

43PAE020

Outdoor conventional manual call point - IP67
 Pulsante allarme manuale convenzionale IP67
 Conventionele handmatige alarmknop IP67
 Pulsador de alarma manual convencional IP67
 Bouton alarme manuel normalisé IP67



DoP No: 033
 Tested by EVPU: N.B.1293

Comelit Group S.p.A.
 Via Don Arrigoni 5 - 24020 Rovetta S.
 Lorenzo BG Italy
 tel. +39 0346 750 011
 fax +39 0346 71436
 info@comelit.it

EN 54-11:2001; EN 54-11:2001/A1:2005
 EN 60529+A1:2004

Dimensions / Dimensioni / Afmetingen / Dimensiones

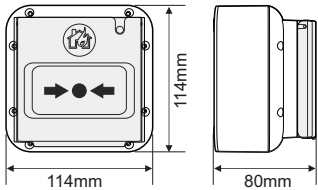

Installation / Installazione / Installatie / Instalación

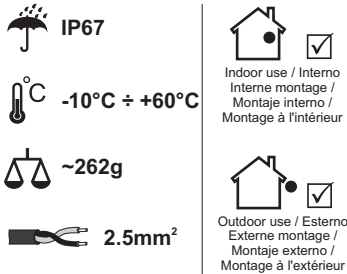

1

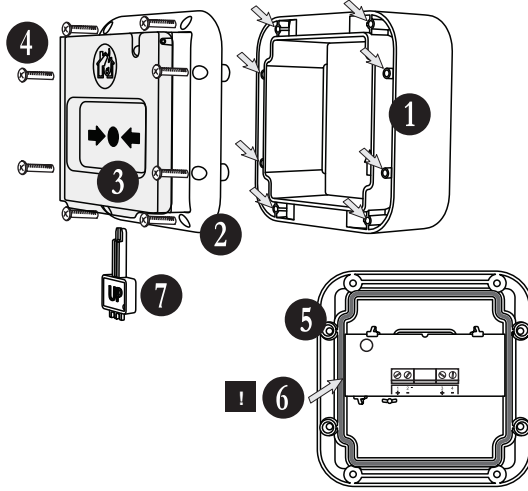

EN STRUCTURE

- (1) - Back box for surface mounting;
- (2) - Front cover;
- (3) - Protective transparent cover;
- (4) - Screws (8 pcs.) for fixing the front cover to the back box;
- (5) - Front cover back side;
- (6) - **Attention:** The o-ring sealant must be correctly fitted in the channel to provide the declared IP67 rating!
- (7) - Tool for testing and resetting of the call point in stand-by mode (use the tool as shown on the picture - the "UP" mark must be in front).

IT STRUTTURA

- (1) - Base per installazione;
- (2) - Cover frontale;
- (3) - Coperchio protettivo trasparente;
- (4) - Viti (8 pezzi) per il fissaggio a muro;
- (5) - Retro della cover frontale;
- (6) - **Attenzione:** l'anello di guarnizione deve essere correttamente inserito nel canale per garantire il grado IP67!
- (7) - Strumento per il test e il reset del pulsante manuale in modalità di riposo - la scritta "UP" deve essere frontale.

NL STRUCTUUR

- (1) - Basis voor wandmontage;
- (2) - Frontdeksel;
- (3) - Beschermend transparant deksel;
- (4) - Schroeven (8 st.) voor de montage van het frontdeksel aan de basis;
- (5) - Achterzicht op het frontdeksel;
- (6) - **Attentie:** de O-ring moet in het kanaal zitten om de verklaarde IP67 bescherming te bereiken!
- (7) - Testschakelaar voor het herstellen van de toets naar de stand-by mode (gebruik het gereedschap als op het schema aangegeven - het opschrift "UP" moet vooraan zijn).

ES ESTRUCTURA

- (1) - Base para montaje en pared;
- (2) - Cubierta frontal;
- (3) - Cubierta protectora transparente;
- (4) - Tornillos (8 piezas) para montar la cubierta frontal a la base;
- (5) - Vista hacia atrás de la cubierta frontal;
- (6) - **Atención:** ¡El sellante con junta tórica debe insertarse en la ranura para garantizar la protección IP67 declarada!
- (7) - Llave de prueba y restablecimiento del botón manual en el modo de espera (use la herramienta como se muestra en el diagrama - la marca "UP" debe estar en el frente).

FR CONSTRUCTION

- (1) - Base pour le montage mural;
- (2) - Capot devant;
- (3) - Capot transparent de protection;
- (4) - Vis (8 pcs.) pour la fixation du capot devant à la base;
- (5) - Capot devant vu de derrière;
- (6) - **Attention:** La bague de joint en O doit être posée dans le canal pour que soit garantie la protection IP67 déclarée!
- (7) - Clef permettant de tester et de faire revenir le bouton manuel en mode de veille (utilisez l'outil comme il est démontré sur le schéma - le texte "UP" doit être devant).

2

Surface mounting / Montaggio a parete / Wandmontage / Montaje en pared / Montage mural

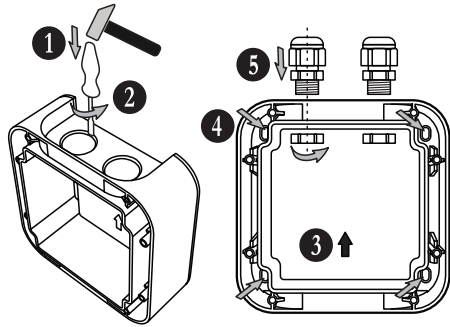

3

Connection diagram / Diagramma di cablaggio / Verbindingsschema / Esquema de conexión / Diagramme de connexion

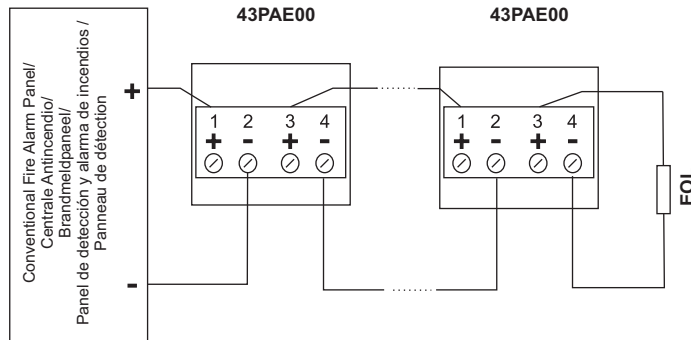

5

Alarm Indication / Indicazione di allarme / Alarmindicatie / Indicación de alarma / Indication alarme

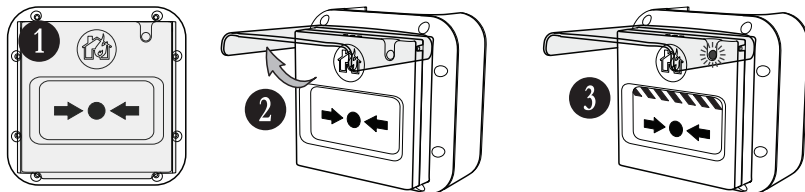

Stand-by mode /
Modalità a riposo /
Stand-by mode /
Modo de espera /
Mode de veille

Lift up the cover /
Alzare il coperchio /
Hef het deksel /
Levante la cubierta /
Soulevez le capot

To activate a Fire alarm, press the flexible element in the middle - red LED is ON.
 Per attivare l'allarme incendio premere al centro - il Led deve accendersi.
 Om een alarmsignaal te geven, druk het werkelement in het midden - de rode LED gaat aan.
 Para dar señal de Alerta, presione el elemento operativo en el medio - el LED rojo se enciende.
 Pour donner un signal d'alarme, appuyez sur l'élément opérationnel au milieu - la LED rouge s'allume.

4

Testing the operation / Prova / Het functioneren testen / Prueba de la capacidad de trabajo / Test de fonctionnement correct

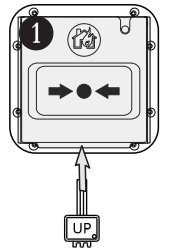

The "UP" mark must be in front /
La scritta "UP" presente sulla chiave deve
essere sempre frontale /
Opschrift "UP" moet vooraan zitten /
La marca "UP" deberá estar adelante /
Le texte "UP" doit être devant

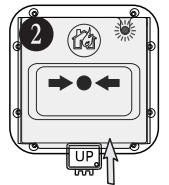

Push upwards - the LED must light on /
Spingere verso l'alto - il LED deve accendersi /
Naar boven drukken - de LED moet lichten /
Presione hacia arriba: el diodo LED deberá estar
iluminado /
Appuyez vers le haut - la LED doit être allumée

EN Installation Instruction

General Description

43PAE020 is a manual call point, designed to work with conventional fire panels.

The manual call point 43PAE020 is designed for outdoor installations and IP67 environments*. The call point is equipped also with a protective transparent cover for avoiding of fault or accidental activation.

** The declared IP67 is achieved only when using IP67 rated cable glands!*

Working Principle

In stand-by mode, the resettable (flexible) call point element is in a middle position and the LED is off.

When pressed on, the resettable element is moving down and a color strip is shown on at its upper side. The call point is in “Fire alarm” condition and the LED is on.

The resetting of the flexible element back in stand-by mode is done with the special key tool - fix the long side of the tool at the call point bottom side and push up until flexible element moves up in middle position - a click is heard.

Surface mounting

Remove the protective caps of the cable gland holes. Place the back box in upright position. Mount the back box using screws according the mounting surface. Mount cable glands with IP67 into the holes and tighten the nuts underneath.

Testing the Call Point Operation

Isolate the fire alarm system before testing. Use the special tool to test the call point operation function ability - insert the tool in the “Test” hole and push up to test. The tool moves the flexible element up and thus operates the call point. The LED will light up while the call point is in test mode.

IT Manuale tecnico

Descrizione generale

43PAE020 è un pulsante di allarme manuale convenzionale per installazioni esterne e qualsiasi altro luogo che necessiti una protezione IP67*. La zona d'azione frontale del pulsante manuale è equipaggiata con una cover di plastica trasparente, per evitare possibili falsi allarmi.

** Attenzione: Il grado IP67 è raggiunto solo in caso di utilizzo di passacavi IP67!*

Principio di funzionamento

Nel funzionamento normale, in modalità stand-by l'elemento mobile di segnalazione allarme è in posizione intermedia e il LED rosso è spento. Quando viene premuto, l'elemento mobile si abbassa e viene visualizzata una parte a strisce bianche/nere nella parte superiore della superficie di pressione. Il pulsante entra in modalità allarme e il LED rosso si accende. Il reset del pulsante deve essere effettuato attraverso una chiave speciale (fornita a corredo del pulsante). Per resettare il pulsante inserire la chiave nella fessura presente a metà del lato inferiore del pulsante e premere verso l'alto fino a quando la parte mobile torna nella posizione intermedia e viene udito un “click”.

Montaggio a parete

Rimuovere I tappi di plastica posizionati per l'installazione dei passacavo. Posizionare la base e installarla usando viti apposite per il tipo di superficie. Installare i passacavi con grado di protezione IP67 negli spazi dedicati.

Testare il funzionamento del pulsante manuale

Isolare il sistema antincendio prima di iniziare il test. Utilizzare lo strumento per test - inserirlo nello spazio dedicato e spingere verso l' alto per iniziare il test. Lo strumento alzerà l'area di azione facendo attivare il pulsante. Il LED si accenderà intanto che il dispositivo è in test.

NL Installatiehandleiding

Algemene beschrijving

43PAE020 is een brandhandmelder voor conventionele brandmeldsystemen. De handbrandmelder 43PAE020 is voor externe montage in een extreme omgeving ontworpen *. De handbrandmelder wordt met ingebouwd transparant deksel geleverd om tegen de ongewenste activering van het werkelement te beschermen.

** De verklaarde IP67 bescherming wordt alleen bij het gebruik van houders met IP67 bereikt!*

Werkingsprincipe

In het Stand-by toestand (niet geactiveerd toestand) bevindt zich het werkelement van de brandmelder in de middenpositie en zijn LED licht niet.

Als u het werkelement drukt, verplaatst het zich naar beneden, een gekleurde streepje verschijnt bovenaan, de brandmelder komt in het regime “Alarm” en zijn LED gaat aan. Het herstellen van het stand-by regime gebeurt door middel van het schakelaartje – zijn lang deel wordt in de opening geplaatst (aan de onderkant van de brandmelder) en naar boven gedrukt tot het werkelement terug naar de middenpositie (neutrale positie) komt - u hoort een soort klappen.

Wandmontage

Verwijder de beschermingsdeksels van de houderopeningen. Plaats de basis in verticale positie. Monteer de basis met geschikt montageoebehoor afhankelijk van de montageoppervlakte. Plaats de IP67 houders in de openingen en maak hen vast met de moeren.

Het functioneren testen

Isoleer het brandmeldpaneel voordat u de handbrandmelder test. Het functioneren wordt getest door middel van de meegeleverde schakelaar – plaats het lange deel van de schakelaar in de test-opening en druk naar boven. De schakelaar verplaatst het werkelement naar boven en op deze manier simuleert hij het regime “Alarm”. De rode LED licht permanent gedurende de test.

ES Instrucciones de instalación

Descripción general

43PAE020 es un pulsador de alarma de incendio, destinada al funcionamiento en sistemas de alarma de incendios convencionales. El detector de incendios manual 43PAE020 está diseñado para su instalación y funcionamiento en exteriores en un entorno extremo*. El detector de incendios manual se suministra con una cubierta protectora transparente, montada para proteger el elemento operativo del accionamiento no deseado.

** La protección declarada IP67 solo se logra al usar glándulas IP67!*

Principio de acción

En modo de reposo (estado no accionado), el elemento de funcionamiento de la alarma de incendio está en posición media y el diodo LED no se ha iluminado. Al presionar el elemento de funcionamiento, éste se desplazará hacia abajo, se mostrará una franja coloreada en su parte superior, la alarma de incendio entrará en estado de Alarma y el diodo LED se iluminará. El restablecimiento de la alarma de incendio en estado de reposo se efectuará con la ayuda de la llavecita: su parte larga se introducirá en la abertura para hacer una prueba (por la parte inferior de la alarma de incendio) y se presionará hacia arriba hasta que el elemento de funcionamiento vuelva en posición media (neutral), oyéndose un chasquido.

Montaje en pared

Retire las tapas protectoras de los orificios de las glándulas. Coloque la base en una posición vertical. Instale la base usando sujetadores adecuados de acuerdo con la superficie de montaje. Inserte en los orificios glándulas con IP67 y apriételas con las tuercas.

Prueba de la capacidad de trabajo

Aísle el panel de incendios antes de proceder a hacer una prueba del pulsador. La prueba de la capacidad de funcionamiento se efectuará mediante la llave adjunta: coloque la parte larga de la llave en la abertura para hacer una prueba y presione hacia arriba. La llave desplazará el elemento de funcionamiento hacia arriba, simulando así el estado de Alarma. El diodo LED rojo estará iluminado continuamente durante la prueba.

FR Prescriptions d'installation

Présentation

43PAE020 est un déclencheur manuel, pour centrale de détection incendie conventionnelle. Le déclencheur manuel 43PAE020 est conçu pour montage à l'extérieur et pour opérer dans des environnements extrêmes*. Le déclencheur manuel est fourni avec un capot transparent monté, qui prévient contre la mise en action non désirée de l'élément opérationnel. ** La protection IP67 déclarée est acquise uniquement lorsque des presse-étoupes IP67 sont utilisées!*

Principes de fonctionnement

Lorsque le déclencheur manuel est en mode de veille, l'élément opérationnel du déclencheur est en position médiane et sa LED n'est pas allumée. L'exercice d'une pression sur l'élément opérationnel le déplace vers le bas, une bande colorée se fait visible dans sa partie supérieure, le déclencheur passe en mode “Alarme” et sa LED s'allume. La récupération de l'état de veille pour le déclencheur se fait à l'aide de la petite clé - sa partie allongée doit entrer dans l'orifice pour les tests (en bas du déclencheur) et doit être pressée vers le haut jusqu'à ce que l'élément opérationnel retrouve la position médiane et un clic se déclenche.

Montage mural

Percez les entrées défonçables pour les presse-étoupes. Positionnez la base verticalement. Fixez la base en utilisant des éléments de fixation adéquates selon la surface de montage. Posez des presse-étoupes IP65 dans les orifices et serrez avec les écrous.

Test de fonctionnement correct

Isolez le panneau incendie avant de procéder au test du bouton manuel. Réalisez le test à l'aide de la clé fournie – placez sa partie allongée dans l'orifice pour les tests et pressez vers le haut. La clé soulève l'élément opérationnel vers le haut et lance ainsi le mode “Alarme”. La LED rouge reste allumée en fixe durant le test.

TECHNICAL SPECIFICATIONS / CARATTERISTICHE TECNICHE / SPECIFICATIES / CARACTERÍSTICAS TÉCNICAS / SPECIFICATIONS TECHNIQUES

Operating Voltage Range	Tensione di alimentazione	Netspanning	Voltaje de alimentación	Tension de fonctionnement	9-30VDC
Nominal operating voltage	tensione di alimentazione nominale	Nominale werkspanning	Tensión nominal de funcionamiento	Tension nominale	24VDC
Current consumption in alarm state	Assorbimento in allarme	Stroom in Alarm toestand	Corriente eléctrica en estado de Alarma	Consummation en mode alarme	23mA/15V; 38mA/24V; 48mA/30V
Type (according to EN54-11)	Tipo (conforme a EN 54-11)	Type (volgens EN 54-11)	Tipo (conforme a EN54-11)	Type (selon EN54-11)	A
Frangible element type	Tipo di elemento invio allarme	Type van het werkelement	Tipo del elemento de funcionamiento	Type de l'élément opérationnel	resettable (flexible)/ mobile resettable/ herstelbaar/ recuperable/ récupérable
Indication “Fire alarm”	Indicazione “Allarme incendio”	Indicatie van de mode “Alarm”	Indicación de la modalidad “Alerta”	Indication en mode alarme	red LED/ LED rosso/ rode LED/ diodo LED rojo/ LED rouge
Relative humidity resistance	Umidità relativa	Bestendigheid tegen relatieve vochtigheid	Resistencia a humedad relativa	Résistance à l'humidité relative	(93 ± 3)% @ 40°C
Material (plastic)	Materiale (plastico)	Materiaal (kunststof)	Material (plástico)	Matériau (plastique)	ABS
Color	Colore	Kleur	Color	Couleur	red/ rosso/ rood/ rojo/ rouge