



41ISC000

Addressable module for conventional zone/
 Modulo indirizzato per zona convenzionale/
 Module met adres voor conventionele zone/
 Módulo direccionado para zona convencional/
 Module adressé pour zone normalisée/



DoP No: 005

Comelit Group S.p.A.

Via Don Arrigoni 5 - 24020 Rovetta S.

Lorenzo BG Italy

tel. +39 0346 750 011

fax +39 0346 71436

info@comelit.it

EN 54-18:2005

EN 54-18:2005/AC:2007

EN 54-17:2005

EN 54-17:2005/AC:2007

Installation / Installazione / Installatie / Instalación



IP21



-10°C ÷ +60°C



~230g



2.5mm²



Indoor use/ Interno/
 Interne montage/
 Montage interne/
 Montage à l'intérieur



Outdoor use/ Esterno/
 Externe montage/
 Montage externe/
 Montage à l'extérieur

Dimensions / Dimensioni/ Afmetingen / Dimensiones/

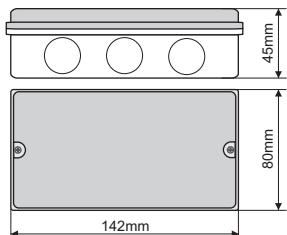

1 Mounting holes/ Fori di fissaggio/ Montageopeningen/ Precortes de montaje/ Orifices de montage

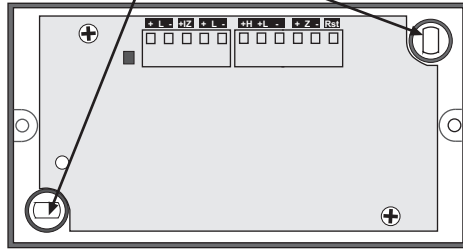

2 Address Programming/ Programmazione indirizzo/ Het adres programmeren/ Programar dirección/ Attribution d'adresse

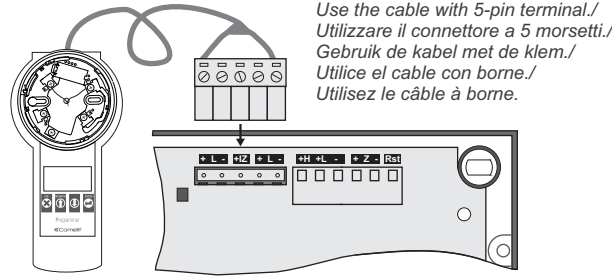

Use the cable with 5-pin terminal./
 Utilizzare il connettore a 5 morsetti./
 Gebruik de kabel met de klem./
 Utilice el cable con borne./
 Utilisez le câble à borne.

3 Openings for running cables / Pretranciati passaggio cavi/ Kabelopeningen/ Precortes para cables/ Orifices pour câbles

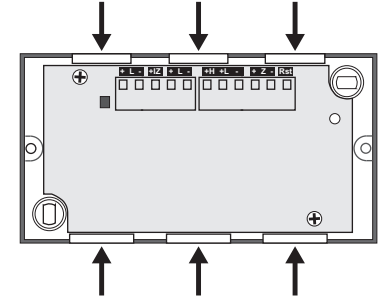

4 Connection diagram/ Schema di collegamento/ Verbindingschema/ Diagrama de conexión/ Schéma de raccordement

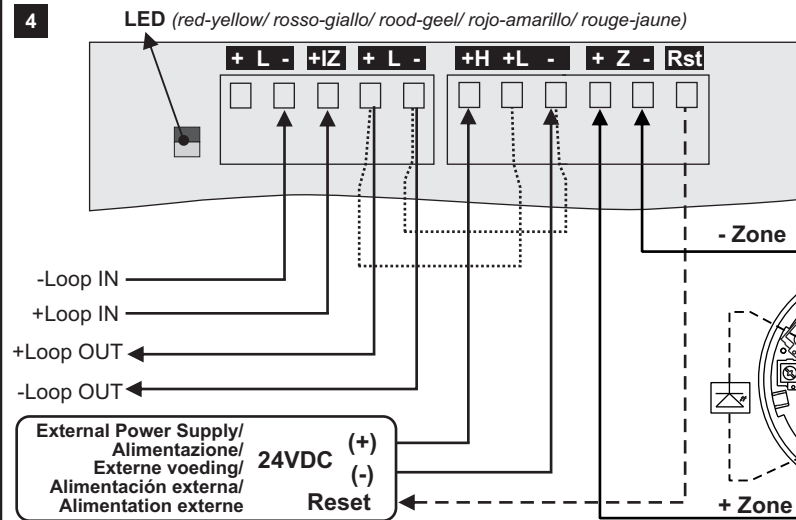

ATTENTION: When you use the integrated short circuit isolation module connect one of the "+Loop" loop lead to the "IZ" terminal of the module!
ATTENZIONE: Quando si utilizza l'isolatore interno collegare un positivo del Loop al morsetto "IZ" invece che al morsetto "Line +"/
ATTENTIE: Als u de ingebouwde isolatormodule gebruikt, verbind een van de "+Loop" klemmen van de lus met de klem "IZ"/
ATENCIÓN: ¡Cuando utilice el módulo aislador incorporado, conecte una de las salidas "+Loop" del lazo al borne "IZ"/
ATTENTION: Quand vous utilisez le module isolateur intégré, raccordez une des sorties de la boucle "+Loop" à la borne "IZ"!

ATTENTION: The connection of diodes (D) is obligatory for detecting for removed detector from its base. The connection of EOL module at the end of the conventional circuit is obligatory for detecting line break.
ATTENZIONE: L'utilizzo della base con diodo 43RBX001 permette di rilevare la rimozione di un rivelatore dalla zona convenzionale. Il collegamento della terminazione di linea EOL alla fine della zona convenzionale è obbligatoria per rilevare l'apertura della linea./
ATTENTIE: Het verbinden van diodes (D) is noodzakelijk om een detector te vinden die verwijderd is van de basis. Het aansluiten van EOL aan het einde van de conventionele keten waarborgt dat een lijnbreuk gevonden kan worden./
ATENCIÓN: La conexión de diodos (D) es obligatoria para encontrar un detector que ha sido retirado de la base. La conexión de EOL al final de la cadena convencional garantiza que se podrá encontrar la interrupción en la línea./
ATTENTION: Le raccordement de LEDs (D) est obligatoire pour la détection d'un détecteur qui est retiré de la base. L'implantation d'un élément terminal dans le dernier point (EOL) en fin de la ligne conventionnelle garantit la détection des coupures de ligne.

EN Description of the terminals (read from left to right):
+L (+Loop IN) - Connect the positive wire of the input communication line.
-L (-Loop IN) - Connect the negative wire of the input communication line.
+L (+Loop OUT) - Connect the positive wire of the output communication line.
-L (-Loop OUT) - Connect the negative wire of the output communication line.
+H (Power Zone Hi current) - Input for power supply of the zone (external unit). The current consumption in the zone is in the range up to 50mA.
+L (Power Zone Low current) - Input for power supply of the zone (directly from the communication line). The current consumption in the zone is in the range up to 20mA.
+Z (+Zone) and -Z (-Zone) - Inputs for connecting the positive and negative zone wires
Rst (Reset OUT) - OC (open collector) type output. Used to Reset of the external power supply of the zone (if the device has this option).

IT Descrizione dei morsetti (da sinistra verso destra):
-L (-Loop IN) - Collegare il negativo del Loop in ingresso.
+L (+Loop IN) - Collegare il positivo del Loop in ingresso.
-L (-Loop OUT) - Collegare il negativo del Loop in uscita.
+L (+Loop OUT) - Collegare il positivo del Loop in uscita.
+H (Power Zone Hi current) - Ingresso per l'alimentazione esterna della zona. Il consumo massimo della zona è di 50mA.
+L (Power Zone Low current) - Ingresso per l'alimentazione della zona direttamente dal Loop. Il consumo massimo della zona è di 20mA.
+Z (+Zone) e -Z (-Zone) - Ingressi per il collegamento del positivo e del negativo della zona filare.
Rst (Reset OUT) - Uscita Open Collector. Utilizzata per resettare l'alimentazione della zona (se il dispositivo supporta questa opzione).

NL Beschrijving van de klemrij op het schema (richting van rechts naar links):
-L (-Loop IN) - Aansluiten van de negatieve draad van de ingang-communicatielijijn.
+L (+Loop IN) - Aansluiten van de positieve draad van de ingang-communicatielijijn.
-L (-Loop OUT) - Aansluiten van de negatieve draad van de uitgang-communicatielijijn.
+L (+Loop OUT) - Aansluiten van de positieve draad van de uitgang-communicatielijijn.
+H (Power Zone Hi current) - Aansluiting van de (externe) voeding van de zone. Toegelaten consumptie in de zone tot 50mA.
+L (Power Zone Low current) - Ingang voor de voeding van de zone (door de communicatielijijn). Toegelaten consumptie in de zone tot 20mA.
+Z (+Zone) u -Z (-Zone) - Aansluitingen van de positieve en de negatieve draad van de zone.
Rst (Reset OUT) - Uitgangtype OC (open collector). Het wordt gebruikt voor de Reset van de externe voeding van de zone (als mogelijk voor de voeding).

ES Descripción de los bornes que ha sido presentada en el esquema (en dirección de izquierda a derecha):
-L (-Loop IN) - Conexión del conductor negativo a la línea de comunicación de entrada.
+L (+Loop IN) - Conexión del conductor positivo a la línea de comunicación de entrada.
-L (-Loop OUT) - Conexión del conductor negativo a la línea de comunicación de salida.
+L (+Loop OUT) - Conexión del conductor positivo a la línea de comunicación de salida.
+H (Power Zone Hi current) - Entrada de conexión de alimentación (externa) de la zona. Permite el consumo en la zona hasta 50mA.
+L (Power Zone Low current) - Entrada de alimentación de la zona (de la línea de comunicación). Permite el consumo en la zona hasta 20mA.
+Z (+Zone) y -Z (-Zone) - Entradas para conectar un conductor positivo y negativo en la zona.
Rst (Reset OUT) - Salida de tipo CO (colector abierto). Se utiliza para un Reajuste (Reset) de la alimentación externa de la zona (si la alimentación dispone de esta opción).

FR Description du bornier de raccordement, présenté en schéma (de gauche vers la droite):
-L (-Loop IN) - Raccordement de la phase négative à l'entrée de communication.
+L (+Loop IN) - Raccordement de la phase positive à l'entrée de communication.
-L (-Loop OUT) - Raccordement de la phase négative de la sortie de communication.
+L (+Loop OUT) - Raccordement de la phase positive de la sortie de communication.
+H (Power Zone Hi current) - Entrée de raccordement d'alimentation (externe) de la zone. Permet jusqu'à 50mA de consommation dans la zone.
+L (Power Zone Low current) - Entrée d'alimentation pour la zone (venant de la ligne de communication). Permet jusqu'à 20mA de consommation dans la zone.
+Z (+Zone) u -Z (-Zone) - Entrées de raccordement de phase positive et de phase négative de la zone.
Rst (Reset OUT) - Sortie de type CO (collecteur ouvert). Utilisée pour la réinitialisation de l'alimentation externe de la zone (si l'alimentation bénéficie d'une telle possibilité).

EN Installation Instruction

ATTENTION: The module 41ISC000 must be connected only to fire panels ATENA e ATENA EASY Comelit.

General Description

41ISC000 is an addressable module designed for application in addressable fire alarm systems with ATENA and ATENA EASY fire alarm panels. The module monitors the state of connected conventional fire line and reports for its status to the control panel.

Up to 32 conventional fire detectors can be connected to a single zone.

The 41ISC000 module can detect the following states in a conventional zone: fire, short circuit in the line, removed detector from its base and line break (when working with Comelit detectors series use EOL connected in parallel at end of the line). 41ISC000 is powered either directly from the fire panel or from external power supply unit and can be controlled via the communication protocol. The module is mounted is a separate small plastic box suitable for wall mounting, with transparent cover for visual inspection.

Installation

Attention: Power off the loop circuit before installing the 41ISC000 addressable module!

- Choose the proper place for installation of the module. Use the supplied screws and anchors for fix the base of the plastic box to the mounting surface.
- Set the module address using 41SPG000 Programmer or directly from addressable fire panel. The address must be in the range from 1 to 250.
- Run the wires to the module terminals.
- Connect the wires to the terminals of the module according the shown Example connection diagram.
- Close the cover of the plastic box.
- Test the module for proper operation and LED indication.

LED Description

In normal operation mode the red LED blinks at every communication between the module and the fire panel. In FIRE ALARM situation the red LED light on permanently. The LED activation can be disabled from the panel.

INPUT Status	Red LED	Yellow LED
Fire alarm	■ + ◩	◐
Normal state	◐	◐
Fault: Short circuit	◐	■
Fault: Open-circuit	◐	■
Power supply fault	◐	■
Communication error	◐	■
Detector removed from the base	◐	■
Activation of the internal isolator	◐	◐

Legend: ■ - LED on; ◐ - LED off; ◩ - LED blinking

IT Manuale tecnico

ATTENZIONE: Il modulo 41ISC000 deve essere collegato su loop delle centrali ATENA e ATENA EASY Comelit.

Descrizione generale

41ISC000 è un modulo indirizzato che permette il collegamento di una zona convenzionale per poterla controllare e monitorare direttamente da una centrale indirizzata.

Alla zona presente sul dispositivo è possibile collegare fino a 32 rivelatori convenzionali.

Il modulo 41ISC000 permette di identificare, sulla zona convenzionale collegata, le seguenti condizioni: allarme incendio, corto circuito della linea, rivelatore rimosso dalla linea e linea interrotta (se si utilizzano i sensori convenzionali Comelit collegare la terminazione di fine linea in parallelo all'ultimo dispositivo della linea). Il dispositivo viene alimentato direttamente dalla centrale ed è controllato attraverso il protocollo di comunicazione. Il modulo viene fornito in contenitore plastico per montaggio a parete. La copertura trasparente permette un controllo visivo.

Istruzioni d'installazione

Attenzione: togliere alimentazione al loop prima di installare il dispositivo!

- Scegliere la posizione corretta per l'installazione del dispositivo
- Impostare l'indirizzo del dispositivo utilizzando il programmatore 41SPG000 o direttamente dalla centrale. L'indirizzo impostato deve essere da 1 a 250.
- Fare passare i cavi nei fori pretranciati per il collegamento della zona convenzionale e del loop.
- Collegare il dispositivo come indicato nello schema di collegamento.
- Chiudere il contenitore plastico.
- Testare il corretto funzionamento del dispositivo e del LED di indicazione.

Descrizione LED

Nel normale funzionamento il LED rosso lampeggia ad ogni comunicazione con la centrale. In caso di allarme sulla zona il LED rosso resta acceso fisso. E' possibile attivare/disattivare il LED dal menu della centrale.

Stato Ingresso	LED rosso	LED giallo
Allarme Incendio	■ + ◩	◐
Condizione normale	◐	◐
Guasto: Corto circuito	◐	■
Guasto: Circuito Aperto	◐	■
Guasto alimentazione	◐	■
Errore di comunicazione	◐	■
Rivelatore rimosso dalla base	◐	■
Attivazione dell'isolatore interno	◐	◐

Legenda: ■ - LED acceso; ◐ - LED spento; ◩ - LED lampeggiante

NL Installatiehandleiding

ATTENTIE: 41ISC000 kan alleen aan panelen worden aangesloten welke het Comelit communicatieprotocol onderhouden - ATENA en ATENA EASY paneellen.!

Algemene beschrijving

41ISC000 is een adresseerbare module voor het gebruiken van adresseerbare brandmeldsystemen die het Comelit communicatieprotocol onderhouden.

De module volgt op en overdraagt aan het paneel de toestand van de conventionele zone waar er 32 detectors verbonden zijn.

De module 41ISC000 kan d volgende gebeurtenissen in de conventionele zone opsporen: brand, kortsluiting, detector die verwijderd is van de basis en lijn breuk (bij detectors van de serie Comelit wordt EOL aan het einde van de lijn aangesloten). 41ISC000 kan direct van het paneel of door externe voeding worden gevoed en kan door het communicatieprotocol worden gecontroleerd. De module is geplaatst in een individuele kunststofbehuizing die geschikt is voor wandmontage, met een transparant deksel voor visuele inspectie.

Montage

Attentie: Schakel de netspanning van de contour voordat u de module 41ISC000 installeert!

- Monteer de basis van de behuizing aan een geschikte plek.
- Bepaal het adres van de module door middel van de 41SPG000 Programmer of door het paneel. Het adres moet zich in het interval van 1 tot en met 250 bevinden.
- Voer de verbindingkabels door naar de klemmen van de module.
- Verbind de kabels van de contour, de voeding van de zone en de zone zelf als op het verbindingsschema aangegeven.
- Sluit het deksel van de behuizing.
- Test het juiste functioneren van de module en de LED indicatie.

LED Indicatie - Beschrijving

In een normaal bedrijfsregime flitst de rode LED gedurende de communicatie tussen de module en het brandmeldpaneel. Bij BRANDALARM licht de rode LED permanent. Het activeren van de LED indicatie kan van het paneel worden uitgeschakeld.

Toestand INGANG	Rode LED	Geel LED
BRAND alarm	■ + ◩	◐
Normale bedrijfsregime	◐	◐
Storing: kortsluiting	◐	■
Storing: onderbroken lijn	◐	■
Voedingspanningsfout	◐	■
Communicatiefout	◐	■
Detector van de basis verwijderd	◐	■
De interne isolator is geactiveerd	◐	◐

Legenda: ■ - Aan (licht); ◐ - Uit (licht niet); ◩ - Flitst

ES Instrucciones de instalación

ATENCIÓN: ¡41ISC000 podrá conectarse únicamente a paneles que mantienen un protocolo de comunicación Comelit - ATENA y ATENA EASY paneles!

Descripción general

41ISC000 es un módulo analógico que podrá utilizarse en sistemas de alarma de incendio analógicos que mantienen el protocolo de comunicación Comelit.

El módulo supervisa hacia el panel el estado de la zona convencional a la que se han conectado hasta 32 detectores.

El módulo 41ISC000 podrá detectar el acontecimiento de los eventos siguientes en la zona convencional: incendio, cortocircuito, detector retirado de la base e interrupción en la línea (al trabajar con detectores de la serie Comelit, al final de la línea se conectará EOL). 41ISC000 podrá alimentarse directamente desde el panel o de una alimentación externa y podrá controlarse a través de un protocolo de comunicación. El módulo está ubicado en una caja de plástico independiente que es apropiada para montarse en pared, con una tapa transparente de inspección visual.

Montaje

Atención: ¡Desconecte el voltaje del lazo antes de instalar el módulo 41ISC000!

- Instalar la base de la caja en un lugar apropiado.
- Establecer la dirección del módulo a través de 41SPG000 Programmer o del panel. La dirección deberá estar en el intervalo de 1 a 250, incluidos, siendo una sola la dirección para todo el módulo.
- Tender los cables de conexión hacia los bornes del módulo.
- Conectar los cables del lazo, la alimentación de la zona y la propia zona según el esquema de conexión.
- Cerrar la tapa de la caja.
- Ensayar si el módulo y la indicación luminosa funcionan correctamente.

Indicación LED - descripción

En estado de funcionamiento normal, el LED rojo parpadea durante la comunicación entre el módulo y el panel de incendio. En ALARMA INCENDIO, el LED rojo parpadea constantemente. La activación de la indicación LED podrá desconectarse desde el panel.

Estado ENTRADA/	LED Rojo	LED Amarillo
Alarma INCENDIO	■ + ◩	◐
Estado de funcionamiento normal	◐	◐
Fallo: cortocircuito	◐	■
Fallo: línea interrumpida	◐	■
Fallo en la alimentación	◐	■
Error durante la comunicación	◐	■
Detector retirado de la base	◐	■
Se ha activado el aislador interno	◐	◐

Leyenda: ■ - Esta iluminado; ◐ No está iluminado; ◩ - Parpadea

FR Prescriptions d'installation

ATTENTION: 41ISC000 peut uniquement être raccordé à des panneaux qui maintiennent le protocole de communication Comelit - ATENA et ATENA EASY panneauux!

Présentation

41ISC000 est un module adressable, conçu pour une application dans les systèmes d'alarme incendie adressables, supportant le protocole de communication de Comelit.

Le module surveille et rapporte au panneau de contrôle l'état de la zone conventionnelle, au sein de laquelle jusqu'à 32 détecteurs sont raccordés.

Le module 41ISC000 peut détecter la survenue des événements suivants dans la zone conventionnelle: incendie, court-circuit, détecteur retiré de sa base et interruption de la ligne (quand le raccordement est avec des détecteurs de la série Comelit, il faut raccorder un élément de fin de ligne (EOL) à la fin du circuit). 41ISC000 peut être sous tension à partir du panneau d'incendie ou peut avoir une alimentation externe et peut être contrôlé via le protocole de communication. Le module est situé dans un boîtier plastique, qui se prête facilement au montage mural, un capot transparent permettant l'inspection visuelle fourni.

Montage

ATTENTION: Déconnectez la boucle du secteur électrique avant le montage du module 41ISC000!

- Montez la base du boîtier à un emplacement approprié.
- Déterminez l'adresse du module par le biais du Programmeur 41SPG000 ou par le panneau. L'adresse doit se situer dans l'intervalle de 1 à 250 y compris, l'adresse étant valable pour tout le module.
- Réalisez le cheminement des câbles de raccordement jusqu'aux bornes du module.
- Raccordez le câblage de la boucle, l'alimentation de la zone et la zone elle-même, en suivant le schéma de raccordement.
- Fermez le capot du boîtier.
- Testez le fonctionnement correct et les indications lumineuses du module.

Indication LED - description

En mode de travail normal, la LED rouge clignote lors de communication entre le module et le panneau incendie. En situation ALARME INCENDIE la LED rouge est allumé en fixe. L'activation de l'indication LED peut être inhibée à partir du panneau.

Etat INPUT	LED Rouge	LED Jaune
Alarme INCENDIE	■ + ◩	◐
Mode de travail normal	◐	◐
Panne: court-circuit	◐	■
Panne: ligne coupée	◐	■
Panne d'alimentation	◐	■
Erreur de communication	◐	■
Détecteur retiré de la base	◐	■
Activation de l'isolateur interne	◐	◐

Légende: ■ - S'allumée; ◐ - Reste éteinte; ◩ - Clignote

TECHNICAL SPECIFICATIONS / CARATTERISTICHE TECNICHE / SPECIFICATIES / CARACTERÍSTICAS TÉCNICAS / SPECIFICATIONS TECHNIQUES

Operating Voltage	Tensione di alimentazione	Netspanning	Voltaje de alimentación	Tension de fonctionnement	16 - 32VDC
Permissible voltage ripple	Massima tensione di ripple ammissa	Toegelaten pulsaties van de voeding	Pulsaciones de alimentación admisibles	Onclation de tension permise	3.0Vpp@27VDC
External power supply of the zone.	Tensione di alimentazione esterna della zona	Externe voeding van de zone	Alimentación externa de la zona	Alimentation externe de la zone	17 - 32VDC
Max. current cons. with external power supply of the zone.	Assorbimento mass. con l'alimentazione esterna per la zona	Max. consumptie bij externe voeding	Consumo máx. en alimentación externa de la zona	Alimentation externe de la zone, cons. max.	150µA@27VDC
Max. current cons. with loop power supply (stand-by).	Assorbimento mass. utilizzando il Loop per alimentare la zona (stand-by)	Max. consumptie bij voeding door de lus (stand-by)	Consumo máx. en alimentación del lazo (stand-by)	Alimentation de la boucle, cons. max. (stand-by)	5.5mA
Current consumption with 1 LED on	Assorbimento 1 LED acceso	Consumptie bij 1 geactiveerde LED	Consumo al activar 1 LED	Consommation, une LED activée	3mA
Max. current cons. of the detectors in ALARM mode* - when the zone is powered from *+L* terminal of the loop. - when the zone is powered from *+H* terminal of the loop.	Assorbimento massimo dei sensori in ALLARME* - quando la zona è alimentata dal morsetto *+L*. - quando la zona è alimentata dal morsetto *+H*.	Max. consumptie van de detectors in BRAND mode* - wanneer de zone door de *+L* pool van de contour gevoed word - wanneer de zone door de *+H* pool van de contour gevoed word.	Consumo máx. de los detectores en estado de INCENDIO* - cuando la zona se alimenta por el borne *+L* del lazo. - cuando la zona se alimenta por el borne *+H* del lazo.	Cons. max. des détecteurs en mode INCENDIE* - quand la zone est alimentée de la borne *+L* de la boucle. - quand la zone est alimentée de la borne *+H* de la boucle.	20mA 50mA
Relative humidity resistance	Umidità relativa	Relatieve vochtigheid	Humedad relativa	Humidité relative	(93 ± 3)%@40°C
Material (plastic)	Materiale plastico	Materiaal (kunststof)	Material (plástico)	Matériau (plastique)	ABS
Color	Colore	Kleur	Color	Couleur	White/Bianco/Wit/Blanc

^[1] Internal limitation / Limitazione interna / Intern / Limite interno / Limitation interne