



(en) Electric current! Danger to life!
Installation, commissioning and maintenance work must be carried out by qualified personnel only.

(de) Lebensgefahr durch elektrischen Strom!
Arbeiten bzw. Montage an diesem Produkt darf nur von Elektrofachkräften und elektrotechnisch unterwiesenen Personen ausgeführt werden.

(fr) Tension électrique dangereuse!
L'installation de l'appareil, ainsi que tous les travaux effectués sur celui-ci, doivent être réalisés par un électricien qualifié ou par un personnel spécialement formé.

(es) ¡Corriente eléctrica! ¡Peligro de muerte!
La instalación del dispositivo, así como todos los trabajos en él, deben ser realizados por un electricista calificado o por personal especialmente capacitado.

(it) Tensione elettrica: Pericolo di morte!
L'installazione e il lavoro sul dispositivo devono essere effettuati da un elettricista qualificato o da personale specializzato.

(zh) 触电危险!
設備的安裝，以及所有工作，必須由合格的電工或經過專門培訓的人員完成。

(ru) Электрический ток! Опасно для жизни!
Установка и эксплуатация устройства должны выполняться квалифицированным электриком или специально обученным персоналом.

(nl) Levensgevaar door elektrische stroom!
Installatie van het apparaat en alle werkzaamheden eraan, mogen uitsluitend door een gekwalificeerd elektricien of speciaal opgeleid vakpersoneel worden uitgevoerd.

(da) Livsfare på grund af elektrisk strøm!
Arbejde i forbindelse med installation, opstart og vedligehold må kun udføres af kvalificeret personale.

(el) Προσοχή, κίνδυνος ηλεκτροπληξίας!
Η εγκατάσταση, εκκίνηση και συντήρηση θα πρέπει να πραγματοποιείται μόνο από εξειδικευμένο προσωπικό.

(pt) Perigo de vida devido a corrente eléctrica!
A instalação do dispositivo, bem como todos os trabalhos devem ser realizados por um electricista qualificado ou por pessoal especialmente formado.

(sv) Livsfara genom elektrisk ström!
Installation, idrifttagande och underhållsarbete får endast utföras av behörig personal.

(fi) Hengenvaarallinen jännite!
Laitteen asennus ja käyttö ainoastaan sähköasentajan tai siihen perehdytetyn henkilön toimesta.

(cs) Nebezpečí úrazu elektrickým proudem!
Instalace zařízení a veškeré práce na něm musí být provedeny kvalifikovaným elektrikářem nebo speciálně vyškoleným personálem.

(et) Eluohhtlik! Elektrilöögioht!
Paigaldus-, kasutus- ja hooldustööd peab läbi viima ainult kvalifitseeritud personal.

(hu) Életveszély az elektromos áram révén!
Az eszköz felszerelését, valamint az ehhez kapcsolódó összes munkát szakképzett villanyszerelővel vagy szakképzett személyzetnek kell elvégeznie.

(lv) Elektriskā strāva apdraud dzīvību!
Uzstādīšana, nodošana ekspluatācijā un apkopes darbi jāveic tikai kvalificētam personālam.

(lt) Pavojus gyvybei dėl elektros srovės!
Įrengimo, paleidimo ir techninės priežiūros darbus turi atlikti tik kvalifikuotas personalas.

(pl) Porażenie prądem elektrycznym stanowi zagrożenie dla życia!
Instalacja urządzenia, jak również prace nad nim, muszą być wykonywane przez wykwalifikowanego elektryka lub specjalnie wyszkolony personel.

(sl) Življenjska nevarnost zaradi električnega toka!
Dela montaže, zagona in vzdrževanja morajo izvajati samo usposobljeno osebeje.

(sk) Nebezpečenstvo ohrozenia života elektrickým prúdom!
Inštalácia prístroja, ako aj všetky práce na ňom musia byť vykonané kvalifikovaným elektrotechnikom alebo špeciálne vyškoleným personálom.

(bg) Опасност за живота от електрически ток!
Инсталирането на устройството, както и всяка работа по него, трябва да бъде извършвано от квалифициран електротехник или от специално обучен персонал.

(ro) Atenție! Pericol electric!
Montajul și lucrul cu acest aparat trebuie făcute numai de un electrician calificat sau de personal tehnic specializat.

(hr) Opasnost po život uslijed električne struje!
Radove ugradnje, puštanja u pogon i održavanja mora vršiti samo kvalificirano osoblje.

(tr) Elektrik akımı! Hayati tehlike!
Bu ürünün çalıştırılması veya kurulumu sadece elektroteknik eğitilmiş almiş olan ehliyetli elektrikçiler ve kişiler tarafından yapılmalıdır.

(sr) Električna struja! Opasnost po život!
Arbeiten baw. Montaja i dijesem Produkt darf od Elektrofaçkraçraften und elektroteçhniscç unterviesenen Personen ausgefuhrt werden.

(no) Elektrisk strøm! Livsfare!
Installasjon av enheten, samt arbeid på den, skal kun utføres av kvalifisert personell, eller av de som er spesielt opplært til dette arbeidet.

(uk) Электричний струм! Небезпечно для життя!
Встановлення пристрою, так само, як і робота з ним, повинні виконуватись кваліфікованим електриком або персоналом, що пройшов спеціальну підготовку.

(ar) تيار الكهربائي! خطر موت! الشبكت والتكليف و أعمال الصيانة يجب أن تقام فقط من طرف الموظفين المؤهلين

EMC2-Hx/55-W

IP55

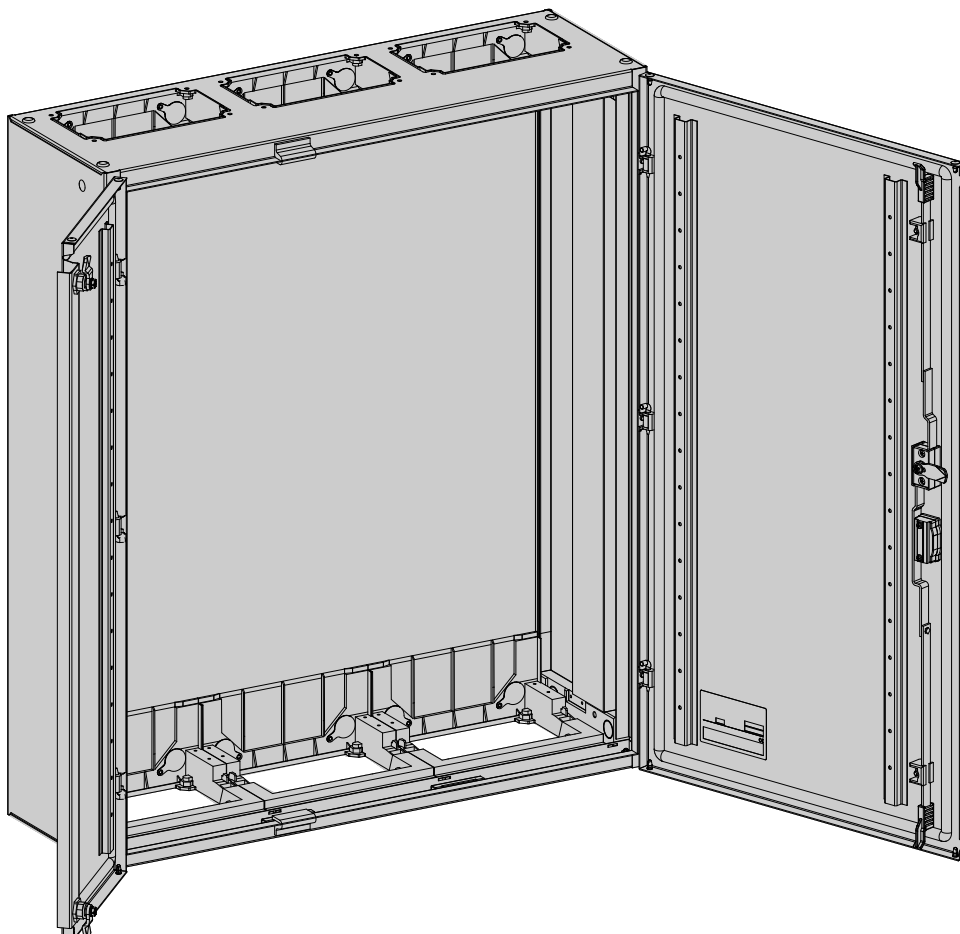

Cat.no.	Type	W	H	D	W1	H1	W2	H2	W3	H3
EP-501300	EMC2-H15/55-W	300	800	270	250	750	178	734	271	875
EP-501304	EMC2-H16/55-W		950			900		884		1025
EP-501309	EMC2-H17/55-W		1100			1050		1034		1175
EP-501314	EMC2-H18/55-W		1250			1200		1184		1325
EP-501319	EMC2-H19/55-W		1400			1350		1334		1475
EP-501324	EMC2-H110/55-W		1550			1500		1484		1625
EP-501329	EMC2-H111/55-W		1700			1650		1634		1775
EP-501334	EMC2-H112/55-W		1850			1800		1784		1925
EP-501301	EMC2-H25/55-W	550	800	270	500	750	428	734	521	875
EP-501305	EMC2-H26/55-W		950			900		884		1025
EP-501310	EMC2-H27/55-W		1100			1050		1034		1175
EP-501315	EMC2-H28/55-W		1250			1200		1184		1325
EP-501320	EMC2-H29/55-W		1400			1350		1334		1475
EP-501325	EMC2-H210/55-W		1550			1500		1484		1625
EP-501330	EMC2-H211/55-W		1700			1650		1634		1775
EP-501335	EMC2-H212/55-W		1850			1800		1784		1925
EP-501302	EMC2-H35/55-W	800	800	270	750	750	678	734	771	875
EP-501306	EMC2-H36/55-W		950			900		884		1025
EP-501311	EMC2-H37/55-W		1100			1050		1034		1175
EP-501316	EMC2-H38/55-W		1250			1200		1184		1325
EP-501321	EMC2-H39/55-W		1400			1350		1334		1475
EP-501326	EMC2-H310/55-W		1550			1500		1484		1625
EP-501331	EMC2-H311/55-W		1700			1650		1634		1775
EP-501336	EMC2-H312/55-W		1850			1800		1784		1925
EP-501303	EMC2-H45/55-W	1050	800	270	1000	750	928	734	1021	875
EP-501307	EMC2-H46/55-W		950			900		884		1025
EP-501312	EMC2-H47/55-W		1100			1050		1034		1175
EP-501317	EMC2-H48/55-W		1250			1200		1184		1325
EP-501322	EMC2-H49/55-W		1400			1350		1334		1475
EP-501327	EMC2-H410/55-W		1550			1500		1484		1625
EP-501332	EMC2-H411/55-W		1700			1650		1634		1775
EP-501337	EMC2-H412/55-W		1850			1800		1784		1925
EP-501308	EMC2-H56/55-W	1300	950	270	1250	900	1178	884	1271	1025
EP-501313	EMC2-H57/55-W		1100			1050		1034		1175
EP-501318	EMC2-H58/55-W		1250			1200		1184		1325
EP-501323	EMC2-H59/55-W		1400			1350		1334		1475
EP-501328	EMC2-H510/55-W		1550			1500		1484		1625
EP-501333	EMC2-H511/55-W		1700			1650		1634		1775
EP-501338	EMC2-H512/55-W		1850			1800		1784		1925

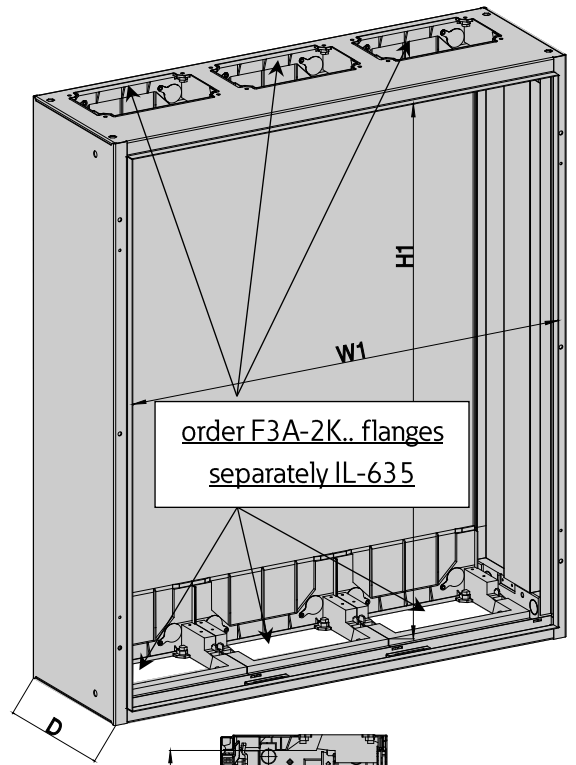
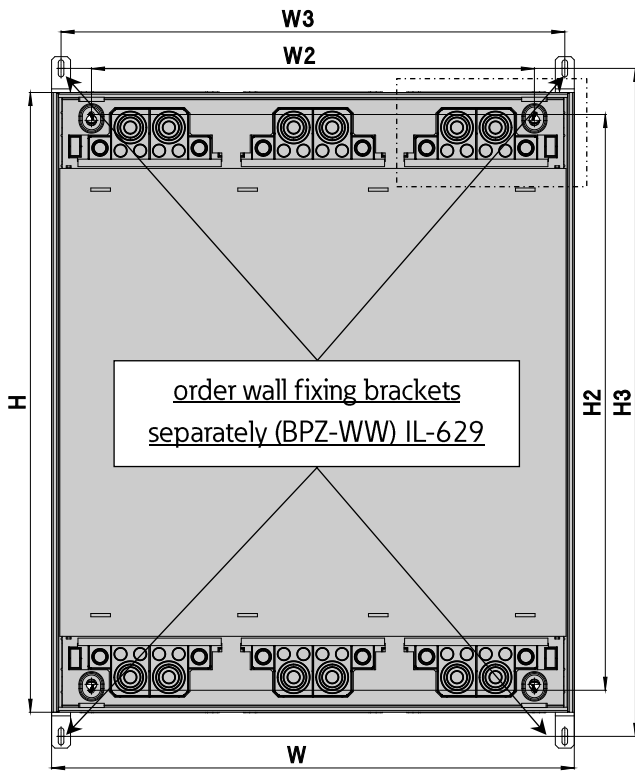

Detail

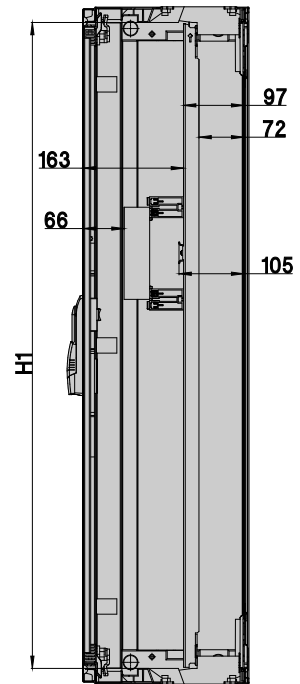
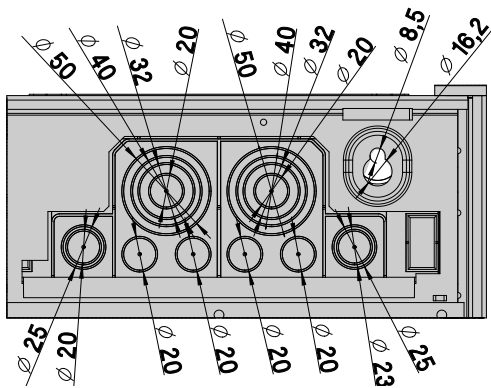

EMC2-H1x/55-W

EMC2-H2x/55-W

EMC2-H3x/55-W

EMC2-H4x/55-W

EMC2-H5x/55-W

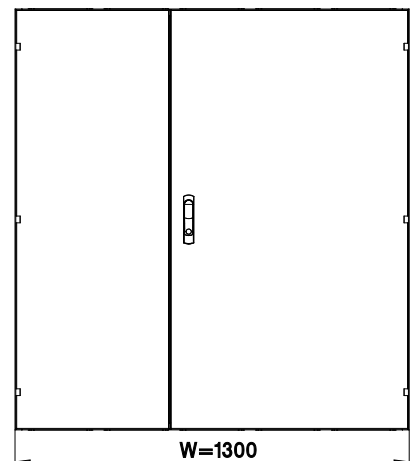
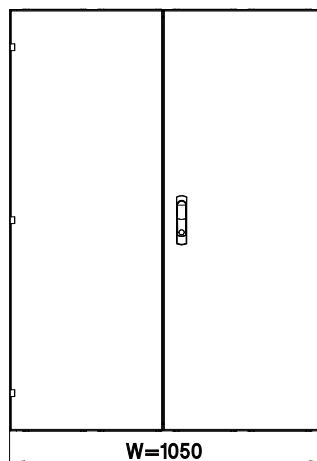
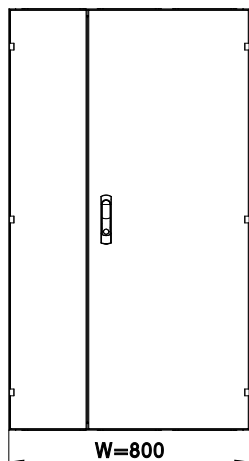
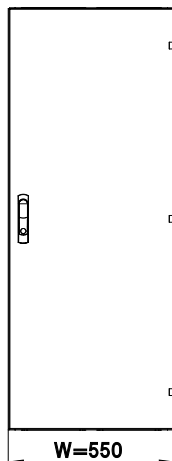
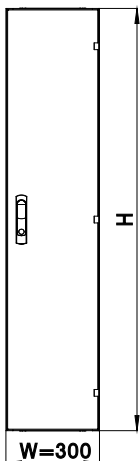

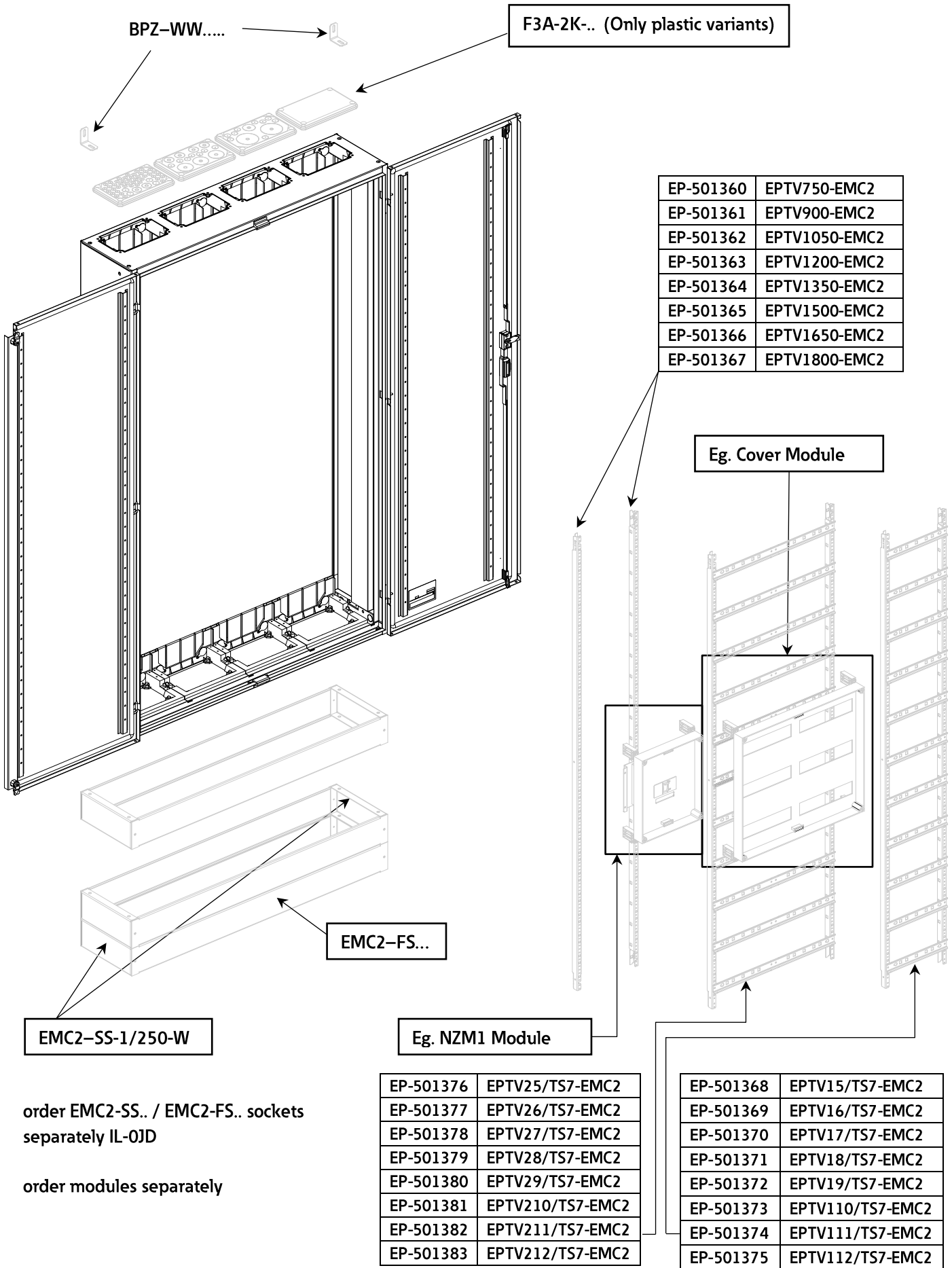

BPZ-WW.....

F3A-2K.. (Only plastic variants)

EP-501360	EPTV750-EMC2
EP-501361	EPTV900-EMC2
EP-501362	EPTV1050-EMC2
EP-501363	EPTV1200-EMC2
EP-501364	EPTV1350-EMC2
EP-501365	EPTV1500-EMC2
EP-501366	EPTV1650-EMC2
EP-501367	EPTV1800-EMC2

Eg. Cover Module

EMC2-FS...

EMC2-SS-1/250-W

Eg. NZM1 Module

EP-501376	EPTV25/TS7-EMC2
EP-501377	EPTV26/TS7-EMC2
EP-501378	EPTV27/TS7-EMC2
EP-501379	EPTV28/TS7-EMC2
EP-501380	EPTV29/TS7-EMC2
EP-501381	EPTV210/TS7-EMC2
EP-501382	EPTV211/TS7-EMC2
EP-501383	EPTV212/TS7-EMC2

EP-501368	EPTV15/TS7-EMC2
EP-501369	EPTV16/TS7-EMC2
EP-501370	EPTV17/TS7-EMC2
EP-501371	EPTV18/TS7-EMC2
EP-501372	EPTV19/TS7-EMC2
EP-501373	EPTV110/TS7-EMC2
EP-501374	EPTV111/TS7-EMC2
EP-501375	EPTV112/TS7-EMC2

order EMC2-SS.. / EMC2-FS.. sockets separately IL-0JD

order modules separately

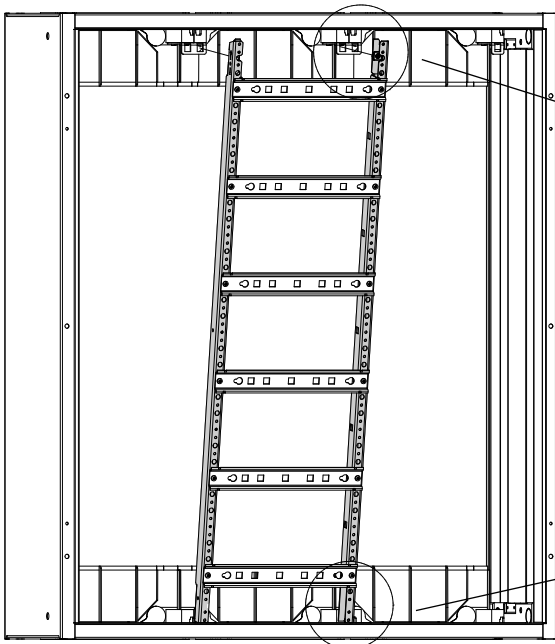

lock

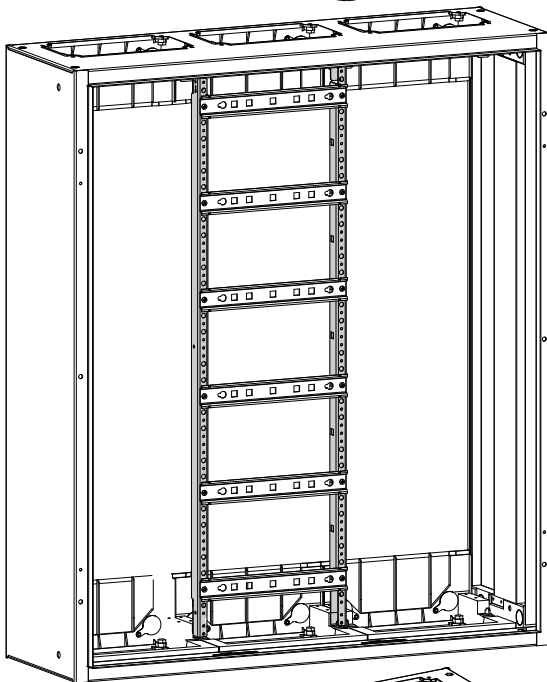
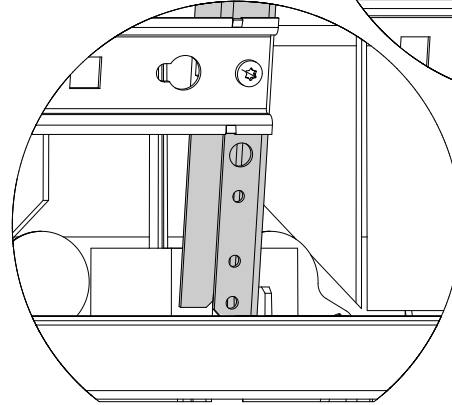
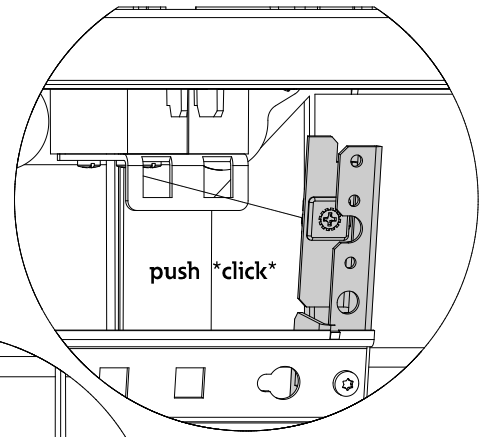

unlock

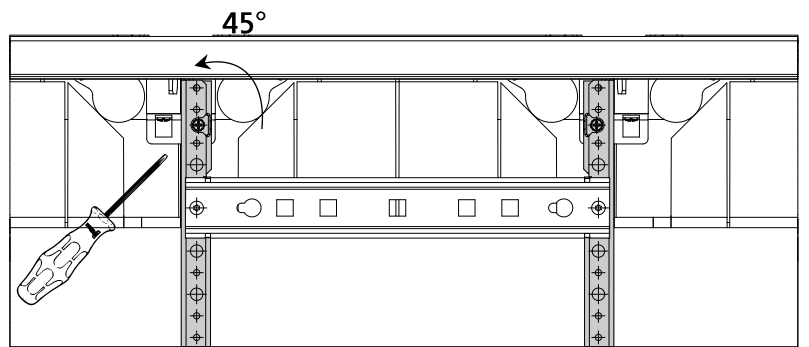

Door disassembly

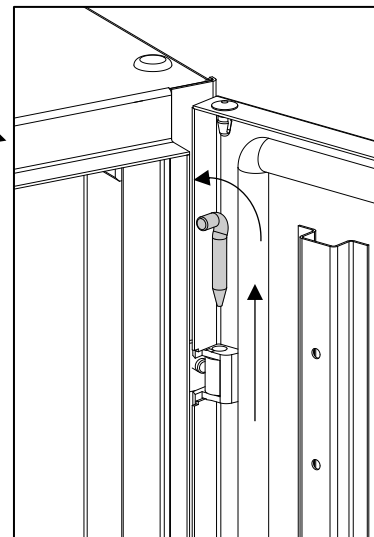
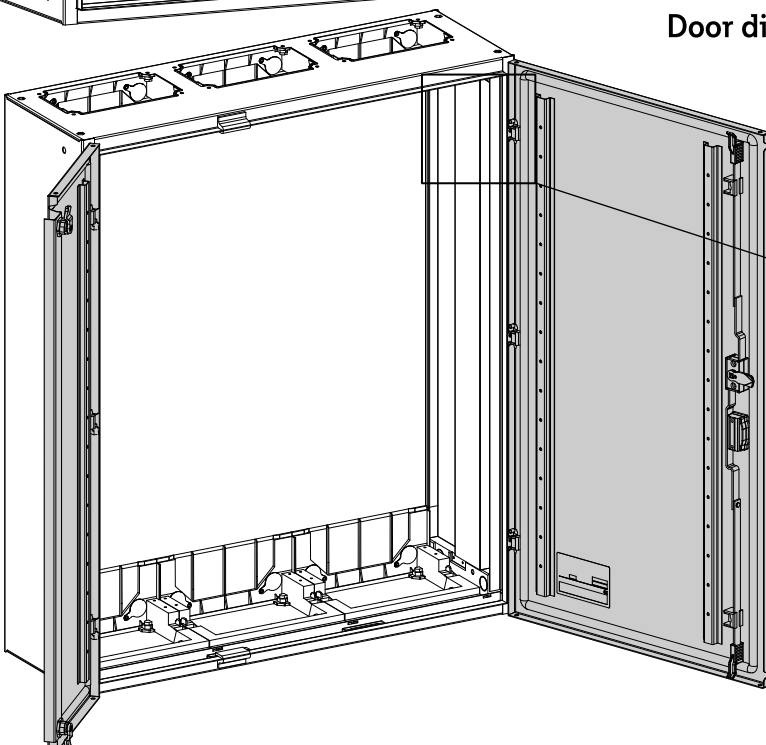

Side by side assembly
apply sealing tape (double layer)

SET: EMC2-AC55 (EP-501356)
(see IL -0JF)

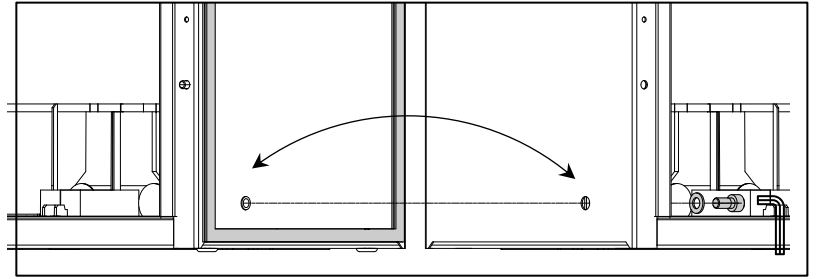
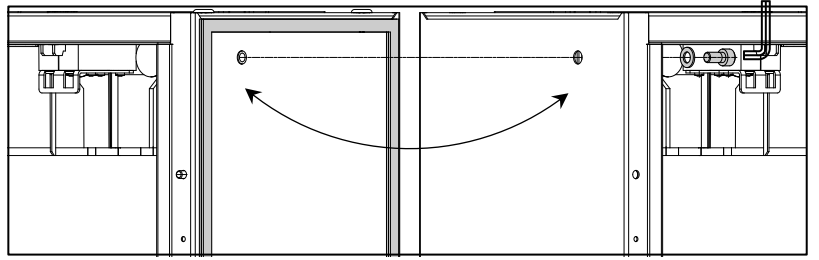
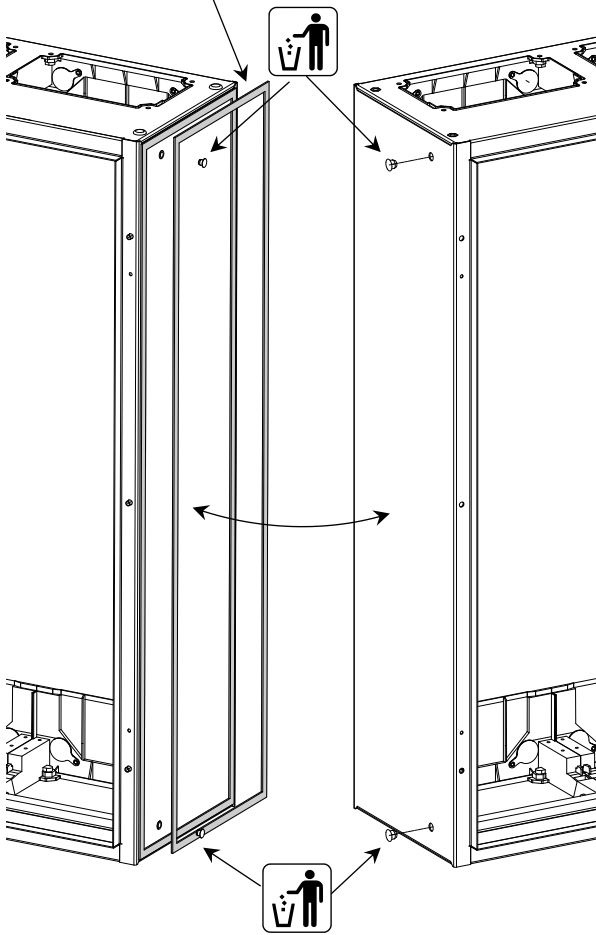

Fixation wall cabinets
Silicone surround

2x BPZ-WW (Top/bottom)

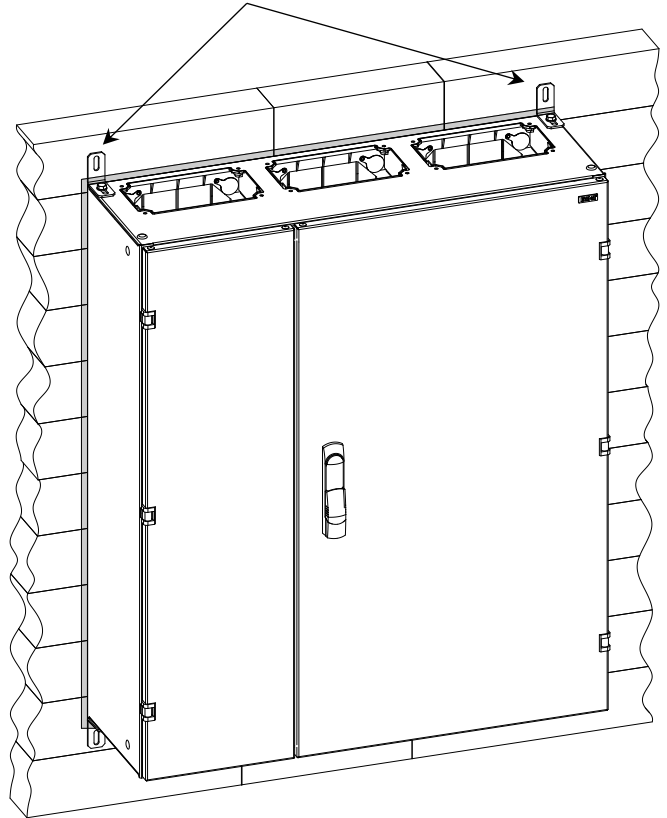
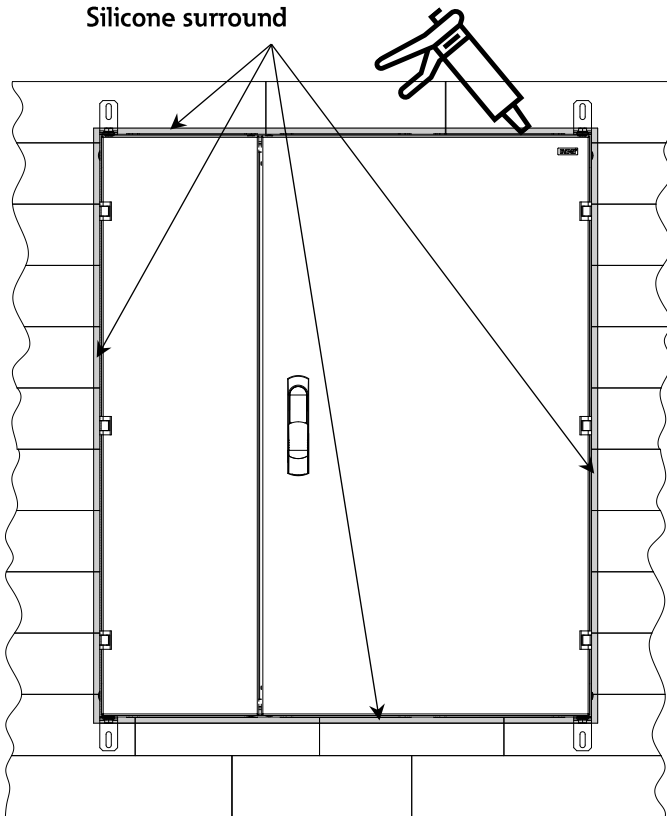

Fixation floor-standing cabinets
Silicone surround

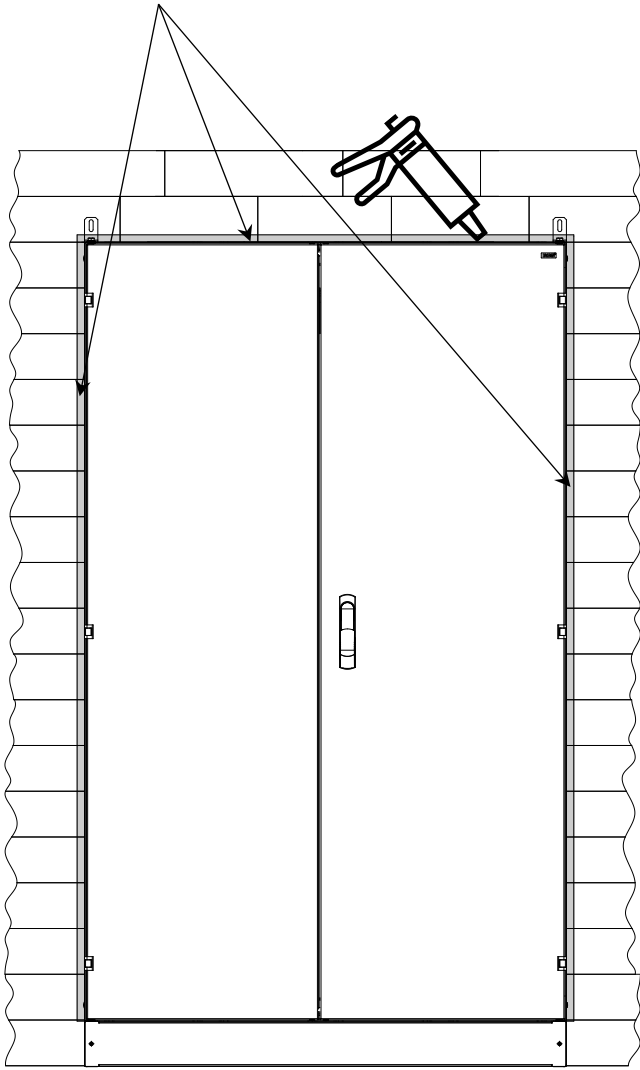

1x BPZ-WW (Top)
(Mandatory to avoid tilting effect)

