

Itho Daalderop

HRU ECO 300 / APure Vent D250-Sensorvervanging
tot serienr: WTW22050001 (05-01-2022)

Service & Onderhoud

Leveringsomvang

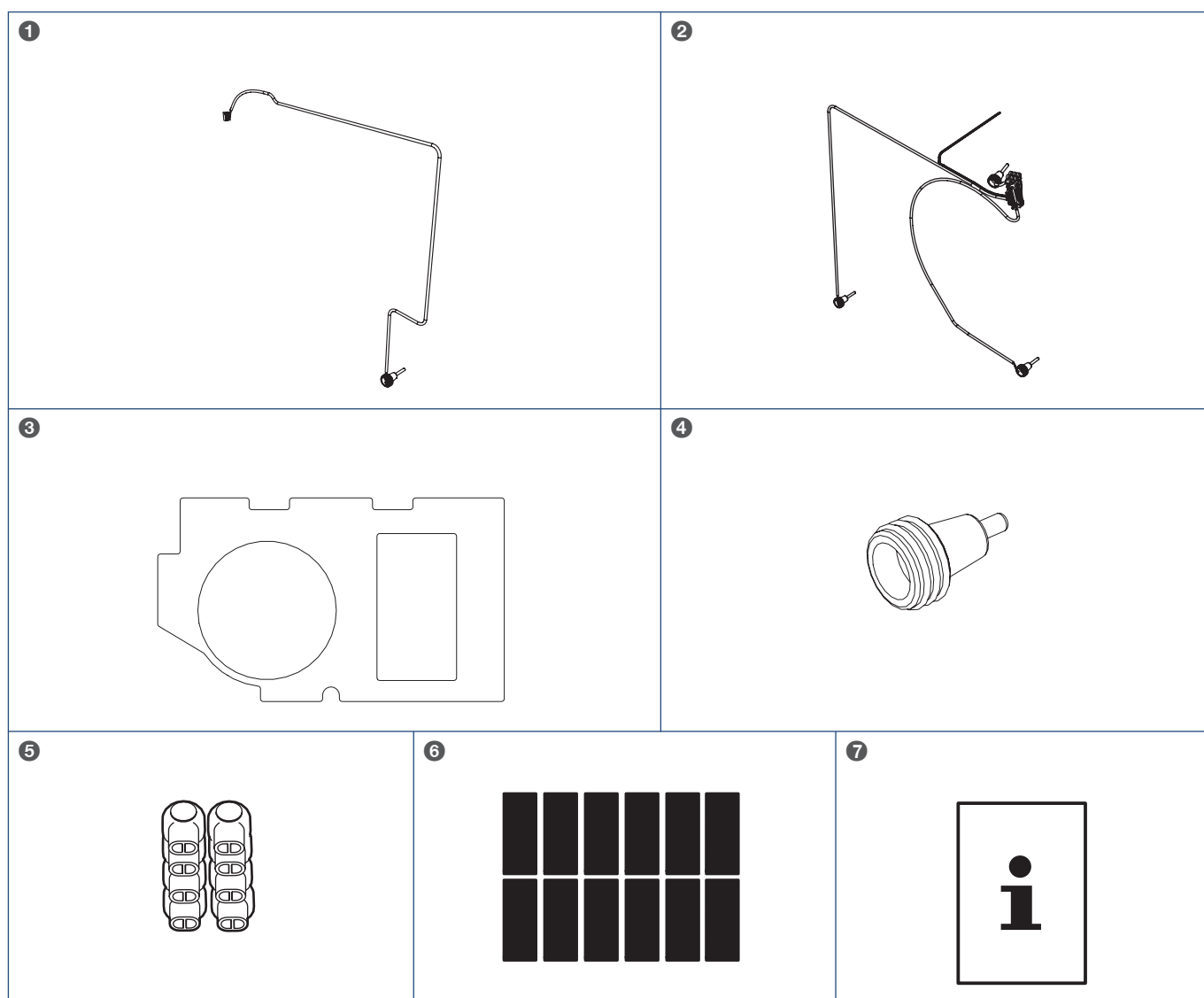

Legenda

1 Kabel met sensor ventilator-helft 2 Kabel met sensoren wisselaar-helft 3 Plaatpakking

4 Blind plug 5 Draadverbinders 6 Stickers

7 Handleiding

Let op!

Meld beschadigingen en/of ontbrekende onderdelen bij uw verkooppunt.

Benodigd gereedschap

Controleer of u de juiste componenten en gereedschappen bij zich heeft voor het uitwisselen van de sensorvervangingsset in de HRU ECO 300.

Benodigd gereedschap:

- Schroevendraaier Torx 30, of inbusleutel steek 5 mm
- Schroevendraaier Torx 20
- Afbreek mes/schaar
- Zijknijptang
- Waterpomptang of HT-105 tang (HT-105 crimping tool)

Stap 1

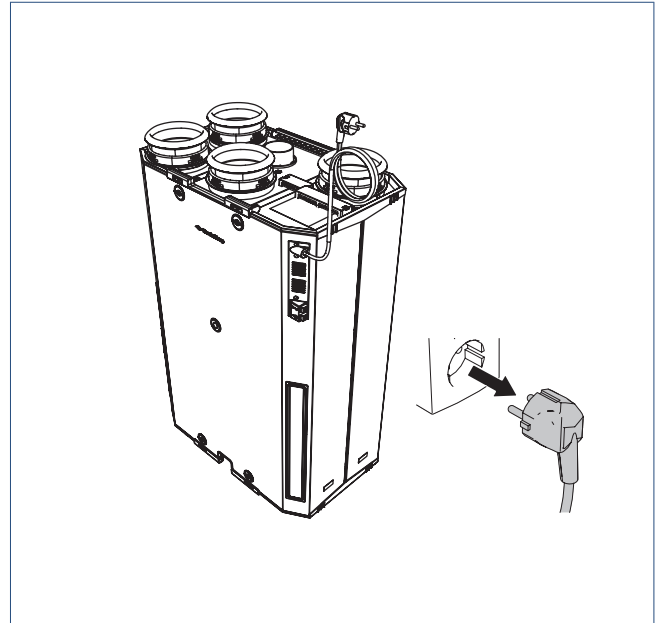

a) Haal de stekker uit het stopcontact.

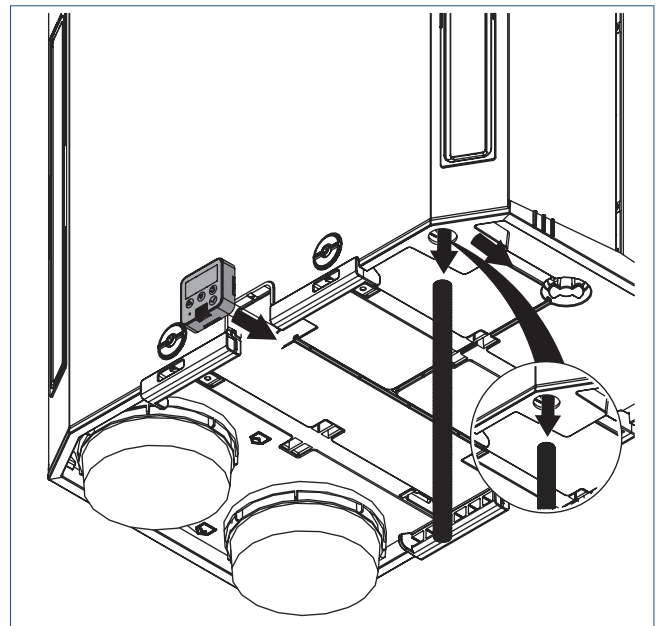

- b) Neem de condensslang los van het toestel aan de onderzijde.
- c) Haal de kabel **voorzichtig** los aan de achterzijde van het display (HMI) en in de hoek van het toestel.
- d) Haal dezelfde kabel ook **voorzichtig** los in de hoek van het toestel bij de condensslang door de connector ter plaatse los te nemen.

Stap 2

- a) Haal de twee luchtfilters uit het toestel door de filterdeuren aan de voor- of achterkant los te maken en de filters uit te schuiven.

! Let op!

Plaats de filters later terug in dezelfde oriëntatie, en in dezelfde uitsparing, als hoe ze uit het toestel zijn gekomen.

Vanaf achterzijde

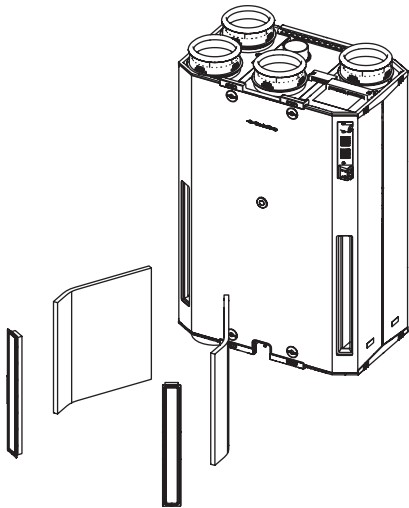

Vanaf voorzijde

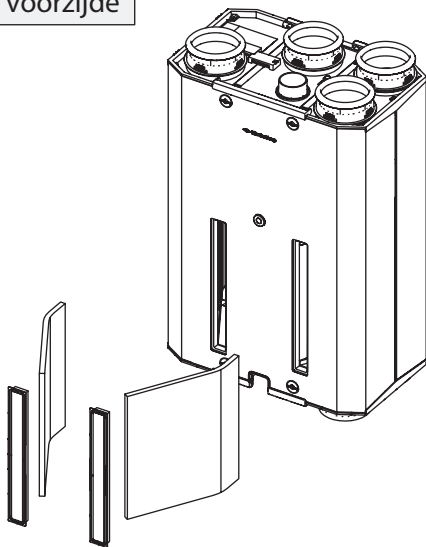

Stap 3

- a) Draai de vijf inbusbouten op de voor- of achterzijde van het toestel los met de torx 30 schroevendraaier. Na het losdraaien van de vijf inbusbouten, komt de voor- (of achter-)zijde een centimeter los en 'hangt' aan vier kunststof houders. De vijfde (middelste) kunststof houder kan reeds uitgenomen worden.

Tip

Draai de kunststof houder een kwart slag (streep op de houder in de lengte van het toestel) en dan uitnemen.

- b) Neem de inbusbouten en de kunststof houders uit het toestel. Door de vier kunststof houders, zoals hieronder weergegeven, een kwartslag te draaien komt de uit te nemen zijde volledig los.

! Let op!

Bij plafondmontage is het raadzaam deze handeling met twee personen uit te voeren.

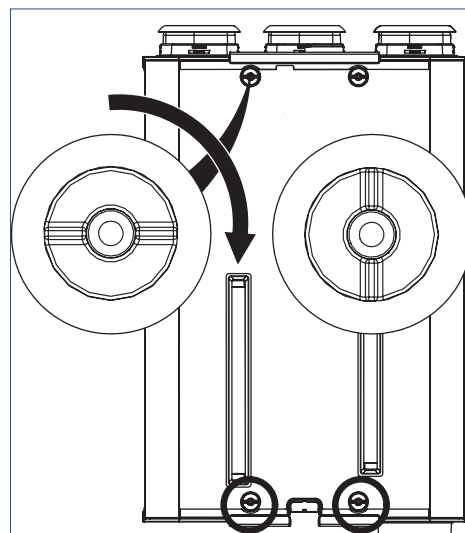
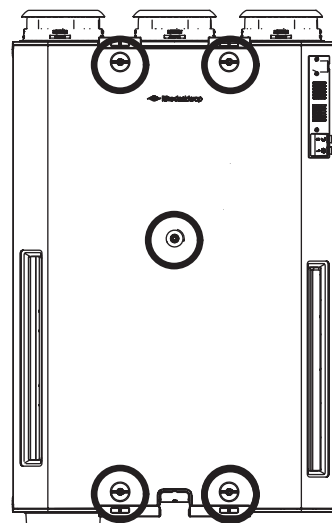

Stap 4

- a) Haal de twee helften van het toestel uit elkaar.

⚠ Let op!

Er kan condenswater uit het toestel komen bij het uit elkaar halen van de delen.

- b) In de ene helft van het toestel zit de ventilator en in de andere helft de warmtewisselaar.

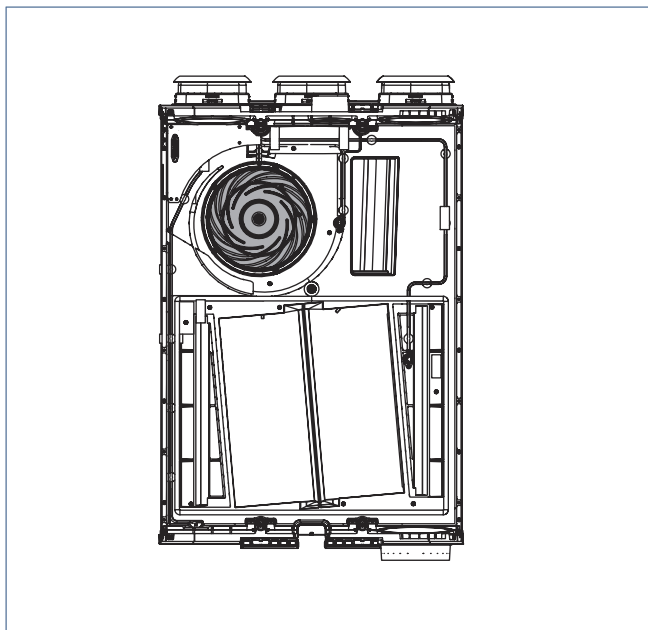

Ventilator-helft

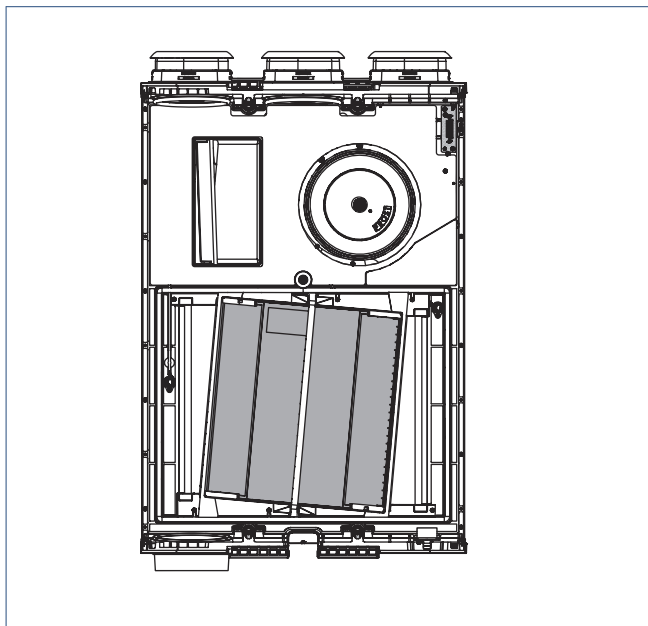

Wisselaar-helft

Stap 5

Ventilator-helft

Begin met de Ventilator-helft:

- a) Draai de drie schroeven van de afschermplaat en de twee schroeven van de temperatuursensoren los met de torx 20 schroevendraaier. De twee schroeven van de sensoren heeft u niet meer nodig.

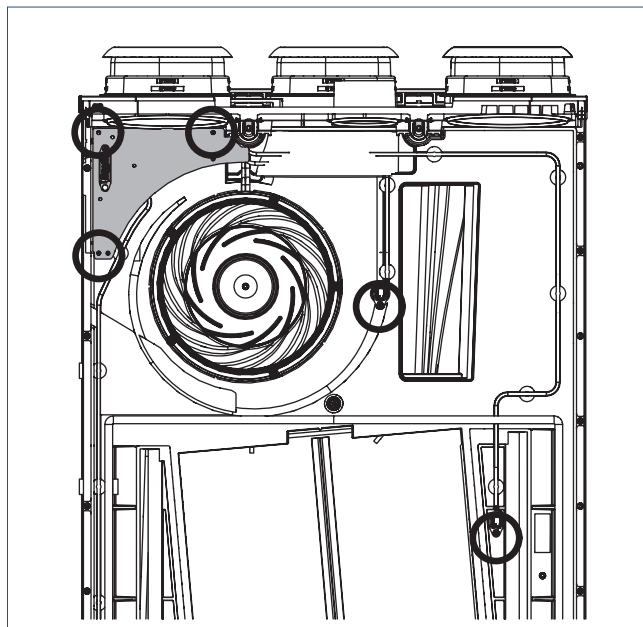

- b) Verwijder de afschermplaat en laat de stuurprint zitten.

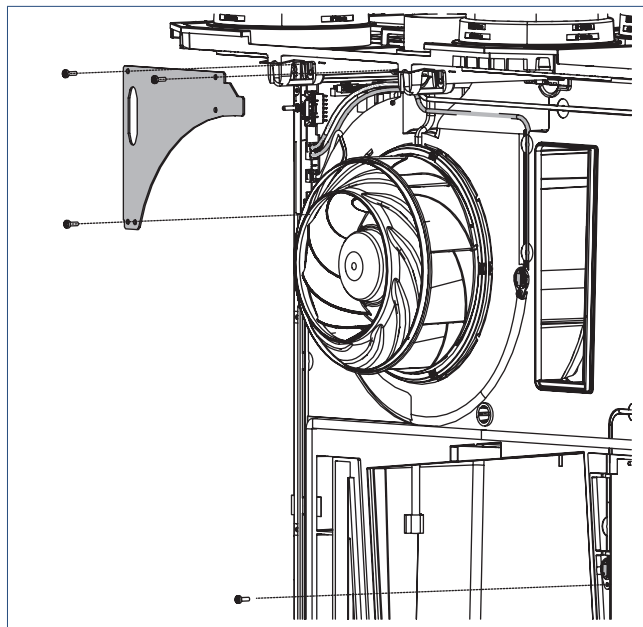

Opmerking

Bij de oudere toestellen blijft er een aarddraad aan de beschermkap zitten. In dat geval dient u de beschermkap opzij te leggen.

Stap 6

- a) Neem de kabelboom met daaraan twee temperatuursensoren uit de ventilator-helft door de connector bovenop de print los te nemen, de sensoren uit de ventilator-helft te halen en de tape over de kabels te verwijderen.
- b) Verwijder al de stukken tape volledig.

! Let op!

Let erop de rubber O-ringen van de sensoren ook te verwijderen.

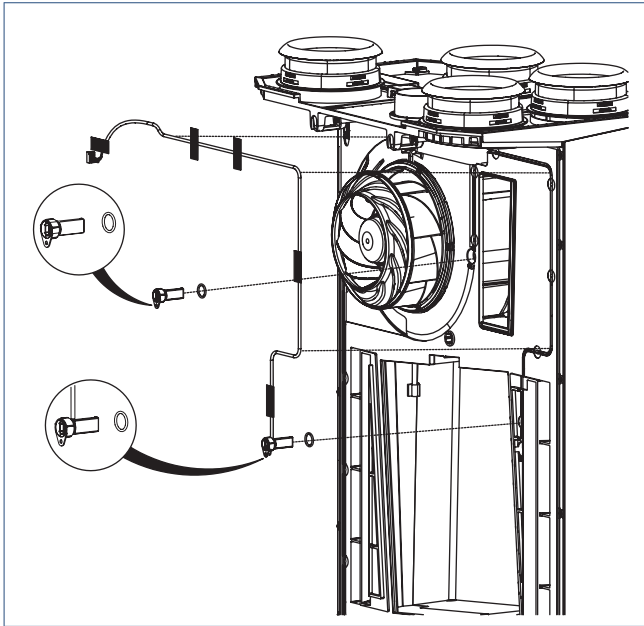

- c) Druk de blind plug (4) uit de sensorvervangingsset in de sensoropening direct naast de ventilator.

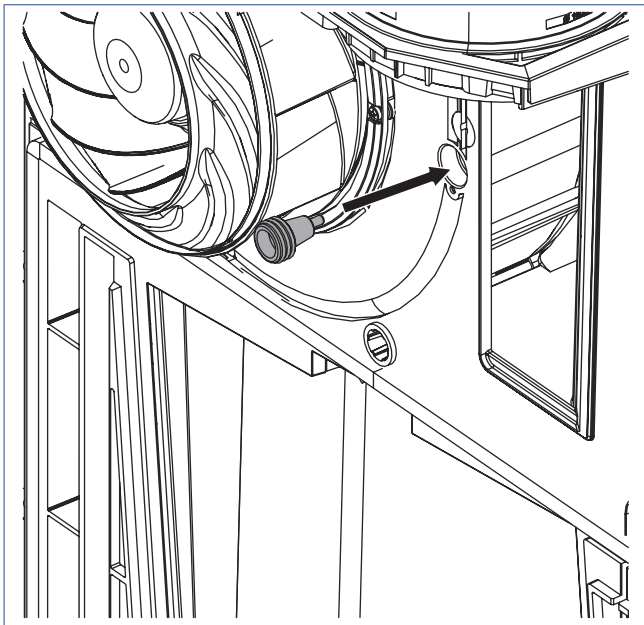

Stap 7

- a) Plaats de kabel (1) uit de sensorvervangingsset met daaraan één sensor in de ventilator-helft. Druk daarbij **eerst** de sensor in de overgebleven sensoropening, leg **daarna** de kabel in de kabelgoot en druk de connector op de stuurprint.

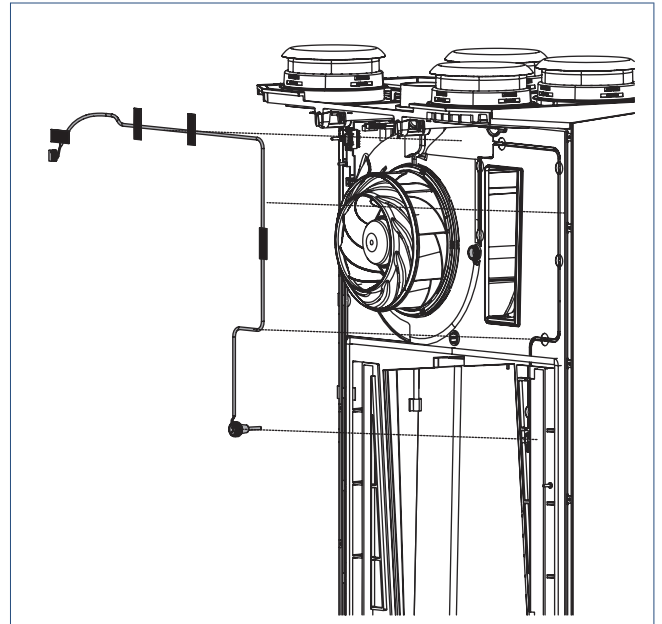

- b) Fixeer de kabel tijdens het leggen in de kabelgoot met de bijgeleverde stukken zwarte tape. Plak de stukken tape op de cirkelvormige uitsparingen in het kunststof.

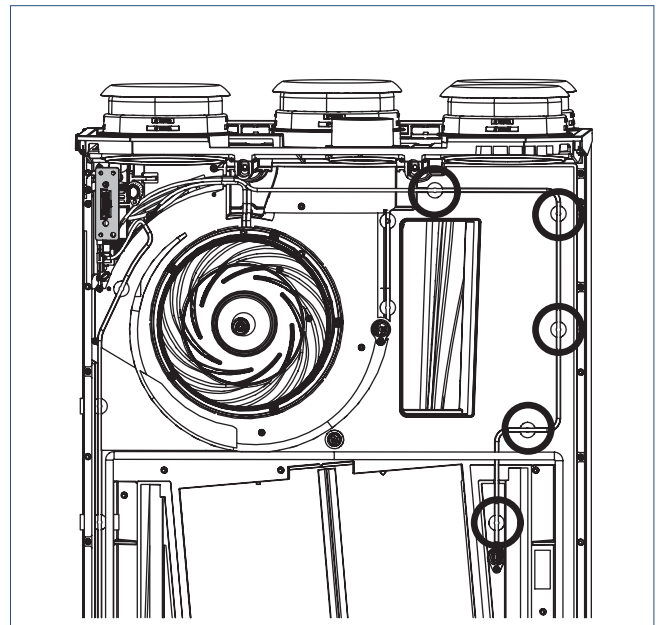

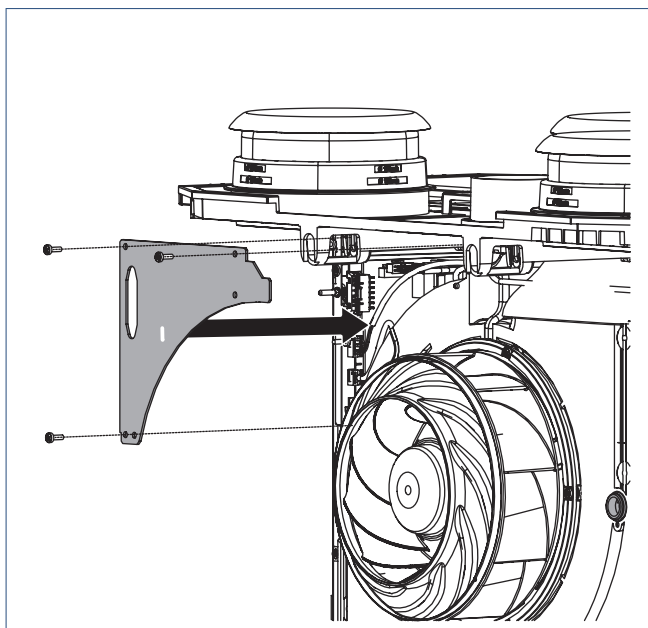

- c) Plaats de afschermplaat terug op het compartiment van de stuurprint en zet deze vast met drie torx schroeven.

De ventilator-helft is nu klaar. Ga verder met de wisselaar-helft.

Stap 8

- a) Draai de zes schroeven rondom de warmtewisselaar los met de torx 20 schroevendraaier en trek de warmtewisselaar uit de wisselaar helftwisselaar-helft.

! Let op!

Er kan condenswater uit de wisselaar stromen.

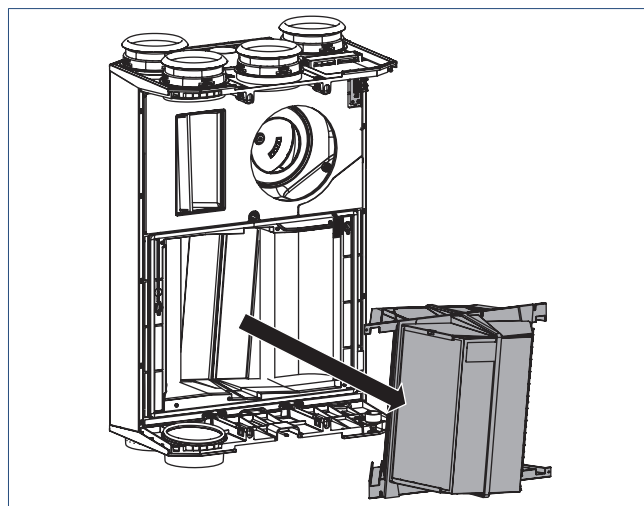
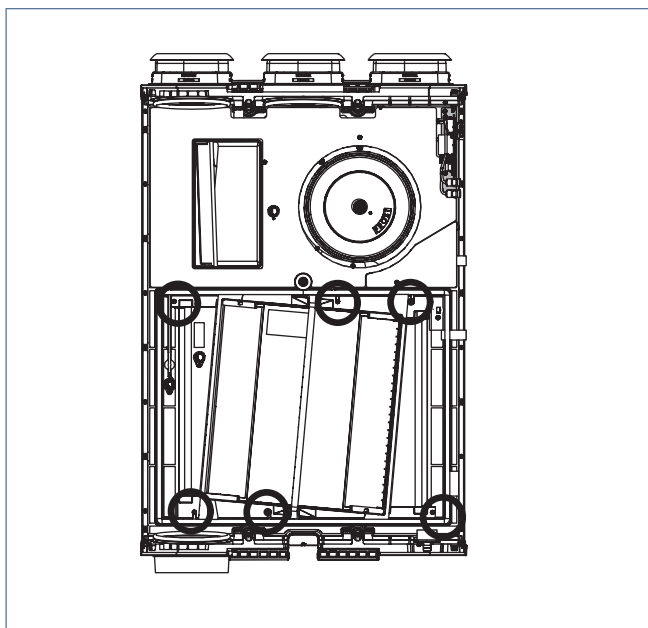

Stap 9

- a) Trek de plaatpakking **voorzichtig** van de wisselaar-helft en verwijder de stukken dubbelzijdige tape.

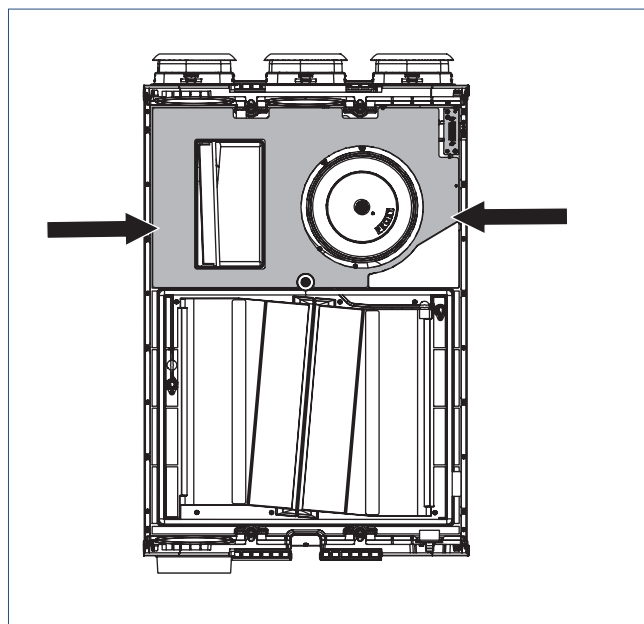

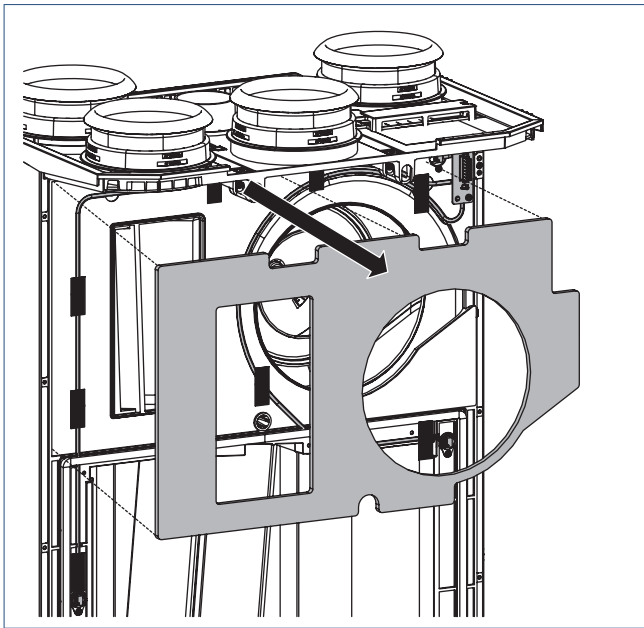

Stap 10

- a) U kunt de sensor op twee manieren verwijderen:
1. Snij of knip de bandpakking door waar de kabels en de bandpakking elkaar kruisen. Beschadiging van de bestaande kabels is niet erg.
 2. Trek de bandpakking in de hoek voorzichtig los. U heeft nu ruimte om de sensor met de kabel er onderdoor weg te halen.

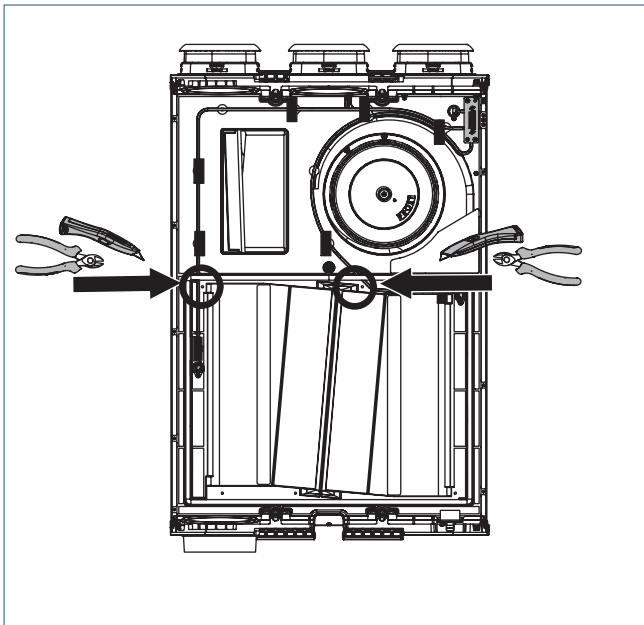

Stap 11

- a) Draai de schroeven van de drie temperatuursensoren en de twee schroeven rond de connector los met de torx 20 schroevendraaier.

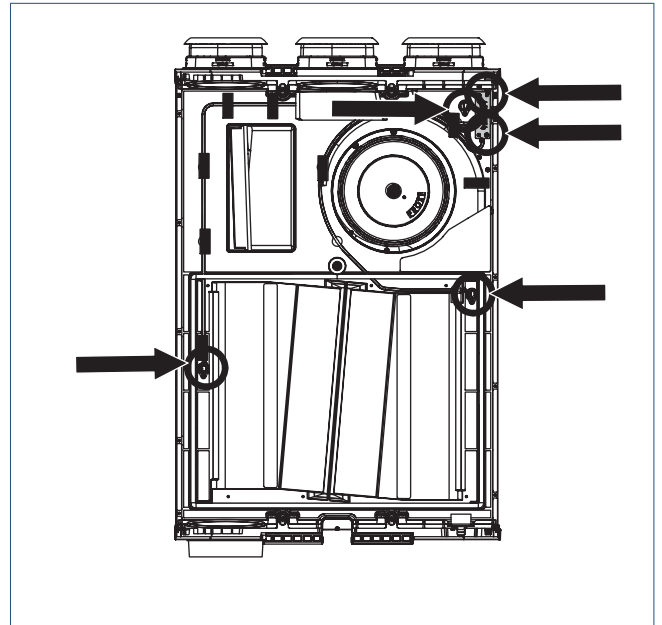

Stap 12

- a) Verwijder de kabelboom met daaraan drie temperatuursensoren door de sensoren uit de wisselaar-helft te trekken, en de stukken tape over de kabels los te maken en te verwijderen.
- b) Verwijder de stukken tape volledig.

! Let op!

De kabel naar de stappenmotor blijft aan de wisselaar-helft zitten. Trek deze niet los.

! Let op!

Zorg ervoor de rubber O-ringen van de sensoren ook te verwijderen.

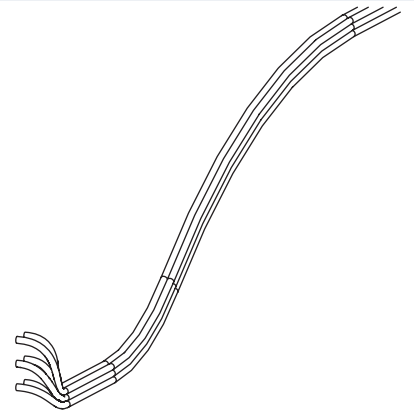
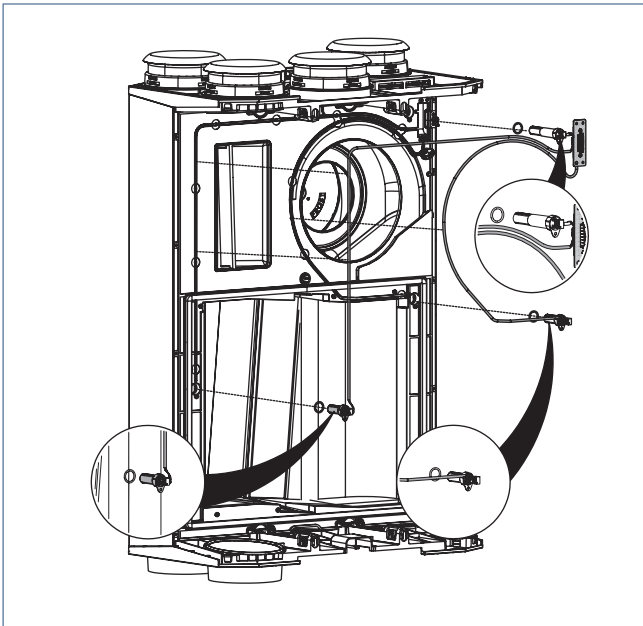

- b) Pak de kabelboom met daaraan de drie sensoren [2] uit de leveringsomvang en de kabelverbinders [5] uit de leveringsomvang uit de sensorvervangingsset erbij.

Opmerking

Monteer eventueel de kabelboom al in de wisselaar-helft en zet dan de kabel vast met de meegeleverde stukken zwarte tape.

Stap 13

- a) Knip de aders van de stappenmotor (de kabel die blijft zitten aan de wisselaar-helft) af vlak onder de connector.

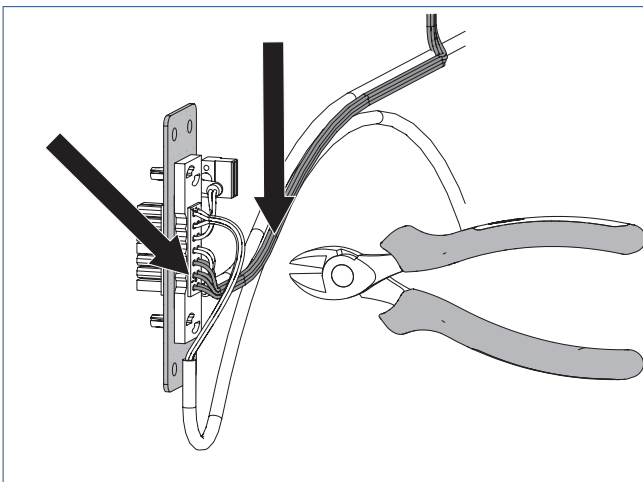

! Let op!

Zorg dat u voldoende overlengte heeft van de overgebleven losse aders van in de wisselaar-helft.

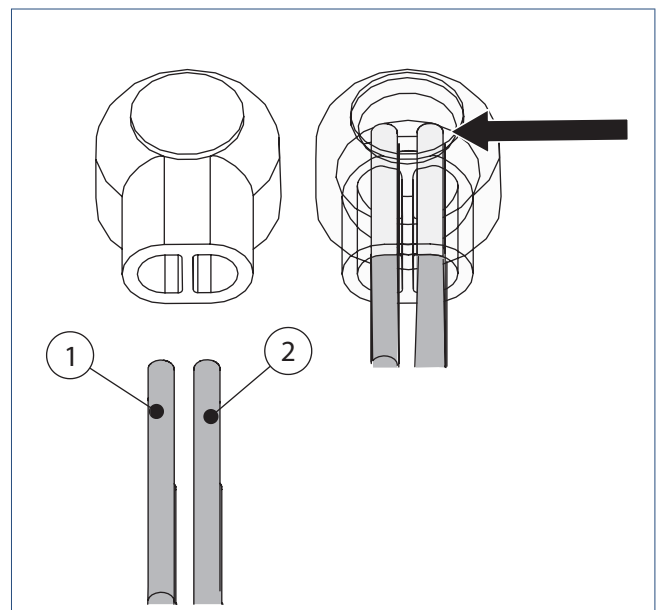

! Let op!

Strip de aders niet!

- c) Verbind de zes losse aders van de kabelboom uit de vervangingsset met de zes losse aders van de kabel in de wisselaar-helft. Verbind kleur op kleur met behulp van de draadverbinders.

! Let op!

De kleur groen komt 2x voor in zowel de kabelboom als in de kabel in de wisselaar-helft. De twee groene aders van de kabelboom moeten via twee draadverbinders met de twee groene aders van de vervangingsset worden verbonden.

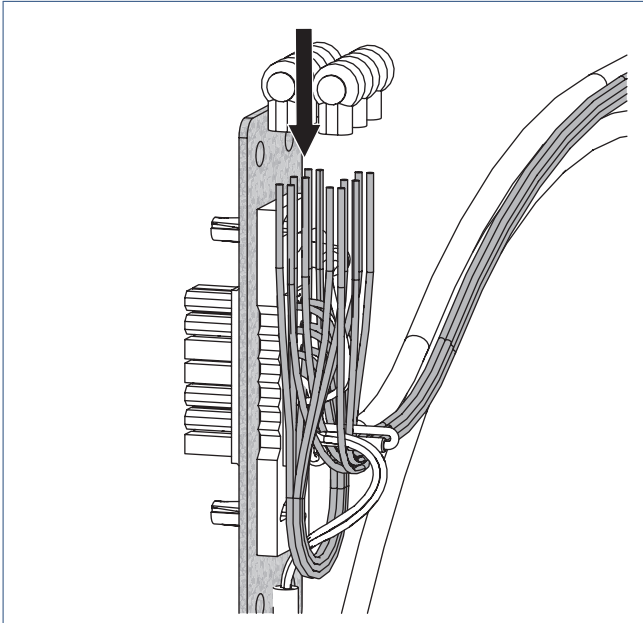

- d) Schuif de te verbinden aders in de draadverbinder tot ze niet meer verder kunnen. Controleer dit visueel door de transparante behuizing van de draadverbinder. Druk het oranje knopje met een waterpomptang of HT-105 tang in tot dat de bovenkant ervan gelijk ligt met de bovenkant van de transparante behuizing.

! Let op!

Er kan een beetje siliconenpasta uit de draadverbinder komen. Gebruik indien gewenst handschoenen tijdens deze handeling.

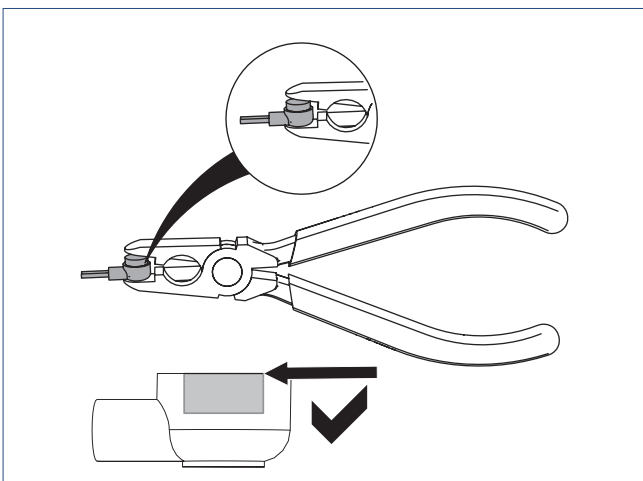

- e) Zorg ervoor dat de aders niet verschuiven tijdens het aandrukken en gebruik een waterpomptang of HT-105 tang als hulpmiddel bij het indrukken.

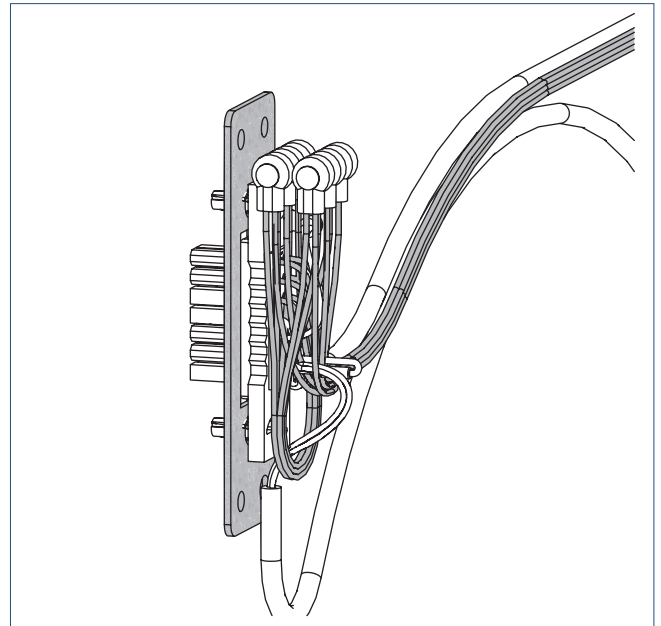

Opmerking

In de sensorvervangingsset zijn twee extra draadverbinders als reserve meegeleverd.

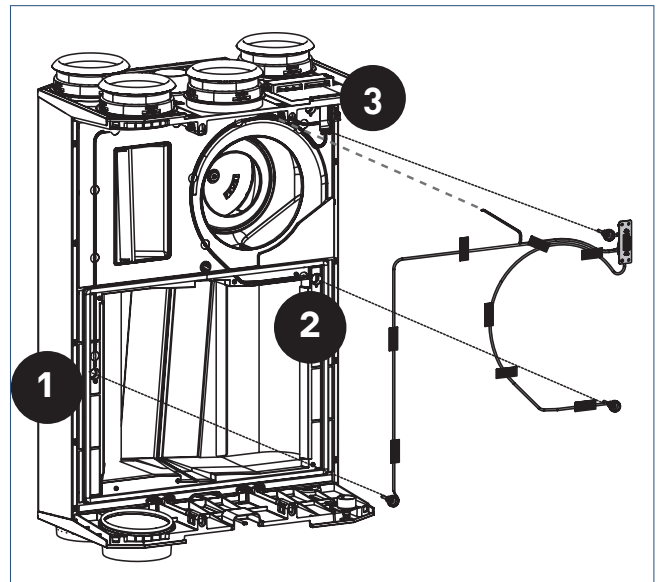

- f) Druk de drie sensoren in de sensoropeningen:
1. Langste kabel → positie 1.

2. Middellange kabel → positie 2.
3. Kortste kabel → positie 3.

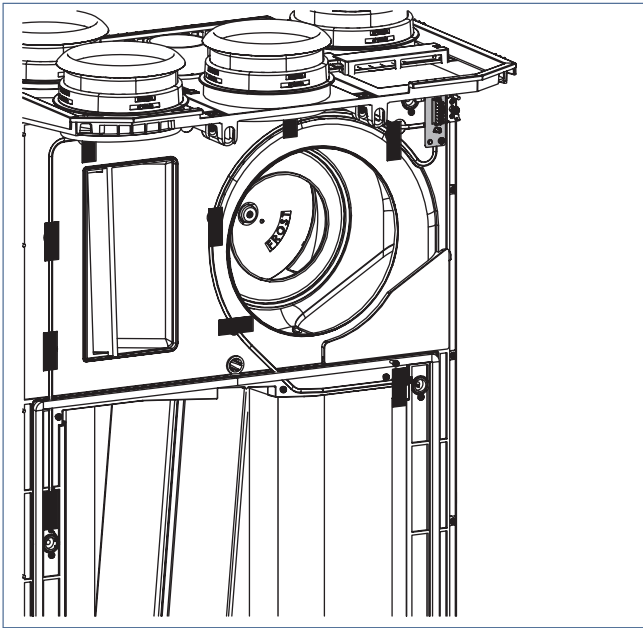

- g) Leg de kabels in de kabelgoten en begin steeds met de sensor. Fixeer de kabels tijdens het leggen met de bijgeleverde zwarte stukken tape. Plak de zwarte stukken tape op de cirkelvormige aanduidingen in het kunststof.

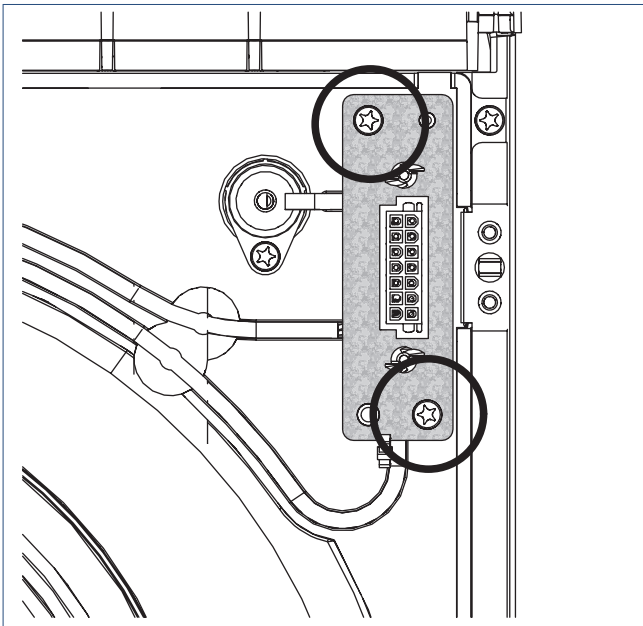

- h) Leg de overlengte van de kabels in het compartiment onder de connector. Plaats de connector op het compartiment en zet vast met twee torx schroeven.

Stap 14

- a) Pak de nieuwe plaatpakking uit de sensorvervangingsset en verwijder de folie van de dubbelzijdige tape.
- b) Plak de plaatpakking nauwkeurig op de wisselaar-helft, let er hierbij op dat de pakking met de gaten mooi rond de openingen van de wisselaar-helft valt en dat de buitencontour van de pakking mooi in het kader valt.
- c) Controleer tevens of de insneden in de bandpakking weer goed kierdicht aansluiten.

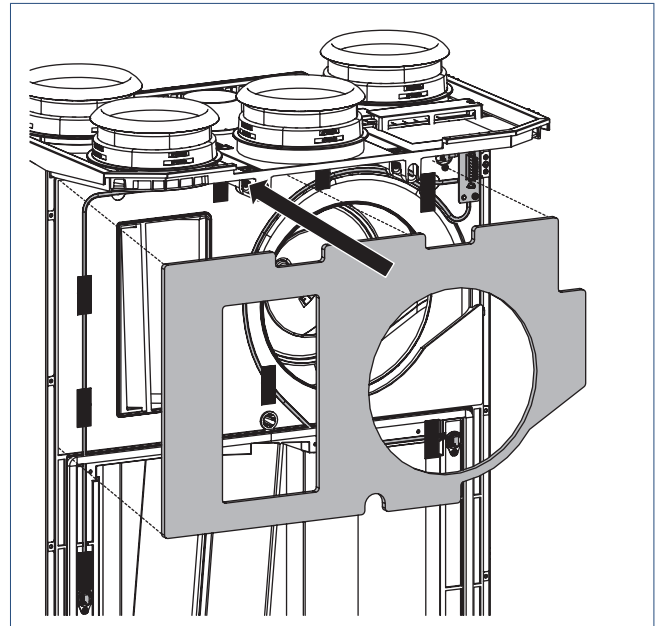

Stap 15

- a) Plaats de warmtewisselaar in de wisselaar-helft en zet vast met zes torx 20 schroeven.

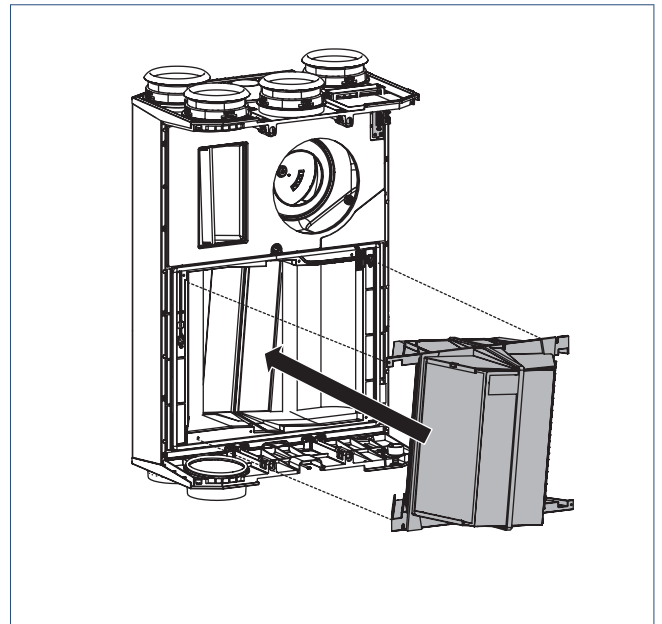

Stap 16

- Schuif de twee toestelhelften in elkaar.
- Draai de vijf inbusbouten op de voor- en achterzijde van het toestel vast.

Tip

Draai de kunststof houder horizontaal (in de breedte van het toestel).

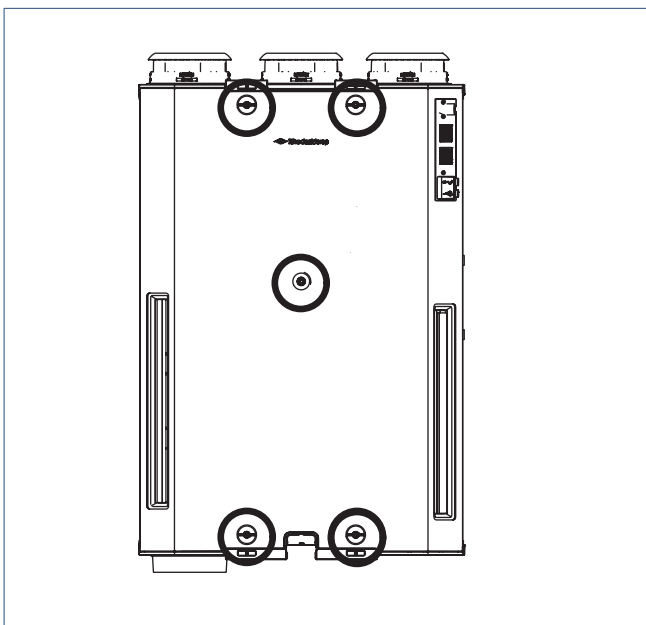
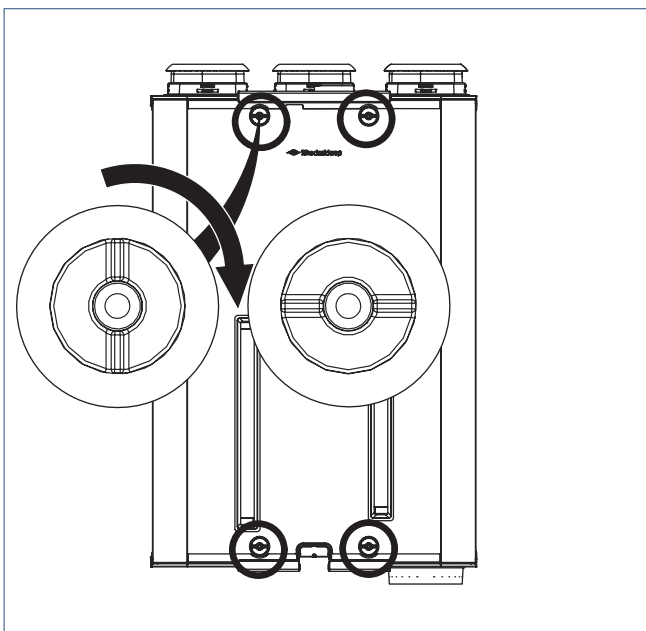

Stap 17

- Plaats de twee luchtfilters in het toestel.

! Let op!

Plaats de filters terug in dezelfde oriëntatie, en in dezelfde uitsparing, als hoe ze uit het toestel zijn gekomen.

Vanaf achterzijde

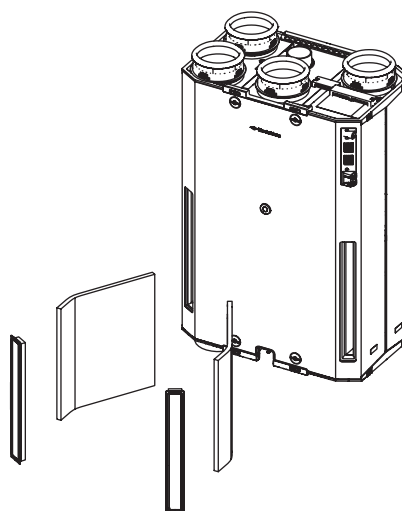

Vanaf voorzijde

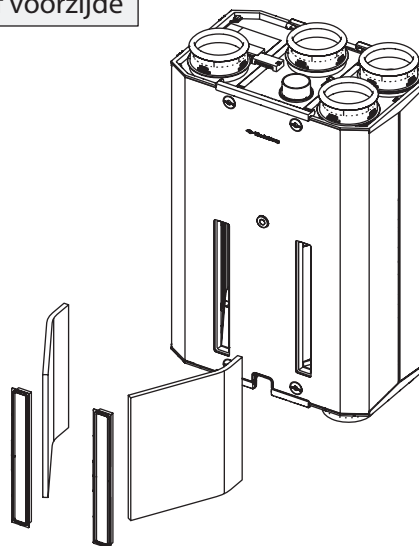

Stap 18

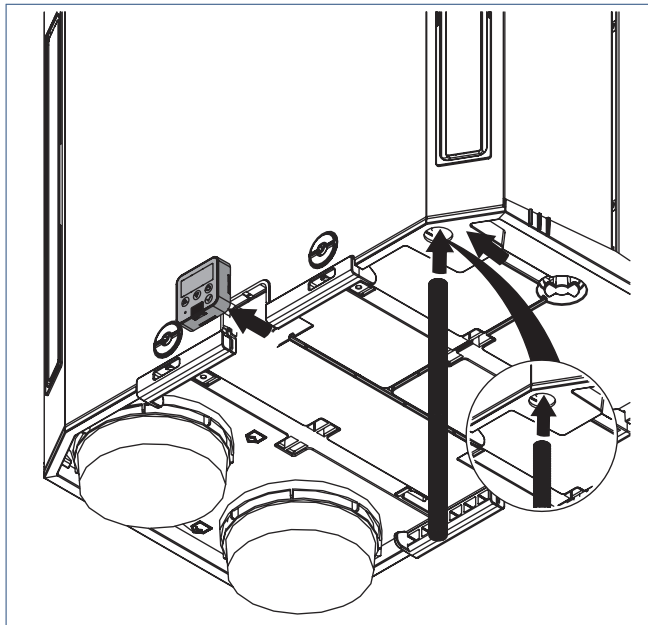

- a) Steek de condensslang op de condensafvoeraansluiting van het toestel en zorg ervoor dat het andere uiteinde minimaal 5 cm onder water staat in de sifon.
- b) Steek de kabel van het display (HMI) in de connector aan de achterzijde van het display en sluit de kabel ook weer aan bij de condensslang.

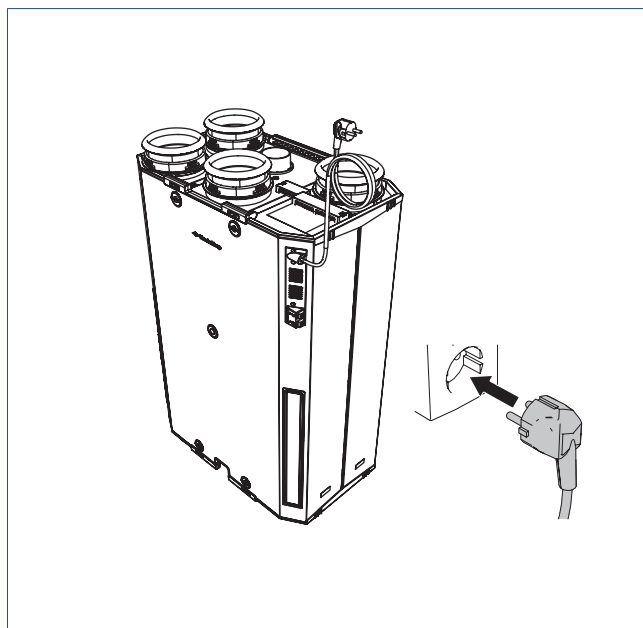

- c) Steek de stekker in het stopcontact. Laat het toestel opstarten en controleer vervolgens op storingen via het display (HMI).

Nederland

E info@ithodaalderop.nl
I www.ithodaalderop.nl

Consument

Raadpleeg uw installateur of serviceorganisatie.
I www.ithodaalderop.nl/dealerlocator

Professional | Technische helpdesk

T 088 427 57 70
E idsupport@ithodaalderop.nl

België

E info@ithodaalderop.be
I www.ithodaalderop.be

Consument / Professional

T 02 207 96 30

Alleen serviceaanvragen

E service@ithodaalderop.be