

| | |
|--|----|
| DE / Gebrauchsanleitung / Montageanleitung | 02 |
| FR / Mode d'emploi / Instructions de montage | 02 |
| EN / Instructions for use / Assembly instructions | 03 |
| IT / Istruzioni per l'uso / Istruzioni per Installazione | 03 |
| ES / Modo de empleo / Instrucciones de montaje | 04 |
| NL / Gebruiksaanwijzing / Handleiding | 04 |
| DK / Brugsanvisning / Monteringsvejledning | 05 |
| PT / Instruções para uso / Manual de Instalação | 05 |
| PL / Instrukcja obsługi / Instrukcja montażu | 06 |
| CS / Návod k použití / Montážní návod | 06 |
| SK / Návod na použitie / Montážny návod | 07 |
| ZH / 用户手册 / 组装说明 | 07 |
| RU / Руководство пользователя / Инструкция по монтажу | 08 |
| FI / Käyttöohje / Asennusohje | 08 |
| SV / Bruksanvisning / Monteringsanvisning | 09 |
| LT / Vartotojo instrukcija / Montavimo instrukcijos | 09 |
| HR / Upute za uporabu / Uputstva za instalaciju | 10 |
| RO / Manual de utilizare / Instrucțiuni de montare | 10 |
| EL / Οδηγίες χρήσης / Οδηγία συναρμολόγησης | 11 |
| SL / Navodilo za uporabo / Navodila za montažo | 11 |
| ET / Kasutusjuhend / Paigaldusjuhend | 12 |
| LV / Lietošanas pamācība / Montāžas instrukcija | 12 |
| SR / Uputstvo za upotrebu / Uputstvo za montažu | 13 |
| NO / Bruksanvisning / Montasjeveiledning | 13 |
| BG / Инструкция за употреба / Ръководство за монтаж | 14 |
| JP / 取扱説明書 / 施工説明書 | 14 |
| UA / Інструкції з використання / Інструкція по збірці | 15 |
| AR / دليل الاستخدام / تعليمات التجميع | 15 |
| TR / Kullanım kılavuzu / Montaj kılavuzu | 16 |
| HU / Használati útmutató / Szerelési útmutató | 16 |
| HE / הוראות שימוש / הוראות הרכבה | 17 |

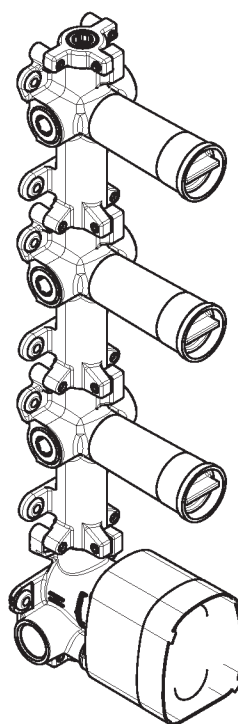

AXOR One
48710180

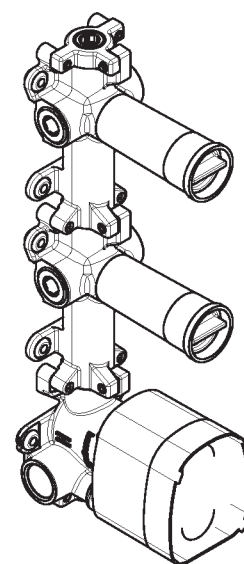

AXOR One
48720180

⚠ SICHERHEITSHINWEISE

- ⚠ Bei der Montage müssen zur Vermeidung von Quetsch- und Schnittverletzungen Handschuhe getragen werden.
- ⚠ Große Druckunterschiede zwischen den Kalt- und Warmwasseranschlüssen müssen ausgeglichen werden.







MONTAGEHINWEISE

- / Vor der Montage muss das Produkt auf Transportschäden untersucht werden. Nach dem Einbau werden keine Transport- oder Oberflächenschäden anerkannt.
- / Die Leitungen und die Armatur müssen nach den gültigen Normen montiert, gespült und geprüft werden.
- / Die in den Ländern jeweils gültigen Installationsrichtlinien sind einzuhalten.
- / Die Armatur muss isoliert und schallentkoppelt montiert werden.

TECHNISCHE DATEN

| | |
|--|---------------------------------------|
| Betriebsdruck: | max. 1 MPa |
| Empfohlener Betriebsdruck: | 0,2 - 0,6 MPa |
| Prüfdruck: | 1,6 MPa (1 MPa = 10 bar = 145 PSI) |
| Heißwassertemperatur: | max. 60°C |
| Thermische Desinfektion: | 70°C / 4 min |
| / Eigensicher gegen Rückfließen | |
| / Das Produkt ist ausschließlich für Trinkwasser konzipiert! | |

SYMBOLERKLÄRUNG

-  Kein essigsäurehaltiges Silikon verwenden!
-  MASSE (siehe Seite 21)
-  MONTAGEBEISPIELE (siehe Seite 22)
-  MITTE DUSCHWANNE (siehe Seite 21)
-  SERVICETEILE (siehe Seite 24)
-  PRÜFZEICHEN (siehe Seite 21)

⚠ CONSIGNES DE SÉCURITÉ

- ⚠ Lors du montage, porter des gants de protection pour éviter toute blessure par écrasement ou coupure.
- ⚠ Il est conseillé d'équilibrer les pressions de l'eau chaude et froide.







INSTRUCTIONS POUR LE MONTAGE

- / Avant son montage, s'assurer que le produit n'a subi aucun dommage pendant le transport. Après le montage, tout dommage de transport ou de surface ne pourra pas être reconnu.
- / Les conduites et la robinetterie doivent être montés, rincés et contrôlés selon les normes en vigueur.
- / Les directives d'installation en vigueur dans le pays concerné doivent être respectées.
- / La robinetterie doit être montée de façon isolée et insonorisée.

INFORMATIONS TECHNIQUES

| | |
|---|---------------------------------------|
| Pression de service autorisée: | max. 1 MPa |
| Pression de service conseillée: | 0,2 - 0,6 MPa |
| Pression maximum de contrôle: | 1,6 MPa (1 MPa = 10 bar = 145 PSI) |
| Température d'eau chaude: | max. 60°C |
| Désinfection thermique: | 70°C / 4 min |
| / Avec dispositif anti-retour | |
| / Le produit est exclusivement conçu pour de l'eau potable! | |

DESCRIPTION DU SYMBOLE

-  Ne pas utiliser de silicone contenant de l'acide acétique!
-  DIMENSIONS (voir pages 21)
-  EXEMPLES DE MONTAGE (voir pages 22)
-  CENTRE CUVETTE DE DOUCHE (voir pages 21)
-  PIÈCES DÉTACHÉES (voir pages 24)
-  CLASSIFICATION ACOUSTIQUE ET DÉBIT (voir pages 21)



⚠ SAFETY NOTES

- ⚠ Gloves should be worn during installation to prevent crushing and cutting injuries.
- ⚠ The hot and cold supplies must be of equal pressures.

INSTALLATION INSTRUCTIONS







- / Prior to installation, inspect the product for transport damages. After it has been installed, no transport or surface damage will be honoured.
- / The pipes and the fixture must be installed, flushed and tested as per the applicable standards.
- / The plumbing codes applicable in the respective countries must be observed.
- / The fittings must be mounted in an insulated manner and with sound insulation.

TECHNICAL DATA

| | |
|---------------------------------|---------------------------------------|
| Operating pressure: | max. 1 MPa |
| Recommended operating pressure: | 0,2 - 0,6 MPa |
| Test pressure: | 1,6 MPa (1 MPa = 10 bar = 145 PSI) |
| Hot water temperature: | max. 60°C |
| Thermal disinfection: | 70°C/4 min |

- / Safety against backflow
- / The product is exclusively designed for drinking water!

SYMBOL DESCRIPTION

-  Do not use silicone containing acetic acid!
-  DIMENSIONS (see page 21)
-  INSTALLATION EXAMPLE (see page 22)
-  CENTER SHOWER TUB (see page 21)
-  SPARE PARTS (see page 24)
-  TEST CERTIFICATE (see page 21)

⚠ INDICAZIONI SULLA SICUREZZA

- ⚠ Durante il montaggio, per evitare ferite da schiacciamento e da taglio bisogna indossare guanti protettivi.
- ⚠ Attenzione! Compensare le differenze di pressione tra i collegamenti dell'acqua fredda e dell'acqua calda.

ISTRUZIONI PER IL MONTAGGIO







- / Prima del montaggio è necessario controllare che non ci siano stati danni durante il trasporto. Una volta eseguito il montaggio, non verranno riconosciuti eventuali danni di trasporto o delle superfici.
- / Montare, lavare e controllare tubature e rubinetteria rispettando le norme correnti.
- / Vanno rispettate le direttive di installazione nazionali vigenti nel rispettivo paese.
- / Il rubinetto deve essere installato isolato e disaccoppiato dai rumori.

DATI TECNICI

| | |
|-------------------------------|---------------------------------------|
| Pressione d'uso: | max. 1 MPa |
| Pressione d'uso consigliata: | 0,2 - 0,6 MPa |
| Pressione di prova: | 1,6 MPa (1 MPa = 10 bar = 145 PSI) |
| Temperatura dell'acqua calda: | max. 60°C |
| Disinfezione termica: | 70°C/4 min |

- / Sicurezza antiriflusso
- / Il prodotto è concepito esclusivamente per acqua potabile!

DESCRIZIONE SIMBOLO

-  Non utilizzare silicone contenente acido acetico!
-  INGOMBRI (vedi pagg. 21)
-  ESEMPIO DI INSTALLAZIONE (vedi pagg. 22)
-  CENTRO PIATTO DOCCIA (vedi pagg. 21)
-  PARTI DI RICAMBIO (vedi pagg. 24)
-  SEGNO DI VERIFICA (vedi pagg. 21)

INDICACIONES DE SEGURIDAD

- ⚠ Durante el montaje deben utilizarse guantes para evitar heridas por aplastamiento o corte.
- ⚠ Grandes diferencias de presión en servicio entre agua fría y agua caliente deben equilibrarse.







INDICACIONES PARA EL MONTAJE

- / Antes del montaje se debe examinar el producto contra daños de transporte. Después de la instalación no se reconoce ningún daño de transporte o de superficie.
- / Los conductos y la grifería deben montarse, lavarse y comprobarse según las normas vigentes.
- / Es obligatorio el cumplimiento de las directrices de instalación vigentes en el país respectivo.
- / El grifo debe ser instalado con aislamiento y desacoplamiento acústico.

DATOS TÉCNICOS

| | |
|---|----------------------------|
| Presión en servicio: | max. 1 MPa |
| Presión recomendada en servicio: | 0,2 - 0,6 MPa |
| Presión de prueba: | 1,6 MPa |
| | (1 MPa = 10 bar = 145 PSI) |
| Temperatura del agua caliente: | max. 60°C |
| Desinfección térmica: | 70°C/4 min |
| / Seguro contra el retorno | |
| / El producto ha sido concebido exclusivamente para agua potable. | |

DESCRIPCIÓN DE SÍMBOLOS

-  No utilizar silicona que contiene ácido acético!
-  DIMENSIONES (ver página 21)
-  EJEMPLOS DE MONTAJE (ver página 22)
-  CENTRO LA PLATO DE DUCHA (ver página 21)
-  REPUESTOS (ver página 24)
-  MARCA DE VERIFICACIÓN (ver página 21)

VEILIGHEIDSINSTRUCTIES

- ⚠ Bij de montage moeten ter voorkoming van knel- en snijwonden handschoenen worden gedragen.
- ⚠ Grote drukverschillen tussen de koud- en warmwatertoevoer dienen vermeden te worden.







MONTAGE-INSTRUCTIES

- / Vóór de montage moet het product gecontroleerd worden op transportschade. Na de inbouw wordt geen transport- of oppervlakteschade meer aanvaard.
- / De leidingen en armaturen moeten gemonteerd, gespoeld en gecontroleerd worden volgens de geldige normen.
- / De in de overeenkomstige landen geldende installatierichtlijnen moeten nageleefd worden.
- / De armatuur moet geïsoleerd en geluidsontkoppeld gemonteerd worden.

TECHNISCHE GEGEVENS

| | |
|---|----------------------------|
| Werkdruk: max. | max. 1 MPa |
| Aanbevolen werkdruk: | 0,2 - 0,6 MPa |
| Getest bij: | 1,6 MPa |
| | (1 MPa = 10 bar = 145 PSI) |
| Temperatuur warm water: | max. 60°C |
| Thermische desinfectie: | 70°C/4 min |
| / Beveiligd tegen terugstromen | |
| / Het product is uitsluitend ontworpen voor drinkwater! | |

SYMBOOLBESCHRIJVING

-  Gebruik geen zuurhoudende silicone!
-  MATEN (zie blz. 21)
-  MONTAGEVOORBEELDEN (zie blz. 22)
-  MIDDEN DOUCHEBAK (zie blz. 21)
-  SERVICE ONDERDELEN (zie blz. 24)
-  KEURMERK (zie blz. 21)

⚠ SIKKERHEDSANVISNINGER

- ⚠ Ved monteringen skal der bruges handsker for at undgå kvæstelser og snitsår.
- ⚠ Større trykforskelle mellem koldt og varmt vand bør udjævnes.

MONTERINGSANVISNINGER

- / Før monteringen skal produktet kontrolleres for transportskader. Efter monteringen godkendes transportskader eller skader på overfladen ikke længere.
- / Ledningerne og armaturerne skal monteres, skylles og kontrolleres iht. de gældende standarder.
- / Installationsbestemmelserne, der gælder i det enkelte land, skal overholdes.
- / Armaturet skal monteres isoleret og lydisoleret.

TEKNISKE DATA

| | |
|-----------------------|----------------------------|
| Driftstryk: | max. 1 MPa |
| Anbefalet driftstryk: | 0,2 - 0,6 MPa |
| Prøvetryk: | 1,6 MPa |
| | (1 MPa = 10 bar = 145 PSI) |
| Varmtvandstemperatur: | max. 60°C |
| Termisk desinfektion: | 70°C/4 min |

- / Med indbygget konventil
- / Produktet er udelukkende beregnet til drikkevand!

SYMBOLBESKRIVELSE

 Der må ikke benyttes eddikesyreholdig silikone!

 MÅLENE (se s. 21)

 MONTERINGSEKSEMPLER (se s. 22)

 MIDT BRUSEKAR (se s. 21)

 RESERVEDELE (se s. 24)

 GODKENDELSE (se s. 21)

⚠ AVISOS DE SEGURANÇA

- ⚠ Durante a montagem devem ser utilizadas luvas de protecção, de modo a evitar ferimentos resultantes de entalamentos e de cortes.
- ⚠ Grandes diferenças entre as pressões das águas quente e fria devem ser compensadas.

AVISOS DE MONTAGEM

- / Antes da montagem deve-se controlar o produto relativamente a danos de transporte. Após a montagem não são aceites quaisquer danos de transporte ou de superfície.
- / As tubagens e a torneira têm que ser montadas, enxaguadas e verificadas de acordo com as normas em vigor.
- / A prescrições de instalação válidas nos respetivos países devem ser respeitadas.
- / A torneira deve ser montada de forma isolada e desacoplada sonoramente.

ELIMINAÇÃO

O papel e o cartão, bem como o plástico, devem ser eliminados separadamente nos sistemas de eliminação previstos para estes materiais.

DADOS TÉCNICOS

| | |
|-------------------------------|----------------------------|
| Pressão de funcionamento: | max. 1 MPa |
| Pressão de func. Recomendada: | 0,2 - 0,6 MPa |
| Pressão testada: | 1,6 MPa |
| | (1 MPa = 10 bar = 145 PSI) |
| Temperatura da água quente: | max. 60°C |
| Desinfecção térmica: | 70°C/4 min |

- / Função anti-retorno e anti-vácuo
- / Este produto foi única e exclusivamente concebido para água potável!

DESCRIÇÃO DO SÍMBOLO

 Não utilizar silicone que contenha ácido acético!

 MEDIDAS (ver página 21)

 EXEMPLOS DE MONTAGEM (ver página 22)

 MEIO DA BASE DE DUCHE (ver página 21)

 PEÇAS DE SUBSTITUIÇÃO (ver página 24)

 MARCA DE CONTROLO (ver página 21)

Δ WSKAZÓWKI BEZPIECZEŃSTWA

- Δ Aby uniknąć zranień na skutek zgniecenia lub przecięcia, podczas montażu należy nosić rękawice ochronne.
- Δ Znaczne różnice ciśnień na dopływach ciepłej i zimnej wody muszą zostać wyrównane.

WSKAZÓWKI MONTAŻOWE

- / Przed montażem należy skontrolować produkt pod kątem szkód transportowych. Po montażu nie widać żadnych szkód transportowych ani szkód na powierzchni.
- / Przewody i armatura muszą być montowane, płukane i kontrolowane według obowiązujących norm.
- / Należy przestrzegać wytycznych instalacyjnych obowiązujących w danym kraju.
- / Armaturę należy zaizolować i zamontować z izolacją dźwiękową.

DANE TECHNICZNE



| | |
|-----------------------------|---------------|
| Ciśnienie robocze: | maks. 1 MPa |
| Zalecane ciśnienie robocze: | 0,2 - 0,6 MPa |
| Ciśnienie próbne: | 1,6 MPa |

(1 MPa = 10 bary = 145 PSI)

| | |
|---------------------------|------------|
| Temperatura wody gorącej: | maks. 60°C |
| Dezynfekcja termiczna: | 70°C/4 min |

- / Zabezpieczony przed przepływem zwrotnym
- / Produkt przeznaczony wyłącznie do wody pitnej!

OPIS SYMBOLU

-  Nie stosować silikonów zawierających kwas octowy!
-  WYMIARY (patrz strona 21)
-  PRZYKŁADY MONTAŻOWE (patrz strona 22)
-  ŚRODEK BRODZIKA (patrz strona 21)
-  CZĘŚCI SERWISOWE (patrz strona 24)
-  ZNAK JAKOŚCI (patrz strona 21)

Δ BEZPEČNOSTNÍ POKYNY

- Δ Pro zabránění řezným zraněním a pohmožděním je nutné při montáži nosit rukavice.
- Δ Je nutné vyrovnat velké rozdíly tlaku mezi přípoji studené a teplé vody.

POKYNY K MONTÁŽI

- / Před montáží je třeba produkt zkontrolovat, zda nebyl při transportu poškozen. Po zabudování nebudou uznány žádné škody způsobené transportem nebo poškození povrchu.
- / Vedení a armatura musí být namontovány, propláchnuty a otestovány podle platných norem.
- / Je třeba dodržovat montážní pravidla platné v dané zemi.
- / Při instalaci musí být provedena tak, aby byla baterie zaizolovaná a zvukotěsná.

TECHNICKÉ ÚDAJE







| | |
|---------------------------|---------------|
| Provozní tlak: | max. 1 MPa |
| Doporučený provozní tlak: | 0,2 - 0,6 MPa |
| Zkušební tlak: | 1,6 MPa |

(1 MPa = 10 bar = 145 PSI)

| | |
|---------------------|------------|
| Teplota horké vody: | max. 60°C |
| Tepelná desinfekce: | 70°C/4 min |

- / Vlastní jištění proti zpětnému nasátí.
- / Výrobky Hansgrohe jsou vhodné pro přímý kontakt s pitnou vodou.

POPIS SYMBOLŮ

-  Nepoužívat silikon s obsahem kyseliny octové!
-  ROZMĚRY (viz strana 21)
-  PŘÍKLADY MONTÁŽE (viz strana 22)
-  STŘED SPRCHOVÉ VANY (viz strana 21)
-  SERVISNÍ DÍLY (viz strana 24)
-  ZKUŠEBNÍ ZNAČKA (viz strana 21)

⚠ BEZPEČNOSTNÉ POKYNY

- ⚠ Pri montáži musíte nosiť rukavice, aby ste predišli pomliaždeninám a rezným poraneniam.
- ⚠ Veľké rozdiely v tlaku medzi prípojkami studenej a teplej vody musia byť vyrovnané.

POKYNY PRE MONTÁŽ

- / Pred montážou musíte produkt skontrolovať, či nebol počas transportu poškodený. Po zabudovaní nebudú uznané žiadne škody spôsobené transportom alebo poškodenia povrchu.
- / Potrubia a vybavenie musia byť namontované, prepláchnuté a vybavené v platnom normami.
- / Je potrebné dodržiavať smernice o inštalácii, ktoré sú práve teraz platné v krajínach.
- / Armatúra sa musí namontovať zaizolovaná a s oddelením od hluku v pevných telesách.

TECHNICKÉ ÚDAJE

Prevádzkový tlak: max. 1 MPa
 Doporučený prevádzkový tlak: 0,2 - 0,6 MPa
 Skúšobný tlak: 1,6 MPa
 (1 MPa = 10 bar = 145 PSI)

Teplota teplej vody: max. 60°C
 Termická dezinfekcia: 70°C / 4 min

- / Vlastná poistka proti spätnému nasatiu.
- / Výrobok je koncipovaný výhradne pre pitnú vodu!

POPIS SYMBOLOV

 Nepoužívať silikón s obsahom kyseliny octovej!

 ROZMERY (viď strana 21)

 PRÍKLADY MONTÁŽE (viď strana 22)

 STRED SPRCHOVEJ VANE (viď strana 21)

 SERVISNÉ DIELY (viď strana 24)

 OSVEDČENIE O SKÚŠKE (viď strana 21)

⚠ 安全须知

- ⚠ 装配时为避免挤压和切割受伤, 必须戴上手套.
- ⚠ 冷热水管间过大的压力差必须予以平衡.

安装提示

- / 安装前必须检查产品是否受到运输损害. 安装后将不认可运输损害或表面损伤.
- / 管道和阀门必须根据通用标准进行安装, 冲洗和检查.
- / 请遵守当地国家现行的安装规定.
- / 龙头必须以静噪的方式独立安装.

技术参数

工作压力: 最大 1 MPa
 推荐工作压力: 0,2 - 0,6 MPa
 测试压力: 1,6 MPa
 (1 MPa = 10 bar = 145 PSI)

热水温度: 最大 60°C
 热力消毒: 70°C / 4 分钟

- / 自动防止回流
- / 该产品专为饮用水设计!

符号说明

 请勿使用含有乙酸的硅胶!

 大小 (参见第 21 页)

 安装示意 (参见第 22 页)

 中心淋浴盆 (参见第 21 页)

 备用零件 (参见第 24 页)

 检验标记 (参见第 21 页)

УКАЗАНИЯ ПО ТЕХНИКЕ БЕЗОПАСНОСТИ

- ⚠ Во время монтажа следует надеть перчатки во избежание прищемления и порезов.
- ⚠ донного клапа. Перед установкой смесителя необходимо регулировочными кранами выровнять давление холодной и горячей воды при помощи вентилей регулирующих подачу воды в квартиру.







УКАЗАНИЯ ПО МОНТАЖУ

- / Перед монтажом следует проверить изделие на предмет повреждений при перевозке. После монтажа претензии о возмещении ущерба за повреждения при перевозке или повреждения поверхностей не принимаются.
- / Трубы и арматура должны быть установлены, промыты и проверены в соответствии с действующими нормами.
- / Необходимо соблюдать требования по монтажу, действующие в соответствующих странах.
- / Арматура должна монтироваться изолированно и со звуковой защитой.

ТЕХНИЧЕСКИЕ ДАННЫЕ

| | |
|--|---------------------------------------|
| Рабочее давление: | не более. 1 МПа |
| Рекомендуемое рабочее давление: | 0,2 - 0,6 МПа |
| Давление: | 1,6 МПа (1 МПа = 10 bar = 145 PSI) |
| Температура горячей воды: | не более. 60°C |
| Термическая дезинфекция: | 70°C/4 мин |
| / укомплектован клапаном обратного тока воды | |
| / Изделие предназначено исключительно для питьевой воды! | |

ОПИСАНИЕ СИМВОЛОВ

-  Не применяйте силикон, содержащий уксусную кислоту.
-  РАЗМЕРЫ (см. стр. 21)
-  ВАРИАНТЫ УСТАНОВКИ (см. стр. 22)
-  СЕРЕДИНА ДУШЕВОЙ ВАННЫ (см. стр. 21)
-  КОМПЛЕКТ (см. стр. 24)
-  ЗНАК ТЕХНИЧЕСКОГО КОНТРОЛЯ (см. стр. 21)

TURVALLISUUSOHJEET

- ⚠ Asennuksessa on käytettävä käsineitä puristumien ja viiltojen aiheuttamien tapaturmien estämiseksi.
- ⚠ Suuret paine-erot kylmä- ja kuumavesiliitäntöjen välillä on tasattava.







ASENNUSOHJEET

- / Ennen asennusta on tarkastettava tuotteen mahdolliset kuljetusvahingot. Asennuksen jälkeen kuljetus- ja pintavaurioita ei hyväksytä.
- / Putket ja hana on asennettava, huuhdeltava ja tarkastettava voimassa olevien standardien mukaisesti.
- / Jokaisessa maassa on noudatettava siellä päteviä asennusohjeita.
- / Hana on asennettava eristettynä ja äänenvaimennettuna.

TEKNISEET TIEDOT

| | |
|--|---------------------------------------|
| Käyttöpaine: | maks. 1 MPa |
| Suosittelut käyttöpaine: | 0,2 - 0,6 MPa |
| Koestuspaine: | 1,6 MPa (1 MPa = 10 bar = 145 PSI) |
| Kuuman veden lämpötila: | maks. 60°C |
| Lämpödesinfektio: | 70°C/4 min |
| / Estää itsestään paluuvirtauksen | |
| / Tuote on suunniteltu käytettäväksi ainoastaan juomaveden kanssa! | |

MERKIN KUVAUS

-  Älä käytä etikkahappopitoista silikonia!
-  MITAT (katso sivu 21)
-  ASENNUSESIMERKKEJÄ (katso sivu 22)
-  SUIHKUALTAAN KESKUSTA (katso sivu 21)
-  VARAOSAT (katso sivu 24)
-  KOESTUSMERKKI (katso sivu 21)



⚠ SÄKERHETSANVISNINGAR

- ⚠ Handskar ska bäras under monteringsarbetet så att man kan undvika kläm- och skärskador.
- ⚠ Stora tryckskillnader mellan anslutningarna för varmt och kallt vatten måste utjämnas.







MONTERINGSANVISNINGAR

- / Det måste undersökas om produkten har transportskador innan den monteras. Efter monteringen accepteras inga transport- eller ytskiktskador.
- / Ledningarna och blandaren måste monteras, spolats igenom och kontrolleras enligt de gällande normerna.
- / De installationsriktlinjer som gäller i länderna ska följas.
- / Blandaren måste monteras isolerat och ljudabsorberande.

TEKNISKA DATA

| | |
|--|---------------------------------------|
| Driftstryck: | max. 1 MPa |
| Rek. Driftstryck: | 0,2 - 0,6 MPa |
| Tryck vid provtryckning: | 1,6 MPa (1 MPa = 10 bar = 145 PSI) |
| Varmvattentemperatur: | max. 60°C |
| Termisk desinfektion: | 70°C/4 min |
| / Självspärr mot återflöde | |
| / Produkten är enbart avsedd för dricksvatten! | |

SYMBOLFÖRKLARING

| | |
|--|---|
|  | Använd inte silikon som innehåller ättiksyra! |
|  | MÅTTEN (se sidan 21) |
|  | MONTERINGSEXEMPEL (se sidan 22) |
|  | MITTEN AV DUSCHKARET (se sidan 21) |
|  | RESERVDELAR (se sidan 24) |
|  | TESTSIGILL (se sidan 21) |

⚠ SAUGUMO TECHNIKOS NURODYMAI

- ⚠ Apsaugai nuo užspaudimo ir įsijiovimo montavimo metu mėvėkite pirštines.
- ⚠ Turi būti išlyginti šalto ir karšto slėgio nelygumai.







MONTAVIMO INSTRUKCIJA

- / Prieš montuojant būtina patikrinti, ar gaminyje nebuvo pažeistas transportavimo metu. Sumontavus pretenzijos dėl transportavimo ir paviršiaus pažeidimų nepriimamos.
- / Vamzdžiai ir sujungimai turi būti montuojami, plaunami ir tikrinami pagal galiojančias normas.
- / Laikytės atitinkamoje šalyje galiojančių direktyvų dėl įrengimo.
- / Maišytuvą turi būti sumontuotas izoliuotai ir naudojant garso izoliaciją.

TECHNINIAI DUOMENYS

| | |
|---|---------------------------------------|
| Darbinis slėgis: | ne daugiau kaip 1 MPa |
| Rekomenduojamas slėgis: | 0,2 - 0,6 MPa |
| Bandomasis slėgis: | 1,6 MPa (1 MPa = 10 bar = 145 PSI) |
| Karšto vandens temperatūra: | ne daugiau kaip 60°C |
| Terminis dezinfekavimas: | 70°C/4 min |
| / Su atbuliniu vožtuvu | |
| / Produktas skirtas tik geriamajam vandeniui! | |

SIMBOLIO APRAŠYMAS

| | |
|---|---|
|  | Nenaudokite silikonu, kurio sudėtyje yra acto rūgšties! |
|  | IŠMATAVIMAI (žr. psl. 21) |
|  | MONTAVIMO PAVYZDŽIAI (žr. psl. 22) |
|  | DUŠO PADĖKLO CENTRAS (žr. psl. 21) |
|  | ATSARGINĖS DALYS (žr. psl. 24) |
|  | BANDYMO PAŽYMA (žr. psl. 21) |

△ SIGURNOSNE UPUTE

- △ Prilikom montaže se radi sprječavanja prignječenja i posjekotina moraju nositi rukavice.
- △ Velika razlika u pritisku između vruće i hladne vode mora biti izbalansirana.







UPUTE ZA MONTAŽU

- / Prije montaže mora se provjeriti je li proizvod oštećen prilikom transporta. Nakon ugradnje se ne priznaju nikakve reklamacije koje se odnose na površinska i transportna oštećenja.
- / Cijevi i armatura moraju biti postavljeni, isprani i testirani prema važećim normama.
- / Obvezno se moraju uvažiti propisi o instalacijama koji vrijede u dotičnoj zemlji.
- / Montirana armatura mora biti izolirana i zvučno odvojena.

TEHNIČKI PODATCI

| | |
|--|---------------------------------------|
| Najveći dopušteni tlak: | tlak 1 MPa |
| Preporučeni tlak: | 0,2 - 0,6 MPa |
| Probni tlak: | 1,6 MPa (1 MPa = 10 bar = 145 PSI) |
| Temperatura vruće vode: | tlak 60°C |
| Termička dezinfekcija: | 70°C/4 min |
| / Funkcije samo-čišćenja | |
| / Proizvod je koncipiran isključivo za pitku vodu! | |

OPIS SIMBOLA

-  Nemojte koristiti silikon koji sadrži octenu kiselinu!
-  MJERE (pogledaj stranicu 21)
-  PRIMJERI INSTALACIJA (pogledaj stranicu 22)
-  SREDINA TUŠ-KADA (pogledaj stranicu 21)
-  REZERVNI DJELOVI (pogledaj stranicu 24)
-  OZNAKA TESTIRANJA (pogledaj stranicu 21)

△ INSTRUCȚIUNI DE SIGURANȚĂ

- △ La montare utilizați mănuși pentru evitarea contuziunilor și tăierii mâinilor.
- △ Diferențele de presiune mari între alimentarea cu apă rece și apă caldă trebuie echilibrate.







INSTRUCȚIUNI DE MONTARE

- / Înainte de instalare verificați, dacă produsul prezintă deteriorări de transport. După instalare garanția nu acoperă deteriorările de transport și cele de suprafață.
- / Conductele și bateriile trebuie montate, spălate și verificate conform normelor în vigoare.
- / Respectați reglementările referitoare la instalare valabile în țara respectivă.
- / Armătura trebuie montată cu izolație termică și fonică.

DATE TEHNICE

| | |
|--|---------------------------------------|
| Presiune de funcționare: | max. 1 MPa |
| Presiune de funcționare recomandată: | 0,2 - 0,6 MPa |
| Presiune de verificare: | 1,6 MPa (1 MPa = 10 bar = 145 PSI) |
| Temperatura apei calde: | max. 60°C |
| Dezinfecție termică: | 70°C/4 min |
| / Asigurat contra scurgere înapoi | |
| / Produsul este destinat exclusiv pentru apă potabilă. | |

DESCRIEREA SIMBOLURILOR

-  Nu utilizați silikon cu conținut de acid acetic!
-  DIMENSIUNI (vezi pag. 21)
-  EXEMPLE DE MONTARE (vezi pag. 22)
-  ÎN MIJLOCUL CĂZII DE DUȘ (vezi pag. 21)
-  PIESE DE SCHIMB (vezi pag. 24)
-  CERTIFICAT DE TESTARE (vezi pag. 21)



⚠ ΥΠΟΔΕΙΞΕΙΣ ΑΣΦΑΛΕΙΑΣ

- ⚠ Για να αποφύγετε τραυματισμούς κατά τη συναρμολόγηση πρέπει να φοράτε γάντια.
- ⚠ Οι διαφορές της πίεσης μεταξύ της σύνδεσης κρύου και ζεστού νερού θα πρέπει να αντισταθμίζονται.







ΟΔΗΓΙΕΣ ΣΥΝΑΡΜΟΛΟΓΗΣΗΣ

- / Πριν τη συναρμολόγηση πρέπει να εξεταστεί το προϊόν για ζημιές μεταφοράς. Μετά την εγκατάσταση δεν αναγνωρίζονται ζημιές από τη μεταφορά ή επιφανειακές ζημιές.
- / Οι σωλήνες και η μπαταρία πρέπει να τοποθετηθούν σύμφωνα με τα ισχύοντα πρότυπα, να τεθούν υπό πίεση και να δοκιμαστούν.
- / Θα πρέπει να τηρούνται οι οδηγίες εγκατάστασης που ισχύουν σε κάθε κράτος.
- / Η μπαταρία πρέπει να τοποθετείται με κατάλληλη διάταξη ηχομόνωσης.

ΤΕΧΝΙΚΑ ΧΑΡΑΚΤΗΡΙΣΤΙΚΑ

| | |
|---|---------------------------------------|
| Λειτουργία πίεσης: | έως 1 MPa |
| Συνιστώμενη λειτουργία πίεσης: | 0,2 - 0,6 MPa |
| Πίεση ελέγχου: | 1,6 MPa (1 MPa = 10 bar = 145 PSI) |
| Θερμοκρασία ζεστού νερού: | έως 60°C |
| Θερμική απολύμανση: | 70°C / 4 min |
| / Περιλαμβάνει βαλβίδα αντεπιστροφής. | |
| / Το προϊόν έχει σχεδιαστεί αποκλειστικά για πόσιμο νερό! | |

ΠΕΡΙΓΡΑΦΗ ΣΥΜΒΟΛΩΝ

-  Μην χρησιμοποιείτε σιλικόνη που περιέχει οξικό οξύ!
-  ΔΙΑΣΤΑΣΕΙΣ (βλ. Σελίδα 21)
-  ΠΑΡΑΔΕΙΓΜΑΤΑ ΣΥΝΑΡΜΟΛΟΓΗΣΗΣ (βλ. Σελίδα 22)
-  ΜΕΣΟΝ ΤΗΣ ΝΤΟΥΣΙΕΡΑΣ (βλ. Σελίδα 21)
-  ΑΝΤΑΛΛΑΚΤΙΚΑ (βλ. Σελίδα 24)
-  ΣΗΜΑ ΕΛΕΓΧΟΥ (βλ. Σελίδα 21)

⚠ VARNOSTNA OPOZORILA

- ⚠ Pri montaži je treba nositi rokavice, da se preprečijo poškodbe zaradi zmečkanja ali urezov.
- ⚠ Velike razlike v tlaku med priključkom za mrzlo in priključkom za toplo vodo je potrebno izravnati.







NAVODILA ZA MONTAŽO

- / Pred montažo je treba izdelek preveriti glede morebitnih transportnih poškodb. Po vgradnji transportne ali površinske poškodbe ne bodo več priznane.
- / Cevi in armaturo je treba montirati, izprati in preveriti po veljavnih standardih.
- / Upoštevati je treba pravilnike o inštalacijah, ki veljajo v posamezni državi.
- / Armaturo morate montirati izolirano in zvočno neprepustno.

TEHNIČNI PODATKI

| | |
|---|---------------------------------------|
| Delovni tlak: | maks. 1 MPa |
| Priporočeni delovni tlak: | 0,2 - 0,6 MPa |
| Preskusni tlak: | 1,6 MPa (1 MPa = 10 bar = 145 PSI) |
| Temperatura tople vode: | maks. 60°C |
| Termična dezinfekcija: | 70°C / 4 min |
| / Zaščita proti povratnemu toku | |
| / Proizvod je zasnovan izključno za sanitarno vodo! | |

OPIS SIMBOLA

-  Ne smete uporabiti silikona, ki vsebuje očetno kislino!
-  MERE (glejte stran 21)
-  PRIMERI MONTAŽE (glejte stran 22)
-  SREDINA PRŠNE KADI (glejte stran 21)
-  REZERVNI DELI (glejte stran 24)
-  PRESKUSNI ZNAK (glejte stran 21)



△ OHUTUSJUHISED

- △ Kandke paigaldamisel muljumis- ja löikevigastuste vältimiseks kindaid.
- △ Kui külma ja kuuma vee ühenduste surve on väga erinev, tuleb need tasakaalustada.







PAIGALDAMISJUHISED

- / Enne paigaldamist tuleb toodet kontrollida transpordikahjustuste osas. Pärast paigaldamist ei tunnustata enam transpordi- või pinnakahjustuste kaebuseid.
- / Voolikute ja segisti paigaldamisel, loputamisel ja kontrollimisel tuleb lähtuda kehtivatest normatiividest.
- / Vastavas riigis kehtivaid paigalduseeskirju tuleb järgida.
- / Segisti tuleb paigaldada isoleeritud ja helikindlalt.

TEHNILISED ANDMED

| | |
|---|---|
| Töörõhk | maks. 1 MPa |
| Soovitatav töörõhk: | 0,2 - 0,6 MPa |
| Kontrollsurve: | 1,6 MPa (1 MPa = 10 baari = 145 PSI) |
| Kuuma vee temperatuur: | maks. 60°C |
| Terminline desinfitatsioon: | 70°C/4 min |
| / Tagasivooluklapp | |
| / Toode on ette nähtud eranditult joogivee jaoks! | |

SÜMBOLITE KIRJELDUS

| | |
|--|--|
|  | Ärge kasutage äädikhapet sisaldavat silikoonil |
|  | MÕÕTUDE (vt lk 21) |
|  | PAIGALDUSE NÄITED (vt lk 22) |
|  | DUŠIVANNI KESE (vt lk 21) |
|  | VARUOSAD (vt lk 24) |
|  | KONTROLLSERTIFIKAAT (vt lk 21) |

△ DROŠĪBAS NORĀDES

- △ Montāžas laikā, lai izvairītos no saspiedumiem un iegriezumiem, nepieciešams nēsāt cimdus.
- △ Jāizlīdzina spiediena atšķirības starp aukstā un karstā ūdens pievadiem.







NORĀDĪJUMI MONTĀŽAI

- / Pirms montāžas nepieciešams pārbaudīt, vai produktam transportēšanas laikā nav radušies bojājumi. Pēc iebūvēšanas bojājumi, kas radušies transportēšanas laikā, vai virsmas bojājumi netiek atzīti.
- / Caurulvadi un maisītājs ir jāuzstāda, jāizskalo un jāpārbauda saskaņā ar spēkā esošajiem standartiem.
- / Jāievēro attiecīgās valstīs spēkā esošās montāžas prasības.
- / Maisītājs ir jāmontē izolēti un ar skaņas izolāciju.

TEHNISKIE DATI

| | |
|--|---------------------------------------|
| Darba spiediens: | maks. 1 MPa |
| Ieteicamais darba spiediens: | 0,2 - 0,6 MPa |
| Pārbaudes spiediens: | 1,6 MPa (1 MPa = 10 bar = 145 PSI) |
| Karstā ūdens temperatūra: | maks. 60°C |
| Termiskā dezinfekcija : | 70°C/4 min |
| / Drošības vārsts | |
| / Izstrādājums ir paredzēts tikai dzeramajam ūdenim! | |

SIMBOLU NOZĪME

| | |
|---|---|
|  | Neizmantoj silikonu, kas satur etiķskābi! |
|  | IZMĒRUS (skat. lpp. 21) |
|  | MONTĀŽAS PIEMĒRI (skat. lpp. 22) |
|  | DUŠAS PALIKTŅA VIDUS (skat. lpp. 21) |
|  | REZERVES DAĻAS (skat. lpp. 24) |
|  | PĀRBAUDES ZĪME (skat. lpp. 21) |



⚠ SIGURNOSNE NAPOMENE

- ⚠ Prilikom montaže se radi sprečavanja prignječenja i posekوتا moraju nositi rukavice.
- ⚠ Velika razlika u pritisku između vruće i hladne vode mora biti izbalansirana.

INSTRUKCIJE ZA MONTAŽU

- / Pre montaže se mora proveriti da li je proizvod oštećen pri transportu. Nakon ugradnje se ne priznaju nikakve reklamacije koje se odnose na površinska i transportna oštećenja.
- / Vodovi i armatura moraju biti postavljeni, isprani i testirani prema važećim normama.
- / Treba se pridržavati propisa koji u određenim zemljama važe za instalacije.
- / Armatura se mora montirati tako da bude izolovana i zvučno odvojena.

TEHNIČKI PODACI







| | |
|-----------------------------|---------------|
| Radni pritisak: | maks. 1 MPa |
| Preporučeni radni pritisak: | 0,2 - 0,6 MPa |
| Probni pritisak: | 1,6 MPa |

(1 MPa = 10 bar = 145 PSI)
maks. 60°C
70°C/4 min

Temperatura vruće vode:
Termička dezinfekcija:

- / Zaštita od povratnog toka
- / Proizvod je koncipiran isključivo za pijaću vodu!

OPIS SIMBOLA

-  Nemojte koristiti silikon koji sadrži sirćetnu kiselinu!
-  MERE (vidi stranu 21)
-  PRIMERI MONTAŽE (vidi stranu 22)
-  SREDINA TUŠ-KADA (vidi stranu 21)
-  REZERVNI DELOVI (vidi stranu 24)
-  ISPITNI ZNAK (vidi stranu 21)

⚠ SIKKERHETSHENVISNINGER

- ⚠ Bruk hansker under montasjen for å unngå klem- og kuttskader.
- ⚠ Store trykkdifferanser mellom kaldt- og varmtvannstilkoblinger skal utlignes.

MONTAGEHENVISNINGER







- / Før montasjen skal produktet sjekkes for transportskader. Etter monteringen aksepteres ikke noen transport- eller overflateskader.
- / Ledningene og armaturen skal monteres, spyles og sjekkes iht. de gyldige normer.
- / Gjeldende retningslinjer for rørleggerarbeid i de enkelte land skal følges.
- / Armaturen skal monteres isolert og støyfrikoblet.

TEKNISKE DATA

| | |
|----------------------------|---------------|
| Driftstrykk | maks. 1 MPa |
| Anbefalt driftstrykk: | 0,2 - 0,6 MPa |
| Prøvetrykk | 1,6 MPa |
| (1 MPa = 10 bar = 145 PSI) | |
| Varmtvannstemperatur | maks. 60°C |
| Termisk desinfisering: | 70°C/4 min |

- / Egensikker mot tilbakeflyt
- / Produktet er utelukkende designet for drikkevann!

SYMBOLBESKRIVELSE

-  Ikke bruk silikon som inneholder eddiksyre!
-  MÅL (se side 21)
-  MONTASJE-EKSEMPEL (se side 22)
-  MIDTEN PÅ DUSJKAR (se side 21)
-  SERVICEDELER (se side 24)
-  PRØVEMERKE (se side 21)

△ УКАЗАНИЯ ЗА БЕЗОПАСНОСТ

- △ При монтажа трябва да се носят ръкавици, за да се избегнат наранявания поради притискане или порязване.
- △ Големите разлики в налягането между изводите за студената и топлата вода трябва да се изравняват.

УКАЗАНИЯ ЗА МОНТАЖ







- / Преди монтажа продуктът трябва да се провери за транспортни щети. След монтажа не се признават транспортни или повърхностни щети.
- / Тръбопроводите и арматурата трябва да се монтират, промият и проверят в съответствие с валидните норми.
- / Трябва да бъдат спазвани валидните в съответните страни предписания за инсталиране.
- / Арматурата трябва да се монтира изолирана и не свързана с шум.

ТЕХНИЧЕСКИ ДАННИ

| | |
|----------------------------------|---------------------------------------|
| Работно налягане: | макс. 1 МПа |
| Препоръчително работно налягане: | 0,2 - 0,6 МПа |
| Контролно налягане: | 1,6 МПа (1 МПа = 10 bar = 145 PSI) |
| Температура на горещата вода: | макс. 60°C |
| Термична дезинфекция: | 70°C/4 мин |

- / Самозащитен против обратно изтичане
- / Продуктът е разработен само за питейна вода!

ОПИСАНИЕ НА СИМВОЛИТЕ

-  Не използвайте силикон, съдържащ оцветна киселина!
-  **РАЗМЕРИ** (вижте стр. 21)
-  **ПРИМЕРИ ЗА МОНТАЖ** (вижте стр. 22)
-  **СРЕДА НА КОРИТОТО НА ДУШ-КАБИНАТА** (вижте стр. 21)
-  **СЕРВИЗНИ ЧАСТИ** (вижте стр. 24)
-  **КОНТРОЛЕН ЗНАК** (вижте стр. 21)

△ 安全上の注意

- △ 施工の際は手を挟んだり怪我をしないように、手袋をはめてください。
- △ 給水・湯の圧力差は0.1(MPa)以内としてください。

施工上の注意







- / 製品の施工前に輸送でのダメージがないか確認してください。施工後のキズ等のお申し出はお断りさせて頂いています。
- / 配管と水栓は、関連法規に従って施工、洗浄、および試験を行ってください。
- / 施工行う地域に適用される関連法規をお守りください。
- / 水栓の取付は、絶縁と遮音について考慮されている必要があります。

技術資料

| | |
|------------|---------------------------------------|
| 使用圧力: | 最大 1 MPa |
| 推奨使用水圧: | 0,2 - 0,6 MPa |
| 耐圧試験圧力: | 1,6 MPa (1 MPa = 10 bar = 145 PSI) |
| 給湯温度: | 最大 60°C |
| お湯による高温消毒: | 70°C/4分 |

- / 逆流防止処置がされています
- / この製品は飲料水での使用が前提となっています (日本においては水道法に適合する飲料水)!

アイコンの説明

-  酢酸系シリコンをご使用にならないでください!
-  寸法 (次のページを参照 21)
-  施工例 (次のページを参照 22)
-  シャワーパンの中心 (次のページを参照 21)
-  スペアパーツ (次のページを参照 24)
-  認証について (次のページを参照 21)



⚠️ ПРИМІТКИ З БЕЗПЕКИ

- ⚠️ Під час встановлення слід надягати рукавички, щоб запобігти травмам та порізам.
- ⚠️ Гаряча і холодна подачі води повинні мати однаковий тиск.

ІНСТРУКЦІЇ ЗІ ВСТАНОВЛЕННЯ







- / Перед встановленням перевірте виріб на наявність пошкоджень під час транспортування. Після встановлення транспортні пошкодження чи пошкодження поверхні не розглядаються.
- / Труби та кріплення повинні бути встановлені, промиті та перевірені відповідно до стандартів застосування.
- / Необхідно дотримуватися сантехнічних норм, які діють у відповідних країнах.
- / Сантехніку необхідно монтувати ізольовано та із звукоізоляцією.

ТЕХНІЧНІ ДАНІ

| | |
|------------------------------|---------------------------------------|
| Робочий тиск: | макс. 1 МПа |
| Рекомендований робочий тиск: | 0,2 - 0,6 МПа |
| Випробувальний тиск: | 1,6 МПа (1 МПа = 10 бар = 145 PSI) |
| Температура гарячої води: | макс. 60°C |
| Термічна дезінфекція: | 70°C/4 мін |

/ Захист від зворотнього потоку
/ Продукт призначений виключно для питної води!

ОПИС СИМВОЛУ

-  Не використовуйте силікон, що містить оцтову кислоту!
-  РОЗМІРИ (дивіться сторінку 21)
-  ПРИКЛАД УСТАНОВКИ (дивіться сторінку 22)
-  ЦЕНТРАЛЬНА ДУШОВА КАБІНА (дивіться сторінку 21)
-  ЗАПЧАСТИНИ (дивіться сторінку 24)
-  ТЕСТОВИЙ СЕРТИФІКАТ (дивіться сторінку 21)

⚠️ تنبيهات الأمان

- ⚠️ يجب إرتداء قفازات لليد أثناء التركيب لتجنب حدوث أخطار الإنحشار أو الجروح.
- ⚠️ يجب أن يكون تيار الماء الساخن والماء البارد متعادلين في الضغط.







تعليمات التركيب

- / قبل القيام بعملية التركيب، يجب فحص المنتج للتأكد من خلوه من أية تلفيات ناتجة عن النقل. بعد القيام بعملية التركيب، لن يتم الاعتراف بوجود أية تلفيات سطحية أو تلفيات ناتجة عن عملية النقل.
- / يجب تركيب وغسيل واختبار التوصيلات وخلطات المياه طبقاً للمعايير السارية.
- / يجب مراعاة القواعد الخاصة بالتركيب وأعمال السباكة وفقاً للوائح الخاصة بكل بلد.
- / يجب تركيب خلط المياه بعد عزله وفصله عن الاحتكاكات بمواد البناء داخل المكان الذي يركب به.

المواصفات الفنية

| | |
|----------------------------------|-------------------------------|
| الحد الأقصى 1 ميجابسكال | ضغط التشغيل: |
| 0,2 - 0,6 ميجابسكال | ضغط التشغيل الموصى به: |
| 1,6 ميجابسكال | ضغط الاختبار: |
| (1 ميجابسكال = 10 بار = 145 PSI) | |
| الحد الأقصى 60°C | درجة حرارة الماء الساخن: |
| 4/70°C الدقيقة | تعقيم حراري: |
| | / خاصية عدم التدفق العكسي |
| | / المنتج مخصص فقط لماء الشرب! |

وصف الرمز

- هام! لا تستخدم السليكون الذي يحتوي على أحماض! 
- أبعاد (راجع صفحة 21) 
- مثال على التركيب (راجع صفحة 22) 
- بانيو مزود بدش في المنتصف (راجع صفحة 21) 
- قطع الغيار (راجع صفحة 24) 
- شهادة اختبار (راجع صفحة 21) 



⚠ GÜVENLİK UYARILARI

- ⚠ Montaj esnasında ezilme ve kesilme gibi yaralanmaları önlemek için eldiven kullanılmalıdır.
- ⚠ Sıcak ve soğuk su bağlantıları arasında büyük basınç farklılıkları varsa, bu basınç farklılıklarının dengelenmesi gerekir.

MONTAJ AÇIKLAMALARI







- / Montaj işleminden önce ürün nakliye hasarları yönünden kontrol edilmelidir. Montaj işleminden sonra nakliye veya yüzey hasarları için sorumluluk üstlenilmemektedir.
- / Boruların ve armatürün montajı, yıkanması ve kontrolü geçerli normlara göre yapılmalıdır.
- / Ülkelerde geçerli kurulum yönetmeliklerine riayet edilmelidir.
- / Armatür izoleli ve ses ayırmalı olarak monte edilmelidir.

TEKNİK BİLGİLER

| | |
|---------------------------------|---------------------------------------|
| İşletme basıncı: | azami 1 MPa |
| Tavsiye edilen işletme basıncı: | 0,2 - 0,6 MPa |
| Kontrol basıncı: | 1,6 MPa (1 MPa = 10 bar = 145 PSI) |

| | |
|--|------------|
| Sıcak su sıcaklığı: | azami 60°C |
| Termik dezenfeksiyon: | 70°C/4 dak |
| / Geri emme önleyici | |
| / Ürün sadece şebeke suyu için tasarlanmıştır! | |

SİMGE AÇIKLAMASI

-  Asetik asit içeren silikon kullanmayın!
-  ÖLÇÜLERİ (bakınız sayfa 21)
-  MONTAJ ÖRNEĞİ (bakınız sayfa 22)
-  DUŞ KÜVETİNİN ORTASI (bakınız sayfa 21)
-  YEDEK PARÇALAR (bakınız sayfa 24)
-  KONTROL İŞARETİ (bakınız sayfa 21)

GARANTİ BELGESİ**ÜRETİCİ VEYA İTHALATÇI FIRMANIN**

| | |
|-------------|---|
| Unvanı: | Hansgrohe Armatür Ltd. Şti |
| Adresi: | Maslak Mah. Yelkovan Sok. Maslak Square No: 2 İç Kapı No: 104 / Sarıyer / İstanbul |
| Telefonu: | (0-212) 273 07 30 |
| Faks: | (0-212) 273 07 40 |
| web adresi: | www.hansgrohe.com.tr |

MALIN

| | |
|---------------------|-------------------------|
| Markası: | Hansgrohe |
| Cinsi: | Sihhi tesisat malzemesi |
| Garanti Süresi: | 2 YIL |
| Azami Tamir Süresi: | 20 İş günü |

GENEL MÜDÜR

Zerrin Turk

Satıcı Firmanın:

Unvanı:

Adresi:

Telefonu:

Faks:

e-posta:

Fatura Tarih ve Sayısı:

Marka ve Modeli:

Teslim Tarihi ve Yeri:

Yetkilinin İmzası:

Firmanın Kaşesi:

Bu bölümü, ürünü aldığınız Yetkili Satıcı imzalayacak ve kaşeleyecektir.

⚠ BIZTONSÁGI UTASÍTÁSOK

- ⚠ A szerelésnél a zúzódások és vágási sérülések elkerülése érdekében kesztyűt kell viselni.
- ⚠ A hidegvíz- és a melegvíz-csatlakozások közötti nagy nyomáskülönböséget kikell egyenlíteni!

SZERELÉSI UTASÍTÁSOK







- / A szerelés előtt ellenőrizni kell, hogy a terméknek nincs-e szállítási sérülése. Beépítés után a szállítási- vagy felületi sérüléseket nem ismerik el.
- / A vezetékkeket és a csaptelepet az érvényes szabványoknak megfelelően kell felszerelni, öblíteni és ellenőrizni
- / Az egyes országokban érvényes installációs irányelveket be kell tartani.
- / A csaptelepet szigetelve és zajszigetelve kell felszerelni.

MŰSZAKI ADATOK

| | |
|------------------------|---------------------------------------|
| Üzemi nyomás: | max. 1 MPa |
| Ajánlott üzemi nyomás: | 0,2 - 0,6 MPa |
| Nyomáspróba: | 1,6 MPa (1 MPa = 10 bar = 145 PSI) |

| | |
|---|-------------|
| Forróvíz hőmérséklet: | max. 60°C |
| Termikus fertőtlenítés: | 70°C/4 perc |
| / Visszafolyás gátlóval | |
| / A terméket kizárólag ivóvízhez tervezték! | |

SZIMBÓLUMOK LEÍRÁSA

-  Ne használjon ecetsavtartalmú szilikont!
-  MÉRETEK (lásd a oldalon 21)
-  SZERELÉSI PÉLDÁK (lásd a oldalon 22)
-  ZUHANYTÁLCA KÖZEPE (lásd a oldalon 21)
-  TARTOZÉKOK (lásd a oldalon 24)
-  VIZSGAJEL (lásd a oldalon 21)



⚠ הערות בטיחות

יש להשתמש בכפפות בזמן ההתקנה כדי למנוע פציעות וחתכים

⚠ למערכת המים החמים והקרים צריכים להיות לחצים שווים

הוראות התקנה

/ לפני ההתקנה, בדוק אם נגרמו למוצר נזקים בהובלה אחרי ההתקנה, לא נכיר בנזקים שנגרמו בהובלה או בנזקים במשטחים

/ חובה להתקין את הצינורות והאביזרים, לשטוף אותם ולבדוק אותם על פי התקנים הישימים

/ צריך לפעול על פי חוקי השרברבות הישימים במדינת ההתקנה

/ יש להתקין את האביזרים באופן מבודד ובהתקנה תקינה

נתונים טכניים

מקסימום 1 MPa

MPa 0,6 - 0,2

MPa 1,6

(PSI 145 = bar 10 = MPa 1)

מקסימום 60°C

70°C/4 דקות

לחץ הפעלה:

לחץ פעולה מומלץ::

לחץ בדיקה:

טמפרטורת מים חמים

חיטוי תרמי

/ בטיחות מפני זרימה חוזרת

/ המוצר מיועד אך ורק למי שתיה!

תיאור הסמל

אסור להשתמש בסיליקון המכיל חומצה אצטית!



מידות (ראה עמוד 21)



דוגמה להתקנה (ראה עמוד 22)



מרכז המקלחת באמבטיה (ראה עמוד 21)



חלקי חילוף (ראה עמוד 24)



תעודת בדיקה (ראה עמוד 21)



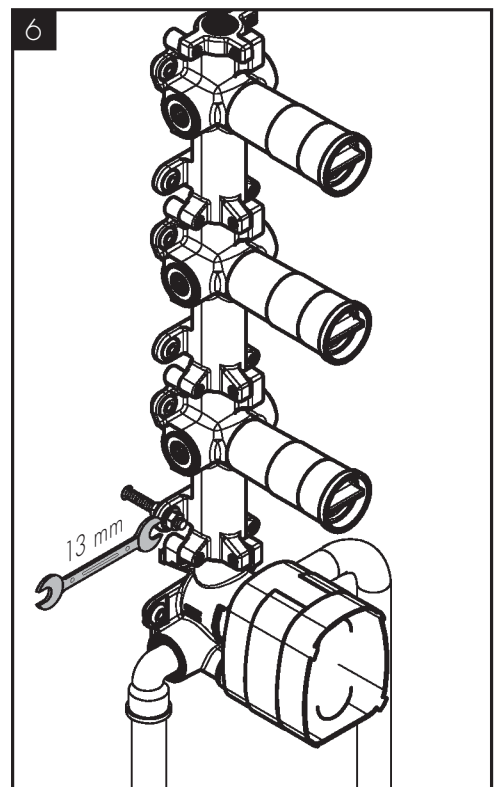
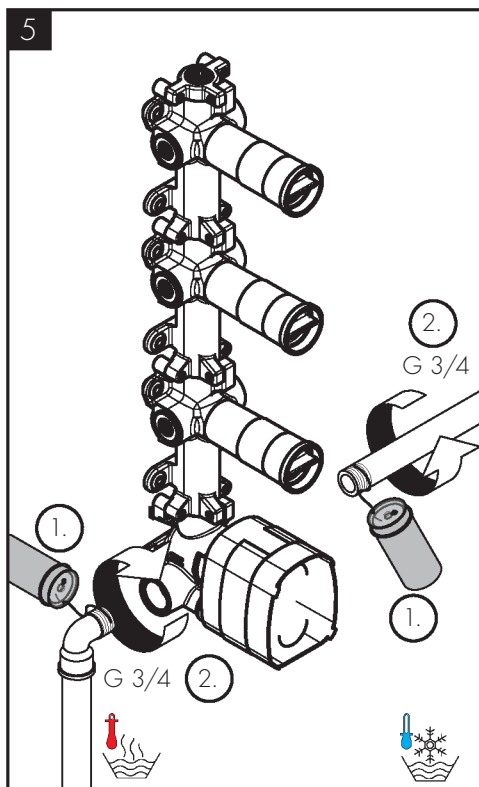
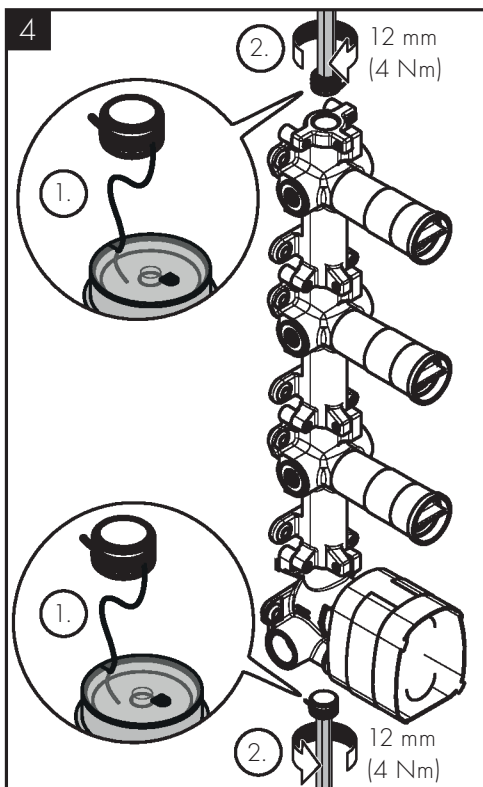
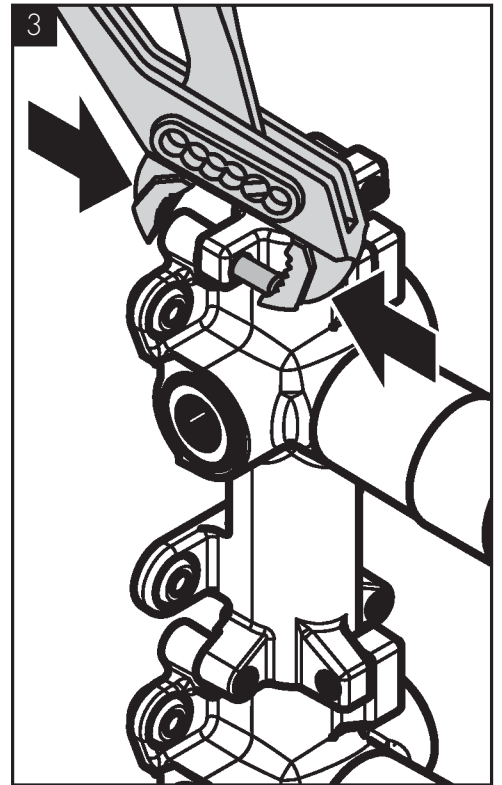
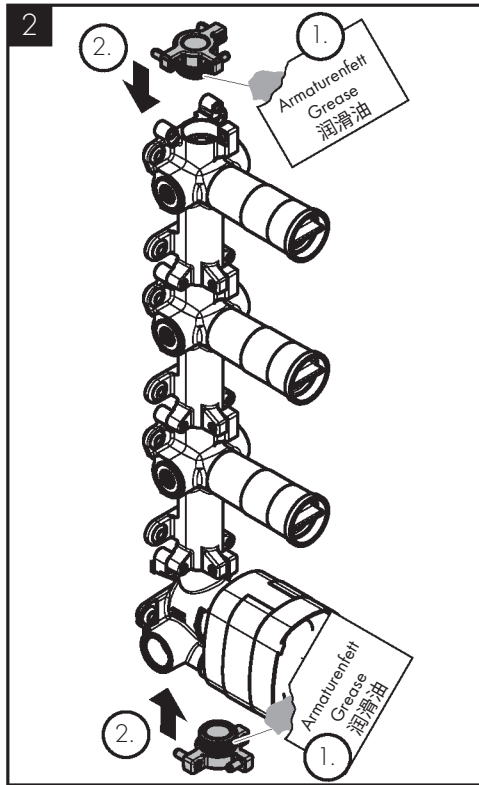
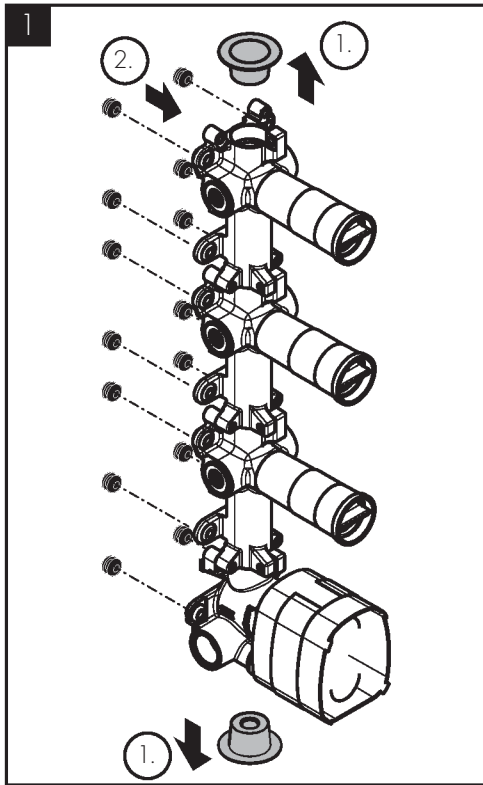

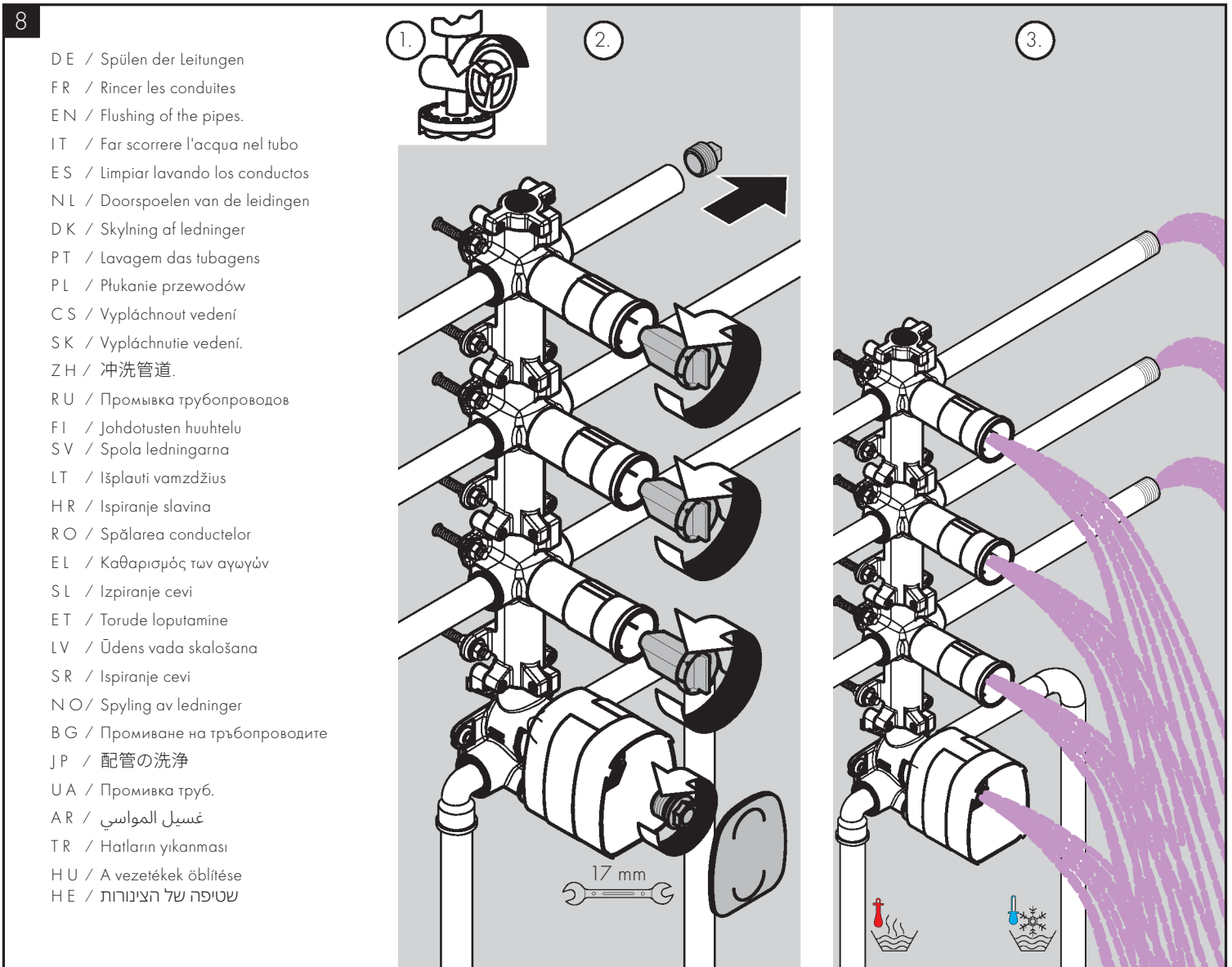
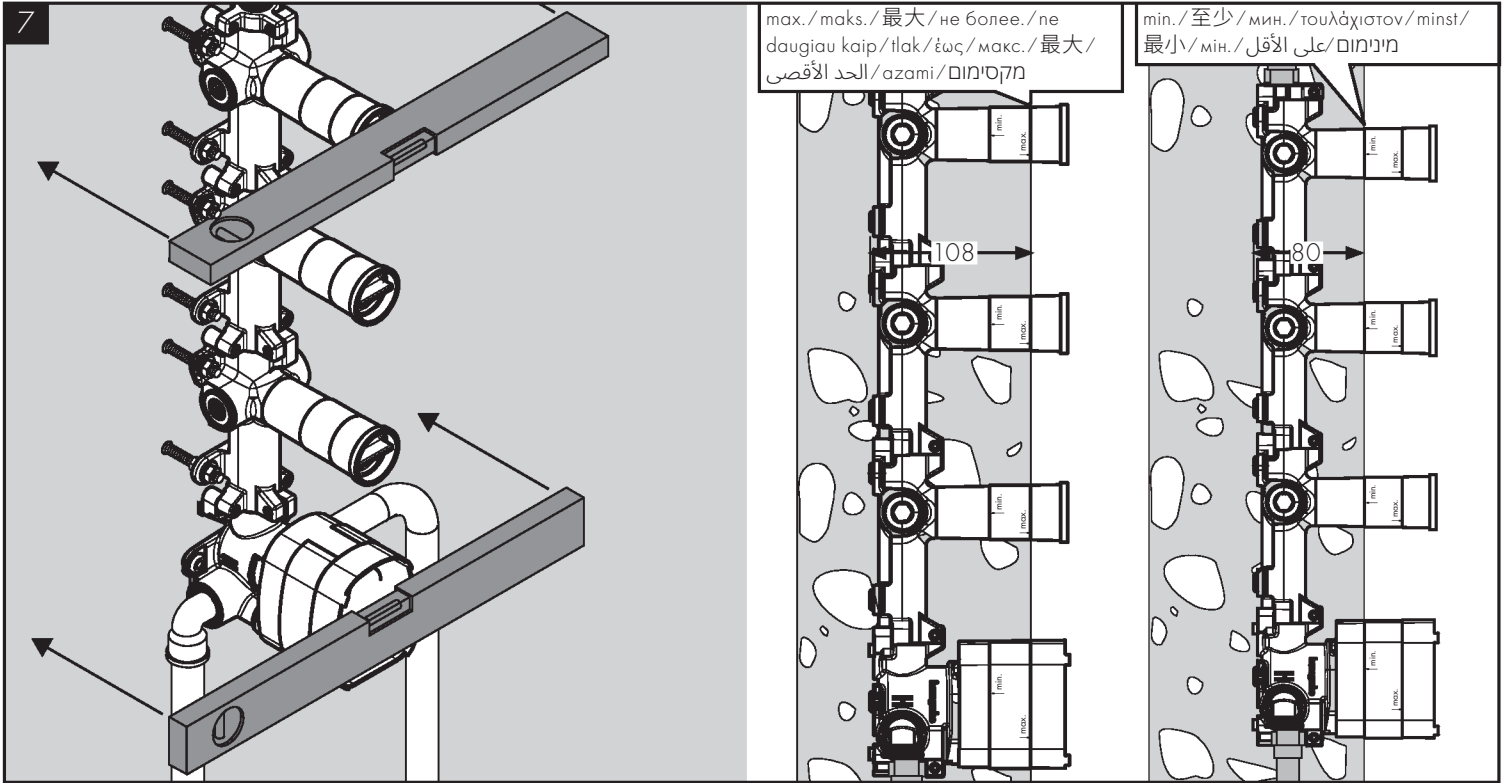

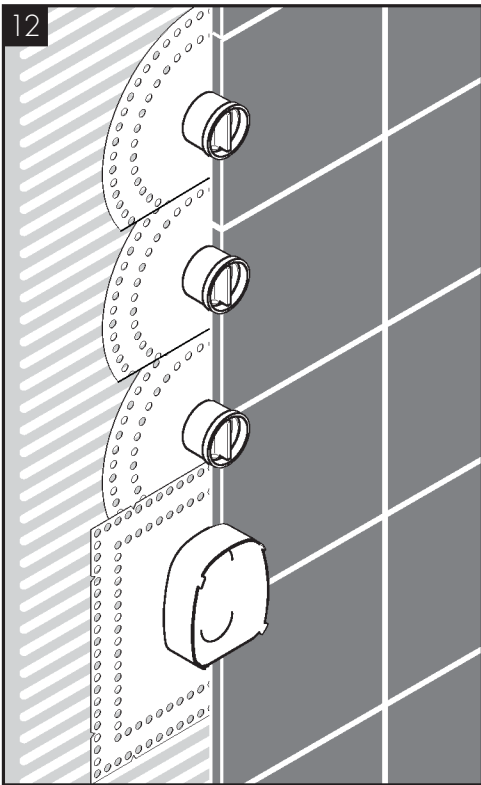
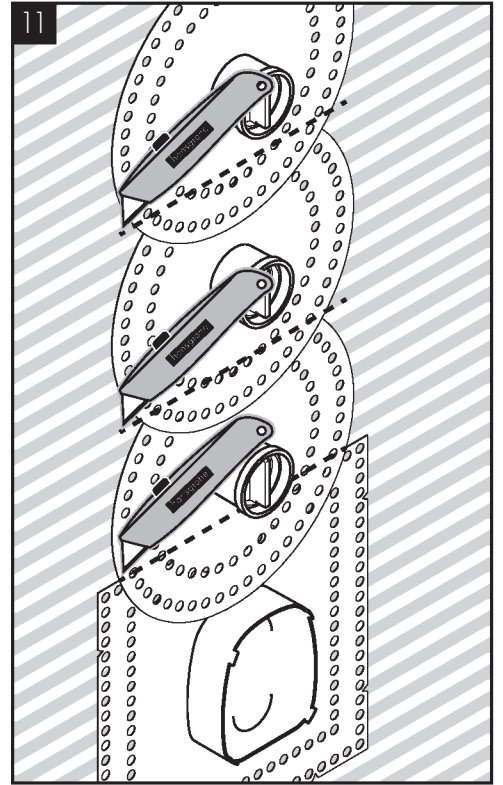
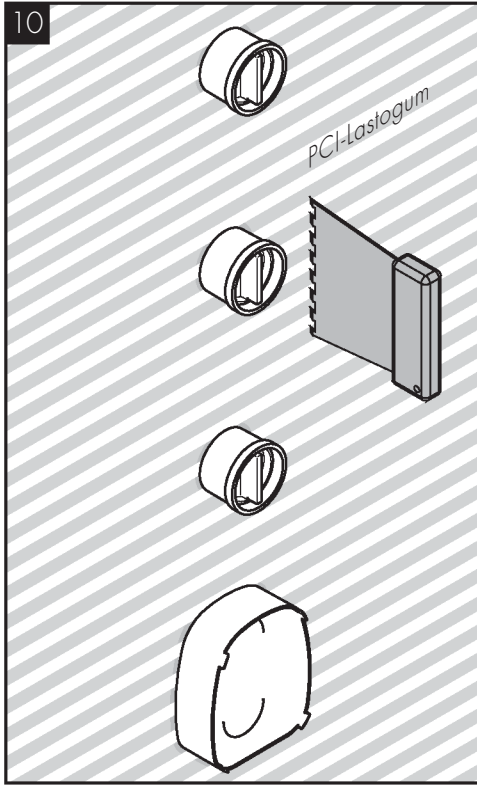
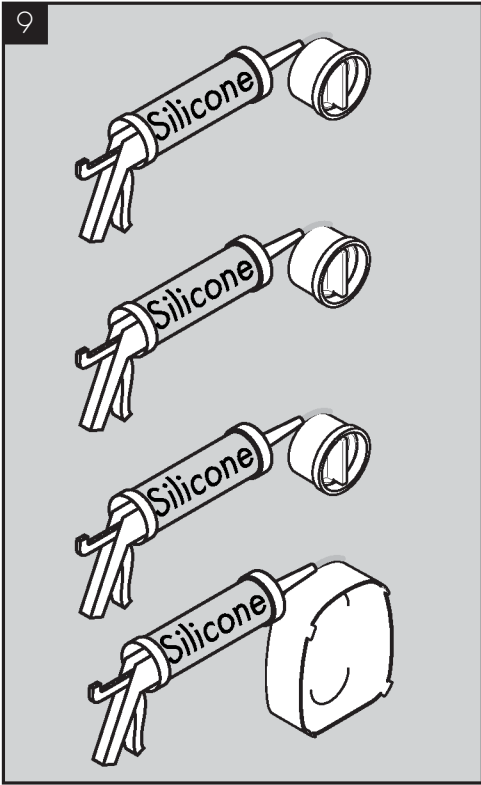



AXOR One
48710180

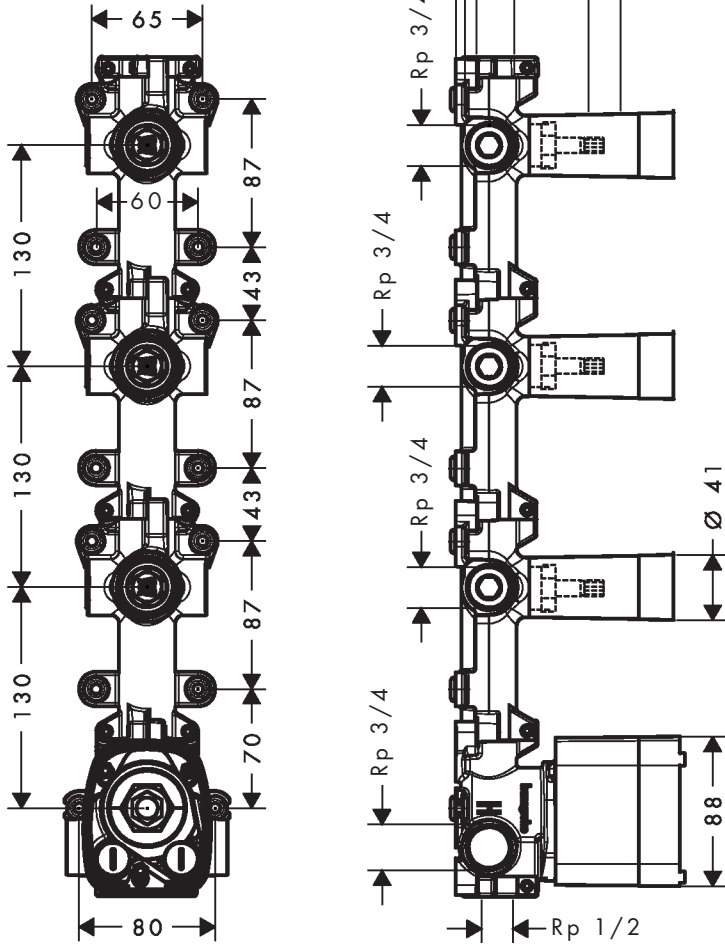

AXOR One
48720180

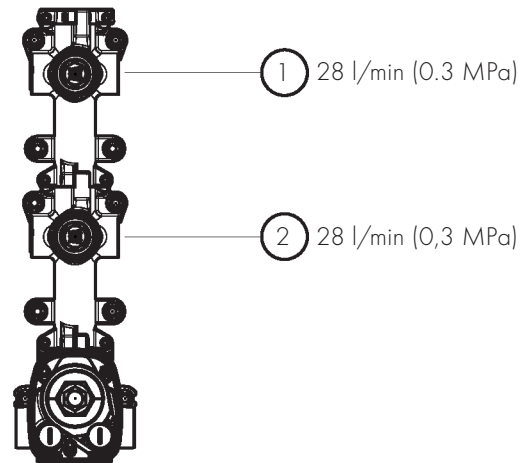
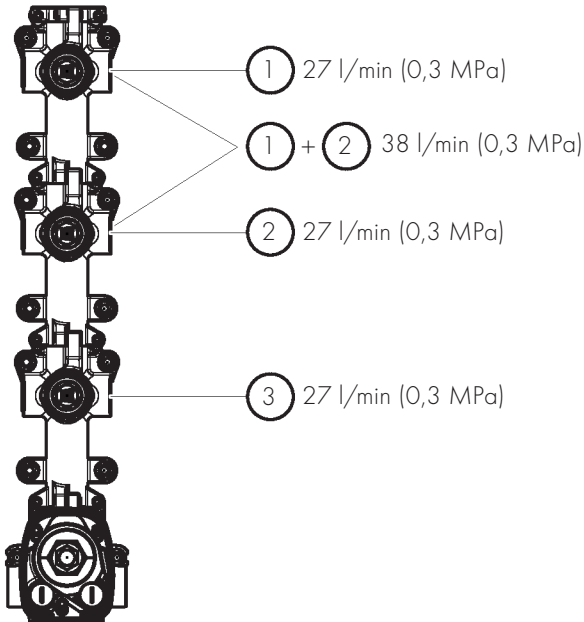
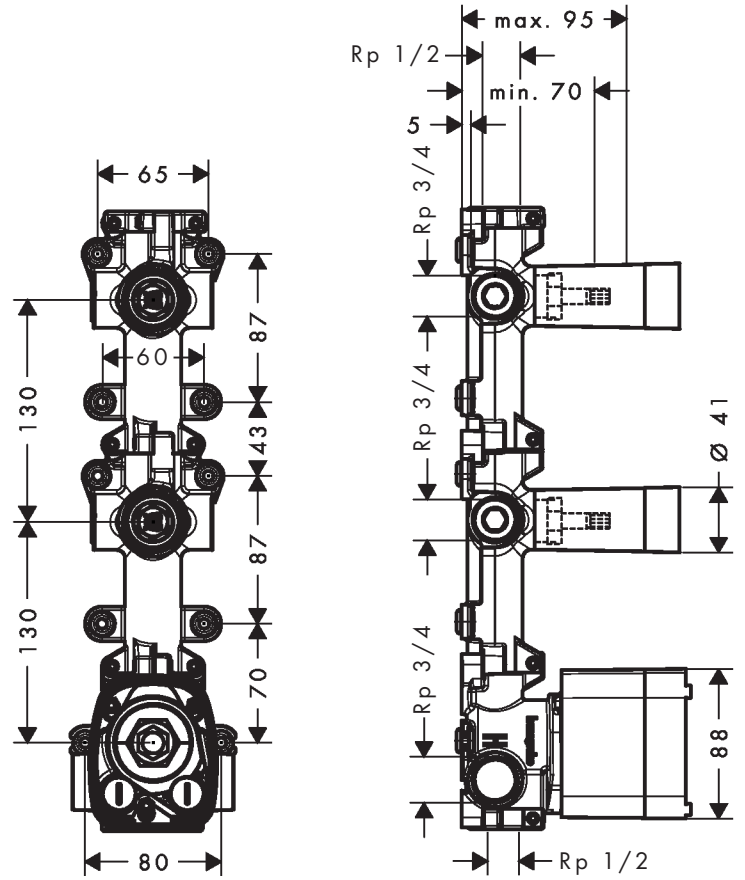

P-IX

DVGW



ETA

| | | | |
|----------|------------------|--------|------|
| 48710180 | P-IX 39050/IIBBB | DQ0832 | 1515 |
| 48720180 | P-IX 39049/IIBB | DQ0832 | 1515 |



AXOR One
48710180

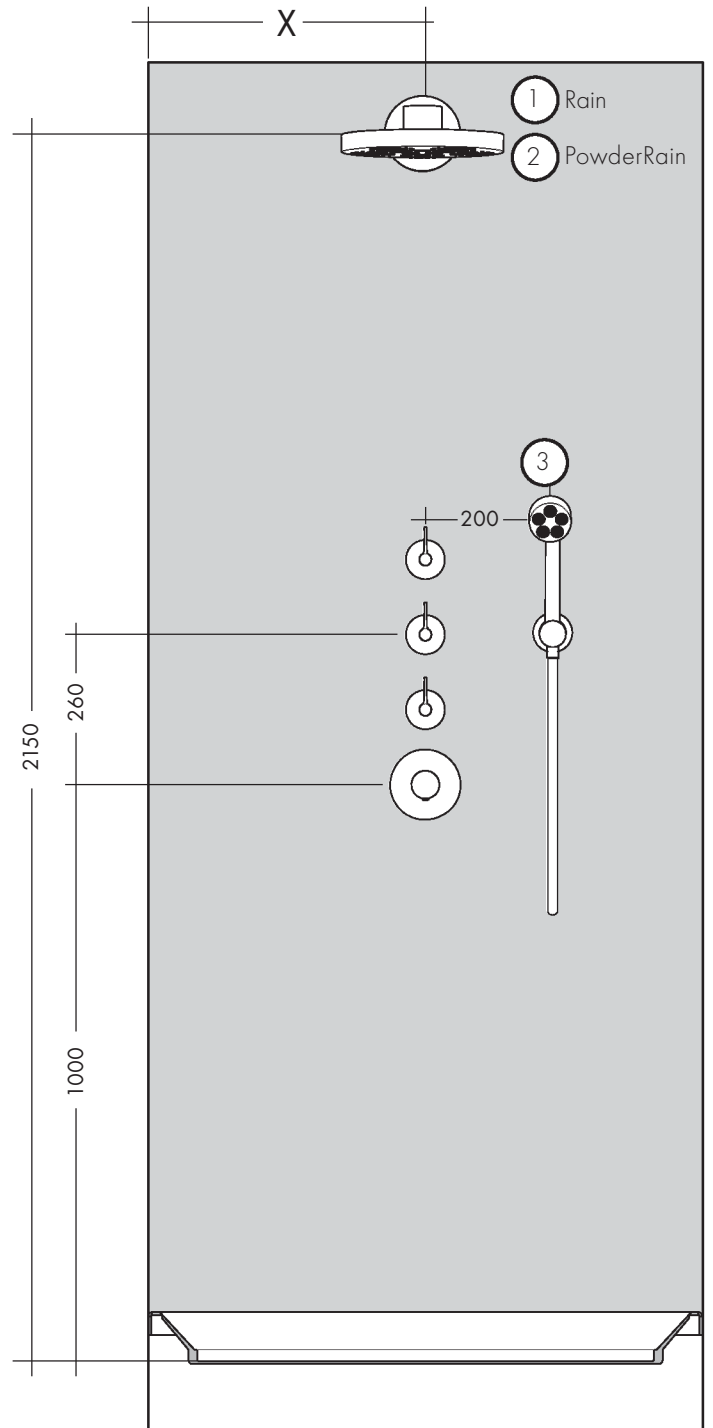
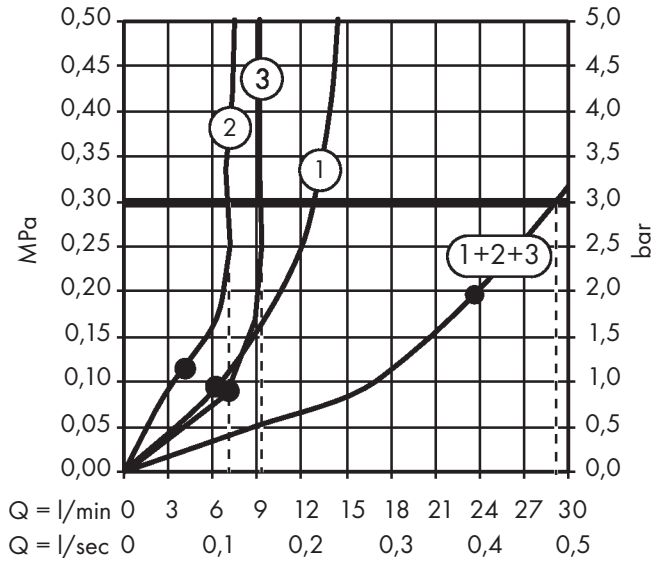
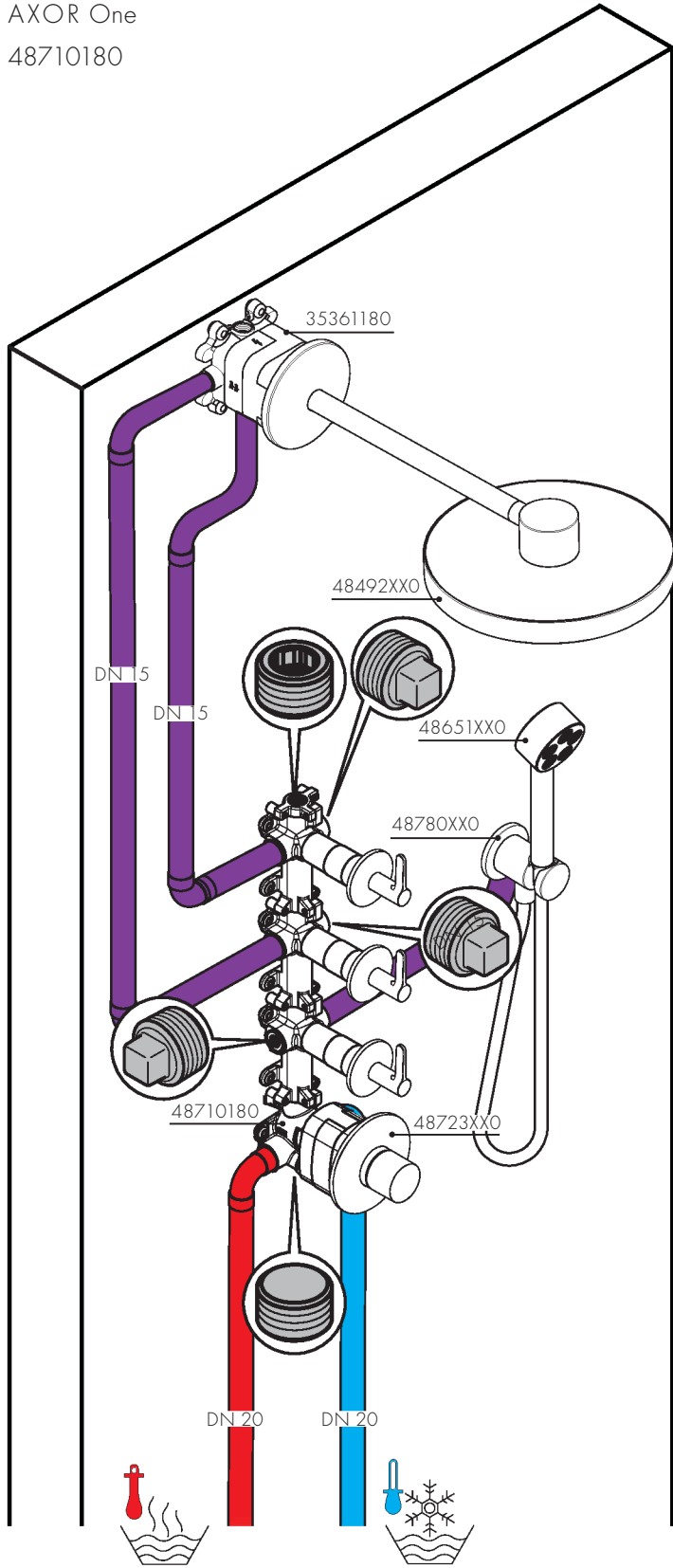

AXOR One
48720180

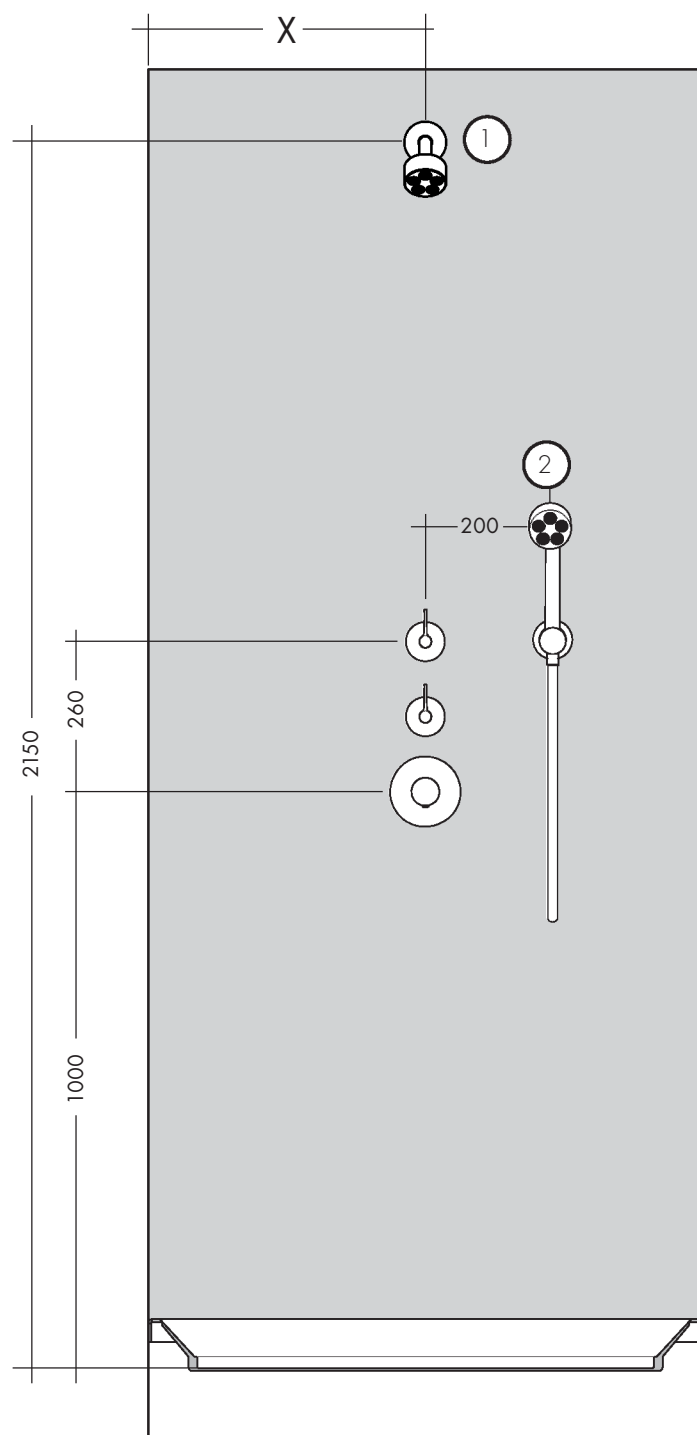
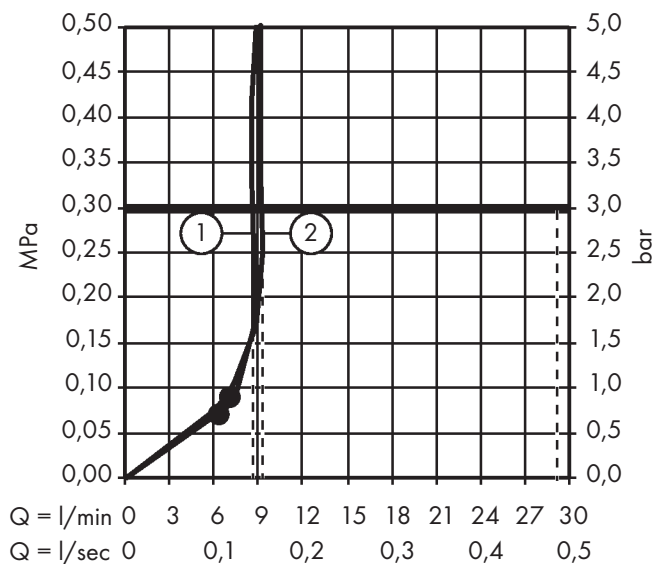
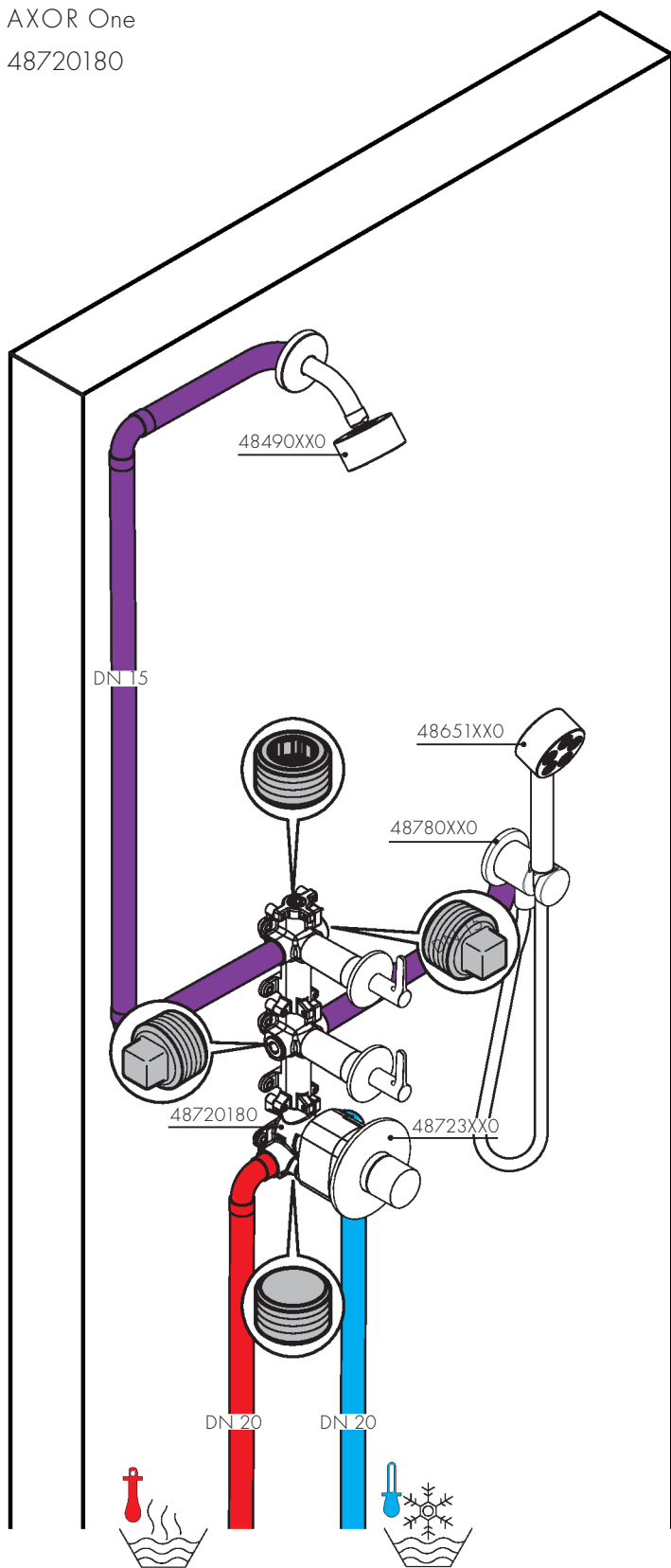

AXOR

AXOR One
48710180

AXOR One
48720180

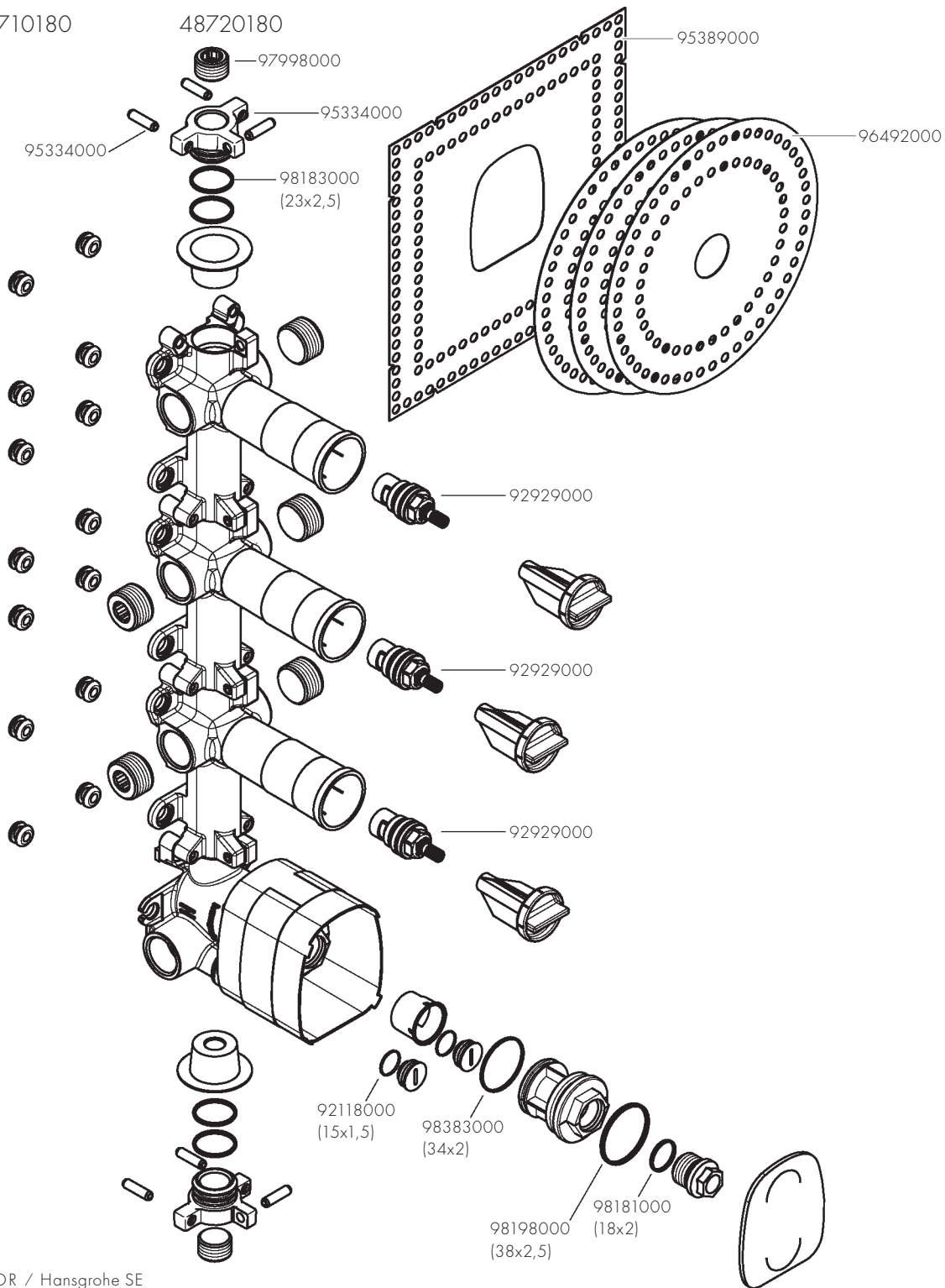

AXOR / Hansgrohe SE
Austraße 5-9
77761 Schiltach
Deutschland

info@axor-design.com
axor-design.com