

AXOR

DE / Gebrauchsanleitung / Montageanleitung	02
FR / Mode d'emploi / Instructions de montage	02
EN / Instructions for use / Assembly instructions	03
IT / Istruzioni per l'uso / Istruzioni per Installazione	03
ES / Modo de empleo / Instrucciones de montaje	04
NL / Gebruiksaanwijzing / Handleiding	04
DK / Brugsanvisning / Monteringsvejledning	05
PT / Instruções para uso / Manual de Instalação	05
PL / Instrukcja obsługi / Instrukcja montażu	06
CS / Návod k použití / Montážní návod	06
SK / Návod na použitie / Montážny návod	07
ZH / 用户手册 / 组装说明	07
RU / Руководство пользователя / Инструкция по монтажу	08
FI / Käyttöohje / Asennusohje	08
SV / Bruksanvisning / Monteringsanvisning	09
LT / Vartotojo instrukcija / Montavimo instrukcijos	09
HR / Upute za uporabu / Uputstva za instalaciju	10
RO / Manual de utilizare / Instrucțiuni de montare	10
EL / Οδηγίες χρήσης / Οδηγία συναρμολόγησης	11
SL / Navodilo za uporabo / Navodila za montažo	11
ET / Kasutusjuhend / Paigaldusjuhend	12
LV / Lietošanas pamācība / Montāžas instrukcija	12
SR / Uputstvo za upotrebu / Uputstvo za montažu	13
NO / Bruksanvisning / Montasjeveiledning	13
BG / Инструкция за употреба / Ръководство за монтаж	14
JP / 取扱説明書 / 施工説明書	14
UA / Інструкції з використання / Інструкція по збірці	15
AR / دليل الاستخدام / تعليمات التجميع	15
TR / Kullanım kılavuzu / Montaj kılavuzu	16
HU / Használati útmutató / Szerelési útmutató	17
HE / הוראות שימוש / הוראות הרכבה	17

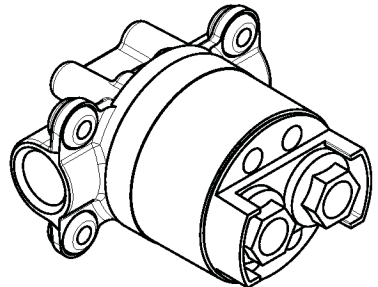

AXOR Starck
10902180

⚠ SICHERHEITSHINWEISE

- ⚠ Bei der Montage müssen zur Vermeidung von Quetsch- und Schnittverletzungen Handschuhe getragen werden.
- ⚠ Große Druckunterschiede zwischen den Kalt- und Warmwasseranschlüssen müssen ausgeglichen werden.

MONTAGEHINWEISE

- / Vor der Montage muss das Produkt auf Transportschäden untersucht werden. Nach dem Einbau werden keine Transport- oder Oberflächenschäden anerkannt.
- / Die Leitungen und die Armatur müssen nach den gültigen Normen montiert, gespült und geprüft werden.
- / Die in den Ländern jeweils gültigen Installationsrichtlinien sind einzuhalten.

MONTAGEBEISPIELE (siehe Seite 18)

Der Grundkörper kann entsprechend den baulichen Gegebenheiten montiert werden (Montagebeispiele siehe Seite 18).







Installation auf die Wand. (Abb. A)

Vorwand-Installation: Montage auf Trägersystem. (Abb. B)

Installation direkt in die Wand. (Abb. C)

Installation auf die Wand. Hier mit flexiblem Abstandhalter durch 10er Stockschrauben. (Abb. D)

SYMBOLERKLÄRUNG

-  Kein essigsäurehaltiges Silikon verwenden!
-  MASSE (siehe Seite 24)
- Finish Set**  FERTIGSET (siehe Seite 22)
-  SERVICETEILE (siehe Seite 21)
-  SONDERZUBEHÖR (nicht im Lieferumfang enthalten)
-  PRÜFZEICHEN (siehe Seite 20)

⚠ CONSIGNES DE SÉCURITÉ

- ⚠ Lors du montage, porter des gants de protection pour éviter toute blessure par écrasement ou coupure.
- ⚠ Il est conseillé d'équilibrer les pressions de l'eau chaude et froide.

INSTRUCTIONS POUR LE MONTAGE

- / Avant son montage, s'assurer que le produit n'a subi aucun dommage pendant le transport. Après le montage, tout dommage de transport ou de surface ne pourra pas être reconnu.
- / Les conduites et la robinetterie doivent être montés, rincés et contrôlés selon les normes en vigueur.
- / Les directives d'installation en vigueur dans le pays concerné doivent être respectées.

EXEMPLES DE MONTAGE (voir pages 18)

La pièce de base peut être installée selon les différentes possibilités (voir pages 18).







Installation au mur. (Fig. A)

Installation libre devant le mur: montage sur un cadre de support. (Fig. B)

Installation directement dans le mur. (Fig. C)

Installation au mur avec une vis de distance. (Fig. D)

DESCRIPTION DU SYMBOLE

-  Ne pas utiliser de silicone contenant de l'acide acétique!
-  DIMENSIONS (voir pages 24)
- Finish Set**  SET DE FINITION (voir pages 22)
-  PIÈCES DÉTACHÉES (voir pages 21)
-  ACCESSOIRES EN OPTION (ne fait pas partie de la fourniture)
-  lamelle #96660000 (voir pages 21)
-  CLASSIFICATION ACOUSTIQUE ET DÉBIT (voir pages 20)

⚠ SAFETY NOTES

- ⚠ Gloves should be worn during installation to prevent crushing and cutting injuries.
- ⚠ The hot and cold supplies must be of equal pressures.

INSTALLATION INSTRUCTIONS

- / Prior to installation, inspect the product for transport damages. After it has been installed, no transport or surface damage will be honoured.
- / The pipes and the fixture must be installed, flushed and tested as per the applicable standards.
- / The plumbing codes applicable in the respective countries must be observed.

INSTALLATION EXAMPLE (see page 18)

The basic set can depending on the building application be mounted in different ways, Installation examples please see page 18.

Direct wall installation. (Fig. A)

Off wall installation with special support frame. (Fig. B)

Brick wall installation. (Fig. C)

Direct wall installation with 10 mm adjustable mounting studs. (Fig. D)

SYMBOL DESCRIPTION

 Do not use silicone containing acetic acid!

 DIMENSIONS (see page 24)

Finish Set FINISH SET (see page 22)

 SPARE PARTS (see page 21)

 SPECIAL ACCESSORIES (order as an extra)

 sealing foil #96660000 (see page 21)

 TEST CERTIFICATE (see page 20)

⚠ INDICAZIONI SULLA SICUREZZA

- ⚠ Durante il montaggio, per evitare ferite da schiacciamento e da taglio bisogna indossare guanti protettivi.
- ⚠ Attenzione! Compensare le differenze di pressione tra i collegamenti dell'acqua fredda e dell'acqua calda.

ISTRUZIONI PER IL MONTAGGIO

- / Prima del montaggio è necessario controllare che non ci siano stati danni durante il trasporto. Una volta eseguito il montaggio, non verranno riconosciuti eventuali danni di trasporto o delle superfici.
- / Montare, lavare e controllare tubature e rubinetteria rispettando le norme correnti.
- / Vanno rispettate le direttive di installazione nazionali vigenti nel rispettivo paese.

ESEMPIO DI INSTALLAZIONE

(vedi pagg. 18)

Il corpo incasso può essere installato conformemente alle condizioni edilizie, vedi esempi di installazione alle pagg. 18.

Installazione a muro. (Fig. A)

Installazione con muri in cartongesso: montaggio su struttura portante. (Fig. B)

Installazione diretta a muro. (Fig. C)

Installazione a muro. Qui con la regolazione della distanza (vite nr 10). (Fig. D)

DESCRIZIONE SIMBOLO

 Non utilizzare silicone contenente acido acetico!

 INGOMBRI (vedi pagg. 24)

Finish Set SET ESTERNO (vedi pagg. 22)

 PARTI DI RICAMBIO (vedi pagg. 21)

 ACCESSORI SPECIALI (non contenuta nel volume di fornitura)

 guarnizione a flangia #96660000 (vedi pagg. 21)

 SEGNO DI VERIFICA (vedi pagg. 20)



△ INDICACIONES DE SEGURIDAD

- △ Durante el montaje deben utilizarse guantes para evitar heridas por aplastamiento o corte.
- △ Grandes diferencias de presión en servicio entre agua fría y agua caliente deben equilibrarse.

INDICACIONES PARA EL MONTAJE

- / Antes del montaje se debe examinar el producto contra daños de transporte. Después de la instalación no se reconoce ningún daño de transporte o de superficie.
- / Los conductos y la grifería deben montarse, lavarse y comprobarse según las normas vigentes.
- / Es obligatorio el cumplimiento de las directrices de instalación vigentes en el país respectivo.

EJEMPLOS DE MONTAJE (ver página 18)

El cuerpo empotrado puede ser colgado según los ejemplos expuestos en las páginas 18.

Instalación directamente sobre la pared. (Fig. A)

Instalación distanciada de la pared mediante soportes metálicos. (Fig. B)

Instalación directa en la pared. (Fig. C)

Instalación sobre la pared. Aquí con soportes de distanciamiento y tornillos de acero de 10. (Fig. D)

DESCRIPCIÓN DE SÍMBOLOS

 No utilizar silicona que contiene ácido acético!

 **DIMENSIONES** (ver página 24)

 **EMBELLECEDOR EXTERIOR**
(ver página 22)

 **REPUESTOS** (ver página 21)

OPCIONAL (no incluido en el suministro)

 Tira impermeabilizante #96660000
(ver página 21)

 **MARCA DE VERIFICACIÓN**
(ver página 20)

△ VEILIGHEIDSIINSTRUCTIES

- △ Bij de montage moeten ter voorkoming van knel- en snijwonden handschoenen worden gedragen.
- △ Grote drukverschillen tussen de koud- en warmwater-toevoer dienen vermeden te worden.

MONTAGE-INSTRUCTIES

- / Vóór de montage moet het product gecontroleerd worden op transportschade. Na de inbouw wordt geen transport- of oppervlakteschade meer aanvaard.
- / De leidingen en armaturen moeten gemonteerd, gespoeld en gecontroleerd worden volgens de geldige normen.
- / De in de overeenkomstige landen geldende installatie-richtlijnen moeten nageleefd worden.

MONTAGEVOORBEELDEN (zie blz. 18)

Het basisgarnituur kan overeenkomstig de situatie ter plaatse worden ingebouwd. Montagevoorbeelden zie pag. 18.

Installatie voor de wand. (Afb. A)

Voorzet wandsysteem: Montage op het frame. (Afb. B)

Installatie in de wand. (Afb. C)

Installatie voor de wand. (Afb. D)

SYMBOOLBESCHRIJVING

 Gebruik geen zuurhoudende siliconel

 **MATEN** (zie blz. 24)

 **KLEURSET** (zie blz. 22)

 **SERVICE ONDERDELEN**
(zie blz. 21)

TOEBEHOREN
(behoort niet tot het leveringspakket)

 dichtmanchet #96660000 (zie blz. 21)

 **KEURMERK** (zie blz. 20)



△ SIKKERHEDSANVISNINGER

- △ Ved monteringen skal der bruges handsker for at undgå kvæstelser og snitsår.
- △ Større trykforskelle mellem koldt og varmt vand bør udjævnes.

MONTERINGSANVISNINGER

- / Før monteringen skal produktet kontrolleres for transportskader. Efter monteringen godkendes transportskader eller skader på overfladen ikke længere.
- / Ledningerne og armaturerne skal monteres, skylles og kontrolleres iht. de gældende standarder.
- / Installationsbestemmelserne, der gælder i det enkelte land, skal overholdes.

MONTERINGSEKSEMPLER (se s. 18)

For monteringsseksempler se s. 18.

Installation på væggen. (Fig. A)

Installation foran væggen: Montering på bæresystem. (Fig. B)

Installation direkte i væggen. (Fig. C)

Installation på væggen. Her med fleksibel afstandsholder med 10 mm justerbar monteringskrue. (Fig. D)

SYMBOLBESKRIVELSE

 Der må ikke benyttes eddikesyreholdig silikone!

 MÅLENE (se s. 24)

 KAPPEÆT (se s. 22)

 RESERVEDELE (se s. 21)

 SPECIALTILBEHØR
(ikke med i leveringsomfang)

 tætningsmanchet #96660000 (se s. 21)

 GODKENDELSE (se s. 20)

△ AVISOS DE SEGURANÇA

- △ Durante a montagem devem ser utilizadas luvas de proteção, de modo a evitar ferimentos resultantes de entalamentos e de cortes.
- △ Grandes diferenças entre as pressões das águas quente e fria devem ser compensadas.

AVISOS DE MONTAGEM

- / Antes da montagem deve-se controlar o produto relativamente a danos de transporte. Após a montagem não são aceites quaisquer danos de transporte ou de superfície.
- / As tubagens e a torneira têm que ser montadas, enxaguadas e verificadas de acordo com as normas em vigor.
- / A prescrições de instalação válidas nos respetivos países devem ser respeitadas.

ELIMINAÇÃO

O papel e o cartão, bem como o plástico, devem ser eliminados separadamente nos sistemas de eliminação previstos para estes materiais.

EXEMPLOS DE MONTAGEM

(ver página 18)

O corpo pode, dependendo da construção, ser instalado de diferentes maneiras, ver nas páginas 18 exemplos de instalação

Instalação sobre a parede. (Fig. A)

Instalação com moldura de suporte especial. (Fig. B)

Instalação em paredes de tijolo. (Fig. C)

Instalação sobre a parede com calço ajustáveis de 10 mm. (Fig. D)

DESCRIÇÃO DO SÍMBOLO

 Não utilizar silicone que contenha ácido acético!

 MEDIDAS (ver página 24)

 CONJUNTO COMPLETO
(ver página 22)

 PEÇAS DE SUBSTITUIÇÃO
(ver página 21)

ACESSÓRIOS ESPECIAIS
(não incluído no volume de fornecimento)

 Disco de borracha #96660000
(ver página 21)

 MARCA DE CONTROLO
(ver página 20)



△ WSKAZÓWKI BEZPIECZEŃSTWA

- △ Aby uniknąć zranień na skutek zgniecenia lub przecięcia, podczas montażu należy nosić rękawice ochronne.
- △ Znaczne różnice ciśnień na dopływach ciepłej i zimnej wody muszą zostać wyrównane.

WSKAZÓWKI MONTAŻOWE

- / Przed montażem należy skontrolować produkt pod kątem szkód transportowych. Po montażu nie widać żadnych szkód transportowych ani szkód na powierzchni.
- / Przewody i armatura muszą być montowane, płukane i kontrolowane według obowiązujących norm.
- / Należy przestrzegać wytycznych instalacyjnych obowiązujących w danym kraju.

PRZYKŁADY MONTAŻOWE

(patrz strona 18)

Korpus może zostać zabudowany w różnych stadiach budowlanych, przykłady montażowe patrz str.18.

Instalacja na ścianie. (Rys. A)

Instalacja naścienna: Montaż na systemie stelaży. (Rys. B)

Instalacja w ścianie. (Rys. C)

Instalacja przed ścianą. Na śrubach gwintowanych M10 jako elementy dystansowe. (Rys. D)

OPIS SYMBOLU



Nie stosować silikonów zawierających kwas octowy!



WYMIARY (patrz strona 24)



ELEMENTY ZEWNĘTRZNE (patrz strona 22)



CZĘŚCI SERWISOWE (patrz strona 21)

WYPOSAŻENIE SPECJALNE
(Nie jest częścią dostawy)



Uszczelka mocująca #96660000 (patrz strona 21)



ZNAK JAKOŚCI (patrz strona 20)

△ BEZPEČNOSTNÍ POKYNY

- △ Pro zabránění řezným zraněním a pohmožděním je nutné při montáži nosit rukavice.
- △ Je nutné vyrovnat velké rozdíly tlaku mezi přípoji studené a teplé vody.

POKYNY K MONTÁŽI

- / Před montáží je třeba produkt zkontrolovat, zda nebyl při transportu poškozen. Po zabudování nebudou uznány žádné škody způsobené transportem nebo poškození povrchu.
- / Vedení a armatura musí být namontovány, propláchnuty a otestovány podle platných norem.
- / Je třeba dodržovat montážní pravidla platné v dané zemi.

PŘÍKLADY MONTÁŽE (viz strana 18)

Základní těleso může být namontováno v souladu s podmínkami na stavbě, příklady montáže viz strana 18.

Instalace na stěnu. (Obr. A)

Instalace před stěnu: montáž na nosný systém. (Obr. B)

Instalace přímo do stěny. (Obr. C)

Instalace před stěnu. Zde s variabilními rozpěrkami pomocí šroubů M 10. (Obr. D)

POPIS SYMBOLŮ



Nepoužívat silikon s obsahem kyseliny octové!



ROZMĚRY (viz strana 24)



VRCHNÍ SADA (viz strana 22)



SERVISNÍ DÍLY (viz strana 21)

ZVLÁŠTNÍ PŘÍSLUŠENSTVÍ
(není součástí dodávky)



těsnící manžeta #96660000 (viz strana 21)



ZKUŠEBNÍ ZNAČKA (viz strana 20)

△ BEZPEČNOSTNÉ POKYNY

- △ Pri montáži musíte nosiť rukavice, aby ste predišli pomliaždeninám a rezným poraneniam.
- △ Veľké rozdiely v tlaku medzi prípojkami studenej a teplej vody musia byť vyrovnané.

POKYNY PRE MONTÁŽ

- / Pred montážou musíte produkt skontrolovať, či nebol počas transportu poškodený. Po zabudovaní nebudú uznané žiadne škody spôsobené transportom alebo poškodenia povrchu.
- / Potrubia a vybavenie musia byť namontované, prepláchnuté a vybavené v platnom normami.
- / Je potrebné dodržiavať smernice o inštalácii, ktoré sú práve teraz platné v krajinách.

PRÍKLADY MONTÁŽE (viď strana 18)

Základné teleso je montované podľa podmienok na stavbe podľa príkladov inštalácie viď strana 18.

Inštalácia na stenu. (Obr. A)

Inštalácia pred stenou pomocou nosných systémů. (Obr. B)

Inštalácia priamo do steny. (Obr. C)

Inštalácia pred stenu pomocou nastaviteľných 10 mm skrutiek. (Obr. D)

POPIS SYMBOLOV

 Nepoužívať silikón s obsahom kyseliny octovej!

 ROZMERY (viď strana 24)

 VRCHNÁ SADA (viď strana 22)

 SERVISNÉ DIELY (viď strana 21)

 ZVLÁŠTNE PRÍSLUŠENSTVO
(nie je súčasťou dodávky)

 tesniaca manžeta #96660000
(viď strana 21)

 OSVEDČENIE O SKÚŠKE
(viď strana 20)

△ 安全须知

- △ 装配时为避免挤压和切割受伤, 必须戴上手套.
- △ 冷热水管间过大的压力差必须予以平衡.

安装提示

- / 安装前必须检查产品是否受到运输损害. 安装后将不认可运输损害或表面损伤.
- / 管道和阀门必须根据通用标准进行安装, 冲洗和检查.
- / 请遵守当地国家现行的安装规定.

安装示意 (参见第页 18)

根据构造的实际情况安装基体, 安装范例参见第 18 页.

直接墙面安装. (第 A)

使用专用的支撑框架脱离墙壁安装 (第 B)

砖墙安装 (第 C)

直接墙面安装, 带 10 mm 可调节的固定柱头螺栓. (第 D)

符号说明

 请勿使用含有乙酸的硅胶!

 大小 (参见第页 24)

 加工件 (参见第页 22)

 备用零件 (参见第页 21)

 选装附件 (不在供货范围内)

 密封箔 #96660000 (参见第页 21)

 检验标记 (参见第页 20)



▲ УКАЗАНИЯ ПО ТЕХНИКЕ БЕЗОПАСНОСТИ

- ▲ Во время монтажа следует надеть перчатки во избежание прищемления и порезов.
- ▲ донного клапа. Перед установкой смесителя необходимо регулировочными кранами выровнять авление холодной и горячей воды при помощи вентилей регулирующих подачу воды в квартиру.

УКАЗАНИЯ ПО МОНТАЖУ

- / Перед монтажом следует проверить изделие на предмет повреждений при перевозке. После монтажа претензии о возмещении ущерба за повреждения при перевозке или повреждения поверхностей не принимаются.
- / Трубы и арматура должны быть установлены, промыты и проверены в соответствии с действующими нормами.
- / Необходимо соблюдать требования по монтажу, действующие в соответствующих странах.

ВАРИАНТЫ УСТАНОВКИ (см. стр. 18)

Корпус может монтироваться, согласно условиям строительства, примеры монтажа см. на стр. 18.

варианты установки (рис. А)

Установка на стене: монтаж на системе кронштейнов. (рис. В)

монтаж в кирпичную стену (рис. С)

Установка на стене. Здесь с гибким распорным держателем, благодаря винтам 10. (рис. D)

ОПИСАНИЕ СИМВОЛОВ



Не применяйте силикон, содержащий уксусную кислоту.



РАЗМЕРЫ (см. стр. 24)



НАРУЖНАЯ ЧАСТЬ (см. стр. 22)



КОМПЛЕКТ (см. стр. 21)

СПЕЦИАЛЬНЫЕ ПРИНАДЛЕЖНОСТИ (не включено в объем поставки!)



Уплотнительная манжета #96660000 (см. стр. 21)



ЗНАК ТЕХНИЧЕСКОГО КОНТРОЛЯ (см. стр. 20)

МОНТАЖ (см. стр. 19)



▲ TURVALLISUUSOHJEET

- ▲ Asennuksessa on käytettävä käsiineitä puristumien ja viiltojen aiheuttamien tapaturmien estämiseksi.
- ▲ Suuret paine-erot kylmä- ja kuumavesiliitäntöjen välillä on tasattava.

ASENNUSOHJEET

- / Ennen asennusta on tarkastettava tuotteen mahdolliset kuljetusvahingot. Asennuksen jälkeen kuljetus- ja pintavaurioita ei hyväksytä.
- / Putket ja hana on asennettava, huuhdeltava ja tarkastettava voimassa olevien standardien mukaisesti.
- / Jokaisessa maassa on noudatettava siellä päteviä asennusohjeita.

ASENNUSESIMERKKEJÄ (katso sivu 18)

Peruskappaleen voi asentaa rakennuksen asettamien reunaehtojen mukaisesti, katso asennusesimerkkejä sivuilla 18.

Asennus seinään (kuva A)

Pinta-asennus: asennus kännatinjärjestelmään. (kuva B)

Asennus suoraan seinään. (kuva C)

Asennus seinään. Tässä joustavaa etäisyydenpitintä käytetään kaksikierteisillä 10 mm ruuveilla. (kuva D)

MERKIN KUVAUS



Älä käytä etikkahappopitoista silikonia!



MITAT (katso sivu 24)



VALMISSARJA (katso sivu 22)



VARAOSAT (katso sivu 21)

ERITYISVARUSTE (ei kuulu toimitukseen)



Tiivisterengas #96660000 (katso sivu 21)



KOESTUSMERKKI (katso sivu 20)

ASENNUS (katso sivu 19)



△ SÄKERHETSANVISNINGAR

- △ Handskar ska bäras under monteringsarbetet så att man kan undvika kläm- och skärskador.
- △ Stora tryckskillnader mellan anslutningarna för varmt och kallt vatten måste utjämnas.

MONTERINGSANVISNINGAR

- / Det måste undersökas om produkten har transportskador innan den monteras. Efter monteringen accepteras inga transport- eller ytskiktskador.
- / Ledningarna och blandaren måste monteras, spolats igenom och kontrolleras enligt de gällande normerna.
- / De installationsriktlinjer som gäller i länderna ska följas.

MONTERINGSEXEMPEL (se sidan 18)

Grundkonstruktionen monteras enligt de förutsättningar som gäller på platsen, se monterings exempel på sidor 18.

Vägginstallation. (Bild A)

Framför vägg-installation: Montering på stödsystem. (Bild B)

Installation direkt i väggen. (Bild C)

Vägginstallation. Här med flexibel avståndshållare genom skruvstift storl. 10. (Bild D)

SYMBOLFÖRKLARING

 Använd inte silikon som innehåller ättiksyra!

 MÅTTEN (se sidan 24)

Finish Set FÄRDIGSET (se sidan 22)

 RESERVDELAR (se sidan 21)

SPECIALTILLBEHÖR (medföljer ej leveransen)

 Tätningmanschett #96660000 (se sidan 21)

 TESTSIGILL (se sidan 20)

△ SAUGUMO TECHNIKOS NURODYMAI

- △ Apsaugai nuo užspaudimo ir įsijovimo montavimo metu mūvėkite pirštines.
- △ Turi būti išlyginti šalto ir karšto slėgio nelygumai.

MONTAVIMO INSTRUKCIJA

- / Prieš montuojant būtina patikrinti, ar gaminys nebuvo pažeistas transportavimo metu. Sumontavus pretenzijos dėl transportavimo ir paviršiaus pažeidimų nepriimamos.
- / Vamzdžiai ir sujungimai turi būti montuojami, plaunami ir tikrinami pagal galiojančias normas.
- / Laikytis atitinkamoje šalyje galiojančių direktyvų dėl įrengimo.

MONTAVIMO PAVYZDŽIAI (žr. psl. 18)

Pagrindą galite sumontuoti pagal vietos sąlygas, montavimo pavyzdžiai pateikti 18 psl.

Montavimas į sieną. (Pav. A)

Montavimas ant sienos, naudojant specialų rėmą. (Pav. B)

Montavimas į sieną. (Pav. C)

Montavimas į sieną su specialiais reguliuojamais 10 mm varžtais. (Pav. D)

SIMBOLIO APRĄŠYMAS

 Nenaudokite silikono, kurio sudėtyje yra acto rūgšties!

 IŠMATAVIMAI (žr. psl. 24)

Finish Set VIRŠTINKINĖ (žr. psl. 22)

 ATSARGINĖS DALYS (žr. psl. 21)

SPECIALŪS PRIEDAI (nėra pridedama)

 Sandarikliai #96660000 (žr. psl. 21)

 BANDYMO PAŽYMA (žr. psl. 20)

⚠ SIGURNOSNE UPUTE

- ⚠ Prilikom montaže se radi sprječavanja prignječenja i posjekotina moraju nositi rukavice.
- ⚠ Velika razlika u pritisku između vruće i hladne vode mora biti izbalansirana.

UPUTE ZA MONTAŽU

- / Prije montaže mora se provjeriti je li proizvod oštećen prilikom transporta. Nakon ugradnje se ne priznaju nikakve reklamacije koje se odnose na površinska i transportna oštećenja.
- / Cijevi i armatura moraju biti postavljeni, isprani i testirani prema važećim normama.
- / Obvezno se moraju uvažiti propisi o instalacijama koji vrijede u dotičnoj zemlji.

PRIMJERI INSTALACIJA

(pogledaj stranicu 18)

Tijelo se može montirati u skladu s uvjetima koji vladaju na mjestu postavljanja, primjeri montaže mogu se naći u stranicama 18.

Direktna instalacija u zid. (Sl. A)

Predzidna instalacija: Montaža na sustav nosača (Sl. B)

Instalacija u zid od cigle. (Sl. C)

Direktna instalacija u zid sa 10 mm podesivim vijcima (Sl. D)

OPIS SIMBOLA

Nemojte koristiti silikon koji sadrži octenu kiselinu!



MJERE (pogledaj stranicu 24)



ZAVRŠNI SET (pogledaj stranicu 22)



REZERVNI DJELOVI
(pogledaj stranicu 21)

POSEBNI PRIBOR
(Nije sadržano u isporuci!)



Manžeta za brtvljenje #96660000
(pogledaj stranicu 21)



OZNAKA TESTIRANJA
(pogledaj stranicu 20)

⚠ INSTRUCIUNI DE SIGURANȚĂ

- ⚠ La montare utilizați mănuși pentru evitarea contuziunilor și tăierii mâinilor.
- ⚠ Diferențele de presiune mari între alimentarea cu apă rece și apă caldă trebuie echilibrate.

INSTRUCIUNI DE MONTARE

- / Înainte de instalare verificați, dacă produsul prezintă deteriorări de transport. După instalare garanția nu acoperă deteriorările de transport și cele de suprafață.
- / Conductele și bateriile trebuie montate, spălate și verificate conform normelor în vigoare.
- / Respectați reglementările referitoare la instalare valabile în țara respectivă.

EXEMPLE DE MONTARE (vezi pag. 18)

Corpul de bază se poate monta în funcție de condițiile existente, ca exemplu de montare, vedeți pagina 18.

Montare pe perete. (Fig. A)

Instalare pe perete: montare pe cadru suport. (Fig. B)

Montare direct pe perete. (Fig. C)

Montare pe perete. Cu distanțieri flexibili și tije filetate de 10 mm cu diblu. (Fig. D)

DESCRIEREA SIMBOLURILOR

Nu utilizați silicon cu conținut de acid acetic!



DIMENSIUNI (vezi pag. 24)



SET COMPLET (vezi pag. 22)



PIESE DE SCHIMB (vezi pag. 21)

ACCESORII OPȚIONALE
(nu este inclus în setul livrat)



Manșetă de etanșare #96660000
(vezi pag. 21)



CERTIFICAT DE TESTARE
(vezi pag. 20)

⚠ ΥΠΟΔΕΙΞΕΙΣ ΑΣΦΑΛΕΙΑΣ

- ⚠ Για να αποφύγετε τραυματισμούς κατά τη συναρμολόγηση πρέπει να φοράτε γάντια.
- ⚠ Οι διαφορές της πίεσης μεταξύ της σύνδεσης κρύου και ζεστού νερού θα πρέπει να αντισταθμίζονται.

ΟΔΗΓΙΕΣ ΣΥΝΑΡΜΟΛΟΓΗΣΗΣ

- / Πριν τη συναρμολόγηση πρέπει να εξεταστεί το προϊόν για ζημιές μεταφοράς. Μετά την εγκατάσταση δεν αναγνωρίζονται ζημιές από τη μεταφορά ή επιφανειακές ζημιές.
- / Οι σωλήνες και η μπαταρία πρέπει να τοποθετηθούν σύμφωνα με τα ισχύοντα πρότυπα, να τεθούν υπό πίεση και να δοκιμαστούν.
- / Θα πρέπει να τηρούνται οι οδηγίες εγκατάστασης που ισχύουν σε κάθε κράτος.

ΠΑΡΑΔΕΙΓΜΑΤΑ ΣΥΝΑΡΜΟΛΟΓΗΣΗΣ (βλ. Σελίδα 18)

Η βασική εγκατάσταση μπορεί να τοποθετηθεί σύμφωνα με τα δεδομένα του χώρου, παραδείγματα εγκατάστασης βλέπε σελίδα 18.

Επίτοιχη τοποθέτηση (εικ. Α)

Εγκατάσταση "προ του τοίχου": συναρμολόγηση επάνω σε σύστημα φορέων. (εικ. Β)

Εγκατάσταση απευθείας στον τοίχο (εικ. C)

Επίτοιχη εγκατάσταση. Χρησιμοποιήστε 10άρες βίδες -καρφιά με εύκαμπτα στηρίγματα. (εικ. D)

ΠΕΡΙΓΡΑΦΗ ΣΥΜΒΟΛΩΝ

 Μην χρησιμοποιείτε σιλικόνη που περιέχει οξικό οξύ!

 ΔΙΑΣΤΑΣΕΙΣ (βλ. Σελίδα 24)

 ΣΕΤ ΜΗΧΑΝΙΣΜΟΥ (βλ. Σελίδα 22)

 ΑΝΤΑΛΛΑΚΤΙΚΑ (βλ. Σελίδα 21)

 ΕΙΔΙΚΑ ΑΞΕΣΟΥΑΡ (δεν περιλαμβάνεται στον παραδοτέο εξοπλισμό)

 Στεγανοποιητικό παρέμβυσμα #96660000 (βλ. Σελίδα 21)

 ΣΗΜΑ ΕΛΕΓΧΟΥ (βλ. Σελίδα 20)

⚠ VARNOSTNA OPOZORILA

- ⚠ Pri montaži je treba nositi rokavice, da se preprečijo poškodbe zaradi zmečkanja ali urezov.
- ⚠ Velike razlike v tlaku med priključkom za mrzlo in priključkom za toplo vodo je potrebno izravnati.

NAVODILA ZA MONTAŽO

- / Pred montažo je treba izdelek preveriti glede morebitnih transportnih poškodb. Po vgradnji transportne ali površinske poškodbe ne bodo več priznane.
- / Cevi in armaturo je treba montirati, izprati in preveriti po veljavnih standardih.
- / Upoštevati je treba pravilnike o inštalacijah, ki veljajo v posamezni državi.

PRIMERI MONTAŽE (glejte stran 18)

Osnovno telo se lahko montira ustrezno gradbenim pogojem, montažne primere glejte na strani 18.

Montaža na steno (Sl. A)

Montaža pred steno: montaža na sistem nosilcev (Sl. B)

Montaža direktno v steno (Sl. C)

Montaža na steno. Tukaj z upogljivim distančnikom in 10-milimetrskimi vijaki. (Sl. D)

OPIS SIMBOLA

 Ne smete uporabiti silikona, ki vsebuje ocatno kislino!

 MERE (glejte stran 24)

 ZAKLJUČNA GARNITURA (glejte stran 22)

 REZERVNI DELI (glejte stran 21)

 POSEBEN PRIBOR (Ni vključeno)

 Tesnilna manšeta #96660000 (glejte stran 21)

 PRESKUSNI ZNAK (glejte stran 20)



△ OHUTUSJUHISED

- △ Kandke paigaldamisel muljumis- ja löikevigastuste vältimiseks kindaid.
- △ Kui külma ja kuuma vee ühenduste surve on väga erinev, tuleb need tasakaalustada.

PAIGALDAMISJUHISED

- / Enne paigaldamist tuleb toodet kontrollida transpordikahjustuste osas. Pärast paigaldamist ei tunnustata enam transpordi- või pinnakahjustuste kaebuseid.
- / Voolikute ja segisti paigaldamisel, loputamisel ja kontrollimisel tuleb lähtuda kehtivatest normatiividest
- / Vastavas riigis kehtivaid paigalduseeskirju tuleb järgida.

PAIGALDUSE NÄITED (vt lk 18)

Põhikorpust on võimalik paigaldada vastavalt ehituslikele asjaoludele, näiteid paigaldamise kohta vt lk 18.

Seinale paigaldamine. (Joonis A)

Paigaldamine seinast eemale spetsiaalse tugiraamiga. (Joonis B)

Paigaldamine otse seinale. (Joonis C)

Seinale paigaldamine. Siin reguleeritava vahehoidikuga, kasutades 10 mm tikkpoltte. (Joonis D)

SÜMBOLITE KIRJELDUS

 Ärge kasutage äädikhapet sisaldavat silikooni!

 MÕÕTUDE (vt lk 24)

Finish Set VALMISKOMPLEKT (vt lk 22)

 VARUOSAD (vt lk 21)

SPETSIAALNE LISAVARUSTUS
(ei sisaldu komplektis)

 tihendi #966660000 (vt lk 21)

 KONTROLLSERTIFIKAAT (vt lk 20)

△ DROŠĪBAS NORĀDES

- △ Montāžas laikā, lai izvairītos no saspiedumiem un iegriezumiem, nepieciešams nēsāt cimdus.
- △ Jāizldzina spiediena atšķirības starp aukstā un karstā ūdens pievadiem.

NORĀDĪJUMI MONTĀŽAI

- / Pirms montāžas nepieciešams pārbaudīt, vai produktam transportēšanas laikā nav radušies bojājumi. Pēc iebūvēšanas bojājumi, kas radušies transportēšanas laikā, vai virsmas bojājumi netiek atzīti.
- / Caurulvadi un maisītājs ir jāuzstāda, jāizskalo un jāpārbauda saskaņā ar spēkā esošajiem standartiem.
- / Jāievēro attiecīgās valstis spēkā esošās montāžas prasības.

MONTĀŽAS PIEMĒRI (skat. lpp. 18)

Korpusu iespējams iebūvēt atbilstoši konstrukcijas īpašībām, montāžas piemērus skat. 18. lpp.

Instalācija pie sienas. (Att. A)

Ārpussienas instalācija: montāža uz rāmja sistēmas. (Att. B)

Instalācija tieši sienā. (Att. C)

Instalācija pie sienas. Šeit ar elastīgu starpliku un 10 mm izmēra montāžas skrūvēm. (Att. D)

SIMBOLU NOZĪME

 Neizmantoj silikonu, kas satur etiķskābi!

 IZMĒRUS (skat. lpp. 24)

Finish Set KOMPLEKTS (skat. lpp. 22)

 REZERVES DAĻAS (skat. lpp. 21)

SPECIĀLI AKSESUĀRI
(komplektā netiek piegādāts)

 Blīvējuma uzdeva #966660000
(skat. lpp. 21)

 PĀRBAUDES ZĪME (skat. lpp. 20)



△ SIGURNOSNE NAPOMENE

- △ Prilikom montaže se radi sprečavanja prignječenja i posekotina moraju nositi rukavice.
- △ Velika razlika u pritisku između vruće i hladne vode mora biti izbalansirana.

INSTRUKCIJE ZA MONTAŽU

- / Pre montaže se mora proveriti da li je proizvod oštećen pri transportu. Nakon ugradnje se ne priznaju nikakve reklamacije koje se odnose na površinska i transportna oštećenja.
- / Vodovi i armatura moraju biti postavljeni, isprani i testirani prema važećim normama.
- / Treba se pridržavati propisa koji u određenim zemljama važe za instalacije.

PRIMERI MONTAŽE (vidi stranu 18)

Telo može da se montira u skladu sa uslovima na mestu ugradnje, za primere montaže vidi strane 18.

Direktna instalacija na zid. (Sl. A)

Predzidna instalacija: Montaža na sistem nosača. (Sl. B)

Instalacija direktno u zid. (Sl. C)

Direktna instalacija na zid s držačem odstojanja pomoću 10 mm podesivih zavrtnja. (Sl. D)

OPIS SIMBOLA



Nemojte koristiti silikon koji sadrži sirćetnu kiselinu!



MERE (vidi stranu 24)



ZAVRŠNI SET (vidi stranu 22)



REZERVNI DELOVI (vidi stranu 21)

POSEBAN PRIBOR

(Nije sadržano u isporuci)



Zaptivna manžeta #96660000
(vidi stranu 21)



ISPITNI ZNAK (vidi stranu 20)

△ SIKKERHETSHENVISNINGER

- △ Bruk hansker under montasjonen for å unngå klem- og kuttskader.
- △ Store trykkdifferanser mellom kaldt- og varmtvannstilkoblinger skal utlignes.

MONTAGEHENVISNINGER

- / Før montasjonen skal produktet sjekkes for transportskader. Etter monteringen aksepteres ikke noen transport- eller overflateskader.
- / Ledningene og armaturen skal monteres, spyles og sjekkes iht. de gyldige normer.
- / Gjeldende retningslinjer for rørleggerarbeid i de enkelte land skal følges.

MONTASJE-EKSEMPEL (se side 18)

Innbyggingsdelen kan monteres iht. byggmessige forhold, se montasje-eksempel på side 18.

Installasjon på vegg (Bilde A)

Montasje foran vegg: montasje på dragersystem. (Bilde B)

Installasjon rett på vegg. (Bilde C)

Installasjon på vegg. Her med fleksible avstandsholdere via spesialskruer. (Bilde D)

SYMBOLBESKRIVELSE



Ikke bruk silikon som inneholder eddiksyre!



MÅL (se side 24)



FERDIGSETT (se side 22)



SERVICEDELER (se side 21)

EKSTRATILBEHØR
(ikke med i leveransen)



Tetningsmansjett #96660000 (se side 21)



PRØVEMERKE (se side 20)



△ УКАЗАНИЯ ЗА БЕЗОПАСНОСТ

- △ При монтажа трябва да се носят ръкавици, за да се избегнат наранявания поради притискане или порязване.
- △ Големите разлики в налягането между изводите за студената и топлата вода трябва да се изравняват.

УКАЗАНИЯ ЗА МОНТАЖ

- / Преди монтажа продуктът трябва да се провери за транспортни щети. След монтажа не се признават транспортни или повърхностни щети.
- / Тръбопроводите и арматурата трябва да се монтират, промият и проверят в съответствие с валидните норми.
- / Трябва да бъдат спазвани валидните в съответните страни предписания за инсталиране.

ПРИМЕРИ ЗА МОНТАЖ (вижте стр. 18)

Основното тяло може да се закрепи на стената в съответствие с конструктивните дадености, примери за монтаж на стр. 18.

Инсталация на стената. (фиг. А)

Монтаж пред стената: Монтаж на трегерната система. (фиг. В)

Инсталация директно в стената. (фиг. С)

Инсталация на стената. Тук с гъвкава разпънка с помощта на комбинирани болтове 10. (фиг. D)

ОПИСАНИЕ НА СИМВОЛИТЕ



Не използвайте силикон, съдържащ оцетна киселина!



РАЗМЕРИ (вижте стр. 24)



ГОТОВ НАБОР (вижте стр. 22)



СЕРВИЗНИ ЧАСТИ (вижте стр. 21)

СПЕЦИАЛНИ ПРИНАДЛЕЖНОСТИ (не се съдържа в обема на доставка)



Уплътнителен маншет #96660000 (вижте стр. 21)



КОНТРОЛЕН ЗНАК (вижте стр. 20)

△ 安全上の注意

- △ 施工の際は手を挟んだり怪我をしないように、手袋をはめてください。
- △ 給水・湯の圧力差は0.1(MPa)以内としてください。

施工上の注意

- / 製品の施工前に輸送でのダメージがないか確認してください。施工後のキズ等のお申し出はお断りさせて頂いています。
- / 配管と水栓は、関連法規に従って施工、洗浄、および試験を行ってください。
- / 施工行う地域に適用される関連法規をお守りください。

施工例 (次のページを参照 18)

埋込部は取付状況に合わせた様々な施工が可能です (施工例については次のページを参照 18)。

壁への施工. (図 A)

オフセットさせた施工: 取付架台への施工. (図 B)

壁への直接施工. (図 C)

壁への施工. ここでは、10本のハンガーボルトと特殊金具を使用します. (図 D)

アイコンの説明



酢酸系シリコンをご使用にならないでください!



寸法 (次のページを参照 24)



化粧部 (次のページを参照 22)



スペアパーツ (次のページを参照 21)

スペシャルパーツ (別手配部品)



防水シート #96660000 (次のページを参照 21)



認証について (次のページを参照 20)



⚠️ ПРИМІТКИ З БЕЗПЕКИ

- ⚠️ Під час встановлення слід надягати рукавички, щоб запобігти травмам та порізам.
- ⚠️ Гаряча і холодна подачі води повинні мати однаковий тиск.

ІНСТРУКЦІЇ ЗІ ВСТАНОВЛЕННЯ

- / Перед встановленням перевірте виріб на наявність пошкоджень під час транспортування. Після встановлення транспортні пошкодження чи пошкодження поверхні не розглядаються.
- / Труби та кріплення повинні бути встановлені, промиті та перевірені відповідно до стандартів застосування.
- / Необхідно дотримуватися сантехнічних норм, які діють у відповідних країнах.

ПРИКЛАД УСТАНОВКИ

(дивіться сторінку 18)

Базовий набір може бути встановлений різними способами відповідно до конструктивних умов. Приклади встановлення див. на сторінках 18.

Прямий настінний монтаж. (Рис. А)

Монтаж поза стіною за допомогою спеціальної опорної рами. (Рис. В)

Монтаж безпосередньо в стіну. (Рис. С)

Пряме встановлення на стіну за допомогою регульованих монтажних шпильок 10 мм. (Рис. D)

ОПИС СИМВОЛУ



Не використовуйте силікон, що містить оцтову кислоту!



РОЗМІРИ (дивіться сторінку 24)



ФІНІШНИЙ НАБІР
(дивіться сторінку 22)



ЗАПЧАСТИНИ (дивіться сторінку 21)

СПЕЦІАЛЬНІ АКСЕСУАРИ
(в комплект поставки не входить)



ущільнювальна фольга #96660000
(дивіться сторінку 21)



ТЕСТОВИЙ СЕРТИФІКАТ
(дивіться сторінку 20)

⚠️ تنبيهات الأمان

- ⚠️ يجب إرتداء قفازات لليد أثناء التركيب لتجنب حدوث أخطار الإنحشار أو الجروح.
- ⚠️ يجب أن يكون تيار الماء الساخن والماء البارد متعادلين في الضغط.

تعليمات التركيب

- / قبل القيام بعملية التركيب، يجب فحص المنتج للتأكد من خلوه من أية تلفيات ناتجة عن النقل. بعد القيام بعملية التركيب، لن يتم الاعتراف بوجود أية تلفيات سطحية أو تلفيات ناتجة عن عملية النقل.
 - / يجب تركيب وغسيل واختبار التوصيلات وخطات المياه طبقاً للمعايير السارية.
 - / يجب مراعاة القواعد الخاصة بالتركيب وأعمال السباكة وفقاً للوائح الخاصة بكل بلد.
- مثال على التركيب (راجع صفحة 18)

يمكن تركيب الجسم الرئيسي للوحدة وفقاً لظروف البناء، انظر أمثلة التركيب صفحتي 18.

التركيب على حائط مباشر (انظر الصورة رقم A)
التركيب دون التثبيت بالحائط: مع حامل خاص. (انظر الصورة رقم B)

التركيب على حائط من الطوب (انظر الصورة رقم C)
التركيب على الحائط المباشر بجوايط تركيب قابلة للضغط طولها 10 مم. (انظر الصورة رقم D)
وصف الرمز

هام! لا تستخدم السليكون الذي يحتوي على أحماض! 

أبعاد (راجع صفحة 24) 

مجموعة كاملة. (راجع صفحة 22) **Finish Set**

قطع الغيار (راجع صفحة 21) 

ملحقات خاصة (غير مدرج مع المحتويات المسلمة)

رقاقة إغلاق #96660000 (راجع صفحة 21) 

شهادة اختبار (راجع صفحة 20) 

⚠ GÜVENLİK UYARILARI

- ⚠ Montaj esnasında ezilme ve kesilme gibi yaralanmaları önlemek için eldiven kullanılmalıdır.
- ⚠ Sıcak ve soğuk su bağlantıları arasında büyük basınç farklılıkları varsa, bu basınç farklılıklarının dengelenmesi gerekir.

MONTAJ AÇIKLAMALARI

- / Montaj işleminden önce ürün nakliye hasarları yönünden kontrol edilmelidir. Montaj işleminden sonra nakliye veya yüzey hasarları için sorumluluk üstlenilmemektedir.
- / Boruların ve armatürün montajı, yıkanması ve kontrolü geçerli normlara göre yapılmalıdır.
- / Ülkelerde geçerli kurulum yönetmeliklerine riayet edilmelidir.

MONTAJ ÖRNEĞİ (bakınız sayfa 18)

Ana gövde yapısal koşullara uygun şekilde takılabilir, Montaj örneği Bkz. Sayfa 18.

Duvara direkt montaj (Şekil A)

Ön duvar montajı: Taşıyıcı sisteme montaj. (Şekil B)

Tuğla duvar Montajı (Şekil C)

Duvara direkt montaj. Burada, esnek mesafe tutucuları ile 10'lu sıkma vidaları kullanılarak. (Şekil D)

SİMGE AÇIKLAMASI

 Asetik asit içeren silikon kullanmayın!

 ÖLÇÜLERİ (bakınız sayfa 24)

Finish Set  DIŞI SET (bakınız sayfa 22)

 YEDEK PARÇALAR (bakınız sayfa 21)

ÖZEL AKSESUARLAR
(Teslimat kapsamına dahil değildir)

 Sızdırmazlık manşeti #96660000
(bakınız sayfa 21)

 KONTROL İŞARETİ
(bakınız sayfa 20)

GARANTİ BELGESİ**ÜRETİCİ VEYA İTHALATÇI FIRMANIN**

Unvanı: Hansgrohe Armatür Ltd. Şti
Adresi: Maslak Mah. Yelkovan Sok. Maslak Square
No: 2 İç Kapı No: 104 / Sarıyer / İstanbul
Telefonu: (0-212) 273 07 30
Faks: (0-212) 273 07 40
web adresi: www.hansgrohe.com.tr

MALİN

Markası: Hansgrohe
Cinsi: Sıhhi tesisat malzemesi
Garanti Süresi: 2 YIL
Azami Tamir Süresi: 20 İş günü

GENEL MÜDÜR

Zerrin Türk

Satıcı Firmanın:

Unvanı:

Adresi:

Telefonu:

Faks:

e-posta:

Fatura Tarih ve Sayısı:

Marka ve Modeli:

Teslim Tarihi ve Yeri:

Yetkilinin İmzası:

Firmanın Kaşesi:

Bu bölümü, ürünü aldığınız Yetkili Satıcı imzalayacak ve kaşeleyecektir.

Zerrin Türk



⚠ BIZTONSÁGI UTASÍTÁSOK

- ⚠ A szerelésnél a zúzódások és vágási sérülések elkerülése érdekében kesztyűt kell viselni.
- ⚠ A hidegvíz- és a melegvíz-csatlakozások közötti nagy nyomáskülönbséget kikell egyenlíteni!

SZERELÉSI UTASÍTÁSOK

- / A szerelés előtt ellenőrizni kell, hogy a terméknek nincs-e szállítási sérülése. Beépítés után a szállítási- vagy felületi sérüléseket nem ismerik el.
- / A vezetékeket és a csaptelepet az érvényes szabványoknak megfelelően kell felszerelni, öblíteni és ellenőrizni
- / Az egyes országokban érvényes installációs irányelveket be kell tartani.

SZERELÉSI PÉLDÁK (lásd a oldalon 18)

Az alaptestet az építészeti adottságoknak megfelelően szereljük be. A szerelési példákat lásd a 18. oldalon.

Szerelés közvetlenül a falra. (ábra A)

Szerelés könnyűszerkezetű falrendszerre. (ábra B)

Szerelés falba süllyesztve. (ábra C)

Távtartó szerkezetre való szerelés. (ábra D)

SZIMBÓLUMOK LEÍRÁSA

 Ne használjon ecetsavtartalmú szilikon!

 M É R E T E T (lásd a oldalon 24)

Finish Set A K É S Z S Z E R E L V É N Y (lásd a oldalon 22)

 T A R T O Z É K O K (lásd a oldalon 21)

E G Y É B T A R T O Z É K (a szállítási egység nem tartalmazza)

 Tömítőkarima #96660000 (lásd a oldalon 21)

 V I Z S G A J E L (lásd a oldalon 20)

⚠ הערות בטוחות

- ⚠ יש להשתמש בכפפות בזמן ההתקנה כדי למנוע פציעות וחתכים
- ⚠ למערכת המים החמים והקרים צריכים להיות לחצים שווים

הוראות התקנה

- / לפני ההתקנה, בדוק אם נגרמו למוצר נזקים בהובלה / אחרי ההתקנה, לא נכיר בנזקים שנגרמו בהובלה או בנזקים במשטחים
- / חובה להתקין את הצינורות והאביזרים, לשטוף אותם / ולבדוק אותם על פי התקנים הישימים
- / צריך לפעול על פי חוקי השרברבות הישימים במדינת ההתקנה

דוגמה להתקנה (ראה עמוד 18)

אפשר להתקין את הסט הבסיסי בדרכים שונות, בהתאם לאופן הבנייה. לדוגמאות להתקנה ראה עמוד 18 התקנה ישירה על קיר (איור A) התקנה מרוחקת מהקיר עם מסגרת תמיכה מיוחדת (איור B)

התקנה על קיר לבנים (בריקים) (איור C)

התקנה ישירה על קיר עם בורגי הרכבה מתכווננים 10 מ"מ (איור D)

תיאור הסמל

אסור להשתמש בסיליקון המכיל חומצה אצטית!  מידות (ראה עמוד 24)

סט גימור (ראה עמוד 22) **Finish Set**

חלקי חילוף (ראה עמוד 21) 

אביזרים מיוחדים (הזמנה של פריט אקסטרה)

יריעת איטום #96660000 (ראה עמוד 21) 

תעודת בדיקה (ראה עמוד 20) 

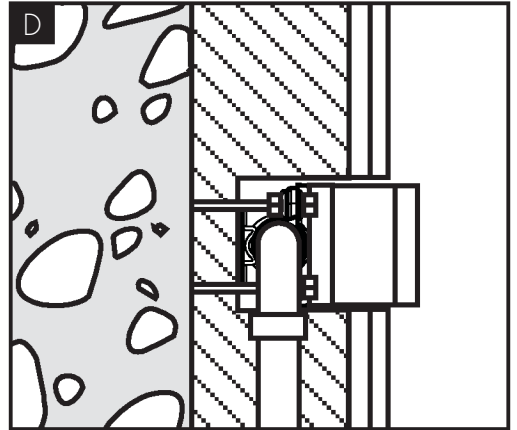
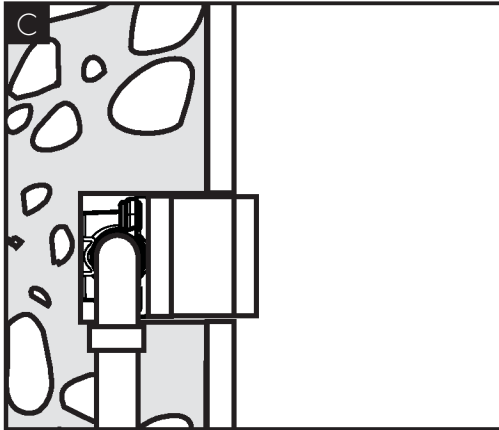
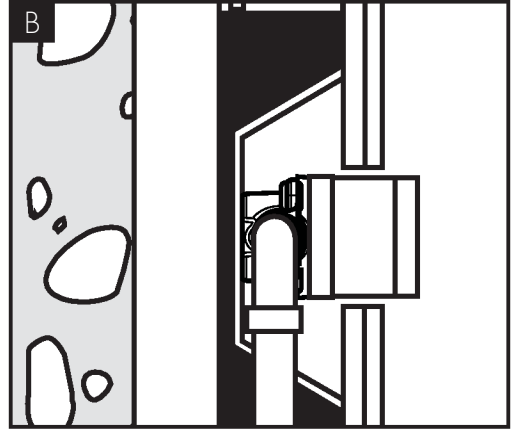
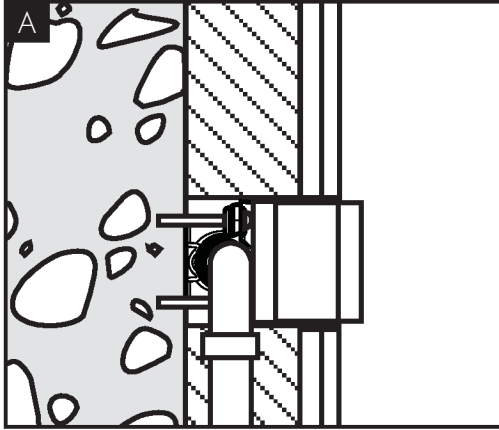

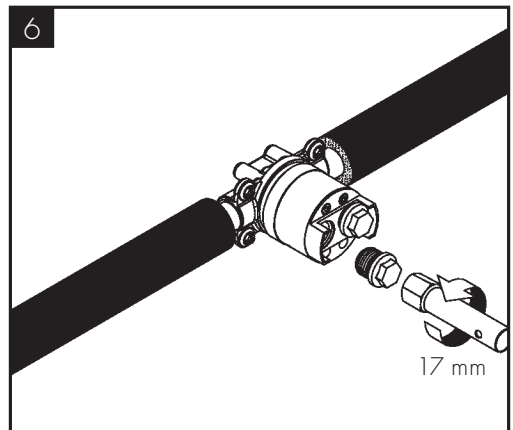
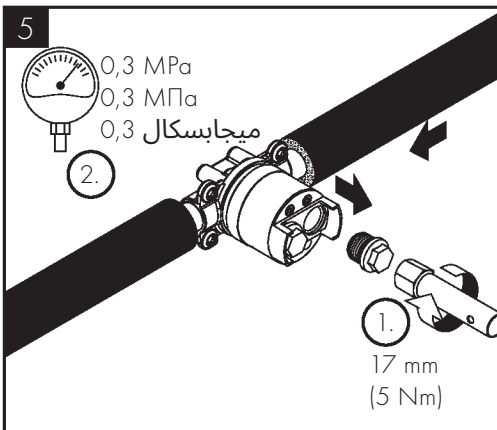
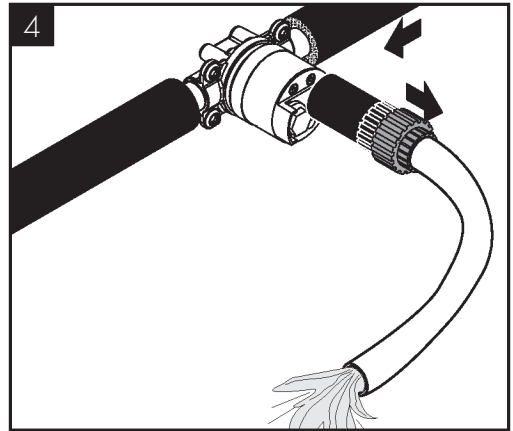
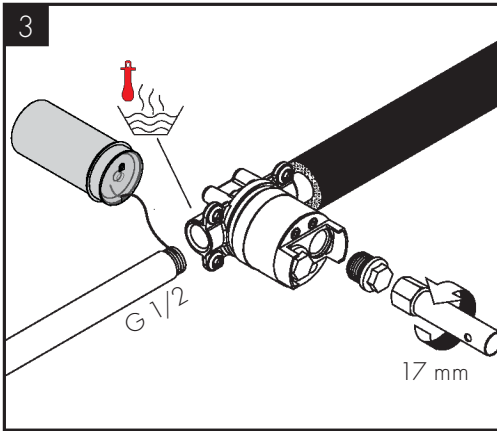
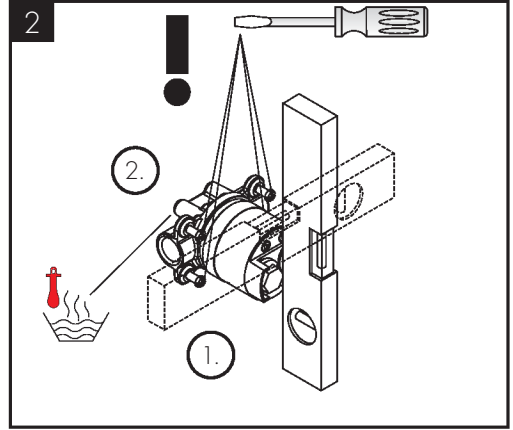
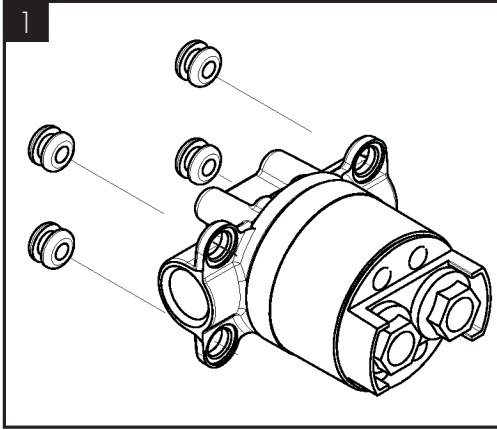

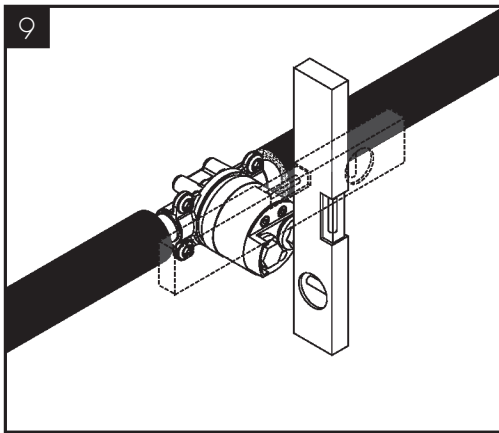
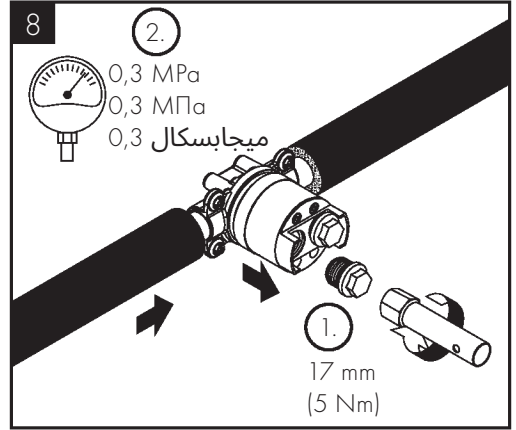
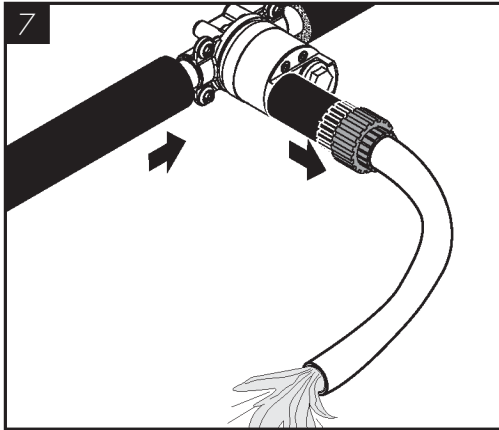

DVGW



ETA

10902180

CL0400

1522

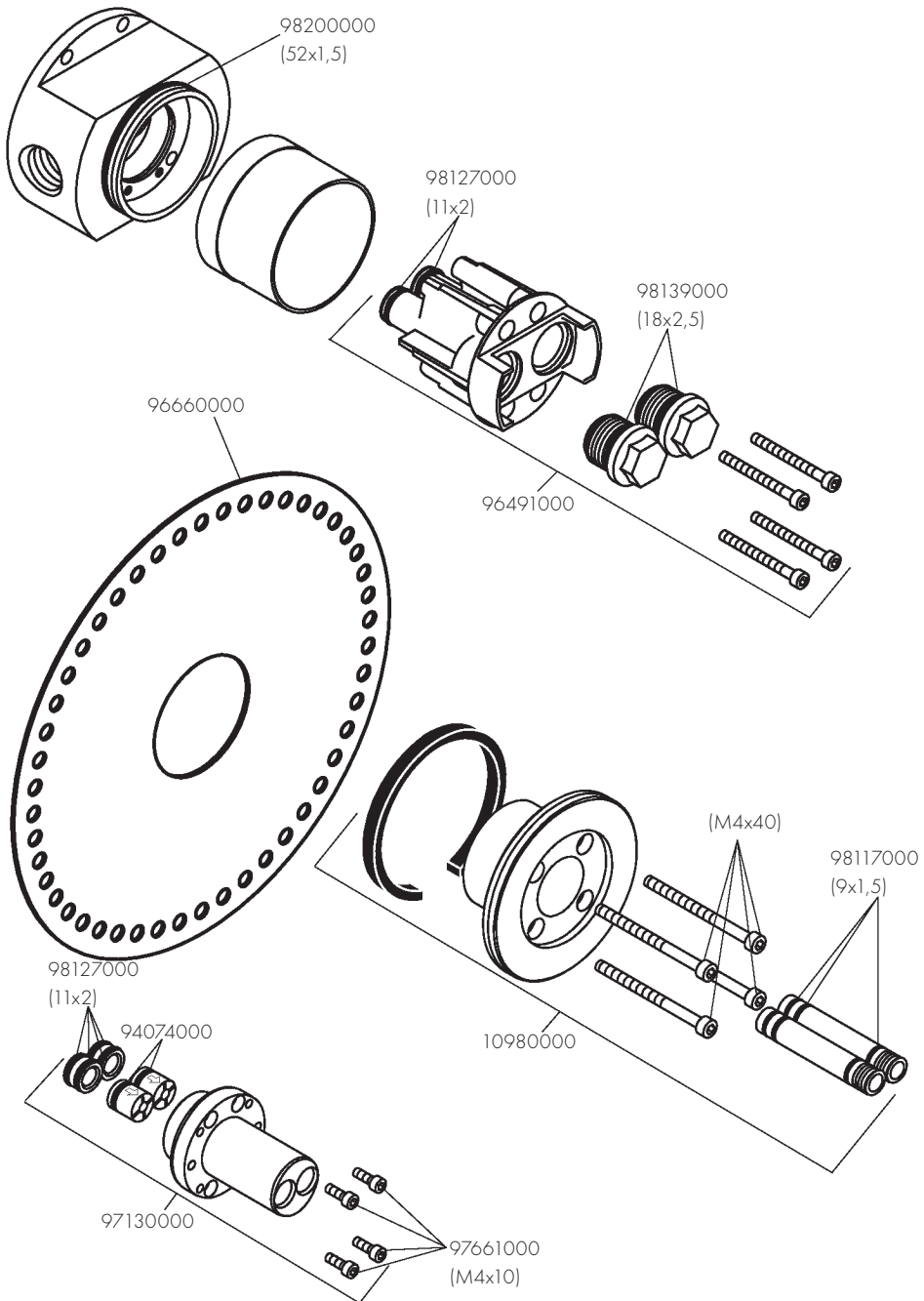

AXOR Urquiola
11026XX0

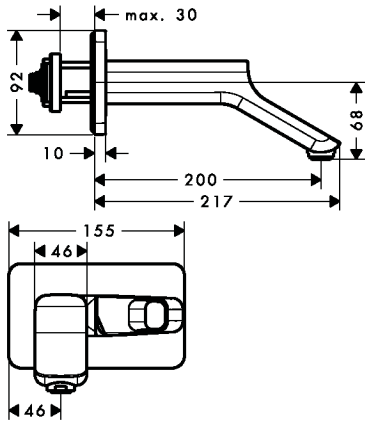

AXOR Starck Organic
12015XX0

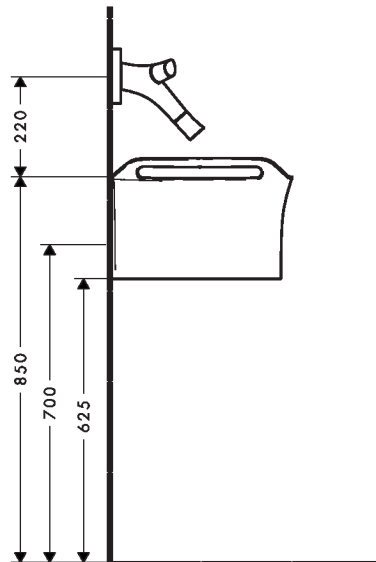
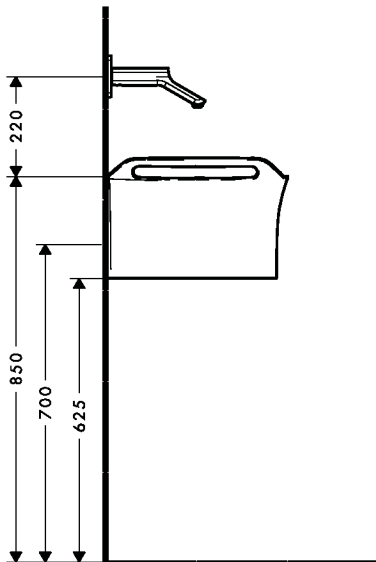
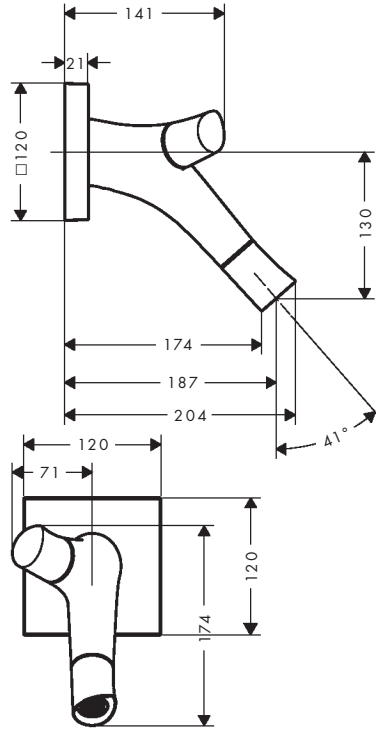

AXOR

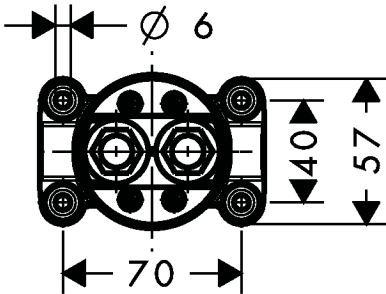
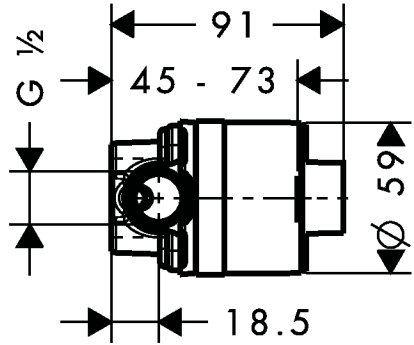
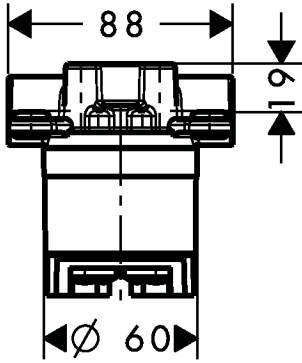

Axor / Hansgrohe SE
Austraße 5-9
77761 Schiltach
Deutschland

info@axor-design.com
axor-design.com

05/2026
9.08819.06