

NL

TECHNISCHE  
HANDLEIDING

FR

MANUEL  
TECHNIQUE

EN

TECHNICAL  
MANUAL

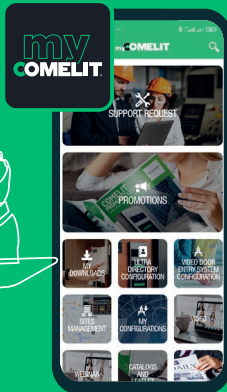
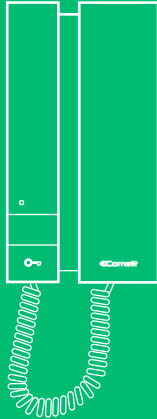

- NL MYCOMELIT DE APP VOOR DE PROFESSIONAL
- FR MYCOMELIT, L'APPLI POUR LES PROFESSIONNELS
- EN MYCOMELIT: THE APP FOR PROFESSIONALS

FREE DOWNLOAD



Download on the  
App Store

GET IT ON  
Google Play

Audiokit Adam-Mini met hoorn  
Traditioneel systeem

Kit audio Adam-Mini Combiné  
Système Traditionnel

Adam-Mini Handset audio kit,  
Traditional System

Art. KAA5061

**COMELIT**  
WITH · YOU · ALWAYS

## NL Waarschuwingen

- Dit product van Comelit is ontworpen en ontwikkeld om te worden gebruikt bij de realisatie van audio- en videocommunicatiesystemen in woningen, winkels, bedrijven en openbare gebouwen of in openbare ruimtes.
- Alle functies die zijn aangesloten op de installatie van de Comelit-producten moeten zijn uitgevoerd door gekwalificeerd technisch personeel, volgens de aanwijzingen in de handleiding/instructies van de betreffende producten.
- Sluit de voeding af voordat u onderhoudswerkzaamheden uitvoert.
- Gebruik geleiders met een geschikte doorsnede, afhankelijk van de afstanden, volgens de aanwijzingen in de handleiding van de installatie.
- Het is raadzaam om de kabels voor de installatie niet in dezelfde leiding te plaatsen als die waar de vermogenskabels (230V of hoger) doorheen lopen.
- Voor een veilig gebruik van de producten Comelit is het volgende noodzakelijk: het zorgvuldig opvolgen van de aanwijzingen in de handleiding/instructies, ervoor zorgen dat de installatie die met de Comelit-producten is uitgevoerd niet wordt gesaboteerd / beschadigd raakt.
- De producten van Comelit hebben geen onderhoud nodig, behalve de normale reiniging, welke moet worden uitgevoerd zoals is aangegeven in de handleiding/instructies. Eventuele reparaties moeten worden uitgevoerd voor de producten, uitsluitend door **Comelit Group S.p.A.**, voor de installatie, door gekwalificeerd technisch personeel.
- **Comelit Group S.p.A.** is niet verantwoordelijk voor andere toepassingen dan het beoogde gebruik, het niet in acht nemen van de aanwijzingen en waarschuwingen in deze handleiding/instructies. **Comelit Group S.p.A.** behoudt zich het recht voor om op elk moment, zonder waarschuwing vooraf, wijzigingen aan te brengen in deze handleiding/instructies.
- De merken en de handelsnamen die in deze publicatie gebruikt worden behoren aan de respectievelijke eigenaars.
- Dit product valt binnen het toepassingsgebied van Richtlijn 2012/19/EU met betrekking tot het beheer van afval van elektrische en elektronische apparatuur (AEEA). Het toestel mag niet worden afgevoerd als ongesorteerd gemeentelijk afval, aangezien het bestaat uit verschillende materialen die in geschikte voorzieningen kunnen worden gerecycled. Informeer bij de gemeentelijke overheid naar de locatie van ecologische inzamelcentra waar het product kan worden ingeleverd voor correcte recycling. Het product is niet potentieel gevaarlijk voor de menselijke gezondheid en het milieu, omdat het geen schadelijke stoffen bevat volgens Richtlijn 2011/65/EU (RoHS), maar als het in het milieu wordt achtergelaten, kan het nadelige effecten hebben op het ecosysteem. Lees de instructies aandachtig door alvorens het toestel voor de eerste keer te gebruiken. Het wordt aanbevolen om het product niet voor andere doeleinden te gebruiken dan waarvoor het is bedoeld, aangezien er bij onjuist gebruik gevaar voor elektrische schokken bestaat.



Dit symbool op het label van het toestel geeft aan dat dit product voldoet aan de wetgeving inzake afgedankte elektrische en elektronische apparatuur. Het achterlaten van de apparatuur in het milieu of het oneigenlijk gebruik ervan is wettelijk strafbaar.

## FR Avertissements

- Ce produit Comelit a été conçu et réalisé pour être utilisé dans la réalisation d'installations de communication audio et vidéo dans des bâtiments résidentiels, commerciaux, industriels et publics ou à usage public.
- Toutes les opérations liées à l'installation des produits Comelit sont réservées à des techniciens qualifiés qui devront suivre attentivement les consignes des Manuels / Instructions desdits produits.
- Couper l'alimentation avant d'effectuer toute opération.
- Utiliser des conducteurs d'une section adéquate en fonction des distances et en respectant les explications contenues dans le manuel du système.
- Il est conseillé de ne pas poser les conducteurs destinés à l'installation dans la canalisation destinée aux câbles de puissance (230 V ou plus).
- Pour utiliser les produits Comelit en toute sécurité : suivre attentivement les consignes contenues dans les Manuels / Instructions ; s'assurer que l'installation réalisée avec les produits Comelit n'est pas sabotée / endommagée.
- Les produits Comelit sont sans maintenance, exception faite pour les opérations de nettoyage qui devront être effectuées selon les consignes contenues dans les Manuels / Instructions. Les réparations concernant : les produits, sont réservées exclusivement à **Comelit Group S.p.A.**, les installations, sont réservées à des techniciens qualifiés.

## FR

- **Comelit Group S.p.A.** ne sera pas tenue pour responsable en cas d'utilisation contraire aux indications, de non-respect des indications et des recommandations présentes dans ce Manuel / Instructions. **Comelit Group S.p.A.** se réserve le droit de modifier à tout moment et sans préavis le contenu de ce Manuel / Instructions.
- Les marques et les désignations commerciales publiées ici appartiennent à leurs propriétaires.
- Ce produit appartient au champ d'application de la Directive 2012/19/UE concernant la gestion des déchets des équipements électriques et électroniques (DEEE). Ne pas considérer le dispositif comme déchet municipal mixte car il est composé de plusieurs matériaux qui peuvent être recyclés dans les usines conçues à cet effet. Demander aux autorités municipales où se trouvent les plateformes écologiques prêtes à accueillir le produit pour le trier et le recycler convenablement. Le produit n'est pas potentiellement dangereux pour la santé de l'homme et pour l'environnement car il ne contient pas de substances nocives aux termes de la directive 2011/65/UE (RoHS), mais il peut avoir des effets négatifs sur l'écosystème s'il est abandonné dans la nature. Lire attentivement les consignes avant d'utiliser l'appareil pour la première fois. Ne pas utiliser le produit dans un autre cadre que celui auquel il est destiné car il représente un risque d'électrocution s'il est utilisé de manière impropre.



Ce symbole sur l'étiquette de l'appareil indique la conformité de ce produit vis-à-vis de la norme sur les déchets d'équipements électriques et électroniques. L'abandon de l'appareil dans l'environnement ou son utilisation impropre sont sanctionnés par la loi.

## EN Warning

- This Comelit product was designed for use in the creation of audio and video communication systems in residential, commercial or industrial settings and in public buildings or buildings used by the public.
- All activities connected to the installation of Comelit products must be carried out by qualified technical personnel, with careful observation of the indications provided in the manuals / instruction sheets supplied with those products.
- Cut off the power supply before carrying out any maintenance procedures.
- Use wires with a cross-section suited to the distances involved, observing the instructions provided in the system manual.
- We advise against running the system wires through the same duct as the power cables (230V or higher).
- To ensure Comelit products are used safely: carefully observe the indications provided in the manuals / instruction sheets and make sure the system created using Comelit products has not been tampered with / damaged.
- Comelit products do not require maintenance aside from routine cleaning, which should be carried out in accordance with the indications provided in the manuals / instruction sheets. Any repair work must be carried out: for the products themselves, exclusively by **Comelit Group S.p.A.**, for systems, by qualified technical personnel.
- **Comelit Group S.p.A.** does not assume any responsibility for: any usage other than the intended use; non-observance of the indications and warnings contained in this manual / instruction sheet. **Comelit Group S.p.A.** nonetheless reserves the right to change the information provided in this manual / instruction sheet at any time and without prior notice.
- The brands and commercial names appearing in this publication remain the property of their respective owners.
- This product falls within the scope of European product directive 2012/19/UE concerning the management of waste electrical and electronic equipment (WEEE). The device should not be disposed of as unsorted domestic waste as it consists of various materials which can be recycled at relevant premises. Contact your local authority to find out the location of the environmental companies best suited to receiving the product for disposal and subsequent proper recycling. The product is not potentially harmful to human health, as it does not contain toxic substances as specified in Directive 2011/65/EU (RoHS), but if abandoned in the natural environment may negatively impact the ecosystem. Read the instructions carefully before using the product for the first time. We advise against using the product for any purpose other than its intended use, as improper use may present the risk of electric shocks.



This symbol on the product label indicates that the product complies with the standards concerning waste electrical and electronic equipment. Improper use of the equipment, or abandoning it in the natural environment, may be punished by law.

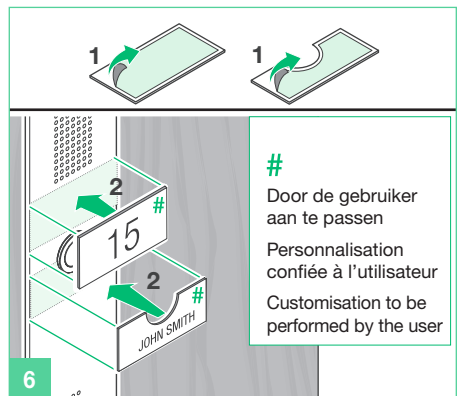
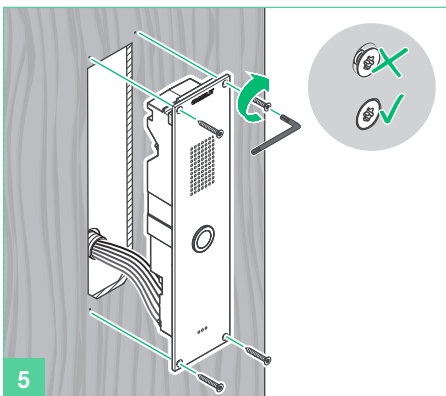
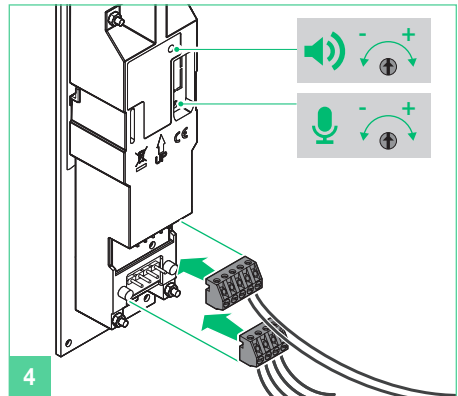
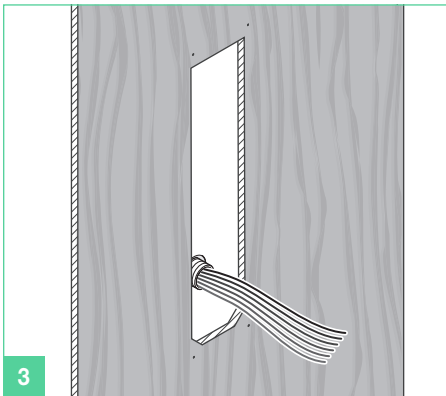
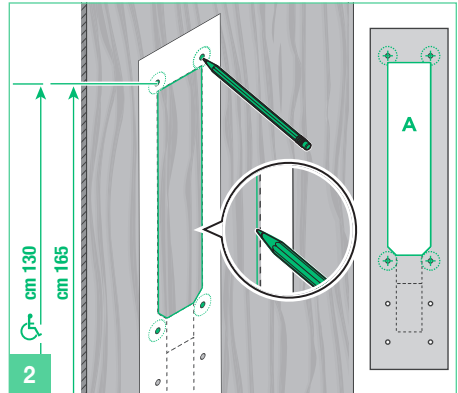
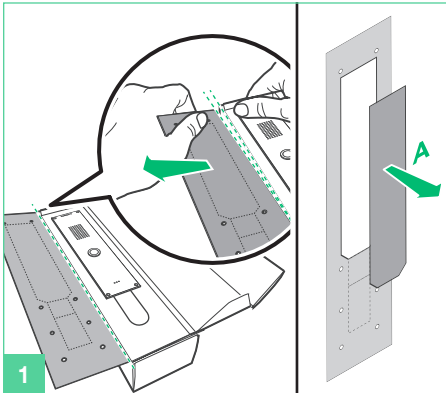
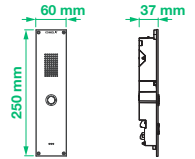

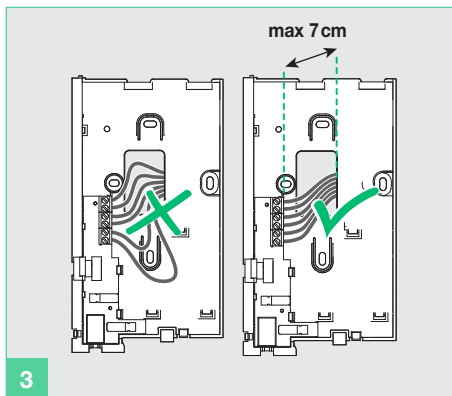
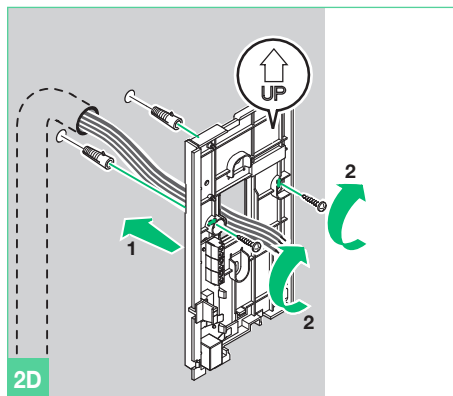
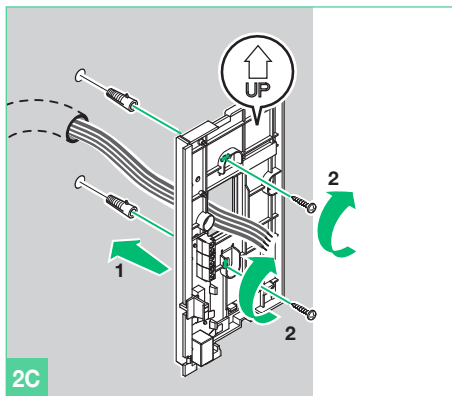
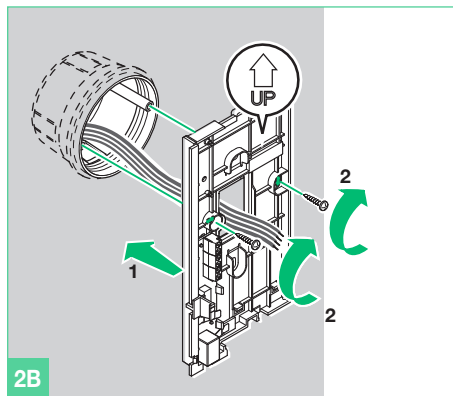
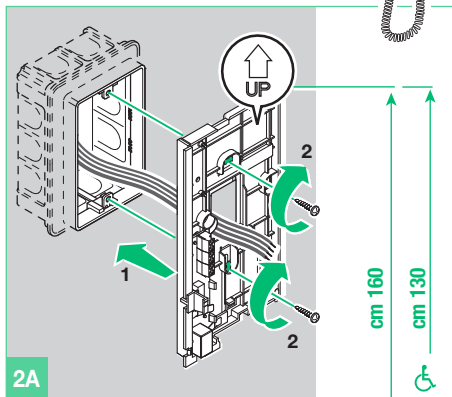
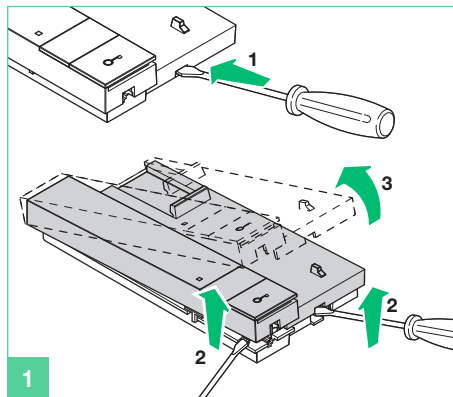

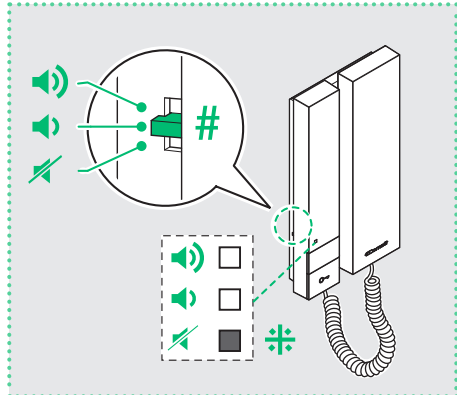
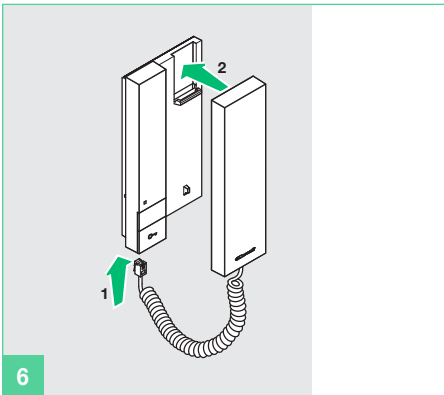
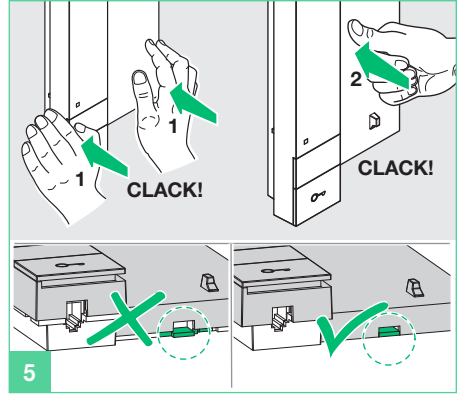
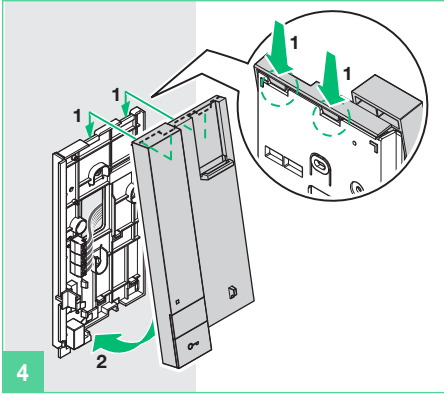

- (NL)** # Keuzeschakelaar volumeregeling beltoon
- \*** Indicatielampje rood: oproeptoon in stille modus
- (FR)** # Sélecteur volume sonnerie
- \*** Indicateur rouge : sonnerie en mode silencieux
- (EN)** # Ringtone volume selector
- \*** Red indicator: ringtone in silent mode



**(NL)** Meer informatie is te vinden in de complete handleiding die kan worden gedownload van de site [pro.comelitgroup.com](http://pro.comelitgroup.com) of door de volgende QR-code af te lezen.

**(FR)** Le manuel complet, à télécharger sur le site [pro.comelitgroup.com](http://pro.comelitgroup.com) ou en lisant le code QR ci-après, fournit de plus amples informations.

**(EN)** Further information can be found in the complete manuals, which are available to download from the website [pro.comelitgroup.com](http://pro.comelitgroup.com) or by decoding the following QR code.



## Art. 1200

- (NL) 1. Secundaire uitgang 12V AC  
2. Primaire ingang 230 V AC

**Aan de basis van het videodeurintercomsysteem moet een geschikte meerpolige netschakelaar zijn aangebracht met een contactopening van ten minste 3mm.**

- **Sluit de voeding af voordat u onderhoudswerkzaamheden uitvoert.**
- **Zet de beschermingen terug op de klemmen.**
- **Sluit de ventilatie-openingen of spleten voor de warmte-afvoer niet af.**

De fabrikant, Comelit Group S.p.A. verklaart dat de apparatuur art. 1200 overeenstemt met de richtlijn 2014/30/EU en met de richtlijn 2014/35/EU. De complete tekst van de EU-verklaring van overeenstemming is beschikbaar op het volgende internetadres: [pro.comelitgroup.com/nl-nl/product/1200](http://pro.comelitgroup.com/nl-nl/product/1200)

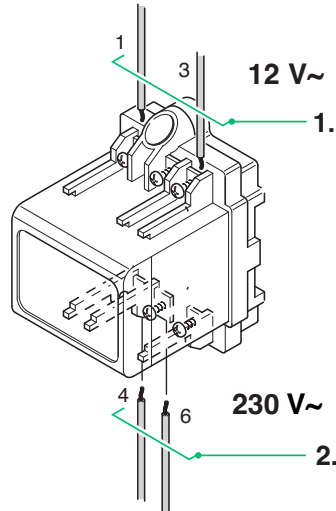

- (FR) 1. Sortie secondaire 12 V CA  
2. Entrée primaire 230 V CA

**Installer un interrupteur de réseau omnipolaire avec ouverture de contact d'au moins 3mm en amont de l'installation vidéophonique.**

- **Couper l'alimentation avant d'effectuer toute opération.**
- **Reposer les protections sur les bornes.**
- **Ne pas gêner les ouvertures ou les fentes d'aération et de dissipation de la chaleur.**

Le fabricant, Comelit Group S.p.A. déclare que l'appareil art. 1200 est conforme à la directive 2014/30/UE et à la directive 2014/35/UE. Le texte complet de la déclaration de conformité UE est disponible à l'adresse Internet suivante : [pro.comelitgroup.com/fr-fr/produit/1200](http://pro.comelitgroup.com/fr-fr/produit/1200)

- (EN) 1. Secondary 12 V AC output  
2. 230 V AC digital input

**A suitable omnipolar switch with a contact opening of at least 3mm must be installed upstream of the video entry phone system.**

- **Disconnect the power supply before carrying out any operations on the wiring.**
- **Replace the protections on the terminals.**
- **Do not obstruct the ventilation and cooling slots or apertures.**

The manufacturer, Comelit Group S.p.A., hereby declares that the equipment art. 1200 conforms to directives 2014/30/EU and 2014/35/EU. The full text of the EU Declaration of Conformity is available at: [pro.comelitgroup.com/en-gb/product/1200](http://pro.comelitgroup.com/en-gb/product/1200)

**(NL)** Afstanden

**(FR)** Distances de fonctionnement

**(EN)** Operating distances

<u>1 mm<sup>2</sup></u>	<u>1,5 mm<sup>2</sup></u>	<u>1,5 mm<sup>2</sup></u>
<b>200 m</b>	<b>200 m</b>	<b>30 m</b>
<u>0,8 mm<sup>2</sup></u>	<u>1 mm<sup>2</sup></u>	<u>1 mm<sup>2</sup></u>
<b>150 m</b>	<b>150 m</b>	<b>20 m</b>
<u>0,5 mm<sup>2</sup></u>	<u>0,8 mm<sup>2</sup></u>	<u>0,8 mm<sup>2</sup></u>
<b>50 m</b>	<b>50 m</b>	<b>10 m</b>

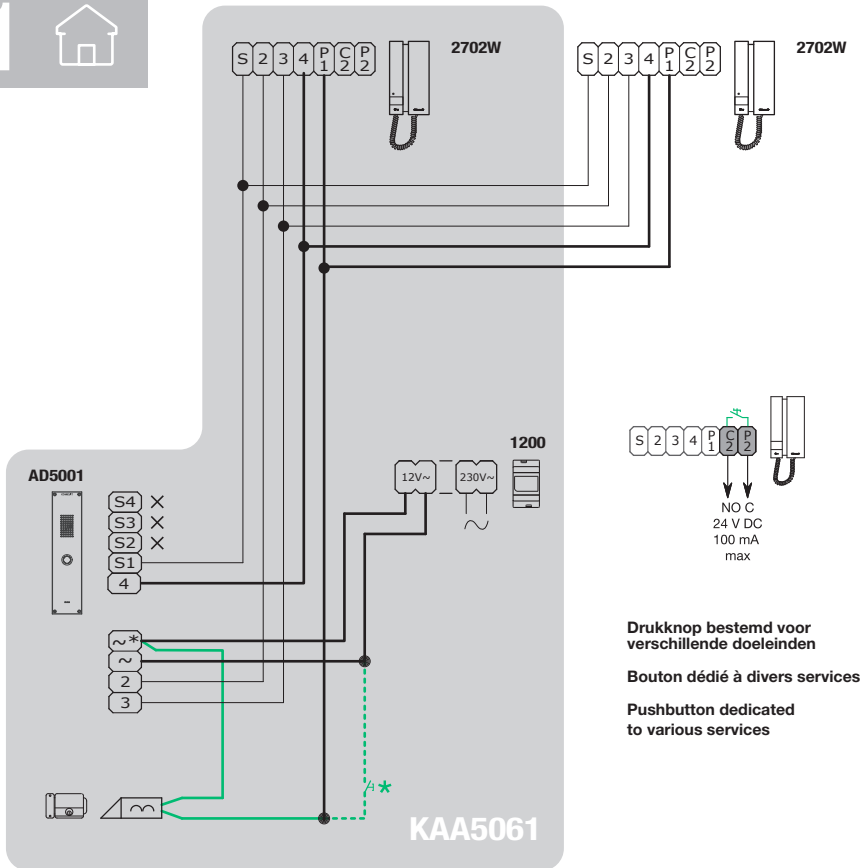

- \* **Max 20 m.** Bedieningsknop lokale deuropener.
- Max 20 m.** Bouton commande ouvre-porte local.
- Max 20 m.** Local door-opener button.

2ª edizione 04/2023  
8 023903 454369 cod. 2G40003161



CERTIFIED MANAGEMENT SYSTEMS



[www.comelitgroup.com](http://www.comelitgroup.com)

Via Don Arrigoni, 5 - 24020 Rovetta (BG) - Italy