

DE / Gebrauchsanleitung / Montageanleitung	02		
FR / Mode d'emploi / Instructions de montage	02		
EN / Instructions for use / Assembly instructions	03		
IT / Istruzioni per l'uso / Istruzioni per Installazione	03		
ES / Modo de empleo / Instrucciones de montaje	04		
NL / Gebruiksaanwijzing / Handleiding	04		
DK / Brugsanvisning / Monteringsvejledning	05		
PT / Instruções para uso / Manual de Instalação	05		
PL / Instrukcja obsługi / Instrukcja montażu	06		
CS / Návod k použití / Montážní návod	06		
SK / Návod na použitie / Montážny návod	07		
ZH / 用户手册 / 组装说明	07		
RU / Руководство пользователя / Инструкция по монтажу	08		
FI / Käyttöohje / Asennusohje	08		
SV / Bruksanvisning / Monteringsanvisning	09		
LT / Vartotojo instrukcija / Montavimo instrukcijos	09		
HR / Upute za uporabu / Uputstva za instalaciju	10		
RO / Manual de utilizare / Instrucțiuni de montare	10		
EL / Οδηγίες χρήσης / Οδηγία συναρμολόγησης	11		
SL / Navodilo za uporabo / Navodila za montažo	11		
ET / Kasutusjuhend / Paigaldusjuhend	12		
LV / Lietošanas pamācība / Montāžas instrukcija	12		
SR / Uputstvo za upotrebu / Uputstvo za montažu	13		
NO / Bruksanvisning / Montasjeveiledning	13		
BG / Инструкция за употреба / Ръководство за монтаж	14		
JP / 取扱説明書 / 施工説明書	14		
UA / Інструкції з використання / Інструкція по збірці	15		
AR / دليل الاستخدام / تعليمات التجميع	15		
TR / Kullanım kılavuzu / Montaj kılavuzu	16		
HU / Használati útmutató / Szerelési útmutató	17		
HE / הוראות שימוש / הוראות הרכבה	17		
			42838XX0 / 42838XX7
			42821XX0
			42837XX0
			42846XX0
			42832XX0 / 42832XX7
			42833XX0
			42819XX0
			42803XX0
			42835XX0 / 42835XX7
			42802XX0
			42840XX0 / 42840XX7
			42834XX0
			42836XX0 / 42836XX7

△ SICHERHEITSHINWEISE

- △ Bei der Montage müssen zur Vermeidung von Quetsch- und Schnittverletzungen Handschuhe getragen werden.
- △ Es darf ausschließlich nur der Haltegriff 42830XX0 zum Festhalten benutzt werden, die übrigen Produkte sind für diesen Einsatzzweck nicht geeignet.
- △ Die ordnungsgemäße Befestigung und der feste Sitz der montierten Produkte ist in periodischen Abständen (jährlich) zu überprüfen.

MONTAGEHINWEISE

- / Vor der Montage muss das Produkt auf Transportschäden untersucht werden. Nach dem Einbau werden keine Transport- oder Oberflächenschäden anerkannt.
- / Bei der Montage des Produktes durch qualifiziertes Fachpersonal ist darauf zu achten, dass die Befestigungsfläche im gesamten Bereich der Befestigung plan ist (keine vorstehenden Fugen oder Fliesenversatz), der Wandaufbau für eine Montage des Produktes geeignet ist und keine Schwachstellen aufweist.

SYMBOLERKLÄRUNG

 Kein essigsäurehaltiges Silikon verwenden!

 MASSE (siehe Seite 18)

 MONTAGEBEISPIELE (siehe Seite 20)

 SERVICETEILE (siehe Seite 40)

 SONDERZUBEHÖR (siehe Seite 40)
(nicht im Lieferumfang enthalten)

/ Adapter #42870XX0

/ Abdeckkappen-Set #42871XX0

/ Befestigungssatz #42841XX0

/ Abdeckung (150mm) #42890XX0

/ Abdeckung (300mm) #42891XX0

 REINIGUNG (siehe Seite 42)

 Durch die Exzenterbuchse können Bohrtoleranzen ausgeglichen werden.

 PRÜFZEICHEN (siehe Seite 41)

MONTAGE (siehe Seite 23) 

△ CONSIGNES DE SÉCURITÉ

- △ Lors du montage, porter des gants de protection pour éviter toute blessure par écrasement ou coupure.
- △ N'utiliser que la poignée 42830XX0 pour se retenir, les autres produits ne convenant pas à cette utilisation.
- △ Vérifier à intervalles réguliers (une fois par an) la fixation correcte et la bonne assise des produits montés

INSTRUCTIONS POUR LE MONTAGE

- / Avant son montage, s'assurer que le produit n'a subi aucun dommage pendant le transport. Après le montage, tout dommage de transport ou de surface ne pourra pas être reconstruit.
- / Lors du montage de ce produit par du personnel qualifié, veiller à ce que la surface de fixation soit plane dans toute la zone de fixation (pas de dépassement de joints ou de déport de carreaux), à ce que le mur se prête au montage du produit et ne présente aucun point fragile.

DESCRIPTION DU SYMBOLE

 Ne pas utiliser de silicone contenant de l'acide acétique!

 DIMENSIONS (voir pages 18)

 EXEMPLES DE MONTAGE (voir pages 20)

 PIÈCES DÉTACHÉES (voir pages 40)

 ACCESSOIRES EN OPTION (voir pages 40)
(ne fait pas partie de la fourniture)

/ Adaptateur #42870XX0

/ jeu de capuchons de couvertures #42871XX0

/ set de fixation #42841XX0

/ cache (150mm) #42890XX0

/ cache (300mm) #42891XX0

 NETTOYAGE (voir pages 42)

 Grâce à l'axe excentrique de réglage on peut rattraper la tolérance de perçage.

 CLASSIFICATION ACOUSTIQUE ET DÉBIT (voir pages 41)

MONTAGE (voir pages 23) 

⚠ SAFETY NOTES

- ⚠ Gloves should be worn during installation to prevent crushing and cutting injuries.
- ⚠ Use only the handle 42830XX0 for support, the remaining products are not intended to be used as supports.
- ⚠ Check the proper attachment and tight seating of the installed products periodically (annually).

INSTALLATION INSTRUCTIONS

- / Prior to installation, inspect the product for transport damages. After it has been installed, no transport or surface damage will be honoured.
- / During installation of the product by qualified trained personnel, make sure that the entire fastening surface is even and smooth (no protruding seams or tile offset), that the finish of the wall is suitable to apply the product and has no weak points.

SYMBOL DESCRIPTION



Do not use silicone containing acetic acid!



DIMENSIONS (see page 18)



INSTALLATION EXAMPLE
(see page 20)



SPARE PARTS (see page 40)



SPECIAL ACCESSORIES
(see page 40) (order as an extra)

/ Adapter #42870XX0

/ cover cap set #42871XX0

/ mounting kit #42841XX0

/ cover (150mm) #42890XX0

/ cover (300mm) #42891XX0



CLEANING (see page 42)



With the excentric washer it is possible to equalize tolerance of the drilling.



TEST CERTIFICATE (see page 41)

⚠ INDICAZIONI SULLA SICUREZZA

- ⚠ Durante il montaggio, per evitare ferite da schiacciamento e da taglio bisogna indossare guanti protettivi.
- ⚠ Per tenersi deve essere utilizzato esclusivamente l'impugnatura 42830XX0, gli altri prodotti non sono adatti per questo scopo d'impiego.
- ⚠ Il fissaggio a regola d'arte e la sede fissa dei prodotti montati va controllato a intervallo periodico (annualmente).

ISTRUZIONI PER IL MONTAGGIO

- / Prima del montaggio è necessario controllare che non ci siano stati danni durante il trasporto. Una volta eseguito il montaggio, non verranno riconosciuti eventuali danni di trasporto o delle superfici.
- / Per il montaggio del prodotto da personale specializzato qualificato bisogna fare attenzione, che la superficie di fissaggio, in tutto il campo di fissaggio, sia piana (nessuna giunzione sporgente o sfalsamento di piastrella), la costruzione della parete sia adatta al montaggio del prodotto e che non presenti alcun punto debole.

DESCRIZIONE SIMBOLO



Non utilizzare silicone contenente acido acetico!



INGOMBRI (vedi pagg. 18)



ESEMPIO DI INSTALLAZIONE
(vedi pagg. 20)



PARTI DI RICAMBIO
(vedi pagg. 40)



ACCESSORI SPECIALI (vedi pagg. 40)
(non contenuto nel volume di fornitura)

/ Adattatore #42870XX0

/ set di coperchi #42871XX0

/ set di fissaggio #42841XX0

/ copertura (150mm) #42890XX0

/ copertura (300mm) #42891XX0



PULITURA (vedi pagg. 42)



Con la rondella eccentrica è possibile equilibrare tolleranze diverse tra i fori.



SEGNO DI VERIFICA
(vedi pagg. 41)

ASSEMBLY (see page 23)



MONTAGGIO (vedi pagg. 23)



△ INDICACIONES DE SEGURIDAD

- △ Durante el montaje deben utilizarse guantes para evitar heridas por aplastamiento o corte.
- △ Solo debe utilizarse exclusivamente la manilla 42830XX0 para sujetarse, los demás productos no son adecuados para este uso.
- △ Debe comprobarse en intervalos periódicos (anualmente) que los productos montados estén bien fijados y asentados.

INDICACIONES PARA EL MONTAJE

- / Antes del montaje se debe examinar el producto contra daños de transporte. Después de la instalación no se reconoce ningún daño de transporte o de superficie.
- / Durante el montaje del producto, mediante personal especializado, se debe asegurar de que la superficie de sujeción en todo el área de la fijación sea plana (sin fugas o azulejos que sobresalgan), que la estructura del muro sea adecuada para el montaje del producto y que no presente puntos débiles.

DESCRIPCIÓN DE SÍMBOLOS

 No utilizar silicona que contiene ácido acético!

 DIMENSIONES (ver página 18)

 EJEMPLOS DE MONTAJE (ver página 20)

 REPUESTOS (ver página 40)

 OPCIONAL (ver página 40) (no incluido en el suministro)

/ Adaptador #42870XX0

/ Kit de capuchones #42871XX0

/ Set de fijación #42841XX0

/ Embellecedor (150mm) #42890XX0

/ Embellecedor (300mm) #42891XX0

 LIMPIAR (ver página 42)

 Durante la instalación y mediante la excéntrica se puede corregir la posición de la barra.

 MARCA DE VERIFICACIÓN (ver página 41)

MONTAJE (ver página 23) 

△ VEILIGHEIDSINSTRUCTIES

- △ Bij de montage moeten ter voorkoming van knel- en snijwonden handschoenen worden gedragen.
- △ Alleen de handgreep 42830XX0 mag gebruikt worden om zich vast te houden, de overige producten zijn voor dat gebruiksdoeleinde niet geschikt.
- △ De reglementaire bevestiging en de vaste zitting van de gemonteerde producten moet regelmatig (jaarlijks) gecontroleerd worden.

MONTAGE-INSTRUCTIES

- / Vóór de montage moet het product gecontroleerd worden op transportschade. Na de inbouw wordt geen transport- of oppervlakteschade meer aanvaard.
- / Bij de montage van het product door gekwalificeerd vakpersoneel moet erop gelet worden dat het montagevlak in het volledige bereik van de bevestiging vlak is (geen uitstekende voegen of verspringende tegels), dat de wand geschikt is voor de montage van het product en geen zwakke plaatsen vertoont.

SYMBOOLBESCHRIJVING

 Gebruik geen zuurhoudende siliconel

 MATEN (zie blz. 18)

 MONTAGEVOORBEELDEN (zie blz. 20)

 SERVICE ONDERDELEN (zie blz. 40)

 TOEBEHOREN (zie blz. 40) (behoort niet tot het leveringspakket)

/ Adapter #42870XX0

/ set sierafdekkingen #42871XX0

/ bevestigingsmateriaal #42841XX0

/ afdekking (150mm) #42890XX0

/ afdekking (300mm) #42891XX0

 REINIGEN (zie blz. 42)

 Door de excentrische bus kunnen eventuele boorafwijkingen worden hersteld.

 KEURMERK (zie blz. 41)

MONTAGE (zie blz. 23) 

△ SIKKERHEDSANVISNINGER

- △ Ved monteringen skal der bruges handsker for at undgå kvæstelser og snitsår.
- △ Man må udelukkende bruge håndtaget 42830XX0 til at holde sig fast med. De øvrige produkter er ikke egnet til dette formål.
- △ Den korrekte montering og position af monterede produkter skal kontrolleres i regelmæssige afstande (årligt).

MONTERINGSANVISNINGER

- / Før monteringen skal produktet kontrolleres for transportskader. Efter monteringen godkendes transportskader eller skader på overfladen ikke længere.
- / Ved montering af produktet igennem kvalificerede fagfolk skal der holdes øje med, at fastgørelsesoverfladen er plan i alle områder hvor produktet monteres (ingen fremragende fuger eller fliseforskydninger), at væggene er velegnet til monteringen af produktet og ikke har svare områder.

SYMBOLBESKRIVELSE

 Der må ikke benyttes eddikesyreholdig silikone!

 MÅLENE (se s. 18)

 MONTERINGSEKSEMPLER (se s. 20)

 RESERVEDELE (se s. 40)

 SPECIALTILBEHØR (se s. 40)
(ikke med i leveringsomfang)

/ Adapter #42870XX0

/ Dæskive sæt #42871XX0

/ Befæstigelsesdele #42841XX0

/ Dæklade (150mm) #42890XX0

/ Dæklade (300mm) #42891XX0

 RENGØRING (se s. 42)

 Ved hjælp af den excentriske bøsning kan evt. skævheder i borehullerne udignes.

 GODKENDELSE (se s. 41)

MONTERING (se s. 23)



△ AVISOS DE SEGURANÇA

- △ Durante a montagem devem ser utilizadas luvas de protecção, de modo a evitar ferimentos resultantes de entalamentos e de cortes.
- △ Para se segurar ou apoiar só pode 42830XX0 utilizar a pega, visto os outros produtos não serem adequados para esse fim.
- △ A fixação e encaixe correctos dos produtos montados devem ser verificados periodicamente (anualmente).

AVISOS DE MONTAGEM

- / Antes da montagem deve-se controlar o produto relativamente a danos de transporte. Após a montagem não são aceites quaisquer danos de transporte ou de superfície.
- / Durante a montagem efectuada por técnicos qualificados deve ter-se em atenção que a superfície de fixação seja plana em toda a sua extensão (sem juntas ou ladrilhos salientes), que a estrutura da parede seja adequada para a montagem do produto e que não apresente pontos fracos.

ELIMINAÇÃO

O papel e o cartão, bem como o plástico, devem ser eliminados separadamente nos sistemas de eliminação previstos para estes materiais.

DESCRIÇÃO DO SÍMBOLO

 Não utilizar silicone que contenha ácido acético!

 MEDIDAS (ver página 18)

 EXEMPLOS DE MONTAGEM (ver página 20)

 PEÇAS DE SUBSTITUIÇÃO (ver página 40)

 ACESSÓRIOS ESPECIAIS (ver página 40)
(não incluído no volume de fornecimento)

/ Adaptador #42870XX0

/ Capa #42871XX0

/ Set de fixação #42841XX0

/ Cobertura (150mm) #42890XX0

/ Cobertura (300mm) #42891XX0

 LIMPEZA (ver página 42)

 Com o encaixe excêntrico é possível compensar a tolerância da furação.

 MARCA DE CONTROLO (ver página 41)

MONTAGEM (ver página 23)



△ WSKAZÓWKI BEZPIECZEŃSTWA

- △ Aby uniknąć zranień na skutek zgniecenia lub przecięcia, podczas montażu należy nosić rękawice ochronne.
- △ Do trzymania się może być używany jedynie uchwyt 42830XX0; pozostałe produkty nie nadają się do tego celu.
- △ W określonym czasie (co roku) należy sprawdzać właściwe zamocowanie i odpowiednie osadzenie zamontowanych produktów.

WSKAZÓWKI MONTAŻOWE

- / Przed montażem należy skontrolować produkt pod kątem szkód transportowych. Po montażu nie widać żadnych szkód transportowych ani szkód na powierzchni.
- / Montaż produktu musi być wykonany przez wykwalifikowanego fachowca. Powierzchnia w miejscu montażu musi być równa (bez uskoków wzgl. wzajemnie przesuniętych płytek). Ściana w miejscu montażu musi być stabilna. Določone w komplecie śruby i kołki rozporowe są przeznaczone do betonu.

OPIS SYMBOLU

-  Nie stosować silikonów zawierających kwas octowy!
-  WYMIARY (patrz strona 18)
-  PRZYKŁADY MONTAŻOWE (patrz strona 20)
-  CZĘŚCI SERWISOWE (patrz strona 40)
-  WYPOSAŻENIE SPECJALNE (patrz strona 40) (Nie jest częścią dostawy)
 - / Przejściówka #42870XX0
 - / Zestaw zatyczek #42871XX0
 - / Zestaw mocujący #42841XX0
 - / Przykrycie (150mm) #42890XX0
 - / Przykrycie (300mm) #42891XX0
-  CZYSZCZENIE (patrz strona 42)
 - Za pomocą tulei mimośrodowej można łatwo wyrównać tolerancje otworów.
-  ZNAK JAKOŚCI (patrz strona 41)

MONTAŻ (patrz strona 23) 

△ BEZPEČNOSTNÍ POKYNY

- △ Pro zabránění řezným zraněním a pohmožděním je nutné při montáži nosit rukavice.
- △ K držení se smí používat výlučně držák 42830XX0, ostatní produkty nejsou vhodné pro tento účel použití.
- △ Upevnění podle předpisů a pevné usazení montovaných produktů je třeba kontrolovat v periodických časových intervalech (ročně).

POKYNY K MONTÁŽI

- / Před montáží je třeba produkt zkontrolovat, zda nebyl při transportu poškozen. Po zabudování nebudou uznány žádné škody způsobené transportem nebo poškození povrchu.
- / Při montáži produktu kvalifikovanou osobou je třeba dbát na to, aby byla upevňovací plocha v celé oblasti upevnění rovná (žádné vyčnívající spáry nebo zapuštění obkladů), aby struktura stěny byla vhodná pro montáž produktu a neměla žádná slabá místa.

POPIS SYMBOLŮ

-  Nepoužívat silikon s obsahem kyseliny octové!
-  ROZMĚRY (viz strana 18)
-  PŘÍKLADY MONTÁŽE (viz strana 20)
-  SERVISNÍ DÍLY (viz strana 40)
-  ZVLÁŠTNÍ PŘÍSLUŠENSTVÍ (viz strana 40) (není součástí dodávky)
 - / Adaptér #42870XX0
 - / sada krycích víček #42871XX0
 - / montážní sada #42841XX0
 - / kryt (150mm) #42890XX0
 - / kryt (300mm) #42891XX0
-  ČIŠTĚNÍ (viz strana 42)
 - Excentrickými vložkami je možné vyrovnat tolerance vrtaných otvorů.
-  ZKUŠEBNÍ ZNAČKA (viz strana 41)

MONTÁŽ (viz strana 23) 

△ BEZPEČNOSTNÉ POKYNY

- △ Pri montáži musíte nosiť rukavice, aby ste predišli pomliaždeninám a rezným poraneniam.
- △ Na držanie sa smie používať výlučne držiak 42830XX0, ostatné produkty nie sú vhodné na tento účel použitia.
- △ Upevnenie podľa predpisov a pevné osadenie montovaných produktov treba kontrolovať v periodických časových intervaloch (ročne).

POKYNY PRE MONTÁŽ

- / Pred montážou musíte produkt skontrolovať, či nebol počas transportu poškodený. Po zabudovaní nebudú uznané žiadne škody spôsobené transportom alebo poškodenia povrchu.
- / Pri montáži produktu kvalifikovanou osobou treba dávať pozor na to, aby bola upevňovacia plocha v celej oblasti upevnenia rovná (žiadne vyčnievajúce medzery alebo zapustenia obkladov), aby štruktúra steny bola vhodná pre montáž produktu a nemá žiadne slabé miesta.

POPIS SYMBOLOV

 Nepoužívať silikón s obsahom kyseliny octovej!

 ROZMERY (viď strana 18)

 PRÍKLADY MONTÁŽE (viď strana 20)

 SERVISNÉ DIELY (viď strana 40)

 ZVLÁŠTNE PRÍSLUŠENSTVO (viď strana 40) (nie je súčasťou dodávky)

/ Adaptér #42870XX0

/ sada veka #42871XX0

/ montážna súprava #42841XX0

/ kryt (150mm) #42890XX0

/ kryt (300mm) #42891XX0

 ČISTENIE (viď strana 42)

 Excentrickými vložkami je možné vyrovnať toleranciu vŕtaných otvorov.

 OSVEDČENIE O SKÚŠKE (viď strana 41)

△ 安全须知

- △ 装配时为避免挤压和切割受伤, 必须戴上手套。
- △ 握柄只用于握持 42830XX0, 其它产品不适用于此项使用用途。
- △ 应定期 (每年) 检查已装配好的产品是否正常固定和固定定位。

安装提示

- / 安装前必须检查产品是否受到运输损害. 安装后将不认可运输损害或表面损伤。
- / 由有资格的专业人员进行产品安装时请注意: 在所有加固区域中, 加固表面是否平整 (无突出的接缝或瓷砖), 墙体结构是否适合产品安装且未显露出任何缺点。

符号说明

 请勿使用含有乙酸的硅胶!

 大小 (参见第 18 页)

 安装示意 (参见第 20 页)

 备用零件 (参见第 40 页)

 选装附件 (参见第 40 页) (不在供货范围内)

/ 转接器 #42870XX0

/ 罩盖组件 #42871XX0

/ 安装套件 #42841XX0

/ 盖 (150mm) #42890XX0

/ 盖 (300mm) #42891XX0

 清洗 (参见第 42 页)

用偏心套管可以补偿消除钻孔的偏差。



 检验标记 (参见第 41 页)



⚠ УКАЗАНИЯ ПО ТЕХНИКЕ БЕЗОПАСНОСТИ

- ⚠ Во время монтажа следует надеть перчатки во избежание прищемления и порезов.
- ⚠ Для фиксации разрешается использовать исключительно рукоятку 42830XX0, остальные изделия непригодны для этой цели.
- ⚠ Надлежащее крепление и плотность посадки установленных изделий следует проверять регулярно (ежегодно).

УКАЗАНИЯ ПО МОНТАЖУ

- / Перед монтажом следует проверить изделие на предмет повреждений при перевозке. После монтажа претензии о возмещении ущерба за повреждения при перевозке или повреждения поверхностей не принимаются.
- / Во время монтажа изделия квалифицированным персоналом поверхность крепления должна быть ровной по всей области крепления (не допускайте выступающих стыков или перекоса облицовочной плитки); для монтажа изделия следует использовать подходящую стену достаточной прочности.

ОПИСАНИЕ СИМВОЛОВ



Не применяйте силикон, содержащий уксусную кислоту.



РАЗМЕРЫ (см. стр. 18)



ВАРИАНТЫ УСТАНОВКИ (см. стр. 20)



КОМПЛЕКТ (см. стр. 40)



СПЕЦИАЛЬНЫЕ ПРИНАДЛЕЖНОСТИ (см. стр. 40) (не включено в объем поставки!)

- / Переходник #42870XX0
- / Набор крышек #42871XX0
- / крепежный набор #42841XX0
- / накладка (150mm) #42890XX0
- / накладка (300mm) #42891XX0



ОЧИСТКА (см. стр. 42)



С помощью соединения-эксцентрика можно установить штангу строго вертикально.



ЗНАК ТЕХНИЧЕСКОГО КОНТРОЛЯ (см. стр. 41)

МОНТАЖ (см. стр. 23)



⚠ TURVALLISUUSOHJEET

- ⚠ Asennuksessa on käytettävä käsiineitä puristumien ja viiltojen aiheuttamien tapaturmien estämiseksi.
- ⚠ Vain kahvaa saa käyttää kiinnittämiseen 42830XX0, muut tuotteet eivät sovi käytettäväksi siihen tarkoitukseen.
- ⚠ Asennettujen tuotteiden asianmukainen kiinnitys ja tiukkuus on tarkastettava säännöllisin väliajoin (vuosittain).

A SENNUSOHJEET

- / Ennen asennusta on tarkastettava tuotteen mahdolliset kuljetusvahingot. Asennuksen jälkeen kuljetus- ja pintavaurioita ei hyväksytä.
- / Pätevän ammattihenkilöstön asentaessa tuotetta on otettava huomioon, että kiinnityspinnan on oltava koko kiinnitysalueelta tasainen (ei korkeita saumoja tai laattojen yhtymäkohtia), seinän rakenne soveltuu tuotteen asennukseen eikä siinä ole heikkoja kohtia.

MERKIN KUVAUS



Älä käytä etikkahappopitoista silikonia!



MITAT (katso sivu 18)



A SENNUSSESIMERKKEJÄ (katso sivu 20)



VARAOSAT (katso sivu 40)



ERITYISVARUSTE (katso sivu 40) (ei kuulu toimitukseen)

/ Sovitin #42870XX0

/ Peitekupusarja #42871XX0

/ Kiinnityssarja #42841XX0

/ Peite (150mm) #42890XX0

/ Peite (300mm) #42891XX0



PUHDISTUS (katso sivu 42)



Poraustoleranssit voidaan tasata epäkeskokohteilla.



KOESTUSMERKKI (katso sivu 41)

A SENNUS (katso sivu 23)



△ SÄKERHETSANVISNINGAR

- △ Handskar ska bäras under monteringsarbetet så att man kan undvika kläm- och skärskador.
- △ Det är bara handtaget 42830XX0 som får användas till att hålla fast sig i. Övriga produkter är inte lämpliga till detta.
- △ Alla monterade produkter ska kontrolleras regelbundet (varje år) så att de sitter fast ordentligt.

MONTERINGSANVISNINGAR

- / Det måste undersökas om produkten har transportskador innan den monteras. Efter monteringen accepteras inga transport- eller ytskiktsskador.
- / När kvalificerad fackpersonal monterar produkten är det viktigt att fästytan är plan över hela festsättningsområdet (inga fogar som sticker ut eller kakelförskjutning) och att väggstrukturen är lämplig för en montering av produkten och inte har några svaga punkter.

SYMBOLFÖRKLARING

 Använd inte silikon som innehåller ättiksyra!

 MÅTTEN (se sidan 18)

 MONTERINGSEXEMPEL (se sidan 20)

 RESERVDELAR (se sidan 40)

 SPECIALTILLBEHÖR (se sidan 40) (medföljer ej leveransen)

/ Adapter #42870XX0

/ Skyddslucke-set #42871XX0

/ Monteringsatts #42841XX0

/ Skydd (150mm) #42890XX0

/ Skydd (300mm) #42891XX0

 RENGÖRING (se sidan 42)

 Borrntoleranser kan utjämnas genom excenterhylsan.

 TESTSIGILL (se sidan 41)

△ SAUGUMO TECHNIKOS NURODYMAI

- △ Apsaugai nuo užspaudimo ir įsijovimo montavimo metu mūvėkite pirštines.
- △ Fiksuoti reikia tik su rankena 42830XX0, kiti gaminiai šiam tikslui nepritaikyti.
- △ Gaminų pritvirtinimo teisingumą ir patikimumą būtina periodiškai (kasmet) tikrinti.

MONTAVIMO INSTRUKCIJA

- / Prieš montuojant būtina patikrinti, ar gaminys nebuvo pažeistas transportavimo metu. Sumontavus pretenzijos dėl transportavimo ir paviršiaus pažeidimų nepriimamos.
- / Atlikdami montavimo darbus, kvalifikuoti darbuotojai turi atkreipti dėmesį, kad pritvirtinimo plokštuma būtų lygi (be išsikišusių siūlių ar perkreiptų plytelių), sienų konstrukcija tiktų gaminiui montuoti ir neturėtų jokių trūkumų.

SIMBOLIO APRAŠYMAS

 Nenaudokite silikono, kurio sudėtyje yra acto rūgšties!

 IŠMATAVIMAI (žr. psl. 18)

 MONTAVIMO PAVYZDŽIAI (žr. psl. 20)

 ATSARGINĖS DALYS (žr. psl. 40)

 SPECIALŪS PRIEDAI (žr. psl. 40) (nėra pridedama)

/ Adapteris #42870XX0

/ Dangčių rinkinys #42871XX0

/ Prijungimo komplektas #42841XX0

/ Dangtis (150mm) #42890XX0

/ Dangtis (300mm) #42891XX0

 VALYMAS (žr. psl. 42)

 Ekscentrinės jungties pagalba galima išlyginti išgręžtų angų nuokrypį.

 BANDYMO PAŽYMA (žr. psl. 41)











△ SIGURNOSNE UPUTE

- △ Prilikom montaže se radi sprječavanja prignječenja i posjekotina moraju nositi rukavice.
- △ Za držanje se smije koristiti isključivo držak 42830XX0, svi ostali proizvodi su za tu svrhu neprikladni.
- △ U redovitim vremenskim razmacima (jednom godišnje) valja provjeravati propisnu pričvršćenost i stabilnost postavljenih proizvoda.

UPUTE ZA MONTAŽU

- / Prije montaže mora se provjeriti je li proizvod oštećen prilikom transporta. Nakon ugradnje se ne priznaju nikakve reklamacije koje se odnose na površinska i transportna oštećenja.
- / Kada proizvod montira kvalificirano stručno osoblje treba paziti da čitava površina na koju se učvršćuje bude ravna (bez istaknutih fuga ili krivljenja pločica), da je zidna konstrukcija primjerena montaži proizvoda te da nema slabih mjesta.

OPIS SIMBOLA

-  Nemojte koristiti silikon koji sadrži octenu kiselinu!
-  MJERE (pogledaj stranicu 18)
-  PRIMJERI INSTALACIJA (pogledaj stranicu 20)
-  REZERVNI DJELOVI (pogledaj stranicu 40)
-  POSEBNI PRIBOR (pogledaj stranicu 40) (Nije sadržano u isporuci!)
- / Prilagodnik #42870XX0
- / garnitura pokrivnih kapica #42871XX0
- / garnitura za pričvršćivanje #42841XX0
- / Zaštitni poklopac (150mm) #42890XX0
- / Zaštitni poklopac (300mm) #42891XX0
-  ČIŠĆENJE (pogledaj stranicu 42)
-  Pomoću ekscentara mogu se podesiti tolerancije prvta.
-  OZNAKA TESTIRANJA (pogledaj stranicu 41)









SASTAVLJANJE (pogledaj stranicu 23) **△ INSTRUCȚIUNI DE SIGURANȚĂ**

- △ La montare utilizați mănuși pentru evitarea contuziunilor și tăierii mâinilor.
- △ Utilizați exclusiv mănere de sprijin 42830XX0 pentru a vă sprijini, celelalte produse nu sunt potrivite pentru a fi utilizate cu acest scop.
- △ Fixarea corespunzătoare și poziția fixă a produselor montate trebuie verificate la intervale regulate (anual).

INSTRUCȚIUNI DE MONTARE

- / Înainte de instalare verificați, dacă produsul prezintă deteriorări de transport. După instalare garanția nu acoperă deteriorările de transport și cele de suprafață.
- / La montarea produsului de către un personal calificat se va avea grijă ca suprafața de fixare să fie plană pe toată aria de fixare (fără proeminențe ale rosturilor sau îmbinări între plăcile de faianță) și ca structura peretelui să fie corespunzătoare pentru fixarea produsului, să nu prezinte locuri cu rezistență redusă.

DESCRIEREA SIMBOLURILOR

-  Nu utilizați silicon cu conținut de acid acetic!
-  DIMENSIUNI (vezi pag. 18)
-  EXEMPLE DE MONTARE (vezi pag. 20)
-  PIESE DE SCHIMB (vezi pag. 40)
-  ACCESORII OPȚIONALE (vezi pag. 40) (nu este inclus în setul livrat)
- / Adaptor #42870XX0
- / Set capace de acoperire #42871XX0
- / Garnitură de fixare #42841XX0
- / Capac (150mm) #42890XX0
- / Capac (300mm) #42891XX0
-  CURĂȚARE (vezi pag. 42)
-  Compensați diferențele de găurit cu ajutorul bucei excentrice.
-  CERTIFICAT DE TESTARE (vezi pag. 41)

MONTARE (vezi pag. 23) 









⚠ ΥΠΟΔΕΙΞΕΙΣ ΑΣΦΑΛΕΙΑΣ

- ⚠ Για να αποφύγετε τραυματισμούς κατά τη συναρμολόγηση πρέπει να φοράτε γάντια.
- ⚠ Μπορεί να χρησιμοποιηθεί αποκλειστικά για κράτημα μόνο η λαβή 42830XX0. Τα υπόλοιπα προϊόντα είναι ακατάλληλα για τη χρήση αυτή.
- ⚠ Θα πρέπει να ελέγχετε ανά διαστήματα (ετησίως) αν η στερέωση εξακολουθεί να είναι επαρκής και αν τα τοποθετημένα προϊόντα στηρίζονται καλά.

ΟΔΗΓΙΕΣ ΣΥΝΑΡΜΟΛΟΓΗΣΗΣ

- / Πριν τη συναρμολόγηση πρέπει να εξεταστεί το προϊόν για ζημιές μεταφοράς. Μετά την εγκατάσταση δεν αναγνωρίζονται ζημιές από τη μεταφορά ή επιφανειακές ζημιές.
- / Κατά τη συναρμολόγηση του προϊόντος από ειδικό προσωπικό θα πρέπει να ελέγχεται με ιδιαίτερη προσοχή η επιφάνεια στερέωσης, αν είναι επίπεδη σε όλη της την επιφάνεια (δεν πρέπει να εξέχουν αρμοί ή πλακάκια), αν η υποδομή του τοίχου είναι κατάλληλη για τη στερέωση του προϊόντος και αν παρουσιάζει ασθενή σημεία.

ΠΕΡΙΓΡΑΦΗ ΣΥΜΒΟΛΩΝ

-  Μην χρησιμοποιείτε σιλικόνη που περιέχει οξικό οξύ!
-  ΔΙΑΣΤΑΣΕΙΣ (βλ. Σελίδα 18)
-  ΠΑΡΑΔΕΙΓΜΑΤΑ ΣΥΝΑΡΜΟΛΟΓΗΣΗΣ (βλ. Σελίδα 20)
-  ΑΝΤΑΛΛΑΚΤΙΚΑ (βλ. Σελίδα 40)
-  ΕΙΔΙΚΑ ΑΞΕΣΟΥΡΑ (βλ. Σελίδα 40)
(δεν περιλαμβάνεται στον παραδοτέο εξοπλισμό)
- / Προσαρμογέας #42870XX0
- / Σετ καλυμμάτων #42871XX0
- / Ομάδα στηριγμάτων στερέωσης #42841XX0
- / Κάλυμμα (150mm) #42890XX0
- / Κάλυμμα (300mm) #42891XX0
-  ΚΑΘΑΡΙΣΜΟΣ (βλ. Σελίδα 42)
-  Μέσω του κουτιού του εκκέντρου είναι δυνατή η εξισορρόπηση των ανοχών διάτρησης.
-  ΣΗΜΑ ΕΛΕΓΧΟΥ (βλ. Σελίδα 41)









⚠ VARNOSTNA OPOZORILA

- ⚠ Pri montaži je treba nositi rokavice, da se preprečijo poškodbe zaradi zmečkanja ali urezov.
- ⚠ Za držanje se sme uporabljati izključno držalni ročaj 42830XX0, preostali proizvodi niso primerni za tovrstno uporabo.
- ⚠ V periodičnih presledkih (letno) je treba preverjati pravilno pritrditev in trdnost naseda montiranih proizvodov.

NAVODILA ZA MONTAŽO

- / Pred montažo je treba izdelek preveriti glede morebitnih transportnih poškodb. Po vgradnji transportne ali površinske poškodbe ne bodo več priznane.
- / Pri montaži tega proizvoda s strani kvalificiranega strokovnega osebja je treba paziti na to, da je pritrdilna ploskev na celotni površini za pritrditev gladka (brez izstopajočih fug ali zasekov ploščic), da je struktura stene primerna za montažo proizvoda in ne kaže šibkih mest.

OPIS SIMBOLA

-  Ne smete uporabiti silikona, ki vsebuje ocetno kislino!
-  MERE (glejte stran 18)
-  PRIMERNI MONTAŽE (glejte stran 20)
-  REZERVNI DELI (glejte stran 40)
-  POSEBEN PRIBOR (glejte stran 40)
(Ni vključeno)
- / Adapter #42870XX0
- / Komplet prekrivnih kap #42871XX0
- / Pritrditveni komplet #42841XX0
- / Pokrov (150mm) #42890XX0
- / Pokrov (300mm) #42891XX0
-  ČIŠČENJE (glejte stran 42)
-  Z ekscentričnim vodilom lahko izravnate toleran- ce vrtanja.
-  PRESKUSNI ZNAK (glejte stran 41)

△ OHUTUSJUHISED

- △ Kandke paigaldamisel muljumis- ja löikevigastuste vältimiseks kindaid.
- △ Käepidet 42830XX0 võib kasutada ainult kinnihoidmiseks, ülejäänud tooted ei sobi selleks kasutusotstarbeks.
- △ Monteeritud toote nõuetekohast paigaldust ja kinnitust tuleb korrapäraselt (kord aastas) kontrollida.

PAIGALDAMISJUHISED

- / Enne paigaldamist tuleb toodet kontrollida transportikahjustuste osas Pärast paigaldamist ei tunnustata enam transporti- või pinnakahjustuste kaebuseid.
- / Toote paigaldamisel kvalifitseeritud spetsialistide poolt tuleb jälgida, et kinnituspind oleks kogu ulatuses ühtlaselt tasane (mitte ühtki üleseisvat vuuki või kaldus kahhelkivi), seina ülesehitus toote paigaldamiseks sobiv ja ilma nõrkade kohtadeta.

SÜMBOLITE KIRJELDUS

 Ärge kasutage äädikhapet sisaldavat silikoonil

 MÕÕTUDE (vt lk 18)

 PAIGALDUSE NÄITED (vt lk 20)

 VARUOSAD (vt lk 40)

 SPETSIAALNE LISAVARUSTUS (vt lk 40) (ei sisaldu komplektis)

/ Adapter #42870XX0

/ Kattekorkide komplekt #42871XX0

/ paigaldus komplekt #42841XX0

/ kaas (150mm) #42890XX0

/ kaas (300mm) #42891XX0

 PUHASTAMINE (vt lk 42)

 Ekssentrilise vaheseibiga saab puurimisel tekkinud erinevusi tasakaalustada.

 KONTROLLSERTIFIKAAT (vt lk 41)



△ DROŠĪBAS NORĀDES

- △ Montāžas laikā, lai izvairītos no saspiedumiem un iegriezumiem, nepieciešams nēsāt cimdus.
- △ Turēšanai drīkst izmantot vienīgi rokturi 42830XX0, pārējie produkti nav piemēroti šim nolūkam.
- △ Nepieciešams periodiski (reizi gadā) pārbaudīt, vai uzmontētie produkti ir pareizi piestiprināti un labi turas.

NORĀDĪJUMI MONTĀŽAI

- / Pirms montāžas nepieciešams pārbaudīt, vai produktam transportēšanas laikā nav radušies bojājumi. Pēc iebūvēšanas bojājumi, kas radušies transportēšanas laikā, vai virsmas bojājumi netiek atzīti.
- / Kvalificētiem speciālistiem, montējot produktu, jāpiegriež vērība tam, lai piestiprināšanas virsma visā piestiprināšanas zonā ir gluda (nav fūgu vai fližu iecirtumu), sienas uzbūve ir piemērota produkta montāžai un tajā nav nestabilu vietu.

SIMBOLU NOZĪME

 Neizmantojot silikonu, kas satur etiķskābi!

 IZMĒRUS (skat. lpp. 18)

 MONTĀŽAS PIEMĒRI (skat. lpp. 20)

 REZERVES DAĻAS (skat. lpp. 40)

 SPECIĀLI AKSESUĀRI (skat. lpp. 40) (komplektā netiek piegādāts)

/ Adapteris #42870XX0

/ Noslēgvāciņu komplekts #42871XX0

/ Stiprinājuma komplekts #42841XX0

/ Pārsegums (150mm) #42890XX0

/ Pārsegums (300mm) #42891XX0

 TĪRĪŠANA (skat. lpp. 42)

 Ar ekscentra bukses palīdzību var izlīdzināt urbuma neprecizitātes.

 PĀRBAUDES ZĪME (skat. lpp. 41)



⚠ SIGURNOSNE NAPOMENE

- ⚠ Prilikom montaže se radi sprečavanja prignječenja i posekotina moraju nositi rukavice.
- ⚠ Za držanje sme da se koristi isključivo drška 42830XX0, svi ostali proizvodi su za tu svrhu nepodesni.
- ⚠ Propisna pričvršćenost i stabilnost postavljenih proizvoda treba redovno da se proverava (jednom godišnje).

INSTRUKCIJE ZA MONTAŽU

- / Pre montaže se mora proveriti da li je proizvod oštećen pri transportu. Nakon ugradnje se ne priznaju nikakve reklamacije koje se odnose na površinska i transportna oštećenja.
- / Kada proizvod montira kvalifikovano stručno osoblje treba paziti da čitava površina na koju se učvršćuje bude ravna (bez istaknutih fuga ili krivljenja pločica), da je zidna konstrukcija primerena montaži proizvoda i da nema slabih mesta.

OPIS SIMBOLA



Nemojte koristiti silikon koji sadrži sirćetnu kiselinu!



MERE (vidi stranu 18)



PRIMERI MONTAŽE (vidi stranu 20)



REZERVNI DELOVI (vidi stranu 40)



POSEBAN PRIBOR (vidi stranu 40)
(Nije sadržano u isporuci)

/ Adapter #42870XX0

/ garnitura pokrivnih kapica #42871XX0

/ garnitura za pričvršćivanje #42841XX0

/ Zaštitni poklopac (150mm) #42890XX0

/ Zaštitni poklopac (300mm) #42891XX0



ČIŠĆENJE (vidi stranu 42)



Pomoću ekscentara mogu se podesiti tolerancije provrta.



ISPITNI ZNAK (vidi stranu 41)

⚠ SIKKERHETSHENVISNINGER

- ⚠ Bruk hansker under montasjen for å unngå klem- og kuttskader.
- ⚠ For å holde seg fast skal kun håndtaket brukes 42830XX0. De øvrige produktene er ikke egnet for dette bruk.
- ⚠ De monterte produktene skal regelmessig sjekkes om de er ordentlig festet og om de sitter fast.

MONTAGEHENVISNINGER

- / Før montasjen skal produktet sjekkes for transportskader. Etter monteringen aksepteres ikke noen transport- eller overflateskader.
- / Under monteringen av produktet gjort av kvalifisert fagpersonell, skal man påse at monteringsoverflaten på hele festeområdet er plant (ingen utstikkende fuger eller flisekanter), at veggoppbyggingen egner seg for produktmontasjen og ikke viser svake punkter.

SYMBOLBESKRIVELSE



Ikke bruk silikon som inneholder eddiksyre!



MÅL (se side 18)



MONTASJE-EKSEMPEL (se side 20)



SERVICEDELER (se side 40)



EKSTRATILBEHØR (se side 40)
(ikke med i leveransen)

/ Adapter #42870XX0

/ Sett med beskyttelseskapper #42871XX0

/ Festesett #42841XX0

/ Beskyttelse (150mm) #42890XX0

/ Beskyttelse (300mm) #42891XX0



RENGJØRING (se side 42)



Boretoleranser kan utlignes ved hjelp av eksentertbøssing.



PRØVEMERKE (se side 41)







△ УКАЗАНИЯ ЗА БЕЗОПАСНОСТ

- △ При монтажа трябва да се носят ръкавици, за да се избегнат наранявания поради притискане или порязване.
- △ За хващане да се използва само дръжката 42830XX0, останалите продукти не са подходящи за тази цел.
- △ Правилното закрепване и правилното разположение на монтираните продукти трябва да се проверява периодично (ежегодно).

УКАЗАНИЯ ЗА МОНТАЖ

- / Преди монтажа продуктът трябва да се провери за транспортни щети. След монтажа не се признават транспортни или повърхностни щети.
- / При монтаж на продукта от квалифицирани специалисти да се внимава за това, закрепващата повърхност в целия диапазон на закрепването да бъде равна (без изпъкнали fugи или изместване на плочки), конструкцията на стената да е подходяща за монтаж на продукта и да няма слаби места.

ОПИСАНИЕ НА СИМВОЛИТЕ

-  Не използвайте силикон, съдържащ оцетна киселина!
-  РАЗМЕРИ (вижте стр. 18)
-  ПРИМЕРИ ЗА МОНТАЖ (вижте стр. 20)
-  СЕРВИЗНИ ЧАСТИ (вижте стр. 40)
-  СПЕЦИАЛНИ ПРИНАДЛЕЖНОСТИ (вижте стр. 40) (не се съдържа в обема на доставка)
 - / Адаптер #42870XX0
 - / Набор покривачи капачета #42871XX0
 - / Комплект за закрепване #42841XX0
 - / Покритие (150mm) #42890XX0
 - / Покритие (300mm) #42891XX0
-  ПОЧИСТВАНЕ (вижте стр. 42)
 - Допуските при пробиване могат да се изравнят с ексцентричната втулка.
-  КОНТРОЛЕН ЗНАК (вижте стр. 41)

МОНТАЖ (вижте стр. 23) 







△ 安全上の注意

- △ 施工の際は手を挟んだり怪我をしないように、手袋をはめてください。
- △ ハンドル 42830XX0のみ取っ手として使用できますが、他の製品は取っ手としてはお使いいただけません。
- △ 取付金具や固定ネジなど、製品の取付状態を定期的に (年に一度) チェックしてください。

施工上の注意

- / 製品の施工前に輸送でのダメージがないか確認してください。施工後のキズ等のお申し出はお断りさせて頂いています。
- / 適切な資格を持つ方が製品の施工を行ってください。施工面が平らであること (躯体の凹凸やタイル等の段差がないこと)、壁の構造が製品の施工に適しており必要な強度があることを確認してください。

アイコンの説明

-  酢酸系シリコンをご使用にならないでください!
-  寸法 (次のページを参照 18)
-  施工例 (次のページを参照 20)
-  スペアパーツ (次のページを参照 40)
-  スペシャルパーツ (次のページを参照 40) (別手配部品)
 - / アダプタ #42870XX0
 - / カバーキャップセット #42871XX0
 - / 取付部品セット #42841XX0
 - / カバー (150mm) #42890XX0
 - / カバー (300mm) #42891XX0
-  お手入れ方法 (次のページを参照 42)
 - 偏心ワッシャで穴あけでの小さな誤差を許容できます。
-  認証について (次のページを参照 41)

施工方法 (次のページを参照 23) 

⚠️ ПРИМІТКИ З БЕЗПЕКИ

- ⚠️ Під час встановлення слід надягати рукавички, щоб запобігти травмам та порізам.
- ⚠️ Використовуйте лише ручку 42830XX0 для підтримки, інші продукти не призначені для використання як опори.
- ⚠️ Правильне кріплення та надійність посадки зібраних виробів необхідно періодично (щороку) перевіряти.

ІНСТРУКЦІЇ ЗІ ВСТАНОВЛЕННЯ

- / Перед встановленням перевірте виріб на наявність пошкоджень під час транспортування. Після встановлення транспортні пошкодження чи пошкодження поверхні не розглядаються.
- / Під час встановлення виробу кваліфікованим навченим персоналом переконайтеся, що вся поверхня кріплення є рівною та гладкою (без виступаючих швів або зміщення плитки), що оздоблення стіни підходить для застосування продукту та не має слабких місць.

ОПИС СИМВОЛУ

 Не використовуйте силікон, що містить оцтову кислоту!

 РОЗМІРИ (дивіться сторінку 18)

 ПРИКЛАД УСТАНОВКИ (дивіться сторінку 20)

 ЗАПЧАСТИНИ (дивіться сторінку 40)

 СПЕЦІАЛЬНІ АКСЕСУАРИ (дивіться сторінку 40)
(в комплект поставки не входить)

/ Адаптер #42870XX0

/ комплект з кришкою #42871XX0

/ монтажний комплект #42841XX0

/ кришка (150mm) #42890XX0

/ кришка (300mm) #42891XX0

 ЧИЩЕННЯ (дивіться сторінку 42)

 За допомогою ексцентричної шайби можна вирівняти допуск свердління.

 ТЕСТОВИЙ СЕРТИФІКАТ (дивіться сторінку 41)

МОНТАЖНИЙ (дивіться сторінку 23) 

⚠️ تنبيهات الأمان

⚠️ يجب إرتداء قفازات لليد أثناء التركيب لتجنب حدوث أخطار الإنحشار أو الجروح.

⚠️ يحظر استخدام المقبض إلا من أجل التثبيت فحسب 42830XX0. وبالنسبة لبقية المنتجات الأخرى، فهي غير صالحة لهذا الغرض من الاستخدام.

⚠️ يتعين التأكد من أن حالة التثبيت مطابقة للشروط المحددة والتأكد من الوضع الثابت للمنتجات المركبة على فترات منتظمة (سنوياً)

تعليمات التركيب

/ قبل القيام بعملية التركيب، يجب فحص المنتج للتأكد من خلوه من أية تلفيات ناتجة عن النقل. بعد القيام بعملية التركيب، لن يتم الاعتراف بوجود أية تلفيات سطحية أو تلفيات ناتجة عن عملية النقل.

/ عند التركيب بواسطة عمال تركيب متخصصين يجب الإلتباه إلى أن مساحة التثبيت في مكان التركيب بوجه عام مسطحة (لا توجد روابط أو فروق للربط بين البلاطات). لذا يجب التأكد من أن الحائط الذي سيتم تركيب المنتج عليه صالح لذلك وأنه لا يوجد به نقاط ضعف.

وصف الرمز

هام! لا تستخدم السليكون الذي يحتوي على أحماض! 

أبعاد (راجع صفحة 18) 

مثال على التركيب (راجع صفحة 20) 

قطع الغيار (راجع صفحة 40) 

ملحقات خاصة (راجع صفحة 40)
(غير مدرج مع المحتويات المسلمة) 

/ محول #42870XX0

/ مجموعة الأغطية #42871XX0

/ مجموعة التثبيت #42841XX0

/ الغطاء #42890XX0 (150mm)

/ الغطاء #42891XX0 (300mm)

التنظيف (راجع صفحة 42) 

باستخدام الحلقة اللامركزية يمكن معادلة خلوص الثقب. 

شهادة اختبار (راجع صفحة 41) 

التركيب (راجع صفحة 23) 

△ GÜVENLİK UYARILARI

- △ Montaj esnasında ezilme ve kesilme gibi yaralanmaları önlemek için eldiven kullanılmalıdır.
- △ Tutunmak 42830XX0 için sadece tutamak kullanılabilir, diğer ürünler bu kullanıma uygun değildir.
- △ Monte edilmiş ürünlerin talimatlara uygun sabitliği ve sıkı duruşu düzenli aralıklarla (yıllık) kontrol edilmelidir.

MONTAJ AÇIKLAMALARI

- / Montaj işleminden önce ürün nakliye hasarları yönünden kontrol edilmelidir. Montaj işleminden sonra nakliye veya yüzey hasarları için sorumluluk üstlenilmemektedir.
- / Ürünün yetkili uzman personel tarafından montajı yapılırken, sabitleme yüzeyinin sabitleme planının tüm alanında bulunduğuna (derz veya fayans kayması olmamalıdır), duvar yapısının ürünün montajı için uygun olduğuna ve zayıf noktaları bulunmadığına dikkat edilmelidir.

SİMGE AÇIKLAMASI

Asetik asit içeren silikon kullanmayın!



ÖLÇÜLERİ (bakınız sayfa 18)



MONTAJ ÖRNEĞİ (bakınız sayfa 20)



YEDEK PARÇALAR (bakınız sayfa 40)

ÖZEL AKSESUAR-
LAR (bakınız sayfa 40)

(Teslimat kapsamına dahil değildir)

/ Adaptör #42870XX0

/ Kapak plakası seti #42871XX0

/ Sabitleme seti #42841XX0

/ Kapak (150mm) #42890XX0

/ Kapak (300mm) #42891XX0



TEMİZLEME (bakınız sayfa 42)



Eksantrik burç ile delik toleransları dengelenebilir.

KONTROL İŞARETİ
(bakınız sayfa 41)**GARANTİ BELGESİ****ÜRETİCİ VEYA İTHALATÇI FİRMANIN**

Unvanı: Hansgrohe Armatür Ltd. Şti
Adresi: Maslak Mah. Yelkovan Sok. Maslak Square
No: 2 İç Kapı No: 104 / Sarıyer / İstanbul
Telefonu: (0-212) 273 07 30
Faks: (0-212) 273 07 40
web adresi: www.hansgrohe.com.tr

MALİN

Markası: Hansgrohe
Cinsi: Sıhhi tesisat malzemesi
Garanti Süresi: 2 YIL
Azami Tamir Süresi: 20 İş günü

GENEL MÜDÜR

Zerrin Türk

Satıcı Firmasının:

Unvanı:

Adresi:

Telefonu:

Faks:

e-posta:

Fatura Tarih ve Sayısı:

Marka ve Modeli:

Teslim Tarihi ve Yeri:

Yetkilinin İmzası:

Firmanın Kaşesi:

Bu bölümü, ürünü aldığınız Yetkili Satıcı imzalayacak ve kaşeleyecektir.



⚠ BIZTONSÁGI UTASÍTÁSOK

- ⚠ A szerelésnél a zúzódások és vágási sérülések elkerülése érdekében kesztyűt kell viselni.
- ⚠ Kapaszkodáshoz kizárólag csak a kapaszkodót 42830XX0 szabad használni, a további termékek nem alkalmasak ilyen jellegű használatra.
- ⚠ A felszerelt termékek szabályszerű rögzítését és szilárd elhelyezkedését rendszeres időközönként (évente) ellenőrizni kell.

SZERELÉSI UTASÍTÁSOK

- / A szerelés előtt ellenőrizni kell, hogy a terméknek nincs-e szállítási sérülése. Beépítés után a szállítási- vagy felületi sérüléseket nem ismerik el.
- / A termék képzett szakember általi felszerelése esetén ügyelni kell arra, hogy a rögzítési felület teljesen sima legyen (ne legyen kiálló fuga vagy csempe), a fal szerkezete a termék felszerelésére alkalmas legyen, és ne legyen gyenge pontja.

SZIMBÓLUMOK LEÍRÁSA

 Ne használjon ecetsavtartalmú szilikont!

 M É R E T E T (lásd a oldalon 18)

 SZERELÉSI PÉLDÁK
(lásd a oldalon 20)

 TARTOZÉKOK (lásd a oldalon 40)

 EGYÉB TARTOZÉK (lásd a oldalon 40)
(a szállítási egység nem tartalmazza)

/ Adapter #42870XX0

/ Zárósapka-szett #42871XX0

/ Rögzítő felület #42841XX0

/ Fedél (150mm) #42890XX0

/ Fedél (300mm) #42891XX0

 T I S Z T Í T Á S (lásd a oldalon 42)

 Az excenter hüvelynek köszönhetően a fúrási egyenletlenségek kiegyenlíthetők.

 V I Z S G A J E L (lásd a oldalon 41)

SZERELÉS (lásd a oldalon 23) 

הערות בטיות ⚠

יש להשתמש בכפפות בזמן ההתקנה כדי למנוע פציעות וחתכים

⚠ השתמש בידית 42830XX0 לתמיכה בלבד. שאר המוצרים לא מיועדים לשמש כתמיכה

⚠ בדוק אחת לשנה את תקינות החיבור ואת האיטום של המוצרים המותקנים

הוראות התקנה

/ לפני ההתקנה, בדוק אם נגרמו למוצר נזקים בהובלה / אחרי ההתקנה, לא נכיר בנזקים שנגרמו בהובלה או בנזקים במשטחים

/ בזמן התקנת המוצר על ידי עובדים מורשים, צריך להבטיח שמשטח ההתקנה ישר וחלק (ללא תפרים בולטים או הסטה של האריחים), שימור הקיר מתאים ליישום המוצר ושארין בו נקודות חולשה

תיאור הסמל

אסור להשתמש בסיליקון המכיל חומצה אצטית!  מידות (ראה עמוד 18)

דוגמה להתקנה (ראה עמוד 20) 

חלקי חילוף (ראה עמוד 40) 

אביזרים מיוחדים (ראה עמוד 40)
(הזמנה של פריט אקסטרה) 

מתאם #42870XX0 /

סט מכסי כיסוי #42871XX0 /

ערכת הרכבה #42841XX0 /

כיסוי #42890XX0 (150mm) /

כיסוי #42891XX0 (300mm) /

ניקוי (ראה עמוד 42) 

בעזרת הדסקית האקסצנטרית, ניתן להשוות את מרווח הקידוח. 

תעודת בדיקה (ראה עמוד 41) 

הרכבה (ראה עמוד 23) 



AXOR Universal Accessories

42821XX0

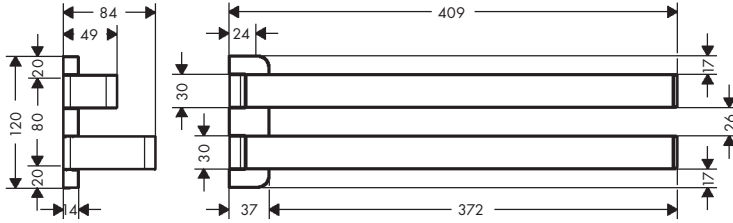

AXOR Universal Accessories

42832XX0 / 42832XX7

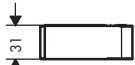
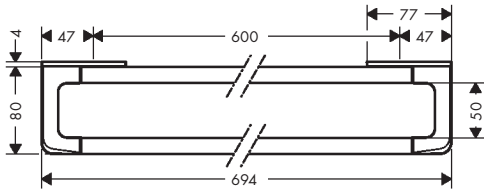

AXOR Universal Accessories

42837XX0

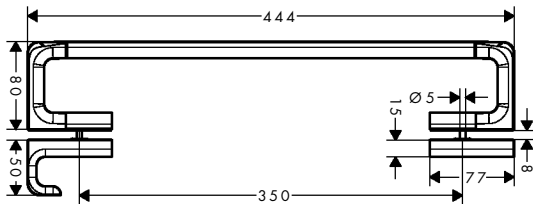

AXOR Universal Accessories

42833XX0

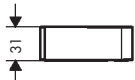
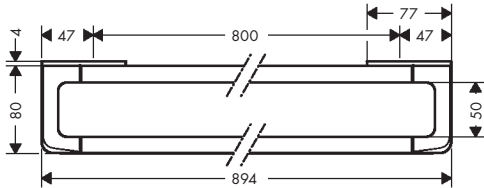

AXOR Universal Accessories

42802XX0

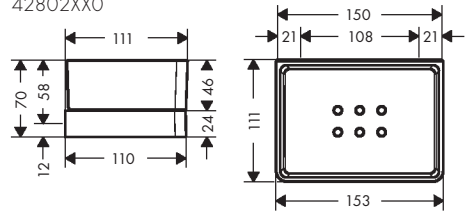

AXOR Universal Accessories

42803XX0

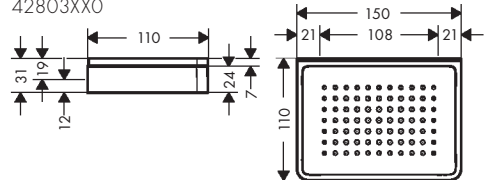

AXOR Universal Accessories

42819XX0

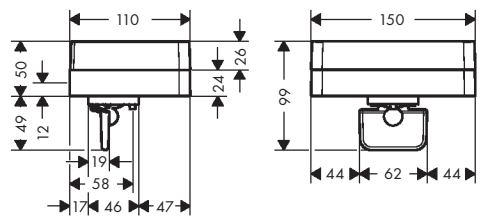

AXOR Universal Accessories

42834XX0

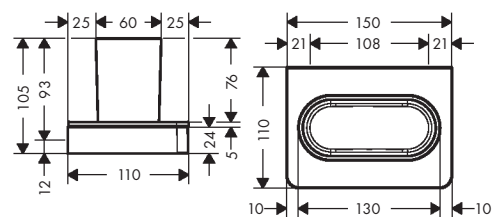



AXOR Universal Accessories
42836XX0 / 42836XX7

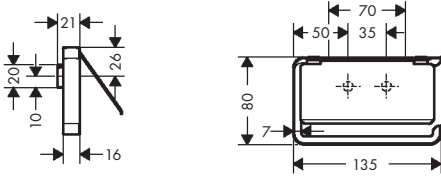

AXOR Universal Accessories
42838XX0 / 42838XX7

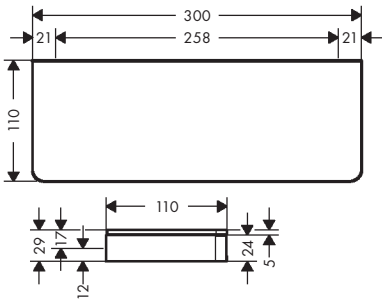

AXOR Universal Accessories
42840XX0 / 42840XX7

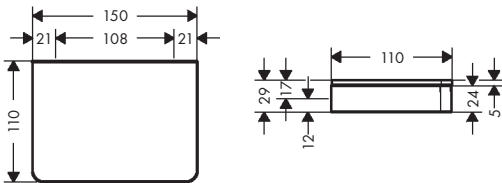

AXOR Universal Accessories
42835XX0 / 42835XX7

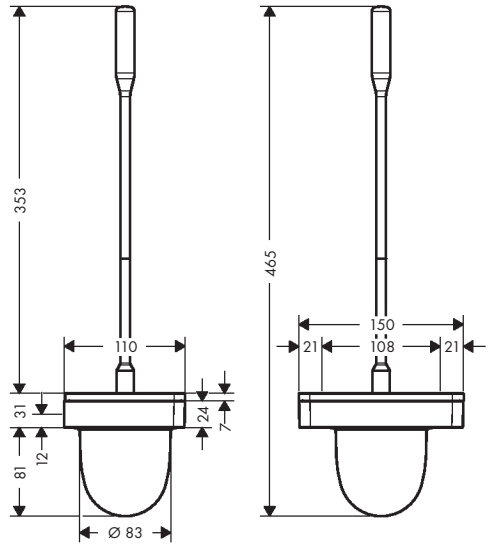

AXOR Universal Accessories
42846XX0

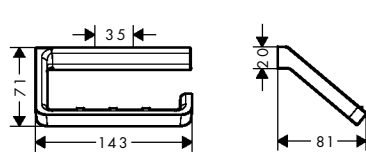



AXOR Universal Accessories

42870XX0

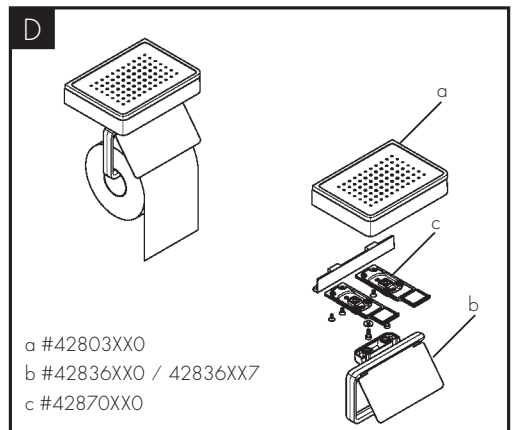
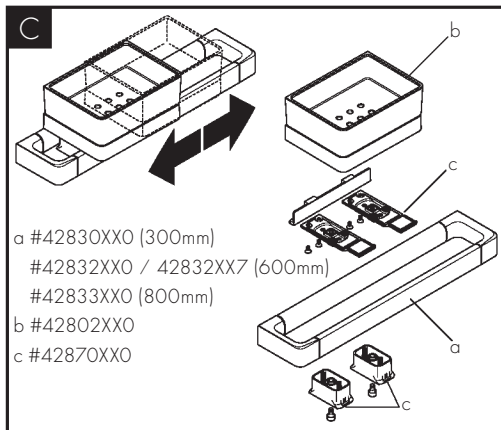
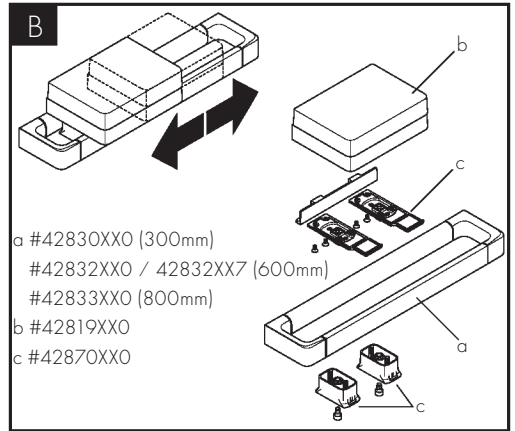
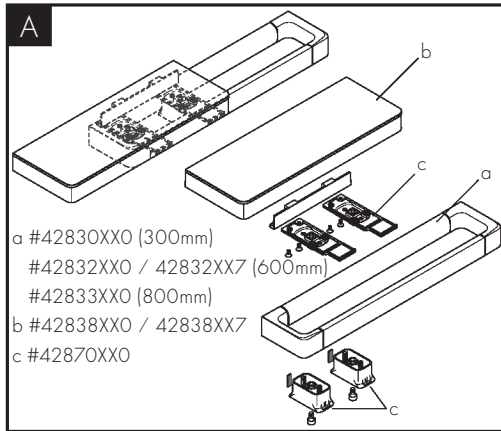
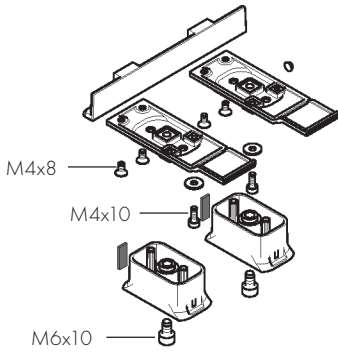

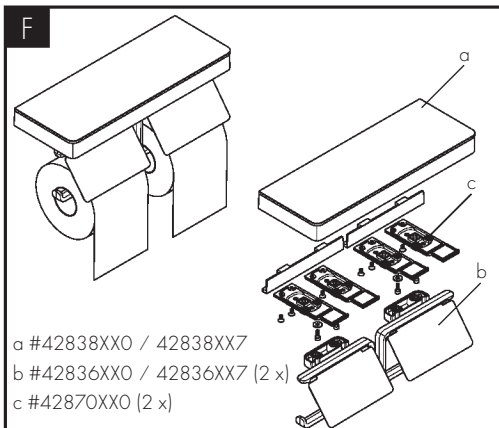
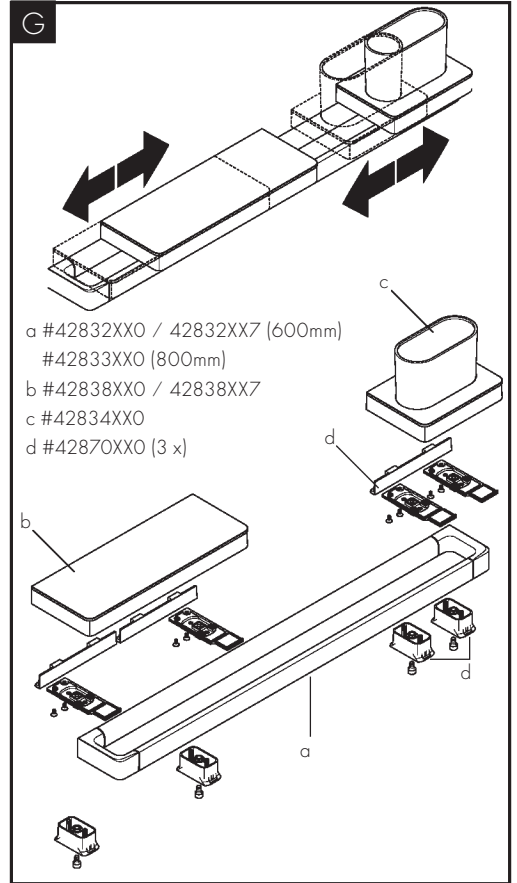
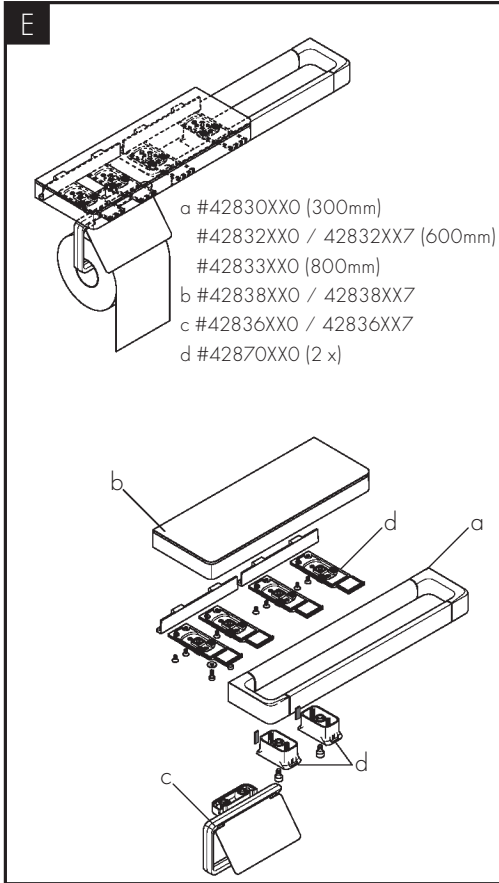

AXOR Universal Accessories
42821XX0

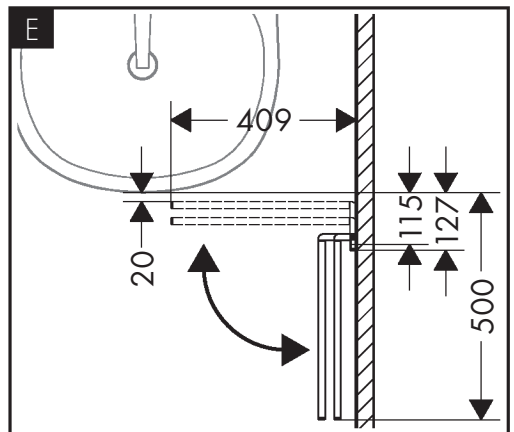
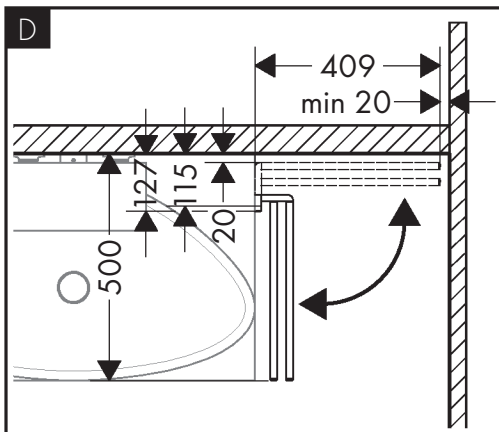
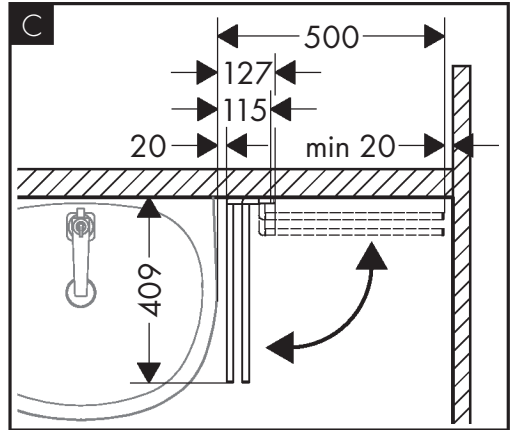
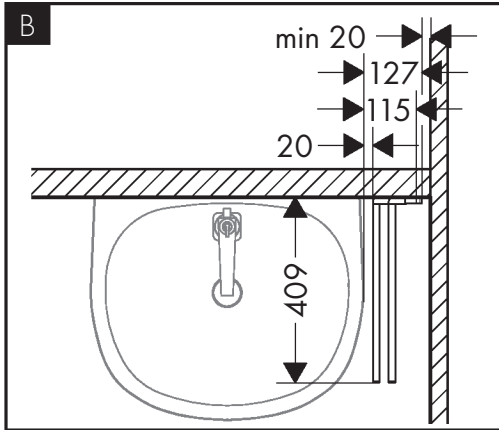
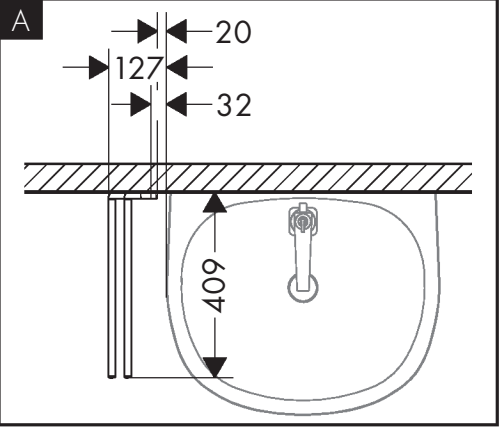
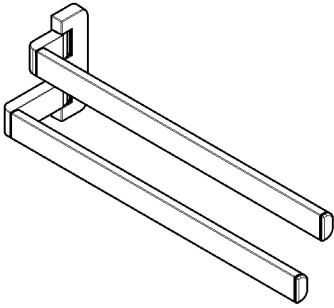

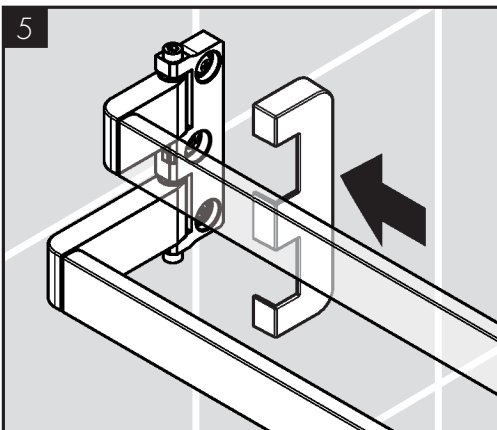
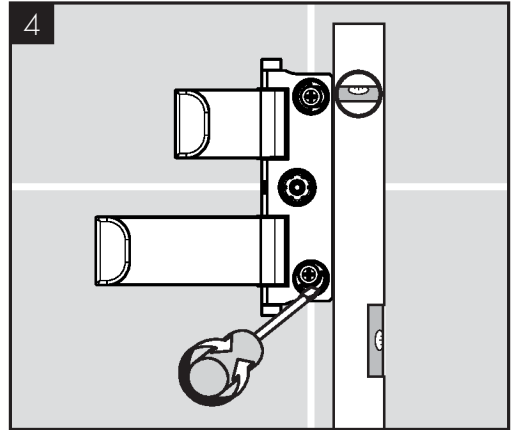
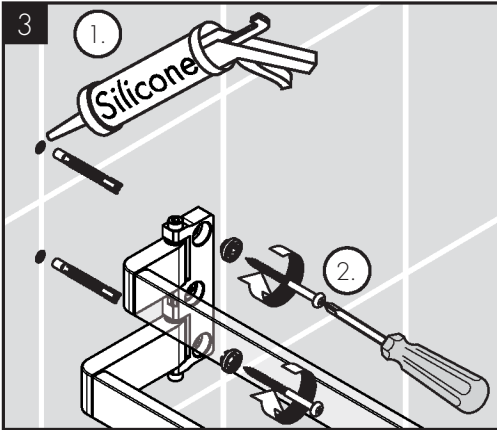
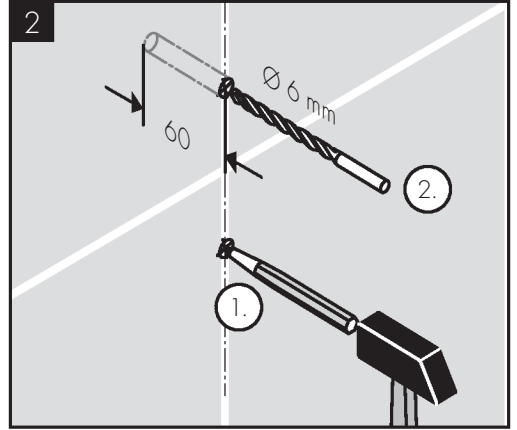
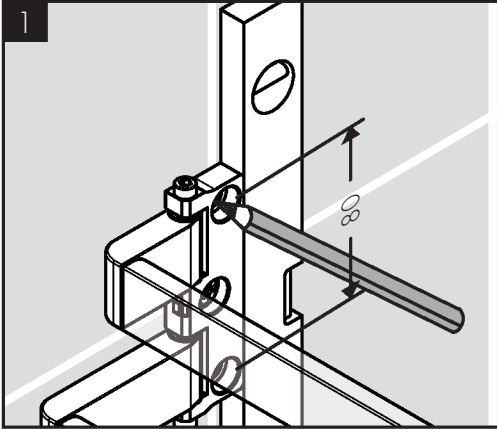



AXOR Universal Accessories
42836XX0 / 42836XX7

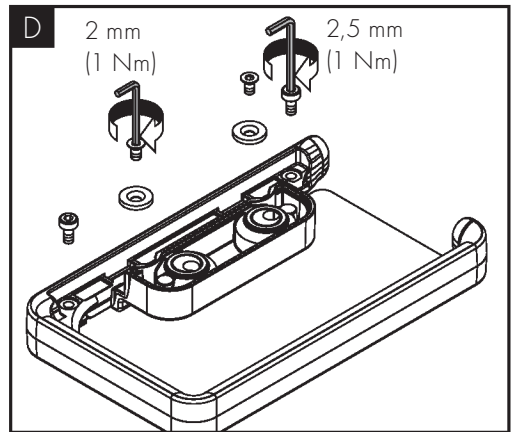
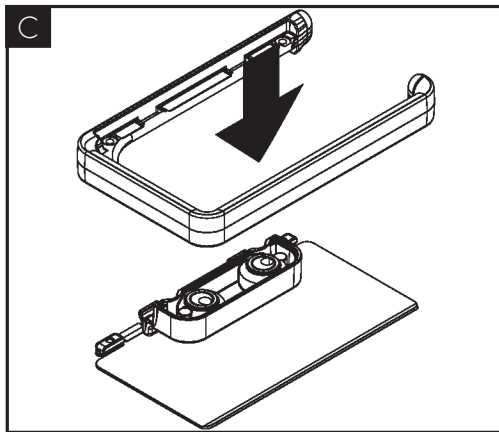
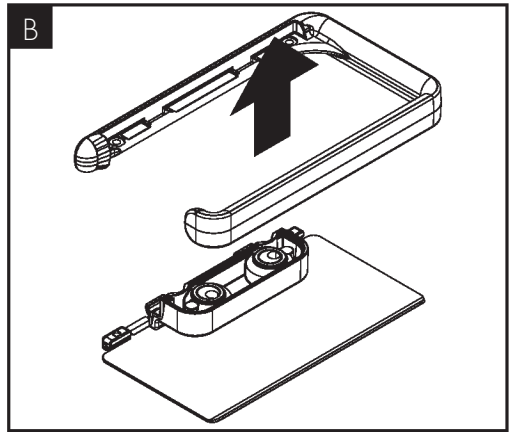
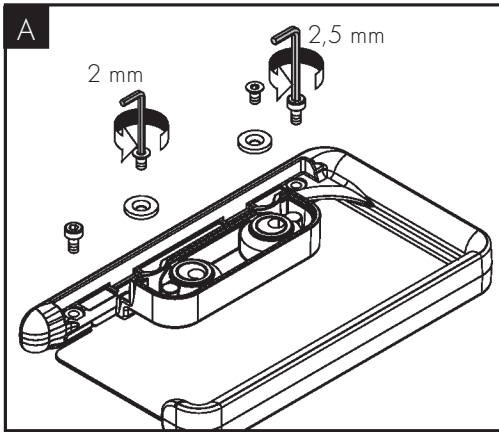
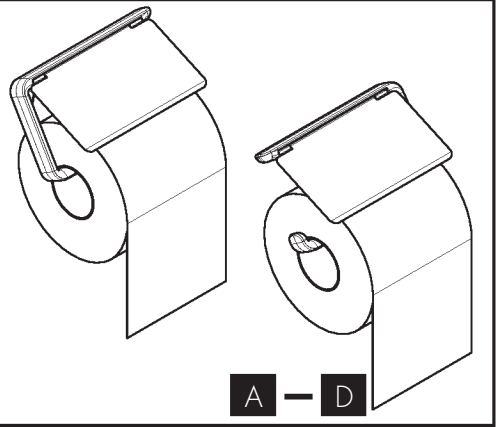
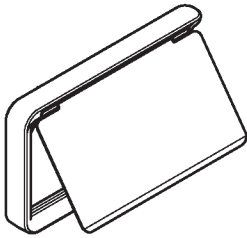

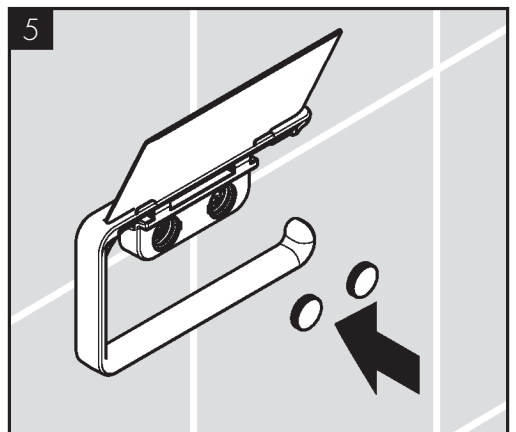
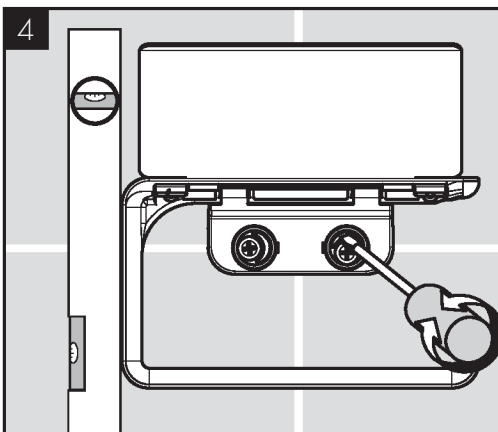
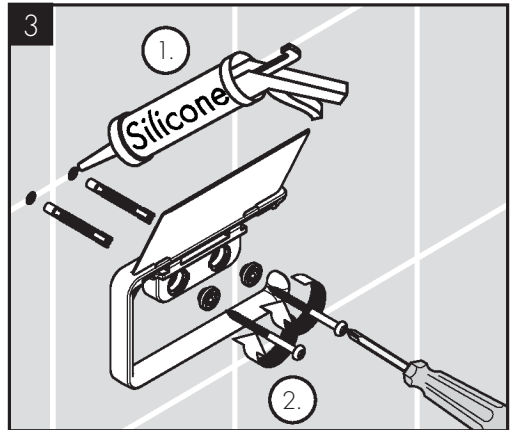
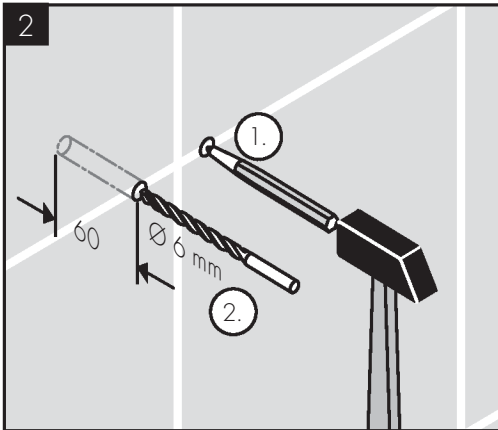
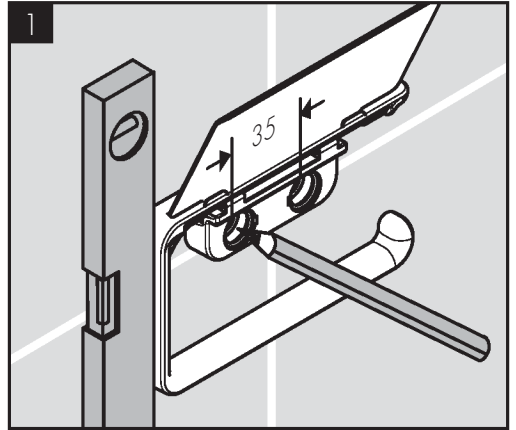
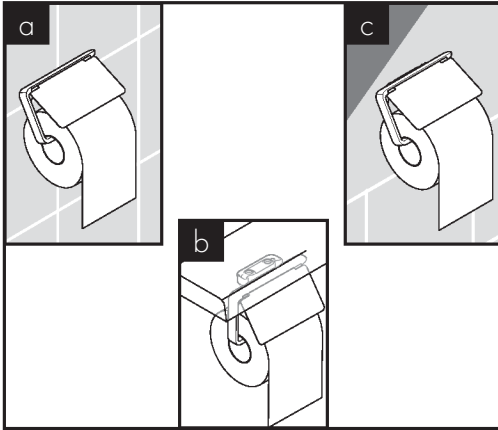



AXOR Universal Accessories
42832XX0 / 42832XX7 / 42833XX0

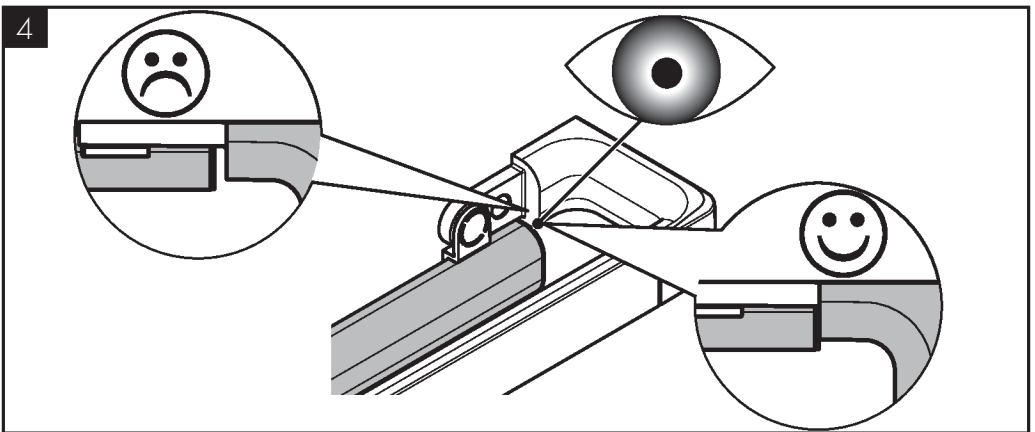
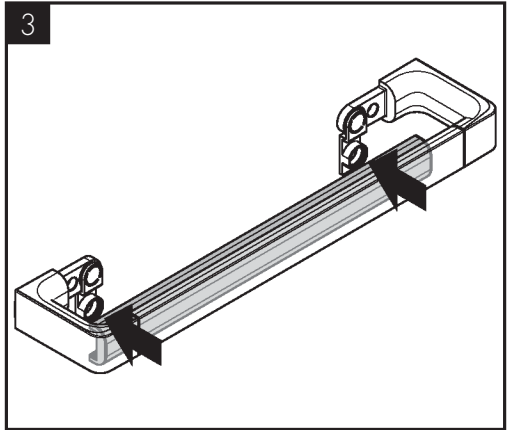
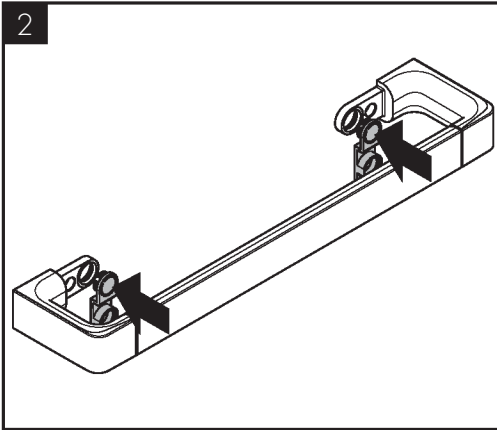
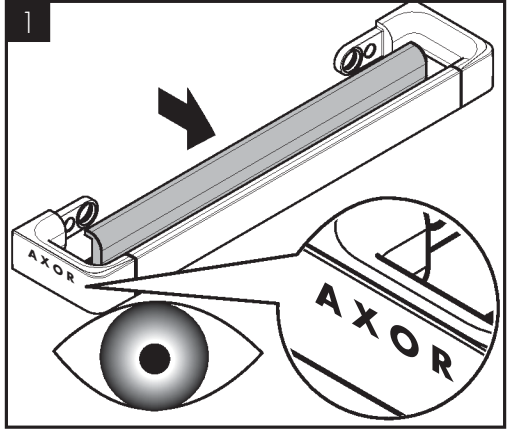
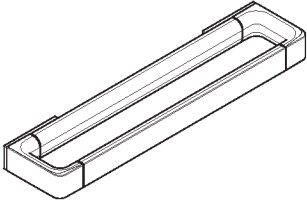

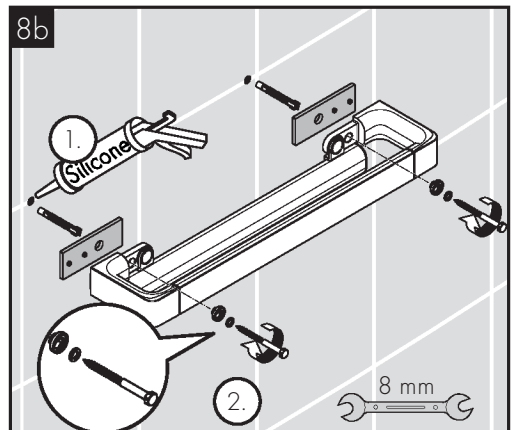
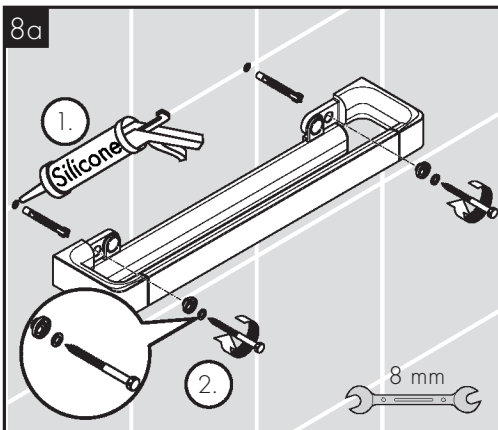
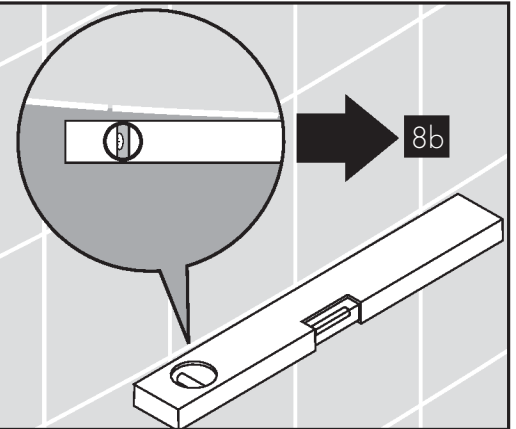
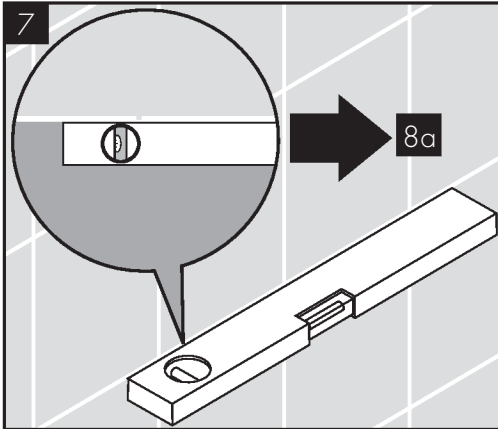
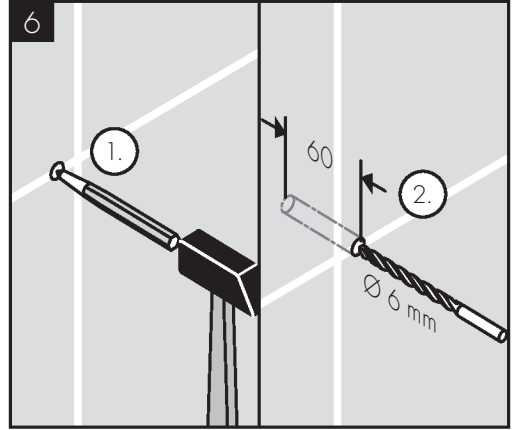
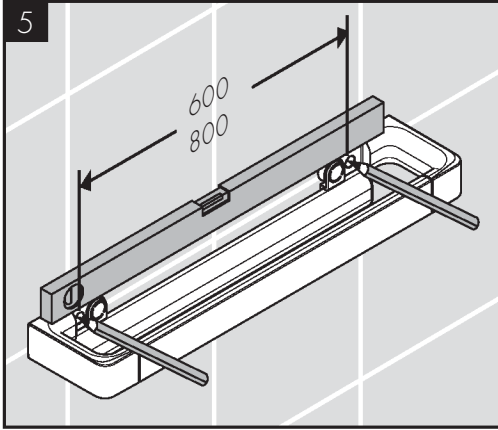



AXOR Universal Accessories
42846XX0

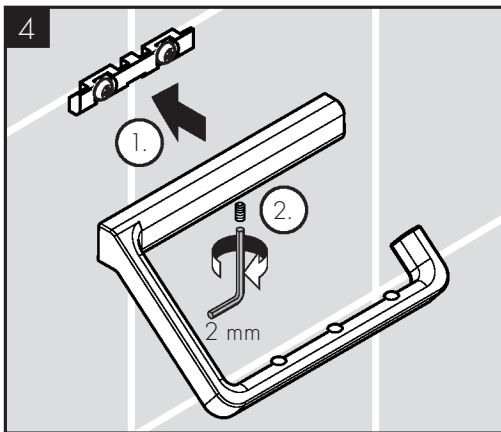
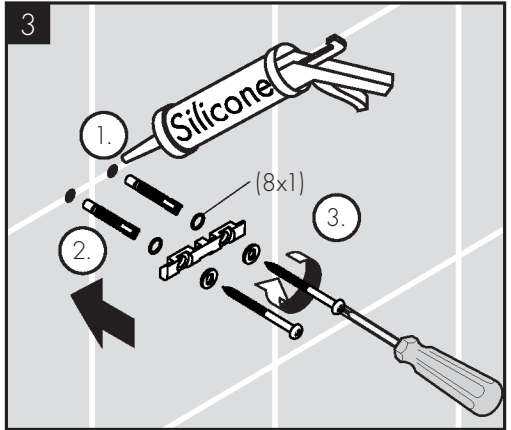
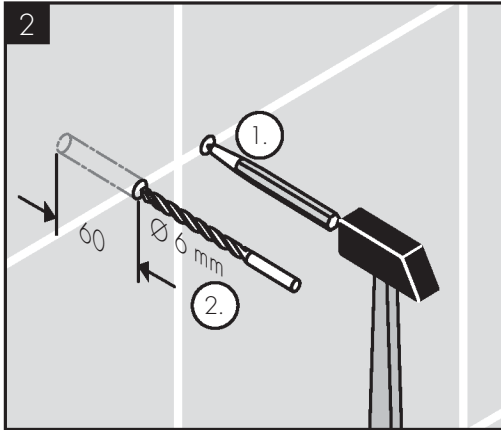
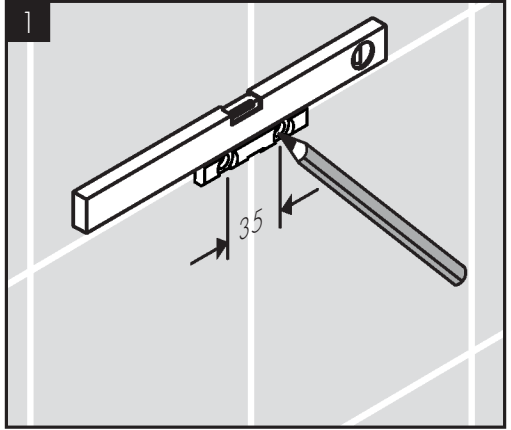
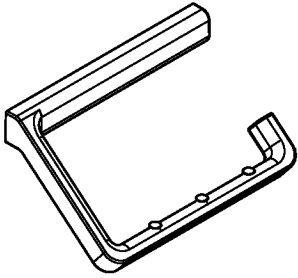



AXOR Universal Accessories
42837XX0

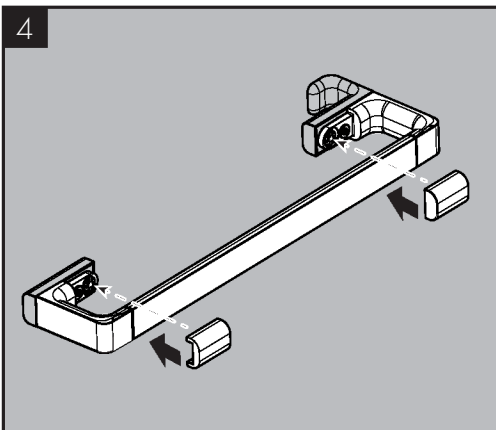
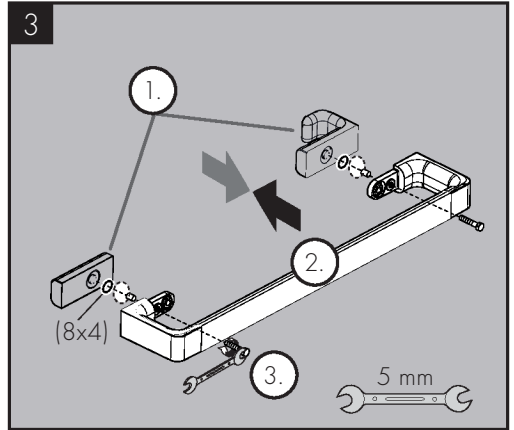
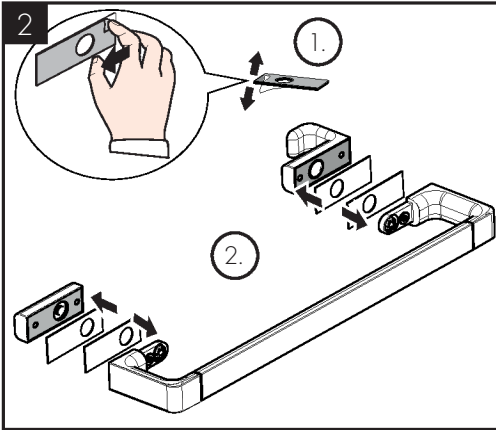
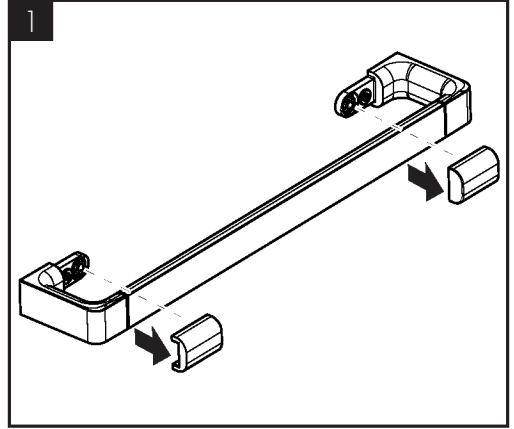
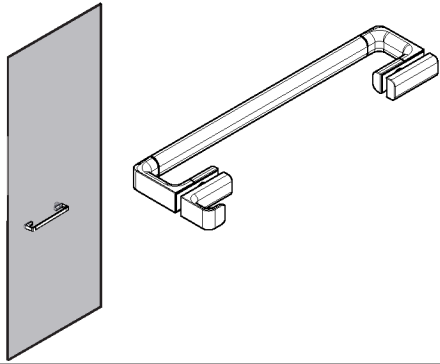



AXOR Universal Accessories
42835XX0 / 42835XX7

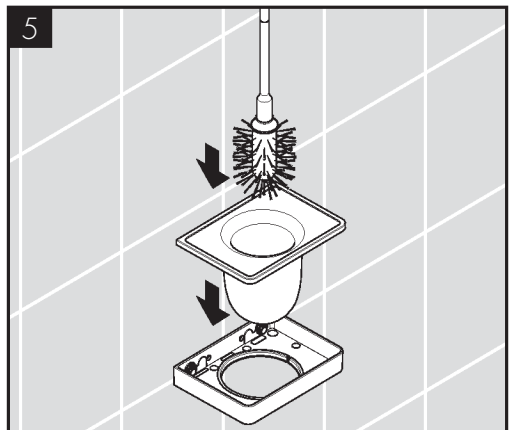
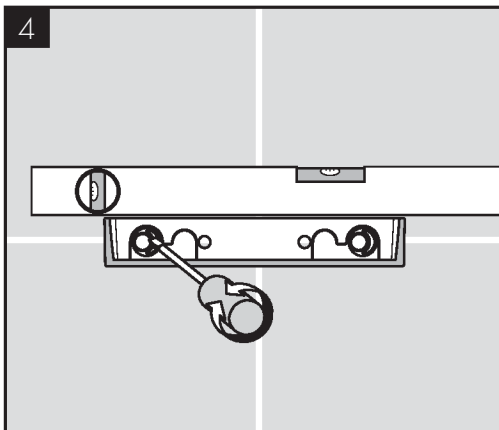
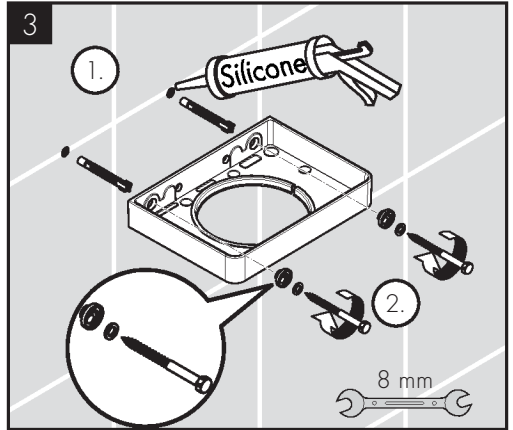
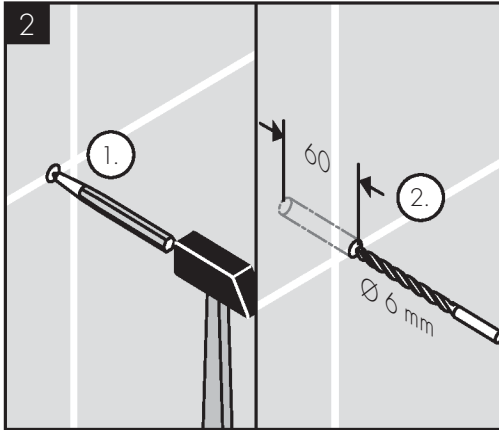
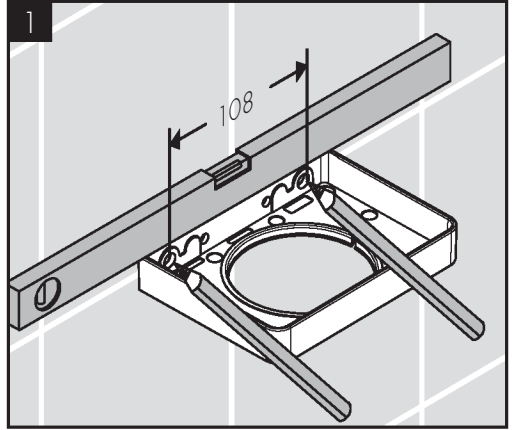
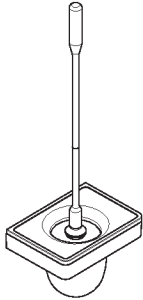



AXOR Universal Accessories

42840XX0 / 42840XX7

AXOR Universal Accessories

42802XX0

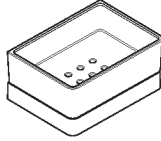
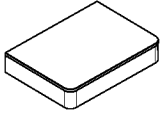

AXOR Universal Accessories

42803XX0

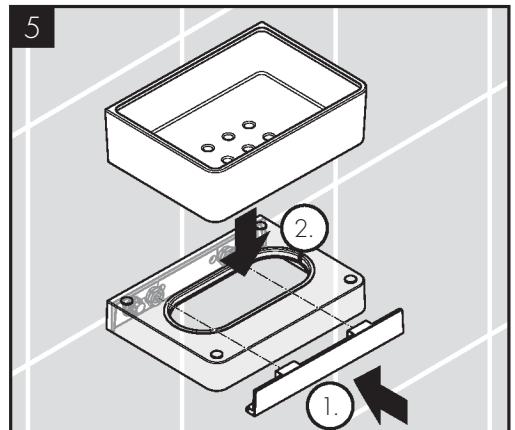
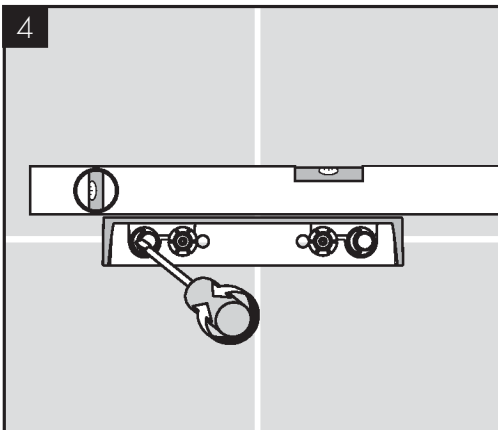
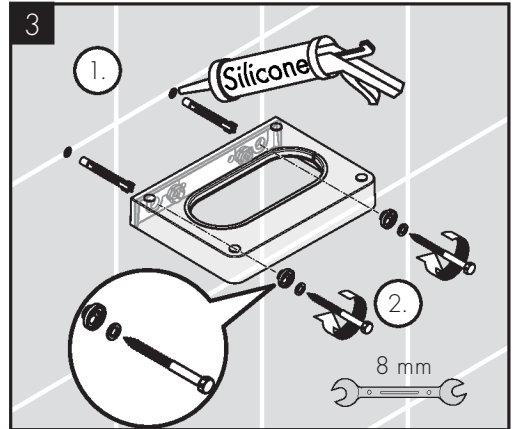
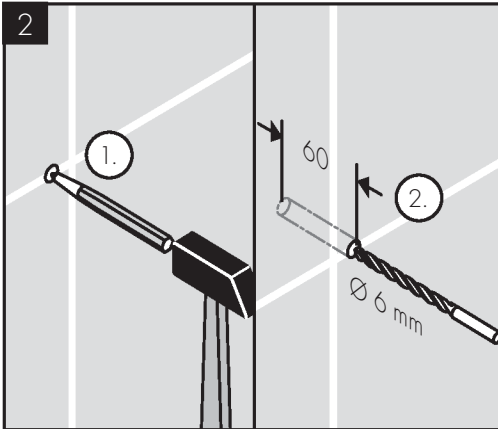
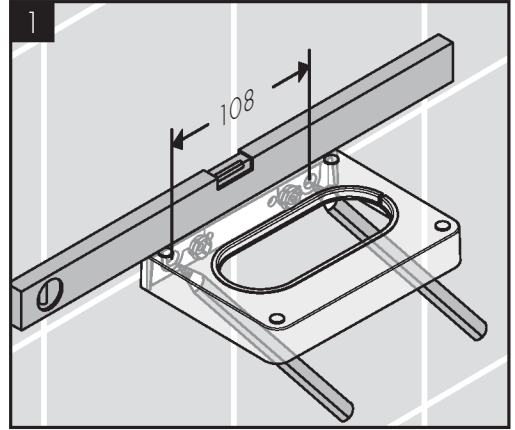
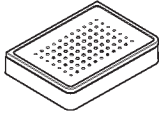



AXOR Universal Accessories
42834XX0

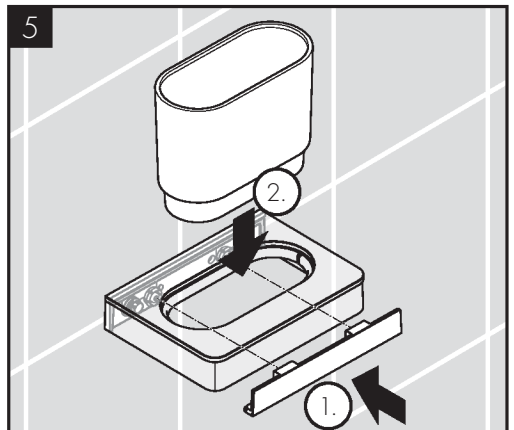
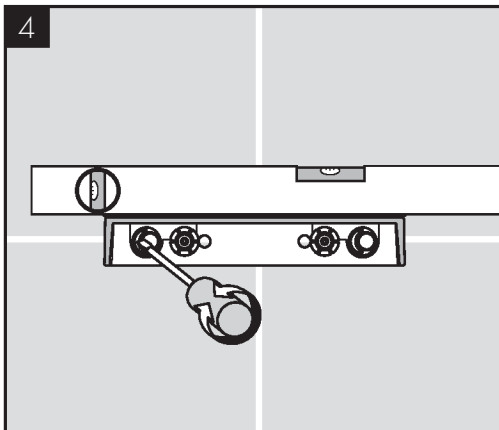
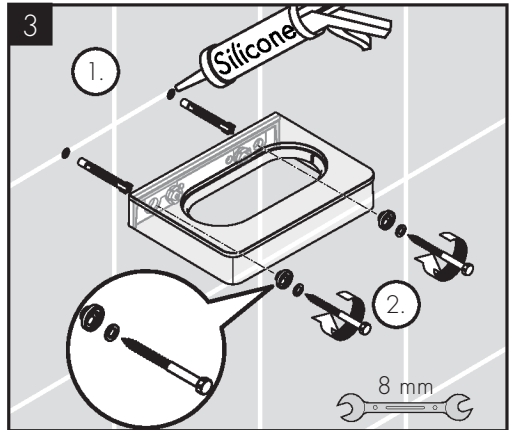
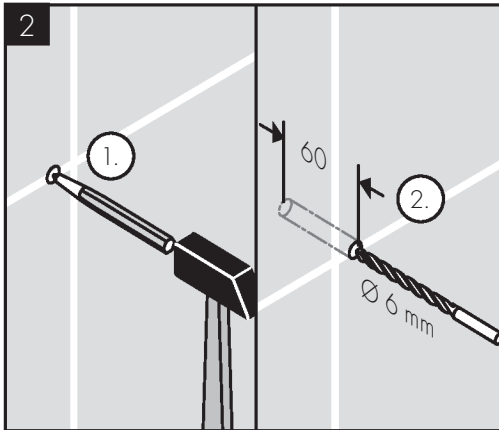
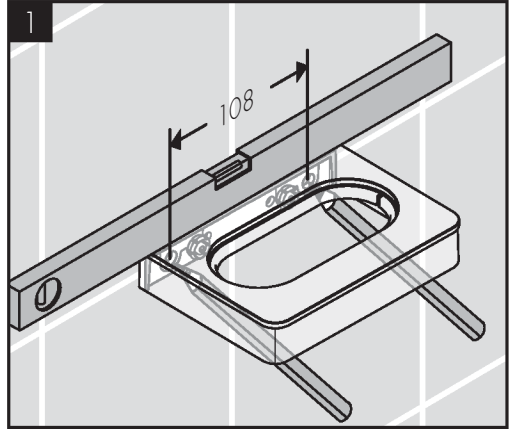
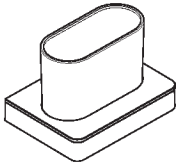



AXOR Universal Accessories
42838XX0 / 42838XX7

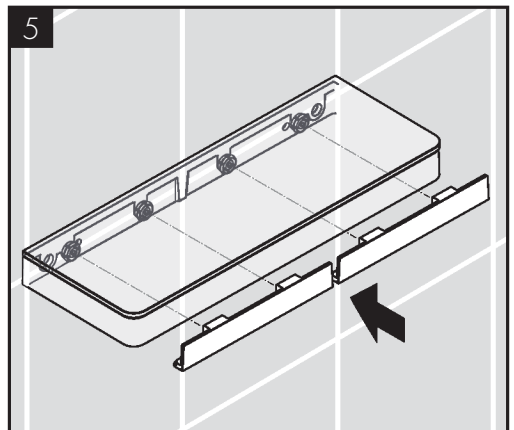
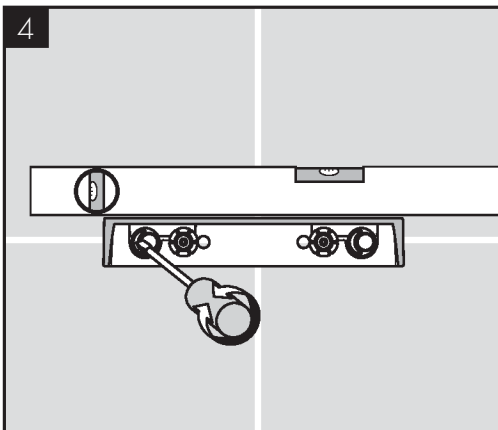
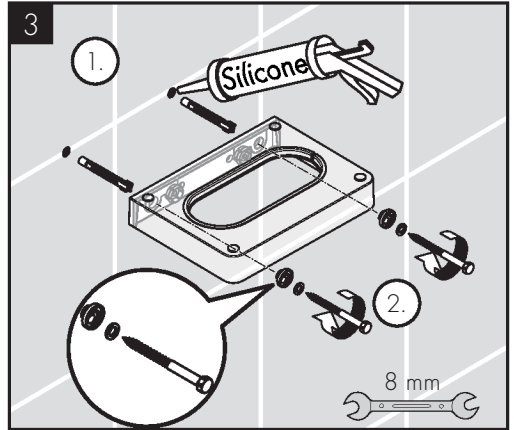
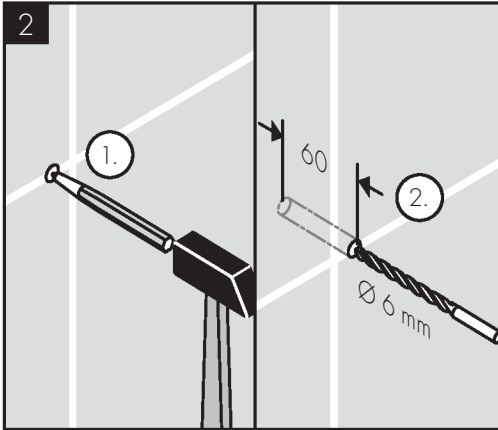
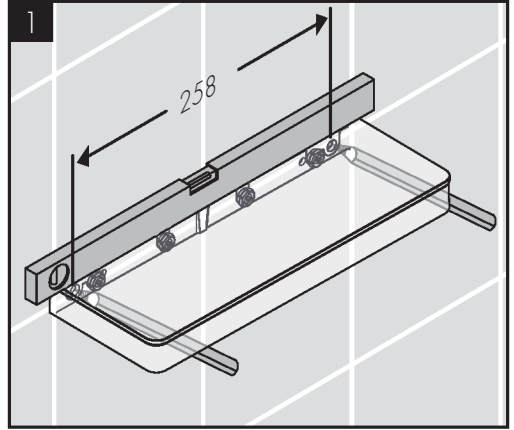
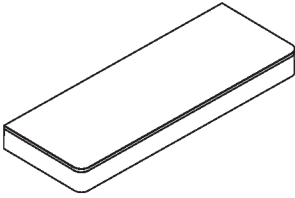



AXOR Universal Accessories
42819XX0

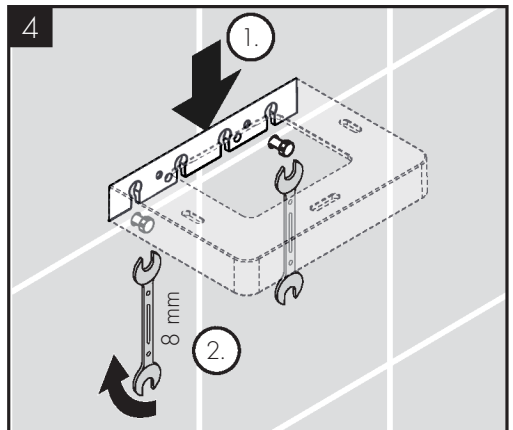
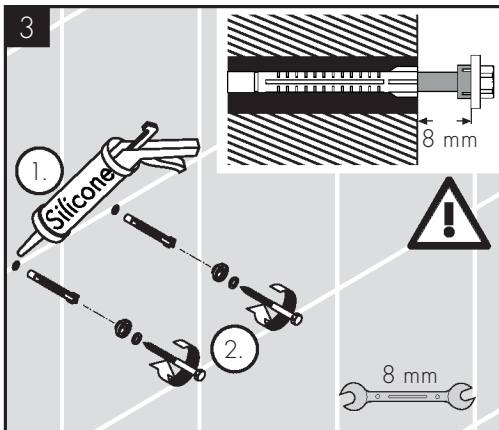
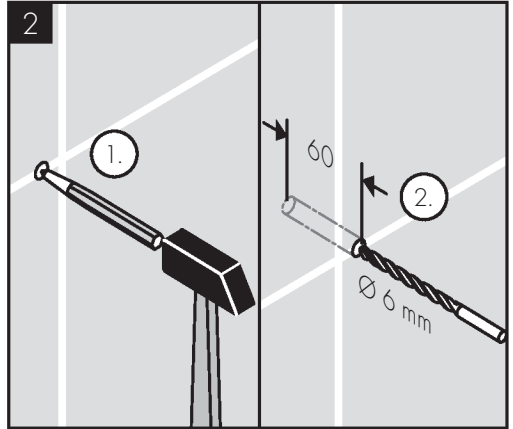
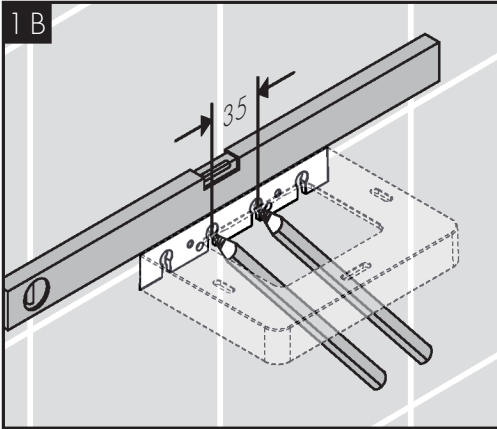
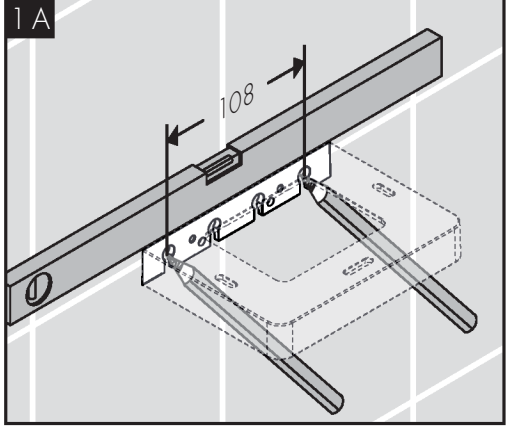
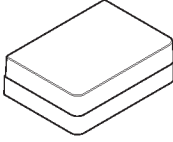

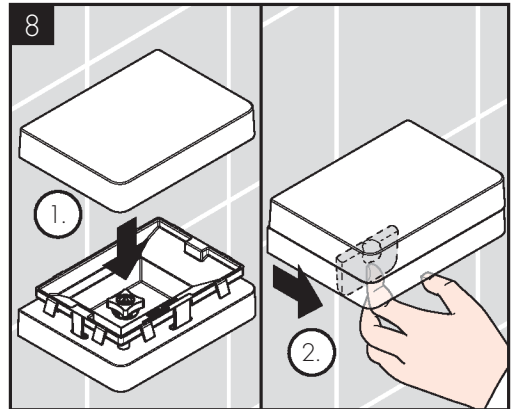
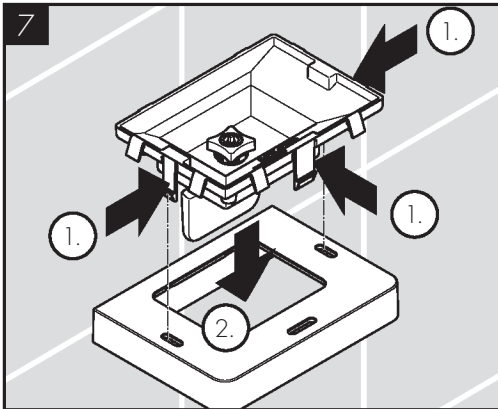
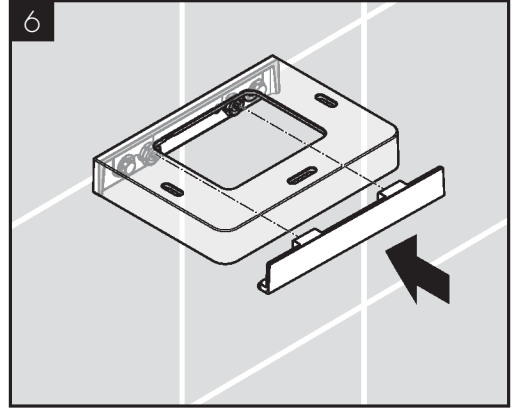
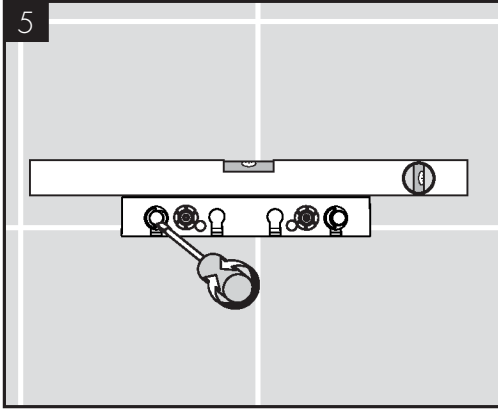



XX= Farbcodierung/Couleurs/Colors/Trattamento/Acabados/Kleuren/Overflade/Acabamentos/Kody kolorów/
 Kód povrchové úpravy/Farebné označenie/颜色代码/Цветная кодировка/Värikoodaus/Färgkodning/
 Spalvos/Boje/Coduri de culori/Χρώματα/Barve/Värvid/Krāsu kodi/Oznake boja/Fargekode/
 Цветово кодирание/仕上げ色/Кольори/الألوان/Renkler/Színkódolás/צבעים

00 = Chrome Plated

31 = Brushed Redgold

83 = Polished Nickel

13 = Polished Bronze

33 = Polished Black Chrome

93 = Polished Brass

14 = Brushed Bronze

34 = Brushed Black

95 = Brushed Brass

25 = Brushed Gold-Optic

67 = Matt Black

99 = Polished Gold-Optic

26 = Brushed Chrome

80 = Stainless Steel Optic

30 = Polished Redgold

82 = Brushed Nickel

AXOR Universal Accessories

42821XX0

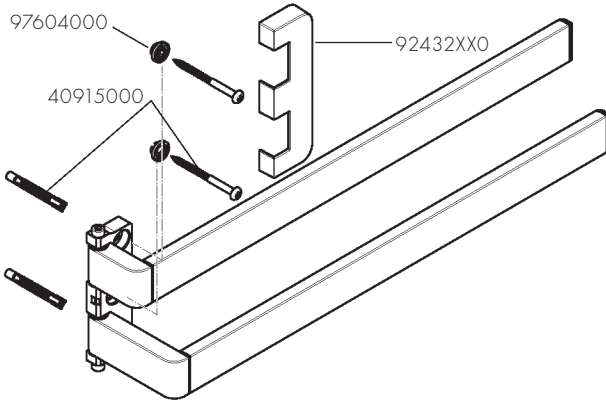

AXOR Universal Accessories

42834XX0

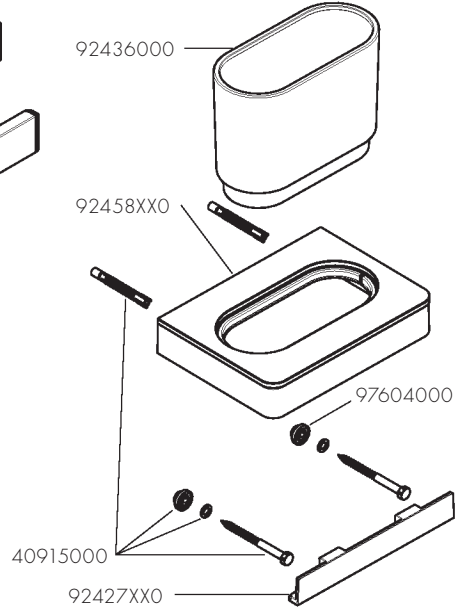

AXOR Universal Accessories

42846XX0

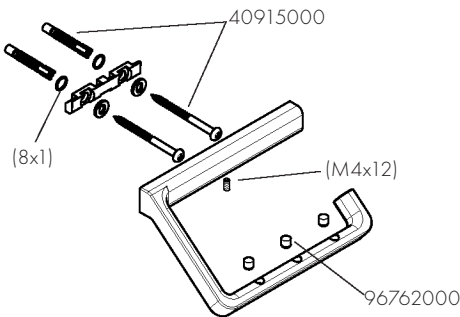

AXOR Universal Accessories

42836XX0 / 42836XX7

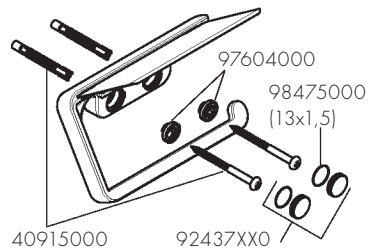



AXOR Universal Accessories
42837XX0

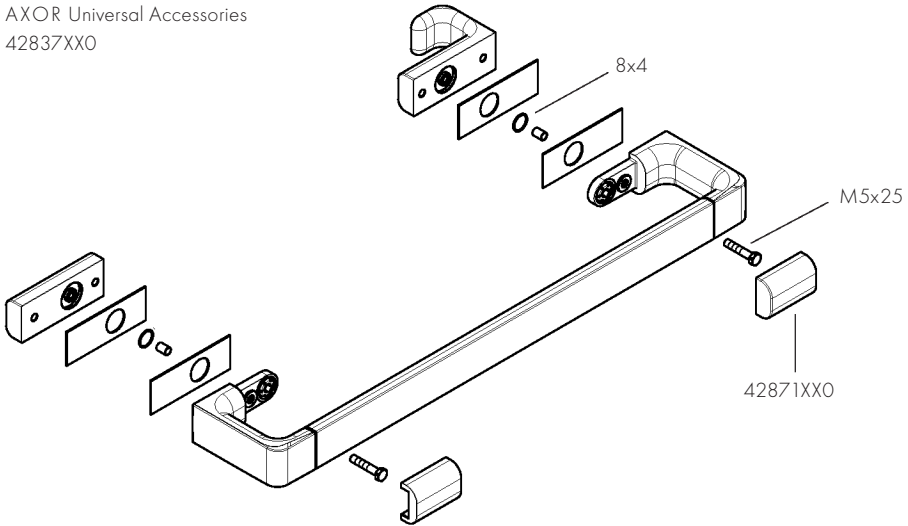

42841 Bef Griff Glastür

AXOR Universal Accessories
42832XX0 / 42832XX7 / 42833XX0

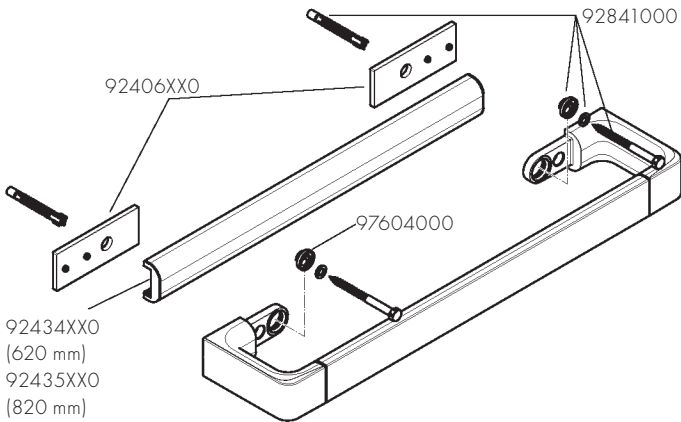



AXOR Universal Accessories
42835XX0 / 42835XX7

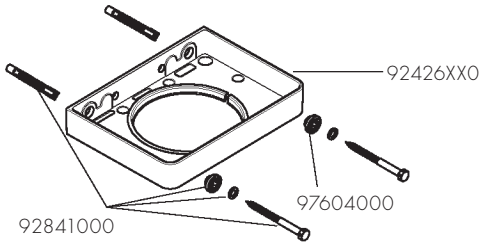
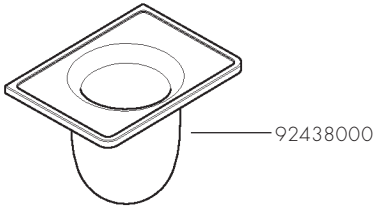
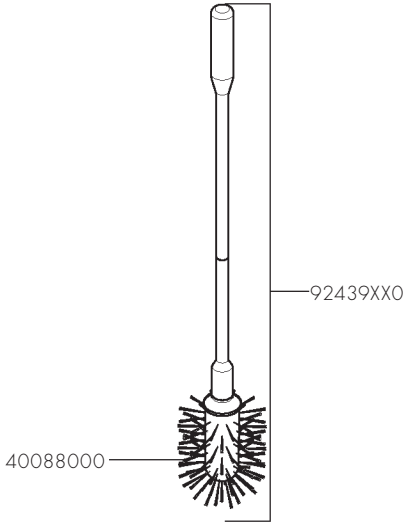

AXOR Universal Accessories
42838XX0 / 42838XX7

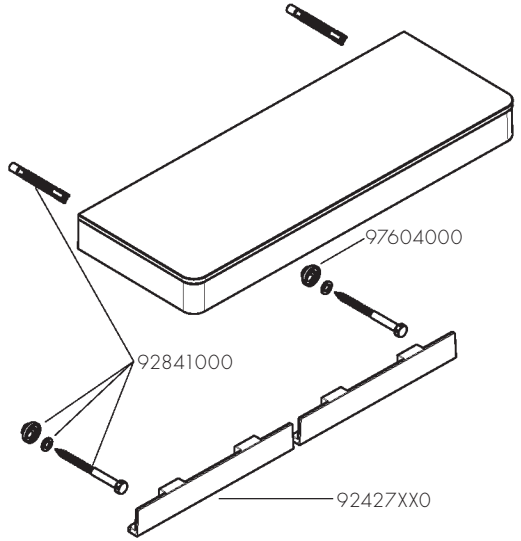

AXOR Universal Accessories
42840XX0 / 42840XX7

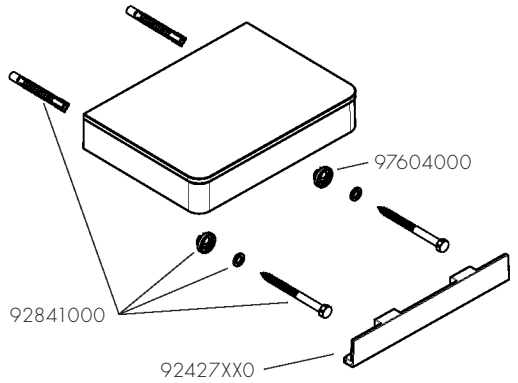



AXOR Universal Accessories
42819XX0

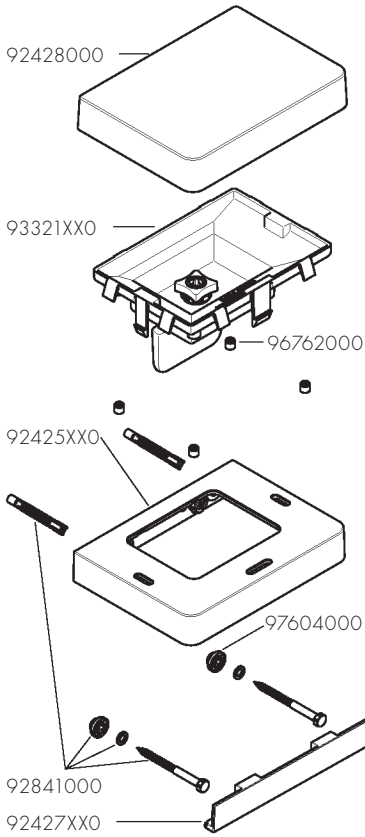

AXOR Universal Accessories
42802XX0

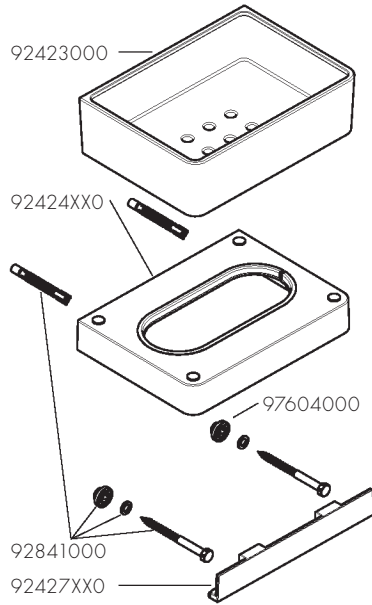

AXOR Universal Accessories
42803XX0

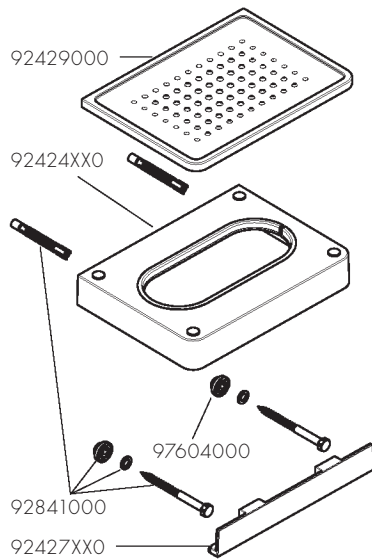

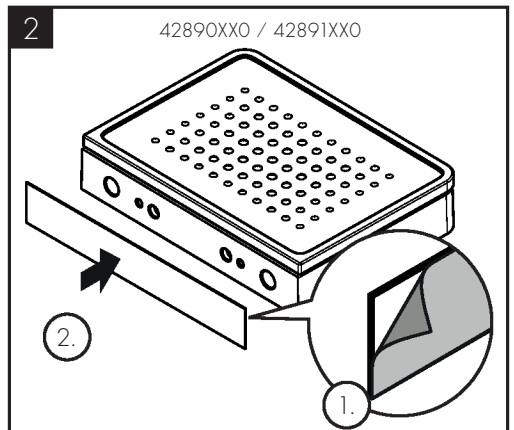
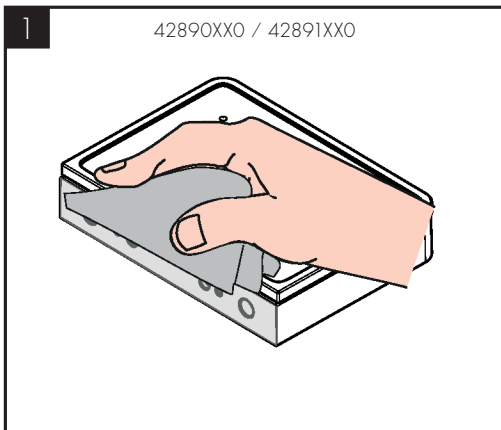
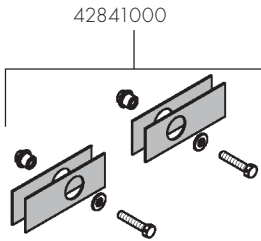
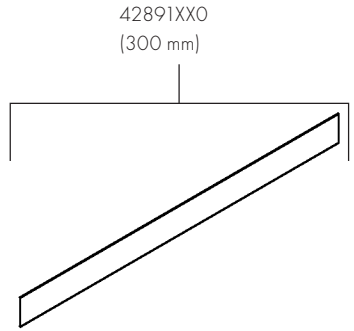
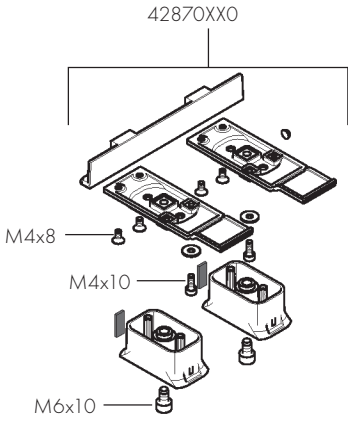



P-IX

DVGW



ETA



42821XX0	
42838XX0	X
42846XX0	
42819XX0	
42803XX0	
42837XX0	
42832XX0	
42833XX0	
42802XX0	X
42840XX0	X
42834XX0	
42836XX0	
42835XX0	



www.axor-design.com/cleaning-recommendation

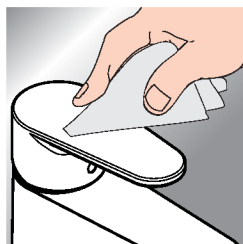

*www.hansgrohe.com/warranty



DE / Reinigungsempfehlung / Garantie / Kontakt
 FR / Recommendation pour le nettoyage / Garanties / Contact
 EN / Cleaning recommendation / Warranty / Contact
 IT / Raccomandazione di pulizia / Garanzia / Contatto
 ES / Recomendaciones para la limpieza / Garantía / Contacto
 NL / Aanbevelingen inzake reiniging / Garantie / Contact
 DK / Rengøringsvejledning / Garanti / Kontakt
 PT / Recomendações de limpeza / Garantia / Contacto
 PL / Zalecenie dotyczące pielęgnacji / Gwarancja / Kontakt
 CS / Doporučení k čištění / Záruka / Kontakt
 SK / Odporúčania pre čistenie / Záruka / Kontakt
 ZH / 清洁指南 / 担保 / 接触
 RU / Рекомендации по очистке / Гарантия / Контакты
 FI / Puhdistussuositus / Takuu / Kosketus
 SV / Rengöringsrekommendationer / Garanti / Kontakt
 LT / Valymo rekomendacijos / Garantija / Kontaktai

HR / Preporuke za čišćenje / Garancija / Kontakt
 RO / Recomandări pentru curățare / Garanție / Contact
 EL / Σύσταση καθαρισμού / Εγγύηση / επαφή
 SL / Priporočilo za čiščenje / Garancija / Kontakt
 ET / Puhastussoovitused / Garantiid / Kontakt
 LV / Tīrīšanas ieteikumi / Garantija / Kontakti
 SR / Preporuke za čišćenje / Garancija / Kontakt
 NO / Anbefaling for rengjøring / Garanti / Kontakt
 BG / Препоръка за почистване / Гаранция / Контакт
 JP / お手入れの方法 / 保証について / ご連絡先
 UA / Рекомендації з чищення / Гарантія / контакт
 AR / توصيات التنظيف / الضمان / اتصال
 TR / Temizleme önerisi / Garanti / Temas
 HU / Tisztítási tanácsok / Garancia / érintkezés
 HE / המלצות לניקוי / אחריות / איש קשר

AXOR Universal Accessories
 42819XX0

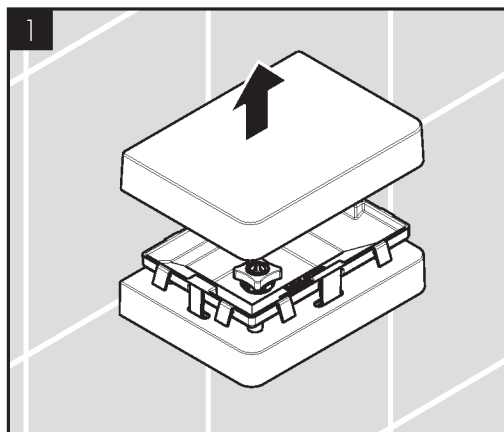
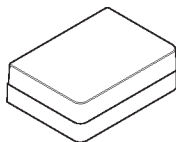

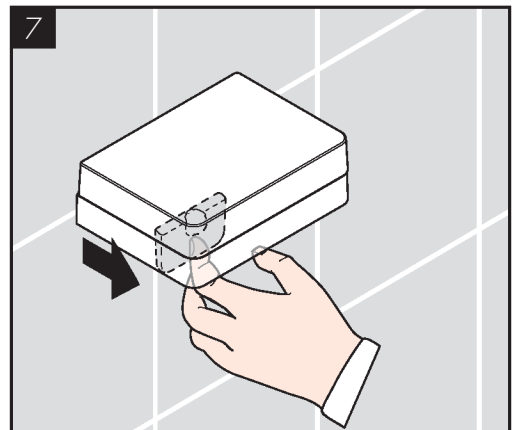
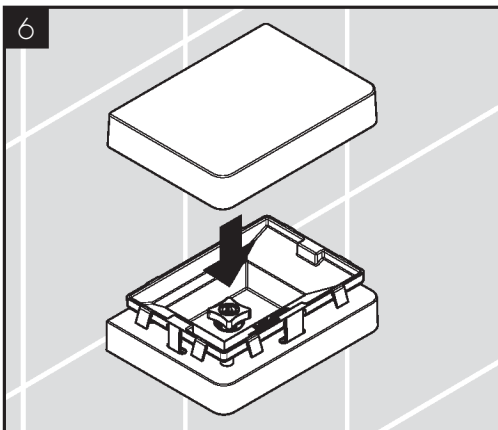
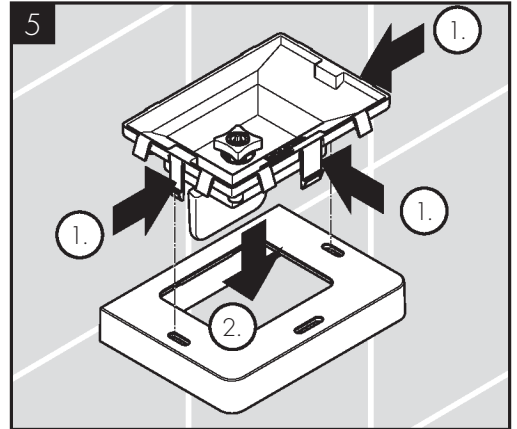
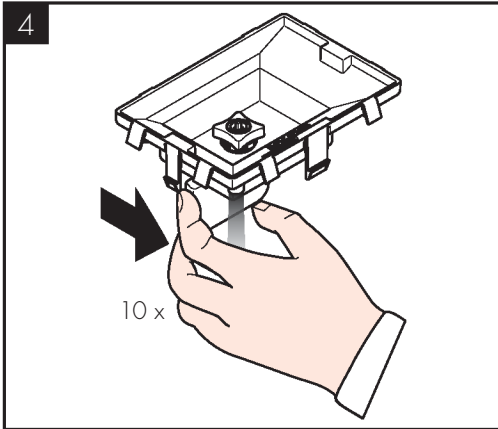
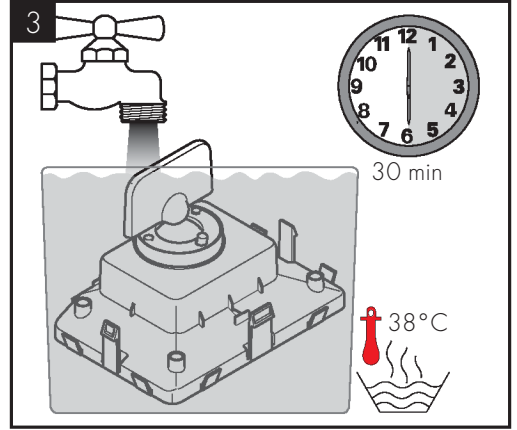
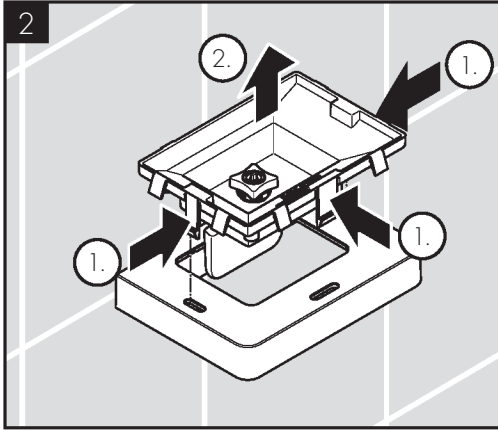

AXOR

Axor / Hansgrohe SE
Austraße 5-9
77761 Schiltach
Deutschland

info@axor-design.com
axor-design.com

01/2026
9.02684.04 R03