

HENCO ECOLINE KUNSTSTOF PRESS

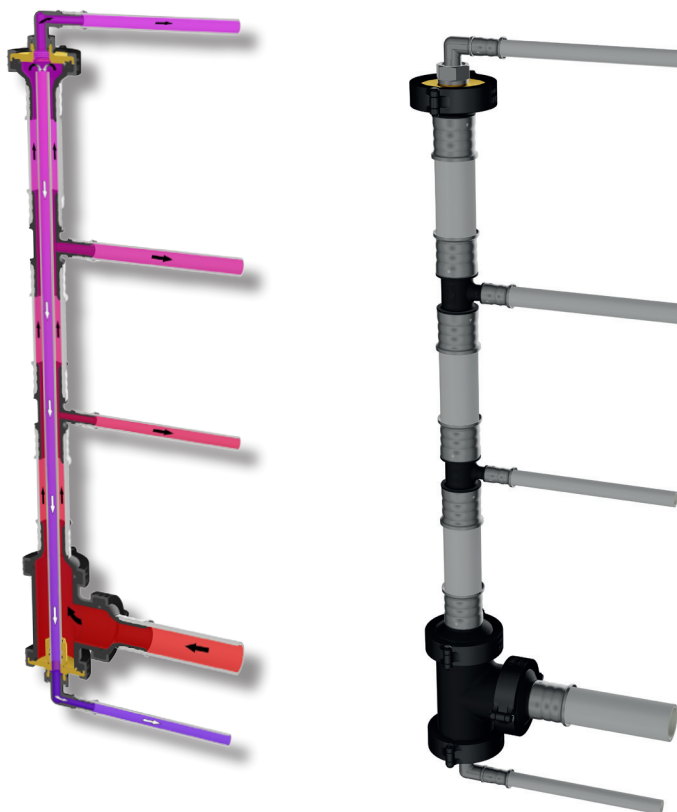

WAT?

Bij het Henco Ecoline concept komt het retourgedeelte van een circulatieleiding in het aanvoergedeelte te liggen. Deze buitengewone oplossing biedt heel wat voordelen.

VOORDELEN

- ✓ Energie-efficiënt; dankzij het minimale verschil in warmwatertemperatuur tussen aanvoer en terugvoer
- ✓ Kostenbesparend; aanzienlijk minder leidingen, fittingen en isolatie nodig
- ✓ Eenvoudige installatie; Henco Ecoline laat zich installeren met een minimaal aantal handelingen
- ✓ Ruimtebesparend; geen plaats meer te voorzien voor de retourleiding en isolatie
- ✓ Anti-legionella; stilstaand water wordt vermeden
- ✓ Positieve EPC impact; afhankelijk van de lokale regelgeving

WE CARE TO CONNECT

UNIEK CONCEPT

De Henco Ecoline is ontworpen op basis van het Henco Super Size systeem: modulariteit en installatiegemak gaan dan ook hand in hand. De stijgleiding is uit te voeren in diameter 40 tot 75 mm, naargelang het benodigde volume. Alle montagevoorschriften voor het verwerken van het Henco assortiment zijn van toepassing.

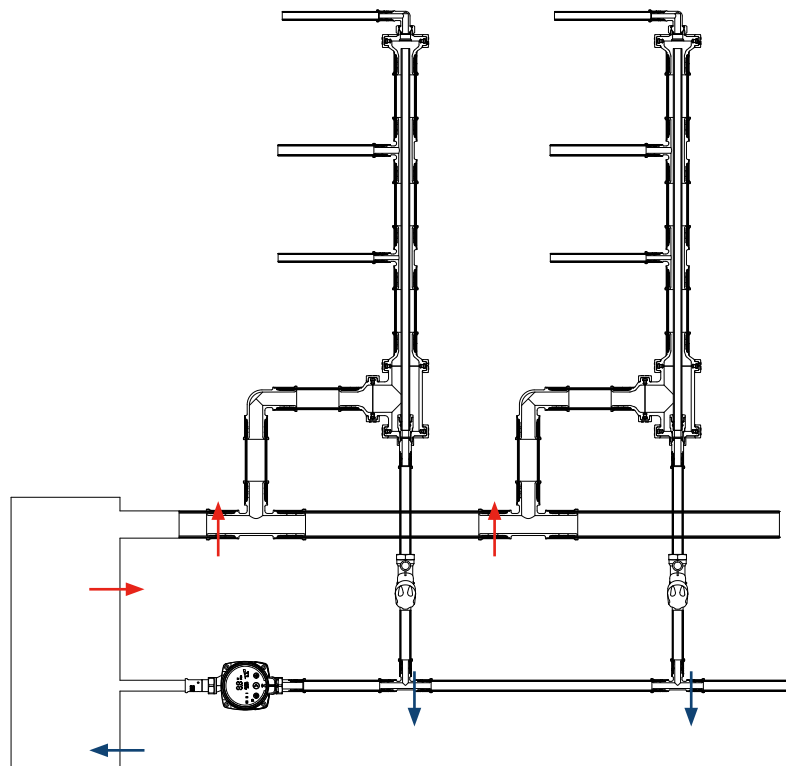

COMPLEMENTAIRE PRODUCTEN



Henco 1L PEXc



8HNA
Ø 40-50-63-75



19PK
Ø 16-20



19SK
Ø 16-20



19P
Ø 16-20



33P
Ø 16

BIJZONDERHEDEN

De doorlaat van de retourleiding wordt geregeld door een thermostatisch circulatieventiel. Een circulatiepomp verzorgt de terugstroom naar de warmtebron. Beiden zijn noodzakelijk om de Henco Ecoline installatie te vervolledigen en behoren niet tot het Henco gamma.

