

Regelkugelhahn mit sensorgeführter Durchflussregelung mit Notstellfunktion, 2-Weg, Innen- und Aussengewinde, PN 25 (EPIV)

- Nennspannung AC/DC 24 V
- Ansteuerung stetig, kommunikativ, hybrid
- Für geschlossene Kalt- und Warmwassersysteme
- Für wasserseitige stetige Regelung von Luftbehandlungs- und Heizungsanlagen
- Kommunikation via MP-Bus von Belimo oder konventionelle Ansteuerung
- Konvertierung von aktiven Sensorsignalen und Schaltkontakten
- Messung der Mediumtemperatur

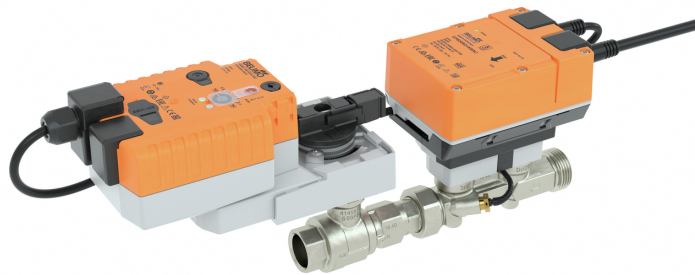

Typenübersicht

Typ	DN	Rp ["]	G ["]	V'nom [l/s]	V'nom [l/min]	V'nom [m³/h]	kvs theor. [m³/h]	PN
EP015R2+KBAC	15	1/2	3/4	0.42	25	1.5	3.2	25
EP020R2+KBAC	20	3/4	1	0.69	41.7	2.5	5.3	25
EP025R2+KBAC	25	1	1 1/4	0.97	58.3	3.5	8.8	25
EP032R2+KBAC	32	1 1/4	1 1/2	1.67	100	6	14.1	25
EP040R2+KBAC	40	1 1/2	2	2.78	166.7	10	19.2	25
EP050R2+KBAC	50	2	2 1/2	4.17	250	15	30.4	25

kvs theor.: Theoretischer kvs-Wert für Druckabfallberechnung

Technische Daten

Elektrische Daten	Nennspannung	AC/DC 24 V
	Nennspannung Frequenz	50/60 Hz
	Funktionsbereich	AC 19.2...28.8 V / DC 21.6...28.8 V
	Leistungsverbrauch Betrieb	4 W (DN 15, 20, 25) 5 W (DN 32, 40, 50)
	Leistungsverbrauch Ruhestellung	3.7 W (DN 15, 20, 25) 3.9 W (DN 32, 40, 50)
	Leistungsverbrauch Dimensionierung	6.5 VA (DN 15, 20, 25) 7.5 VA (DN 32, 40, 50)
	Anschluss Speisung / Steuerung	Kabel 1 m, 6x 0.75 mm²
Datenbus-Kommunikation	Ansteuerung kommunikativ	BACnet MS/TP Modbus RTU MP-Bus
	Anzahl Knoten	BACnet / Modbus siehe Schnittstellenbeschreibung MP-Bus max. 8
	Kompatibilitätsmodus MP-Bus	Wird das Gerät, als EP..R-(K)MP-Ersatz, in eine bestehende MP-Bus-Anlage eingesetzt, kann der Kompatibilitätsmodus eingestellt werden. Der bestehende MP-Client wird das Gerät als vormaliges EPIV-Gerät erkennen. Der Kompatibilitätsmodus soll nicht für neue Projekte verwendet werden.
Funktionsdaten	Arbeitsbereich Y	2...10 V
	Arbeitsbereich Y veränderbar	0.5...10 V
	Stellungsrückmeldung U	2...10 V

Funktionsdaten	Stellungsrückmeldung U Hinweis	Max. 1 mA
	Stellungsrückmeldung U veränderbar	0...10 V 0.5...10 V
	Einstellung Notstellposition	NC/NO oder einstellbar 0...100% (POP-Drehknopf)
	Überbrückungszeit (PF) veränderbar	0...10 s
	Laufzeit Notstellfunktion	35 s / 90°
	Schallleistungspegel Motor	45 dB(A)
	Schallleistungspegel Notstellposition	61 dB(A)
	V'max einstellbar	25...100% von V'nom
	Regelgenauigkeit	±5% (von 25...100% V'nom)
	Regelgenauigkeit Hinweis	±10% (von 25...100% V'nom) @ Glykol 0...60% vol.
	Min. regelbarer Durchfluss	1% von V'nom
	Parametrierung	Via NFC, Belimo Assistant App
	Medien	Kalt- und Warmwasser, Wasser mit Glykol bis max. 60% vol.
	Mediumstemperatur	-10...120°C [14...248°F]
	Schliessdruck Δp_s	1400 kPa
	Differenzdruck Δp_{max}	350kPa
	Differenzdruck Hinweis	200 kPa für geräuscharmen Betrieb
	Durchflusskennlinie	gleichprozentig, im Öffnungsbereich optimiert (schaltbar auf linear)
	Leckrate	luftblasendicht, Leckrate A (EN 12266-1)
	Rohranschluss	Innen- und Aussengewinde
	Einbaulage	stehend bis liegend (bezogen auf die Spindel)
	Wartung	wartungsfrei
	Handverstellung	mit Drucktaste
Messdaten	Messwerte	Durchfluss Mediumstemperatur in Ventileinheit
	Temperatursensor	Pt1000 - EN 60751, 2-Leiter-Technik, untrennbar verbunden in Durchflusssensor integriert
Temperaturmessung	Messgenauigkeit Absoluttemperatur	± 0.35°C @ 10°C (Pt1000 EN60751 Class B) ± 0.6°C @ 60°C (Pt1000 EN60751 Class B)
Durchflussmessung	Messprinzip	Ultraschall-Volumenstrommessung
	Messgenauigkeit Durchfluss	±2% (von 20...100% V'nom) @ 20°C / Glykol 0% vol.
	Messgenauigkeit Durchfluss Hinweis	±5% (von 20...100% V'nom) @ Glykol 0...60% vol.
	Min. Durchflussmessung	0.5% von V'nom
Glykolüberwachung	Messwertanzeige Glykol	0...60% oder >60%
	Messgenauigkeit Glykolüberwachung	±4% (0...60%)
Sicherheitsdaten	Schutzklasse IEC/EN	III, Schutzkleinspannung (PELV)
	Schutzart IEC/EN	IP54
	Druckgeräterichtlinie	CE gemäss 2014/68/EG
	EMV	CE gemäss 2014/30/EU
	Zertifizierung IEC/EN	IEC/EN 60730-1:11 und IEC/EN 60730-2-15:10

Technische Daten

Sicherheitsdaten	Qualitätsstandard	ISO 9001
	Wirkungsweise	Typ 1.AA
	Bemessungsstossspannung Speisung / Steuerung	0.8 kV
	Verschmutzungsgrad	3
	Umgebungsfeuchte	Max. 95% RH, nicht kondensierend
	Umgebungstemperatur	-30...50°C [-22...122°F]
	Lagertemperatur	-40...80°C [-40...176°F]
	Werkstoffe	Ventilkörper
Durchflussmessrohr		Messingkörper vernickelt
Schliesskörper		nicht rostender Stahl
Spindel		nicht rostender Stahl
Spindeldichtung		EPDM O-Ring
Begriffe		Abkürzungen

Sicherheitshinweise

- Dieses Gerät ist für die Anwendung in stationären Heizungs-, Lüftungs- und Klimaanlage konzipiert und darf nicht für Anwendungen ausserhalb des spezifizierten Einsatzbereichs, insbesondere nicht in Flugzeugen und jeglichen anderen Fortbewegungsmitteln zu Luft, verwendet werden.
- Aussenanwendung: nur möglich, wenn kein Wasser (Meerwasser), Schnee, Eis, keine Sonnenbestrahlung oder aggressiven Gase direkt auf das Gerät einwirken und gewährleistet ist, dass die Umgebungsbedingungen jederzeit innerhalb der Grenzwerte gemäss Datenblatt bleiben.
- Die Installation hat durch autorisiertes Fachpersonal zu erfolgen. Hierbei sind die gesetzlichen und behördlichen Vorschriften einzuhalten.
- Das Gerät enthält elektrische und elektronische Komponenten und darf nicht als Haushaltsmüll entsorgt werden. Die örtliche und aktuell gültige Gesetzgebung ist zu beachten.

Produktmerkmale

Betriebsart	Das HLK-Stellgerät besteht aus drei Komponenten: Regelkugelhahn (CCV), Messrohr mit Durchflusssensor und Antrieb. Der eingestellte maximale Durchfluss (V'max) wird dem maximalen Stellsignal (typischerweise 100%) zugeordnet. Das HLK-Stellgerät kann kommunikativ angesteuert werden. Im Messrohr wird das Medium vom Sensor erfasst und steht als Durchflusswert an. Der gemessene Wert wird mit dem Sollwert abgeglichen. Der Antrieb regelt die Abweichung durch Veränderung der Ventilposition nach. Der Drehwinkel α variiert je nach Differenzdruck über dem Stellglied (s. Durchflusskurven). Mit der Speisespannung werden die integrierten Kondensatoren geladen. Durch Unterbrechen der Speisespannung wird das Ventil mittels gespeicherter, elektrischer Energie in die gewählte Notstellposition gefahren.
Kalibrierungszertifikat	Für jedes Gerät steht in der Belimo Cloud ein Kalibrierungszertifikat zur Verfügung. Dieses kann bei Bedarf als PDF mit der Belimo Assistant App heruntergeladen werden.

Durchflusskurven

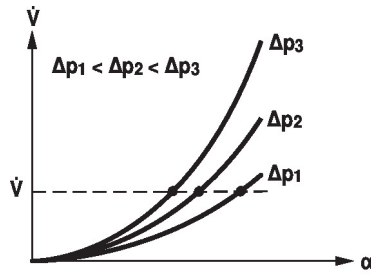

Vorladezeit (Start up)

Die Kondensator-Antriebe benötigen eine Vorladezeit. In dieser Zeit werden die Kondensatoren auf ein nutzbares Spannungsniveau geladen. Damit ist sichergestellt, dass im Falle eines Spannungsausfalls der Antrieb jederzeit aus seiner aktuellen Position in die eingestellte Notstellposition fahren kann.

Die Dauer der Vorladezeit hängt massgeblich von folgenden Faktoren ab:

- Dauer des Spannungsausfalls
- PF delay time (Überbrückungszeit)

Typische Vorladezeit

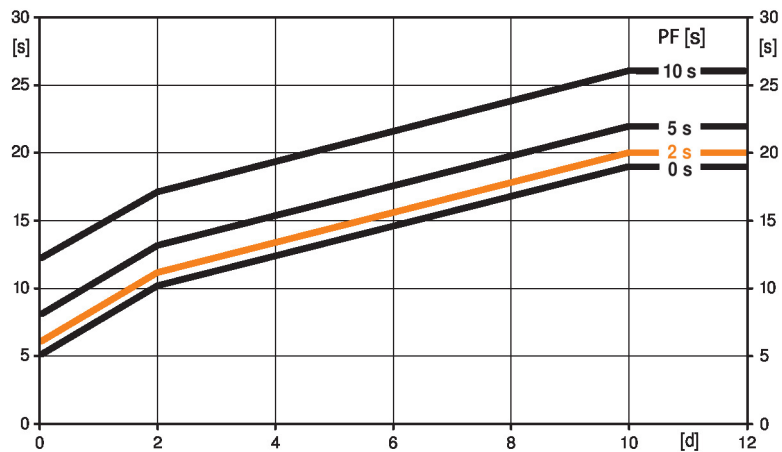

[d] = Spannungsausfall in Tagen

[s] = Vorladezeit in Sekunden

PF[s] = Überbrückungszeit

Berechnungsbeispiel: Bei einem Spannungsausfall von 3 Tagen und einer eingestellten Überbrückungszeit (PF) von 5 s benötigt der Antrieb nach erfolgter Spannungsanlegung eine Vorladezeit von 14 s (siehe Grafik).

PF [s]	[d]				
	0	1	2	7	≥10
0	5	8	10	15	19
2	6	9	11	16	20
5	8	11	13	18	22
10	12	15	17	22	26
[s]					

Auslieferungszustand (Kondensatoren)

Der Antrieb ist nach erfolgter Werksauslieferung vollständig entladen, deshalb benötigt der Antrieb für die erste Inbetriebnahme ca. 20 s Vorladezeit, um die Kondensatoren auf das erforderliche Spannungsniveau zu bringen.

Überbrückungszeit

Spannungsausfälle können bis maximal 10 s überbrückt werden.

Bei einem Spannungsausfall bleibt der Antrieb entsprechend der eingestellten Überbrückungszeit stehen. Falls der Spannungsausfall grösser als die eingestellte Überbrückungszeit ist, fährt der Antrieb in die gewählte Notstellposition.

Die werkseitig eingestellte Überbrückungszeit beträgt 2 s. Diese kann mit dem Service-Tool MFT-P von Belimo anlagenseitig verändert werden.

Einstellungen: Der Drehknopf muss nicht auf Position «Tool» gestellt werden !

Für nachträgliche Einstellungen der Überbrückungszeit mit dem BELIMO-Service-Tool MFT-P oder dem Einstell- und Diagnosegerät ZTH EU müssen lediglich die Werte eingegeben werden.

Einstellung Notstellposition

Mit dem Drehknopf Notstellposition kann die gewünschte Notstellposition zwischen 0 und 100% in 10%-Schritten eingestellt werden.

Der Drehknopf bezieht sich immer auf den adaptierten Drehwinkelbereich.

Bei einem Spannungsausfall fährt der Antrieb sofort in die gewählte Notstellposition.

Einstellungen: Für nachträgliche Einstellungen der Notstellposition mit dem BELIMO-Service-Tool MFT-P muss der Drehknopf auf die Position «Tool» gestellt werden. Sobald der Drehknopf wieder in den Bereich 0...100% gestellt ist, hat der manuell eingestellte Wert die Positionierungsautorität.

Regelverhalten

Im Messteil (Sensorelektronik) wird die Mediumgeschwindigkeit gemessen und zu einem Durchflusssignal verarbeitet. Das Stellsignal Y entspricht der Leistung Q über dem Tauscher, im EPIV wird der Durchfluss geregelt. Das Stellsignal Y wird in eine gleichprozentige Kennlinie umgewandelt und mit dem V'max-Wert als neue Führungsgrösse w versehen. Die momentane Regelabweichung bildet das Stellsignal Y1 für den Antrieb. Die speziell ausgelegten Regelparameter in Verbindung mit dem präzisen Durchflusssensor gewährleisten eine stabile Regelgüte. Sie sind aber nicht für schnelle Regelstrecken, wie Brauchwasserregelung, geeignet. U5 zeigt als Spannung den gemessenen Durchfluss an (Werkseinstellung).

Parametrierung V'max mit Belimo Assistant App:

U5 bezieht sich auf den jeweiligen V'nom, d.h. wenn V'max z.B. 50% von V'nom ist, dann ist Y = 10 V, U5 = 5 V.

Alternativ kann U5 zur Anzeige des Ventilöffnungswinkels (Position) oder der Mediumtemperatur verwendet werden.

- 1. Standard gleichprozentig V'max = V'nom / 2. Auswirkung V'max < V'nom

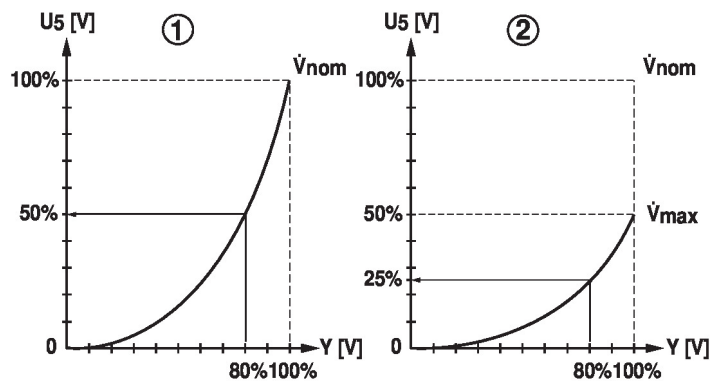

Durchflussregelung

V'nom ist der maximal mögliche Durchfluss.

V'max ist der eingestellte maximale Durchfluss bei grösstem Stellsignal DDC. V'max kann zwischen 25% und 100% von V'nom eingestellt werden.

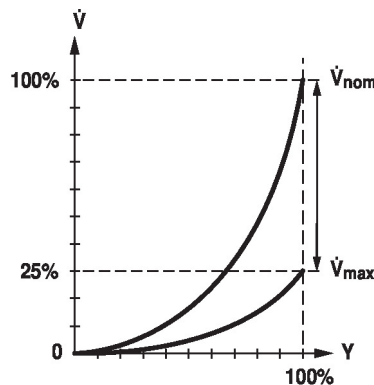

Produktmerkmale

- Messung Mediumstemperatur** Mit dem im Durchflusssensor integrierten Temperatursensor wird die Mediumstemperatur permanent gemessen. Der gemessene Wert kann über das Bus-System oder das analoge Rückmeldesignal U ausgelesen werden. Der aktuelle Messwert wird auch in der Belimo Assistant App angezeigt.
- Schleimengenunterdrückung** Aufgrund der sehr geringen Fließgeschwindigkeit im Öffnungspunkt kann diese vom Sensor nicht mehr innerhalb der geforderten Toleranz gemessen werden. Dieser Bereich wird elektronisch übersteuert.
- Öffnendes Ventil**
Das Ventil bleibt geschlossen, bis der durch das Stellsignal DDC geforderte Durchfluss 1% von V'_{nom} entspricht. Nach Überschreiten dieses Werts ist die Regelung entlang der Durchflusskennlinie aktiv.
- Schliessendes Ventil**
Bis zum geforderten Durchfluss von 1% von V'_{nom} ist die Regelung entlang der Durchflusskennlinie aktiv. Nach Unterschreiten dieses Werts wird der Durchfluss auf 1% von V'_{nom} gehalten. Bei einer weiteren Unterschreitung des durch das Stellsignal DDC geforderten Durchflusses von 0.5% von V'_{nom} wird das Ventil geschlossen.

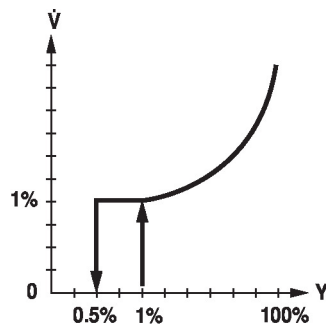

- Konverter für Sensoren** Anschlussmöglichkeit für einen Sensor (aktiv oder mit Schaltkontakt). Auf einfache Weise kann somit das analoge Sensorsignal digitalisiert und an die Bus-Systeme BACnet, Modbus oder MP-Bus übertragen werden.
- Stellsignal-Invertierung** Bei der Ansteuerung mit einem analogen Stellsignal kann dieses invertiert werden. Die Invertierung bewirkt die Umkehrung des Standardverhalten, d.h. bei Stellsignal 0% wird auf V'_{max} geregelt und bei Stellsignal 100% ist das Ventil geschlossen.
- Hydraulischer Abgleich** Mit den Tools von Belimo kann der maximale Durchfluss (entspricht 100% Anforderung) in wenigen Schritten einfach und zuverlässig vor Ort eingestellt werden. Wenn das Gerät in ein Leitsystem eingebunden ist, kann der Abgleich direkt über das Leitsystem vorgenommen werden.
- Kombination analog - kommunikativ (Hybridbetrieb)** Bei konventioneller Ansteuerung mit einem analogen Stellsignal DDC können für die kommunikative Rückmeldung BACnet, Modbus oder MP-Bus verwendet werden.
- Glykolüberwachung** Die Glykolüberwachung misst den tatsächlichen Glykolgehalt, der für einen sicheren Betrieb und einen optimierten Wärmetausch notwendig ist.
- Fehleranzeige bei analoger Stellungsrückmeldung** Wenn der Sensor aufgrund eines Fehlers den Durchfluss nicht messen kann, werden 0.3 V über die Stellungsrückmeldung U ausgegeben. Dies ist nur der Fall, wenn die analoge Stellungsrückmeldung U auf Durchfluss eingestellt ist und der untere Wert des Signalebereichs 0.5 V oder mehr beträgt.
- Handverstellung** Manuelle Steuerung mit Drucktaste möglich - temporär. Getriebeausrüstung und Entkopplung des Antriebs, solange die Taste gedrückt wird.
- Hohe Funktionssicherheit** Der Antrieb ist überlastsicher, benötigt keine Endschalter und bleibt am Endanschlag automatisch stehen.

Mitgelieferte Teile

Beschreibung	Typ
Dämmschale für EPIV / Belimo Energy Valve™ DN 15...25	Z-INSH15
Dämmschale für EPIV / Belimo Energy Valve™ DN 32...50	Z-INSH32
Dämmschale in Asien Pazifik nicht enthalten	

Zubehör

Mechanisches Zubehör	Beschreibung	Typ
	Rohrverschraubung DN 15 Rp 1/2", G 3/4"	EXT-EF-15F
	Rohrverschraubung DN 20 Rp 3/4", G 1"	EXT-EF-20F
	Rohrverschraubung DN 25 Rp 1", G 1 1/4"	EXT-EF-25F
	Rohrverschraubung DN 32 Rp 1 1/4", G 1 1/2"	EXT-EF-32F
	Rohrverschraubung DN 40 Rp 1 1/2", G 2"	EXT-EF-40F
	Rohrverschraubung DN 50 Rp 2", G 2 1/2"	EXT-EF-50F
	Dämmschale für EPIV / Belimo Energy Valve™ DN 15...25	Z-INSH15
	Dämmschale für EPIV / Belimo Energy Valve™ DN 32...50	Z-INSH32
	Ventilhalsverlängerung für Kugelhahn DN 15...50	ZR-EXT-01
	Rohrverschraubung für Kugelhahn mit Innengewinde DN 15 Rp 1/2"	ZR2315
	Rohrverschraubung für Kugelhahn mit Innengewinde DN 20 Rp 3/4"	ZR2320
	Rohrverschraubung für Kugelhahn mit Innengewinde DN 25 Rp 1"	ZR2325
	Rohrverschraubung für Kugelhahn mit Innengewinde DN 32 Rp 1 1/4"	ZR2332
	Rohrverschraubung für Kugelhahn mit Innengewinde DN 40 Rp 1 1/2"	ZR2340
	Rohrverschraubung für Kugelhahn mit Innengewinde DN 50 Rp 2"	ZR2350
Tools	Beschreibung	Typ
	Belimo Assistant App, Smartphone-App für einfache Inbetriebnahme, Parametrierung und Wartung	Belimo Assistant App
	Konverter Bluetooth/NFC	ZIP-BT-NFC
	Belimo-PC-Tool, Einstell- und Parametriersoftware	MFT-P

Elektrische Installation

Speisung vom Sicherheitstransformator.

Parallelanschluss weiterer Antriebe möglich. Leistungsdaten beachten.

Die Verdrahtung der Leitung für BACnet MS/TP / Modbus RTU hat nach den einschlägigen RS-485-Richtlinien zu erfolgen.

Modbus / BACnet: Speisung und Kommunikation sind nicht galvanisch getrennt. Massesignal der Geräte miteinander verbinden.

Sensoranbindung: Am Durchflusssensor kann optional ein zusätzlicher Sensor angeschlossen werden. Dies kann ein aktiver Sensor mit Ausgang DC 0...10 V (max. DC 0...32 V mit Auflösung 30 mV) oder ein Schaltkontakt (Schaltstrom min. 16 mA @ 24 V) sein. Somit kann das analoge Signal des Sensors mit dem Durchflusssensor auf einfache Weise digitalisiert und auf das entsprechende Bus-System übertragen werden.

Analoger Ausgang: Am Durchflusssensor steht ein analoger Ausgang (Ader 5) zur Verfügung. Dieser ist selektierbar als 0...10 V, 0,5...10 V, 2...10 V oder benutzerdefiniert. Z.B. kann der Durchfluss oder die Temperatur des Temperatursensors (Pt1000 - EN 60751, 2-Leiter-Technik) als analoger Wert ausgegeben werden.

Aderfarben:

- 1 = schwarz
- 2 = rot
- 3 = weiss
- 5 = orange
- 6 = rosa
- 7 = grau

Funktionen:

- C1 = D- = A (Ader 6)
- C2 = D+ = B (Ader 7)

Elektrische Installation

AC/DC 24 V, stetig

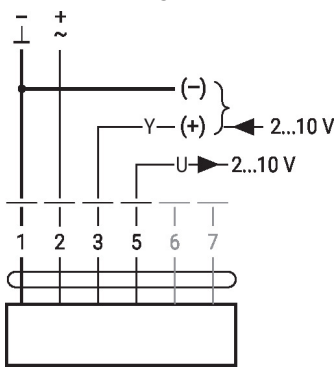

BACnet MS/TP / Modbus RTU

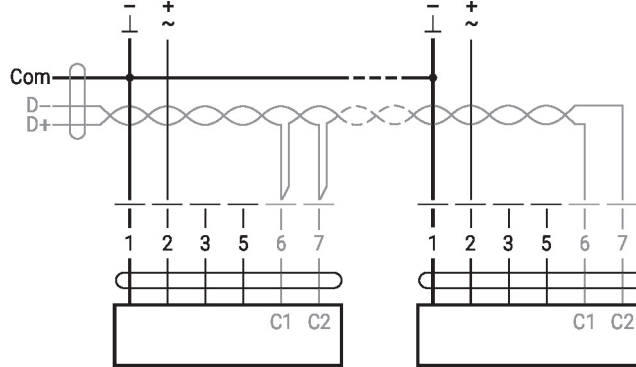

Anschluss mit Schaltkontakt, z.B. Δp-Wächter

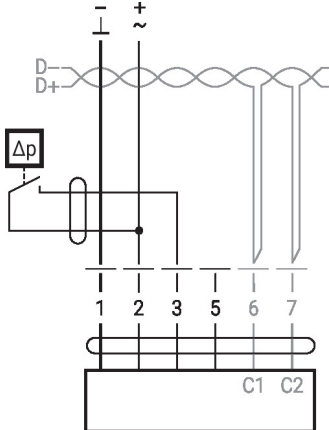

Anforderungen Schaltkontakt:
Der Schaltkontakt muss in der Lage sein, einen Strom von 16 mA @ 24 V exakt zu schalten.

Anschluss mit aktivem Sensor, z.B. 0...10 V @ 0...50°C

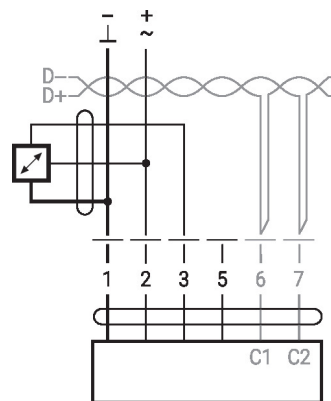

Möglicher Eingangsspannungsbereich:
0...32 V
Auflösung 30 mV

Funktionen

Funktionen mit spezifischen Parametern (Parametrierung erforderlich)

Zwangsteuerung und Begrenzung mit AC 24 V mit Relaiskontakten

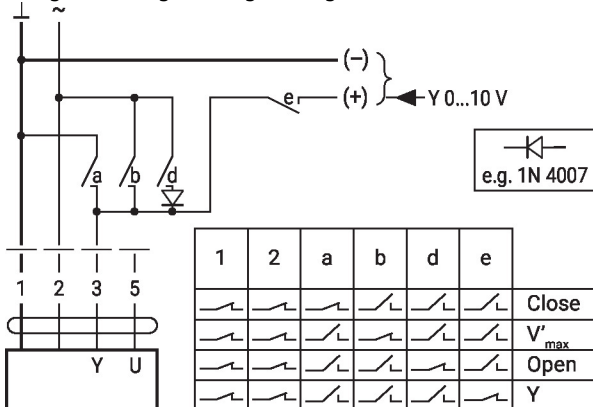

Funktionen

Funktionen mit spezifischen Parametern (Parametrierung erforderlich)

Zwangssteuerung und Begrenzung mit DC 24 V mit Relaiskontakten (konventioneller Betrieb oder Hybridbetrieb)

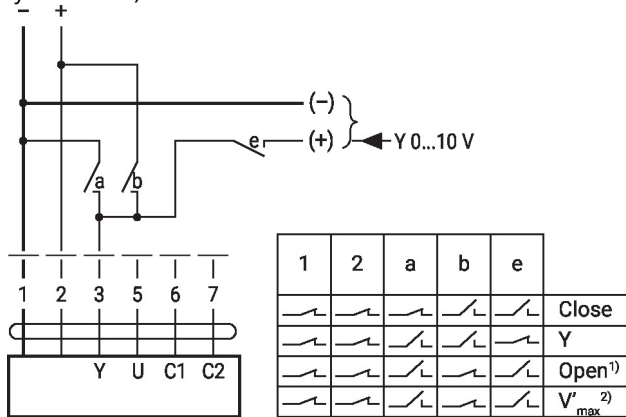

BACnet MS/TP / Modbus RTU mit analogem Sollwert (Hybridbetrieb)

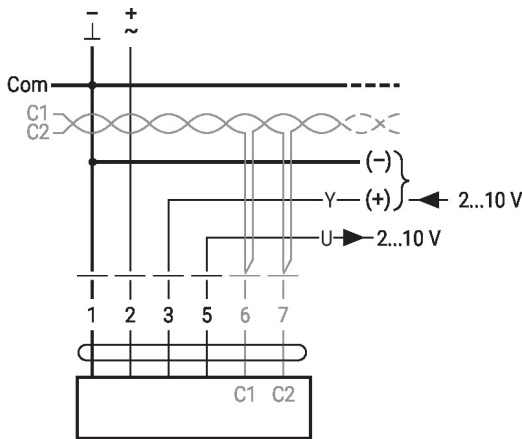

- 1) Positionsregelung
- 2) Durchflussregelung

MP-Bus, Speisung via 3-Draht-Anschluss

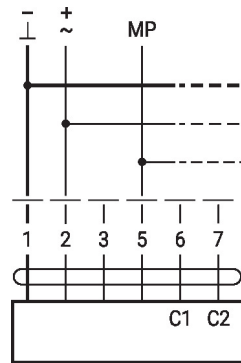

Ansteuerung 3-Punkt

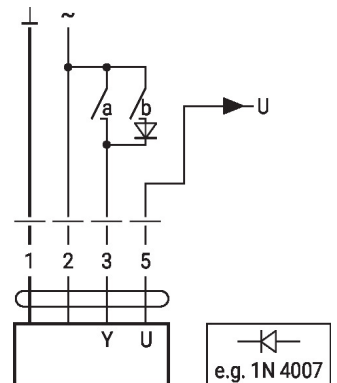

MP-Bus via 2-Draht-Anschluss, lokale Spannungsversorgung

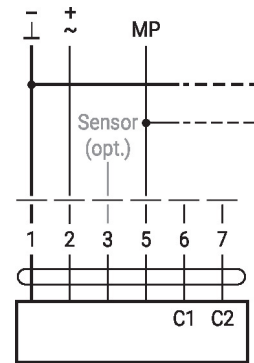

Anzeige- und Bedienelemente

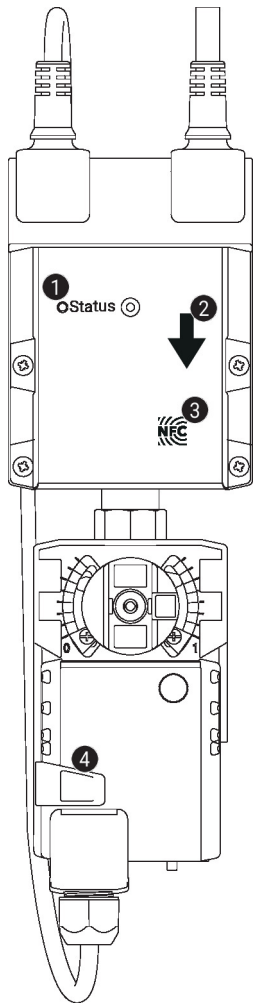

1 LED-Anzeige grün

- Ein: Inbetriebnahme des Geräts
- Aus: Keine Spannungsversorgung oder Verdrahtungsfehler
- Blinkend: In Betrieb (Spannung ok)

2 Durchflussrichtung

3 NFC-Schnittstelle

4 Handverstellungstaste

- Taste drücken: Getriebe ausgerastet, Motor stoppt, Handverstellung möglich
- Taste loslassen: Getriebe eingerastet, Normalbetrieb. Gerät führt eine Synchronisation durch.

Einstellung Notstellposition

Einstellung der Notstellposition (POP)

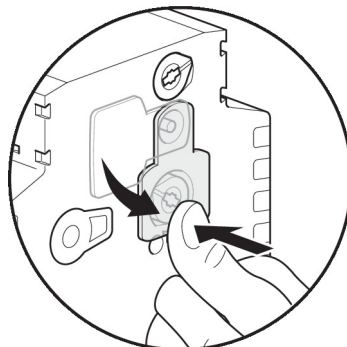
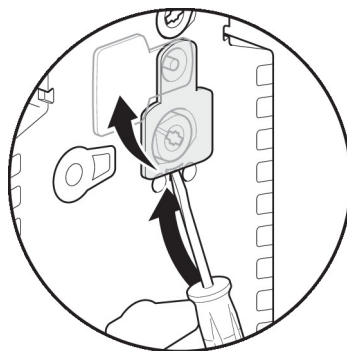

	A – AB 100%
	A – AB 0%
	A – AB 0 ... 100%
	POP PC-Tool ZTH

Installationshinweise

Zulässige Einbaulage Der Kugelhahn kann stehend bis liegend eingebaut werden. Es ist nicht zulässig, den Kugelhahn hängend, d.h. mit der Spindel nach unten zeigend, einzubauen.

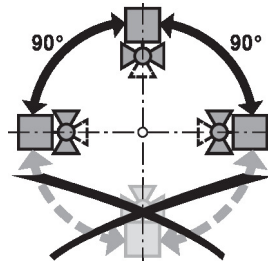

Einbauort im Rücklauf Der Einbau im Rücklauf wird empfohlen.

Anforderungen Wasserqualität Die Bestimmungen gemäss VDI 2035 bezüglich Wasserqualität sind einzuhalten. Belimo Ventile sind Regelorgane. Damit diese die Regelaufgaben auch längerfristig erfüllen können, sind sie frei von Feststoffen (z.B. Schweissperlen bei Montagearbeiten) zu halten. Der Einbau entsprechend geeigneter Schmutzfänger wird empfohlen.

Wartung Kugelhähne, Drehantriebe und Sensoren sind wartungsfrei.

Bei allen Servicearbeiten am Stellglied ist die Spannungsversorgung des Drehantriebs auszuschalten (elektrische Kabel bei Bedarf lösen). Sämtliche Pumpen des entsprechenden Rohrleitungsstücks sind auszuschalten und die zugehörigen Absperrschieber zu schliessen (bei Bedarf alle Komponenten zunächst auskühlen lassen und den Systemdruck immer auf Umgebungsdruck reduzieren).

Eine erneute Inbetriebnahme darf erst wieder erfolgen, nachdem Kugelhahn und Drehantrieb gemäss Anleitung korrekt montiert sind und die Rohrleitung von qualifiziertem Fachpersonal gefüllt wurde.

Durchflussrichtung Die durch einen Pfeil am Gehäuse vorgegebene Durchflussrichtung ist einzuhalten, da sonst der Durchfluss falsch gemessen wird.

Einlaufstrecke Um die spezifizierte Messgenauigkeit zu erreichen, ist eine Beruhigungsstrecke bzw. Einlaufstrecke in Flussrichtung vor dem Durchflusssensor vorzusehen. Diese muss mindestens 5 x DN betragen.

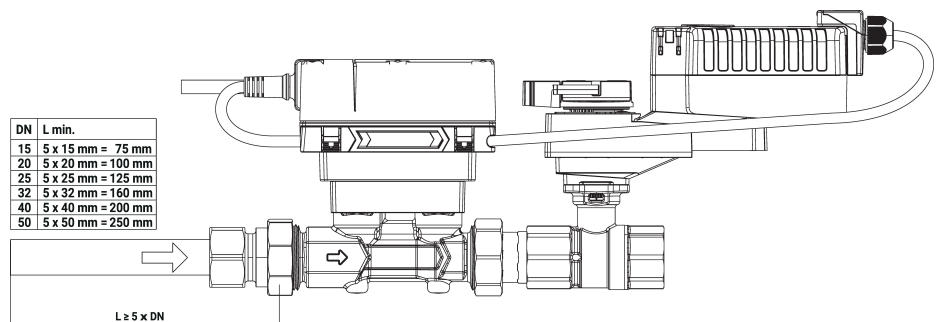

Getrennte Installation Die Ventil-Antrieb-Kombination darf getrennt vom Durchflusssensor montiert werden. Dabei ist die Durchflussrichtung beider Komponenten zu beachten.

Allgemeine Hinweise
Minimaler Differenzdruck (Druckabfall)

Der minimal benötigte Differenzdruck (Druckabfall über das Ventil) zur Erreichung des gewünschten Volumenstroms V'_{max} kann mit Hilfe des theoretischen k_{vs} -Wertes (siehe Typenübersicht) und der nachstehenden Formel berechnet werden. Der berechnete Wert ist vom benötigten Maximalen Volumenstrom V'_{max} abhängig. Höhere Differenzdrücke werden vom Ventil automatisch kompensiert.

Formel

$$\Delta p_{min} = 100 \times \left(\frac{V'_{max}}{k_{vs \text{ theor.}}} \right)^2$$

$\Delta p_{min}: \text{kPa}$
 $V'_{max}: \text{m}^3/\text{h}$
 $k_{vs \text{ theor.}}: \text{m}^3/\text{h}$

Beispiel (DN 25 mit gewünschtem maximalem Durchfluss = 50% V'_{nom})

EP025R2+KBAC

$k_{vs \text{ theor.}} = 8.8 \text{ m}^3/\text{h}$

$V'_{nom} = 58.3 \text{ l/min}$

$50\% * 58.3 \text{ l/min} = 29.2 \text{ l/min} = 1.75 \text{ m}^3/\text{h}$

$$\Delta p_{min} = 100 \times \left(\frac{V'_{max}}{k_{vs \text{ theor.}}} \right)^2 = 100 \times \left(\frac{1.75 \text{ m}^3/\text{h}}{8.8 \text{ m}^3/\text{h}} \right)^2 = 4 \text{ kPa}$$

Verhalten bei Sensorausfall

Im Falle eines Fehlers des Durchflusssensors schaltet das EPIV von Durchflussregelung auf Positionsregelung um.

Sobald der Fehler verschwunden ist, schaltet das EPIV wieder auf die normale Regelungseinstellung zurück.

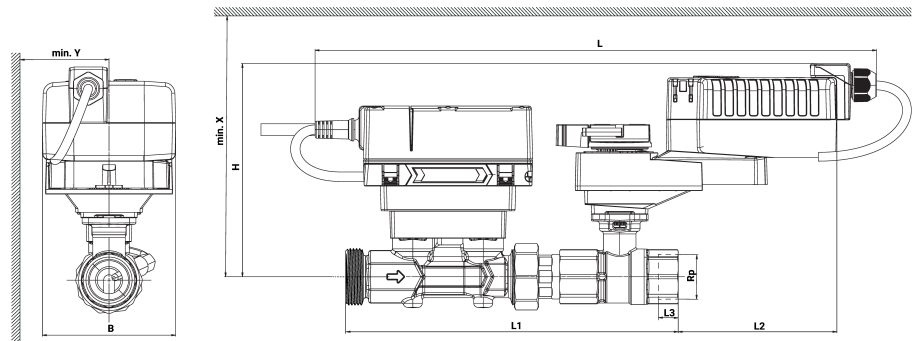
Abmessungen
Massbilder

Type	DN	Rp ["]	G ["]	L [mm]	L1 [mm]	L2 [mm]	L3 [mm]	B [mm]	H [mm]	X [mm]	Y [mm]	kg
EP015R2+KBAC	15	1/2	3/4	428	195	128	13	90	156	226	80	2.6
EP020R2+KBAC	20	3/4	1	440	230	123	14	90	158	228	80	2.9
EP025R2+KBAC	25	1	1 1/4	447	246	117	16	90	158	228	80	3.2
EP032R2+KBAC	32	1 1/4	1 1/2	459	267	110	19	90	162	232	80	3.9
EP040R2+KBAC	40	1 1/2	2	465	281	106	19	90	162	232	80	4.3
EP050R2+KBAC	50	2	2 1/2	473	294	100	22	90	168	238	80	5.7

Weiterführende Dokumentationen

- Toolanschlüsse
- BACnet-Schnittstellenbeschreibung
- Modbus-Schnittstellenbeschreibung
- Übersicht MP-Kooperationspartner
- MP-Glossar
- Einführung MP-Bus-Technologie
- Projektierungshinweise allgemein
- Installationsanleitungen Antriebe und/oder Kugelhähne