

## SCHUKO® inbouwcontactdoos

Bestelnr. 11332F



- voor mobiele toepassing
- ook geschikt voor inbouw in wandkanaal en inbouwdoos
- met klapdeksel
- 3 schroefklemmen als verbindingsklem 1.5 – 2.5 mm<sup>2</sup>

## Technische informatie

Ampère	16 A
Polen	2 p+PE
Voltage	230 V
Aansluittechniek	schroefklemmen
Contacten	standaard
Beschermingsgraad	IP54
Aanrakingsveiligheid	false
Flens	75x75 mm
Bevestigingsgaten	60x60 mm
Behuizing materiaal	Kunststof
Gewicht	71 g

## Tekeningen

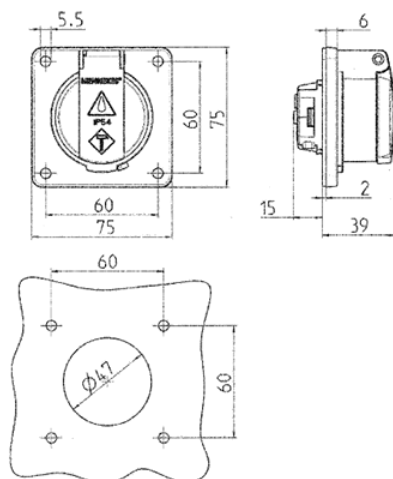

Tekening  
1 MB 592

Maten in mm