

# Contact us

ABB S.p.A.  
 Electrification Business  
 Viale dell'Industria, 18  
 20010 Vittuone (MI) Italy  
<https://new.abb.com/low-voltage>



Avvertenza! Fare installare solo da un elettricista qualificato.  
 Warning! Installation by person with electrotechnical expertise only.  
 Warnung! Installation nur durch elektrotechnische Fachkraft.



QR Code for online User Manual.

© Copyright 2020 ABB S.p.A. All rights reserved. Specification subject to change without notice.

## 1. Verpackungsinhalt

- Digitale Jahreszeitschaltuhr DY365
- Anleitung

## 2. Montage

### 2.1. Maße (in mm)

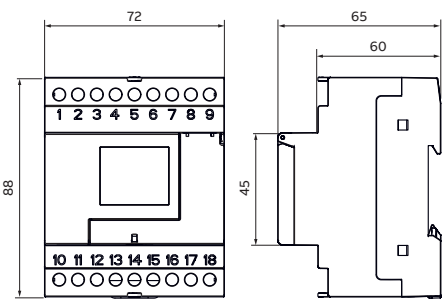

### 2.2. Montage

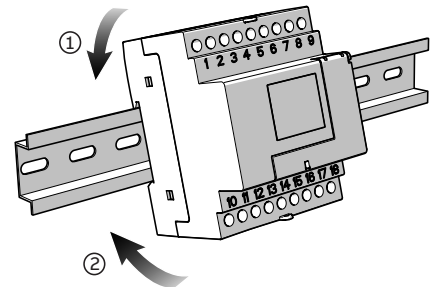

### 2.3. Schaltbild

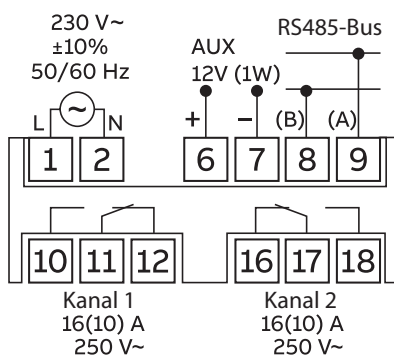

## 3. Zugriff auf Schaltuhr

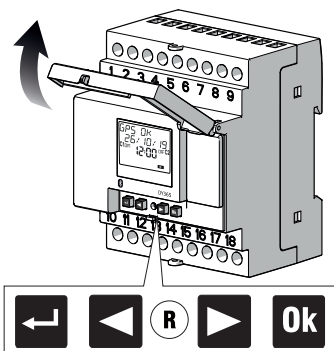

## 5. Erste Inbetriebnahme

### 5.1. Zugriff auf Hauptmenü

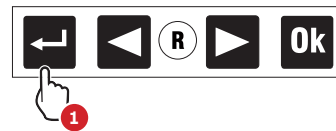

### 5.2. Sprache einstellen

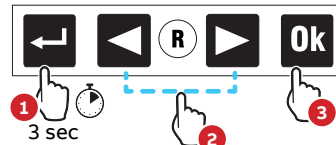

### 5.3. Werkseinstellungen

Einstellungen	Beschreibung
	Format: DD/MM/YY
Datum	Erster Tag der Woche: Montag Land: Frankreich
Koordination	Stadt: Paris Breite: Nord (48°51'36") Länge: Ost (2°21'00")
Automatische Umstellung Sommerzeit	Umstellung auf Sommerzeit: Letzter Sonntag im März um 02:00 Uhr
Zeitkorrektur	Umstellung auf Winterzeit: Letzter Sonntag im Oktober um 03:00 Uhr Sonnenaufgang: +0:00 Sonnenuntergang: +0:00
Zeitzone	+1:00 UTC
Zufallsprogramm	Minimum: 1 Minute Maximum: 5 Minuten EIN-Dauer: 1 Minute AUS-Dauer: 1 Minute
PIN-Schutz	Deaktiviert (---)
Bluetooth	Deaktiviert (PIN 000000)
GPS Modul	Aktiv

Um die Bluetooth-Schnittstelle zu aktivieren, muss ein anderer PIN als das Standardpasswort 000000 verwendet werden.

## 6. Startbildschirm

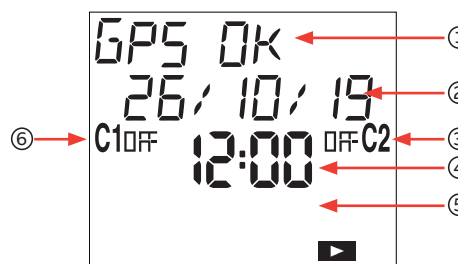

Beschreibung
1 Allgemeine Infos: Aktuelle Wochentag, Seriennummer oder Batteriestatus
2 Datum
3 Schaltzustand Kanal 2 (EIN/AUS)
4 Uhrzeit
5 Kanalstatus (wenn keine Kanal programmiert ist, ist keine Zahl zu sehen)
6 Schaltzustand Kanal 1 (EIN/AUS)

Wenn die Schaltuhr nicht mit Spannung versorgt ist, erscheint auf dem Bildschirm der Hinweis: NO REFE

2CSM441045D0202 January 2020

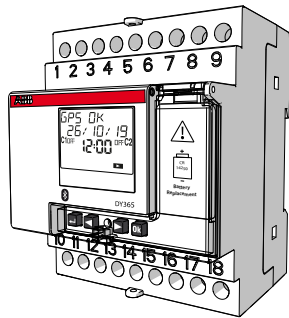

## Digitale Jahreszeitschaltuhr mit Bluetooth-Schnittstelle

### INSTALLATIONSHANDBUCH DY365

Taste	Funktion
Left Arrow	<ul style="list-style-type: none"> <li>Display anschalten</li> <li>Zugriff auf Menü</li> <li>Esc (Zurück)</li> </ul>
Right Arrow	<ul style="list-style-type: none"> <li>Datum</li> <li>Vorheriges Menü</li> <li>Kanal 1 schalten</li> <li>Kanal 1 sperren</li> </ul>
Right Arrow	<ul style="list-style-type: none"> <li>Datum erhöhen</li> <li>Nächstes Menü</li> <li>Kanal 2 schalten</li> <li>Kanal 2 sperren</li> </ul>
Ok	Auswahl bestätigen
R	Hardware Reset
Left Arrow + Ok (3 Sek)	Zufallsprogramm Kanal 1*
Right Arrow + Ok (3 Sek)	Zufallsprogramm Kanal 2*
Left Arrow + Right Arrow (3 Sek)	Zyklusprogramm Kanal 1*
Left Arrow + Right Arrow (3 Sek)	Zyklusprogramm Kanal 2*
Left Arrow oder Right Arrow	Temporär EIN/AUS: Zum Schalten von Kanal 1 Knopf  oder für Kanal 2 Knopf  drücken. Dauerhaft EIN/AUS: Für längere Zeit Knopf  für Kanal 1 und Knopf  für Kanal 2 drücken.**

\*Gleichzeitiges drücken der Tasten deaktiviert die Funktion wieder.  
 \*\*Lange drücken der oder deaktiviert die Funktion wieder.

## 4. Beschreibung der Anzeige

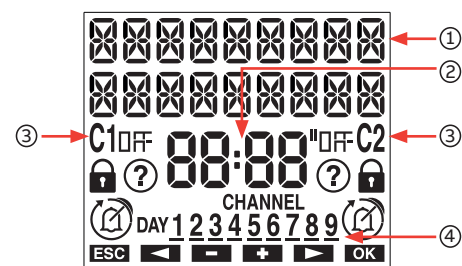

Beschreibung
1 Allgemeine Angaben
2 Zeitangabe
Schaltzustand Kanal 1/ Kanal 2 $\overline{ON}$ /OFF
Manuelles Programm aktiv
Blockierte Schalter
3  Zufallsprogramm aktiv
$\overline{ON}$ /OFF (blinkend) Zyklusprogramm aktiv
Ferienprogramm aktiv
Impulsprogramm aktiv
Kanalstatus (CHANNEL)/ Wochentage (DAY)
4 2 Konfigurierter Kanal (im EIN Zustand)
2 Konfigurierter Kanal (im AUS Zustand)
Kanalprogrammierung fehlerhaft (keine Kommunikation)

## 7. Bluetooth-Verbindung mit Smartphone

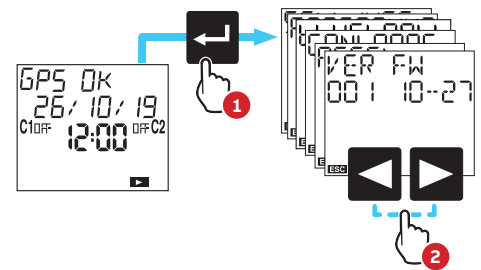

Eine Programmierung per Smartphone spart bis zu 80% der Inbetriebnahmezeit ein!

- Im Hauptmenü Punkt „Bluetooth“ und danach „Passwort“ auswählen.
- „Ok“-Taste für > 3 Sekunden drücken, bis erste Ziffer des Passwortes blinkt.
- Das voreingestellte Passwort muss geändert werden.
- Einstellen des Bluetooth-Passworts über Tasten C1 und C2, Ziffern bestätigen mit „Ok“.
- App „DBT Timer“ auf dem Smartphone öffnen
- Um eine neue Uhr zu verbinden, drücken Sie das Bluetooth-Symbol in der oberen rechten Ecke der App
- Wählen Sie das Gerät anhand der Seriennummer auf dem Display der Uhr aus und geben Sie das Passwort ein.

QR Codes zu App:



QR Code für „DBT Timer“ iOS App



QR Code für „DBT Timer“ Android App

- Mit der App „DBT Timer“ ist folgendes möglich:
- Programme erstellen, auslesen, ändern und kopieren
  - Einstellungen und Gerätenamen ändern
  - Betriebsstunden und Batteriestatus auslesen
  - Manuelle Steuerung der Relaisausgänge und Aktivierung von zusätzlichen Funktionen

## 8. Einstellungen

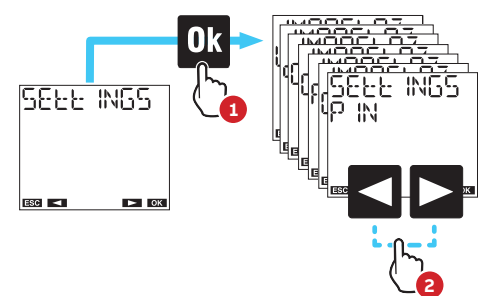

Einstellung	Beschreibung
Sprache	Sprache einstellen.
Datum	Datum einstellen.
Zeit	Stunden, Minuten und Zeitzone einstellen.
Sommerzeit	Automatische Umstellung Sommerzeit/Winterzeit
Koordinaten	Einstellen der geographischen Koordinaten am Einsatzort
Zufallsprogramm	Minimale und Maximale Schaltdauer, wenn Zufallsprogramm aktiv ist.
Zyklusprogramm	Minimalen und Maximalen Zykluszyklus, wenn Zyklusprogramm aktiv ist.
PIN	PIN-Code vergeben, um Schaltuhr vor unbefugtem Zugriff zu schützen.

