

Productinformatieblad

Specificaties



11 Relays; 7 Analog outputs; cable gland

ZARBB7A11W

EAN Code: 3606489485481

Prijs: 1.108,50 EUR

Hoofd

range of product	Harmony eXLhoist
product of component type	Basisstation
device short name	ZARB
productspecifieke toepassing	Materiaalbehandeling Heftoepassingen

Complementair

kalbelinvoer	Kabelwartel
materiaal	ABS + PC
Us nominale voedingsspanning	12...230 V AC 12...24 V DC
toebehoren	Externe antenne
nominale uitgangsstroom	0,5 A om 48 V AC In overeenstemming met IEC 60947-5-1
aantal relais	11
relaistype	Beweging relaisoutputs Hulp relaisoutputs met 11 normaal open contact
veiligheidsuitgangen	2 NC relaisoutputs
maximale schakelstroom	90 mA AC
maximale schakelspanning	240 V AC (+/- 20 %)
type communicatienetwerk	Draadloos
transmissiefrequentie	433 MHz
maximale perceptieafstand	100 m in vrij veld
bevestigingsmethode	4 gaten
elektrische levensduur	100000 cycles
mechanical durability	10000000 cycles
levensduur	10 yr
breedte	176 mm
hoogte	126 mm
diepte	75 mm
gewicht product	0,95 kg

Omgeving

IP beschermingsgraad	IP66
----------------------	------

De weergegeven prijs is de adviesprijs in euro excl. BTW. Deze kan onderhevig zijn aan korting. Neem contact op met uw lokale distributeur of detailhandel voor de daadwerkelijke prijs

relative humidity	0...97 %
omgevingstemperatuur voor werking	-20...55 °C
ambient air temperature for storage	-40...70 °C
product certifications	CE

Verpakkingseenheid

Eenheidstype van verpakking 1	PCE
Aantal eenheden in verpakking 1	1
verpakking 1 hoogte	21,0 cm
verpakking 1 breedte	24,0 cm
verpakking 1 lengte	13,0 cm
verpakking_1_gewicht	956,0 g

contractuele waarborg

Garantie (in maanden)	18
-----------------------	----

Environmental Data

Schneider Electric wil tegen 2050 de Net Zero-status hebben bereikt via partnerschappen in de toeleveringsketen, materialen met een lagere impact en circulariteit via onze doorlopende campagne "Use Better, Use Longer, Use Again" om de levensduur van producten en de recycleerbaarheid te verlengen.

[Uitleg van Environmental Data](#) >

[Hoe evalueren we de duurzaamheid van producten?](#) >

Use Better

Materialen en verpakking

Pakket met gerecycleerd karton **Nee**

Verpakkingen zonder kunststof **Nee**

Use Longer

Levensduurverlenging

Reparatie **Nee**

Use Again

Herverpakken en herfabriceren

Terugname **Ja**

Dimensions Drawings

Dimensions

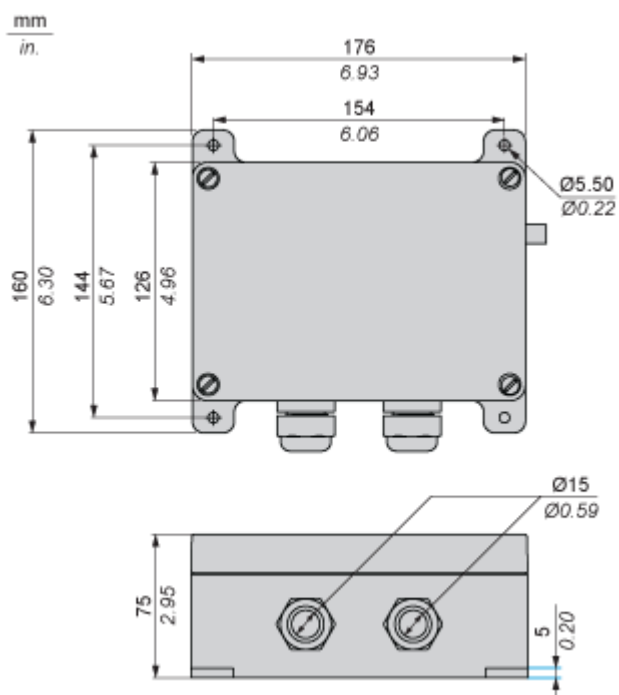

Technical Illustration

Dimensions

