

LE11962AB

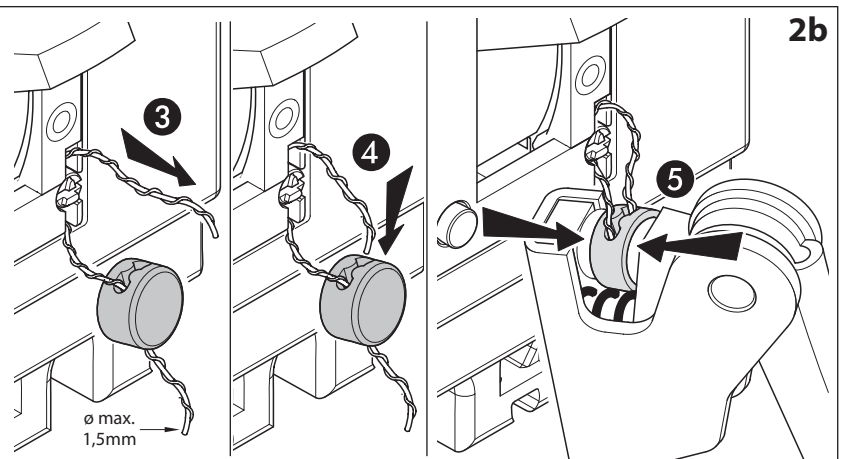

LE11962AB

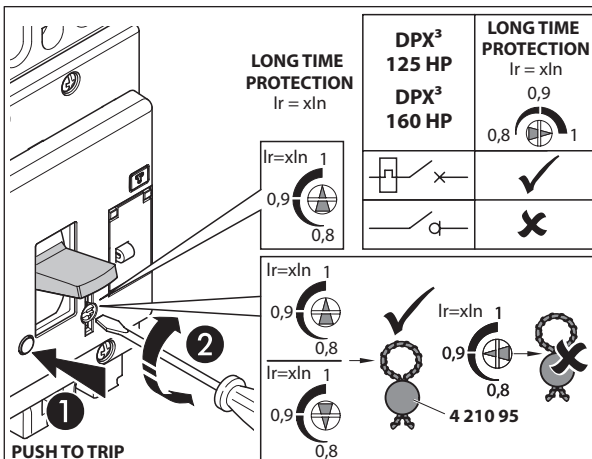

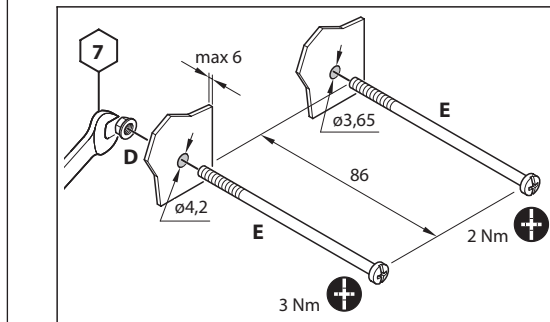
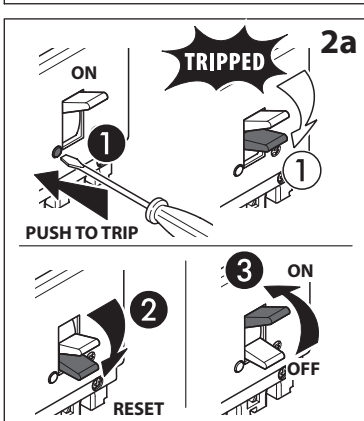
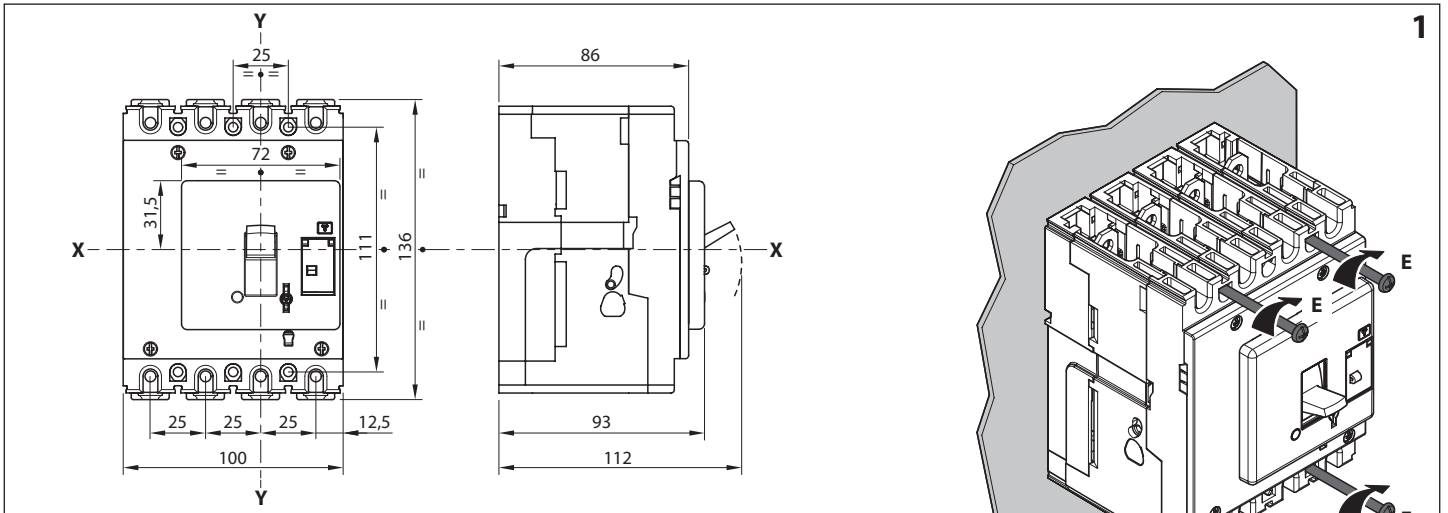
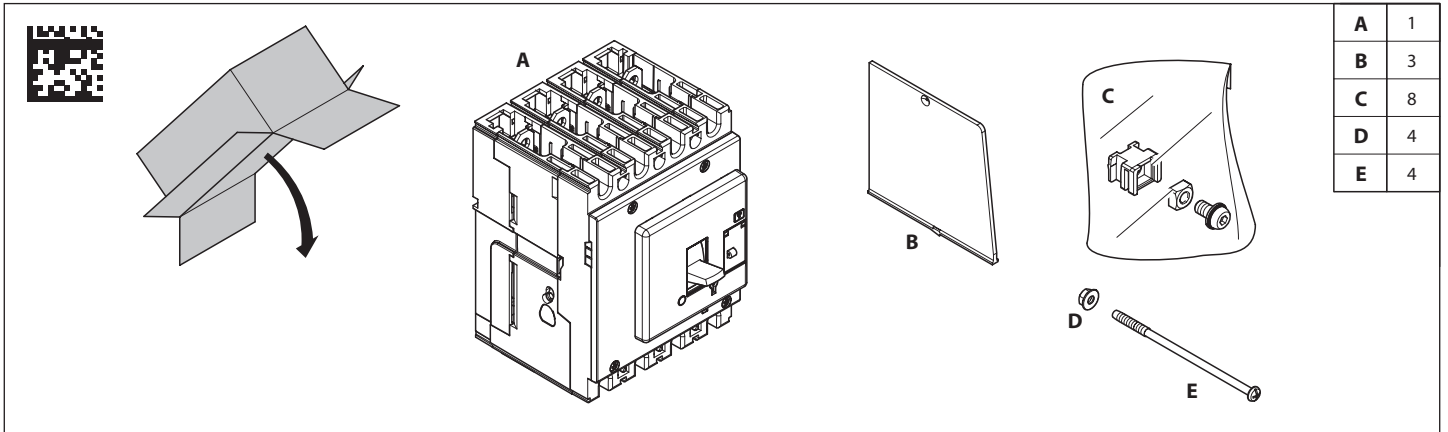
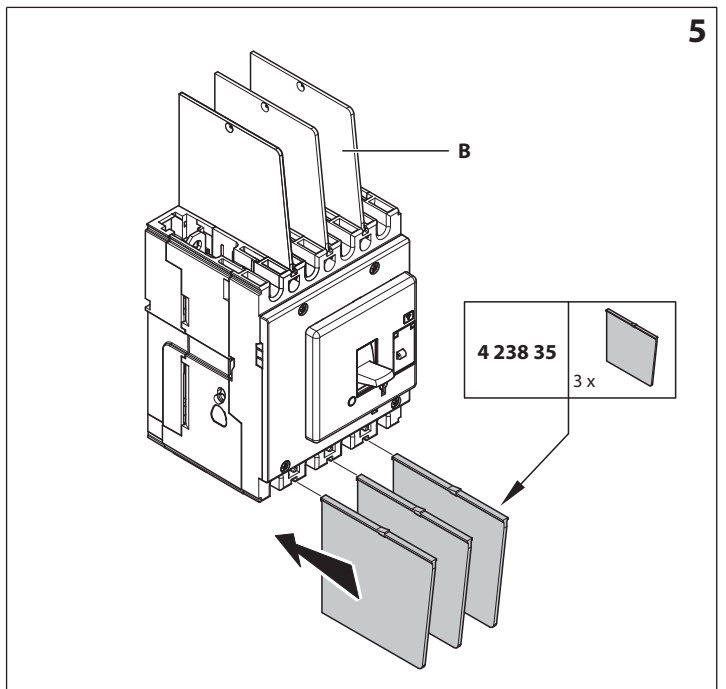
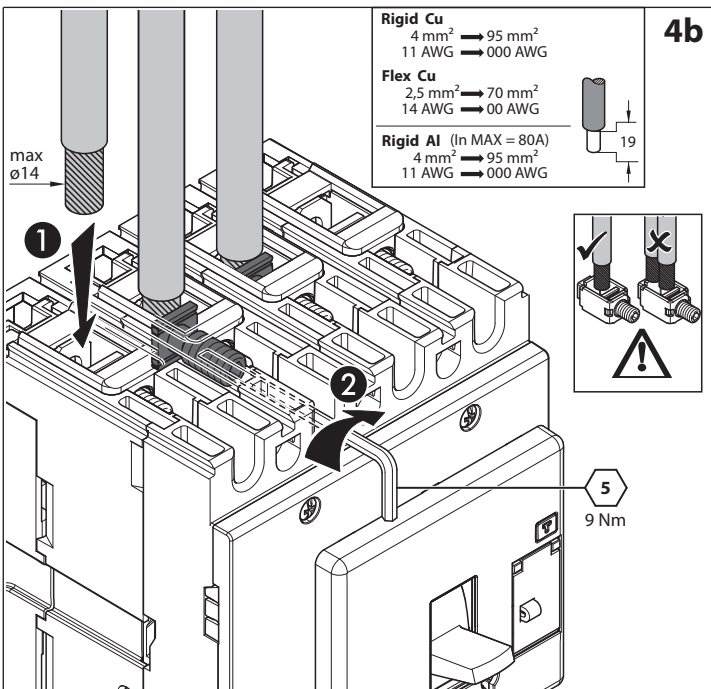
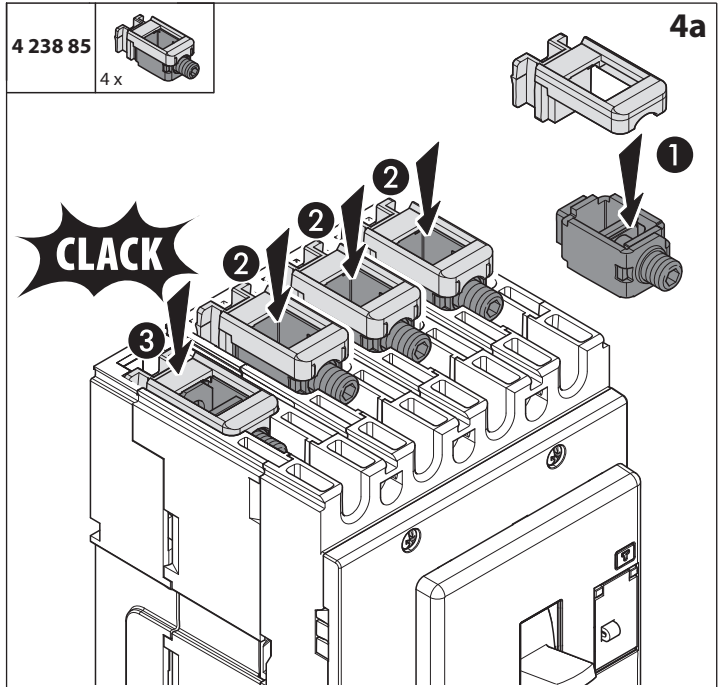
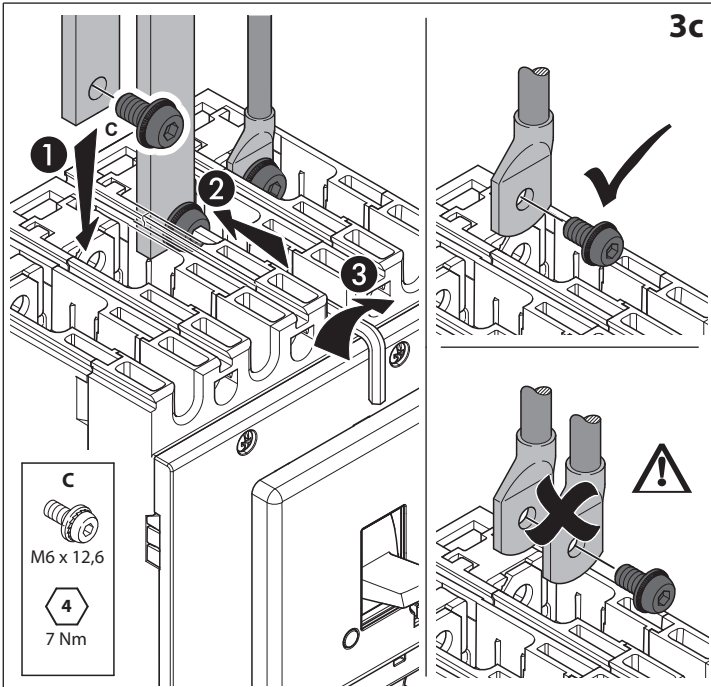
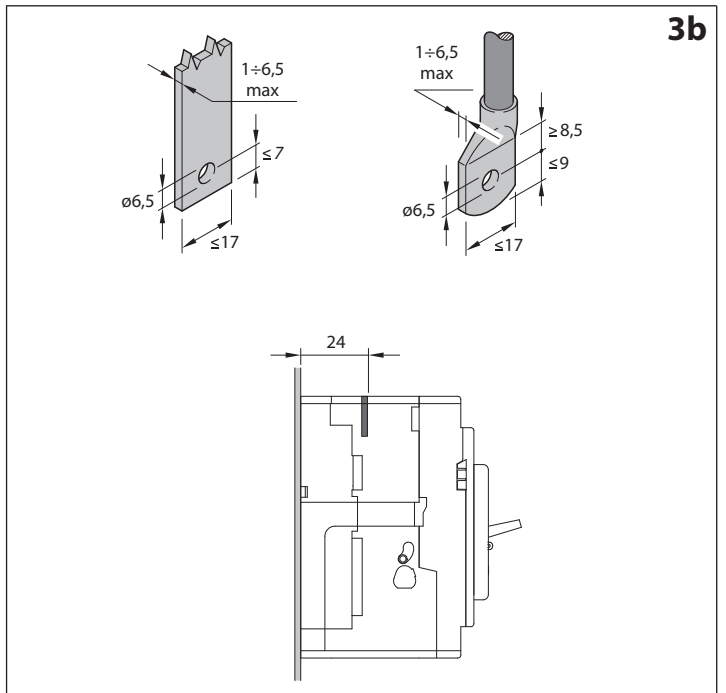
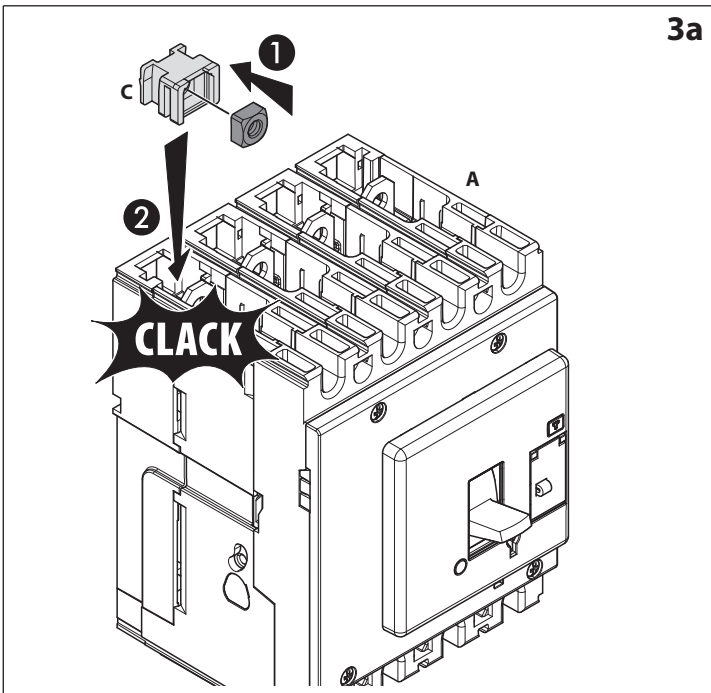
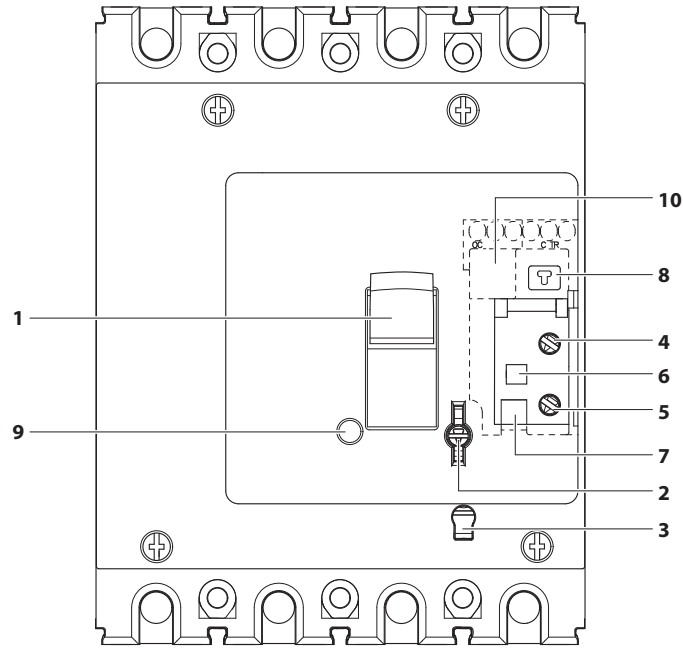

1. Manusear
2. Ir regulação térmica
3. Selector disparo manual / teste dieléctrico
4. Ajuste IΔn
5. Ajuste Δt
6. Slot de vedação
7. Alavanca do indicador de liberação diferencial
8. Botão de TESTE diferencial
9. Botão de teste mecânico
10. Módulo de contato auxiliar integrado (M.C.I.)

1. Ручка
2. Ir терморегулирование
3. 5 Переключатель в режим проверки изоляции
4. Регулировка IΔn
5. Регулировка Δt
6. Уплотнительный желоб
7. Рычаг указателя дифференциала
8. 1 Кнопка проверки работоспособности дифф. защиты
9. 6 Кнопка тест
10. Встроенный дополнительный контактный модуль (M.C.I.)

1. Uchwyt
2. Regulacja termiczna Ir
3. Selektor mechanicznego wyzwolenia / test izolacji
4. Korekta IΔn
5. Korekta Δt
6. Szczelina uszczelniająca
7. Dźwignia zmiany kierunku różnicowego
8. Przycisk TEST członu różnicowoprądowego
9. Przycisk testu mechanizmu
10. Zintegrowany pomocniczy moduł stykowy (M.C.I.)

1. İşlemek
2. Ir termal düzenlemesi
3. Mekanik açtırma / dielektrik test seçici
4. IΔn ayarı
5. Δt ayarı
6. Conta yuvası
7. Diferansiyel Serbest Bırakma Göstergesi Kolu
8. Kaçak akım TEST butonu
9. Mekanik test butonu
10. Entegre yardımcı kontak modülü (M.C.I.)

1. Poignée
2. Régulation thermique Ir
3. Sélecteur de test diélectrique
4. IΔn réglage
5. Δt réglage
6. Louver pour sceau
7. Levier de l'indicateur de relâchement différentiel
8. Bouton de TEST bloc différentiel
9. Bouton de test mécanique
10. Module de contact auxiliaire intégré (M.C.I.)

1. Maniglia di manovra
2. Nottolino regolazione protezione termica Ir
3. Selettore sgancio meccanico / test dielettrico
4. Nottolino regolazione IΔn
5. Nottolino regolazione Δt
6. Feritoia per sigillo
7. Bandierina di segnalazione sganciatore differenziale
8. Tasto test differenziale
9. Tasto di sgancio meccanico
10. Modulo contatti ausiliari integrati (M.C.I.)

1. 手柄
2. 延时调节旋钮
3. 机械释放选择器/耐压测试
4. 漏电电流调节旋钮
5. 延时调节旋钮
6. 封槽
7. 信号杠杆
8. 漏电测试按钮
9. 机械测试按钮
10. 集成式脱扣模块触头

1. Toggle handle
2. Ir thermal regulation
3. Mechanical release selector / dielectric test
4. IΔn adjustment
5. Δt adjustment
6. Slot for seal
7. Signaling Lever RCD
8. Earth Leakage TEST button
9. Mechanical test button (push-to-trip button)
10. Integrated contacts module (M.C.I.)

1. Manejar
2. Ir regulación térmica
3. Selector de desbloqueo mecánico / test dieléctrico
4. Ajuste IΔn
5. Ajuste Δt
6. Ranura de sello
7. Palanca del indicador de liberación diferencial
8. Botón de test diferencial
9. Botón de test mecánico
10. Módulo de contacto auxiliar integrado (M.C.I.)

1. مقبض التبديل
2. قرص تعديل الحماية الحرارية
3. زر تبديل فتح ميكانيكي/فحص العزل
4. تعديل IΔn
5. تعديل tΔ
6. فتحة للختم
7. مقبض الإشارة RCD
8. زر فحص تسرب الكهرباء
9. زر اختبار العملية الميكانيكية
10. وحدة وصل كهربائي متكاملة (MCI)

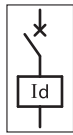
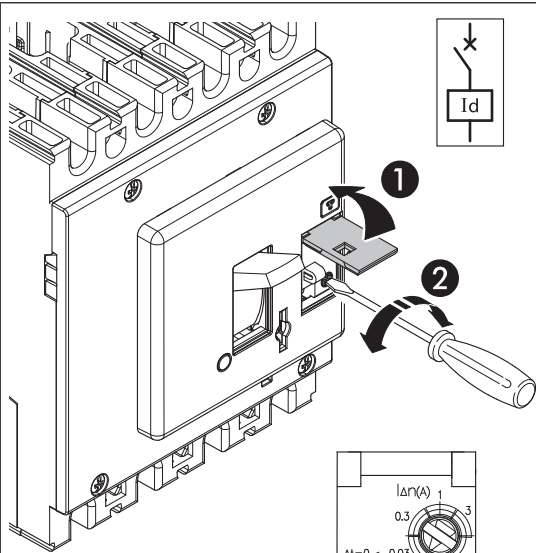

- \* Réglages par d'usine  $I\Delta n (A) = 0,03 - \Delta t (s) = 0$
- \* Factory setting  $I\Delta n (A) = 0,03 - \Delta t (s) = 0$
- \* Impostazioni di fabbrica  $I\Delta n (A) = 0,03 - \Delta t (s) = 0$
- \* Ajustes de fábrica  $I\Delta n (A) = 0,03 - \Delta t (s) = 0$
- \* Configurações de fábrica  $I\Delta n (A) = 0,03 - \Delta t (s) = 0$
- \* Заводские настройки  $I\Delta n (A) = 0,03 - \Delta t (s) = 0$
- \* Ustawienia fabryczne  $I\Delta n (A) = 0,03 - \Delta t (s) = 0$
- \* Fabrika ayarı  $I\Delta n (A) = 0,03 - \Delta t (s) = 0$
- \* 工厂设置  $I\Delta n (A) = 0,03 - \Delta t (s) = 0$
- \* إعدادات المصنع  $I\Delta n (A) = 0,03 - \Delta t (s) = 0$

**$I\Delta n = (A)$**

		* 0.03	0.3	1	3
$\Delta t (s)$	* 0	✓	✓	✓	✓
	0.3	✗	✓	✓	✓
	1	✗	✓	✓	✓
	3	✗	✓	✓	✓

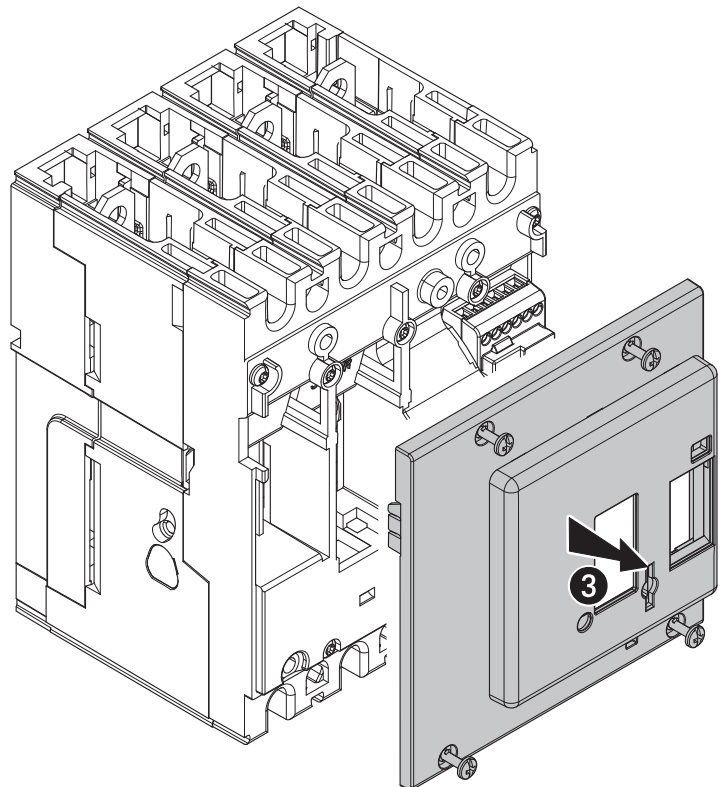
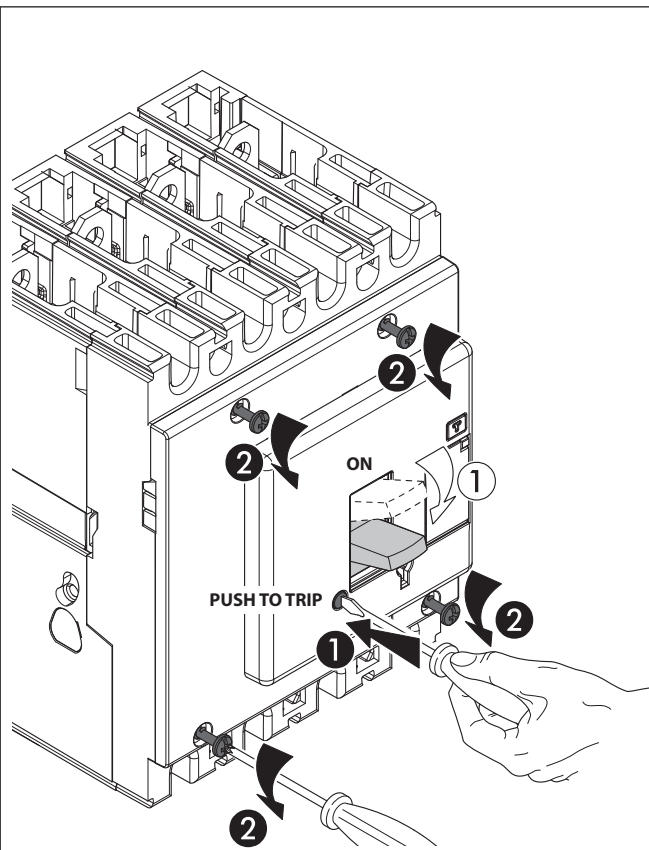
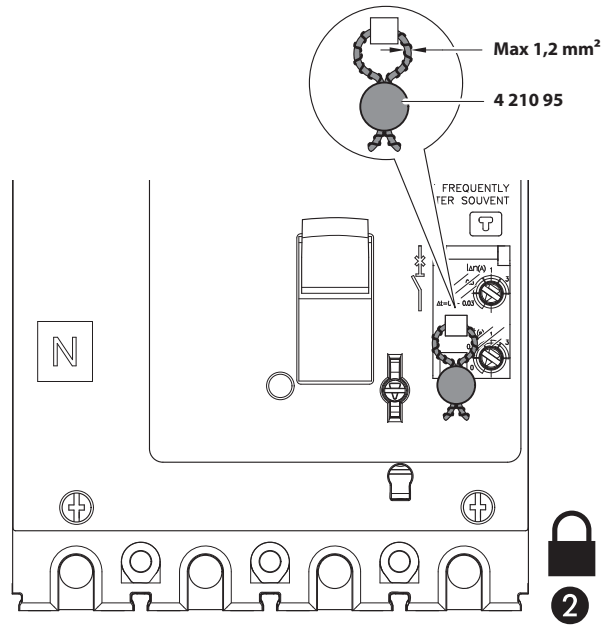
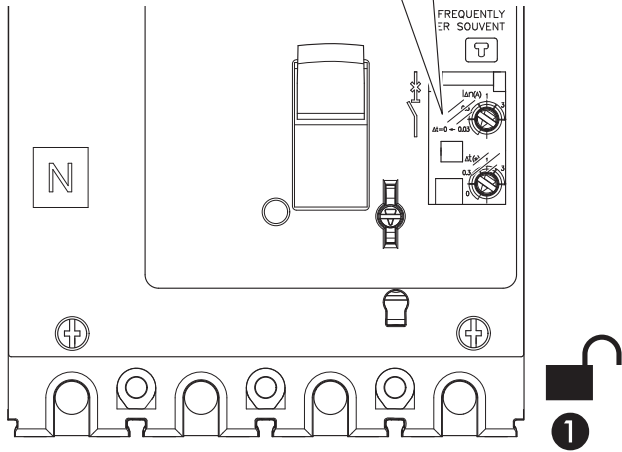
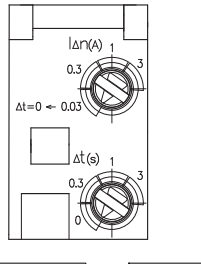

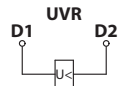
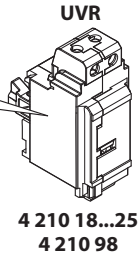
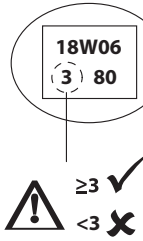
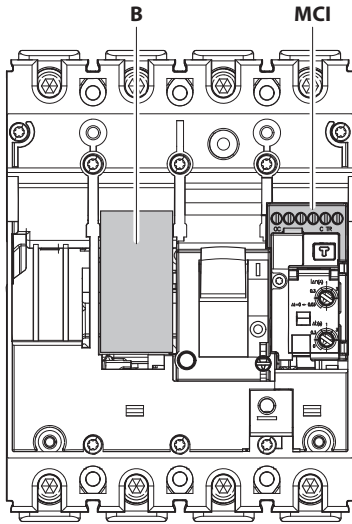

	B
UVR	✓ (max 1)
ST	✓
OC/CTR	✗

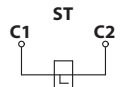
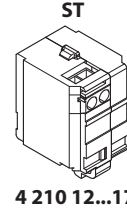

**MCI integrated contacts module**

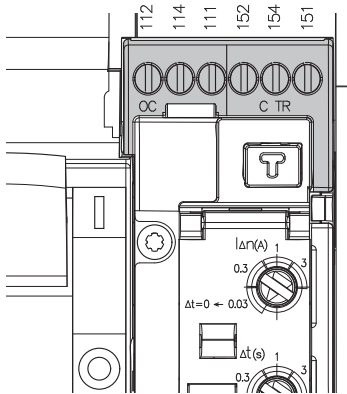

**TRIP STATUS (CTR)**

151 Common contact  
152 Normal close contact  
154 Normal open contact

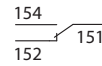

**OPEN/CLOSE STATUS (OC)**

111 Common contact  
112 Normal close contact  
114 Normal open contact

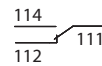

	CTR	152-151	154-151
OFF			
TRIP			
ON			

	OC	112-111	114-111
OFF			
TRIP			
ON			

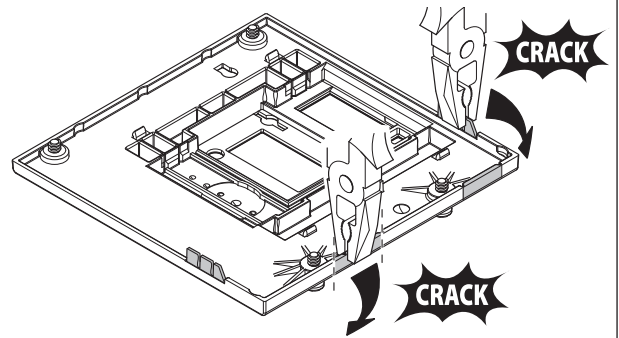
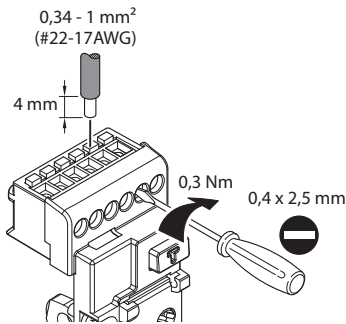

- Max n. 10 cables 0,34 mm² #AWG 22
- Max n. 8 cables 0,5 mm² #AWG 20
- Max n. 8 cables 1 mm² #AWG 17
- Max n. 8 cables 1,5 mm² #AWG 15

- Max n. 10 cables 0,34 mm² #AWG 22
- Max n. 8 cables 0,5 mm² #AWG 20
- Max n. 6 cables 1 mm² #AWG 17
- Max n. 4 cables 1,5 mm² #AWG 15

- Max n. 10 cables 0,34 mm² #AWG 22
- Max n. 8 cables 0,5 mm² #AWG 20
- Max n. 6 cables 1 mm² #AWG 14
- Max n. 5 cables 1,5 mm² #AWG 12

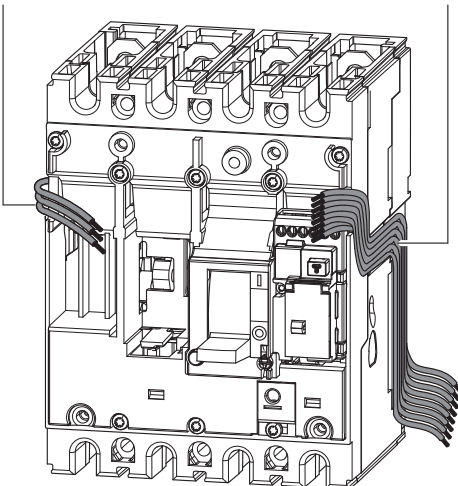

- Max n. 10 cables 0,34 mm² #AWG 22
- Max n. 8 cables 0,5 mm² #AWG 20
- Max n. 4 cables 1 mm² #AWG 14
- Max n. 4 cables 1,5 mm² #AWG 12

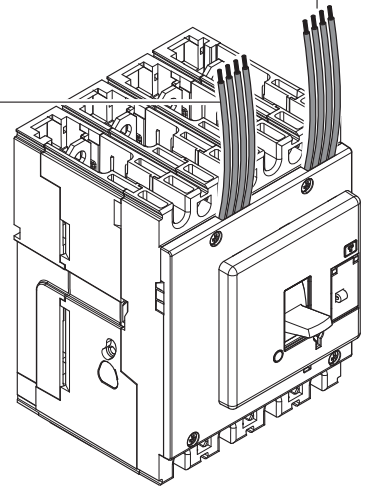

DESCRIPTION DE L'UTILISATION DU SELECTEUR DE TEST DIELECTRIQUE / WORKING CONDITIONS DESCRIPTIONS OF DIELECTRIC TEST SELECTOR / DESCRIZIONE DELLE CONDIZIONI DI LAVORO DEL SELETTORE TEST DIELETTICO / 'DESCRIPCIÓN DE LAS CONDICIONES DE TRABAJO DEL SELECTOR DE TEST DIELECTRICO / DESCRIÇÃO DAS CONDIÇÕES DE FUNCIONAMENTO DO SELECTOR DE TESTE DIELECTRICO / ОПИСАНИЕ РАБОЧИХ УСЛОВИЙ ДИЭЛЕКТРИЧЕСКОГО ИСПЫТАТЕЛЬНОГО ВЫБОРА / OPIS TRYBÓW PRACY PRZEŁĄCZNIKA TESTU IZOLACJI / DIELEKTRIK TEST SEÇİCİNİN ÇALIŞMA KOŞULU TANIMLARI / 耐压测试选择器作用状态 / شرح شروط تشغيل زر تبديل اختبار العازل

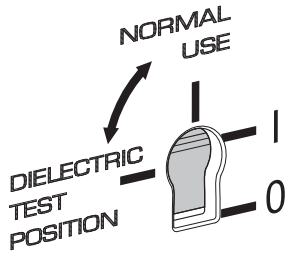

Position d'utilisation normale, différentiel actif.  
 Normal running position, residual current device active.  
 Posizione di normale utilizzo, differenziale attivo.  
 Posición de utilización normal, diferencial activo  
 Posição de utilização normal, diferencial activo  
 Положение "нормальная работа, дифференциальная защиты активна"  
 Praca normalna, zabezpieczenie różnicowoprądowe aktywne  
 Normal çalışma konumu, artık akım koruması devrede.  
 正常运行位置，漏电功能起作用  
 موقع التشغيل العادي، قطعة مراقبة التسرب الكهربائي مفعلة

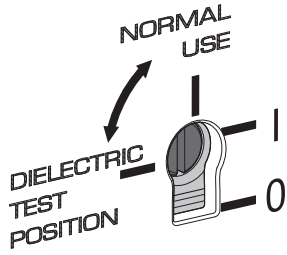

**⚠**  
 Position de blocage en position ouverte avec circuit électronique connecté.  
 OPEN blocked position with electronic circuit inserted.  
 Posizione di blocco in aperto con circuito elettronico collegato.  
 Posición de bloqueo en abierto con el circuito electrónico conectado.  
 Posição aberto bloqueado com circuito electrónico ligado  
 Положение "отключено заблокировано, электронная цепь подсоединена"  
 Styki główne aparatu otwarte, obw. elektroniczne aparatu przyłączone  
 AÇIK konumda kilitleme, elektronik devre çalışır.  
 被关闭的内部电子线路板打开位置

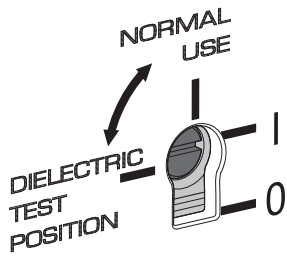

Position de test diélectrique, appareil bloqué en position ouverte, circuit électronique coupé.  
 Dielectric test position, OPEN device, electronic circuit isolated.  
 Posizione di test dielettrico, apparecchio bloccato in aperto, circuito elettronico sezionato.  
 Posición de test dieléctrico, aparato en posición abierto, circuito electrónico seccionado  
 Posição de teste dieléctrico, aparelho bloqueado em aberto, circuito electrónico isolado  
 Положение "проверка изоляции, выключатель заблокировано в положении отключено, электронной цепь отсоединена"  
 Pozycja próby izolacji, styki główne aparatu otwarte, obw. elektroniczne aparatu odłączone  
 Dielektrik test konumu, şalter AÇIK ve elektronik devre yalıtılmış.  
 耐压测试位置，断开设备，隔绝电子线路板  
 موقع اختبار العازل، جهاز مفتوح، الدارة الإلكترونية معزولة

TEST DIELECTRIQUE / DIELECTRIC TEST / TEST DIELETTICO / TEST DIELECTRICO / TESTE DIELECTRICO / ПРОВЕРКА ИЗОЛЯЦИИ / PRÓBA IZOLACJI / DIELEKTRIK TEST / 耐压测试 / اختبار العازل

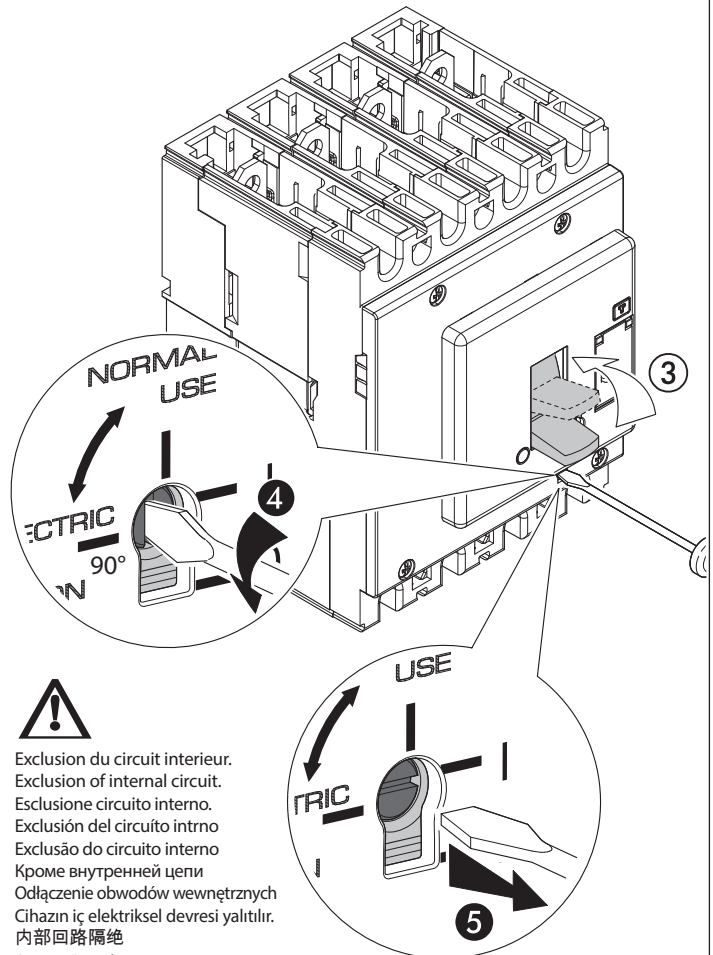
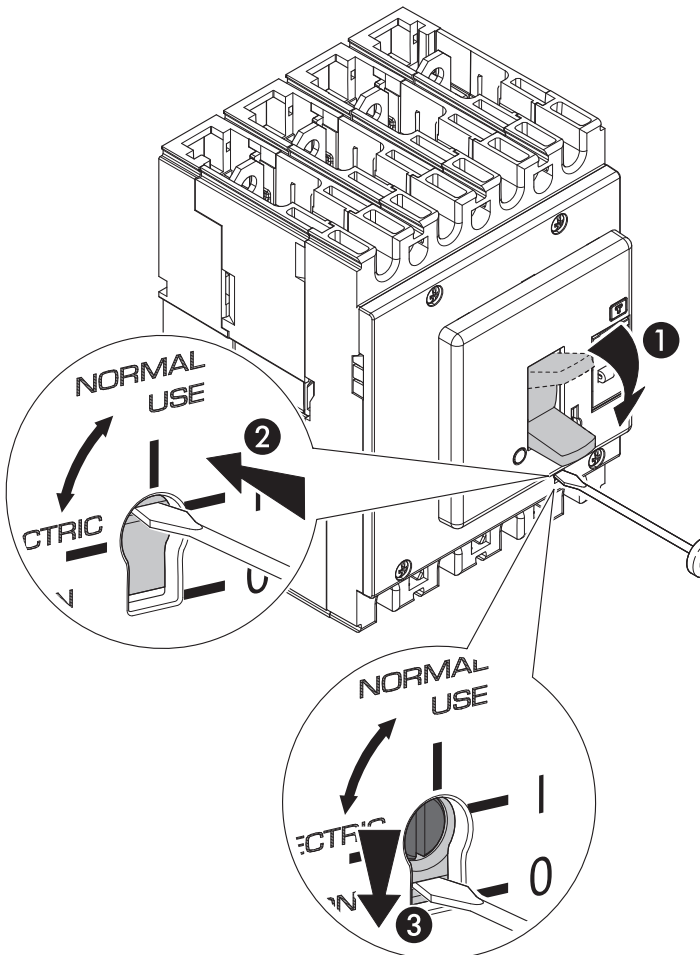

**⚠**  
 Exclusion du circuit interieur.  
 Exclusion of internal circuit.  
 Esclusione circuito interno.  
 Exclusión del circuito intrno  
 Exclusão do circuito interno  
 Кроме внутренней цепи  
 Odłączenie obwodów wewnętrznych  
 Cihazın iç elektriksel devresi yalıtılır.  
 内部回路隔绝  
 إستبعاد الدارة الإلكترونية الداخلية

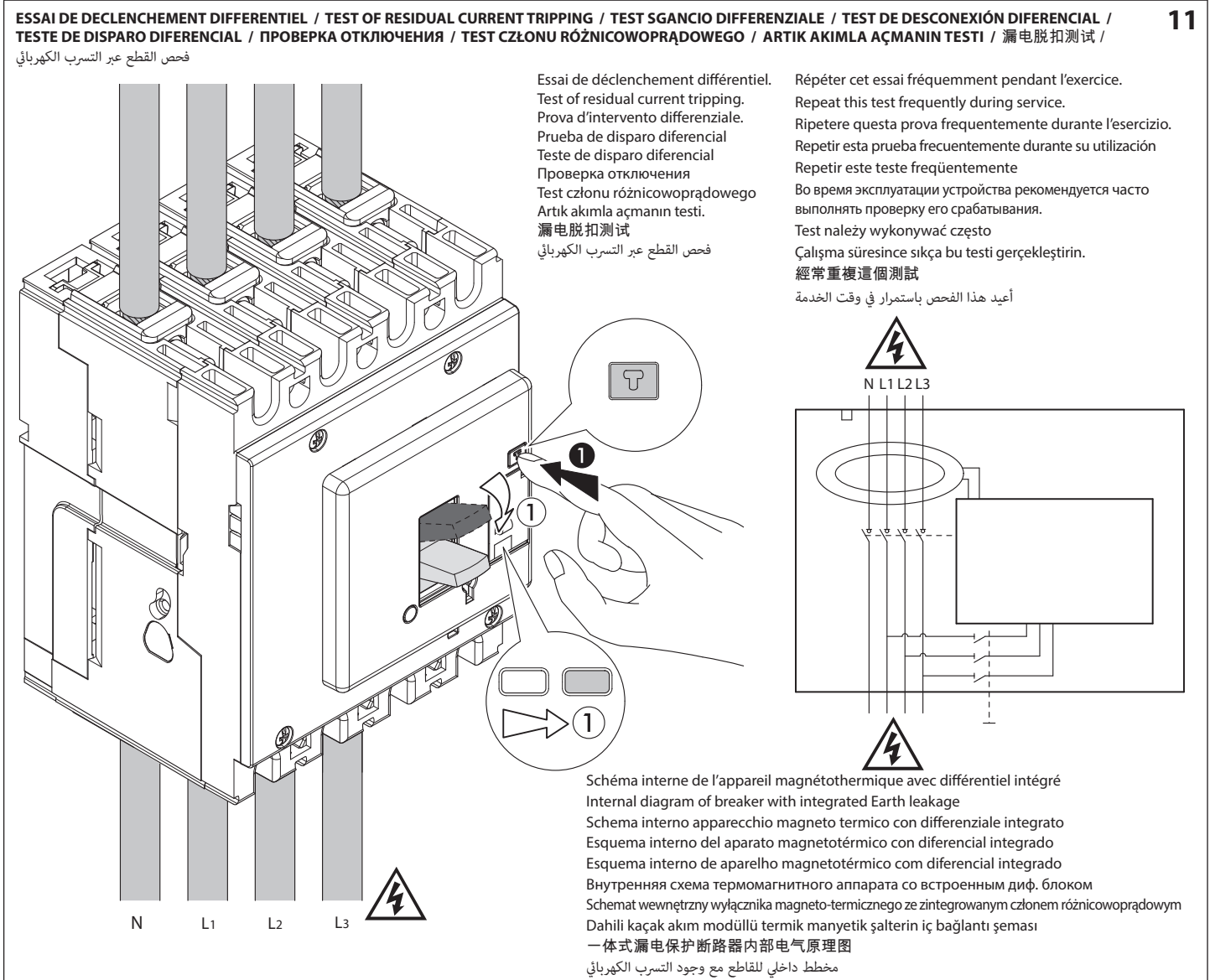
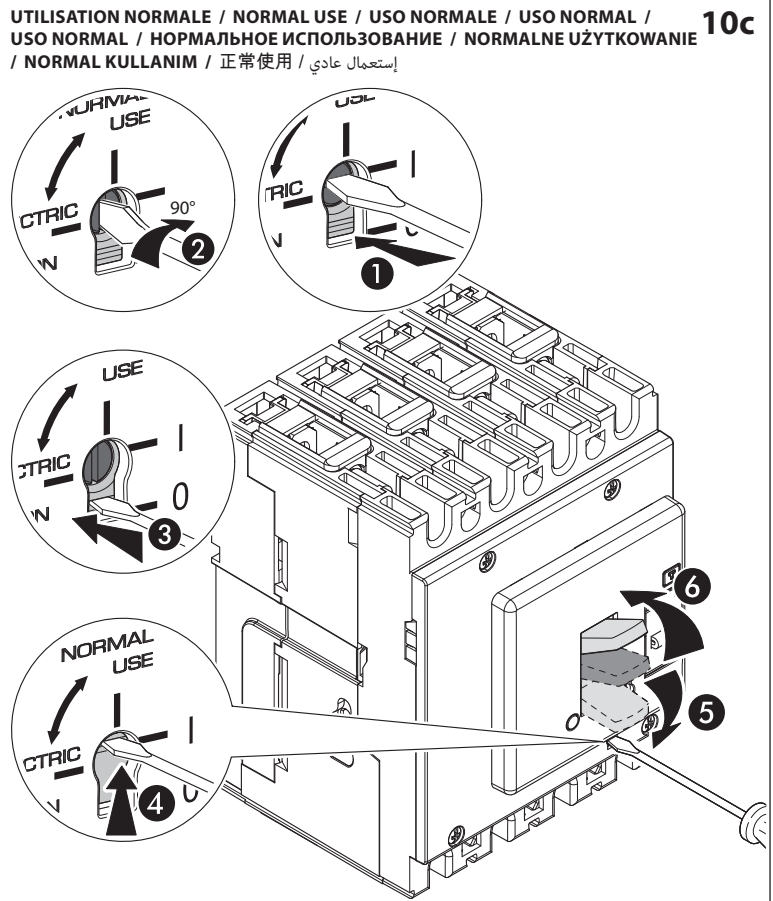
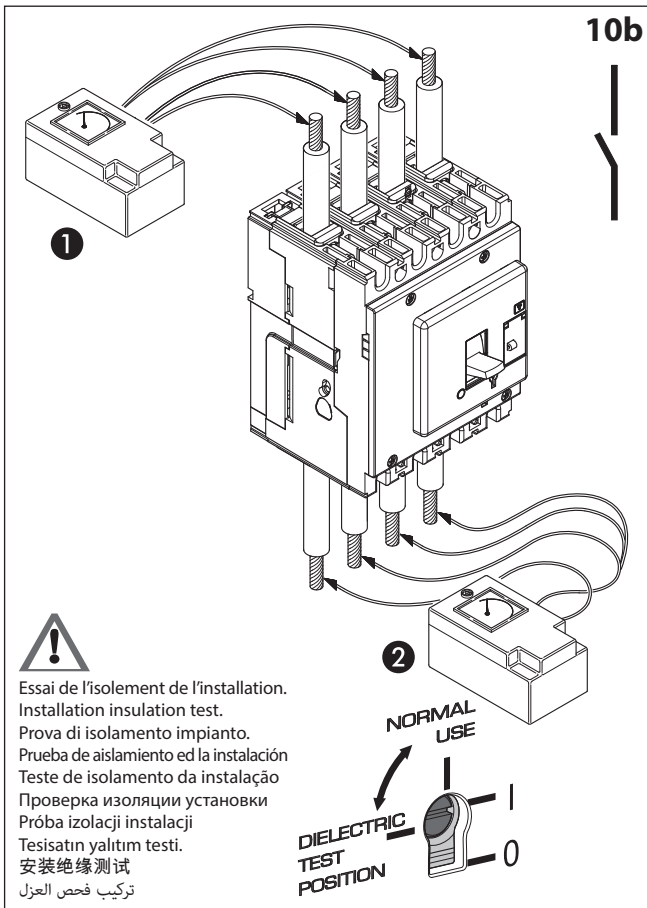

Lorsqu e le délai de non-déclenchement a été réglé sur «instantané», les temps de déclenchement sont conformes au graphique suivant:

Tripping curve when tiem delay is settled on "instantaneous":

I tempi di sgancio, quando il tempo di non intervento è regolato su "istantaneo" sono conformi al seguente grafico:

Cuando el tiempo de no desconexión se ha ajustado a "instantáneo" los tiempos de desconexión son conformes al gráfico siguiente:

Tempos de disparo, com a temporização regulada em "instantâneo", de acordo com o gráfico seguinte:

На графике представлено время расцепления для случая, когда время нерасцепления выставлено как мгновенное

Charakterystyka wyzwalacza prądu różnicowego - wyzwolenie bezzwłoczne

Zaman gecikmesi anlık (instantaneous) olarak ayarlandığında açma eğrisi:

延时时间设置在“瞬时”时的脱扣曲线

“instantaneous” منحنيات الفصل عندما تكون مدة الإنتظار مثبتة على

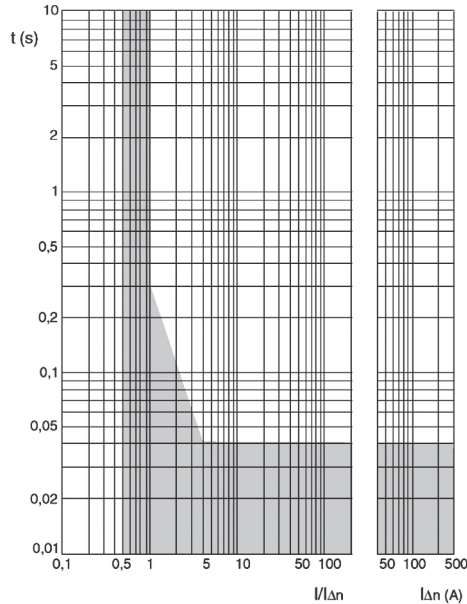

$\Delta t=0s$

Lorsque le délai de non-déclenchement a été réglé sur 0,3s, 1s et 3s, les temps de déclenchement sont conformes au graphique suivant:

Tripping curves when time delay is settled on 0.3s, 1s, 3s:

I tempi di sgancio, quando il tempo di non intervento è regolato su 0,3s, 1s, 3s sono conformi al seguente grafico:

Cuando el tiempo de no desconexión se ha ajustado a 0,3s, 1s, 3s, los tiempos de desconexión son conformes al gráfico siguiente:

Tempos de disparo, com a temporização regulada em 0.3s, 1s, 3s, de acordo com o gráfico seguinte:

На графике представлено время расцепления для случая, когда время нерасцепления отрегулировано на 0,3с, 1с и 3с

Charakterystyka wyzwalacza prądu różnicowego - wyzwolenie zwłoczne (0,3 s, 1 s, 3 s)

Zaman gecikmesi 0,3s, 1s, 3s olarak ayarlandığında açma eğrisi:

延时时间设置在0.3s/1s/3s”时的脱扣曲线

0.3s, 1s, 3s منحنيات الفصل عندما تكون مدة الإنتظار مثبتة على

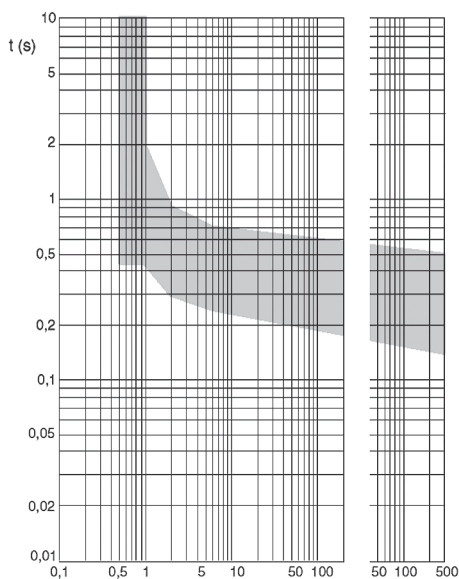

$\Delta t=0,3s$

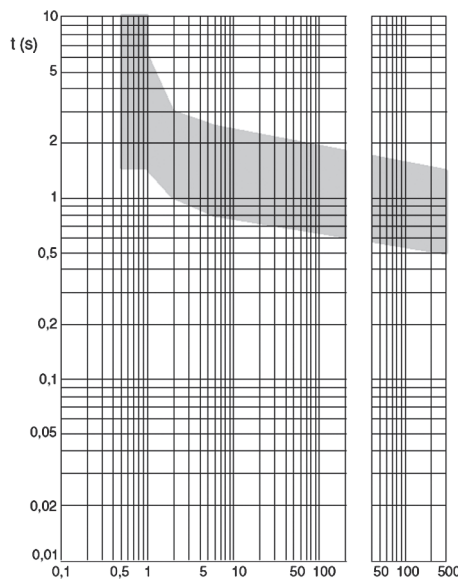

$\Delta t=1s$

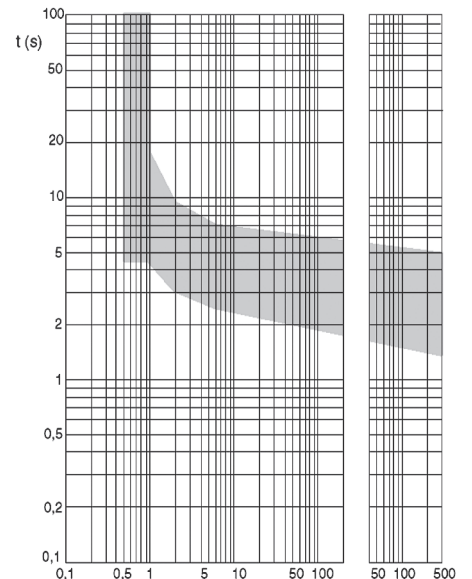

$\Delta t=3s$



### Consignes de sécurité

FR BE CA LU CH

Ce produit doit être installé conformément aux règles d'installation et de préférence par un électricien qualifié. Une installation et une utilisation incorrectes peuvent entraîner des risques de choc électrique ou d'incendie. Avant d'effectuer l'installation, lire la notice, tenir compte du lieu de montage spécifique au produit. Ne pas ouvrir, démonter, altérer ou modifier l'appareil sauf mention particulière indiquée dans la notice. Tous les produits Legrand doivent exclusivement être ouverts et réparés par du personnel formé et habilité par Legrand. Toute ouverture ou réparation non autorisée annule l'intégralité des responsabilités, droits à remplacement et garanties. Utiliser exclusivement les accessoires de la marque Legrand.



### Safety instructions

GB CA IN IE US

This product should be installed in compliance with installation rules, preferably by a qualified electrician. Incorrect installation and use can lead to risk of electric shock or fire. Before carrying out the installation, read the instructions and take account of the product's specific mounting location. Do not open up, dismantle, alter or modify the device except where specifically required to do so by the instructions. All Legrand products must be opened and repaired exclusively by personnel trained and approved by Legrand. Any unauthorised opening or repair completely cancels all liabilities and the rights to replacement and guarantees. Use only Legrand brand accessories.



### Istruzioni di sicurezza

IT CH

Questo prodotto deve essere installato in conformità con le regole d'installazione e di preferenza da un elettricista qualificato. L'eventuale installazione e utilizzo improprio dello stesso possono comportare rischi di shock elettrico o incendio. Prima di procedere all'installazione, leggere attentamente le istruzioni associate e individuare un luogo di montaggio idoneo in funzione del prodotto. Non aprire, smontare, alterare o modificare l'apparecchio eccetto speciale menzione indicata nel manuale. Tutti i prodotti Legrand devono essere esclusivamente aperti e riparati da personale adeguatamente formato e autorizzato da Legrand. Qualsiasi apertura o riparazione non autorizzata comporta l'esclusione di eventuali responsabilità, diritti alla sostituzione e garanzie. Utilizzare esclusivamente accessori a marchio Legrand.



### Consignas de seguridad

ES CL CO CR MX PE US VE

Este producto debe instalarse conforme a las normas de instalación y preferiblemente por un electricista cualificado. Una instalación y una utilización incorrectas pueden entrañar riesgos de choque eléctrico o de incendio. Antes de efectuar la instalación, leer las instrucciones, tener en cuenta el lugar de montaje específico del producto. No abrir, desmontar, alterar o modificar el aparato salvo que esto se indique específicamente en las instrucciones. Todos los productos Legrand deben ser abiertos y reparados exclusivamente por personal formado y habilitado por Legrand. Cualquier apertura o reparación no autorizada anula la totalidad de las responsabilidades, derechos a sustitución y garantías. Utilizar exclusivamente los accesorios de la marca Legrand.



### Instruções de segurança

PT

Este produto deve ser instalado de acordo com as regras de instalação e de preferência por um electricista qualificado. A instalação e o uso incorrectos podem provocar riscos de choque eléctrico ou de incêndio. Antes de efectuar a instalação, ler as instruções e ter em conta a localização adequada para a montagem do produto. Não abrir, desmontar, alterar ou modificar o aparelho salvo especificação em contrário nas instruções do produto. Todos os produtos Legrand só devem ser abertos e reparados exclusivamente por pessoal formado e autorizado pela Legrand. Qualquer abertura ou reparação não autorizada cancela todas as responsabilidades, direitos de substituição e garantias. Utilizar exclusivamente os acessórios da marca Legrand.



### Меры предосторожности

RU

Установка данного изделия должна выполняться в соответствии с правилами монтажа и предпочтительно квалифицированным электриком. Неправильный монтаж или нарушение правил эксплуатации изделия могут привести к возникновению пожара или поражению электрическим током. Перед монтажом необходимо внимательно ознакомиться с данной инструкцией, а также принять во внимание требования к месту установки изделия. Запрещается вскрывать корпус изделия, а также разбирать, выводить из строя или модифицировать изделие, кроме случаев, оговоренных в инструкции. Вскрытие и ремонт изделий марки Legrand могут выполняться только специалистами, обученными и допущенными к таким работам компанией Legrand. Несанкционированное вскрытие или выполнение ремонтных работ посторонними лицами лишает законной силы любые требования об ответственности, замене или гарантийном обслуживании. При ремонте или гарантийном обслуживании использовать только запасные части марки Legrand.



### Przepisy bezpieczeństwa

PL

Produkt ten powinien być montowany zgodnie z zasadami instalacji, najlepiej przez wykwalifikowanego elektryka. Niepoprawna instalacja lub złe użytkowanie mogą spowodować ryzyko porażenia prądem lub pożaru. Przed przystąpieniem do instalacji, zapoznać się z instrukcją i uwzględnić miejsce montażu urządzenia. Nie otwierać, nie demontować ani nie modyfikować urządzenia, jeśli nie ma na ten temat specjalnej wzmianki w instrukcji. Wszystkie produkty Legrand mogą być otwierane i naprawiane wyłącznie przez pracowników przeszkolonych i upoważnionych przez Legrand. Każde otwarcie lub naprawa dokonane bez odpowiedniego upoważnienia zważnia Legrand od wszelkiej odpowiedzialności, powoduje utratę prawa do wymiany produktu i wygaśnięcia gwarancji. Używać wyłącznie oryginalnych części marki Legrand.



### Güvenlik talimatları

TR CY

Bu ürün montaj kurallarına uygun olarak ve tercihen yetkilili bir elektrikçi tarafından yerleştirilmelidir. Hatalı bir yerleştirme ve kullanım, elektrik çarpmasına veya yangına neden olabilir. Yerleştirmeden önce, talimatları okuyun ve ürüne özgü üzerine dikkat ediniz. Kılıvuzda aksi belirtilmediği sürece cihazı açmayın, sökmeyin veya üzerinde değişiklik yapmayın. Tüm Legrand ürünlerinin yalnız Legrand tarafından eğitilmiş ve yetkilendirilmiş personel tarafından açılması ve tamir edilmesi gerekir. İzin verilmeden herhangi bir açılma veya tamir, tüm sorumlulukları, değiştirme haklarını ve garantileri iptal eder. Yalnızca Legrand marka aksesuarları kullanın.



### 安全说明

该产品应由拥有电工资格的人进行安装。错误的安装和使用会导致发生触电或火灾等危险。安装前，请仔细阅读安装说明并且考虑产品特殊的安装位置。除安装说明上特殊要求外，不要随意拆开、拆除以及改动该装置。所有罗格朗的产品都只能被罗格朗培训并认可的人员拆开和维修。任何未经授权拆开或维修将被完全取消更换和保证的权利。



### إرشادات الأمان

يجب تركيب هذا المنتج طبقاً لقواعد التركيب ويفضل أن يقوم بالتركيب كهربائي مؤهل. فقد يؤدي التركيب الخاطئ أو الاستخدام الخاطئ إلى مخاطر التعرض لصدمة كهربائية أو نشوب حريق. اقرأ النشرة قبل التركيب، وأخذ مكاناً لتركيب المنتج خاصاً به. لا تفتح أو تفك أو تحوّر المنتج ما لم يُشر إلى ذلك بشكل محدد في النشرة. فكل منتجات Legrand يجب فتحها وإصلاحها حصراً من قبل فنيين مدربين ومؤهلين لدى Legrand. وكل فتح أو إصلاح غير مسموح به يُبطل المسؤوليات وحقوق الاستبدال والضمانات. لا تُستخدم سوى إكسسوارات من ماركة Legrand حصراً.





