

SPIROTECH TECHNISCHES DATENBLATT



ET 100 litre, 10 bar

Kunde:

Projekt:

Referenz:

Type: ET0100T1

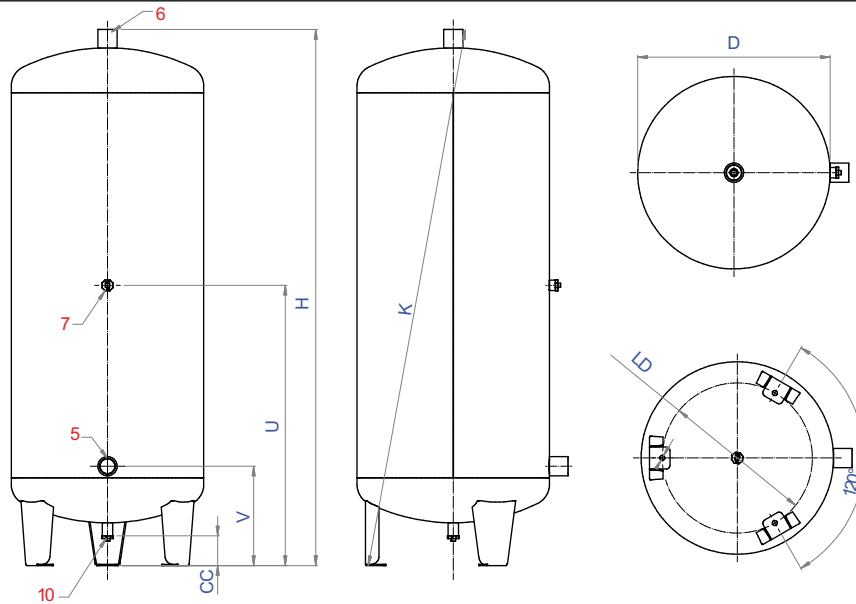

Auslegekriterien

Medium:	Wasser / Glycol (max.40%)
Max. Betriebsdruck:	10,0 bar-g
Max. Temperatur:	110 °C
Entwurf Standard:	Spirotech Standard

Qualitätskontrolle

Dichtigkeitstest:	ja
Zertifikat:	nein
Entwurf und Herstellung nach 97/23/EC:	ja
Materialzertifikate:	nein
Zeichnung:	nein

Werkstoffe

Gehäuse:	S235 (St.37)
Lack:	Standard
Farbe:	Gelb (RAL 1003)

Abmessungen

Höhe:	1337 mm
Breite:	350 mm
Tiefe:	350 mm
CC	93 mm
D	350 mm
H	1337 mm
K (Kippmaß)	1347 mm
LD	240 mm
U	622 mm
V	251 mm
Gewicht	50 kg

Anschlüsse

5. Saugleitung	Rp 1
6. Ausblaseleitung	Rp 1
7.	Rp 1/2
10.	Rp 1/2

Änderungen vorbehalten