

TABLEAU DE SPECIFICATION DE SPIROTECH



ET 100 litre, 10 bar

Client:

Projet:

Référence:

Type: **ET0100T1**

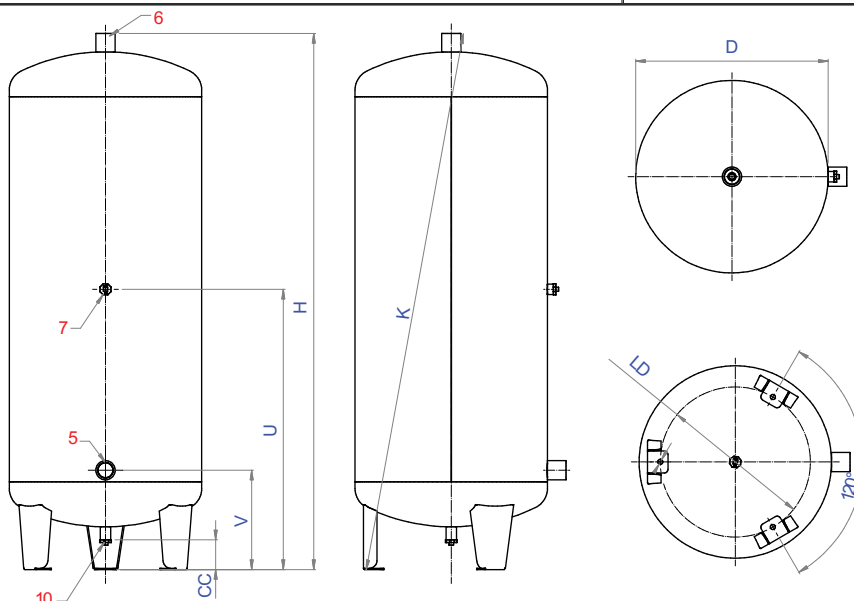

Critères de design

Liquide (d'installation):	Eau / Glycol (max. 40%)
Pression du Système max.:	10,0 bar-g
Température max.:	110 °C
Norme de création:	Norme de Spirotech

Contrôle de qualité

Test anti-fuite:	oui
Certification de test:	non
Création et Production comme 97/23/EC:	oui
Certifications des Matériaux:	non
Dessin:	non

Matériaux de construction

Corps:	S235 (St.37)
Laque:	Standard
Couleur:	Jaune (RAL 1003)

Dimensions

Hauteur:	1337 mm
Largeur:	350 mm
Profondeur:	350 mm
CC	93 mm
D	350 mm
H	1337 mm
K (tip dimension)	1347 mm
LD	240 mm
U	622 mm
V	251 mm
Weight	50 kg

Connections

suction pipe	Rp 1
overflow pipe	Rp 1
7.	Rp 1/2
10.	Rp 1/2

Sous réserve de modifications