



**(en)** Electric current! Danger to life!  
Installation, commissioning and maintenance work must be carried out by qualified personnel only.

**(de)** Lebensgefahr durch elektrischen Strom!  
Arbeiten bzw. Montage an diesem Produkt darf nur von Elektrofachkräften und elektrotechnisch unterwiesenen Personen ausgeführt werden.

**(fr)** Tension électrique dangereuse!  
L'installation de l'appareil, ainsi que tous les travaux effectués sur celui-ci, doivent être réalisés par un électricien qualifié ou par un personnel spécialement formé.

**(es)** ¡Corriente eléctrica! ¡Peligro de muerte!  
La instalación del dispositivo, así como todos los trabajos en él, deben ser realizados por un electricista calificado o por personal especialmente capacitado.

**(it)** Tensione elettrica: Pericolo di morte!  
L'installazione e il lavoro sul dispositivo devono essere effettuati da un elettricista qualificato o da personale specializzato.

**(zh)** 触电危险!  
設備的安裝，以及所有工作，必須由合格的電工或經過專門培訓的人員完成。

**(ru)** Электрический ток! Опасно для жизни!  
Установка и эксплуатация устройства должны выполняться квалифицированным электриком или специально обученным персоналом.

**(nl)** Levensgevaar door elektrische stroom!  
Installatie van het apparaat en alle werkzaamheden eraan, mogen uitsluitend door een gekwalificeerd elektricien of speciaal opgeleid vakpersoneel worden uitgevoerd.

**(da)** Livsfare på grund af elektrisk strøm!  
Arbejde i forbindelse med installation, opstart og vedligehold må kun udføres af kvalificeret personale.

**(el)** Προσοχή, κίνδυνος ηλεκτροπληξίας!  
Η εγκατάσταση, εκκίνηση και συντήρηση θα πρέπει να πραγματοποιείται μόνο από εξειδικευμένο προσωπικό.

**(pt)** Perigo de vida devido a corrente eléctrica!  
A instalação do dispositivo, bem como todos os trabalhos devem ser realizados por um electricista qualificado ou por pessoal especialmente formado.

**(sv)** Livsfara genom elektrisk ström!  
Installation, idrifttagande och underhållsarbete får endast utföras av behörig personal.

**(fi)** Hengenvaarallinen jännite!  
Laitteen asennus ja käyttö ainoastaan sähköasentajan tai siihen perehdytetyn henkilön toimesta.

**(cs)** Nebezpečí úrazu elektrickým proudem!  
Instalace zařízení a veškeré práce na něm musí být provedeny kvalifikovaným elektrikářem nebo speciálně vyškoleným personálem.

**(et)** Eluoltlik! Elektrilöögioht!  
Paigaldus-, kasutus- ja hooldustööd peab läbi viima ainult kvalifitseeritud personal.

**(hu)** Életveszély az elektromos áram révén!  
Az eszköz felszerelését, valamint az ehhez kapcsolódó összes munkát szakképzett villanyszerelővel vagy szakképzett személyzetnek kell elvégeznie.

**(lv)** Elektriskā strāva apdraud dzīvību!  
Uzstādīšana, nodošana ekspluatācijā un apkopes darbi jāveic tikai kvalificētam personālam.

**(lt)** Pavojus gyvybei dėl elektros srovės!  
Įrengimo, paleidimo ir techninės priežiūros darbus turi atlikti tik kvalifikuotas personalas.

**(pl)** Porażenie prądem elektrycznym stanowi zagrożenie dla życia!  
Instalacja urządzenia, jak również prace nad nim, muszą być wykonywane przez wykwalifikowanego elektryka lub specjalnie wyszkolony personel.

**(sl)** Življenjska nevarnost zaradi električnega toka!  
Dela montaže, zagona in vzdrževanja morajo izvajati samo usposobljeno osebeje.

**(sk)** Nebezpečnost ohrozenia života elektrickým prúdom!  
Inštalácia prístroja, ako aj všetky práce na ňom musia byť vykonané kvalifikovaným elektrotechnikom alebo špeciálne vyškoleným personálom.

**(bg)** Опасност за живота от електрически ток!  
Инсталирането на устройството, от която и всяка работа по него, трябва да бъде извършвано от квалифициран електротехник или от специално обучен персонал.

**(ro)** Atenție! Pericol electric!  
Montajul și lucrul cu acest aparat trebuie făcute numai de un electrician calificat sau de personal tehnic specializat.

**(hr)** Opasnost po život uslijed električne struje!  
Radove ugradnje, puštanja u pogon i održavanja mora vršiti samo kvalificirano osoblje.

**(tr)** Elektrik akımı! Hayati tehlike!  
Bu ürünün çalıştırılması veya kurulumu sadece elektroteknik eğitimleri almış olan ehliyetli elektrikçiler ve kişiler tarafından yapılmalıdır.

**(sr)** Električna struja! Opasnost po život!  
Arbeiten bzw. Montage und dijesem Produkt darf od Elektrofachkraften und elektrotehničis�h unterwiesenen Personen ausgeföhrt werden.

**(no)** Elektrisk strøm! Livsfare!  
Installasjon av enheten, samt arbeid på den, skal kun utføres av kvalifisert personell, eller av de som er spesielt opplært til dette arbeidet.

**(uk)** Электричний струм! Небезпечно для життя!  
Встановлення пристрою, так само, як і робота з ним, повинні виконуватись кваліфікованим електриком або персоналом, що пройшов спеціальну підготовку.

**(ar)** تيار الكهربائي! خطر موت! الشبكت والتكليف و أعمال الصيانة يجب أن تمام فقط من طرف الموظفين المؤهلين

## IKA-SOL20-...

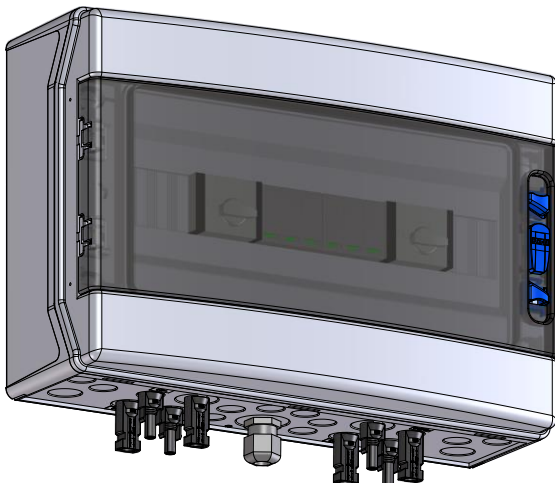
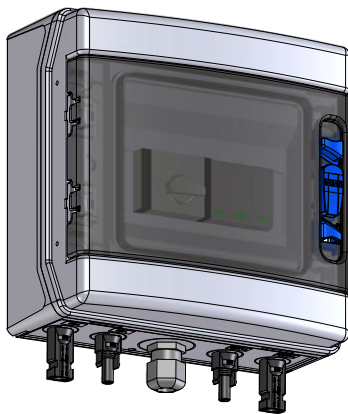

IP65

### IKA-SOL20-...

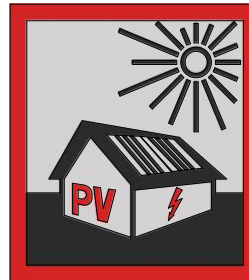

### IKA-SOL20-...-A

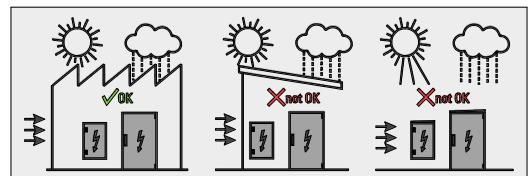

### IKA-SOL20-...-1/8-MC4-B

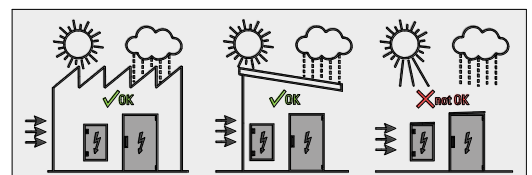

Cat.no.	Type	Strings	SPD	Main Switch	ENCL size	Connection	Installation type
EP-501983	IKA-SOL20-X11-PKZ-T2-1/8-VM-A	1	Type 2	PKZ-SOL20	1/8 MU	Direct	
EP-501984	IKA-SOL20-X11-PKZ-T2-1/8-MC4-A					MC4	
EP-501985	IKA-SOL20-X22-PKZ-T2-1/18-VM-A	2			1/18 MU	Direct	
EP-501986	IKA-SOL20-X22-PKZ-T2-1/18-MC4-A					MC4	
EP-501987	IKA-SOL20-X11-T2-1/8-MC4-B	1	Type 2	-	1/8 MU	MC4	
EP-501988	IKA-SOL20-X11-T12-1/8-MC4-B	1	Type 12				
EP-501989	IKA-SOL20-X22-T2-1/8-MC4-B	2	Type 2				
EP-501990	IKA-SOL20-X22-T12-1/8-MC4-B		Type 12				

IKA-SOL20-X11-PKZ-T2-1/8-VM-A

IKA-SOL20-X11-PKZ-T2-1/8-MC4-A

IKA-SOL20-X22-PKZ-T2-1/18-VM-A

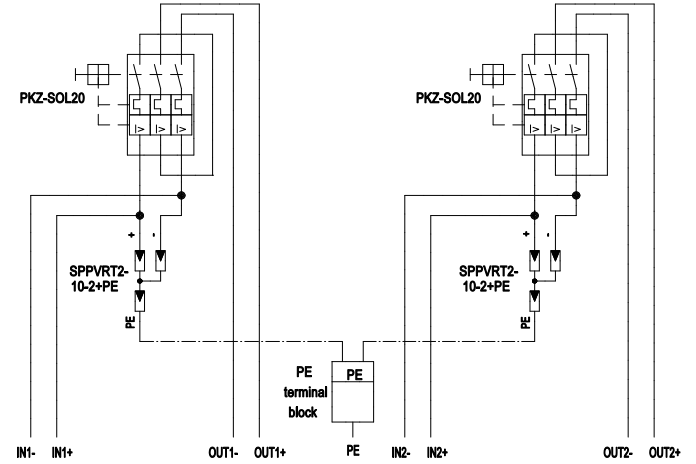
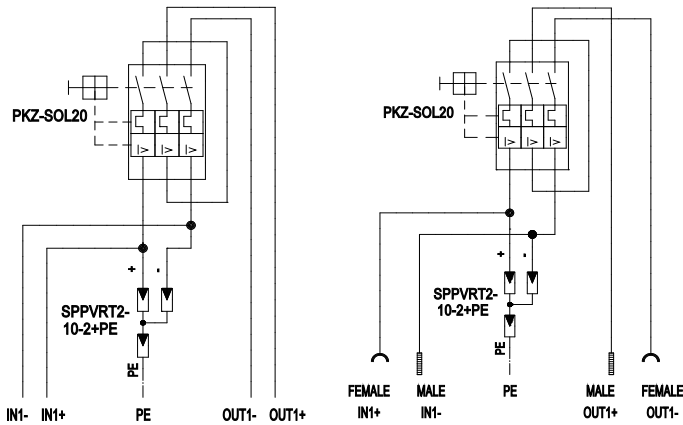

IKA-SOL20-X22-PKZ-T2-1/18-MC4-A

IKA-SOL20-X11-T2-1/8-MC4-B

IKA-SOL20-X11-T12-1/8-MC4-B

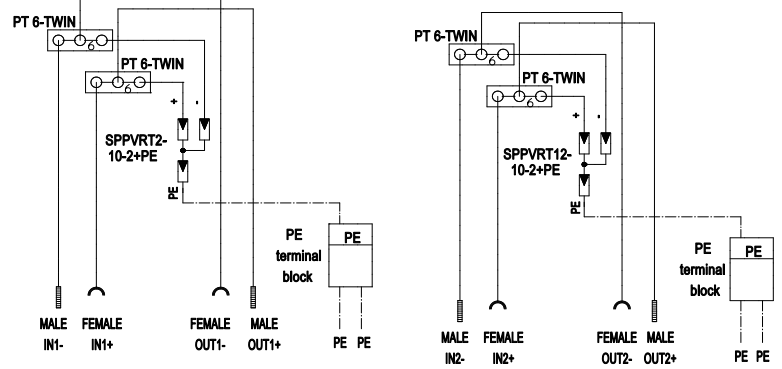
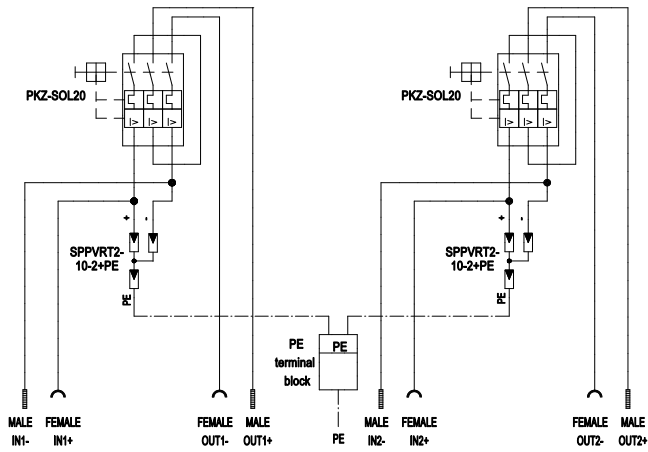



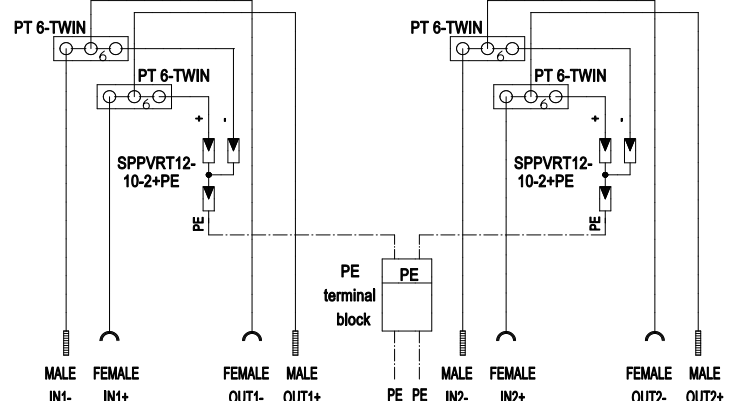
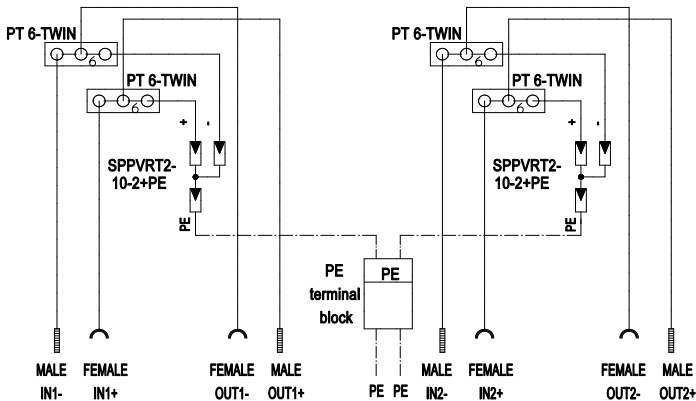

IKA-SOL20-X22-T2-1/8-MC4-B

IKA-SOL20-X22-T12-1/8-MC4-B

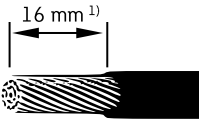

Cat.no.	Type	$I_{nc}$ [A]	$I_{nA}$ [A]	RDF	$U_n$ ( $U_o$ )	IP Degree	IK value	Standard
EP-501983	IKA-SOL20-X11-PKZ-T2-1/8-VM-A	19,5	19,5 (1x 19,5)	1	900 V DC	IP65	IK10	PVA acc. IEC 61439-2 (Annex DD)
EP-501984	IKA-SOL20-X11-PKZ-T2-1/8-MC4-A							
EP-501985	IKA-SOL20-X22-PKZ-T2-1/18-VM-A	20	40 (2x 20)					
EP-501986	IKA-SOL20-X22-PKZ-T2-1/18-MC4-A							
EP-501987	IKA-SOL20-X11-T2-1/8-MC4-B	19,5	19,5 (1x 19,5)					
EP-501988	IKA-SOL20-X11-T12-1/8-MC4-B							
EP-501989	IKA-SOL20-X22-T2-1/8-MC4-B				39 (2x 19,5)			
EP-501990	IKA-SOL20-X22-T12-1/8-MC4-B							

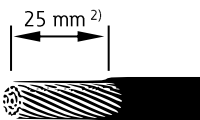
### Cable & terminal specification for customer connection point:

<p><b>PE</b> IKA-SOL20-X11-PKZ-T2-1/8-...-A</p>  <p>1) max. value (terminal) / length depending on type of ferrule used</p> <p>16-35 mm<sup>2</sup> 4,5 Nm</p>  <p>DIN 46228 -1/ -4</p>	<p><b>PE terminal block</b> IKA-SOL20-X22-PKZ-T2-1/18-...-A IKA-SOL20-...-B</p>  <p>2) max. value (terminal) / length depending on type of ferrule used</p> <p>16 mm<sup>2</sup> - 2,5 Nm 16 - 25 mm<sup>2</sup> - 3,5 Nm</p>  <p>DIN 46228 -1/ -4</p>
---	--

**+/-** IKA-SOL20-...-VM-A

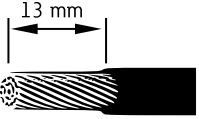

H1Z2Z2-K

6 mm<sup>2</sup>  
1,7 Nm



Ferrule for double-insulated cables (included in delivery)

**Follow device specific requirements acc. to separate instruction leaflets**

For the pre-configured MC4 types, it is required to use cable couplers of the "Original MC4" brand from manufacturer STÄUBLI with following STÄUBLI type references:

- Male PV-KST...-UR
- Female PV-KBT...-UR

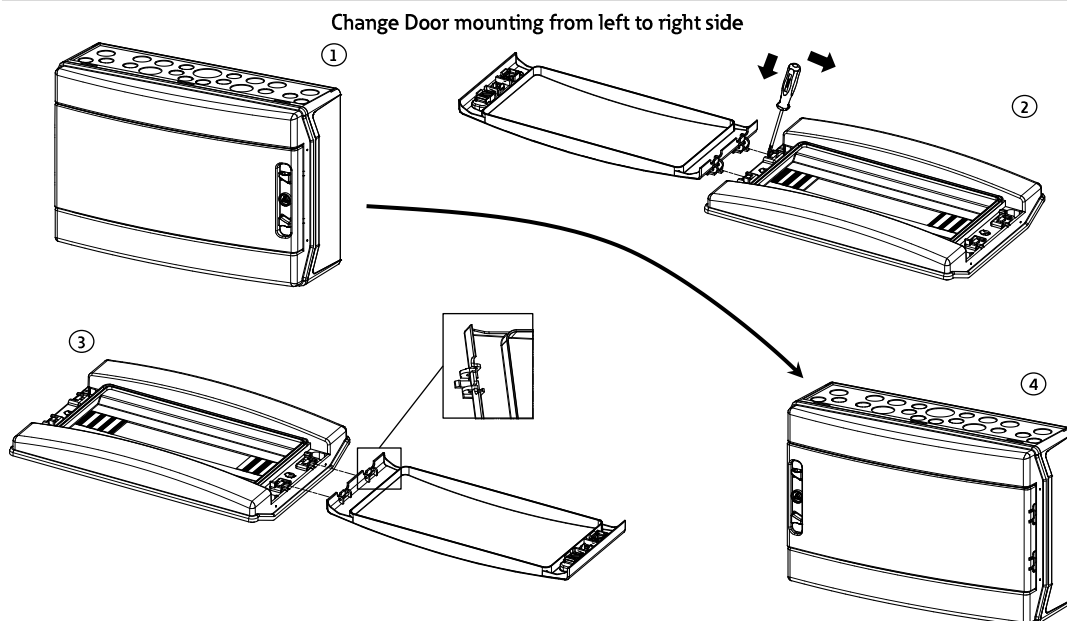
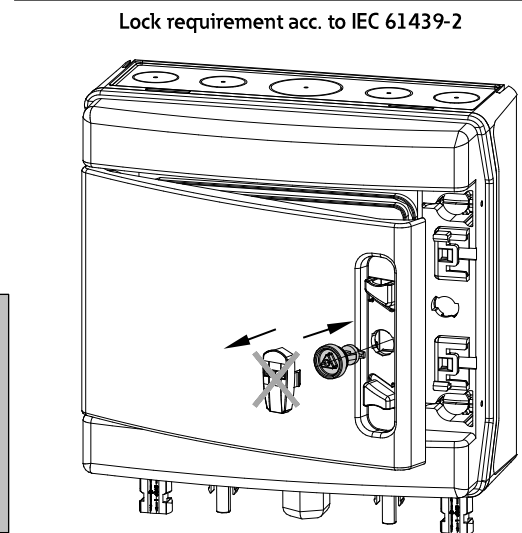

### Wall-mounting and sealing cap for SKIL

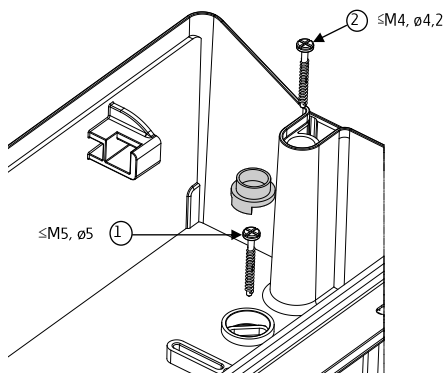

### Door Locking/Unlocking

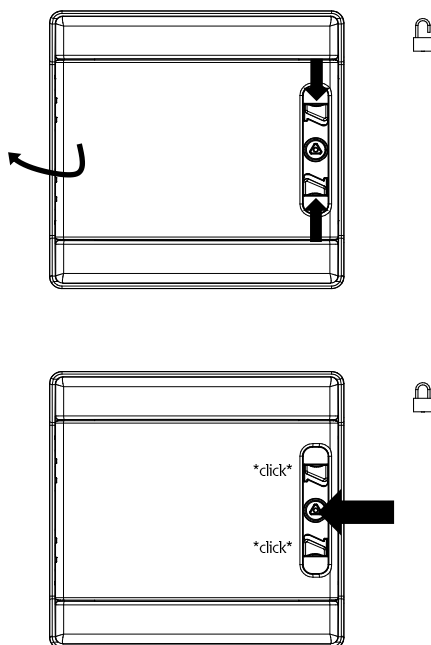

### Cover Sealing Option

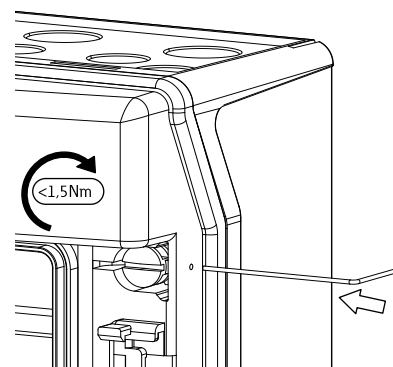

**en DANGER**  
Connect DC rung lines only with the DC switch-disconnector switched off. Do not connect or pull multi-contact connectors under load.

**de GEFAHR**  
DC-Strangleitungen dürfen nur bei ausgeschaltetem DC-Lasttrennschalter angeschlossen werden. Multi-Contact-Steckverbinder dürfen nicht unter Last gesteckt oder getrennt werden.

**fr DANGER**  
Les conducteurs DC doivent être raccordés uniquement avec l'interrupteur sectionneur DC en position ouverte. Il est interdit de brancher ou débrancher les connecteurs Multi-Contact sous charge.

**es PELIGRO**  
Los conductores de línea de corriente continua (DC) sólo pueden conectarse si el interruptor-sectionador de corriente continua (DC) está desconectado. Los conectores multicontacto no pueden enchufarse ni desconectarse bajo carga.

**it PERICOLO**  
Le linee DC possono essere collegate soltanto a interruttore di potenza DC spento. Non inserire, né staccare i connettori Multi-Contact sotto carico.

**zh 危險**  
必須先斷開 DC- 斷路開關，才能連接纜線。  
不能在有負載狀態下插入或斷開多觸點電纜連接器。

**ru ОПАСНО**  
Подключение фазных проводов постоянного тока разрешается только при выключенном силовом разъединителе постоянного тока. Не разрешается присоединять или отсоединять многоконтактные штекерные разъемы под нагрузкой.

**nl GEVAAR**  
DC-circuits mogen alleen bij uitgeschakelde DC-lastscheider worden aangesloten. Multicontact-connectors mogen niet onder belasting worden aangesloten of losgemaakt.

**da FARE**  
Flerfasede jævnstrømsledninger må kun tilsluttes, hvis lastledningsadskilleren for jævnstrøm er frakoblet. Multi-Contact-stik må ikke sættes i eller tages ud under last.

**el ΚΙΝΔΥΝΟΣ**  
Τα καλώδια DC επιτρέπεται να συνδεόνται αποκλειστικά με απενεργοποιημένο αποξέικτη φορτίου DC. Οι βυσματώσι συνδετήρες πολλαπλών επαφών δεν πρέπει να συνδεόνται ή να αποσυνδεόνται υπό φορτίο.

**pt PERIGO**  
Os condutores de fase de DC apenas podem ser conectados se o interruptor de separação de carga de DC estiver desconectado. Os conectores Multi-Contact não podem ser inseridos nem removidos sob carga.

**sv FARA**  
DC strängledning får endast anslutas med fränslagen DC-effektbrytare. Multikontakt stickkontakt får inte sättas i eller dras ur under last.

**fi VAARA**  
DC-vaihejohto saa liittää vain DC-kuormankatkaisimen ollessa poiskytkettyinä. Monikontaktipistoketta ei saa pistää tai erottaa kuormituksen ollessa päällä.

**cs NEBEZPEČÍ**  
Vedení větví DC směji být připojována pouze s vypnutým vypínačem DC k oddělení zátěže. Konektory s více kontakty nesmí být zapojovány ani rozpojovány pod zatížením.

**et OHT**  
Alalisvoolu liinijuhte võib ühendada ainult väljalülitatud alalisvoolu koormus-lahklüliti korral. Tarviti mitmekontaktilisi vahepistikuid ei ole lubatud koormuse all ühendada või lahutada.

**hu VESZÉLY**  
A DC vezetékágat csak kikapcsolt DC teljesítmény szakaszoló esetén szabad csatlakoztatni. Terhelés alatt tilos többpólusú dugaszoló csatlakozót csatlakoztatni vagy a csatlakozását bontani.

**lv BĪSTAMI**  
DC fāzes vadus drīkst pieslēgt tikai tad, kad ir izslēgts DC slodzes atdalītājslēdzis. Multi-Contact spraudsavienotājus nedrīkst spraut vai atvienot zem slodzes.

**lt PAVOJUS**  
Nuolatinės srovės fazinius laidus leidžiama prijungti tik esant išjungtam nuolatinės srovės skyrikliui. Daugiakontaktčius kištukinius jungtuvus draudžiama prijungti arba atjungti esant apkrovai.

**pl NIEBEZPIECZEŃSTWO**  
Przewody kablowe DC wolno podłączać tylko przy wyłączonym rozłączniku obciążenia DC. Wielostykowych połączeń wtykowych nie wolno łączyć ani rozłączać pod obciążeniem.

**sl NEVARNOST**  
Wielostykowych połączeń wtykowych nie wolno łączyć ani rozłączać pod obciążeniem. Vtični spojniki Multi-Contact se ne smejo priključiti ali odklopiti pod obremenitvijo.

**sk NEBEZPEČENSTVO**  
DC- prúdové vedenia pripájajte len pri vypnutom DC- výkonovom odpojovači. Multikontaktové konektory nesmú byť zapájané alebo od pájané pri zaťažení obvodu.

**bg ОПАСНОСТ**  
Проводниците на прав ток могат да се свързват само при изключени силови прекъсвачи на прав ток. Мулти-контактните електрически съединители не трябва да се включват или изключват под натоварване.

**ro PERICOL**  
Conductoarele de linie DC trebuie racordate numai dacă disjunctorul DC de sarcină este deconectat. Conectoarele multicontact nu trebuie introduse sau deconectate sub sarcină.

**hr OPASNOST**  
Kabeli DC smiju se priključivati samo ako je učinski rastavljač DC priključen. Utični spojevi s više kontakata ne smiju se uticati niti odvajati pod opterećenjem.

**tr TEHLİKE**  
DC basamak hatlarını yalnızca DC yük ayırıcısı kapalıyken bağlayın. Çok kontaklı konektörleri yük altında bağlamayın veya çekmeyin.

**uk НЕБЕЗПЕКА**  
Під'єднуйте сегменти контура постійного струму лише за вимкненого вимикача-роз'єднувача постійного струму. Не під'єднуйте та не від'єднуйте багатоконтактні роз'єми під навантаженням.

**ar خطر**  
قم بتوصيل خط من خطوط التيار المستمر فقط عندما يكون مفتاح فصل التيار المستمر متوقفا عن التشغيل. لا تقم بتوصيل الموصلات ذات نقاط الاتصال المتعددة أو سحبها عند وجود حمل.

