

NL
EN
FR
DE



GEBRUIKSIINSTRUCTIES
USERMANUAL
INITIATION D' UTILISATION
GEBRAUCHSANLEITUNG

SOLID BASIN RECTANGLE MINI

SOLID SURFACE

LEES DEZE INSTRUCTIES
VOOR GEBRUIK!

READ THESE INSTRUCTIONS
BEFORE ASSEMBLING!

LISEZ CES INSTRUCTIONS AVANT
D'INSTALLER!

BITTE LESEN SIE VOR DER
MONTAGE DIE EINBAUANLEITUNG!

NL **Let op! Lees deze instructies voor montage en gebruik! Controleer op schade voor montage. Na montage gemelde beschadigingen geven geen recht op garantie.**

Solid Surface

Solid Surface bestaat uit een minerale vulstof, polyester resin en kleur. Dit samen reageert tot Solid Surface. Er ontstaat een unieke kwaliteit door gebruik van juiste verhoudingen. Het mengsel wordt vervolgens in mallen gegoten en neemt zo zijn uiteindelijke vorm aan. Na het schuren, polijsten, frezen en boren ontstaat het eindproduct. Dit eindproduct kan na gebruik worden gerecycled tot een nieuw product.

Gebruiksadvies en onderhoud

Solid Surface vergt geen specifiek onderhoud, maar moet wel regelmatig worden schoongemaakt. Dit kan met alle verkrijgbare sanitair reinigingsmiddelen. Geef vooral kalk geen kans om langdurig in te werken. Is er sprake van hardnekkige vlekken? Verwijder deze dan met een vloeibaar schuurmiddel en natte doek. Doe dit op een polijstende manier, zodat de oppervlakte egaal blijft.

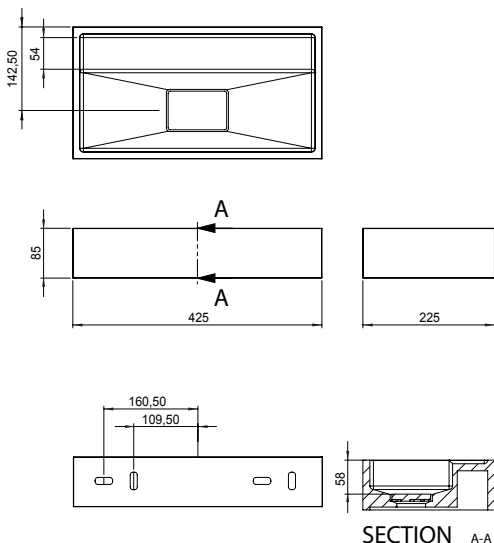

Gebruik geen agressieve schoonmaakmiddelen en scherpe/schurende voorwerpen (schuurpons, staalwol e.d.).



Geen corrosieve, aluminium of vochtige producten direct op het blad plaatsen (scheerschuimbus, tandpasta e.d.). Hierdoor kunnen onuitwisbare vlekken ontstaan.



Schoon en droog achterlaten. Geen enkele vloeistof laten intrekken.



Use / instructions

EN Please note! Read these instructions prior to assembly and use! Check for damage before assembly. Any damage reported after assembly is not covered by the guarantee.

Solid Surface

Solid Surface consists of a mineral filler, polyester resin and colour. Together, these elements react to create Solid Surface. A unique quality is created by using the right ratios. The mixture is then poured into moulds, giving it its final shape. After sanding, polishing, milling and drilling, the finished product is achieved. After use, it can then be recycled into a new product.

Recommended use and maintenance

Solid Surface does not require any specific maintenance, but it does need to be cleaned regularly. All available sanitary cleaning products can be used for this purpose. In particular, do not allow limescale to build up. Remove stubborn stains with a liquid abrasive cleaner and a wet cloth. Do this using a polishing action, so that the surface remains even.

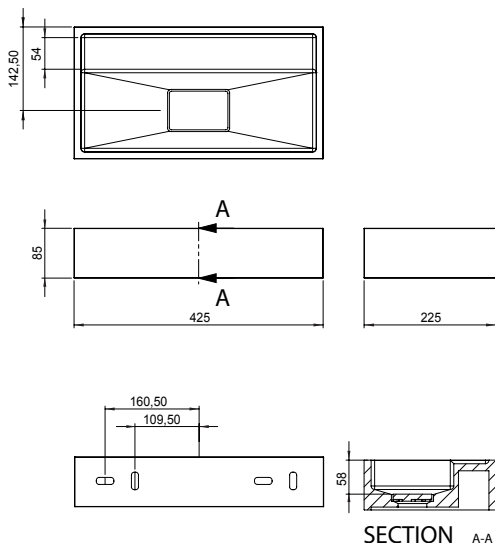

Do not use harsh cleaning solvents and sharp / abrasive objects (scourers, steel wool etc.)



Do not place corrosive, aluminium or liquid objects, such as steel or aluminium (spray) cans, directly on the shelf. This may cause permanent stains.



Leave clean and dry. Do not allow any liquid to penetrate into the wood.

FR Attention ! Lisez ces instructions avant de monter et d'utiliser le produit ! Avant de procéder au montage, veuillez contrôler s'il y a des dommages. Les dommages signalés après le montage ne sont pas couverts par la garantie.

Solid Surface

Solid Surface est composé d'une charge minérale, d'une résine polyester et d'un colorant. Ensemble, ils constituent le matériau Solid Surface. En utilisant les bonnes proportions, on obtient une qualité véritablement unique. Le mélange est ensuite coulé dans des moules et prend sa forme définitive. Après le ponçage, le polissage, le fraisage et le perçage, on obtient le produit final. Après utilisation, il peut être recyclé en un nouveau produit.

Conseils d'utilisation et d'entretien

Solid Surface ne nécessite aucun entretien particulier, mais doit être nettoyé régulièrement. On peut utiliser pour cela n'importe quel type de nettoyant sanitaire. Cependant, il est important de ne pas laisser le calcaire s'incruster. Des taches tenaces ? Retirez-les avec un produit à récurer et un chiffon humide. Procédez en un mouvement de polissage régulier, afin que la surface reste uniforme.

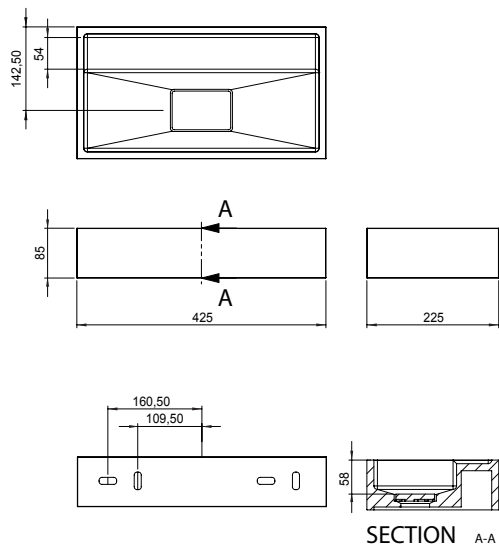

N'utilisez pas des produits d'entretien agressifs ou des objets coupants/abrasifs. (éponge à récurer, éponge de fer etc.)



Ne place pas des produits corrosifs, humide ou des produits d'aluminium sur la planche. (boîte à mousse de rasoir, pâte d' dentifrice etc.) Cela peut causer des taches ineffaçables.



Laissez le produit propre et sec. Ne laissez aucun liquide absorbé.



DE Achtung! Diese Anweisungen vor der Montage und Nutzung lesen! Vor der Montage auf Schäden kontrollieren. Nach der Montage gemeldete Schäden haben keinen Garantieanspruch.

Solid Surface

Solid Surface besteht aus einem mineralischen Füllstoff, Polyesterharz und Farbe. Diese Komponenten reagieren miteinander zu Solid Surface. Dank der Mischung im richtigen Verhältnis entsteht ein Material mit einzigartigen Eigenschaften. Die Mischung wird anschließend in Formen gegossen. Anschließend entsteht durch Schleifen, Polieren, Fräsen und Bohren das Endprodukt. Das Material kann nach dem Ende der Nutzung recycelt und zur Herstellung neuer Produkte verwendet werden.

Gebrauchs- und Pflegehinweise

Solid Surface erfordert keine spezifische Pflege, muss aber regelmäßig gereinigt werden. Hierzu eignen sich alle handelsüblichen Sanitärreiniger. Vor allem Kalk darf nicht langfristig einwirken. Hartnäckige Flecken können mit einem flüssigen Scheuermittel und einem feuchten Tuch entfernt werden. Reiben Sie das Mittel in kreisenden Bewegungen über den Fleck, damit die Oberfläche glatt bleibt.

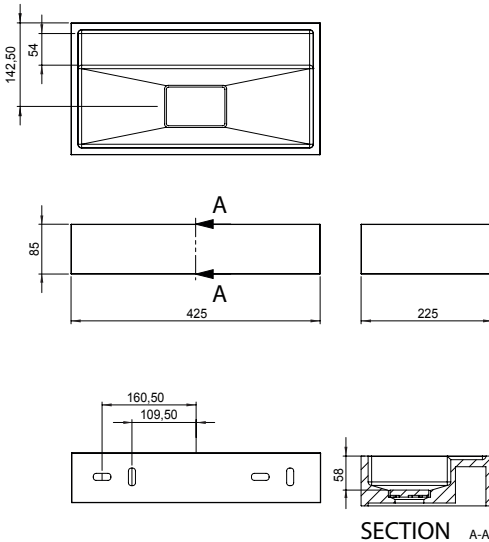

Verwenden Sie keine aggressiven Reinigungsmittel und scharfe/abrasive Objekten (Schleifschwamm, Stahlwolle usw.)



Legen Sie keine ätzenden, aluminiumhaltigen oder feuchten Produkte direkt auf das Blatt (Rasierschaum, Zahnpasta usw.). Dies kann zu unauslöschbaren Flecken führen.



Sauber und Trocken hinterlassen. Bitte keine Flüssigkeit austreten lassen.



Solid Basin Mini

SOLID SURFACE

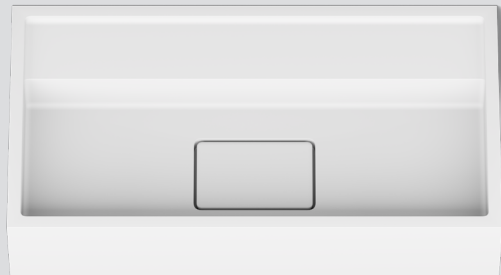
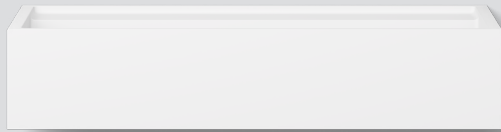

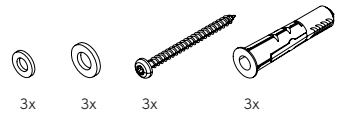

1

- EN** Kies 3 van de 4 uitsparingen die je wil gebruiken en teken deze af op de muur. Boor de gaten, verwijder het stof in het gat met een stofzuiger. Bevestig de zwaarlastankers in de muur en draai de bouten helemaal aan vooreen optimale bevestiging van de plug. Draai nu de bouten weer uit de zwaarlastankers.
- FR** Choisissez 3 out of 4 cutouts you want to use and mark them on the wall. Drill the holes, remove the dust in the hole with a vacuum cleaner. Install the heavy duty anchors to the wall and fully tighten the bolts for optimum fixation of the anchors. Now unscrew the bolts from the heavy-duty anchors.
- DE** Wahlen Sie 3 von 4 Ausschnitten aus, die Sie verwenden mochten, und markieren Sie sie an der Wand. Bohren Sie die Locher und entfernen Sie den Staub im Loch mit einem Staubsauger. Installieren Sie die Schwerlastanker an der Wand befestigen und die Schrauben vollstandig anziehen, um eine optimale Befestigung der Anker zu gewahrleisten. Schrauben Sie nun die Schrauben aus den Schwerlastankern heraus.

3

- EN** Bring a little mounting glue on the back of the product, and mount it on the wall.
- FR** Appliquez une petite quantite de colle de montage  la repondre du produit et fixez-le au mur.
- DE** Tragen Sie eine kleine Menge Montagekleber auf der Ruckseite des Produkts auf und montieren Sie es an der Wand.

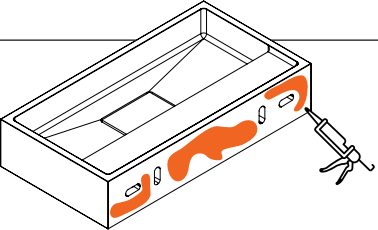

4

- EN** Klem de kunststof ring met de kleine diameter in de gleuven van de gewenste bevestiging posities en draai daar de bout met ring doorheen (ter referentie hieronder een afbeelding van de volgorde).
- FR** Serrez l'anneau en plastique avec le petit diametre dans les fentes des positions de montage souhaitees et vissez le boulon avec la rondelle  travers (pour repondre ci-dessous une image de la sequence).
- DE** Klemmen Sie den Kunststoffring mit dem kleinen Durchmesser in die Schlitze der gewunschten Montagepositionen und schrauben Sie die Schraube mit Unterlegscheibe hindurch (als Referenz unten ein Bild des Ablaufs).

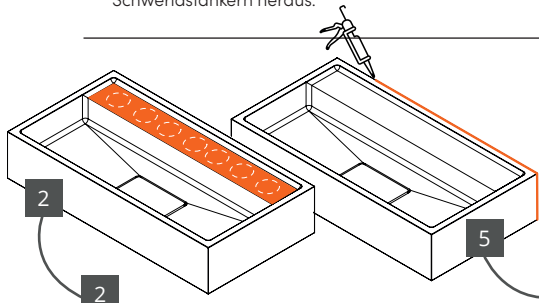
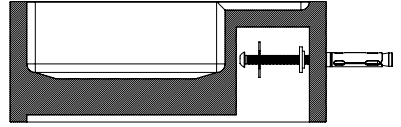

5

- EN** Bring eventuele doorvoeren aan in het product.
- FR** Drill any necessary holes in the product.
- DE** Bohren Sie alle erforderlichen Locher in das Produkt.

- EN** Contactpunten tussen muur en meubel afkitten.
- FR** Sceller le produit entre le mur et le produit.
- DE** Zwischen der Wand und dem Produkt abdichten.



- NL** Voor servicemeldingen kunt u terecht bij de partij waar u ons product heeft aangeschaft. Wijzigingen voorbehouden. Onder voorbehoud van druk- en zelffouten. Afmetingen zijn indicatief. Looox B.V. is niet aansprakelijk voor schade die zou kunnen voortvloeien uit het gebruik maken van uw Looox product(en).
- FR** Pour les plaintes s'il vous plaît contacter la partie où vous avez acheté le produit. Sous réserve de fautes d'impression. Sous réserve de modifications. Sous réserve d'erreur et de fautes d'impression. Les dimensions sont données à titre indicatif. Looox BV n'est pas responsable de dommages résultant de l'utilisation et du montage de produits Looox.
- EN** For complaints please contact the party from whom you purchased the product. Subject to change without notice. Subject to printing and typographical errors. Dimensions are indicative. Looox BV excludes any liability arising from using and/or installing Looox product(s).
- DE** Bei Reklamationen werden Sie sich bitte an Ihre Bezugsquelle. Änderungen vorbehalten. Druck- und Satzfehler vorbehalten. Die Abmessungen dienen zur Orientierung. Looox BV schließt jegliche Haftung für Schäden aus, die sich aus der Verwendung und/oder der Montage von Looox-Produkten ergeben.

