

NL
EN
FR
DE



GEBRUIKSIINSTRUCTIES
USERMANUAL
INITIATION D' UTILISATION
GEBRAUCHSANLEITUNG

SOLID BASIN RECTANGLE

SOLD SURFACE

LEES DEZE INSTRUCTIES
VOOR GEBRUIK!

READ THESE INSTRUCTIONS
BEFORE ASSEMBLING!

LISEZ CES INSTRUCTIONS AVANT
D'INSTALLER!

BITTE LESEN SIE VOR DER
MONTAGE DIE EINBAUANLEITUNG!

loox.eu



NL **Let op! Lees deze instructies voor montage en gebruik! Controleer op schade voor montage. Na montage gemelde beschadigingen geven geen recht op garantie.**

Solid Surface

Solid Surface bestaat uit een minerale vulstof, polyester resin en kleur. Dit samen reageert tot Solid Surface. Er ontstaat een unieke kwaliteit door gebruik van juiste verhoudingen. Het mengsel wordt vervolgens in mallen gegoten en neemt zo zijn uiteindelijke vorm aan. Na het schuren, polijsten, frezen en boren ontstaat het eindproduct. Dit eindproduct kan na gebruik worden gerecycled tot een nieuw product.

Gebruiksadvies en onderhoud

Solid Surface vergt geen specifiek onderhoud, maar moet wel regelmatig worden schoongemaakt. Dit kan met alle verkrijgbare sanitair reinigingsmiddelen. Geef vooral kalk geen kans om langdurig in te werken. Is er sprake van hardnekkige vlekken? Verwijder deze dan met een vloeibaar schuurmiddel en natte doek. Doe dit op een polijstende manier, zodat de oppervlakte egaal blijft.



Gebruik geen agressieve schoonmaakmiddelen en scherpe/schurende voorwerpen (schuurpons, staalwol e.d.).



Geen corrosieve, aluminium of vochtige producten direct op het blad plaatsen (scheerschuimbus, tandpasta e.d.). Hierdoor kunnen onuitwisbare vlekken ontstaan.



Schoon en droog achterlaten. Geen enkele vloeistof laten intrekken.

EN **Please note! Read these instructions prior to assembly and use! Check for damage before assembly. Any damage reported after assembly is not covered by the guarantee.**

Solid Surface

Solid Surface consists of a mineral filler, polyester resin and colour. Together, these elements react to create Solid Surface. A unique quality is created by using the right ratios. The mixture is then poured into moulds, giving it its final shape. After sanding, polishing, milling and drilling, the finished product is achieved. After use, it can then be recycled into a new product.

Recommended use and maintenance

Solid Surface does not require any specific maintenance, but it does need to be cleaned regularly. All available sanitary cleaning products can be used for this purpose. In particular, do not allow limescale to build up. Remove stubborn stains with a liquid abrasive cleaner and a wet cloth. Do this using a polishing action, so that the surface remains even.



Do not use harsh cleaning solvents and sharp / abrasive objects (scourers, steel wool etc.)



Do not place corrosive, aluminium or liquid objects, such as steel or aluminium (spray) cans, directly on the shelf. This may cause permanent stains.



Leave clean and dry. Do not allow any liquid to penetrate into the product.



FR **Attention ! Lisez ces instructions avant de monter et d'utiliser le produit ! Avant de procéder au montage, veuillez contrôler s'il y a des dommages. Les dommages signalés après le montage ne sont pas couverts par la garantie.**

Solid Surface

Solid Surface est composé d'une charge minérale, d'une résine polyester et d'un colorant. Ensemble, ils constituent le matériau Solid Surface. En utilisant les bonnes proportions, on obtient une qualité véritablement unique. Le mélange est ensuite coulé dans des moules et prend sa forme définitive. Après le ponçage, le polissage, le fraisage et le perçage, on obtient le produit final. Après utilisation, il peut être recyclé en un nouveau produit.

Conseils d'utilisation et d'entretien

Solid Surface ne nécessite aucun entretien particulier, mais doit être nettoyé régulièrement. On peut utiliser pour cela n'importe quel type de nettoyant sanitaire. Cependant, il est important de ne pas laisser le calcaire s'incruster. Des taches tenaces ? Retirez-les avec un produit à récurer et un chiffon humide. Procédez en un mouvement de polissage régulier, afin que la surface reste uniforme.



N'utilisez pas des produits d'entretien agressifs ou des objets coupants/abrasifs. (éponge à récurer, éponge de fer etc.)



Ne place pas des produits corrosifs, humide ou des produits d'aluminium sur le planche.. (boîte à mousse de rasoir, pâte d' dentifrice etc.) Cela peut causer des taches ineffaçables.



Laissez la produit propre et sec. Ne laissez aucun liquide absorbé.

DE **Achtung! Diese Anweisungen vor der Montage und Nutzung lesen! Vor der Montage auf Schäden kontrollieren. Nach der Montage gemeldete Schäden haben keinen Garantieanspruch.**

Solid Surface

Solid Surface besteht aus einem mineralischen Füllstoff, Polyesterharz und Farbe. Diese Komponenten reagieren miteinander zu Solid Surface. Dank der Mischung im richtigen Verhältnis entsteht ein Material mit einzigartigen Eigenschaften. Die Mischung wird anschließend in Formen gegossen. Anschließend entsteht durch Schleifen, Polieren, Fräsen und Bohren das Endprodukt. Das Material kann nach dem Ende der Nutzung recycelt und zur Herstellung neuer Produkte verwendet werden.

Gebrauchs- und Pflegehinweise

Solid Surface erfordert keine spezifische Pflege, muss aber regelmäßig gereinigt werden. Hierzu eignen sich alle handelsüblichen Sanitärreiniger. Vor allem Kalk darf nicht langfristig einwirken. Hartnäckige Flecken können mit einem flüssigen Scheuermittel und einem feuchten Tuch entfernt werden. Reiben Sie das Mittel in kreisenden Bewegungen über den Fleck, damit die Oberfläche glatt bleibt.



Verwenden Sie keine aggressiven Reinigungsmittel und scharfe/abrasive Objekten (Schleifschwamm, Stahlwolle usw.)



Legen Sie keine ätzenden, aluminiumhaltigen oder feuchten Produkte direkt auf das Blatt (Rasierschaum, Zahnpasta usw.). Dies kann zu unauslöschbaren Flecken führen.



Sauber und Trocken hinterlassen. Bitte keine Flüssigkeit austreten lassen.



SOLID BASIN RECTANGLE

SOLID SURFACE

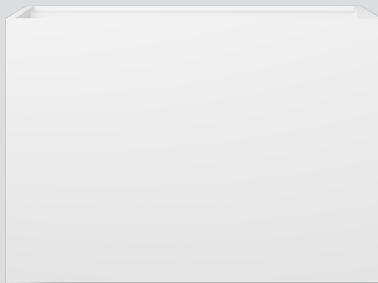

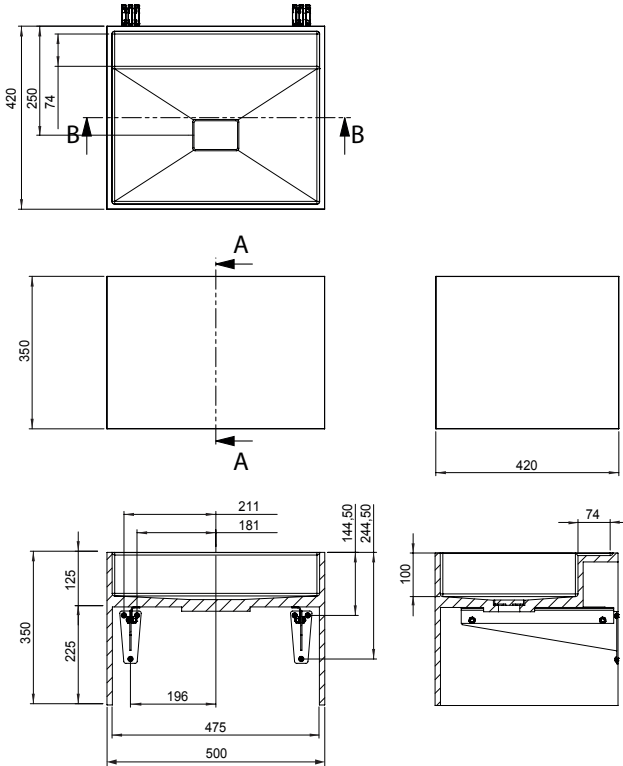

SECTION B-B

SECTION A-A

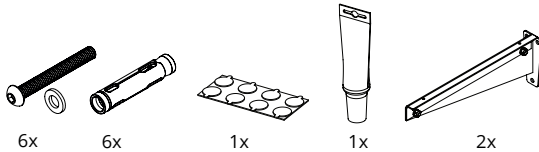

- EN Advieshoogte afvoer:** 650 mm (hartmaat) o.b.v. ophanghoogte 920 mm
- EN Recommended drain height:** 650 mm (centre-to-centre) based on suspension height of 920 mm
- FR Hauteur de drainage recommandée:** 650 mm (entraxe) sur la base d'une hauteur de suspension de 920 mm
- DE Empfohlene Höhe des Abflusses:** 650 mm (Mittenabstand) bei einer Montagehöhe von 920 mm

NL Draagkracht:

De Solid Basin Rectangle is succesvol gestest met een belasting van 75 kg. Deze test is uitgevoerd met de bijgeleverde bevestigingsmaterialen op een betegelde Ytong wand. Afhankelijk van de eigenschappen van de toegepaste wand, zal de draagkracht variëren.

EN Load-bearing capacity:

The Solid Basin Rectangle has been successfully tested with a load of 75 kg. This test was performed using the supplied mounting materials on a tiled Ytong wall. Depending on the properties of the wall, the load-bearing capacity will vary.

FR Capacité de charge :

La Solid Basin Rectangle a été testée avec succès avec une charge de 75 kg. Ce test a été réalisé avec le matériel de fixation fourni sur un mur carrelé Ytong. La capacité portante varie selon les propriétés du mur utilisé.

DE Tragfähigkeit:

Das Solid Basin Rectangle wurde mit einer Belastung von 75 kg erfolgreich getestet. Dieser Test wurde mit dem mitgelieferten Befestigungsmaterial an einer gefliesten Ytong-Wand durchgeführt. Je nach Eigenschaften der Wand kann die Tragfähigkeit variieren.

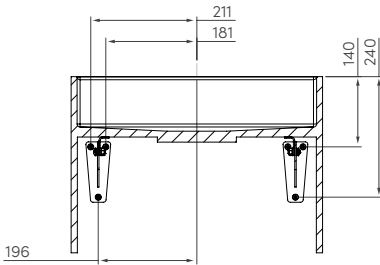

1

NL Boor de gaten op de aangegeven afstanden t.o.v. de gewenste hoogte voor de bovenzijde van de wasbak, bevestig de murankers, draai voor het bevestigen van de beugels de bouten geheel in het anker en verwijder ze daarna weer om vervolgens de beugels aan de muur te bevestigen. Stel het geheel waterpas af.

EN Attach the brackets on the wall and adjust them so that they are level (use shims if necessary). Drill holes 207 mm from the desired height for the top of the sink and 157 mm and 200 mm from the centre of the sink.

FR Percez les trous aux distances indiquées à partir de la hauteur souhaitée pour le dessus de l'évier, fixez les ancrages muraux, avant de fixer les supports, vissez complètement les boulons dans l'ancrage, puis retirez-les à nouveau, puis fixez les supports au mur. Ajustez le niveau de l'ensemble.

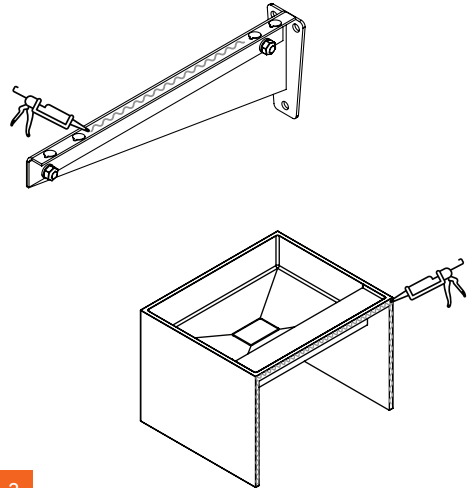
DE Bohren Sie die Löcher in den angegebenen Abständen von der gewünschten Höhe für die Oberseite der Waschbecken, bring die Wandanker an, Schrauben vor dem Befestigen der Halterungen vollständig in die Wandanker drehen. Lösen Sie diese wieder und befestigen Sie die Wandhalterungen. Nivellieren Sie die Wandhalterungen.

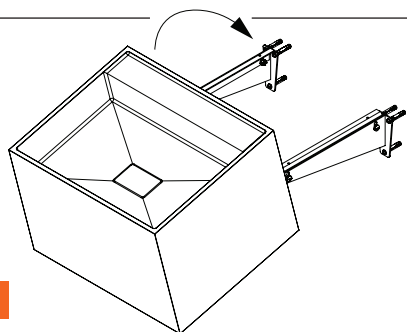

2

- NL** Breng kit én dubbelzijdig tape aan op de beugels. Breng ook kit aan op de achterzijde van de wasbak.
- EN** Apply sealant and double-sided tape to the bracket. Also apply sealant to the back of the sink.
- FR** Appliquez du mastic et du ruban adhésif double face sur les supports. Appliquez également du mastic à l'arrière de l'évier.
- DE** Tragen Sie Dichtmittel und doppelseitiges Kleband auf die Wandhalterungen auf. Tragen Sie auch Dichtmittel auf die Rückseite der Waschbecken auf.

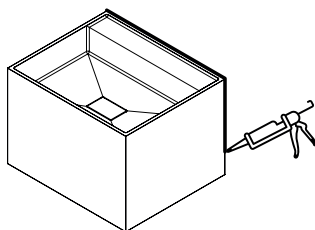

3

- NL** Wasbak ophangen door hem over de beugels te kantelen en naar achteren tegen de muur aan te drukken
- EN** Hang the sink by tilting it over the brackets and pressing it back against the wall
- FR** Accrochez l'évier et l'inclinant sur les étriers et en le poussant contre le mur
- DE** Den Waschtisch aufhängen, indem er über die Bügel gekippt und nach hinten gegen die Wand gedrückt wird



4

- NL** Rondom afkiten en laten drogen
- EN** Seal all around and let it dry
- FR** scellez tout autour et laissez sécher
- DE** Rundum abdichten und trocknen lassen.

5

- NL** Overige onderdelen als waterstop en sifon aansluiten op afvoer.
- EN** Connect any other parts, such as a water trap and siphon, to the drain
- FR** Raccordez d'autres pièces telles que l'arrêt d'eau et le siphon au drain.
- DE** Weitere Teile wie den Aquestopp und Geruchverschluss an den Abfluss anschließen.

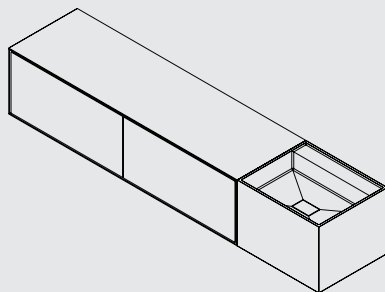

A

- NL** Combineren van de wasbak met een meubel zie pagina 08
- EN** Combining the sink with a bathroom cabinet view page 08
- FR** Combinez l'évier avec un meuble voir page 08
- DE** Integration des Waschtischs in ein Möbelstück siehe Seite 08

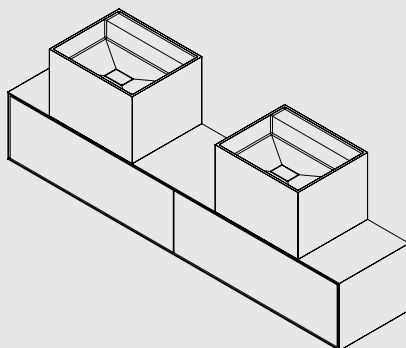

B

- NL** Combineren van de wasbak met een meubel zie pagina 09
- EN** Combining the sink with a bathroom cabinet view page 09
- FR** Combinez l'évier avec un meuble voir page 09
- DE** Integration des Waschtischs in ein Möbelstück siehe Seite 09

A

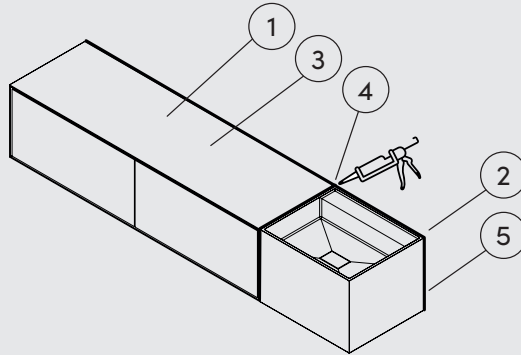

NL Combineren van de wasbak met een meubel

Volgorde van ophangen:

1. Hang eerst het meubel op volgens de bij het meubel meegeleverde handleiding
2. Hang daarna de wasbak op (Stap 1-3)
3. Stel de hoogte van het meubel af (in de handleiding van het meubel is te zien hoe dit precies werkt)
4. Kit de randen tussen de wasbak en het meubel af. Rondom afkitten en laten drogen
5. Overige onderdelen als waterstop en sifon aansluiten op afvoer

EN Combining the sink with a bathroom cabinet

Hangig sequence:

1. First hang the bathroom cabinet according to the instructions in the bathroom cabinet manual
2. Then hang the sink (Step 1-3)
3. Adjust the height of the bathroom cabinet (for exact instructions, see the bathroom cabinet manual)
4. Seal the edges between the sink and the bathroom cabinet. Seal all around and let it dry
5. Connect any other parts, such as a water trap and siphon, to the drain

FR Combinez l'évier avec un meuble

Ordre de suspension :

1. Accrochez d'abord le meuble selon le manuel fourni avec celui-ci
2. Puis accrochez l'évier (Étape 1-3)
3. Ajustez la hauteur du meuble (vous pouvez voir comment faire exactement dans le manuel correspondant).
4. Scellez les bords entre l'évier et le meuble. Scellez tout autour et laissez sécher
5. Raccordez d'autres pièces telles que l'arrêt d'eau et le siphon au drain.

DE Integration des Waschtischs in ein Möbelstück:

Reihenfolge des Aufhängens:

1. Hängen Sie zunächst das Möbel auf, wie in der mit dem Möbel mitgelieferten Anleitung beschrieben.
2. Hängen Sie danach den Waschtisch auf (Schritt 1-3)
3. Stellen Sie das Möbel auf die gewünschte Höhe ein (genaues Einstellverfahren siehe Anleitung).
4. Die Fugen zwischen Waschtisch und Möbel abdichten. Rundum abdichten und trocknen lassen.
5. Weitere Teile wie den Aquastopp und Geruchsverschluss an den Abfluss anschließen.

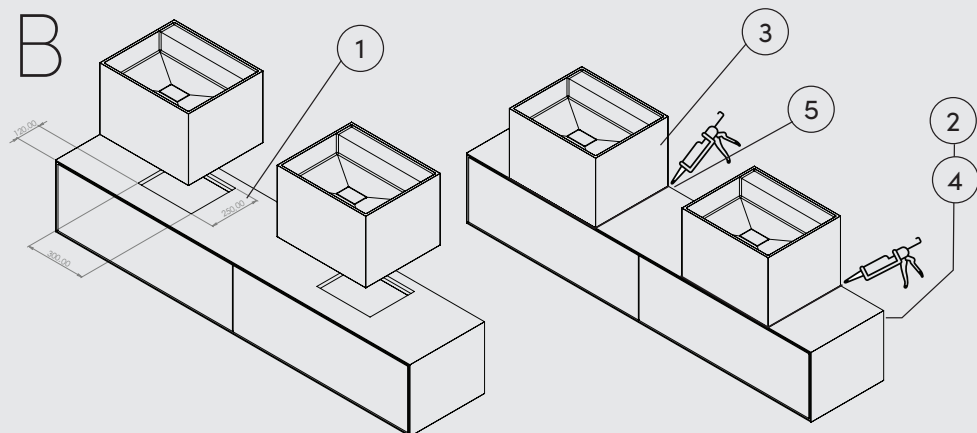

NL Combineren van de wasbak met een meubel

Volgorde van ophangen:

1. Bepaal de positie van de wasbak en breng een uitsparing aan van 300 x 250 mm op 120 mm van de voorkant t.o.v. het hartlijn van de wasbak (door dit gat kan de afvoer sluitend worden gemaakt of kan het sifon worden schoongemaakt)
2. Hang meubel op volgens de bij het meubel meegeleverde handleiding en laat het meubel volledig zakken door aan de juiste schroef van de kastophanger te draaien (in de handleiding van het meubel is te zien hoe dit precies werkt)
3. Hang de wasbak op.
4. Stel de hoogte van het meubel af door hem weer tegen de wasbak aan te draaien (in de handleiding van het meubel is te zien hoe dit precies werkt)
5. Kit de randen tussen de wasbak en het meubel af

EN Combining the sink with a bathroom cabinet

Hanging sequence:

1. Determine the position of the washbasin and make a 300 x 250 mm cut-out 120 mm from the front in relation to the centreline of the washbasin (this hole will allow you to attach the waste pipe and clean the siphon)
2. Hang the unit as instructed in the manual supplied and lower it fully by turning the height-adjustment screw on the wall-mounting bracket (for exact instructions, see the bathroom cabinet manual)
3. Hang the washbasin
4. Adjust the height of the unit by retightening it against the sink (for exact instructions, see the bathroom cabinet manual)
5. Seal the edges between the sink and the bathroom cabinet

FR Combinez l'évier avec un meuble

Ordre de suspension :

1. Déterminez la position du lavabo et pratiquez une découpe de 300 x 250 mm à 120 mm du bord avant par rapport à l'axe central du lavabo (ce trou permettra d'attacher le tuyau d'évacuation ou de nettoyer le siphon).
2. Suspendez le meuble en respectant la notice fournie avec celui-ci et laissez le meuble redescendre entièrement en tournant la bonne vis de la platine d'accrochage d'armoire (la notice du meuble vous montre comment procéder).
3. Accrochez le lavabo
4. Réglez la hauteur du meuble en la resserrant contre l'armoire (la notice du meuble vous montre comment procéder).
5. Obturez les bords entre le lavabo et le meuble avec du mastic.

DE Integration des Waschtischs in ein Möbelstück:

Reihenfolge des Aufhängens:

1. Legen Sie die Position des Waschtisches fest und bringen Sie 120 mm von der Vorderkante gegenüber der Mittellinie des Waschtisches eine Aussparung von 300 x 250 mm an (durch diese Öffnung kann der Abfluss justiert und der Siphon gereinigt werden).
2. Hängen Sie das Möbel dann gemäß den Hinweisen in der mitgelieferten Anleitung auf und senken Sie es vollständig ab, indem Sie die richtige Schraube der Schrankaufhängung drehen (nähere Erläuterungen hierzu siehe Anleitung zum Möbel).
3. Hängen Sie den Waschtisch auf
4. Stellen Sie das Möbel auf die gewünschte Höhe ein, indem Sie es wieder gegen den Schrank schrauben (nähere Erläuterungen hierzu siehe Anleitung zum Möbel).
5. Die Fugen zwischen Waschtisch und Möbel abdichten.



Scan code for solutions



Find the following words in the puzzle. Words are hidden → ↓ and ↘

QUALITYMATTERS
MADEINHOLLAND
TOILETPAPER
LOOXGOOD
DRAWERBOX
BLACKLINE
COLOURBOX

BATHSHELF
SOLIDOAK
HANDMADE
BATHROOM
STYLISH
SHOWER
MIRROR

TRENDY
CLOSED
WATER
LOOX
WOOD



- NL** Voor servicemeldingen kunt u terecht bij de partij waar u ons product heeft aangeschaft. Wijzigingen voorbehouden. Onder voorbehoud van druk- en zelffouten. Afmetingen zijn indicatief. Looox B.V. is niet aansprakelijk voor schade die zou kunnen voortvloeien uit het gebruik maken van uw Looox product(en).
- FR** Pour les plaintes s'il vous plaît contacter la partie où vous avez acheté le produit. Sous réserve de fautes d'impression. Sous réserve de modifications. Sous réserve d'erreur et de fautes d'impression. Les dimensions sont données à titre indicatif. Looox BV n'est pas responsable de dommages résultant de l'utilisation et du montage de produits Looox.
- EN** For complaints please contact the party from whom you purchased the product. Subject to change without notice. Subject to printing and typographical errors. Dimensions are indicative. Looox BV excludes any liability arising from using and/or installing Looox product(s).
- DE** Bei Reklamationen werden Sie sich bitte an Ihre Bezugsquelle. Änderungen vorbehalten. Druck- und Satzfehler vorbehalten. Die Abmessungen dienen zur Orientierung. Looox BV schließt jegliche Haftung für Schäden aus, die sich aus der Verwendung und/oder der Montage von Looox-Produkten ergeben.

