

(en) Electric current! Danger to life!
Installation, commissioning and maintenance work must be carried out by qualified personnel only.

(de) Lebensgefahr durch elektrischen Strom!
Arbeiten bzw. Montage an diesem Produkt dürfen nur von Elektrofachkräften und elektrotechnisch unterwiesenen Personen ausgeführt werden.

(fr) Tension électrique dangereuse !
L'installation de l'appareil, ainsi que tous les travaux effectués sur celui-ci, doivent être réalisés par un électricien qualifié ou par un personnel spécialement formé.

(es) ¡Corriente eléctrica! ¡Peligro de muerte!
La instalación del dispositivo, así como todos los trabajos en él, deben ser realizados por un electricista calificado o por personal especialmente capacitado.

(it) Tensione elettrica: Pericolo di morte!
L'installazione e il lavoro sul dispositivo devono essere effettuati da un elettricista qualificato o da personale specializzato.

(zh) 触电危险!
設備的安裝，以及所有工作，必須由合格的電工或經過專門培訓的人員完成。

(ru) Электрический ток! Опасно для жизни!
Установка и эксплуатация устройства должны выполняться квалифицированным электриком или специально обученным персоналом.

(nl) Levensgevaar door elektrische stroom!
Installatie van het apparaat en alle werkzaamheden eraan, mogen uitsluitend door een gekwalificeerd elektricien of speciaal opgeleid vakpersoneel worden uitgevoerd.

(da) Livsfare på grund af elektrisk strøm!
Arbejde i forbindelse med installation, opstart og vedligehold må kun udføres af kvalificeret personale.

(el) Προσοχή, κίνδυνος ηλεκτροπληξίας!
Η εγκατάσταση, εκκίνηση και συντήρηση θα πρέπει να πραγματοποιείται μόνο από εξειδικευμένο προσωπικό.

(pt) Perigo de vida devido a corrente eléctrica!
A instalação do dispositivo, bem como todos os trabalhos devem ser realizados por um electricista qualificado ou por pessoal especialmente formado.

(sv) Livsfara genom elektrisk ström!
Installation, idrifttagande och underhållsarbete får endast utföras av behörig personal.

(fi) Hengenvaarallinen jännite!
Laitteen asennus ja käyttö ainoastaan sähköasentajan tai siihen perehdytetyn henkilön toimesta.

(cs) Nebezpečí úrazu elektrickým proudem!
Instalace zařízení a veškeré práce na něm musí být provedeny kvalifikovaným elektrikářem nebo speciálně vyškoleným personálem.

(et) Eluhtlik! Elektrilöögiht!
Paigaldus-, kasutus- ja hooldustööd peab läbi viima ainult kvalifitseeritud personal.

(hu) Életveszély az elektromos áram révén!
Az eszköz felszerelését, valamint az ehhez kapcsolódó összes munkát szakképzett villanyszerelővel vagy szakképzett személyzetnek kell elvégeznie.

(lv) Elektriskā strāva apdraud dzīvību!
Uzstādīšana, nodošana ekspluatācijā un apkopes darbi jāveic tikai kvalificētam personālam.

(lt) Pavojus gyvybei dėl elektros srovės!
Įrengimo, paleidimo ir techninės priežiūros darbus turi atlikti tik kvalifikuotas personalas.

(pl) Porażenie prądem elektrycznym stanowi zagrożenie dla życia!
Instalacja urządzenia, jak również prace nad nim, muszą być wykonywane przez wykwalifikowanego elektryka lub specjalnie wyszkolony personel.

(sl) Življenjska nevarnost zaradi električnega toka!
Dela montaže, zagona in vzdrževanja morajo izvajati samo usposobljeno osebeje.

(sk) Nebezpečnost ohrozenia života elektrickým prúdom!
Inštalácia prístroja, ako aj všetky práce na ňom musia byť vykonané kvalifikovaným elektrotechnikom alebo špeciálne vyškoleným personálom.

(bg) Опасност за живота от електрически ток!
Инсталирането на устройството, както и всяка работа по него, трябва да бъде извършвано от квалифициран електротехник или от специално обучен персонал.

(ro) Atenție! Pericol electric!
Montajul și lucrul cu acest aparat trebuie făcute numai de un electrician calificat sau de personal tehnic specializat.

(hr) Opasnost po život uslijed električne struje!
Radove ugradnje, puštanja u pogon i održavanja mora vršiti samo kvalificirano osoblje.

(tr) Elektrik akımı! Hayati tehlike!
Bu ürünün çalıştırılması veya kurulumu sadece elektroteknik eğitimleri almış olan ehliyetli elektrikçiler ve kişiler tarafından yapılmalıdır.

(sr) Električna struja! Opasnost po život!
Instalaciju, puštanje u rad i održavanje sme da obavlja isključivo kvalifikovano osoblje.

(no) Elektrisk strøm! Livsfare!
Installasjon av enheten, samt arbeid på den, skal kun utføres av kvalifisert personell, eller av de som er spesielt opplært til dette arbeidet.

(uk) Електричний струм! Небезпечно для життя!
Встановлення пристрою, так само, як і робота з ним, повинні виконуватись кваліфікованим електриком або персоналом, що пройшов спеціальну підготовку.

(ar) تحذير! تيار كهربائي! خطر موت !
التشبيث والتكليف و أعمال الصيانة يجب أن تقام فقط من طرف الموظفين المؤهلين

CI-PKZ01-..., XTPBXENAS..., XTPBXENCS...

E-PKZ01-..., XTPBXENCF...



CI-PKZ01-X

CI-PKZ01(-NA)
XTPBXENAS41
XTPBXENCS40

CI-PKZ01(-NA)-G
XTPBXENAS65
XTPBXENCS65

CI-PKZ01(-NA)-SVB(-V)
XTPBXENASLE65
XTPBXENASLO65
XTPBXENCSLE65
XTPBXENCSLO65

CI-PKZ01(-NA)-PV(T,S)
XTPBXENASEK65
XTPBXENASES65
XTPBXENCSEK65
XTPBXENCSE65

XTPBXENASMR65

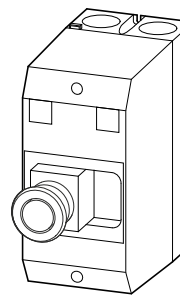
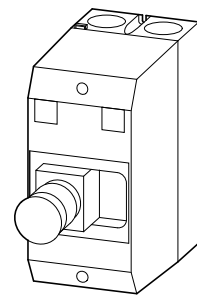
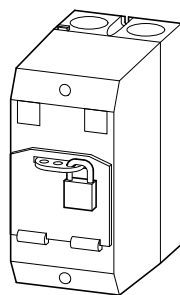
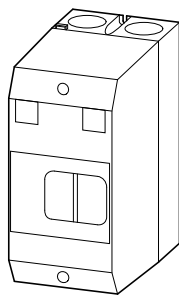
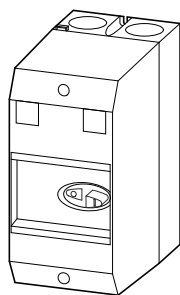
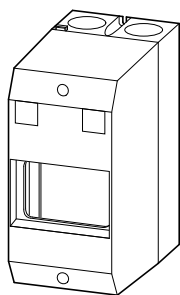

E-PKZ01-X

E-PKZ01
XTPBXENCF40

E-PKZ01-G
XTPBXENCF55

E-PKZ01-SVB(-V)
XTPBXENCFLE55
XTPBXENCFLO55

E-PKZ01-PV(T,S)
XTPBXENCFEK55
XTPBXENCFES55

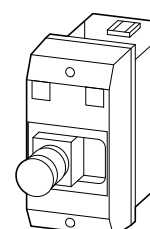
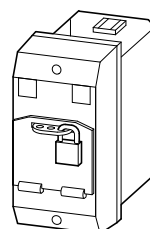
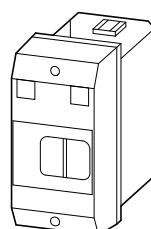
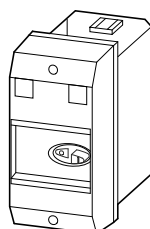
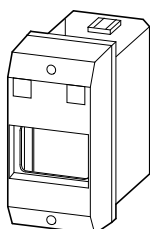

(en) DANGER
If after switching into OFF position, the protective switch does not remain of its own accord in the OFF position ("0" position), then it must not be locked off.

(de) GEFAHR
Verharrt der Schutzschalter nach AUS-Betätigung nicht selbständig in der AUS-Position (Stellung „0“), so darf er nicht abgeschlossen werden.

(fr) DANGER
Si le disjoncteur, une fois en position OUVERT, ne reste pas de lui-même dans cette position après positionnement de la manette sur ARRET (position « 0 ») il ne doit en aucun cas être verrouillé.

(es) PELIGRO
Si el interruptor protector, una vez en posición ABIERTO, no queda por impulso propio en esta posición después del posicionamiento del mando sobre PARO (posición "0"), no debe poderse enclavar en ningún caso.

(it) PERICOLO
Se dopo la manovra di apertura, l'interruttore protettore non assume autonomamente la posizione di 0 (aperto) deve essere esclusa qualsiasi operazione di lucchettatura.

(zh) 危险
停机后保护开关不会保持在关闭位置 (位置 "0"), 因此不能关闭。

(ru) ОПАСНО
Если защитный выключатель после выключения не остается автоматически в положении ВЫКЛ (положение «0»), не разрешается запирать его.

(nl) GEVAAR
Wanneer de veiligheidschakelaar na bediening van UIT niet zelfstandig in de UIT-positie (stand "0") blijft staan, dan mag deze niet worden afgesloten.

(da) FARE
Hvis sikkerhedsafbryderen ikke automatisk bliver i FRA-positionen, når den slås FRA (stilling „0“), må den ikke låses.

(el) ΚΙΝΔΥΝΟΣ
Ο διακόπτης προστασίας δεν πρέπει να κλειδωθεί εάν δεν ακινητοποιείται αυτόματα στη θέση απενεργοποίησης (θέση "0") ύστερα από χρήση της απενεργοποίησης.

(pt) PERIGO
Se o interruptor de proteção não voltar automaticamente para a posição DESLIGADO (posição "0") após o DESLIGAMENTO ter sido acionado, ele não poderá ser travado.

(sv) FARA
Stannar inte skyddsbrytaren i FRÅN-läge (läge "0"), efter FRÅN - aktivering, får den inte avslutas.

(fi) VAARA
Jos suojakytkin ei pysy itsenäisesti liikkumatta POIS-käyttämisen jälkeen POIS-asennossa (Asento "0"), niin sitä ei saa sulkea.

(cs) NEBEZPEČÍ
Jestliže ochranný vypínač nezůstane po stisknutí VYP samočinně v poloze VYPNUTO (poloha „0“), nesmí být uzamčen.

(et) OHT
Juhul kui kaitseüliliiti ei blokeeru peale HÄDASEISKAMISE-vajutamist iseseisvalt VÄLJAS-asendis (asend „0“), ei ole lubatud teda sulgeda.

(hu) VESZÉLY
Ha KI működtetés után magától nem marad KI helyzetbe („0” állás) a védőkapszoló, akkor tilos azt zární.

(lv) BĪSTAMI
Ja aizsargslēdzis pēc IZSLĒGŠANAS slēdža aktivizēšanas automātiski nepaliek pozīcijā IZSLĒGTS (pozīcija "0"), to nedrīkst atslēgt.

(lt) PAVOJUS
Jei apsauginis jungiklis po išjungimo pats nepasilieka IŠJ. padėtyje (padėtyje „0“), jį uždaryti draudžiama.

(pl) NIEBEZPIECZEŃSTWO
Jeśli wyłącznik ochronny nie blokuje się samoczynnie w położeniu WYŁ. (pozycja "0") po przestawieniu go do położenia WYŁ., wówczas nie wolno go zamykać.

(sl) NEVARNOST
Če zaščitno stikalo po IZKLOPU samo od sebe ne ostane v položaju za IZKLOP (pozicija „0“), ga ne smete zakleniti.

(sk) NEBEZPEČENSTVO
Ak ochranný spínač nezostane po aktivácii vypínania (AUS) samostatne v pozícii vypnuté (AUS) (Poloha „0“), nesmie sa uzavrieť.

(bg) ОПАСНОСТ
Ако предпазния прекъсвач след натискане на ИЗКЛ не се връща сам в позиция ИЗКЛ (Позиция "0"), той не трябва да бъде изключван.

(ro) PERICOL
Dacă după acționarea butonului „OPRIT” întrerupătorul de protecție nu rămâne automat în poziția „OPRIT” (poziția „0”), atunci se interzice închiderea acestuia.

(hr) OPASNOST
Ako zaštitna sklopka ne ostane sama u položaju za isključeno stanje (položaj „0“), nakon što se isključenje aktivira, ne smije se zatvoriti.

(tr) TEHLİKE
Koruyucu anahtar, KAPALI konumuna getirildikten sonra bu KAPALI konumunda ("0" konumu) kendi kendine durmuyorsa kilidi olmamalıdır.

(sr) ОПРЕЗ
Ако након пребацивања у положај OFF (ИСКЉУЧЕНО), заштитни прекидач не остане сам од себе у положају OFF (ИСКЉУЧЕНО (положај „0“)), онда се не сме закључати.

(no) FORSIKTIG
Hvis vernebryteren etter å ha blitt satt i AV-posisjon ikke av egen kraft holder seg i AV-posisjonen (0-posisjon), må den ikke låses av.

(uk) НЕБЕЗПЕКА
Якщо після перемикання в положення «ВИМК.» захисний перемикач самостійно не залишається в положенні «ВИМК.» (положення «0»), його не можна блокувати.

(ar) خطر
يقف (إيقاف) بعد التبدل إلى الوضع المفتاح الواقى التشغيل، إذا لم يبق فيجب عدم OFF ("0") في الوضع تلقائى فقله.

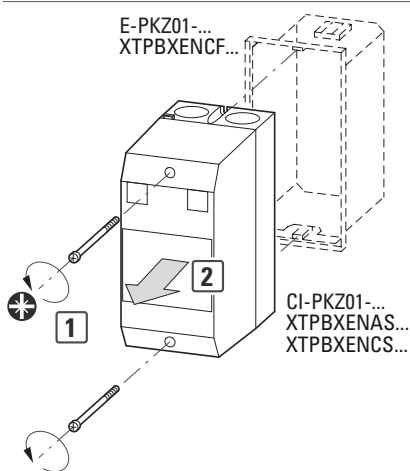

CI-PKZ01-...
E-PKZ01-...
U-PKZ01
VHI-PKZ01
A-PKZ01
XTPBXENAS...
XTPXENCS...
XTPBXENCF...

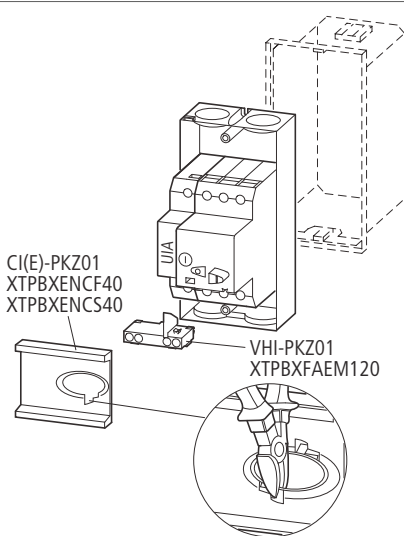

! Mounting position CI-PKZ01-...

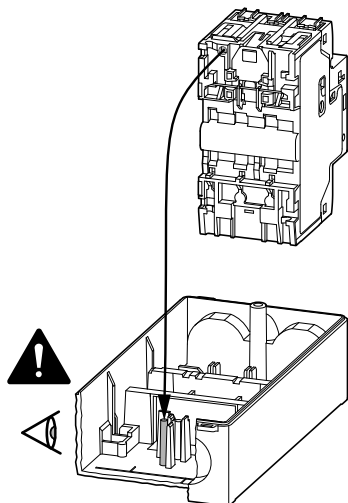

E-PKZ01-...

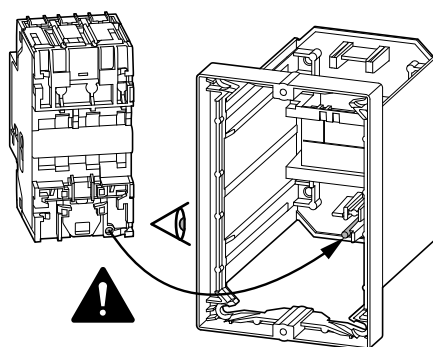

CI-PKZ01
 E-PKZ01
 CI-PKZ01-G
 E-PKZ01-G
 NHI-PKZ01
 AGM2-PKZ01
 XTPBXENCS40
 XTPBXENCF40
 XTPBXENCS65
 XTPBXENCF65

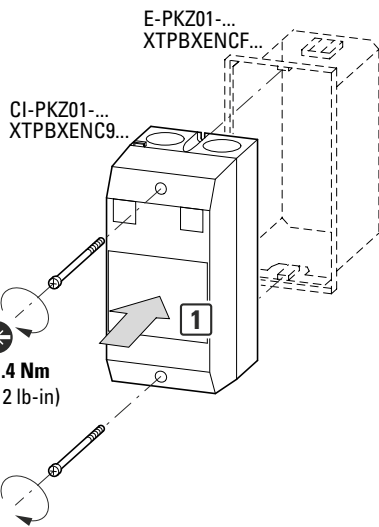
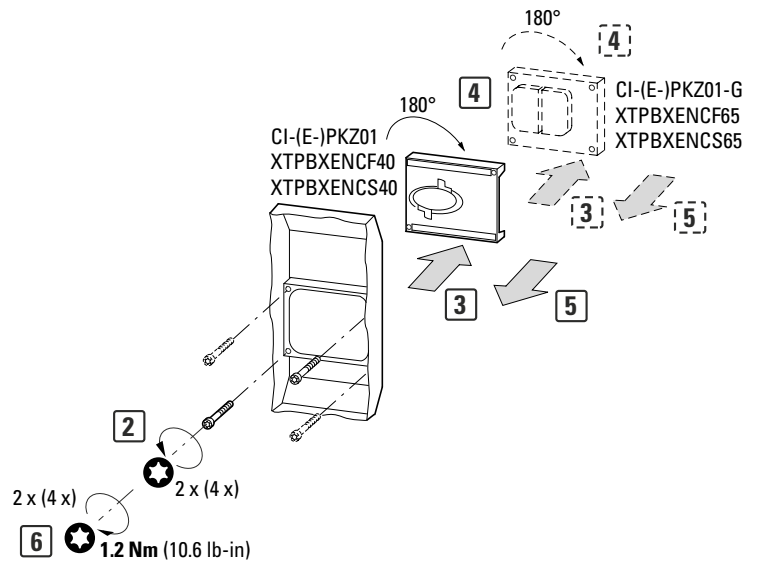
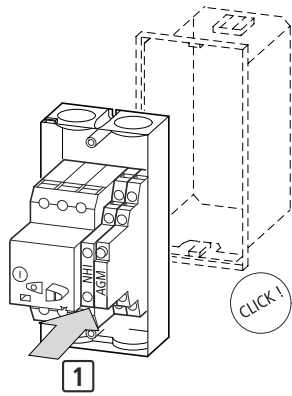

CI-(E-)PKZ01-SVB
 XTPBXENASL065
 XTPBXENCF065

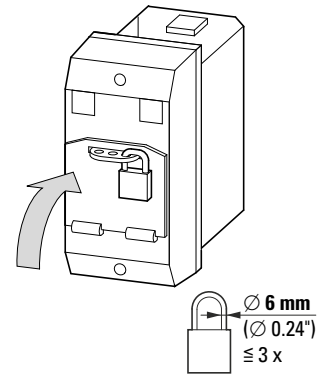
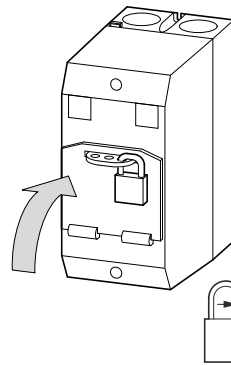

03/26 IL03407018Z

CI-PKZ01(-NA)-PV(T,S)
 XTPBXENA(C)SE(K)65

...PV...
 I → 0

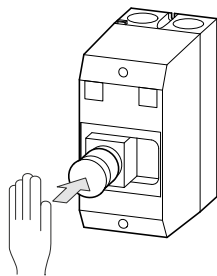

...PVS...
 0 → I

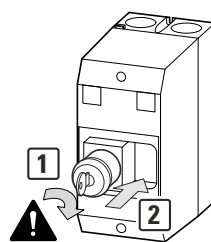

...PVT...
 0 → I

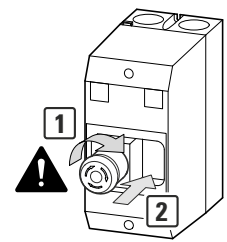

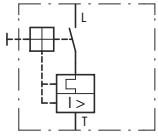
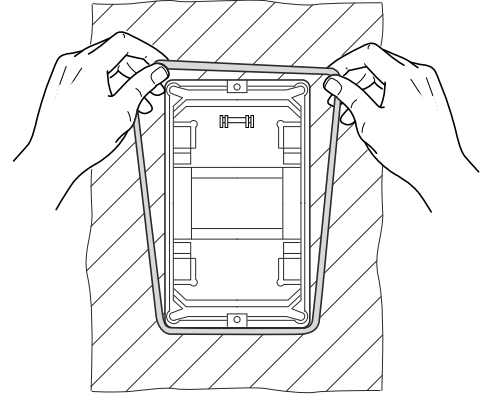
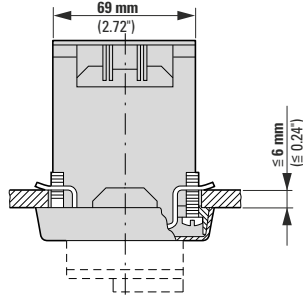
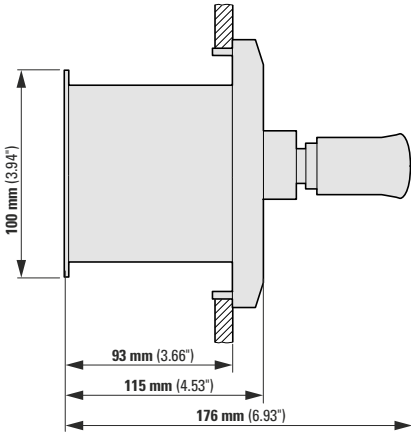
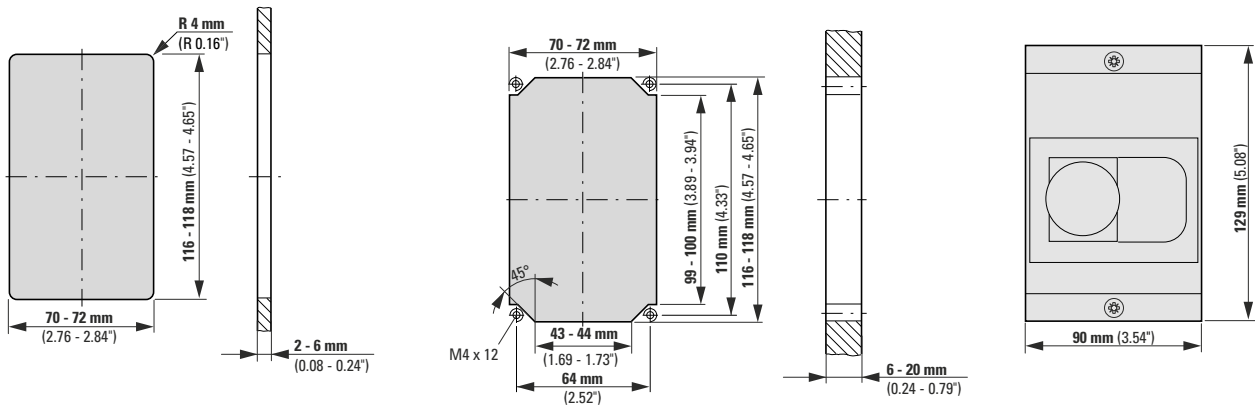

IEC/EN 60947-4-1

 $I_q = 10 \text{ kA}/400 \text{ V}$

03/26 IL03407018Z