



SIMPLEBUS 2

SIMPLEBUS
COLOR



videofonata | Comelit

- IT Avvertenze**
- Effettuare l'installazione seguendo scrupolosamente le istruzioni fornite dal costruttore ed in conformità alle norme vigenti.
 - Tutti gli apparecchi devono essere destinati esclusivamente all'uso per cui sono stati concepiti. **Comelit Group S.p.A.** declina ogni responsabilità per un utilizzo improprio degli apparecchi, per modifiche effettuate da altri a qualunque titolo e scopo, per l'uso di accessori e materiali non originali.
 - Tutti i prodotti sono conformi alle prescrizioni delle direttive 2006/95/CE (che sostituisce la direttiva 73/23/CEE e successivi emendamenti) e ciò è attestato dalla presenza della marcatura **CE** sugli stessi.
 - Evitare di porre i fili di montante in prossimità di cavi di alimentazione (230/400V).
- EN Warning**
- Install the equipment by carefully following the instructions given by the manufacturer and in compliance with the standards in force.
 - All the equipment must only be used for the purpose it was designed for. **Comelit Group S.p.A.** declines any responsibility for improper use of the apparatus, for modifications made by third parties for any reason or purpose, and for the use of non-original accessories and materials.
 - All the products comply with the requirements of the 2006/95/CE directives (which replace directive 73/23/CEE and subsequent amendments), as certified by the **CE** mark on the products.
 - Do not route riser wires in proximity to power supply cables (230/400V).
- FR Avertissements**
- Effectuer l'installation en suivant scrupuleusement les instructions fournies par le constructeur et conformément aux normes en vigueur.
 - Tous les appareils doivent être strictement destinés à l'emploi pour lequel ils ont été conçus. **La société Comelit Group S.p.A.** décline toute responsabilité en cas de mauvais usage des appareils, pour des modifications effectuées par d'autres personnes pour n'importe quelle raison et pour l'utilisation d'accessoires et matériaux non d'origine.
 - Tous les produits sont conformes aux prescriptions de la directive 2006/95/CE (qui remplace la directive 73/23/CEE et amendements successifs). Cela est attesté par la présence du marquage **CE** sur les produits.
 - Éviter de placer les fils de montant à proximité des câbles d'alimentation (230/400V).
- NL Waarschuwingen**
- Voer de installatiewerkzaamheden zorgvuldig uit volgens de door de fabrikant gegeven instructies en met inachtneming van de geldende normen.
 - Alle componenten mogen alleen gebruikt worden voor de doeleinden waarvoor ze zijn ontworpen. **Comelit Group S.p.A.** is niet verantwoordelijk voor oneigenlijk gebruik van de apparatuur, voor wijzigingen die om welke reden dan ook door derden zijn aangebracht, en voor het gebruik van accessoires en materialen die niet door de fabrikant zijn aangeleverd.
 - Alle producten voldoen aan de eisen van de richtlijn 2006/95/EG (die de richtlijn 73/23/EEG en latere wijzigingen vervangt). Dit wordt bevestigd door het **CE**-label op de producten.
 - Monteer de aders van de stamleiding niet in de nabijheid van voedingskabels (230/400V).
- DE Hinweise**
- Der Einbau muss genau nach den Anweisungen des Herstellers und unter Einhaltung der einschlägigen Vorschriften erfolgen.
 - Sämtliche Geräte dürfen ausschließlich für ihren bestimmungsgemäßen Verwendungszweck eingesetzt werden. **Die Comelit Group S.p.A.** übernimmt keine Haftung für einen unsachgemäßen Gebrauch der Geräte, für durch Dritte vorgenommene Änderungen oder die Verwendung von Nicht-Original-Zubehör und -Ersatzteilen.
 - Alle Geräte erfüllen die Vorgaben der EU-Richtlinie 2006/95/CE (ersetzt EU-Richtlinie 73/23/CEE und nachfolgende Änderungen), wie durch ihre **CE-Kennzeichnung** bescheinigt wird.
 - Die Kabel der Steigleitung nicht neben Stromversorgungskabeln (230/400V) verlegen.
- ES Advertencias**
- La instalación se ha de efectuar en conformidad con las normas vigentes, siguiendo atentamente las instrucciones suministradas por el fabricante.
 - Todos los aparatos deben destinarse exclusivamente al uso para el cual han sido construidos. **Comelit Group S.p.A.** declina toda responsabilidad por el uso impropio de los aparatos, por cambios efectuados por terceros por cualquier motivo o finalidad y por el uso de accesorios y materiales no originales.
 - Todos los productos son conformes a los requisitos de las Directivas 2006/95/CE (que sustituye la Directiva 73/23/CEE y sucesivas enmiendas) como demuestra la presencia de la marca **CE** en ellos.
 - No poner los cables de la columna montante cerca de los cables de alimentación (230/400V).
- PT Avisos**
- Instalar o equipamento cuidadosamente, seguindo as instruções dadas pelo fabricante e em conformidade com a legislação em vigor.
 - Todos os aparelhos devem ser exclusivamente destinados ao uso para o qual foram concebidos. **Comelit Group S.p.A.** declina qualquer responsabilidade pelo uso impróprio do equipamento, quaisquer modificações efectuadas por qualquer motivo sem autorização prévia, como também pelo uso de acessórios e materiais que não tenham sido originariamente fornecidos pela Comelit Group S.p.A.
 - Todos os produtos estão em conformidade com os requisitos das directivas 2006/95/CE (que substituem as directivas 73/23/CEE e as alterações subsequentes). A prova é a marca **CE** nos produtos.
 - Evitar colocar os fios da coluna na proximidade de cabos de alimentação (230/400V).

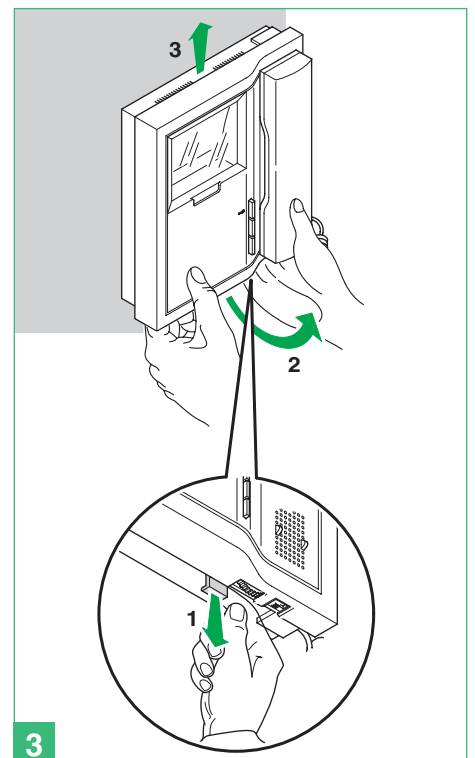
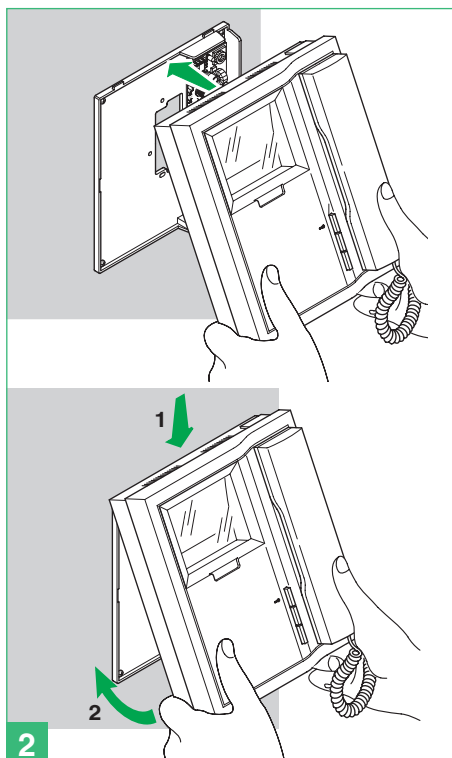
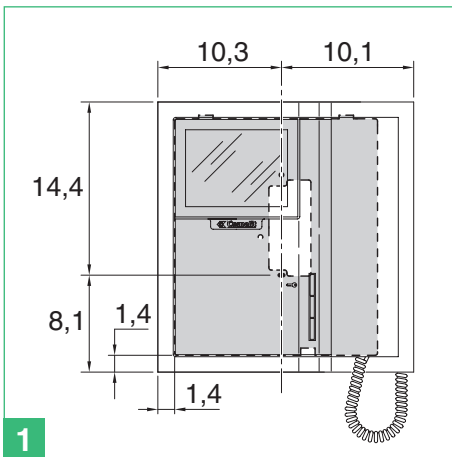

- IT** Il monitor Genius può essere utilizzato in alternativa al monitor Bravo sulle staffe Art.: 5705, 5706, 5708, 5714, 5714/K, 5814, 5814KC e con la base da tavolo Art. 5712. Per l'installazione e il cablaggio fare riferimento ai suddetti prodotti. Gli accessori Art. 5733 e Art. 5734, per la gestione dei pulsanti e dei LED aggiuntivi, non possono essere utilizzati in abbinamento al monitor Genius.
- EN** The monitor Genius can be used as an alternative for monitor Bravo on brackets Art.: 5705, 5706, 5708, 5714, 5714/K, 5814, 5814KC and with desk conversion support Art. 5712.
For the installation and the cabling refer to the products just mentioned.
The accessories Art. 5733 and Art. 5734, for the management of the additional led and buttons, cannot be used when combined with the Genius monitor.
- FR** Le moniteur Genius peut être utilisé en alternative au moniteur Bravo avec le étriers Art.: 5705, 5706, 5708, 5714, 5714/K, 5814, 5814KC et avec la base de table Art. 5712.
Pour l'installation et le câblage, se référer aux produits susmentionnés.
Les accessoires Art. 5733 et Art. 5734 pour la gestion des boutons et des LEDs additionnels ne peuvent pas être utilisés avec le moniteur Genius.
- NL** De Genius monitor kan toegepast worden als alternatief voor de Bravo monitor op de grondplaten art. 5705, 5706, 5708, 5714, 5714/K, 5814, 5814KC en bureausteen art. 5712. Voor de installatie en de bekabeling verwijzen wij naar de documentatie van de eerder genoemde onderdelen. De accessoires art. 5733 en art. 5734 voor de besturing van de extra LED-knoppen kunnen niet worden gebruikt in combinatie met de Genius-monitor.

- DE** Der Monitor Genius kann in Alternative zum Monitor Bravo auf den 5705, 5706, 5708, 5714, 5714/K, 5814, 5814KC Socklen und mit der 5712 Tischbasis benutzt werden. Für die Installation und die verdrahtung beziehen Sie sich auf die oben erwähnten Produkte. Die Karten Art. 5733 und Art. 5734, für die Hinzufügung von Drucktasten und LED, können nicht mit dem Monitor Genius benutzt werden.
- ES** El monitor Genius puede ser utilizado en al alternativa al monitor Bravo con la placa soporte art. 5705, 5706, 5708, 5714, 5714/K, 5814, 5814KC y con la base de sobremesa art. 5712.
Para la instalación del cableado hacer referencia antedicho producto.
Los accesorios art. 5733 y art. 5734 para la gestión de los pulsadores y de los led adicional, no puedo ser utilizado cuando está combinado con el monitor Genius.
- PT** O monitor Genius pode ser usado como uma alternativa ao monitir Bravocom as bases de ligações art. 5705, 5706, 5708, 5714, 5714/K, 5814, 5814KC e ainda com o suporte de adaptação de monitir de secretária art 5712. Para a instalação e cablagem siga as instruções referentes aos artigos mencionados. Os acessórios art. 5733 e art. 5734, para gestão os botões e os led adicionais, não podem ser usados quando combinados com o monitor Genius.

- IT** Monitor Genius Art. 5801, Art. 5802
- EN** Genius monitor Art. 5801, Art. 5802
- FR** Moniteur Genius Art. 5801, Art. 5802
- NL** Genius-monitor art. 5801, art. 5802

- DE** Monitor Genius Art. 5801, Art. 5802
- ES** Monitor Genius art. 5801, art. 5802
- PT** Monitor Genius art. 5801, art. 5802

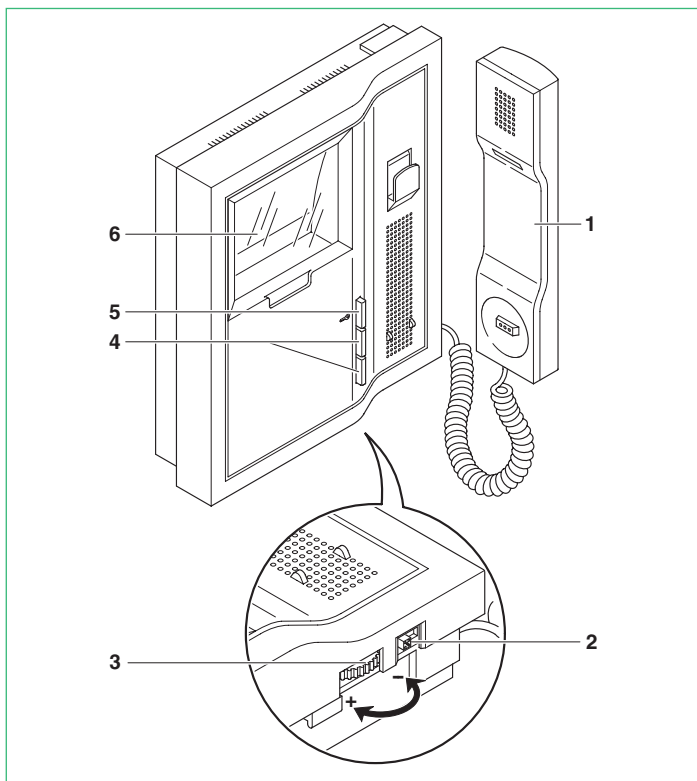

- IT** 1 Cornetta monitor (sollevare la cornetta per iniziare la comunicazione)
2 Selettore suoneria a 3 posizioni:
Posizione sinistra: Suoneria volume massimo.
Posizione centrale: Suoneria volume medio.
Posizione destra: Suoneria volume minimo.
3 Manopola regolazione luminosità (ruotare in senso antiorario per aumentare la luminosità)
4 Pulsanti di serie per usi vari
(per esempio: autoaccensione e chiamata a centralino di portineria)
5 Pulsante Apriporta
6 Schermo 4" bianco e nero o 3,5" colori
- EN** 1 Monitor handset (lift the handset to start communication)
2 3-position selector for ringtone:
High position: Maximum ringtone volume.
Middle position: Medium ringtone volume.
Low position: Minimum ringtone volume.
3 Brightness adjustment knob (turn counter-clockwise to increase brightness)
4 Standard pushbuttons for various uses
(for example: self-ignition, call to porter switchboard)
5 Key Button
6 4" Black and white or 3,5" colour screen

- FR** 1 Récepteur Moniteur (saisir le récepteur pour commencer la communication)
2 Sélecteur sonnerie à 3 positions :
Position haute : sonnerie volume maximum.
Position centrale : sonnerie volume moyen.
Position basse : sonnerie volume Minimum.
3 Bouton de réglage de la luminosité (tourner dans le sens anti-horaire pour augmenter la luminosité)
4 Boutons de série pour usages divers
(pour exemple: éclairage automatique, appel au Hp-micro)
5 Bouton ouvre-porte
6 Écran 4" noir et blanc ou 3,5" couleurs
- NL** 1 Hoorn van de monitor (de hoorn opnemen om een gesprek te voeren).
2 Keuzeschakelaar beltoon met 3 standen:
Links: luide beltoon.
Middelste stand: normale beltoon.
Rechts: minimaal volume beltoon.
3 Knop voor instelling van de helderheid (Draai tegen de klok in om de helderheid te vergroten)
4 Standaard drukknop voor diverse functies
(bijvoorbeeld beeldoproep, bellenaar de portierscentrale)
5 Deuropener
6 Scherm, 4 inch, zwart-wit of 3,5 inch kleur
- DE** 1 Hörer am Monitor (den Hörer abheben, um das Gespräch zu beginnen)
2 Rufton-Wahlschalter mit 3 Stellungen:
Linke Stellung: Rufton mit maximaler Lautstärke.
Mittelstellung: Rufton mit mittlerer Lautstärke.
Rechte Stellung: Rufton mit minimaler Lautstärke.
3 Helligkeitseinstellgriff (im Gegenuhrzeigersinn drehen, um die Helligkeit zu erhöhen)
4 Seriennmäßige Tasten für verschiedene Funktionen
(beispielsweise Selbsteinschaltung, Portierurf)
5 Türöffnertaste
6 4" Bildschirm Schwarz-weiß oder 3,5" Bildschirm farbig
- ES** 1 Auricular del monitor (descolgarlo para empezar la comunicación)
2 Selector tono de llamada 3 posiciones:
Posición izquierda: Tono de llamada volumen máximo.
Posición central: Tono de llamada volumen medio.
Posición derecha: Tono de llamada volumen mínimo.
3 Manivela de regulación luminosidad (girar en sentido anti-horario para aumentar la luminosidad)
4 Pulsadores de serie para diferentes usos
(por ejemplo: autoencendido, llamada acentral de conserjería)
5 Pulsador abrepuertas
6 Pantalla de 4" en blanco y negro o 3,5" en color
- PT** 1 Auscultador do monitor (levantar o auscultador para iniciar a comunicação)
2 Selector campainha com 3 posições:
Posição à esquerda: Campainha no volume máximo.
Posição central: Campainha no volume médio.
Posição à direita: Campainha no volume mínimo.
3 Manipulo de regulação da luminosidade (rodar no sentido anti-horário para aumentar a luminosidade)
4 Botões de série para várias utilizações
(por exemplo: acendimento automático, chamada para a central auxiliar da portaria)
5 Botão de abertura de porta
6 Ecrã de 4" a preto e branco ou 3,5" a cores