

4110M040XL

Addressable module with 4 supervised inputs/
Modulo indirizzato 4 ingressi supervisionati/
Module met adres vier ingangen met supervisie/
Módulo direccionado 4 entradas supervisadas/
Module adressé 4 entrées supervision



DoP No: 024

Comelit Group S.p.A.

Via Don Arrigoni 5 - 24020 Rovetta S.

Lorenzo BG Italy

tel. +39 0346 750 011

fax +39 0346 71436

info@comelit.it

EN 54-18:2005

EN 54-18:2005/AC:2007

EN 54-17:2005

EN 54-17:2005/AC:2007

Installation / ISTALLAZIONE / Installatie / Instalación



IP55



-10°C ÷ +60°C



~320g



0.4 ÷ 2.0mm²



Indoor use / Interno
Interno montage /
Montaje interno /
Montage à l'intérieur



Outdoor use / Esterno
Externe montage /
Montaje externo /
Montage à l'extérieur

Dimensions / Dimensioni/ Afmetingen / Dimensiones/

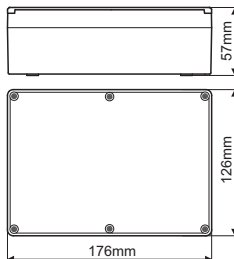

ATTENTION: Read carefully this installation Instructions before installing the device! This manual is subject to change without notice!//

ATTENZIONE: Leggere attentamente le istruzioni prima di iniziare l'installazione del prodotto e conservarle per eventuali necessità future. Le informazioni contenute in questo documento possono essere soggette a cambiamenti senza preavviso!//

ATTENTIE: Lees deze handleiding aandachtig door voordat u de detector installeert! De producent behoudt zich het recht voor om de specificaties van het apparaat zonder voorafkondiging te wijzigen!//

ATENCIÓN: ¡Lea atentamente las instrucciones antes de proceder a instalar el detector! ¡El fabricante se reserva el derecho de realizar cambios sin notificación previa!//

ATTENTION: Lisez attentivement les instructions avant de procéder à l'installation du détecteur! Le fabricant s'autorise d'apporter des changements sans préavis!//

1 Installation / ISTALLAZIONE / Installatie / Instalación

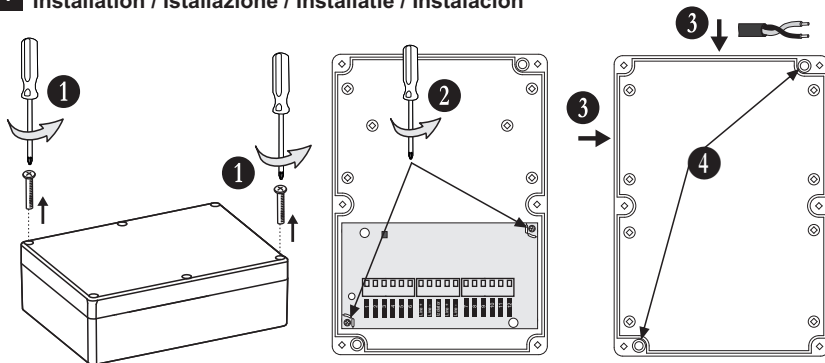

3 Openings for running cables/
Pretranciati passaggio cavi/
Kabelopeningen/
Precortes para cables/
Orifices pour câbles

4 Mounting holes/
Fori di fissaggio/
Montageopeningen/
Precortes de montaje/
Orifices de montage

2 Address Programming/ Programmazione indirizzo/ Het adres programmeren/ Programar dirección/ Attribution d'adresse

Use the cable with 5-pin terminal./
Utilizzare il connettore a 5 morsetti./
Gebruik de kabel met de klem./
Utilice el cable con borne./
Utilisez le câble à borne.

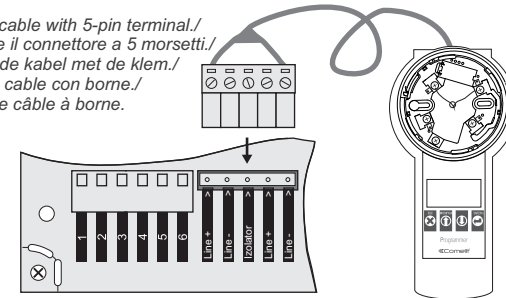

3 Connection diagram/ Schema di collegamento/ Verbindingschema/ Diagrama de conexión/ Schéma de raccordement

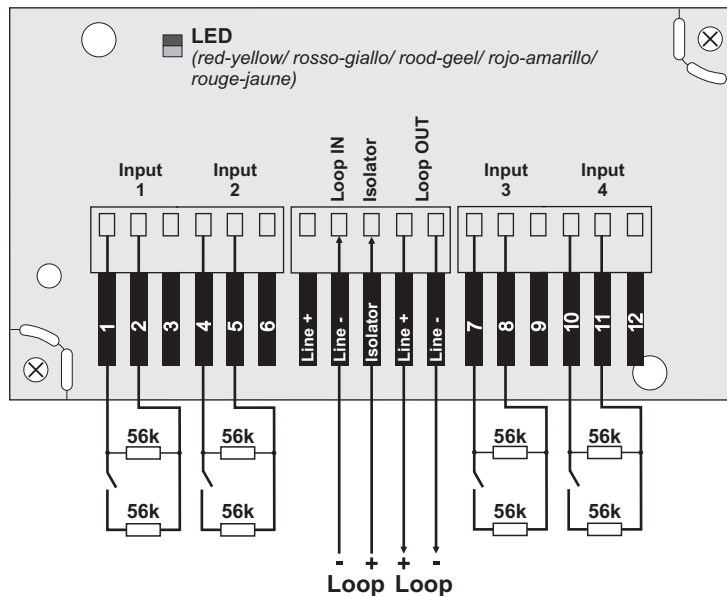

ATTENTION: When you use the integrated short circuit isolation module connect one of the "+Loop" loop lead to the "Isolator" terminal of the module!

ATTENZIONE: Quando si utilizza l'isolatore interno collegare un positivo del Loop al morsetto "Isolator" invece che al morsetto "Line +".

ATTENTIE: Als u de ingebouwde isolatormodule gebruikt, verbind een van de "+Loop" klemmen van de lus met de klem "Isolator".

ATENCIÓN: ¡Cuando utilice el módulo aislador incorporado, conecte una de las salidas "+Loop" del lazo al borne "Isolator"! ATTENTION: Quand vous utilisez le module isolateur intégré, raccordez une des sorties de la boucle "+Loop" à la borne "Isolator".

EN LED Indication (INPUTS)

- The RED LED Lights on, when at least one of the inputs is turned on (state ON).
- The YELLOW LED Lights on, when at least one of the inputs is in SHORT or OPEN condition, i.e. there is an input in fault condition.
- ⚡ The RED LED is blinking when communication between the module and fire panel is running on.

NOTE: In situations when both the red and yellow LEDs are lighting on the actual color is recognized as orange.

NL LED indicatie (INGANGEN)

- De rode LED licht wanneer tenminste een van de uitgangen ingeschakeld is (toestand ON).
- De gele LED licht wanneer tenminste een van de ingangen in de status SHORT of OPEN is, dat betekent wanneer er storing in een uitgang is.
- ⚡ De rode LED flitst tijdens de communicatie tussen de module en het brandmeldpaneel.

OPMERKING: In de situaties als de rode en de gele LEDs gelijktijdig lichten, is de reële kleur oranje.

IT Indicazioni LED (INGRESSI)

- Il LED rosso è acceso quando almeno uno degli ingressi è attivo (ON).
- Il LED giallo è acceso quando almeno uno degli ingressi risulta aperto o in corto circuito (ad esempio quando un ingresso è in condizione di guasto).
- ⚡ Il LED rosso lampeggia quando la comunicazione tra il modulo e la centrale funziona correttamente.

NOTA: Nel caso in cui risultino accesi sia il LED giallo che il LED rosso, il colore del LED risulta arancio.

ES Indicación luminosa (ENTRADAS)

- El LED rojo estará iluminado cuando, al menos, una de las entradas está conectada (estado ON).
- El LED amarillo estará iluminado cuando, al menos, una de las entradas se encuentra en estado SHORT u OPEN, es decir, cuando hay una salida en estado de fallo.
- ⚡ El LED rojo parpadea durante la comunicación entre el módulo y el panel de alarma de incendio.

OBSERVACIÓN: En las situaciones cuando están iluminados simultáneamente los LED rojo y amarillo, el color real es el anaranjado.

FR Indication lumineuse (ENTREES)

- La LED rouge est allumée, lorsque au moins une des entrées est activée (état ON).
- La LED jaune est allumée, lorsque au moins des entrées est en état SHORT ou OPEN, c.à d. quand une sortie est en état de panne.
- ⚡ La LED rouge clignote durant la communication entre le module et le panneau incendie.

NOTE: Dans les situations quand une LED rouge et une LED jaune sont allumées en même temps, la couleur orange est la couleur réelle.

"INPUTS" Status / Stato Ingressi / Toestand van de ingangen / Estado de las entradas / Etat des entrées

| Status/Stato/Status/Estado/Etat | Description/Descrizione/Beschrijving/Descripción/Description | R* | I** |
|---------------------------------|----------------------------------------------------------------------------|-----------|-------------|
| SHORT | Short circuit/Corto circuito/Kortsluiting/Cortocircuito/Court-circuit | <13k | >54µA |
| ON | Activation/Attivazione/Geactiveerde ingang/Entrada activada/Entrée activée | 13k - 36k | 38µA - 54µA |
| NORMAL | Stand-by mode/"Stand-by"/En modo de espera/Mode "En veille" | 36k - 90k | 23µA - 38µA |
| OPEN | Open circuit/Circuito abierto/Open keten/Cadena abierta/Circuit ouvert | >90k | <23µA |

* R - Resistance between the input and GND/ Resistenza tra input e GND/ Weerstand tussen ingang en massa/ Resistencia entre la entrada y la masa/ Résistance entre l'entrée et la masse

** I - Current at the input/ Corrente sull'ingresso/ Stroom in de ingang/ Corriente eléctrica en la entrada/ Courant dans l'entrée

EN Installation Instruction

ATTENTION: The module 41IOM040XL must be connected only to fire panels ATENA e ATENA EASY Comelit.

General Description

41IOM040XL is an addressable module with 4 inputs. The module monitors 4 analogue input signals. The module is powered on from the fire panel and can be controlled via the communication protocol.

The module has a built-in isolator module which when used allows continuous operation of the loop in case of module's failure and without need of using additional isolator modules.

The module is mounted in a separate plastic box suitable for wall mounting and with IP55 protection.

Installation

ATTENTION: Disconnect the loop power before installing the module!

1. Choose the proper place for installation of the module.
2. Set the module address using 41SPG000 Programmer or directly from addressable fire panel. The address must be in the range from 1 to 250.
3. Run the wires to the module input terminals.
4. Connect the module to the loop according the wiring diagram.
5. Test the module for correct operation and LED indication.
6. Close the cover of the plastic box.

IT Manuale tecnico

ATTENZIONE: Il modulo 41IOM040XL deve essere collegato su loop delle centrali ATENA e ATENA EASY Comelit.

Descrizione generale

41IOM040XL è un modulo indirizzato con 4 ingressi supervisionati. Il dispositivo viene alimentato direttamente dalla centrale ed è controllato attraverso il protocollo di comunicazione.

Il dispositivo integra l'isolatore di corto circuito che permette la continuità di funzionamento dell'impianto in caso di guasto il modulo senza isolatore richiedere l'utilizzo di isolatori aggiuntivi. Il modulo viene fornito in contenitore plastico per montaggio a parete e con protezione IP55.

Installazione

Attenzione: Togliere alimentazione al loop prima di installare il dispositivo!

1. Scegliere la posizione corretta per l'installazione del dispositivo.
2. Impostare l'indirizzo del dispositivo utilizzando il programmatore 41SPG000 o direttamente dalla centrale. L'indirizzo impostato deve essere da 1 a 250. L'indirizzo impostato è unico per l'intero modulo.
- Utilizzare l'etichetta presente nel prodotto per scrivere e identificare facilmente il dispositivo.
3. Fare passare i cavi nei fori pretranciati per il collegamento del loop e degli ingressi.
4. Collegare il dispositivo come indicato nello schema di collegamento.
5. Testare il corretto funzionamento del dispositivo e del LED di indicazione.
6. Chiudere il contenitore plastico.

NL Installatiehandleiding

ATTENTIE: 41IOM040XL kan alleen aan panelen worden aangesloten welke het Comelit communicatieprotocol onderhouden - ATENA en ATENA EASY paneellen.!

Algemene beschrijving

41IOM040XL is een adresseerbare module die 4 analoge ingangsignalen opvolgt. 41IOM040XL wordt door het paneel gevoed en kan door het communicatieprotocol worden gecontroleerd.

41IOM040XL heeft een ingebouwde isolatormodule die het ononderbroken werk van de lus waarborgt in het geval van een storing in de module en dat zonder een aanvullende isolatormodule te gebruiken.

De module is in een individuele kunststofbehuizing geplaatst die geschikt is voor wandmontage, met bescherming IP55.

Installatiehandleiding

Attentie: De netspanning van de contour uitschakelen voordat u 41IOM040XL installeert!

1. Monteer de basis van de behuizing aan een geschikte plek.
2. Bepaal het adres van de module door middel van de 41SPG000 Programmer of door het paneel. Het adres moet zich in het interval van 1 tot en met 250 bevinden.
3. Voer de verbindingkabels door naar de klemmen van de module.
4. Verbind de kabels van de contour en de ingangen naar de moduleklemmen volgens de gehechte verbindingsschema's.
5. Test het juiste functioneren van de module en de LED indicatie.
6. Sluit het deksel van de behuizing.

ES Instrucciones de instalación

ATENCIÓN: ¡41IOM040XL podrá conectarse únicamente a paneles que mantienen un protocolo de comunicación Comelit - ATENA y ATENA EASY paneles!

Descripción general

41IOM040XL: Módulo analógico con 4 entradas y módulo aislador incorporado. 41IOM040XL representa un módulo analógico que observa 4 señales analógicas de entrada.

41IOM040XL recibe alimentación del propio panel y podrá controlarse a través del protocolo de comunicación.

41IOM040XL posee un módulo aislador incorporado que, al ser utilizado, garantiza el funcionamiento continuo del lazo, en caso de producirse un fallo en el módulo y sin que sea necesario utilizar un módulo aislador adicional. El módulo está ubicado en una caja de plástico independiente que es apropiada para su montaje en pared, con protección IP55.

Instrucción para la instalación

Atención: ¡Desconecte el voltaje del lazo antes de instalar 41IOM040XL!

1. Montar la base de la caja en un lugar apropiado.
2. Determinar la dirección del módulo mediante 41SPG000 Programmer o desde el panel. La dirección deberá estar en el intervalo de 1 a 250, incluidos, siendo igual la dirección para todo el módulo.
3. Tender los cables para conectarlos a los bornes del módulo.
4. Conectar los cables del lazo y las entradas a los bornes del módulo según los esquemas de conexión adjuntos.
5. Probar si el módulo y la indicación LED funcionan correctamente.
6. Cerrar la tapa de la caja.

FR Prescriptions d'installation

ATTENTION: 41IOM040XL peut uniquement être raccordé à des panneaux qui maintiennent le protocole de communication Comelit - ATENA et ATENA EASY panneaux!

Présentation

41IOM040XL est un module adressable qui surveille 4 signalisations d'entrées analogiques. 41IOM040XL est alimenté par le panneau et peut être contrôlé via le protocole de communication.

41IOM040XL possède un module isolant intégré, qui lors du fonctionnement, en cas de panne du module, garantit la continuité du travail dans la boucle, sans qu'il y ait besoin d'un module isolant supplémentaire.

Le module est positionné dans un boîtier en matière plastique, qui se prête au montage mural, à protection IP55.

Prescriptions d'installation

Attention: Le raccordement de 41IOM040XL doit s'effectuer secteur de la boucle déconnecté!

1. Montez la base du boîtier à un emplacement approprié.
2. Attribuez l'adresse du module par le biais du Programmeur 41SPG000 ou par le panneau. L'adresse doit se situer dans l'intervalle de 1 à 250 y compris, une adresse étant valable pour tout le module.
3. Réalisez le cheminement des câbles jusqu'à la boucle du module et jusqu'aux entrées en fin de ligne.
4. Raccordez le câblage à la boucle et aux entrées en fin de ligne du module suivant le schéma de raccordement fourni.
5. Testez le fonctionnement correct du module et l'indication par témoins lumineux.
6. Fermez le capot du boîtier en plastique.

TECHNICAL SPECIFICATIONS / CARATTERISTICHE TECNICHE / SPECIFICATIES / CARACTERÍSTICAS TÉCNICAS / SPECIFICATIONS TECHNIQUES

| | | | | |
|------------------------------------|---------------------------|-----------------------------------|---------------------------|----------------------------------|
| Operating Voltage | Tensione di alimentazione | Netspanning | Voltaje de alimentación | Tension de fonctionnement |
| Consumption stand-by mode | Assorbimento in stand-by | Consumptie in Stand-by | Consumo en modo de espera | Consommation en mode de veille |
| Nom. current consumption | Assorbimento nominale | Nominale consumptie | Consumo nominal | Consommation nominale |
| Current consumption with 1 LED on | Assorbimento 1 LED acceso | Consumptie bij 1 geactiveerde LED | Consumo al activar 1 LED | Consommation, une LED activée |
| Current consumption with 2 LEDs on | Assorbimento 2 LED accesi | Consumptie bij 2 geactiveerde LED | Consumo al activar 2 LED | Consommation, deux LEDs activées |
| Relative humidity resistance | Umidità relativa | Relatieve vochtigheid | Humedad relativa | Humidité relative |
| Material (plastic) | Materiale plastico | Materiaal (kunststof) | Materiaal (plástico) | Matériau (plastique) |
| Color | Colore | Kleur | Color | Couleur |

ISOLATOR MODULE TECHNICAL SPECIFICATIONS / CARATTERISTICHE TECNICHE DELL'ISOLATORE / SPECIFICATIES VAN DE ISOLATOR / CARACTERÍSTICAS TÉCNICAS DEL AISLADOR / CARACTERISTIQUES TECHNIQUES DU MODULE ISOLATEUR

| | | | | | |
|-----------------|------------------------------------------------------------|---------------------------------------------------------|--------------------------------------------------------------|---------------------------------------------------------------|-----------------------------------------------------------------|
| <i>Vmax</i> | Max. line voltage | Tensione di alimentazione | Max. netspanning in de lus | Voltaje máx. en el círculo | Tension max.e dans la boucle |
| <i>Vnom</i> | Nom. line voltage | Tensione nominale | Nom. netspanning in de lus | Voltaje nom. en el círculo | Tension nom. dans la boucle |
| <i>Vmin</i> | Min. line voltage | Tensione minima | Min. netspanning in de lus | Voltaje mín. en el círculo | Tension min. dans la boucle |
| <i>Vso max.</i> | Max. voltage at which the device isolates* | Mass. tensione alla quale il dispositivo interviene* | Max. netspanning, bij welke het apparaat de lus onderbreekt* | Voltaje máx. en que el dispositivo interrumpirá el círculo* | Tension max., à laquelle le dispositif interrompra la boucle* |
| <i>Vso min.</i> | Min. voltage at which the device isolates* | Min. tensione alla quale il dispositivo interviene* | Min. netspanning, bij welke het apparaat de lus onderbreekt* | Voltaje mín. en que el dispositivo interrumpirá el círculo* | Tension min., à laquelle le dispositif interrompra la boucle* |
| <i>Vsc max.</i> | Max. voltage at which the device reconnects** | Mass. tensione alla quale il dispositivo si ricollega** | Max. netspanning, bij welke het apparaat de lus herstelt** | Voltaje máx. en que el dispositivo restablecerá el círculo** | Tension max., à laquelle le dispositif restaure la boucle** |
| <i>Vsc min.</i> | Min. voltage at which the device reconnects** | Min. tensione alla quale il dispositivo si ricollega** | Min. netspanning, bij welke het apparaat de lus herstelt** | Voltaje mín. en que el dispositivo restablecerá el círculo** | Tension min., à laquelle le dispositif restaure la boucle** |
| <i>Ic max.</i> | Max. rated continuous current with the switch closed | Mass. corrente con lo switch chiuso | Max. continue stroom bij ononderbroken lus | Corriente continua máx. en llave cerrada (circuito continuo) | Courant continu maximal nom., le commutateur en position fermée |
| <i>Is max.</i> | Max. rated switching current (e.g. under short circuit) | Mass. corrente nominale di commutazione | Max. schakelbare stroom (bijvoorbeeld bij kortsluiting) | Corriente máx. conmutable (por ejemplo, en cortocircuito) | Courant de commutation max. nominal (p.ex. court circuit) |
| <i>Il max.</i> | Max. leakage current with the switch open (isolated state) | Mass. dispersione di corrente con lo switch aperto | Stroom bij onderbroken lus (schakelaar geopend) | Corriente de escape en llave abierta (circuito discontinuo) | Fuite de courant, le commutateur en position ouverte |
| <i>Zc max.</i> | Max. series impedance with the switch closed | Mass. impedenza con lo switch chiuso | Max. seriële impedantie bij schakelaar gesloten | Impedancia máx. de serie en llave cerrada (circuito continuo) | Impédance max. en série, le commutateur en position fermée |

* Note: Switches from closed to open / Note: Commutando da chiuso ad aperto / Opmerking: Schakelt van gesloten naar geopend toestand om / Observación: Conmuta de estado cerrado a estado abierto / Note: Bascule de l'état fermé à l'état ouvert

** Note: Switches from open to closed / Note: Commutando da aperto a chiuso / Opmerking: Schakelt van geopend naar gesloten toestand om / Observación: Conmuta de estado abierto a estado cerrado / Note: Bascule de l'état ouvert à l'état fermé