

Systemhandbuch

Busch-Welcome® IP



1	Überblick der IP-Technologie	7
1.1	Anschluss und Verkabelung.....	7
1.1.1	Grundlagen strukturierter Verkabelung	7
1.2	Netzwerktypen	11
1.3	Zuweisungsmodi der IP-Adressierung	13
1.3.1	Vorbedingung	13
1.3.2	Automatischer (DHCP) / Manueller Modus	14
1.3.3	ABB Legacy Modus	16
1.3.4	Ports und Dienste in einer Welcome IP-Anlage.....	20
1.4	Auswahl PoE-Switch	21
2	Sortimentsübersicht.....	23
2.1	Außenstationen	23
2.1.1	Übersicht	23
2.1.2	IP Touch 5 Außenstation.....	25
2.1.3	IP Klingeltasten Außenstation	28
2.1.4	Mini-Außenstation.....	31
2.2	Innenstationen	35
2.2.1	Übersicht	35
2.2.2	IP Touch 7.....	37
2.2.3	IP Touch 10.....	40
2.2.4	IP Touch Lite 7.....	43
2.2.5	Audio IP.....	46
2.3	Systemgeräte	50
2.3.1	Smart Access Point	50
2.3.2	Concierge Station	54
2.3.3	IP-Schaltaktor	57
2.3.4	IP-Aufzugsteuerung & Aufzugsteuerung-Relaismodul	59
2.3.5	Schnittstellenmodul	63
2.3.6	Netzteil	65
2.4	Außenstationmodule	66
2.4.1	Übersicht	66
2.4.2	A/V Modul.....	67
2.4.3	Touch display 5" Modul	70
2.4.4	Display-Modul	72
2.4.5	Tastatur-Modul.....	73
2.4.6	Rundtasten-Modul	75
2.4.7	Klingeltasten-Modul	78
2.4.8	Info-Modul	80
2.5	Installationsmaterial	82
2.5.1	Rahmen für die Video-Außenstation	82
2.5.2	Aufputz-Gehäuse.....	84
2.5.3	Unterputz-Montagedose.....	86
2.5.4	Vormontagedose	88
2.6	Zubehör.....	90
3	Installationshinweise	91
3.1	Außenstationen	91

3.1.1	Vorbereitung	91
3.1.2	Einbauhöhe	91
3.1.3	Regel für montierte Module	92
3.1.4	Installationsübersicht	94
3.1.5	Einzelsäulen-OS	95
3.1.6	Mehrfachsäulen-OS	101
3.2	Innenstationen	104
3.2.1	Standort.....	104
3.2.2	IP Touch 7.....	105
3.2.3	IP Touch 10.....	111
3.2.4	IP Touch Lite 7.....	118
3.2.5	Audio IP.....	123
3.3	Systemgeräte	125
3.3.1	Smart Access Point	125
3.3.2	Concierge Station	126
3.3.3	IP-Schaltaktor	127
3.3.4	Aufzugsteuerung-Relaismodul.....	128
4	Konfigurationsprozess	129
4.1	Konfiguration für mehrere Wohnungen über SmartAP	129
4.1.1	Topologie (DHCP)	129
4.1.2	Topologie (Legacy)	130
4.1.3	Hinzufügen von Geräten über die automatische Suche von SmartAP.....	131
4.1.4	Manuelles Hinzufügen von Geräten über SmartAP	135
4.1.5	Hinzufügen von Geräten über SmartAP & APP	137
4.1.6	Gerätediagnose	143
4.1.7	Vertrauenswürdige Geräte verwalten	146
4.2	Einzelhauskonfiguration ohne SmartAP	147
4.2.1	Topologie (DHCP)	147
4.2.2	Topologie (Legacy)	148
4.2.3	Vorbereitung	149
4.2.4	Konfiguration der Master IS	150
4.2.5	Konfiguration der Nebenstellen-IS.....	159
4.2.6	Hinzufügen von neuen vertrauenswürdigen Geräten über die automatische Suche	162
4.2.7	Neue vertrauenswürdige Geräte manuell hinzufügen	165
4.2.8	Vertrauenswürdiges Gerät entfernen	169
5	Gruppenrufe und Rufumleitungen	170
5.1	Gruppenruf.....	170
5.2	Rufumleitung.....	176
5.2.1	Rufumleitung für Innenstationen.....	176
5.2.2	Rufumleitung für Concierge-Station	178
5.3	Gruppenruf an Conciergestationen	180
6	Aktualisierung der Firmware	183
6.1	Überblick über die Möglichkeiten zur Firmware-Aktualisierung.....	183
6.2	Firmwareupdate über Internet im Single Family Home Modus.....	184
6.2.1	Firmwareupdate für IP Touch über das Internet	184
6.2.2	Firmware-Update über die APP.....	188
6.3	Firmwareupdate über SD-Karte im Single Family Home Modus	190

6.3.1	Firmwareupdate für IP Touch über SD-Karte	190
6.3.2	Aktualisierung der Firmware des IP-Schaltaktors oder Außenstation am IP Touch über SD-Karte	192
6.4	Aktualisieren der Firmware - SmartAP mit Internet	194
6.4.1	Aktualisieren der Firmware von SmartAP online	194
6.4.2	Online-Update der Firmware anderer Geräte	196
6.4.3	Online-Aktualisierung der öffentlichen Geräte in Stapeln	197
6.5	Aktualisieren der Firmware - SmartAP ohne Internet	198
6.5.1	Aktualisierung der Firmware von SmartAP lokal	198
6.5.2	Offline Aktualisierung für Welcome IP Geräte	201
6.5.3	Offline Massenaktualisierung für Welcome IP Geräte	203
7	Smart Home Integration	205
8	API	206
8.1	API Übersicht	206
8.2	Topologie	207
8.3	Vorbedingung	207
8.4	Aktivierung der lokalen API	208
8.5	Anlegen eines lokalen API-Benutzers	209
9	SIP	211
9.1	SIP Übersicht	211
9.2	Topologie	212
9.3	Aufrufen von „SIP“ auf SmartAP	213
9.4	Konfiguration von SmartAP als SIP-Server	214
9.5	Anlegen eines SIP-Kontos für jedes Drittanbieter-Bedienpanel	216
9.6	Konfiguration des Drittanbieter-Bedienpanels	219
9.7	Konfiguration der IP touch 5 OS	220
9.7.1	SIP-Client Einstellungen	220
9.7.2	Einstellungen für den Türöffner	221
9.7.3	Hinzufügen einzelner Drittanbieter-Bedienpanels zur Namensliste	222
9.7.4	Hinzufügen von Gruppen von Drittanbieter-Bedienpanels zur Namensliste	224
9.8	Konfiguration von der Innenstation Audio (H82001-W-..)	226
10	Anhang	227
10.1	Ersteinrichtung von SmartAP	227
10.2	Anzeige der Signatur des Geräts	248
10.3	Löschen der Signatur des Geräts	254
10.4	Konfiguration von physikalischer Adresse und IP-Modus	255
10.5	Wiederherstellen der Werkseinstellungen	267
10.6	Passwort für den primären Administrator zurücksetzen	276
10.7	Konfiguration des IP-Modus	278
10.8	Vertrauenswürdige Geräte verwalten	289
10.8.5	Allen Geräten vertrauen	305

1 Überblick der IP-Technologie

1.1 Anschluss und Verkabelung

1.1.1 Grundlagen strukturierter Verkabelung

Eine strukturierte Verkabelung ist ein einheitlicher Aufbauplan für eine Netzwerkinfrastruktur. Die Netzwerkinfrastruktur ist anwendungsunabhängig und zukunftsorientiert. Weitere Bezeichnungen für die strukturierte Verkabelung sind Universelle Gebäudeverkabelung (UGV) oder Universelle Kommunikationsverkabelung (UKV).

Eine strukturierte Verkabelung soll teure Fehlinstallationen und Erweiterungen vermeiden und ebenso die Installation neuer Netzwerkkomponenten erleichtern.

Unstrukturierte Verkabelungen sind im Normalfall an den Bedarf oder an eine bestimmte Anwendung gebunden. Wird die Umstellung auf eine neue Technik oder Technik-Generation erforderlich, führt dies schnell zu einer Kostenexplosion.

Eine strukturierte Verkabelung basiert auf einer allgemeingültigen Verkabelungsstruktur. Diese Verkabelungsstruktur berücksichtigt unter anderem die Anforderungen für mehrere Jahre in die Zukunft. Sie enthält Reserven und lässt sich unabhängig von der Anwendung nutzen. Beispielsweise lässt man das lokale Netzwerk und die Telefonie über dieselbe Verkabelung laufen.

Eine strukturierte Verkabelung beinhaltet die folgenden Punkte:

- standardisierte Komponenten (Leitungen, Steckverbindungen, ...)
- hierarchische Netzwerk-Topologie (Stern, Baum, ...)
- Empfehlungen für Verlegung und Installation
- standardisierte Mess-, Prüf- und Dokumentationsverfahren

Ziele einer strukturierten Verkabelung

- Unterstützung aller heutigen und zukünftigen Kommunikationssysteme
- Kapazitätsreserve hinsichtlich der Grenzfrequenz
- neutrales Verhalten des Netzes gegenüber dem Übertragungsprotokoll und den Endgeräten
- flexible Erweiterbarkeit
- Ausfallsicherheit durch sternförmige Verkabelung
- realisierbarer Datenschutz und Datensicherheit
- Einhaltung existierender Standards

Normen für die strukturierte Verkabelung

Geltungsbereich	Standard	Beschreibung
Europa	EN 50173-1 (2003)	Verkabelungsnorm Informationssystem – anwendungsneutrale Verkabelungssysteme
Nordamerika	TIA/EIA 568 B.1 (2001) / B.2 1 (2001)	Telekommunikations-Verkabelungsnorm für Gebäudeverkabelungen
Welt	ISO/IEC 11801 (2002)	Verkabelungsnorm für anwendungsneutrale Gebäudeverkabelungen

ISO/IEC 11801 (2002) und EN 50173-1 (2003)

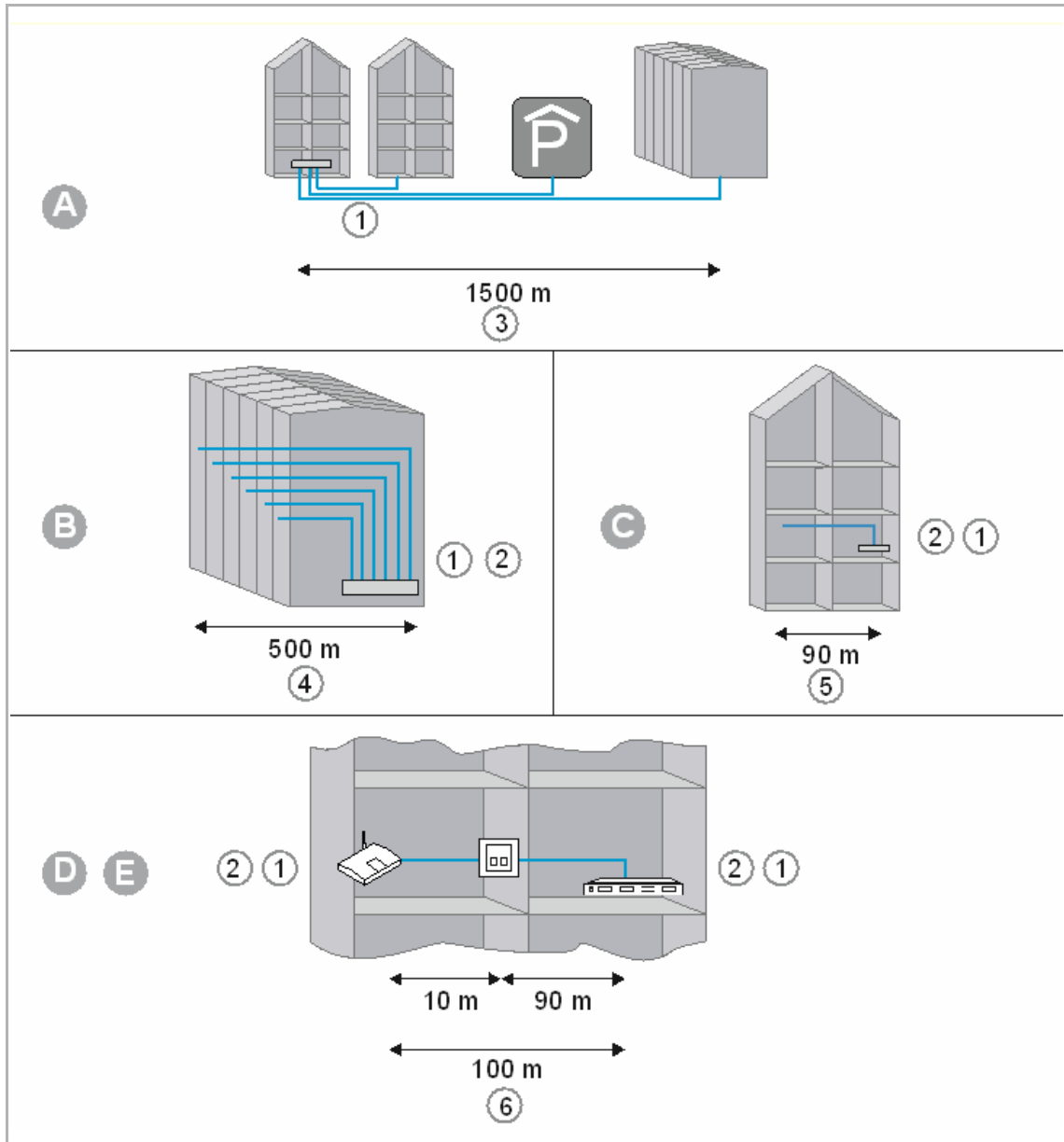

A	Standortverteiler
B	Gebäudeverteiler
C	Etagenverteiler
D	Anschlussdose
E	Endgerät
1	Lichtwellenleiter
2	Kupferleiter
3	Primärbereich
4	Sekundärbereich
5	Tertiärbereich
6	Tertiärbereich inklusive Patchkabel

In der Europa-Norm (EN) und dem weltweit gültigen ISO-Standard erfolgt die Strukturierung in Form von Hierarchieebenen. Diese Ebenen werden von Gruppen gebildet. Die Gruppen besitzen eine gemeinsame Topologie und administrative Punkte.

Die Verkabelungen sind in die folgenden Bereiche gegliedert:

- Geländeverkabelung (Primärverkabelung)
- Gebäudeverkabelung (Sekundärverkabelung)
- Etagenverkabelung (Tertiärverkabelung)

Die Verkabelungsstandards sind für die folgende geografische Ausdehnung optimiert:

- Ausdehnung: 3000 m,
- Fläche: 1.000.000 m²
- Benutzer: 50 ... 50.000

In jedem Verkabelungsbereich sind maximal zulässige Kabellängen festgelegt und müssen bei der Installation eingehalten werden. Viele Übertragungstechniken beziehen sich auf die definierten Kabellängen und Qualitätsanforderungen.



Hinweis

Alle ISO-Standards sind Handlungsempfehlungen. Die Einhaltung einer ISO-Norm ist freiwillig. Die Einhaltung der ISO-Standards kann von verschiedenen Seiten, zum Beispiel Kooperationspartnern, Herstellern und Kunden, gefordert werden.

Primärverkabelung - Geländeverkabelung

Der Primärbereich wird als Campusverkabelung oder Geländeverkabelung bezeichnet. Der Primärbereich realisiert die Verkabelung von einzelnen Gebäuden untereinander. Der Primärbereich umfasst meist große Entfernungen, hohe Datenübertragungsraten sowie eine geringe Anzahl von Stationen.

Für die Verkabelung wird in den meisten Fällen Glasfaserkabel (50 µm) mit einer maximalen Länge von 1.500 m verwendet. Im Normalfall sind dies Glasfaserkabel mit Multimodefasern oder, bei größeren Entfernungen, ebenfalls Glasfaserkabel mit Singlemodefasern. Für kleinere Entfernungen werden gelegentlich ebenfalls Kupferkabel verwendet.

Der Primärbereich sollte grundsätzlich großzügig geplant werden. Das Übertragungsmedium soll bezüglich der Bandbreite und der Übertragungsgeschwindigkeit nach oben hin offen sein. Dies gilt ebenfalls für das eingesetzte Übertragungssystem. Als Faustregel gilt 50 Prozent Reserve zum derzeitigen Bedarf der Investition.

Sekundärverkabelung - Gebäudeverkabelung

Der Sekundärbereich wird als Gebäudeverkabelung oder Steigbereichverkabelung bezeichnet. Der Sekundärbereich realisiert die Verkabelung von einzelnen Etagen und Stockwerken untereinander innerhalb eines Gebäudes. Dazu sind vorzugsweise Glasfaserkabel (50 µm) oder Kupferkabel mit einer maximalen Länge von 500 m vorgesehen.

Tertiärverkabelung - Etagenverkabelung

Der Tertiärbereich wird als Etagenverkabelung bezeichnet. Der Tertiärbereich realisiert die Verkabelung von Etagen- oder Stockwerksverteilern zu den Anschlussdosen. Während sich im Stockwerksverteiler ein Netzwerkschrank mit Patchfeld befindet, mündet das Kabel am Arbeitsplatz des Benutzers in einer Anschlussdose in der Wand, in einem Kabelkanal oder in einem Bodentank mit Auslass.

Für diese relativ kurze Strecke werden Twisted-Pair-Kabel verwendet, deren Länge auf insgesamt 100 m (90 m plus 2x 5 m Anschlusskabel) begrenzt ist. Alternativ werden auch Glasfaserkabel (62,5 µm) eingesetzt.

Bestandteile der strukturierten Verkabelung:

- Patchfeld (Patchpanel)
- Patchkabel
- Anschlussdosen
- Netzwirkabel
- Verteilerschränke
- Switch, Hubs, Router

1.2 Netzwerktypen

Im Welcome IP-System wurden zwei Netzwerke identifiziert:

- Gebäudenetzwerk
- Privates Netzwerk

Gebäudenetzwerk

Hauptverbindungsnetzwerk für Welcome IP. Dieses ist immer notwendig und wird vom Installateur eingerichtet. Es ist der wichtigste Kommunikationsweg für die Geräte der Türkommunikation.

Privates Netzwerk

Kann bei Installationen mit mehreren Einheiten verwendet werden, um die private Anbindung an Smart Home und das Internet einer Einheit zu ermöglichen. Für gewöhnlich ist der Endnutzer für dieses Netzwerk verantwortlich; die Einrichtung kann nach Inbetriebnahme des Hauptsystems der Türkommunikation erfolgen.

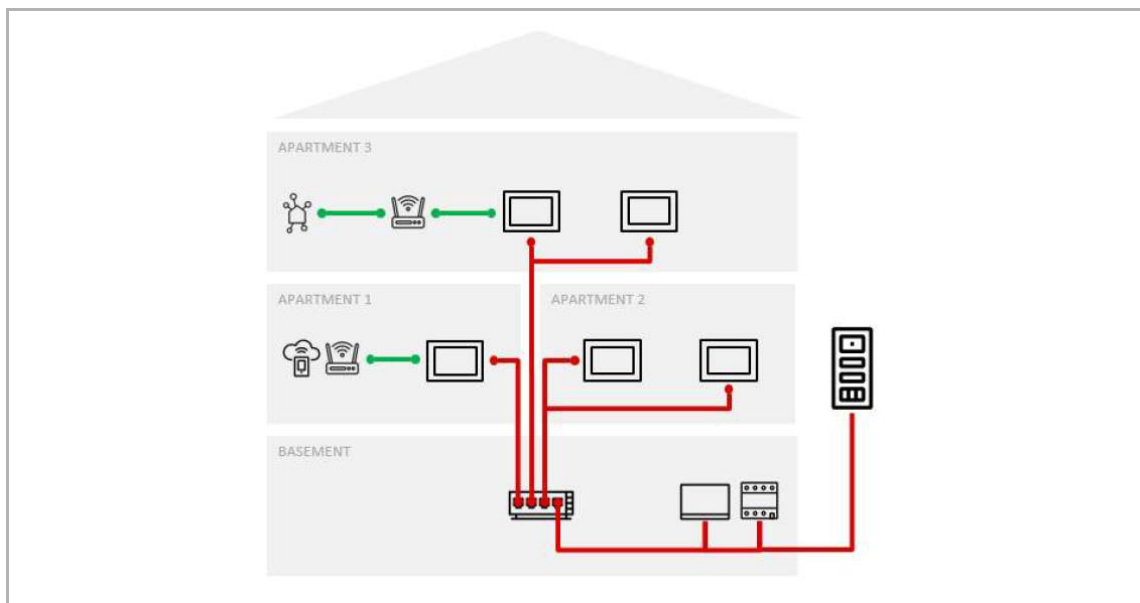

Die Netzwerkdifferenzierung bei Projekten mit mehreren Wohnungen kann eine klare Unterscheidung der Geräte, die einem öffentlichen oder privaten Netzwerk angehören, vorsehen.

- öffentliche Geräte, die gemeinsam von Mietern verschiedener Wohnungen genutzt werden (z.B. Außenstation am Haupteingang, Torstation, öffentliche Kameras, Aufzugsteuerung, Concierge Station usw.)
- private Geräte, die privat von den Mietern einer Einheit verwendet werden (z.B. private Kameras, eine private Außenstation, Smart-Home-Geräte, private Aktuatoren usw.)

Dennoch ist es nun möglich, als privat gekennzeichnete Geräte direkt mit dem zentralen PoE/Switch zu verbinden.

Eine Netzwerkdifferenzierung ist bei Einfamilienhäusern für gewöhnlich nicht erforderlich, da das gesamte Gebäude gemeinsam genutzt wird; bei Bedarf ist eine Differenzierung jedoch möglich.

Somit eine Aufteilung des Netzwerks in Gebäudenetzwerk/privates Netzwerk möglich.

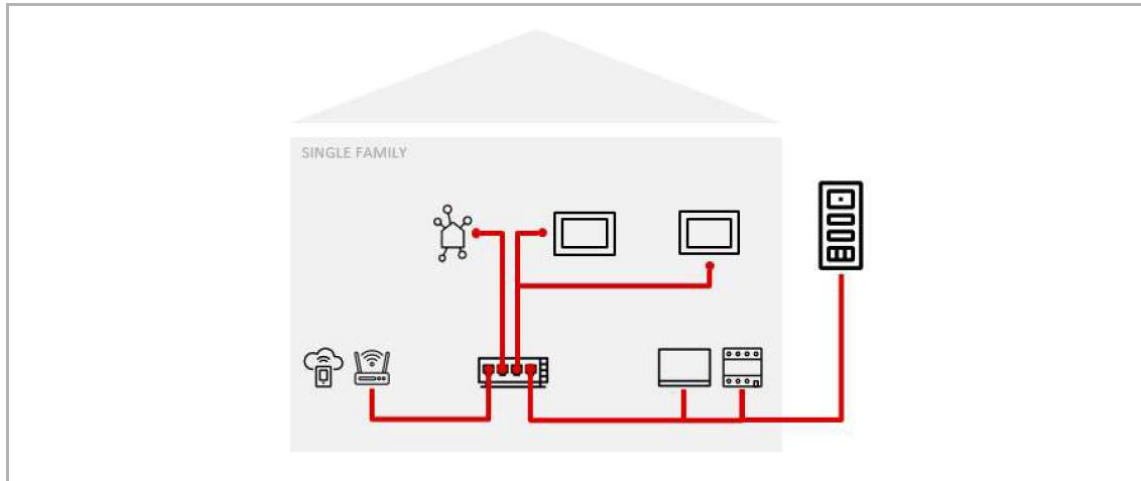

1.3 Zuweisungsmodi der IP-Adressierung

1.3.1 Vorbedingung

Die Installation folgender Softwareversionen (oder neuerer Versionen) ist erforderlich:

Gerätename	Abkürzung	Software-Version
SmartAP	SmartAP	V6.55
IP Touch 10	IP Touch 10	V2.44
IP Touch 7	IP Touch 7	V2.44
IP Touch Lite 7	IP Touch Lite 7	V1.10
Außenstation	OS	V1.53
Concierge Station	GU	V1.54
IP-Aktor	IPA	V1.17
IP-Aufzugsteuerung	IPEC	V1.15
Audio IP	Audio IP	V1.22
Mini-Außenstation Video mit IC	Mini OS (IC)	V1.13

1.3.2 Automatischer (DHCP) / Manueller Modus

Im automatischen (DHCP) oder manuellen Modus, muss im PoE ein Router für die Zuweisung der IP-Adresse installiert sein.

Die Vorteile dieses Modus sind:

- Die IP-Adresse wird zufällig (in DHCP) generiert oder manuell ausgewählt (manueller statischer Modus), was eine Nutzung des Netzwerks zu verschiedenen Zwecken ermöglicht (kein Konflikt mit Videoüberwachung, Haustechnik usw.)
- Option zur Anbindung aller Türkommunikationsgeräte* an denselben PoE-Switch mit entsprechend vereinfachter Verkabelung und Installationsgeschwindigkeit
- mehr Flexibilität bei Projekten mit mehreren Einheiten

(* Grenzen bei privat genutzten Geräten pro Einheit: bis zu 8 IS, 4 private Außenstationen, 4 IP-Schaltaktoren)

Der Router muss über ein LAN-Kabel mit dem Haupt-PoE-Switch des Systemnetzwerks verbunden sein (siehe Schema 1 unten) oder über WIFI von SmartAP (Schema 2 unten).

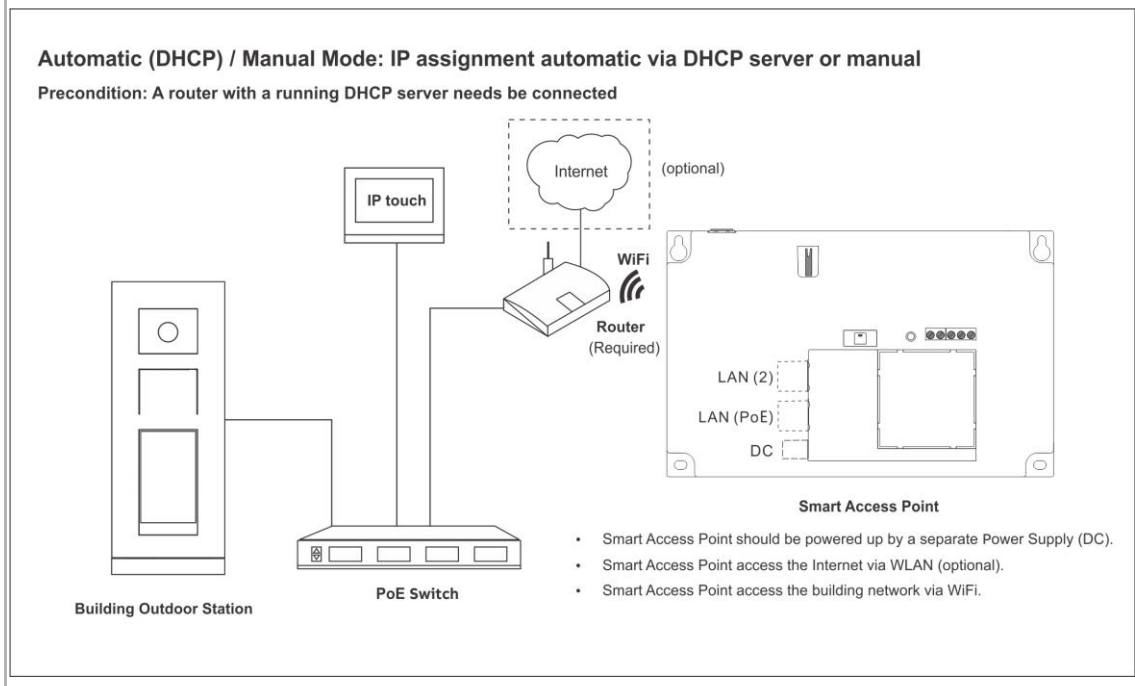
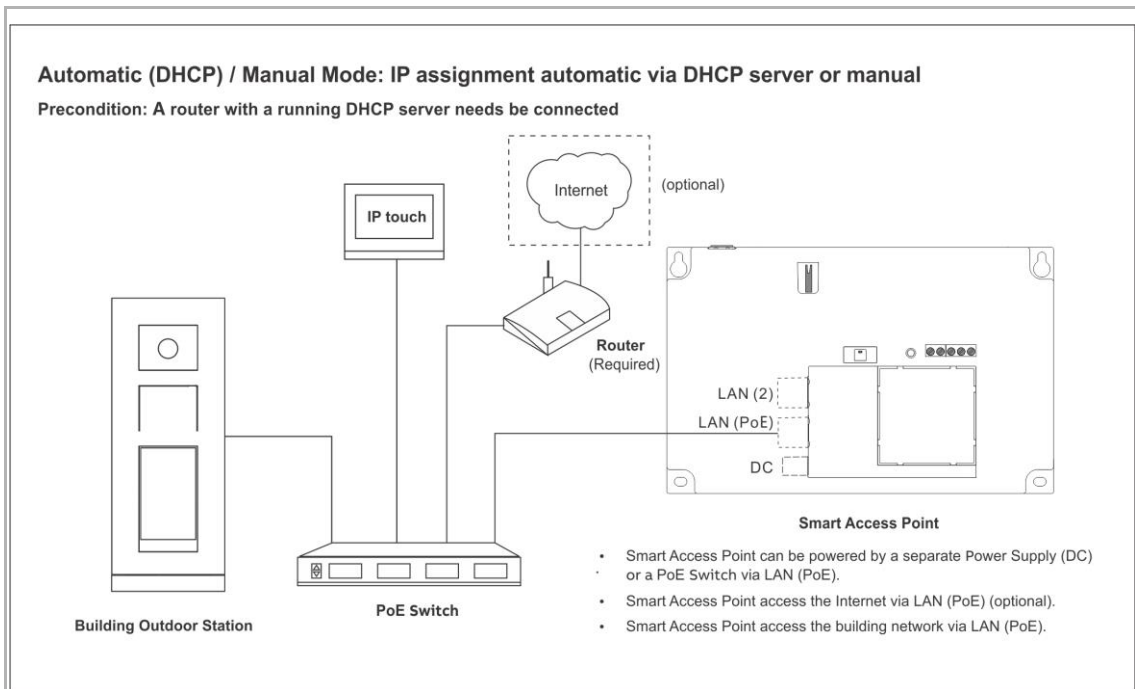

1.3.3 ABB Legacy Modus

Im ABB Legacy Modus muss kein Router installiert sein, da dieser als optionales Gateway für die Internetverbindung verwendet werden kann, jedoch nicht für die IP-Adresszuweisung benötigt wird.

Die IP-Adressierung wird basierend auf der physikalischen Adressierung der Geräte automatisch von Welcome IP generiert.

Der ABB Legacy Modus erfordert die Trennung des Türkommunikationsnetzwerks von anderen Netzwerken, die im Projekt verwendet werden, um Konflikte bei der Adressierung zu vermeiden.

Die Vorteile dieses Modus sind:

- einfache Installation bei Projekten mit Türkommunikationsnetzwerk
- kein Router nötig
- Option zur Anbindung aller Türkommunikationsgeräte* an denselben PoE-Switch mit entsprechend vereinfachter Verkabelung und Installationsgeschwindigkeit.

(* Grenzen bei privat genutzten Geräten pro Einheit: bis zu 4 IS, 2 privaten Außenstationen, 2 IP-Schaltaktoren)

Empfohlen wird die Anbindung des Gebäudenetzwerks im LAN (PoE), während das private Netzwerk dem LAN (2) Port im SmartAP zugewiesen wird.

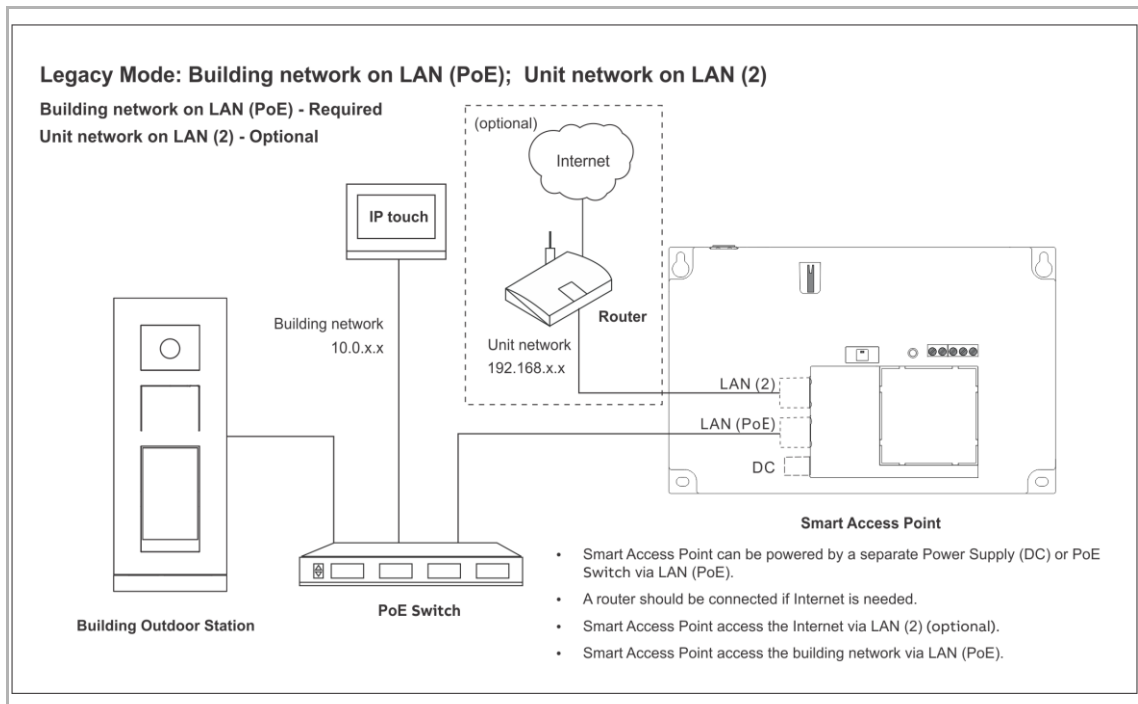

Es ist jedoch auch möglich, den Router direkt mit dem PoE oder dem LAN (PoE) oder dem WIFI von SmartAP zu verbinden:

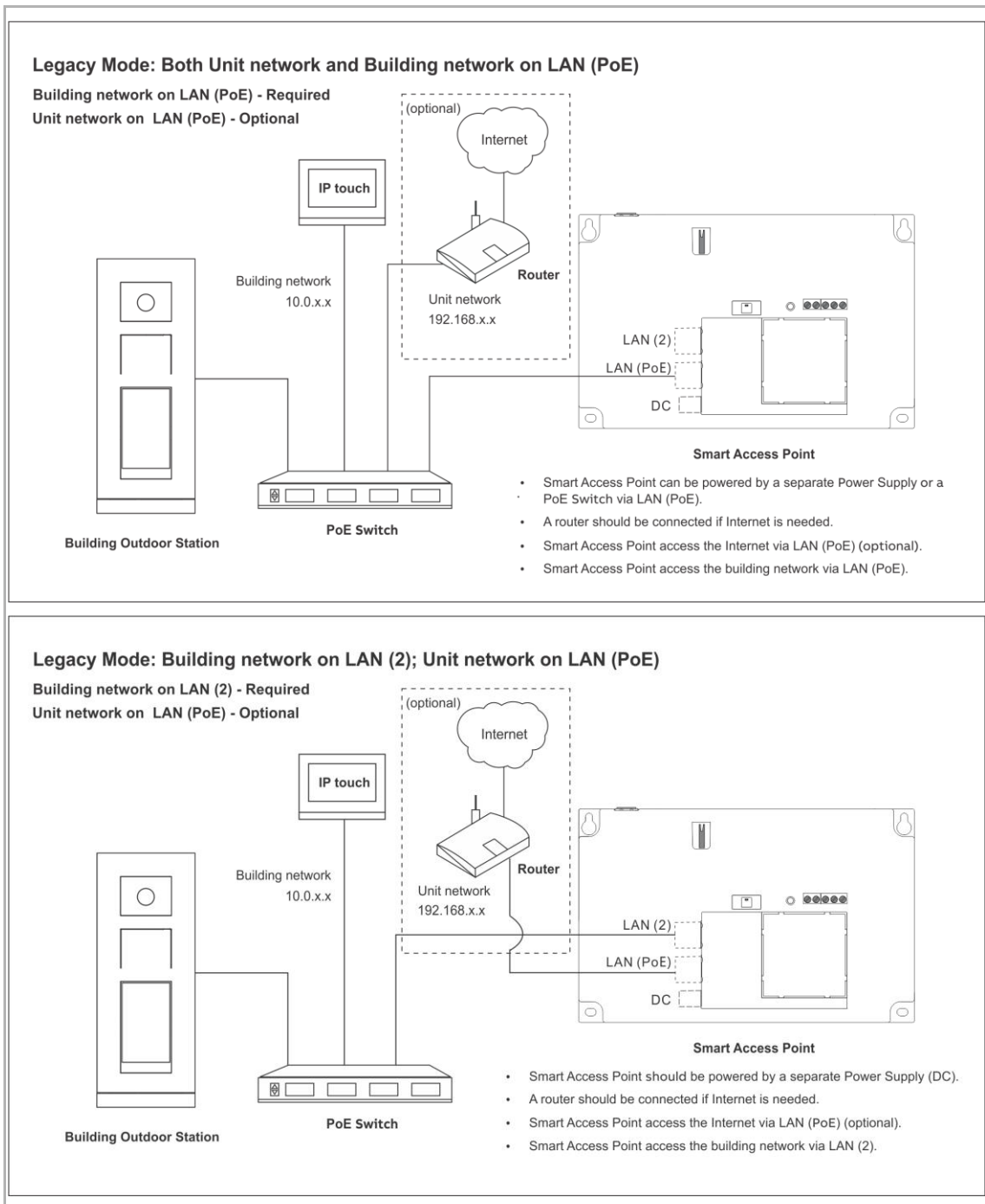

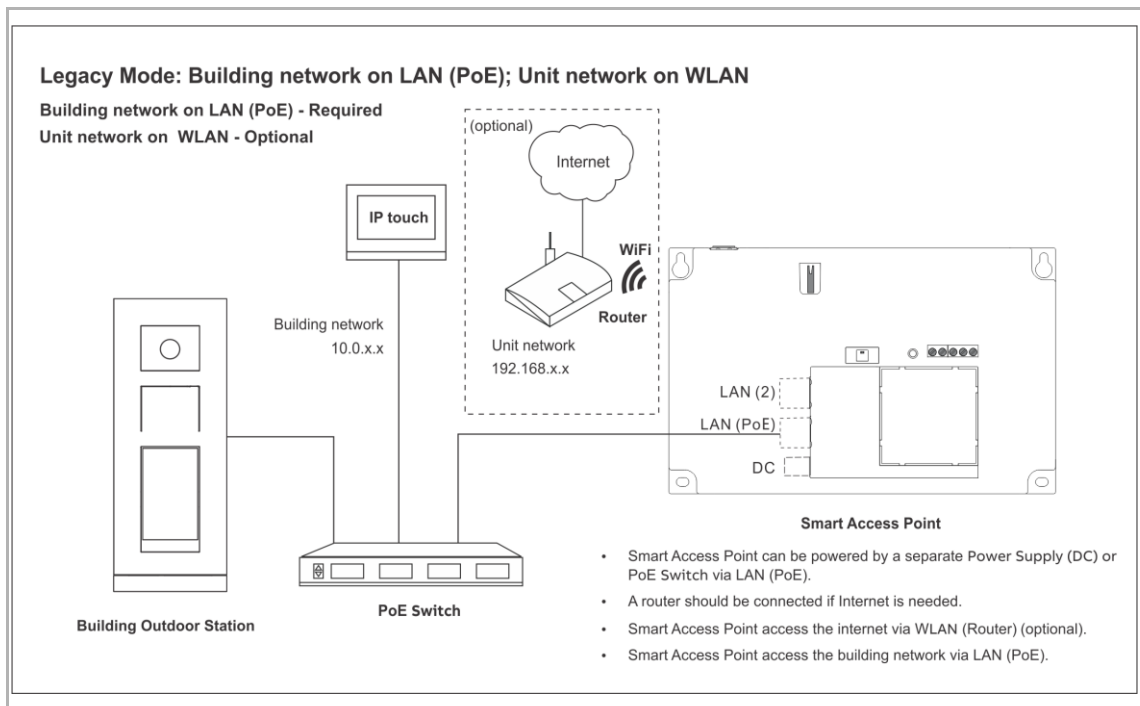

1.3.4 Ports und Dienste in einer Welcome IP-Anlage

In einer Welcome IP-Anlage werden die folgenden Ports und Dienste genutzt.

Port	Dienst
5060, 5070	UDP (SIP)
5004 / 5005 / 5006 / 5007	UDP
8016 / 8017	UDP
7777	UDP
7005 / 7006	TCP
7777	TCP
8001	TCP
5061, 5070	TCP (SIPS)
50602	UDP
239.0.0.1:3333	UDP (Multicast)
239.0.0.1:4444	UDP (Multicast)
239.0.0.1:5555	UDP (Multicast)
8887	TCP
10777	TCP (TLS)
11778	TCP (TLS)
12779	TCP (TLS)
5269	TCP
5222	TCP (TLS)
1070, 1071	UDP
8277	TCP

1.4 Auswahl PoE-Switch

Beachten Sie für die Auswahl eines PoE-Switches die folgenden Punkte:

- alle Welcome IP-Geräte erfüllen den IEEE802.3af Standard
 - Welcome IP-Geräte können mit PoE-Switches betrieben werden, die den Standard 802.3af oder 802.3at erfüllen. Alternativ zum PoE ist eine Spannungsversorgung mit 24 V DC möglich.
- Die minimale Bandbreite beträgt 100 Mbit/s.



Hinweis

Achten Sie bei der Auswahl darauf, dass die absolute Gesamtleistung an dem PoE-Switch für alle anzuschließenden Geräte ausreicht.

- Reizen Sie den PoE-Switch nicht bis zum Letzten aus.
- Kalkulieren Sie bei der Gesamtleistung einen Leistungspuffer von mindestens 20 % mit ein.

Gerät	Spannungsversorgung: PoE-Switch	Spannungsversorgung: Lokal	Verbrauch	Stromverbrauch (W)
Audio IP	•	-	40 mA / 48 VDC	1,9
IP Touch Lite 7 (LAN+WiFi)	•	•	375 mA / 24 VDC	9,0
IP Touch 7 (LAN+WiFi)	•	•	280 mA / 24 VDC	6,72
IP Touch 7 (LAN+LAN)	•	•	440 mA / 24 VDC	10,6
IP Touch 10 (LAN+WiFi)	•	•	440 mA / 24 VDC	10,6
IP Touch 10 (LAN+LAN)	•	•	500 mA / 24 VDC	12,0
Mini- Außenstation	•	•	350 mA / 24 VDC	8,4
IP Touch 5 Außenstation	•	•	450 mA / 24 VDC	10,8
IP Klingeltasten Außenstation	•	•	450 mA / 24 VDC	10,8
IP Tastatur Außenstation	•	•	500 mA / 24 VDC	12,0
SmartAP	•	•	375 mA / 24 VDC	9,0
Concierge Station	•	•	260 mA / 24 VDC	6,2
IP-Schaltaktor	•	•	350 mA / 24 VDC	8,4
IP- Aufzugsteuerung	•	•	60 mA / 24 VDC	1,4
Aufzugsteuerung -Relaismodul	-	•	250 mA / 24 VDC	6,0

Beispiel zur Auswahl eines PoE-Switches

Anzahl	Gerät	Stromverbrauch (W)
3	IP Touch 7 Lite (LAN+WiFi)	3*9,0=27,0
1	IP Touch 5 Außenstation	10,8
1	IP-Schaltaktor	8,4
	Gesamtleistung (W)	46,2

Ergebnis	
Anzahl der belegten Ports:	5
Benötigte Gesamtleistung:	46,2

Empfehlung:

Mit der Einkalkulierung einer Reserve für die Zukunft wäre für dieses Beispiel ein PoE-Switch mit 8 Ports und einer Gesamtleistung von 70 W empfehlenswert.

Der individuelle Verbrauch pro Port darf den maximalen Gesamtverbrauch des gesamten PoE-Switches nicht überschreiten.

*

2 Sortimentsübersicht

2.1 Außenstationen

2.1.1 Übersicht

Welcome IP-Außenstationen werden in folgenden Außenbereichen installiert:

- Gebäudeeingänge
- Perimeterbereiche
- Etagenbereiche
- Wohnungstüren
- Tiefgaragen

Für den Türruf gibt es neben den klassischen Klingeltasten auch eine Sprachausgabe. Die Sprachausgabe ist optional aktivierbar.

Außenstationen sind immer mit Videofunktion ausgestattet.

Außenstationen sind in den Materialien Edelstahl, weiß und Aluminium verfügbar.

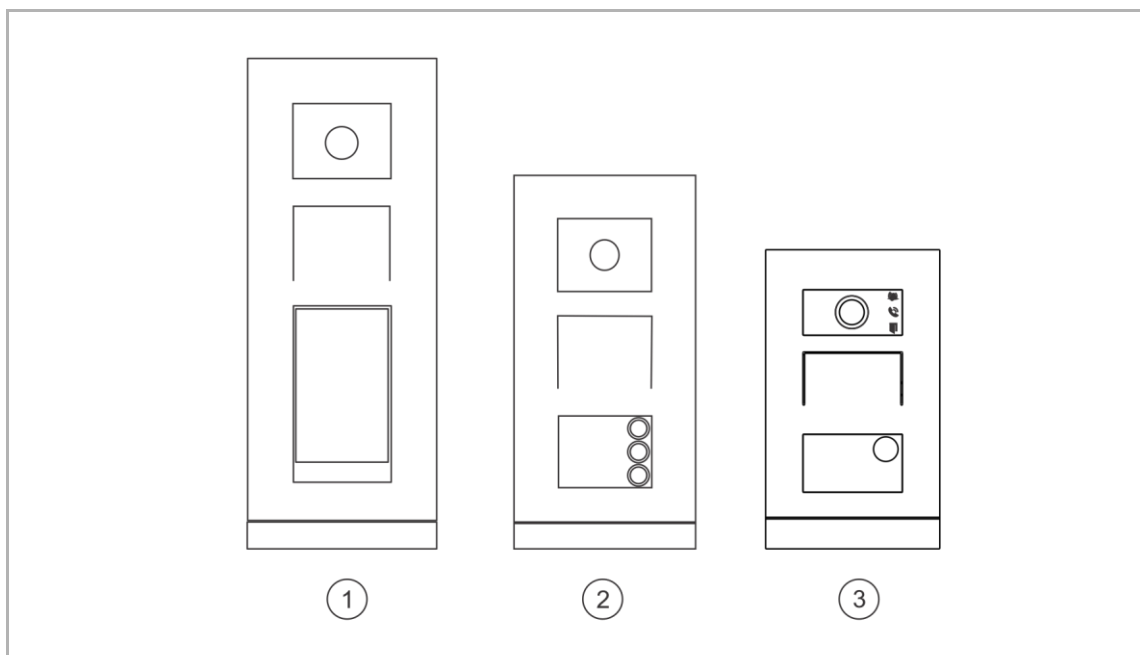

Nr.	Artikelnummer	Produktname
1	H8138.T.-03	IP Touch 5 Außenstation
2	H81381P.-03	IP Klingeltasten Außenstation
3	H8131.P.-03/ H8136.P.-03	Mini-Außenstation

*„Außenstation“ wird für gewöhnlich mit „OS“ abgekürzt.

Typ	IP Touch 5 OS	IP Taster OS	Mini OS - IC
Videobild	720P	720P	VGA
Kamerawinkel diagonal / horizontal / vertikal	139° / 111° / 73°	139° / 111° / 73°	139° / 111° / 73°
Anti-Beschlag-Kamera	•	•	•
Tag / Nacht-Umschaltung automatisch	•	•	•
Integrierte Statusanzeige über LED-Symbole (Erfüllt DIN 18040).	•	•	•
Kapazitiver Touchscreen 5 Zoll	•	-	-
Virtuelle Tastatur	•	-	-
Programmierbare Taster	-	•	•
Erkennung Türstatus	•	•	•
Integrierte Beleuchtung und automatische Hintergrundbeleuchtung	•	•	•
Weiterleitung aller Rufe zur Concierge Station	•	-	-
Unterstützung Aufzugsteuerung	•	•	-
Integrierter RFID-Leser (MIFARE® DESFire® EV1 und EV2)	•	•	•
Nachrichten und Werbung über 5 Zoll Bildschirm	•	-	-
Induktionsschleife für Hörgeschädigte	•	•	-
Spannungsversorgung über PoE (802.3af)	•	•	•
Lokale Spannungsversorgung	•	•	•
Aufputzmontage	•	•	•
Unterputzmontage	•	•	•
Hohlwand-Montage	•	•	•
Schutzart	IP 54	IP 54	IP 54
Vandalismusschutz	IK 07	IK 07	IK 07
Remote-Firmware-Update	•	•	•

2.1.2 IP Touch 5 Außenstation

Gerätetyp

Artikelnummer	Produkt-ID	Produktname	Farbe	Größe (BxHxT) Einheit: mm
H81381T-S-03	2TMA130010X0027	IP Touch 5 Außenstation	Edelstahl	135 x 349 x 29
H81381T-W-03	2TMA130010W0017	IP Touch 5 Außenstation	weiß	135 x 349 x 29

Bedienelemente

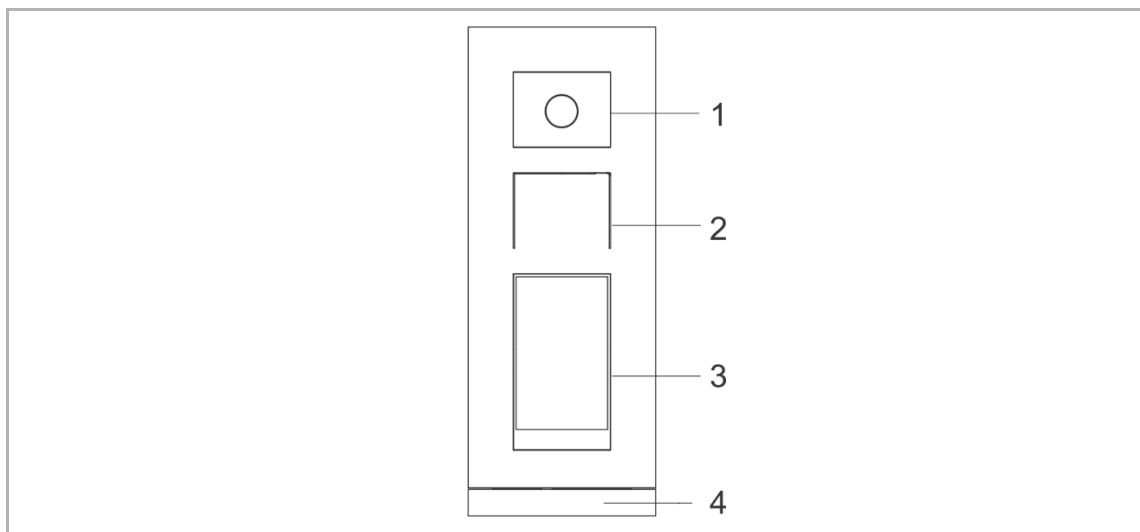

Nr.	Beschreibung
1	Kamera
2	Integration von Lautsprecher und Mikrofon
3	5-Zoll-Touchdisplay
4	Abschlussleiste

Anschlussbeschreibung

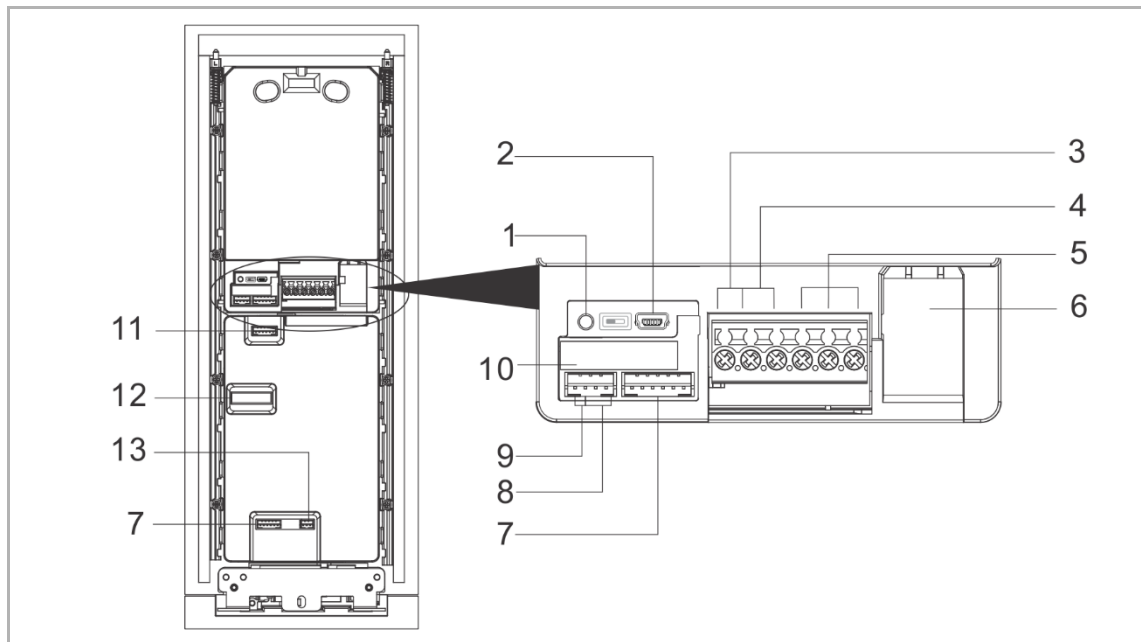

Nr.	Beschreibung
1	Reset-Taster
2	Micro-USB Anschluss für Update
3	Steckklemmen (DC+...GND) für eigenständige Spannungsversorgung
4	Steckklemmen (LOCK...GND) für Türöffner
5	Steckklemmen (COM...NC...NO) für potentialfreien Ausgang, Türöffner
6	LAN (PoE)
7	Anschluss für nächstes Modul
8	Anschluss für Exit-Taster
9	Anschluss für den Sensor zur Türstaterkennung
10	Anschluss für 5"-Displaymodul
11	Anschluss für vorheriges Modul
12	Anschluss für A/V-Modul
13	Anschluss für Wiegand-Ausgang Unterstützt 26 Bit und 34 Bit

Technische Daten

Bezeichnung	Wert
Bemessungsspannung	24 V =
Betriebsspannungsbereich	20-27 V =
Nennstrom	27 V =, 410 mA 24 V =, 450 mA
Betriebstemperatur	-20 °C...+55 °C
Kameratyp	CMOS
Kamera-Betrachtungswinkel	130°
Auflösung	HD (1280 x 720 Pixel)
Umgebungshelligkeit	<50000 Lux
Spannungsversorgung Türöffner	18 V, 4 A Impuls, max. 250 mA dauerhaft
Potentialfreier Ausgang für Türöffner	230 V ~, 3 A 30 V =, 3 A
Video-Codec	H.264
Audio-Codec	G.711
IP-Level	IP 54
IK-Level	IK 07

2.1.3 IP Klingeltasten Außenstation

Gerätetyp

Artikelnummer	Produkt-ID	Produktname	Farbe	Größe (BxHxT) Einheit: mm
H81381P1-S-03	2TMA130010X0019	IP Klingeltasten OS, 1 Klingeltasten	Edelstahl	135 x 277 x 29
H81381P2-S-03	2TMA130010X0020	IP Klingeltasten OS, 2 Klingeltasten	Edelstahl	135 x 277 x 29
H81381P3-S-03	2TMA130010X0021	IP Klingeltasten OS, 3 Klingeltasten	Edelstahl	135 x 277 x 29
H81381P1-W-03	2TMA130010W0023	IP Klingeltasten OS, 1 Klingeltasten	weiß	135 x 277 x 29
H81381P2-W-03	2TMA130010W0027	IP Klingeltasten OS, 2 Klingeltasten	weiß	135 x 277 x 29
H81381P3-W-03	2TMA130010W0031	IP Klingeltasten OS, 3 Klingeltasten	weiß	135 x 277 x 29

Bedienelemente

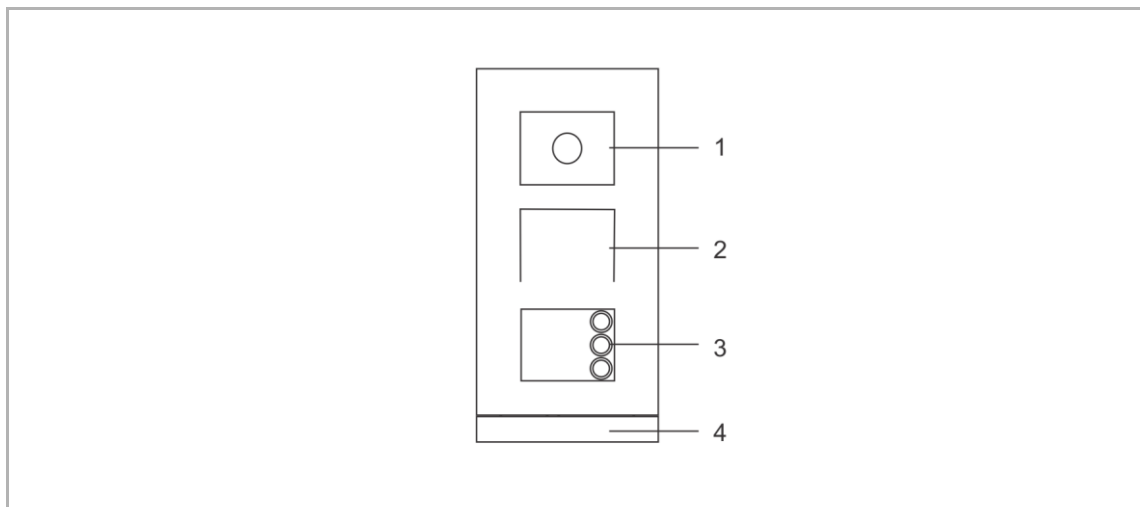

Nr.	Beschreibung
1	Kamera
2	Integration von Lautsprecher und Mikrofon
3	Runder Taster
4	Abschlussleiste

Anschlussbeschreibung

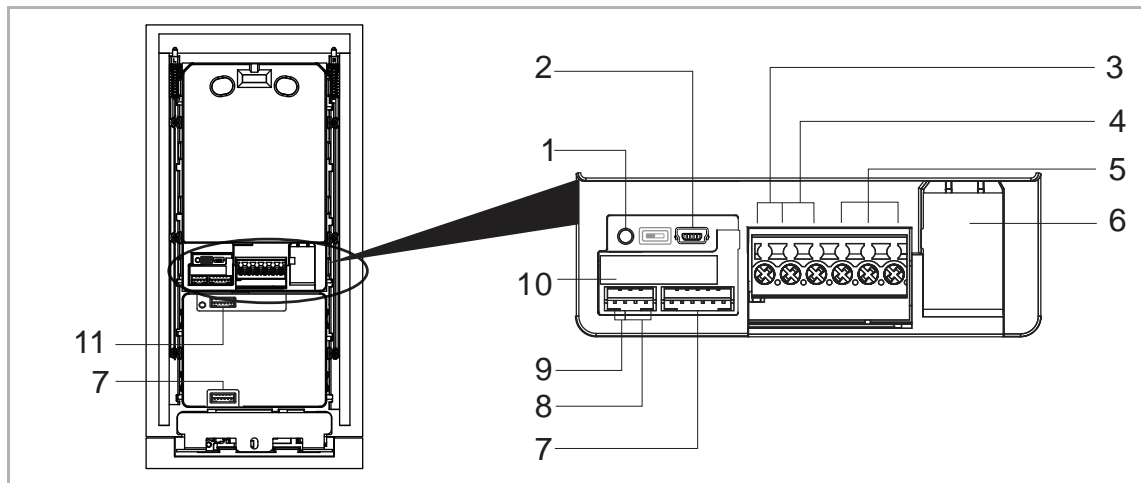

Nr.	Beschreibung
1	Reset-Taster
2	Micro-USB Anschluss für Update
3	Steckklemmen (DC+...GND) für eigenständige Spannungsversorgung
4	Steckklemmen (LOCK...GND) für Türöffner
5	Steckklemmen (COM...NC...NO) für potentialfreien Ausgang, Türöffner
6	LAN (PoE)
7	Anschluss für nächstes Modul
8	Anschluss für Exit-Taster
9	Anschluss für den Sensor zur Türstatuserkennung
10	Anschluss für 5"-Displaymodul
11	Anschluss für vorheriges Modul

Technische Daten

Bezeichnung	Wert
Bemessungsspannung	24 V DC
Betriebsspannungsbereich	20-27 V DC
Nennstrom	27 V DC, 300 mA 24 V DC, 330 mA
Betriebstemperatur	-40 °C...+55 °C
Produktabmessungen	135 mm x 276,9 mm x 17,6 mm
Kameratyp	CMOS
Kamera-Betrachtungswinkel	130°
Auflösung	HD (1280 x 720 Pixel)
Spannungsversorgung Türöffner	18 V, 4 A Impuls, max. 250 mA dauerhaft
Potentialfreier Ausgang für Türöffner	230V AC, 3A 30 V DC, 3 A
Video-Codec	H.264
Audio-Codec	G.711
IP-Level	IP 54
IK-Level	IK 07

2.1.4 Mini-Außenstation

Gerätetyp

Artikelnummer	Produkt-ID	Produktname	Farbe	Größe (BxHxT) Einheit: mm
H81313P1-A-03	2TMA130010A0003	Mini-Außenstation, 1 Klingeltasten, ID, SM	Aluminium legierung	99 x 168 x 26
H81313P2-A-03	2TMA130010A0006	Mini-Außenstation, 2 Klingeltasten, ID, SM	Aluminium legierung	99 x 168 x 26
H81363P1-A-03	2TMA130010A0009	Mini-Außenstation, 1 Klingeltasten, ID,FM	Aluminium legierung	105 x 180 x 43
H81363P2-A-03	2TMA130010A0012	Mini-Außenstation, 2 Klingeltasten, ID,FM	Aluminium legierung	105 x 180 x 43
H81364P1-A-03	2TMA130010A0015	Mini-Außenstation, 1 Klingeltasten, FM	Aluminium legierung	99 x 168 x 26
H81316P1-A-03	2TMA130010A0016	Mini-Außenstation, 1 Klingeltasten, IC/DESFire, SM	Aluminium legierung	99 x 168 x 26
H81316P2-A-03	2TMA130010A0017	Mini-Außenstation, 2 Klingeltasten, IC/DESFire, SM	Aluminium legierung	105 x 180 x 43
H81366P1-A-03	2TMA130010A0018	Mini-Außenstation, 1 Klingeltasten, IC/DESFire, FM	Aluminium legierung	105 x 180 x 43
H81366P2-A-03	2TMA130010A0019	Mini-Außenstation, 2 Klingeltasten, IC/DESFire, FM	Aluminium legierung	105 x 180 x 43

Bedienelemente

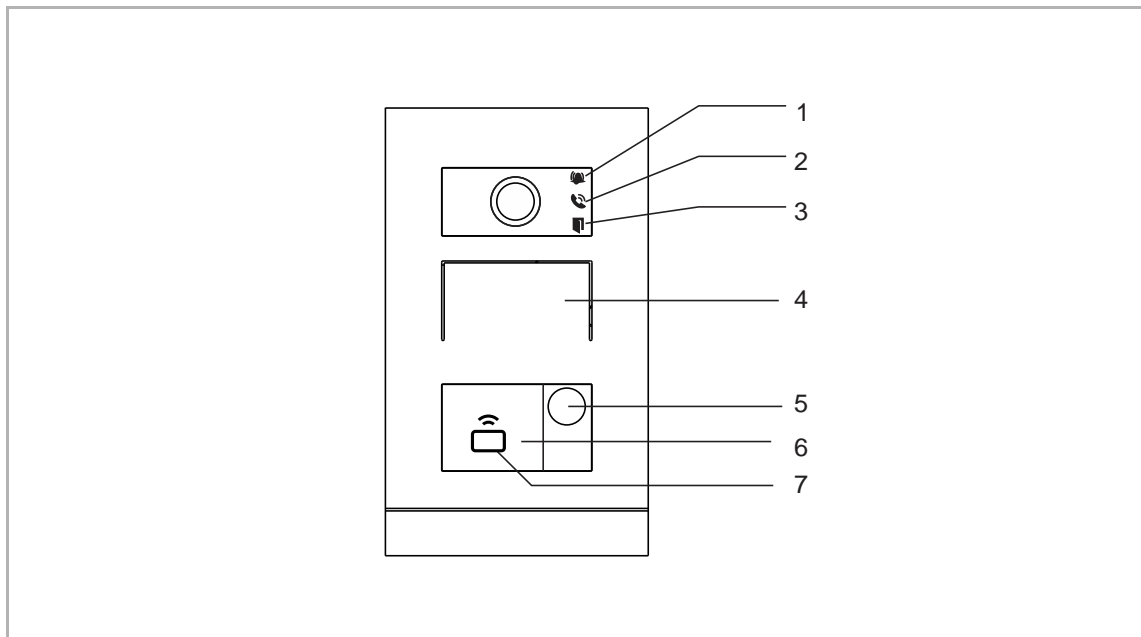

Nr.	Beschreibung
1	Klingelanzeige Anzeige blinkt langsam: Klingeln Anzeige blinkt schnell: Leitung belegt
2	Rufanzeige
3	Anzeige „Tür öffnen“
4	Integration von Lautsprecher und Mikrofon
5	Ruftaste
6	Beschriftungsfeld
7	Integriertes Kartenlesegerät

Anschlussbeschreibung

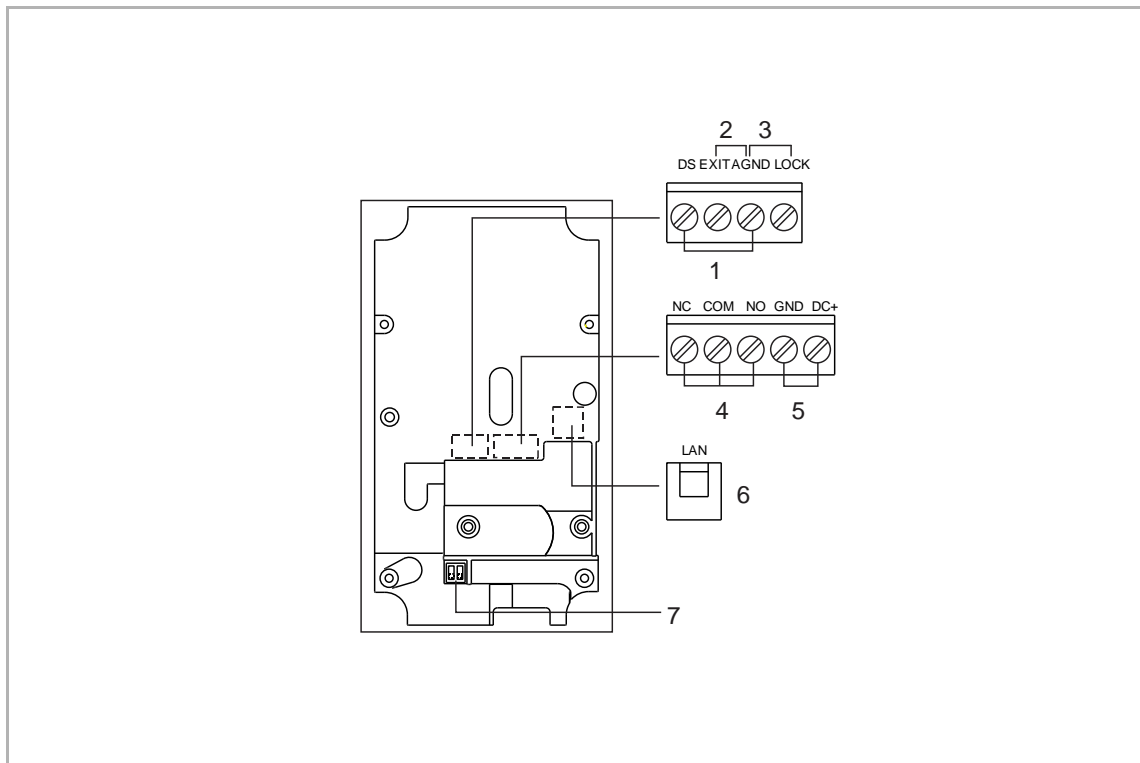

Nr.	Beschreibung
1	Anschluss für den Sensor zur Türstatuserkennung
2	Anschluss für Exit-Taster
3	Steckklemmen (LOCK...AGND) für Türöffner
4	Steckklemmen (COM...NC...NO) für potentialfreien Ausgang
5	Steckklemmen (DC+...GND) für eigenständige Spannungsversorgung
6	LAN (PoE)
7	Nicht verfügbar

Technische Daten

Bezeichnung	Wert
Bemessungsspannung	24 V =
Betriebsspannungsbereich	20-27 V =
Nennstrom	27 V =, 310 mA 24 V =, 350 mA
Betriebstemperatur	-40 °C...+55 °C
Produktabmessungen	99 mm x 168 mm x 26 mm (H8131.P.-.) 105 mm x 180 mm x 43 mm (H8136.P.-.)
Kameratyp	CMOS
Kamera-Betrachtungswinkel	104°
Spannungsversorgung Türöffner	15 V =, 4A Impuls, max. 250 mA dauerhaft
Potentialfreier Ausgang für Türöffner	30 V =, 3 A
IP-Level	IP 54
IK-Level	IK 07
Netzwerkanschluss-Standard	IEEE802.3, 10/100 Mbps, auto MDI/MDI-X

2.2 Innenstationen

2.2.1 Übersicht

Der Anruf wird an der Innenstation angezeigt. Bei der Ankunft eines Besuchers wird hier der Anruf entgegengenommen und die Tür geöffnet. Das Kamerabild wird dabei direkt angezeigt, damit Sie sofort sehen, wer vor der Tür steht und Sie sich mit dem Besuch unterhalten können.

Ein Besucher kann optional eine Audionachricht hinterlassen, sofern die Funktion an der Innenstation aktiviert wurde.

Die Innenstationen können mit der Intercom-Funktion für die Kommunikation innerhalb und zwischen Wohneinheiten und Gebäuden verwendet werden.

Anhand einer integrierten Blacklist kann festgelegt werden, welche Rufe automatisch blockiert werden.

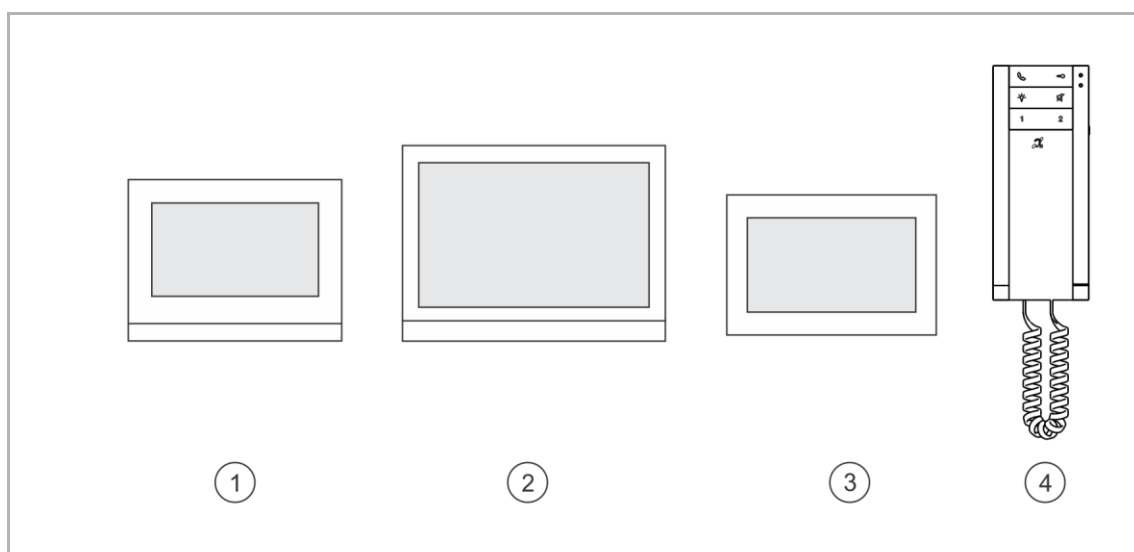

Nr.	Artikelnummer	Produktname
1	H8236-.-03	IP Touch 7
2	H8237-.-03	IP Touch 10
3	H8249-03	IP Touch Lite 7
4	H82001-W-03	Audio IP

*„Innenstation“ wird für gewöhnlich mit „IS“ abgekürzt.

Typ	IP Touch 7	IP Touch 10	IP Touch Lite 7	Audio IP
Touchscreen	•	•	•	-
Erweiterung auf App ohne zusätzliche Systemvorrichtung (Voraussetzung Internetverbindung)	•	•	•	-
Zentrales Bedienfeld für DES, CCTV, AC und Haustechnik (KNX & F@H)	•	•	-	-
Video-Türklingel durch IP-Kamera	•	•	•	-
LAN Schnittstelle	•	•	•	•
Wi-Fi Schnittstelle	•	•	•	-
Remote-Firmware-Update	•	•	•	•
Spannungsversorgung über PoE (802.3af)	•	•	•	•
Lokale Spannungsversorgung	•	•	•	•
Aufputzmontage	•	•	•	•
Unterputzmontage	•	•	•	-
Hohlwand-Montage	•	•	•	-
Tischaufstellung	•	•	•	-
Anruflisten	•	•	•	-
Notruf senden (SOS)	•	•	•	•
Überwachungsunterstützung von Außenstationen oder IP-Kameras	•	•	•	-
Unterstützung Induktionsschleife	•	•	-	-
Sprachnachricht hinterlassen	•	•	-	-
Blacklist	•	•	-	-

2.2.2 IP Touch 7

Gerätetyp

Artikelnummer	Bestellnummer	Produktname	Farbe	Größe (BxHxT) Einheit: mm
H8236-4W-03	2TMA130050W0066	IP Touch 7, DES+KNX+f@h+APP, LAN+WiFi, T-loop	weiß	199 x 150 x 17
H8236-4B-03	2TMA130050B0066	IP Touch 7, DES+KNX+f@h+APP, LAN+WiFi, T-loop	schwarz	199 x 150 x 17
H8236-5W-03	2TMA130050W0068	IP Touch 7, DES+KNX+f@h+APP, LAN+LAN, T-loop	weiß	199 x 150 x 31
H8236-5B-03	2TMA130050B0068	IP Touch 7, DES+KNX+f@h+APP, LAN+LAN, T-loop	schwarz	199 x 150 x 31

Bedienelemente

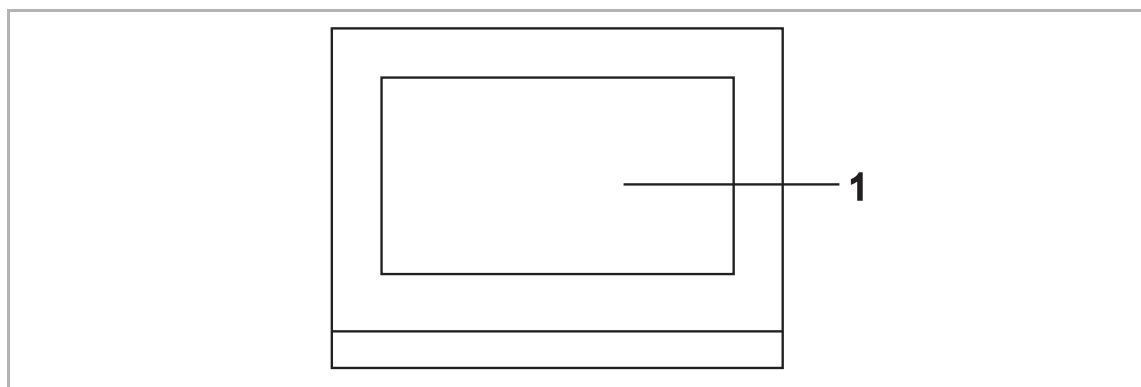

Nr.	Beschreibung
1	Touchscreen

Anschlussbeschreibung

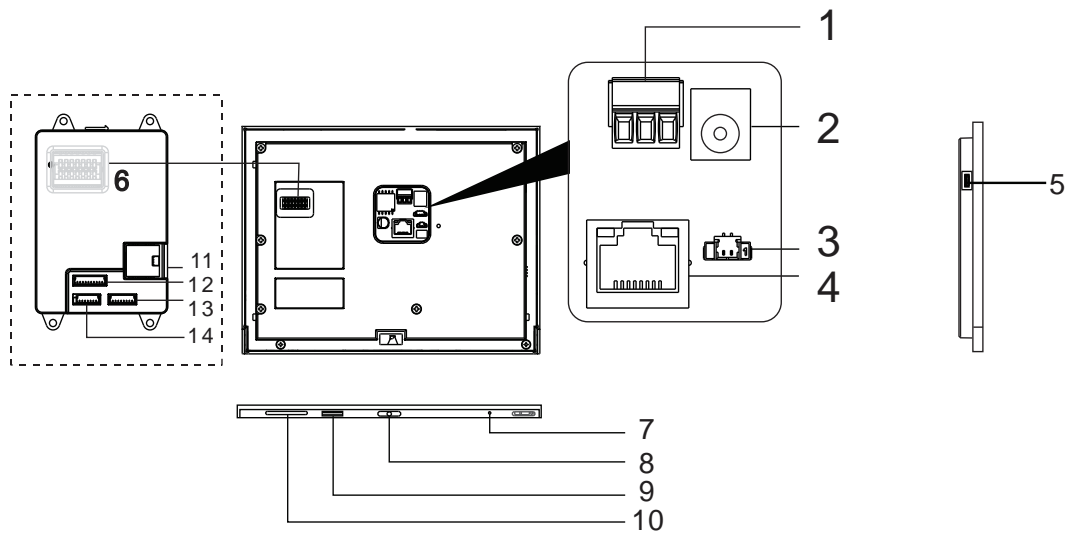

Nr.	Beschreibung
1	Netzanschluss
2	Netzanschluss (DC-Eingangsbuchse)
3	Türklingelanschluss
4	LAN1 (PoE)
5	Micro-USB Upgrade-Anschluss
6	Anschluss für Erweiterungsmodul
7	Mikrofon
8	Demontageschalter
9	Anschluss für Micro-SD-Karte
10	Lautsprecher
11	² LAN2
12	² Alarmanschluss
13	² RS485-Anschluss, 12-V-Ausgang, Notfall-Port (SOS, GAS, Brand)
14	² Relaisausgang

² IP touch 7 (LAN+LAN)

Technische Daten

Bezeichnung	Wert
Bemessungsspannung	24 V \approx
Betriebsspannungsbereich	20-27 V \approx
¹ Nennstrom	27 V \approx , 250 mA 24 V \approx , 280 mA
² Nennstrom	27 V \approx , 390 mA 24 V \approx , 440 mA
Displaygröße	7"
Auflösung	1024 x 600 px
Betriebstemperatur	-10 °C ... +55 °C
PoE Standard	IEEE802.3 af
² Alarmleistungsausgang	12 V \approx , 200 mA
² Relaisausgang	30 V \approx , 1 A
¹ Drahtlos-Übertragungsfrequenz	802.11b/g/n: 2412...2462MHz (für USA) 2412...2472MHz (für Europa) 802.11a/n: 5150...5250MHz 5250...5350MHz 5470...5725MHz (nicht in Russland verwendet) 5725...5850MHz (für USA)
¹ Drahtlos-Übertragungsleistung	Max. 20 dBm bei 12 Mbps OFDM 2,4 G Max. 20 dBm bei 12 Mbps OFDM 5,8 G
¹ Drahtlos-Übertragungsstandard	IEEE 802.11 a/b/g/n

¹ IP touch 7 (LAN+WiFi) ² IP touch 7 (LAN+LAN)

2.2.3 IP Touch 10

Gerätetyp

Artikelnummer	Bestellnummer	Produktname	Farbe	Größe (BxHxT) Einheit: mm
H8237-4W-03	2TMA130050W0058	IP Touch 10, DES+KNX+f@h+APP, LAN+WiFi, T-loop	weiß	251 x 185 x 17
H8237-4B-03	2TMA130050B0058	IP Touch 10, DES+KNX+f@h+APP, LAN+WiFi, T-loop	schwarz	251 x 185 x 17
H8237-5W-03	2TMA130050W0060	IP Touch 10, DES+KNX+f@h+APP, LAN+LAN, T-loop	weiß	251 x 185 x 31
H8237-5B-03	2TMA130050B0060	IP Touch 10, DES+KNX+f@h+APP, LAN+LAN, T-loop	schwarz	251 x 185 x 31

Bedienelemente

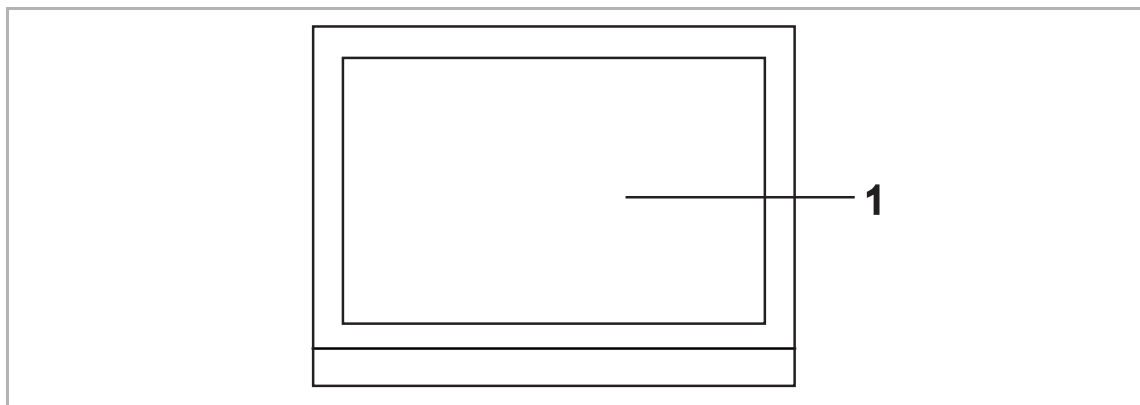

Nr.	Beschreibung
1	Touchscreen

Anschlussbeschreibung

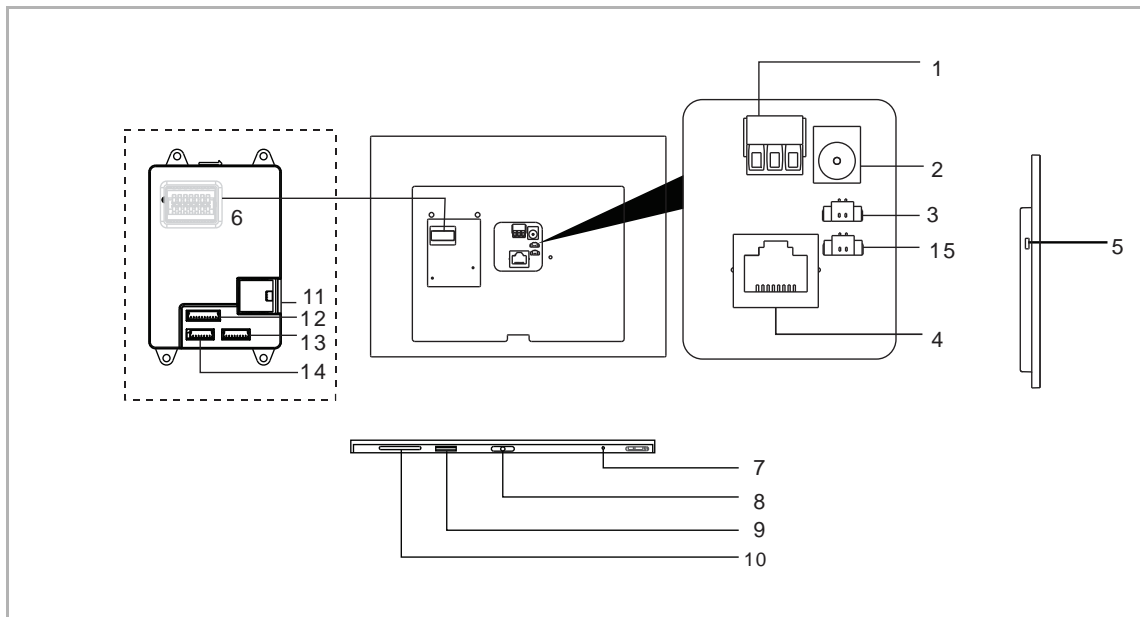

Nr.	Beschreibung
1	Netzanschluss
2	Netzanschluss (DC-Eingangsbuchse)
3	Türklingelanschluss
4	LAN1 (PoE)
5	Micro-USB Upgrade-Anschluss
6	Anschluss für Schnittstellenmodul
7	Mikrofon
8	Demontageschalter
9	Anschluss für Micro-SD-Karte
10	Lautsprecher
11	² LAN2
12	² Alarmanschluss
13	² RS485-Anschluss, 12-V-Ausgang (12-V-Ausgang bei PoE-Spannungsversorgung nicht verfügbar)
14	² Relaisausgang
15	Nicht verfügbar

² IP touch 10 (LAN+LAN)

Technische Daten

Bezeichnung	Wert
Bemessungsspannung	24 V \approx
Betriebsspannungsbereich	20-27 V \approx
¹ Nennstrom	27 V \approx , 390 mA 24 V \approx , 440 mA
² Nennstrom	27 V \approx , 520 mA 24 V \approx , 600 mA
Displaygröße	10"
Auflösung	1280 x 800 px
Betriebstemperatur	-10 °C ... +55 °C
PoE Standard	IEEE802.3 af
² Alarmleistungsausgang	12 V \approx , 200 mA (12 V-Ausgang bei PoE-Spannungsversorgung nicht verfügbar)
² Relaisausgang	30 V \approx , 1 A
¹ Drahtlos-Übertragungsfrequenz	802.11b/g/n: 2412...2462MHz (für USA) 2412...2472MHz (für Europa) 802.11a/n: 5150...5250MHz 5250...5350MHz 5470...5725MHz (nicht in Russland verwendet) 5725...5850MHz (für USA)
¹ Drahtlos-Übertragungsleistung	Max. 20 dBm bei 12 Mbps OFDM 2,4 G Max. 20 dBm bei 12 Mbps OFDM 5,8 G
¹ Drahtlos-Übertragungsstandard	IEEE 802.11 a/b/g/n

¹ IP touch 10 (LAN+WiFi) ² IP touch 10 (LAN+LAN)

2.2.4 IP Touch Lite 7

Gerätetyp

Artikelnummer	Bestellnummer	Produktname	Farbe	Größe (BxHxT) Einheit: mm
H8249-1W-03	2TMA130050W0069	IP Touch Lite 7, DES+APP, LAN+WiFi	weiß	192 x 128 x 17,2
H8249-1B-03	2TMA130050B0069	IP Touch Lite 7, DES+APP, LAN+WiFi	schwarz	192 x 128 x 17,2

Bedienelemente

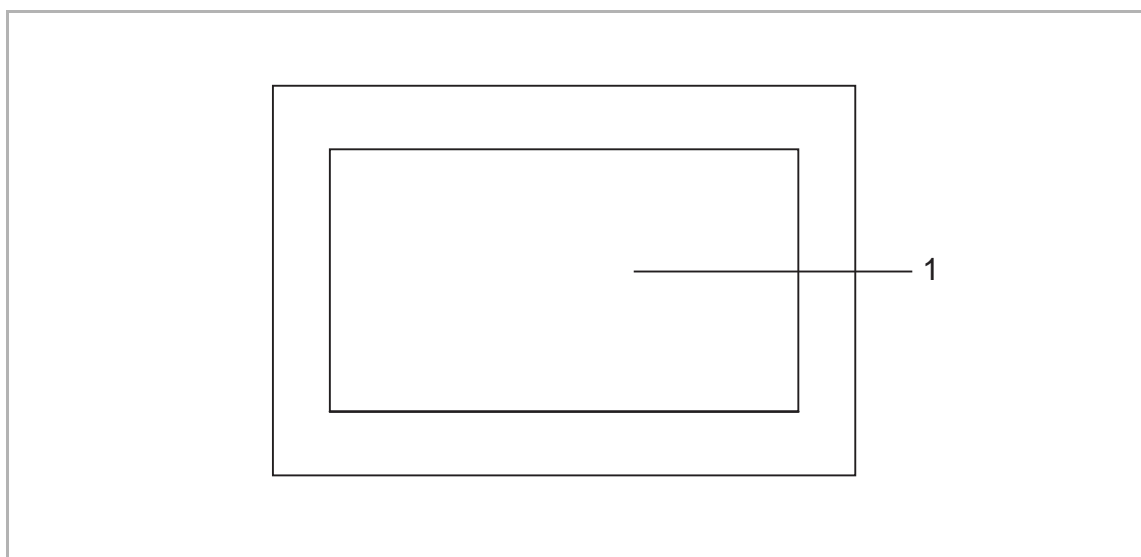

Nr.	Beschreibung
1	Touchscreen

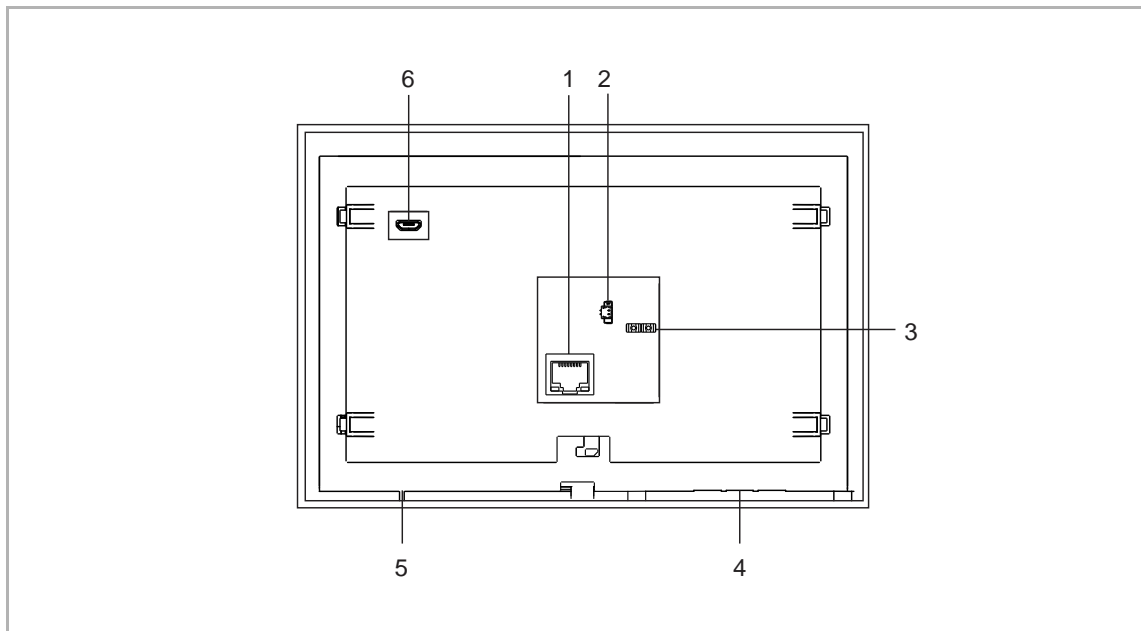
Anschlussbeschreibung

Nr.	Beschreibung
1	LAN1 (PoE)
2	Türklingelanschluss
3	Netzanschluss
4	Lautsprecher
5	Mikrofon
6	Micro USB-Anschluss Notfall-/Technikerzugriff

Technische Daten

Bezeichnung	Wert
Bemessungsspannung	24 V =
Betriebsspannungsbereich	20-27 V =
Nennstrom	24 V =, 375 mA
Displaygröße	7"
Auflösung	1024 x 600 px
Betriebstemperatur	0 °C ... +45 °C
Lagerungstemperatur	-25 °C ... +70 °C
PoE Standard	IEEE802.3 af
Drahtlos-Übertragungsfrequenz	802.11b/g/n: 2412...2462MHz (für USA) 2412...2472MHz (für Europa) 802.11a/n/ac: 5150...5250MHz 5250...5350MHz 5470...5725MHz 5725...5850MHz (für USA)
Drahtlos-Übertragungsleistung	Max. 20 dBm
Drahtlos-Übertragungsstandard	IEEE 802.11 a/b/g/n/ac
Kabeldurchmesser (3)	1,0 mm...1,4 mm

2.2.5 Audio IP

Gerätetyp

Artikelnummer	Bestellnummer	Produktname	Farbe	Größe (BxHxT) Einheit: mm
H82001-W-03	2TMA130010W0041	Audio IP, Induktionsschleife	weiß	81 x 198 x 43

Bedienelemente

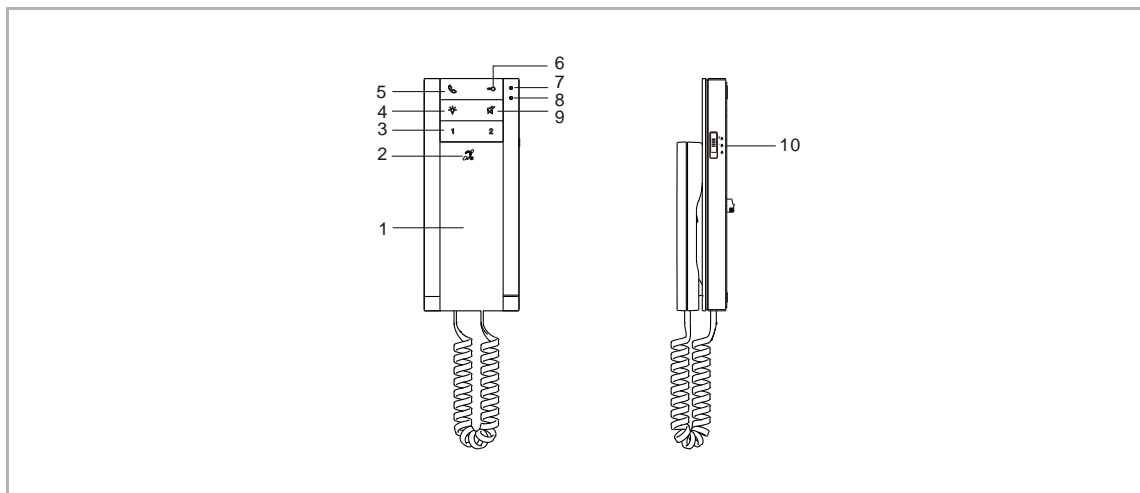

Nr.	Beschreibung
1	<p>Hörer</p> <ul style="list-style-type: none"> ▪ Nehmen Sie den Hörer während eines Rufs innerhalb von 30 Sekunden ab, um den Ruf anzunehmen. ▪ Legen Sie den Hörer während der Kommunikation auf, um den Ruf zu beenden.
2	<p>Symbol Induktionsschleife</p> <p>Das Gerät ist mit einer Hörschleife zur Einkopplung des Audiosignals in Hörgeräte ausgestattet.</p> <ul style="list-style-type: none"> ▪ Um solche Hörschleifen nutzen zu können, muss das Hörgerät über eine sogenannte Telefonspule (kurz: „T-Spule“) verfügen, die das magnetische Wechselfeld der Hörschleife aufnimmt. ▪ Der Abstand zum Gerät sollte für einen optimalen Empfang maximal 80 cm betragen.
3	<p>Programmierbare Taste</p> <p>Über SmartAP können folgende Funktionen für die Taste programmiert werden:</p> <ul style="list-style-type: none"> ▪ Sprechanlage an gleiche Einheit (Standard) ▪ Sprechanlage an andere Einheit ▪ Concierge Station rufen ▪ Öffnen der Tür mit Außenstation ▪ Öffnen der Tür mit IP-Schaltaktor ▪ Gewünschte Lichtquelle einschalten ▪ SOS-Funktion
4	<p>Licht-Taste</p> <ul style="list-style-type: none"> ▪ Drücken Sie die Taste im Standby-Modus, um die gewünschte Lichtquelle einzuschalten. ▪ Halten Sie die Taste im Standby-Modus 5 Sekunden lang gedrückt, um den Klingelton auszuwählen. ▪ Halten Sie die Taste während der Kommunikation 5 Sekunden lang gedrückt, um die Ruflautstärke einzustellen.

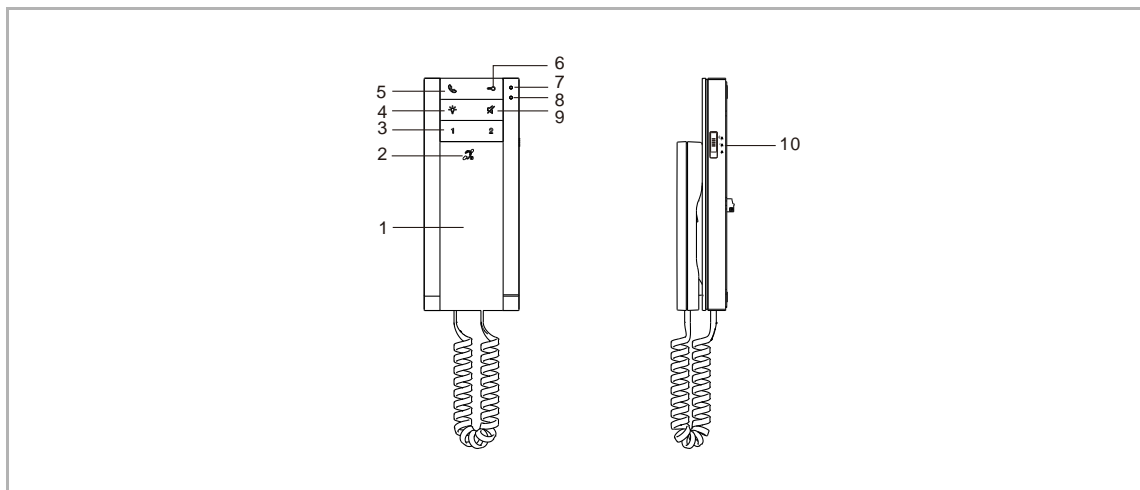











Nr.	Beschreibung
5	<p>Ruftaste</p> <ul style="list-style-type: none"> Nehmen Sie den Hörer im Standby-Modus ab und drücken Sie die Taste, um mit den anderen Innenstationen in derselben Wohnung zu kommunizieren (Standardeinstellung). Dabei werden alle vorhandenen Innenstationen in der Wohnung gleichzeitig angerufen. In diesem Fall wird der Gruppenanruf unterbrochen, sobald eine der Innenstationen den Ruf annimmt. <p>Über SmartAP kann auch die Kommunikation mit einer anderen Einheit oder der Concierge Station programmiert werden.</p>
6	<p>Entsperrtaste</p> <ul style="list-style-type: none"> *Betätigen Sie die Taste im Standby-Modus, um den Haupttöffner der Haupt-Außenstation freizugeben. (Am SmartAP muss im Vorfeld eine Haupt-Außenstation festgelegt werden). Halten Sie die Taste im Standby-Modus 10 Sekunden lang gedrückt, um die Funktion „Automatische Entsperrung“ zu aktivieren. Die (rot) leuchtende LED gibt an, dass die Funktion „Automatische Entsperrung“ aktiviert ist. Auf die gleiche Weise wird die Funktion „Automatische Entsperrung“ deaktiviert; die (rote) LED schaltet sich aus. <p>* Bei aktivierter Funktion „Automatische Entsperrung“ wird die Tür während eines Rufs automatisch entriegelt. Nach 10 Stunden wird diese Funktion automatisch deaktiviert.</p>
7	LED (rot)
8	LED (blau)
9	<p>Stumm-Taste</p> <ul style="list-style-type: none"> Betätigen Sie die Taste im Standby-Modus, um den Klingelton stummzuschalten. Halten Sie die Taste im Standby-Modus 3 Sekunden lang gedrückt, um den Klingelton aller Innenstationen stummzuschalten. Betätigen Sie die Taste während eines Rufs, um den Klingelton stummzuschalten. Betätigen Sie die Taste während der Kommunikation, um das Mikrofon stummzuschalten.
10	<p>Lautstärketaste</p> <p>Über den dreistufigen Wahlschalter (max/mittel/min) lässt sich die Klingeltonlautstärke einstellen.</p>

Übersicht LED

Sym bol	Beschreibung
	Rote LED immer ein
	Blaue LED immer ein
	Rote LED blinkt langsam
	Blaue LED blinkt langsam
	Rote LED blinkt schnell
	Blaue LED blinkt schnell

LED-Status

LED-Status	Beschreibung
	Die Funktion „Automatische Entriegelung“ ist aktiviert.
	Lautsprecher oder Mikrofon stummgeschaltet.
 & 	Status unsigniert oder Einstellmodus aktiviert.
	Während eines eingehenden Rufs.
	Vorgang fehlgeschlagen.
	Vorgang erfolgreich.
 & 	Konflikt IP-Adresse oder Netzwerkverbindung funktioniert nicht ordnungsgemäß.
 / 	Zwei LEDs blinken abwechselnd, Firmware aktualisieren.

Anschlussbeschreibung

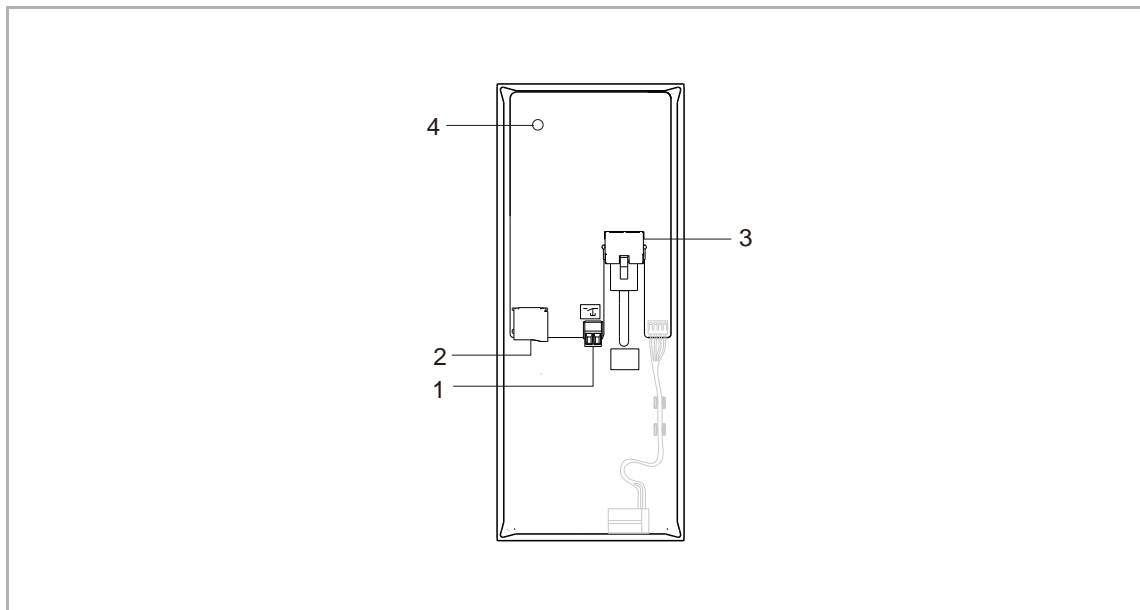

Nr.	Beschreibung
1	Ein potentialfreier Kontakt, z. B. Türklingelknopf
2	Micro-SD-Kartenslot (nur für werksseitige Verwendung)
3	LAN (PoE), die Spannungsversorgung erfolgt für dieses Gerät ausschließlich über PoE
4	Reset-Taster

Technische Daten

Bezeichnung	Wert
Bemessungsspannung	48 V $\overline{=}$
Betriebsspannung	38-57 V $\overline{=}$
Nennstrom	48 V $\overline{=}$, 40 mA
Betriebstemperatur	-10 °C...+55 °C
Lagerungstemperatur	-25 °C...+70 °C
PoE Standard	IEEE802.3 af
IP-Level	IP 30
Größe (TxHxB)	81 x 198 x 43 mm

2.3 Systemgeräte

2.3.1 Smart Access Point

*„Smart Access Point“ wird für gewöhnlich mit „SmartAP“ abgekürzt.

Auf SmartAP ist die Managementsoftware installiert.

SmartAP bietet den Zugangspunkt, um mit dem PC die Welcome IP-Geräte in Betrieb zu nehmen und zu verwalten.

SmartAP kann insgesamt bis zu 1200 Geräte unterstützen.

Zum Öffnen der webbasierten Benutzeroberfläche von SmartAP benötigen Sie einen Computer mit LAN- oder WLAN-Netzwerkadapter und installiertem Internet-Browser.

Gerätetyp

Artikelnummer	Produkt-ID	Produktname	Farbe	Größe (BxHxT) Einheit: mm
D04011-03	2TMA400260W0008	SmartAP Pro	weiß	204 x 32 x 132

Anschlussbeschreibung

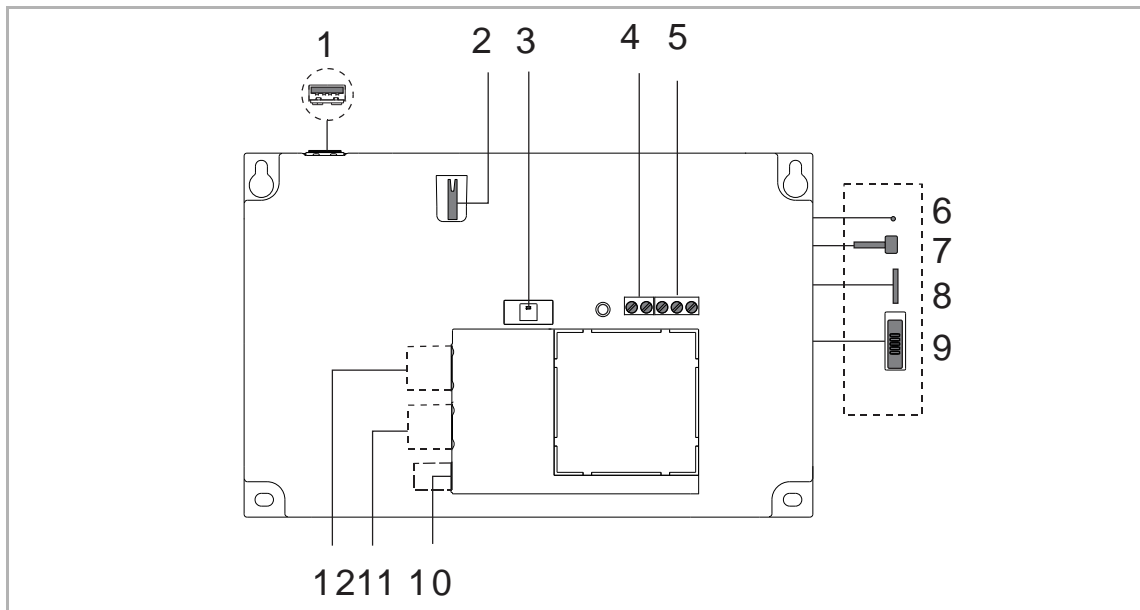

Nr.	Beschreibung
1	USB-Anschluss (reserviert)
2	<p>Sabotagekontakt</p> <p>Wird verwendet, um Eindringversuche in SmartAP zu verhindern. Sobald der Frontdeckel von SmartAP geöffnet wird, ertönt ein Manipulationsalarm über den eingebauten Lautsprecher von SmartAP.</p> <p>Über die Funktion „Aktion“ kann der Manipulationsalarm auch als Vorbedingung und/oder Ereignis festgelegt werden. Dann kann er zusammen mit anderen Aktionen (z.B. Push-Benachrichtigung) ausgelöst werden.</p>
3	⁽¹⁾ LED-Statusanzeige
4	Binäreingang (für die Interaktion mit anderen Systemen)
5	Binärausgang (für die Interaktion mit anderen Systemen)
6	<p>Reset-Taster</p> <p>Halten Sie den Reset-Taster innerhalb von 2 Minuten nach dem Einschalten von SmartAP 10 Sekunden lang gedrückt, um das Passwort des ersten Admin-Benutzers und das Passwort des AP-Modus zurückzusetzen.</p>
7	Ein-/Aussschalten zum Aktivieren/Deaktivieren des WLAN Access Point Modus Wenn der WLAN Access Point Modus aktiviert ist, blinkt die Status-LED rot.
8	Anschluss für Micro-SD-Karte (reserviert)
9	<p>Sicherheitsschalter</p> <p>EIN = Geräte dürfen nicht hinzugefügt oder gelöscht werden AUS = Geräte dürfen hinzugefügt oder gelöscht werden (Standard)</p>
10	Netzanschluss (DC-Eingangsbuchse)
11	LAN (PoE)
12	LAN (reserviert)

(1) LED-Statusanzeige

Beschreibung	blau	rot	grün	weiß	Priorität
Zurücksetzen auf Werkseinstellungen				Langsam blinkend	7 (Höchste)
Alarm (z.B. Manipulationsalarm)				Schnell blinkend	6
Einschalten oder Ersteinrichtung				ein	5
WLAN Access Point ist aktiviert		Langsam blinkend			4
Sicherheitsmodus ist deaktiviert		ein			3
Türklingel ist stumm geschaltet	ein				2
Bedienung Normalbetrieb			ein		1

Technische Daten

Bezeichnung	Wert
Bemessungsspannung	24 V =
Betriebsspannungsbereich	20-27 V =
Nennstrom	24 V =, 375 mA
PoE Standard	IEEE802.3 af
Drahtlos-Übertragungsfrequenz	802.11b/g/n: 2412...2462MHz (für USA) 2412...2472MHz (für Europa) 802.11a/n: 5150...5250MHz 5250...5350MHz 5470...5725MHz (nicht in Russland verwendet) 5725...5850MHz (für USA)
Drahtlos-Übertragungsleistung	Max. 20 dBm bei 12 Mbps OFDM 2,4 G Max. 20 dBm bei 12 Mbps OFDM 5,8 G
Drahtlos-Übertragungsstandard	IEEE 802.11 a/b/g/n
Betriebstemperatur	-10 °C...+45 °C
Lagerungstemperatur	-25 °C...+70 °C
IP-Level	IP 30
IK-Level	IK 05
Relaisausgang	30 V =, 1 A
Binäreingang	5 V =, 1mA

Bluetooth-Daten

Bluetooth-Standard	4,2
Frequenzbereich	2,402...2,480 GHz
Sendeleistung	Maximal 8 dBm
Empfangsempfindlichkeit	Mindestens -92 dBm

2.3.2 Concierge Station

Bei der Concierge Station steht Ihnen ein ähnlicher Funktionsumfang wie bei der Innenstation zur Verfügung. Der Concierge kann den Ruf an eine Innenstation weiterleiten oder selbst die Zutrittsberechtigung erteilen. Die ABB-Welcome® App-Funktion und Smart-Home Verbindung sind bei der Concierge Station nicht möglich.

Gerätetyp

Artikelnummer	Produkt-ID	Produktname	Farbe	Größe (BxHxT) Einheit: mm
H8303-03	2TMA130160W0022	Concierge Station	weiß	265 x 165 x 117

*„Concierge Station“ wird für gewöhnlich mit „GU“ abgekürzt.

Bedienelemente

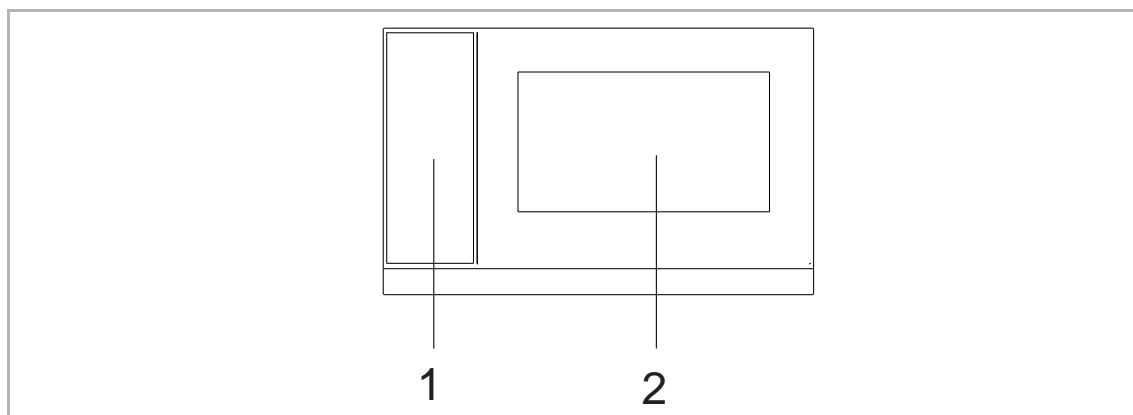

Nr.	Beschreibung
1	Hörer
2	Touchscreen

Anschlussbeschreibung

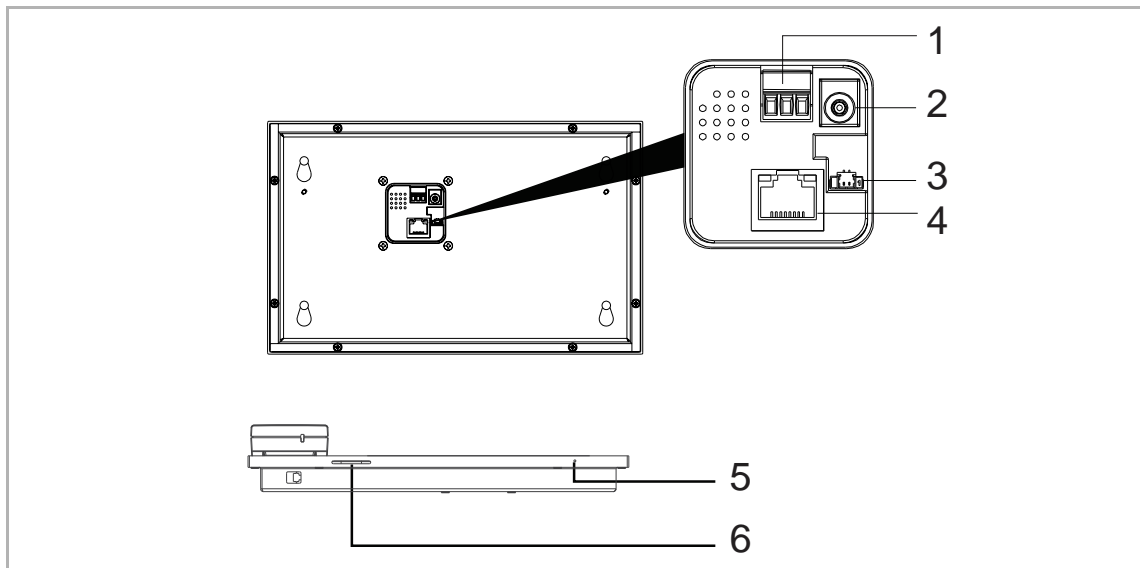

Nr.	Beschreibung
1	Netzanschluss
2	Netzanschluss (DC-Eingangsbuchse)
3	Brand-Steuerungseingang (Freigabe aller Verriegelungen im Notfall)
4	LAN (PoE)
5	Mikrofon
6	Lautsprecher

Technische Daten

Bezeichnung	Wert
Bemessungsspannung	24 V DC
Betriebsspannungsbereich	20-27 V DC
Nennstrom	27 V DC, 230 mA 24 V DC, 260 mA
Displaygröße	7"
Auflösung	1024 x 600 Pixel
Produktabmessungen	265 mm x 165 mm x 115 mm
Betriebstemperatur	-10 °C...+55 °C
PoE Standard	IEEE802.3 af
Netzwerkanschluss-Standard	IEEE 802.3, 10Base-T/100Base-TX, auto MDI/MDI-X

2.3.3 IP-Schaltaktor

Der „IP-Schaltaktor“, der den Türöffner oder die Beleuchtung anbindet, führt die entsprechenden Schaltbefehle aus.

Die Einstellungen, wie etwa die Schaltdauer der Entriegelung oder des Einschaltens der Beleuchtung, können über die „Innenstation“ oder SmartAP vorgenommen werden.

Gerätetyp

Artikelnummer	Produkt-ID	Produktname	Farbe	Größe (BxHxT) Einheit: mm
H8304-03	2TMA130160H0061	IP-Schaltaktor	grau	65 x 72 x 90

*„IP-Schaltaktor“ wird für gewöhnlich mit „IPA“ abgekürzt.

Anschlussbeschreibung

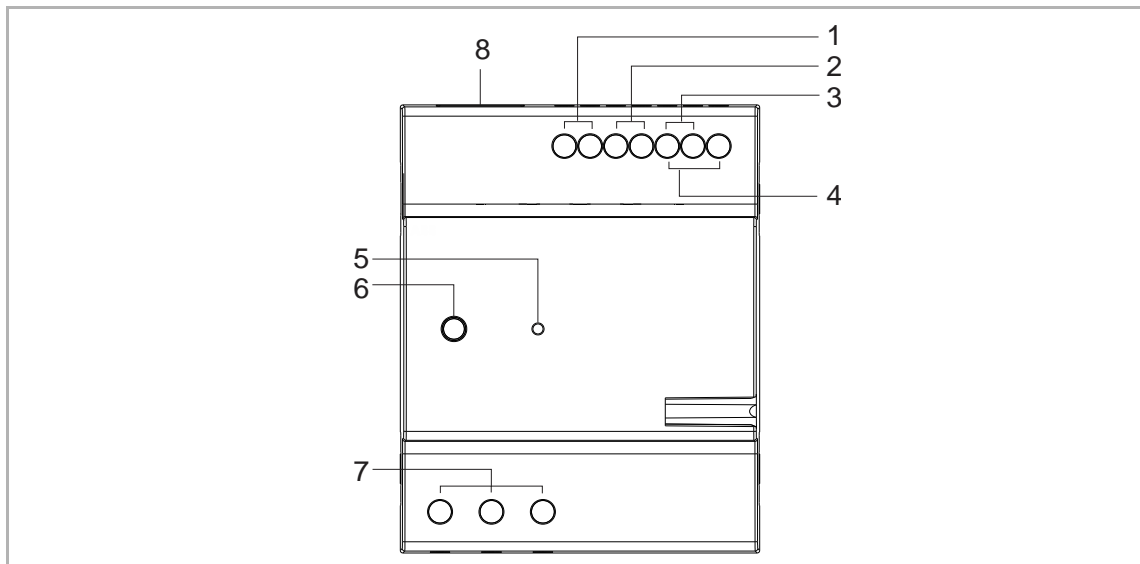

Nr.	Beschreibung
1	Anschluss für Systemspannungsversorgung
2	Steckklemmen (LOCK+...LOCK-) für Türöffner
3	Anschluss für den zur Erkennung des Türzustands verwendeten Sensor
4	Anschluss für Exit-Taster
5	Reset-Taster
6	Statusanzeige
7	Steckklemmen (NC...COM...NO) für potentialfreien Ausgang, Türöffner
8	LAN (PoE)

Technische Daten

Bezeichnung	Wert
Bemessungsspannung	24 V =
Betriebsspannungsbereich	20-27 V =
Nennstrom	27 V =, 310 mA 24 V =, 350 mA
Betriebstemperatur	-25 °C...+55 °C
Spannungsversorgung Türöffner	DC: 12 V =, 4 A Impuls, max. 500 mA dauerhaft AC: 12 V ~, 50 Hz, max. 500 mA dauerhaft
Signalfreigabe	230 V ~, 3 A
Netzwerkanschluss-Standard	IEEE802.3, 10/100 Mbps, auto MDI/MDI-X

2.3.4 IP-Aufzugsteuerung & Aufzugsteuerung-Relaismodul

„IP-Aufzugsteuerung“ und „Aufzugsteuerung-Relaismodul“ gewährleisten zusammen, dass der Aufzug nur in zulässige Etagen fährt.

Wenn ein Bewohner die Entsperrtaste drückt, wenn er den Ruf eines Gasts von der Außenstation annimmt, oder wenn der autorisierte Benutzer die registrierte Karte durchzieht oder das richtige Passwort eingibt, dann fährt der Aufzug in die Etage, in der die Außenstation installiert ist. Der Aufzug wird dann auf die Etage gerufen, in welcher der Bewohner wohnt. Er kann nicht in unautorisierte Etagen fahren, selbst wenn andere Tasten gedrückt werden.

Diese Konfiguration kann über SmartAP erfolgen.

Gerätetyp

Artikelnummer	Produkt-ID	Produktname	Farbe	Größe (BxHxT) Einheit: mm
H8308-03	2TMA130160W0042	IP-Aufzugsteuerung	grau	65 x 72 x 90
M2307-03	2TMA130160H0091	Aufzugsteuerung-Relaismodul	grau	216 x 45 x 110

Anschlussbeschreibung - IP-Aufzugsteuerung

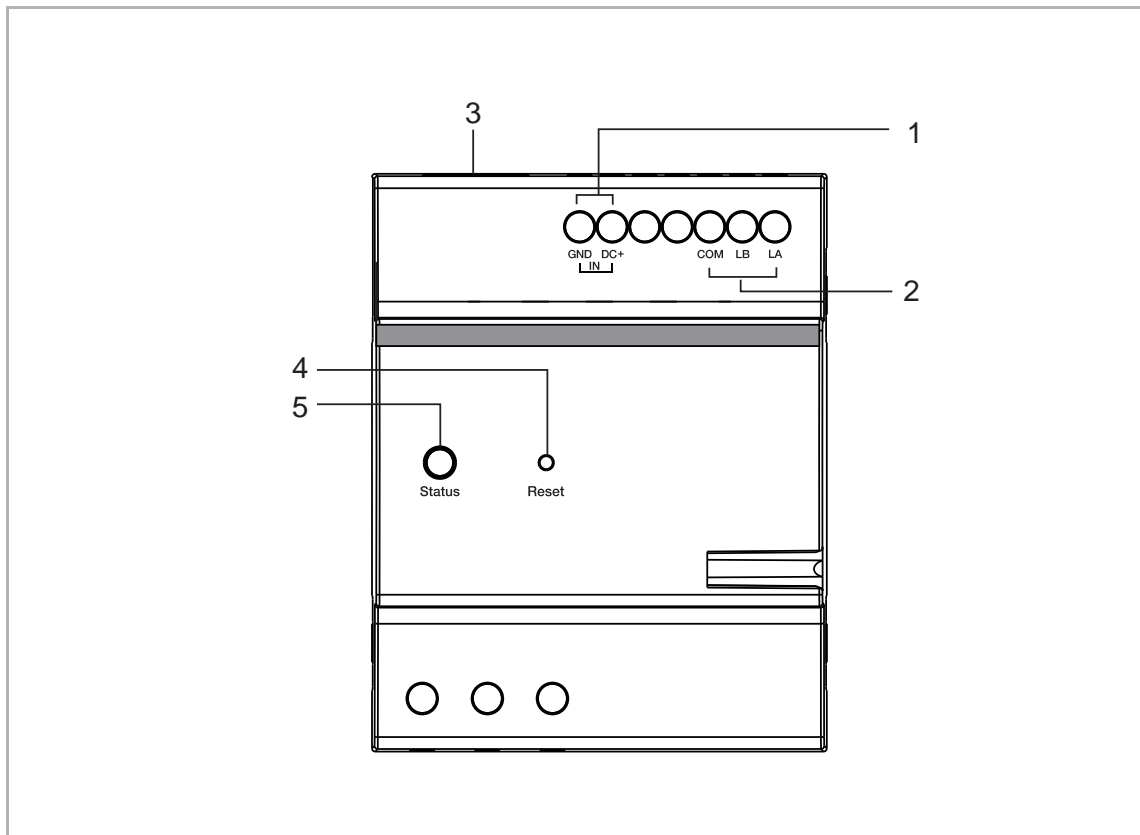

Nr.	Beschreibung
1	Anschluss für Systemspannungsversorgung
2	RS485-Steckverbinder
3	LAN (PoE)
4	Reset-Taster Halten Sie diese Taste innerhalb von 2 Minuten nach dem Einschalten des Geräts 10 Sekunden lang gedrückt, um die Werkseinstellungen des Geräts wiederherzustellen. Die Statusanzeige geht 3 Sekunden lang aus und beginnt dann langsam zu blinken.
5	Statusanzeige <ul style="list-style-type: none"> ▪ Ein: Gerät befindet sich im Normalbetrieb ▪ Aus: Gerät ist nicht eingeschaltet ▪ Schnell blinkend: Es liegt eine Anomalie vor (z.B. IP-Konflikt, keine MAC-Adresse) ▪ Langsam blinkend: Gerät hat keine Signatur bezogen

Anschlussbeschreibung - Aufzugsteuer-Relaismodul

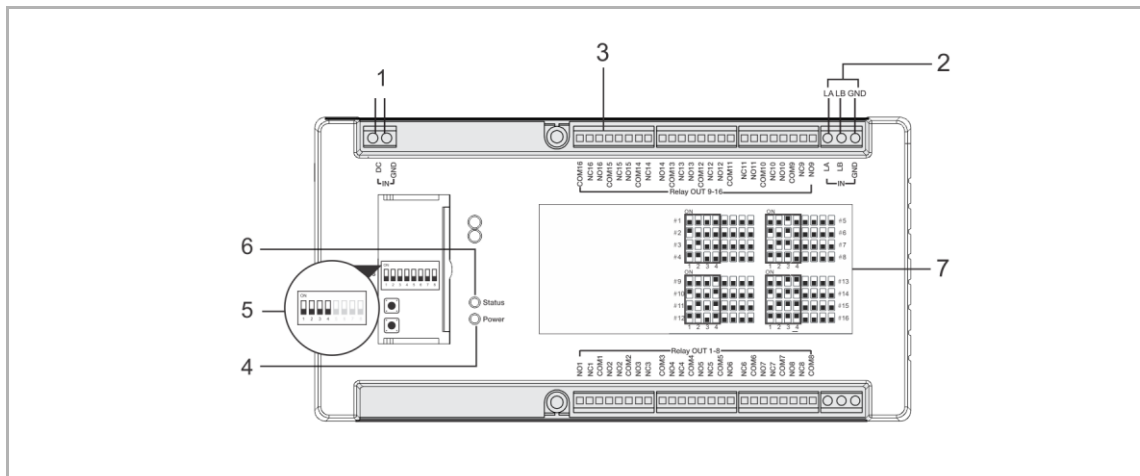

Nr.	Beschreibung
1	Anschluss für Spannungsversorgung
2	Anschluss für Aufzugsteuerbaustein
3	Relaisausgang Anschluss an Aufzugtastatur
4	LED Leistung
5	Moduladresse Die Moduladresse kann auf 1-16 eingestellt werden (nur die linken 4 Bits werden verwendet).
6	Status-LED Blinkt bei Normalbetrieb
7	Produktlabel Alle 16 Moduladresseinstellungen werden auf dem Label angezeigt.

Technische Daten - IP-Aufzugsteuerung

Bezeichnung	Wert
Bemessungsspannung	24 V =
Betriebsspannungsbereich	20-27 V =
Nennstrom	24 V =, 60 mA
Betriebstemperatur	-20 °C...+55 °C
Lagerungstemperatur	-20 °C...+70 °C
PoE Standard	IEEE802.3 af

Technische Daten - Aufzugsteuerung-Relaismodul

Bezeichnung	Wert
Bemessungsspannung	24 V =
Betriebsspannungsbereich	20-27 V =
Nennstrom	24 V =, 250 mA
Betriebstemperatur	-20 °C...+55 °C
Lagerungstemperatur	-20 °C...+70 °C

2.3.5 Schnittstellenmodul

Gerätetyp

Artikelnummer	Bestellnummer	Produktname	Farbe	Größe (BxHxT) Einheit: mm
52361EX-03	2TMA130160B0138	Schnittstellenmodul	-	16.5 x 60 x 82

Anschlussbeschreibung

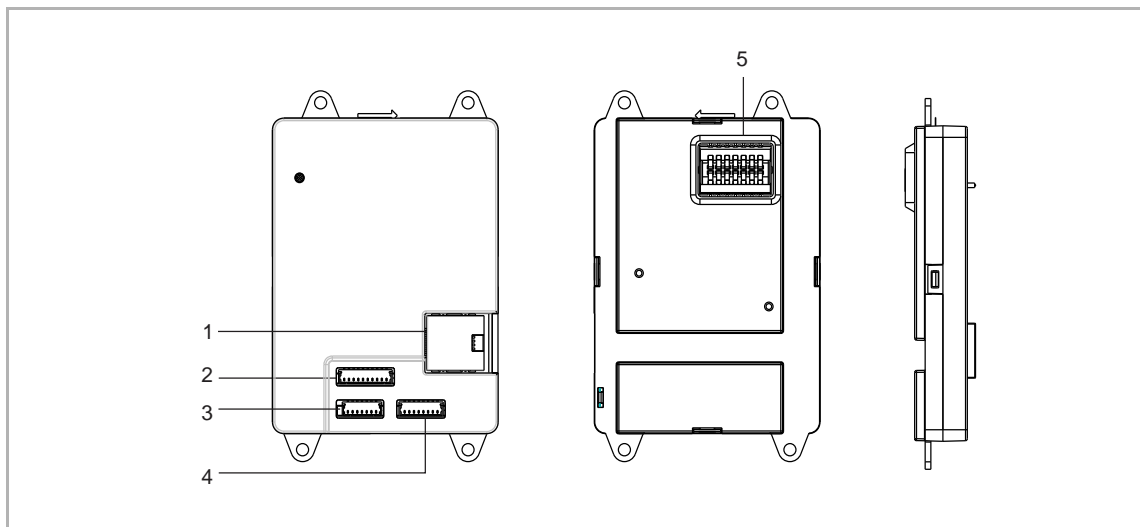

Nr.	Beschreibung
1	LAN2
2	Alarめingang
3	Relaisausgang *2
4	RS485-Anschluss, 12 V-Ausgang, Anschluss für Alarめmeldungen (SOS, GAS, BRAND)
5	Anschluss für IP-Touch

Technische Daten

Bezeichnung	Wert
Nennspannung	24 V $\overline{=}$
Betriebsspannungsbereich	20-27 V $\overline{=}$
Nennstrom	27 V $\overline{=}$, 150 mA 24 V $\overline{=}$, 170 mA
Umgebungstemperatur	-10 °C...+55 °C
Ausgang Spannungsversorgung	12 V $\overline{=}$, 200 mA
Relaisausgang	24 V $\overline{=}$, 1 A

2.3.6 Netzteil

Das Netzteil versorgt die Geräte des Systems mit Strom.

Gerätetyp

Artikelnummer	Produkt-ID	Produktname	Farbe	Größe (BxHxT) Einheit: mm
53011PS-03	2TMA130160W0029	Steckernetzteil 24V DC	-	178 x 64,5 x 90

2.4 Außenstationmodule

2.4.1 Übersicht

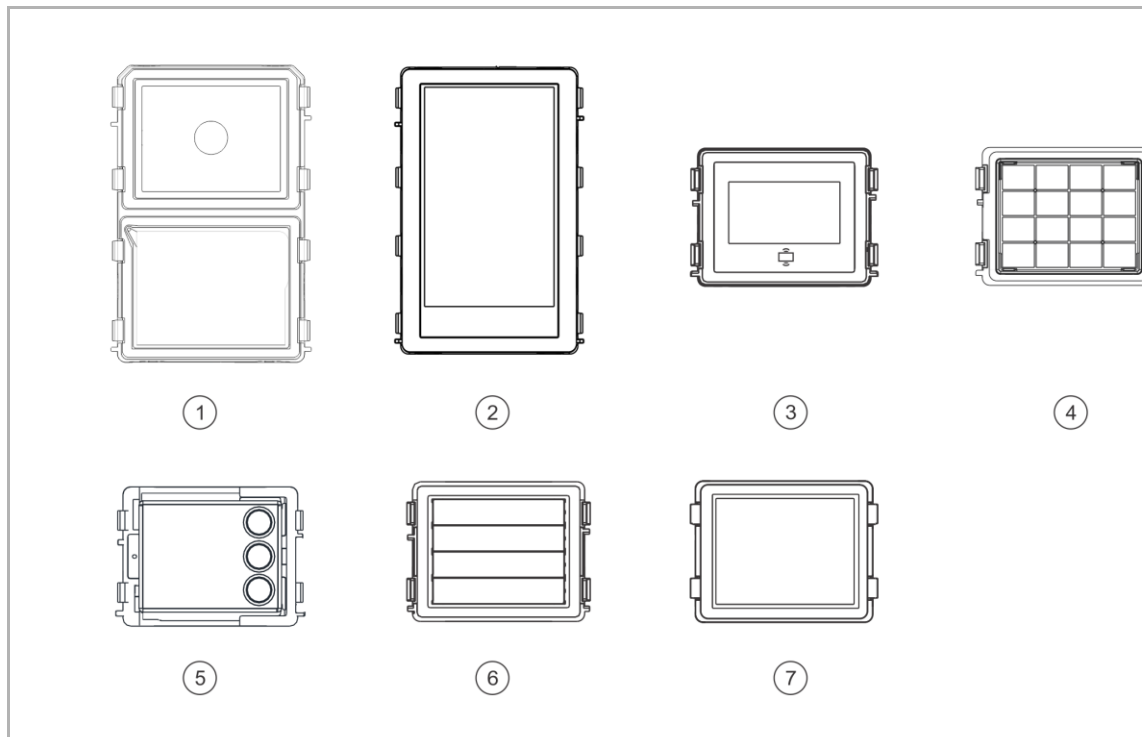

Nr.	Artikelnummer	Produktname
1	H85138.M-S-03	A/V Modul
2	H85138.DP-03	Touch Display 5" Modul
3	5138.CR-03	Display-Modul
4	5138.K-. -03	Tastatur-Modul
5	5138.RP. -03	Rundtasten-Modul
6	5138.SP. -03	Klingeltasten-Modul
7	51381DN-03	Infomodul

2.4.2 A/V Modul

Gerätetyp

Artikelnummer	Bestellnummer	Produktname	Farbe	Größe (BxHxT) Einheit: mm
H851381M-S-03	2TMA130160B0090	A/V Modul	-	96 x 143 x 28

Bedienelemente

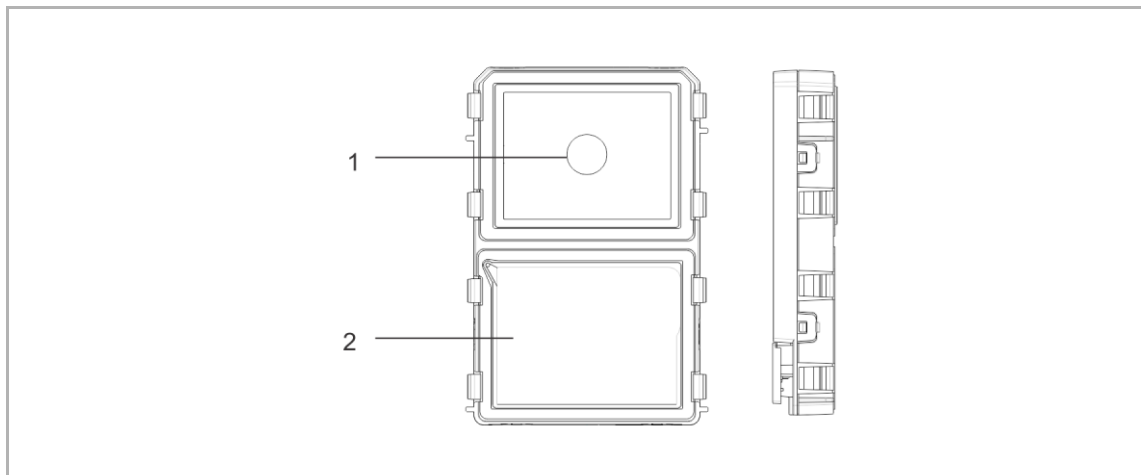

Nr.	Beschreibung
1	Kamera
2	Lautsprecher und Mikrofon

Anschlussbeschreibung

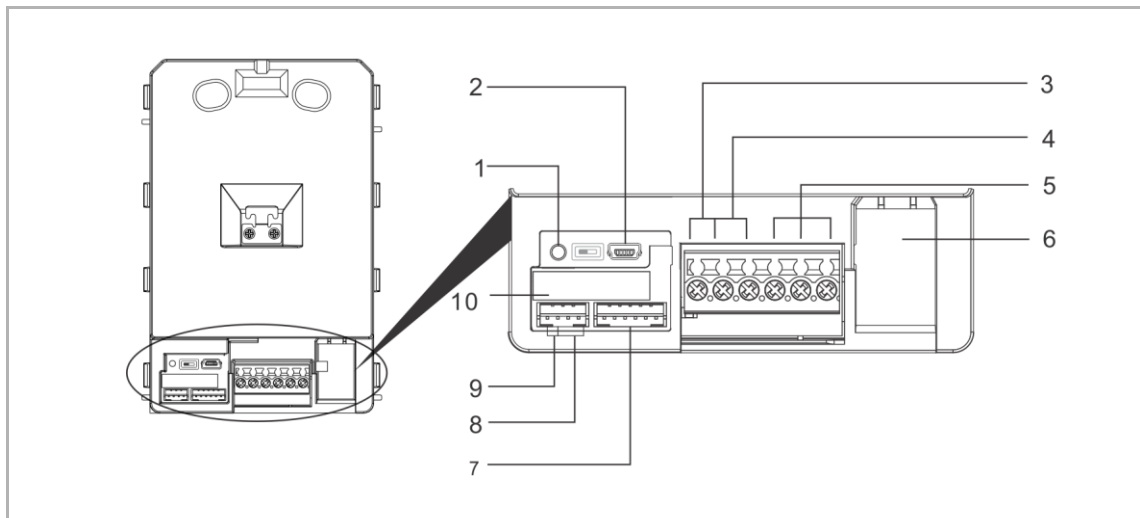

Nr.	Beschreibung
1	Reset-Taster
2	Micro-USB Anschluss für Update
3	Steckklemmen (DC+...GND) für eigenständige Spannungsversorgung
4	Steckklemmen (LOCK...GND) für Türöffner
5	Steckklemmen (COM...NC...NO) für potentialfreien Ausgang
6	Netzwerkanschluss (PoE)
7	Anschluss für nächstes Modul
8	Anschluss für Exit-Taster
9	Anschluss für den Sensor zur Türstaterkennung
10	Anschluss für großes Displaymodul

Technische Daten

Bezeichnung	Wert
Bemessungsspannung	24 V =
Betriebsspannungsbereich	20-27 V =
Nennstrom	27 V =, 290 mA 24 V =, 320 mA
Betriebstemperatur	-40 °C...+55 °C
Kameratyp	CMOS
Kamera-Betrachtungswinkel	130°
Auflösung	HD (1280 x 720 Pixel)
Spannungsversorgung Türöffner	18 V =, 4A Impuls, max. 250 mA dauerhaft
Potentialfreier Ausgang für Türöffner	230 V ~, 3 A 30 V =, 3 A
Video-Codec	H.264
Audio-Codec	G.711

2.4.3 Touch display 5" Modul

Gerätetyp

Artikelnummer	Bestellnummer	Produktname	Farbe	Größe (BxHxT) Einheit: mm
H851381DP-03	2TMA130160B0091	Touch 5" Modul	-	96 x 143 x 23

Bedienelemente

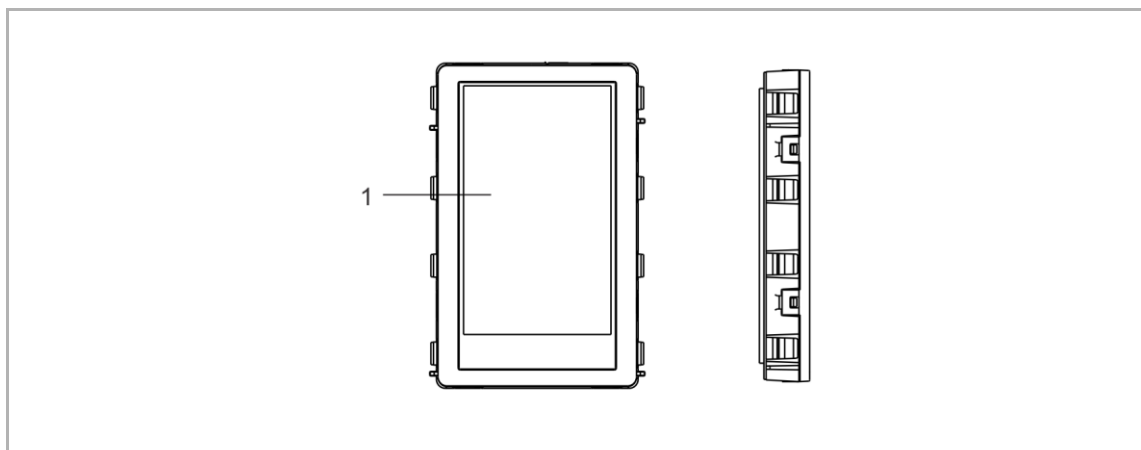

Nr.	Beschreibung
1	Touchscreen

Anschlussbeschreibung

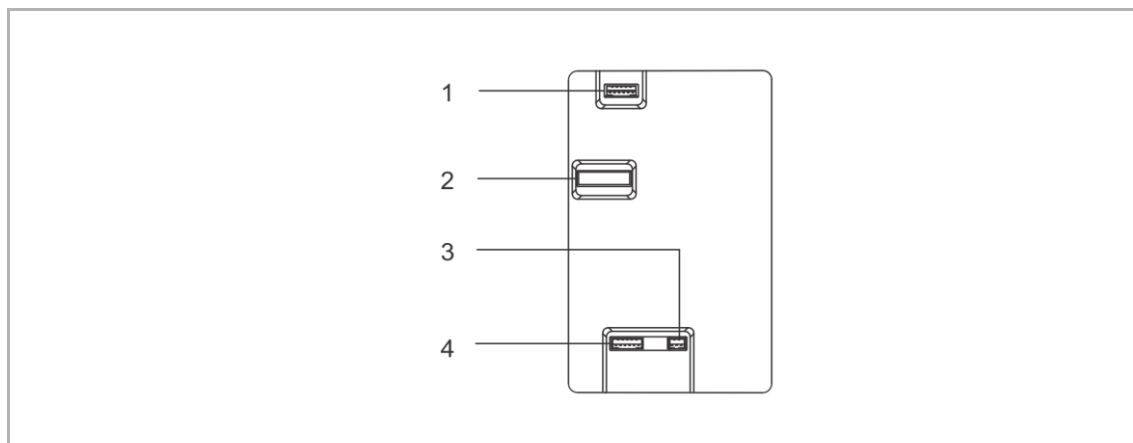

Nr.	Beschreibung
1	Anschluss für vorheriges Modul
2	Anschluss für A/V-Modul
3	Anschluss für Wiegand-Ausgang Unterstützt 26 Bit und 34 Bit
4	Anschluss für nächstes Modul

Technische Daten

Bezeichnung	Wert
Bemessungsspannung	24 V =
Betriebsspannungsbereich	20-27 V =
Nennstrom	27 V =, 120 mA 24 V =, 130 mA
Betriebstemperatur	-20 °C...+55 °C
Umgebungsshelligkeit	<50000 Lux
Frequenzbereich	13,56MHz
Max. Leistung	≤-0,2 dBμA/m bei 3 m

2.4.4 Display-Modul

Gerätetyp

Artikelnummer	Bestellnummer	Produktname	Farbe	Größe (BxHxT) Einheit: mm
51381CR-03	2TMA130160N0030	Display-Modul, ID	-	97 x 72 x 25
51382CR-03	2TMA130160N0029	Display-Modul, Desfire/IC	-	97 x 72 x 25

Bedienelemente

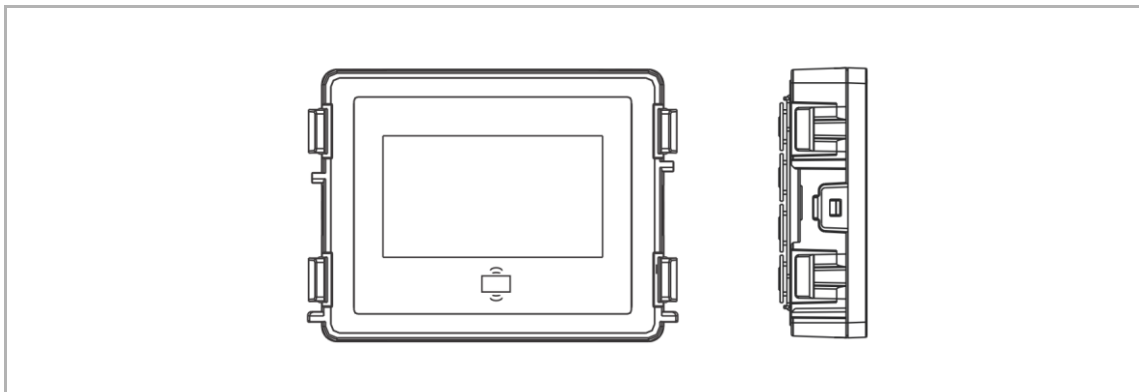

Anschlussbeschreibung

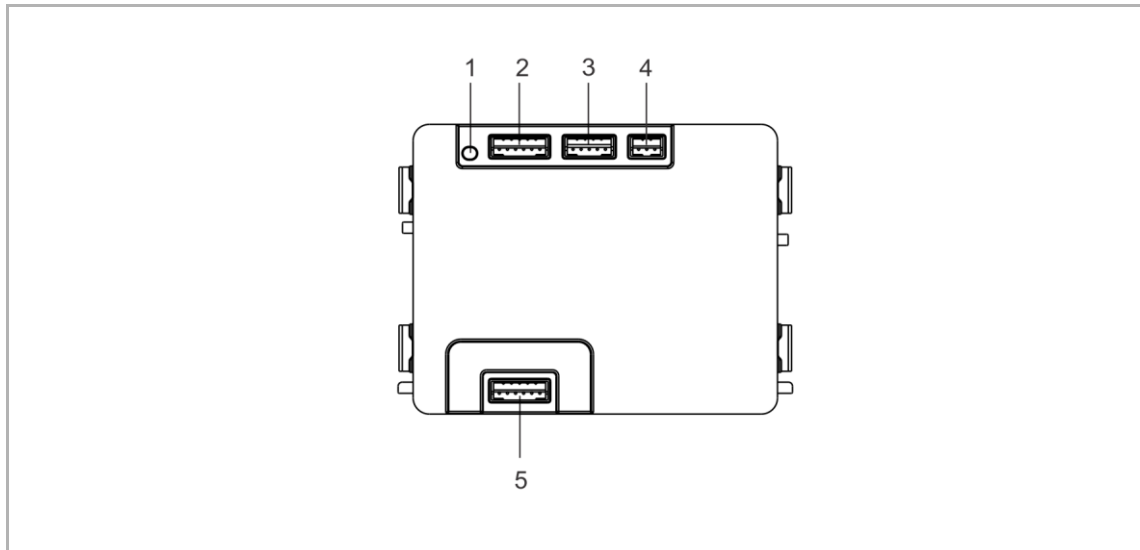

Nr.	Beschreibung
1	Programmschaltfläche
2	Anschluss für vorheriges Modul
3	Anschluss für Update der Gerätesoftware
4	Anschluss für Wiegand-Ausgang Unterstützt 26 Bit und 34 Bit
5	Anschluss für nächstes Modul

Technische Daten

Bezeichnung	Wert
Bemessungsspannung	24 V \approx
Betriebsspannungsbereich	20-27 V \approx
Nennstrom	27 V \approx , 145 mA 24 V \approx , 160 mA
Betriebstemperatur	-40 °C...+55 °C
Frequenzbereich (ID)	125KHz
Max. Leistung (ID)	\leq -3,19 dB μ A/m bei 3 m
Frequenzbereich (IC)	13,56MHz
Max. Leistung (IC)	\leq -4,75 dB μ A/m bei 3 m

2.4.5 Tastatur-Modul

Gerätetyp

Artikelnummer	Bestellnummer	Produktname	Farbe	Größe (BxHxT) Einheit: mm
51381K-S-03	2TMA130160X0023	Tastatur-Modul	Edelstahl	97 x 72 x 25
51381K-W-03	2TMA130010W0018	Tastatur-Modul	weiß	97 x 72 x 25

Bedienelemente

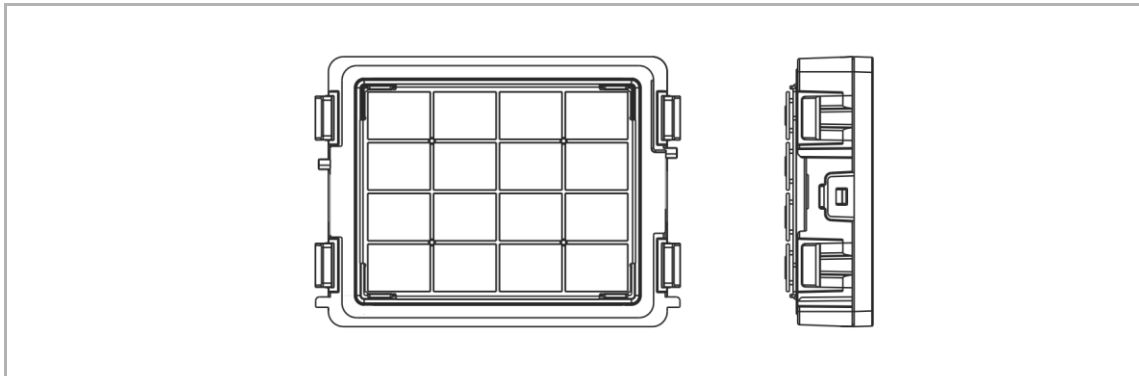

Anschlussbeschreibung

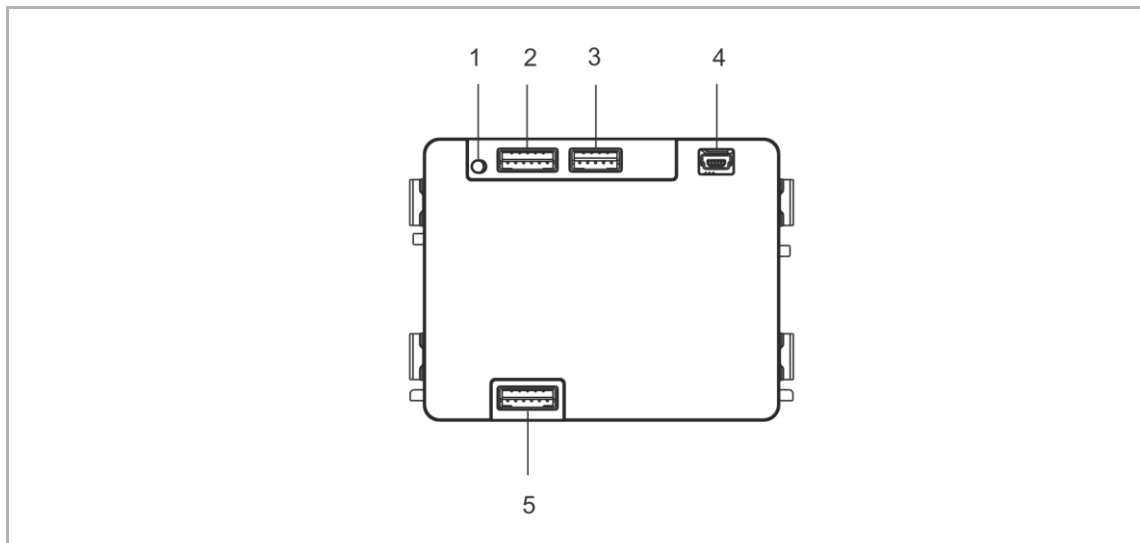

Nr.	Beschreibung
1	Programmiertaste
2	Anschluss für vorheriges Modul
3	Anschluss für Update der Gerätesoftware (kann nur im Werk erfolgen)
4	Micro-USB Anschluss für Update
5	Anschluss für nächstes Modul

Technische Daten

Bezeichnung	Wert
Bemessungsspannung	24 V $\overline{=}$
Betriebsspannungsbereich	20-27 V $\overline{=}$
Nennstrom	27 V $\overline{=}$, 20 mA 24 V $\overline{=}$, 20 mA
Betriebstemperatur	-40 °C...+55 °C

2.4.6 Rundtasten-Modul

Gerätetyp

Artikelnummer	Bestellnummer	Produktname	Farbe	Größe (BxHxT) Einheit: mm
51381RP1-03	2TMA130160N0023	Rundtasten-Modul, 1 Tasten	-	97 x 72 x 25
51381RP2-03	2TMA130160N0024	Rundtasten-Modul, 2 Tasten	-	97 x 72 x 25
51381RP3-03	2TMA130160N0025	Rundtasten-Modul, 3 Tasten	-	97 x 72 x 25

Artikelnummer	Bestellnummer	Produktname	Farbe	Größe (BxHxT) Einheit: mm
51382RP1-03	2TMA130160N0026	Rundtasten-Modul, 1 Tasten, Desfire/IC	-	97 x 72 x 25
51382RP2-03	2TMA130160N0027	Rundtasten-Modul, 2 Tasten, Desfire/IC	-	97 x 72 x 25
51382RP3-03	2TMA130160N0028	Rundtasten-Modul, 3 Tasten, Desfire/IC,	-	97 x 72 x 25

Bedienelemente

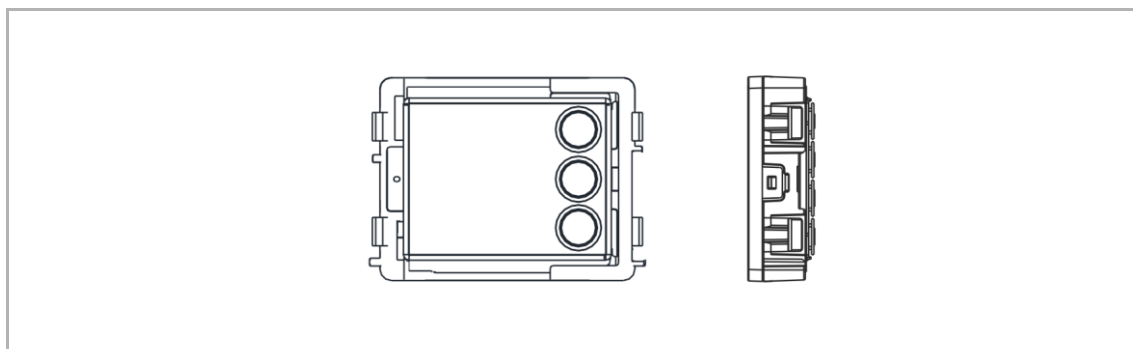

Anschlussbeschreibung

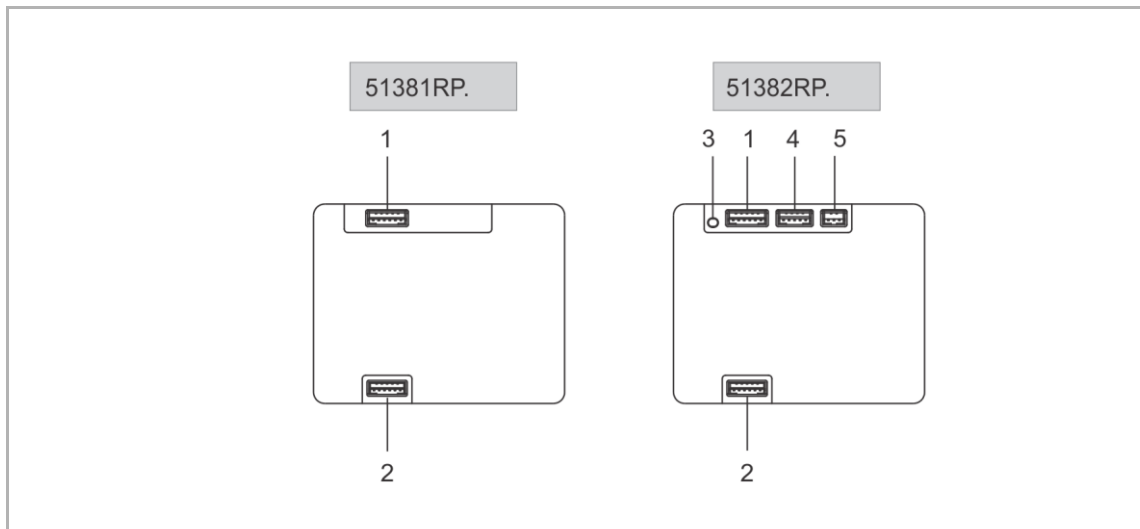

Nr.	Beschreibung
1	Anschluss für vorheriges Modul
2	Anschluss für nächstes Modul
3	Programmschaltfläche
4	Anschluss für Update der Gerätesoftware
5	² Anschluss für Wiegand-Ausgang Unterstützt 26 Bit und 34 Bit

² 51382RP

Technische Daten

Bezeichnung	Wert
Bemessungsspannung	24 V =
Betriebsspannungsbereich	20-27 V =
1 Nennstrom	27 V =, 10 mA 24 V =, 10 mA
2 Nennstrom	27 V =, 35 mA 24 V =, 40 mA
Betriebstemperatur	-40 °C...+55 °C
2 Frequenzbereich	13,56MHz
2 Max. Leistung	≤0 dBμA/m bei 3 m

¹ 51381RP. ² 51382RP.

2.4.7 Klingeltasten-Modul

Gerätetyp

Artikelnummer	Bestellnummer	Produktname	Farbe	Größe (BxHxT) Einheit: mm
51381SP3-03	2TMA130160N0021	Klingeltasten-Modul, 3/6 Tasten	-	97 x 72 x 25
51381SP4-03	2TMA130160N0022	Klingeltasten-Modul, 4/8 Tasten	-	97 x 72 x 25

Bedienelemente

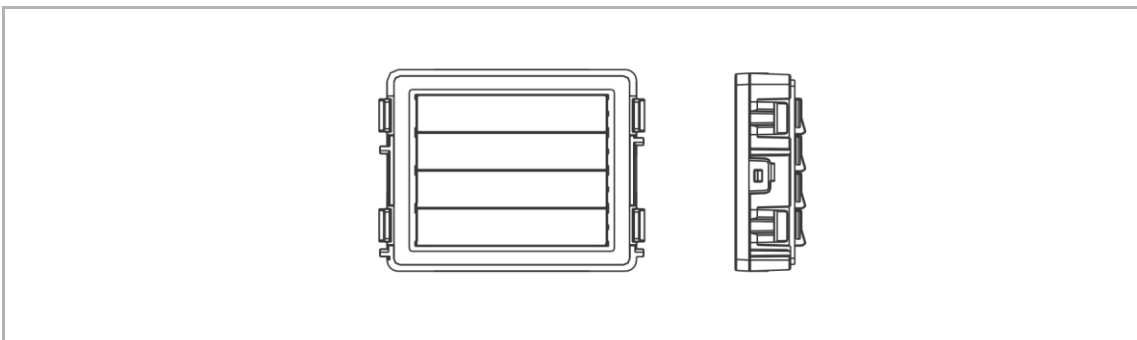

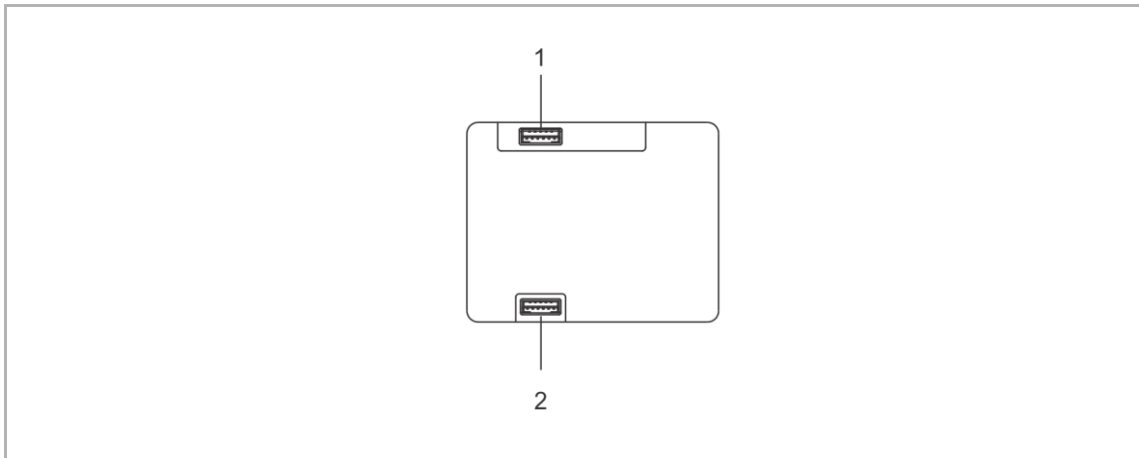
Anschlussbeschreibung

Nr.	Beschreibung
1	Anschluss für vorheriges Modul
2	Anschluss für nächstes Modul

Technische Daten

Bezeichnung	Wert
Bemessungsspannung	24 V =
Betriebsspannungsbereich	20-27 V =
Nennstrom	27 V =, 8 mA 24 V =, 8 mA
Betriebstemperatur	-40 °C...+55 °C

2.4.8 Info-Modul

Gerätetyp

Artikelnummer	Bestellnummer	Produktname	Farbe	Größe (BxHxT) Einheit: mm
51381DN-03	2TMA200160N0038	Infomodul	-	97 x 72 x 25

Bedienelemente

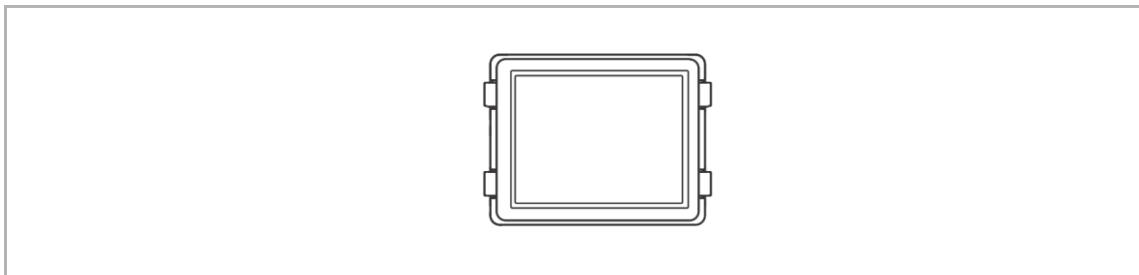

Anschlussbeschreibung

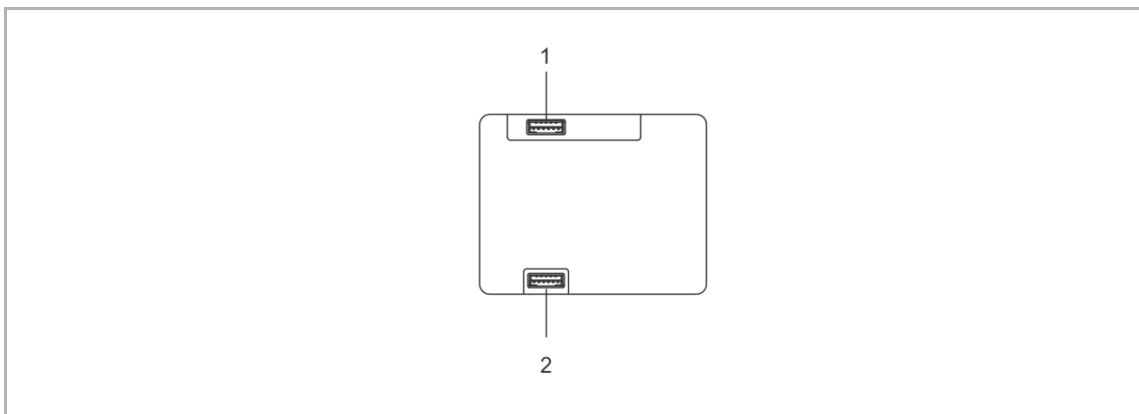

Nr.	Beschreibung
1	Anschluss für vorheriges Modul
2	Anschluss für nächstes Modul

Technische Daten

Bezeichnung	Wert
Bemessungsspannung	24 V \approx
Betriebsspannungsbereich	20-27 V \approx
Nennstrom	27 V \approx , 8 mA 24 V \approx , 8 mA
Betriebstemperatur	-40 °C...+55 °C

2.5 Installationsmaterial

2.5.1 Rahmen für die Video-Außenstation

Übersicht

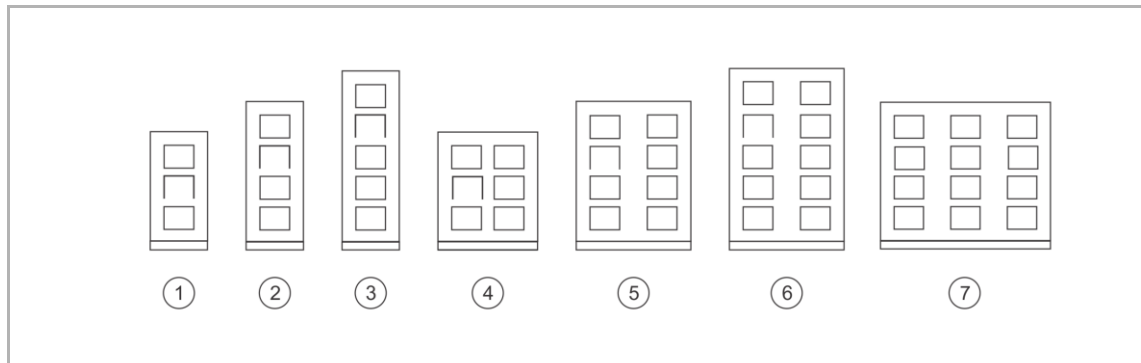

Nr.	Artikelnummer	Produktname
1	41383CF-.-03	Video OS Rahmen, Größe 1/3
2	41384CF-.-03	Video OS Rahmen, Größe 1/4
3	41385CF-.-03	Video OS Rahmen, Größe 1/5
4	41386CF-.-03	Video OS Rahmen, Größe 2/3
5	41388CF-.-03	Video OS Rahmen, Größe 2/4
6	413810CF-.-03	Video OS Rahmen, Größe 2/5
7	413812CF-.-03	Video OS Rahmen, Größe 3/4

Gerätetyp

Artikelnummer	Bestellnummer	Produktname	Farbe	Größe (BxHxT) Einheit: mm
41383CF-A-03	2TMA200160A0003	Video OS Rahmen, Größe 1/3	Aluminium	135 x 277 x 20,5
41384CF-A-03	2TMA200160A0005	Video OS Rahmen, Größe 1/4	Aluminium	135 x 349 x 20,5
41385CF-A-03	2TMA200160A0007	Video OS Rahmen, Größe 1/5	Aluminium	135 x 421 x 20,5
41386CF-A-03	2TMA200160A0009	Video OS Rahmen, Größe 2/3	Aluminium	235 x 277 x 20,5
41388CF-A-03	2TMA220161A0010	Video OS Rahmen, Größe 2/4	Aluminium	235 x 349 x 20,5
413810CF-A-03	2TMA220161A0011	Video OS Rahmen, Größe 2/5	Aluminium	235 x 421 x 20,5
413812CF-A-03	2TMA220160A0010	Video OS Rahmen, Größe 3/4	Aluminium	407 x 349 x 20,5
41383CF-B-03	2TMA220160B1004	Video OS Rahmen, Größe 1/3	Anthrazit	135 x 277 x 20,5
41384CF-B-03	2TMA220160B1005	Video OS Rahmen, Größe 1/4	Anthrazit	135 x 349 x 20,5
41385CF-B-03	2TMA220160B1006	Video OS Rahmen, Größe 1/5	Anthrazit	135 x 421 x 20,5
41383CF-S-03	2TMA130160X0026	Video OS Rahmen, Größe 1/3	Edelstahl	135 x 277 x 20,5
41384CF-S-03	2TMA130160X0027	Video OS Rahmen, Größe 1/4	Edelstahl	135 x 349 x 20,5
41385CF-S-03	2TMA130160X0028	Video OS Rahmen, Größe 1/5	Edelstahl	135 x 421 x 20,5
41386CF-S-03	2TMA130160X0029	Video OS Rahmen, Größe 2/3	Edelstahl	235 x 277 x 20,5
41383CF-W-03	2TMA130160W0002	Video OS Rahmen, Größe 1/3	weiß	135 x 277 x 20,5
41384CF-W-03	2TMA130160W0003	Video OS Rahmen, Größe 1/4	weiß	135 x 349 x 20,5
41385CF-W-03	2TMA130160W0004	Video OS Rahmen, Größe 1/5	weiß	135 x 421 x 20,5

2.5.2 Aufputz-Gehäuse

Übersicht

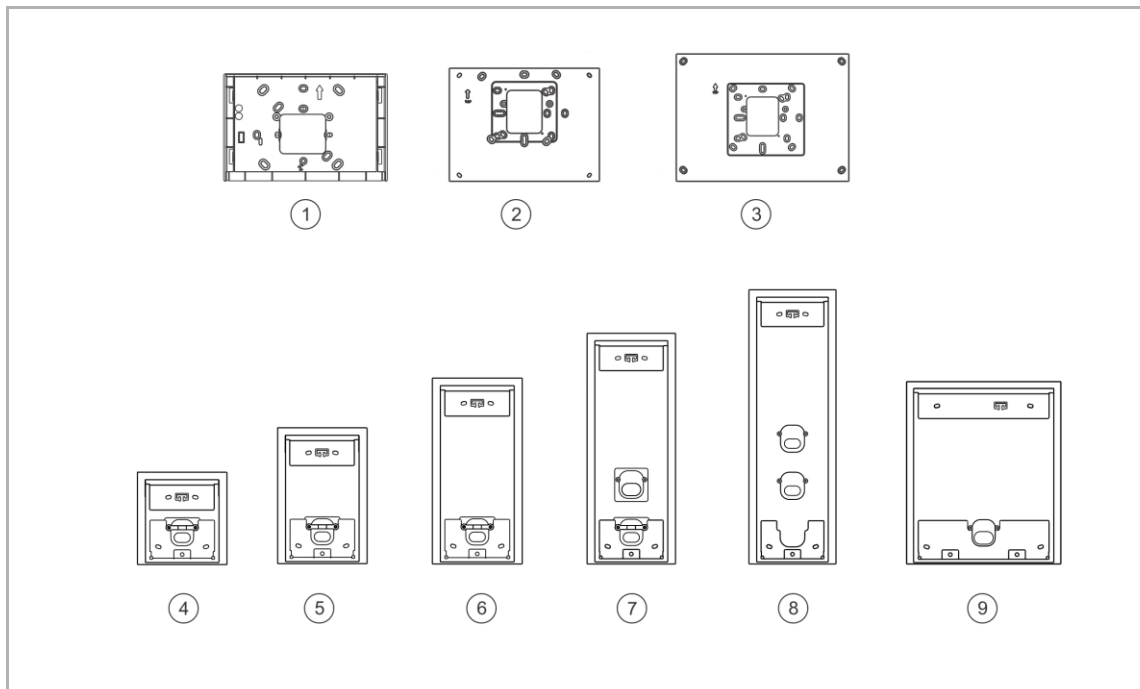

Nr.	Artikelnummer	Produktname
1	42491S-.-03	Aufputz-Montagedose für IP Touch Lite 7
2	42361S-.-03	Aufputz-Montagedose für IP Touch 7
3	42371S-.-03	Aufputz-Montagedose für IP Touch 10
4	41381S-.-03	Aufputz-Montagedose für OS, Größe 1/1
5	41382S-.-03	Aufputz-Montagedose für OS, Größe 1/2
6	41383S-.-03	Aufputz-Montagedose für OS, Größe 1/3
7	41384S-.-03	Aufputz-Montagedose für OS, Größe 1/4
8	41385S-.-03	Aufputz-Montagedose für OS, Größe 1/5
9	41386S-.-03	Aufputz-Montagedose für OS, Größe 2/3

Gerätetyp

Artikelnummer	Bestellnummer	Produktname	Farbe	Größe (BxHxT) Einheit: mm
42491S-W-03	2TMA320160W0001	Aufputz-Montagedose für IP Touch Lite 7	weiß	188 x 123 x 14
42491S-B-03	2TMA320160B0001	Aufputz-Montagedose für IP Touch Lite 7	schwarz	188 x 123 x 14
42361S-W-03	2TMA130160W0021	Aufputz-Montagedose für IP Touch 7	weiß	197 x 148 x 12,7
42361S-B-03	2TMA130160B0089	Aufputz-Montagedose für IP Touch 7	schwarz	197 x 148 x 12,7
42371S-W-03	2TMA130160W0041	Aufputz-Montagedose für IP Touch 10	weiß	221 x 251 x 13,5
42371S-B-03	2TMA130160B0141	Aufputz-Montagedose für IP Touch 10	schwarz	221 x 251 x 13,5
41381S-B-03	2TMA130160B0059	Aufputz-Montagedose für OS, Größe 1/1	Anthrazit	133 x 137 x 32
41382S-B-03	2TMA130160B0060	Aufputz-Montagedose für OS, Größe 1/2	Anthrazit	133 x 203 x 32
41383S-B-03	2TMA130160B0061	Aufputz-Montagedose für OS, Größe 1/3	Anthrazit	133 x 275 x 32
41384S-B-03	2TMA130160B0062	Aufputz-Montagedose für OS, Größe 1/4	Anthrazit	133 x 347 x 32
41385S-B-03	2TMA130160B0063	Aufputz-Montagedose für OS, Größe 1/5	Anthrazit	133 x 419 x 32
41386S-B-03	2TMA130160B0064	Aufputz-Montagedose für OS, Größe 2/3	Anthrazit	233 x 275 x 32
41381S-H-03	2TMA130160H0041	Aufputz-Montagedose für OS, Größe 1/1	grau	133 x 137 x 32
41382S-H-03	2TMA130160H0042	Aufputz-Montagedose für OS, Größe 1/2	grau	133 x 203 x 32
41383S-H	2TMA130160H0011	Aufputz-Montagedose für OS, Größe 1/3	grau	133 x 275 x 32
41384S-H	2TMA130160H0012	Aufputz-Montagedose für OS, Größe 1/4	grau	133 x 347 x 32
41385S-H	2TMA130160H0013	Aufputz-Montagedose für OS, Größe 1/5	grau	133 x 419 x 32
41386S-H	2TMA130160H0014	Aufputz-Montagedose für OS, Größe 2/3	grau	233 x 275 x 32

2.5.3 Unterputz-Montagedose

Übersicht

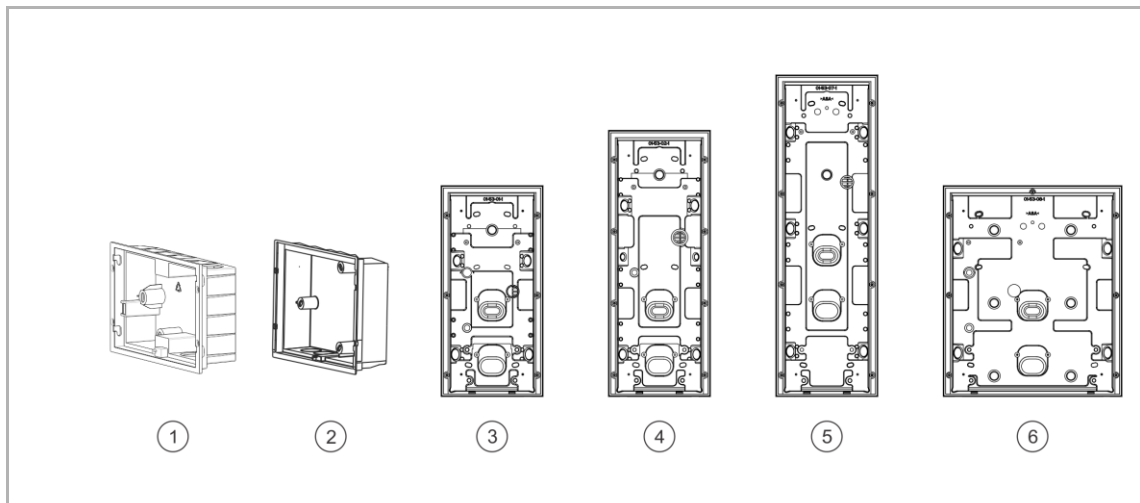

Nr.	Artikelnummer	Produktname
1	42491F-.	Unterputz-Montagedose für IP Touch Lite 7
2	42361F-.	Unterputz-Montagedose für IP Touch 7/10
3	41383F-.	Unterputz-Montagedose für OS, Größe 1/3
4	41384F-.	Unterputz-Montagedose für OS, Größe 1/4
5	41385F-.	Unterputz-Montagedose für OS, Größe 1/5
6	41386F-.	Unterputz-Montagedose für OS, Größe 2/3

Gerätetyp

Artikelnummer	Bestellnummer	Produktname	Farbe	Größe (BxHxT) Einheit: mm
42491F	2TMA320161B0002	*Unterputz-Montagedose für IP Touch Lite 7	schwarz	178 x 108 x 52
42361F	2TMA130160B0132	*Unterputz-Montagedose für IP Touch 7/10	-	194 x 145 x 55
42361F-04	2TMA130160B0135	*Unterputz-Montagedose für IP Touch 7/10	-	194 x 145 x 55
41383F-B	2TMA130160B0003	Unterputz-Montagedose für OS, Größe 1/3	Anthrazit	133 x 275 x 52
41384F-B	2TMA130160B0004	Unterputz-Montagedose für OS, Größe 1/4	Anthrazit	133 x 347 x 52
41385F-B	2TMA130160B0005	Unterputz-Montagedose für OS, Größe 1/5	Anthrazit	133 x 419 x 52
41386F-B	2TMA130160B0006	Unterputz-Montagedose für OS, Größe 2/3	Anthrazit	233 x 275 x 52
41383F-H	2TMA130160H0003	Unterputz-Montagedose für OS, Größe 1/3	grau	133 x 275 x 52
41384F-H	2TMA130160H0004	Unterputz-Montagedose für OS, Größe 1/4	grau	133 x 347 x 52
41385F-H	2TMA130160H0005	Unterputz-Montagedose für OS, Größe 1/5	grau	133 x 419 x 52
41386F-H	2TMA130160H0006	Unterputz-Montagedose für OS, Größe 2/3	grau	233 x 275 x 52

*IP Touch Lite 7, IP Touch 7 & IP Touch 10 mit integrierter Unterputz-Montagedose mit Vorinstallationsdose in der Verpackung.

2.5.4 Vormontagedose

Übersicht

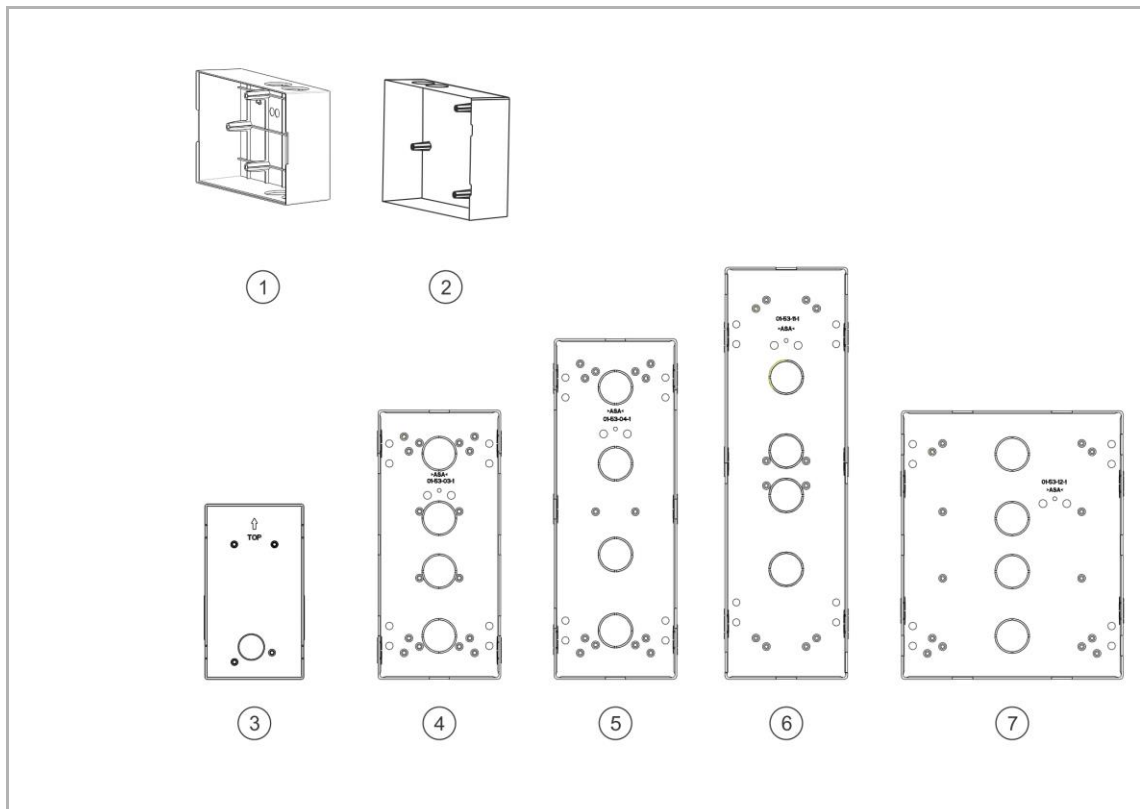

Nr.	Artikelnummer	Produktname
1	42491F-	Vorinstallationsdose für IP Touch Lite 7
2	42361F-	Vorinstallationsdose für IP Touch 7/10
3	41361F-	Vorinstallationsdose für Mini-OS
4	41383F-	Vorinstallationsdose für OS, Größe 1/3
5	41384F-	Vorinstallationsdose für OS, Größe 1/4
6	41385F-	Vorinstallationsdose für OS, Größe 1/5
7	41386F-	Vorinstallationsdose für OS, Größe 2/3

Gerätetyp

Artikelnummer	Bestellnummer	Produktname	Farbe	Größe (BxHxT) Einheit: mm
42491F	2TMA320161B0002	Vorinstallationsdose für IP Touch Lite 7	schwarz	178 x 108 x 52
42361F	2TMA130160B0132	Vorinstallationsdose für IP Touch 7/10	-	194 x 145 x 55
42361F-02	2TMA130160B0133	Vorinstallationsdose für IP Touch 7/10	-	194 x 145 x 55
42361F-04	2TMA130160B0135	Vorinstallationsdose für IP Touch 7/10	-	194 x 145 x 55
41361F	2TMA110010N0001	Vorinstallationsdose für Mini-OS	-	98 x 174 x 45
41383PB	2TMA130160B0019	Vorinstallationsdose für OS, Größe 1/3	-	124 x 271 x 64,5
41384PB	2TMA130160B0020	Vorinstallationsdose für OS, Größe 1/4	-	124 x 343 x 64,5
41385PB	2TMA130160B0021	Vorinstallationsdose für OS, Größe 1/5	-	124 x 415 x 64,5
41386PB	2TMA130160B0022	Vorinstallationsdose für OS, Größe 2/3	-	224 x 271 x 64,5

*IP Touch Lite 7, IP Touch 7 & IP Touch 10 mit integrierter Unterputz-Montagedose mit Montagedose in der Verpackung.

2.6 Zubehör**Gerätetyp**

Artikelnummer	Bestellnummer	Produktname	Farbe	Größe (BxHxT) Einheit: mm
51381EP-S	2TMA130160X0002	Abschlussleiste, Größe 1/x	Edelstahl	135 x 19 x 16
51382EP-S	2TMA130160X0003	Abschlussleiste, Größe 2/x	Edelstahl	235 x 19 x 16
51381EP-W	2TMA130160W0001	Abschlussleiste, Größe 1/x	weiß	135 x 19 x 16
51381MT	2TMA130160B0025	Montagewerkzeug, 135 mm	Aluminium legierung	165 x 26 x 4

3 Installationshinweise

3.1 Außenstationen

3.1.1 Vorbereitung

Tragen Sie Handschuhe, um sich vor Schnitten zu schützen.

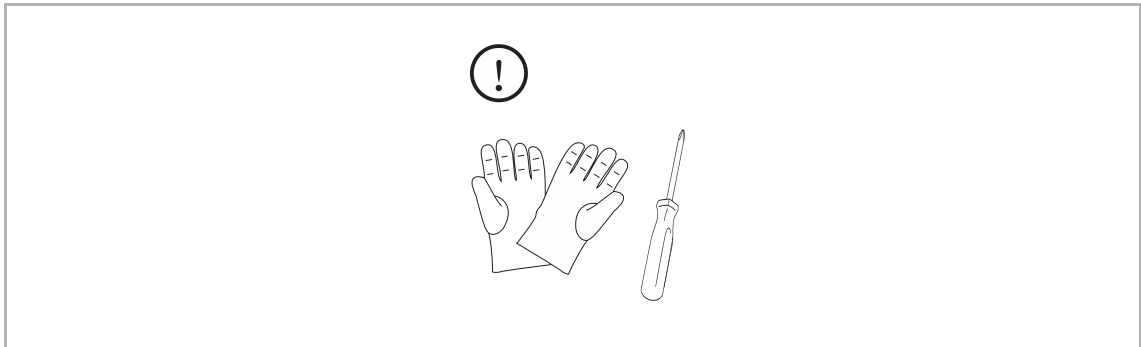

3.1.2 Einbauhöhe

(Einheit: mm)

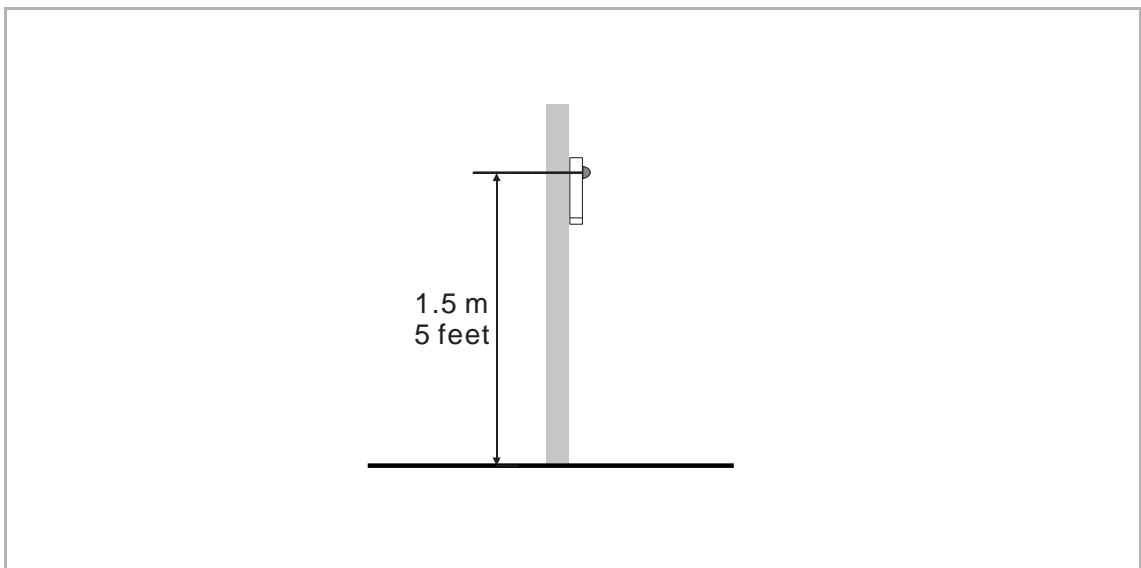

3.1.3 Regel für montierte Module

Regel 1: A/V-Modul muss oben platziert werden.

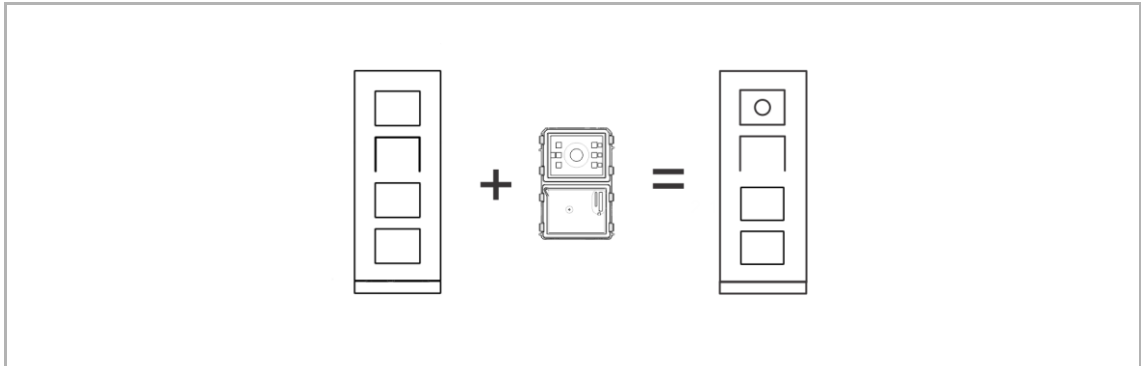

Regel 2: Tastermoduleleiste kann nicht mit Rundtaster-Modul verwendet werden

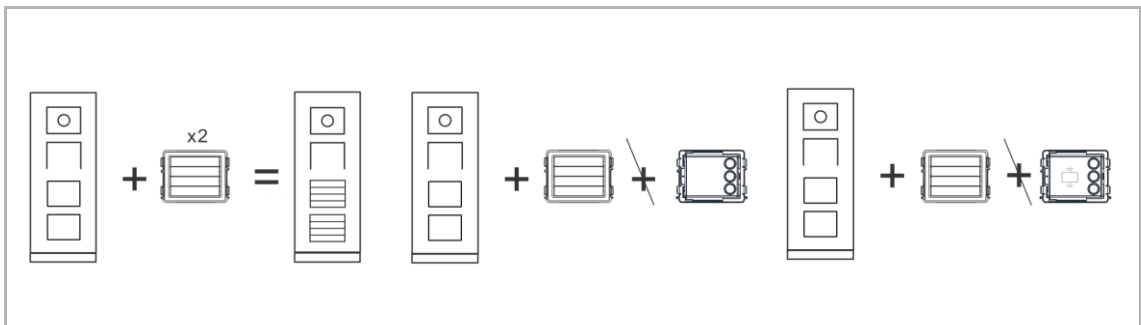

Regel 3: Unterstützt nur 1 Rundtaster-Modul mit NFC

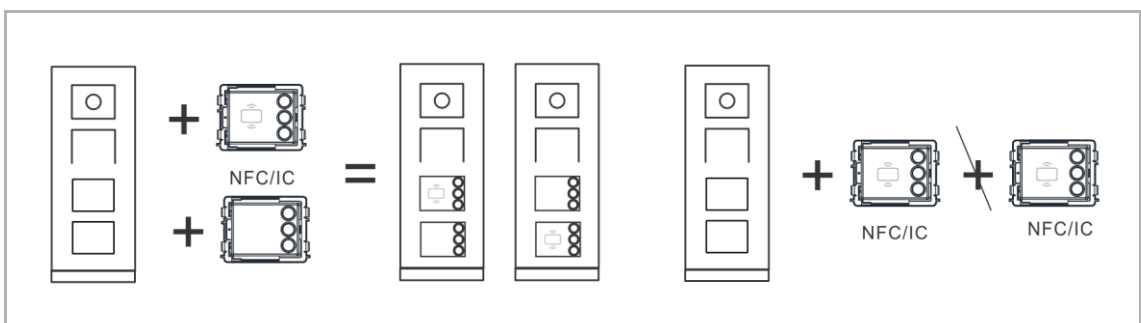

Regel 4: Position des Infomoduls

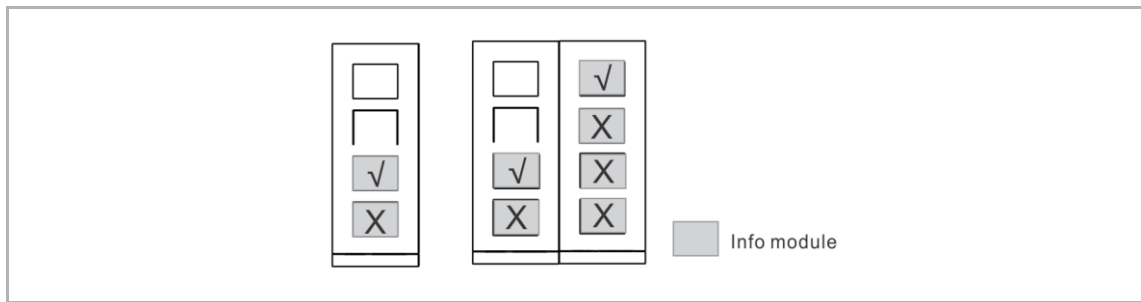

3.1.4 Installationsübersicht

Außenstation-Typ	Installationsart
¹ Einzelsäulen-OS	Aufputzmontage
	Unterputzmontage in massiven Wänden
	Unterputzmontage in Hohlwänden
² Mehrfachsäulen-OS	Unterputzmontage in massiven Wänden
Mini-Außenstation	Aufputzmontage
	Unterputzmontage in massiven Wänden
	Unterputzmontage in Hohlwänden

¹ Einzelsäulen-OS umfasst IP Touch 5 OS, IP Taster OS , IP Tastatur OS und andere Außenstationen mit kundenspezifischen Modulen.

² Mehrfachsäulen-OS umfasst Außenstationen mit kundenspezifischen Modulen.

3.1.5 Einzelsäulen-OS

Aufputzmontage mit Aufputzbox

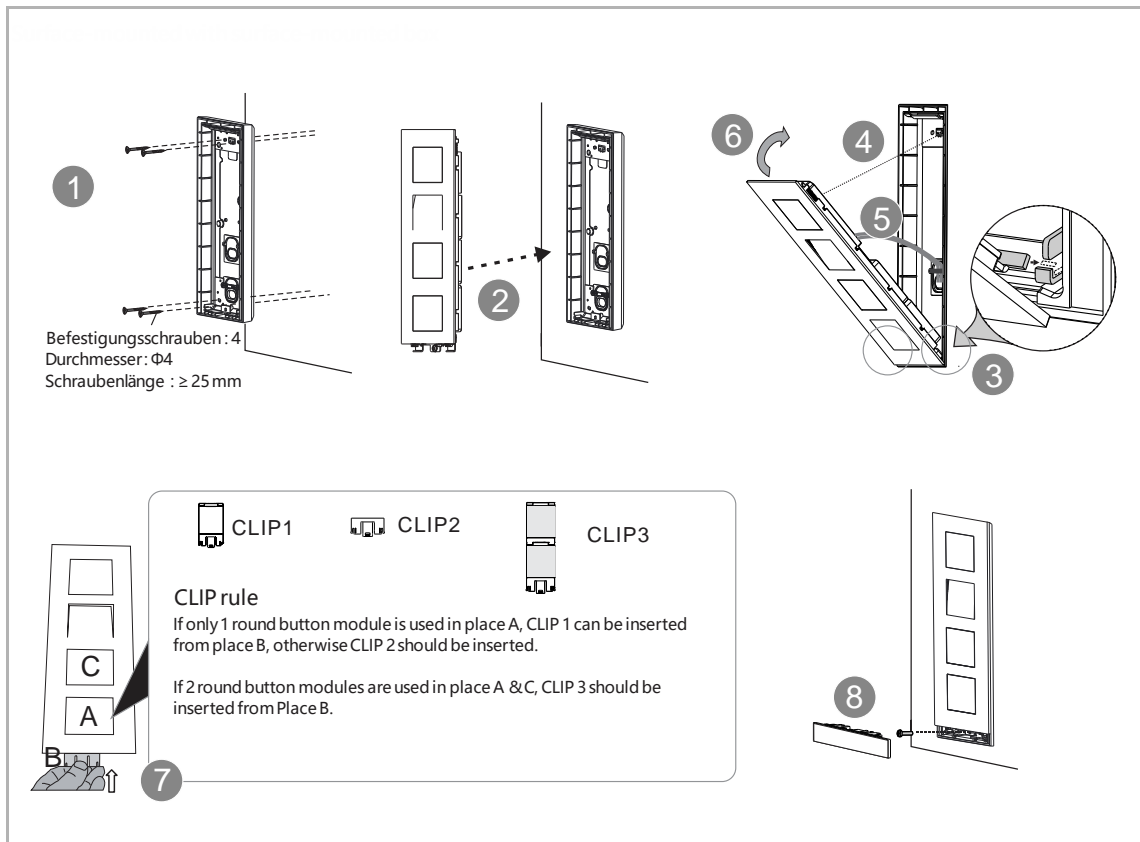

Unterputzmontage in massiven Wänden

1. Ohne vormontierte Box

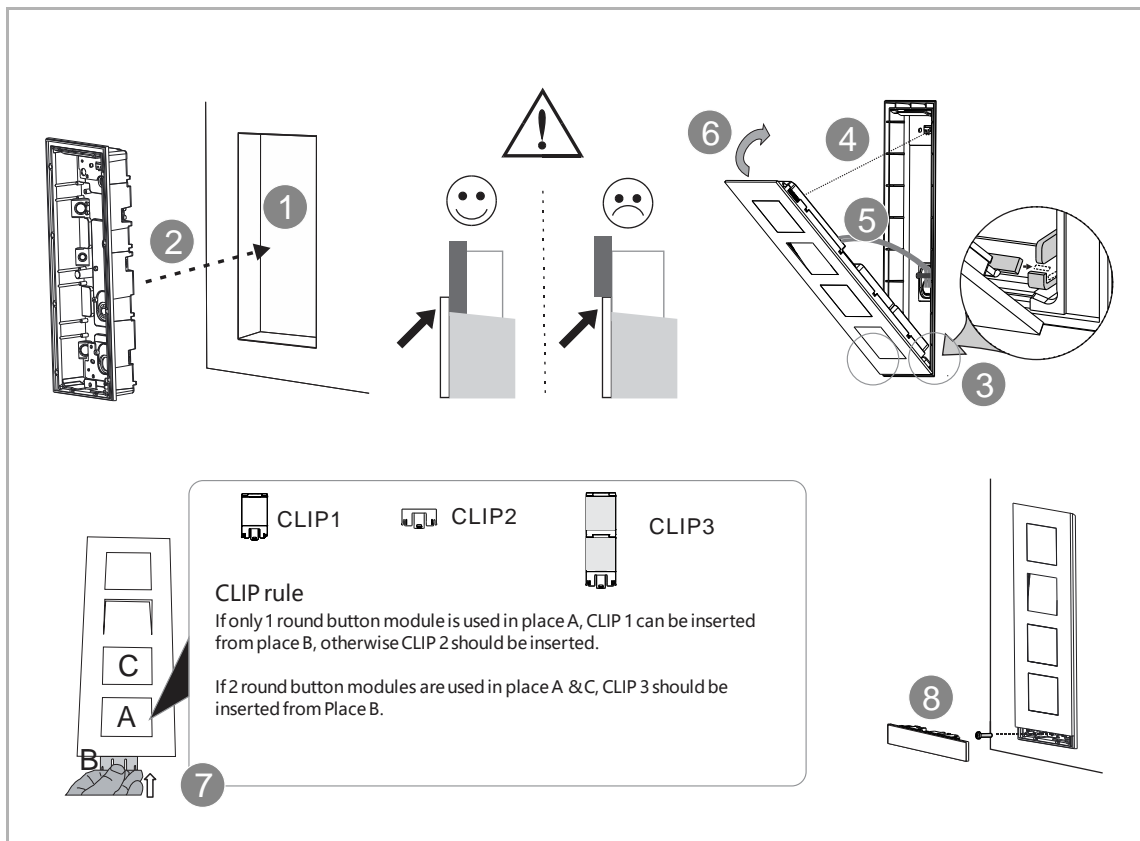

2. Mit vormontierter Box

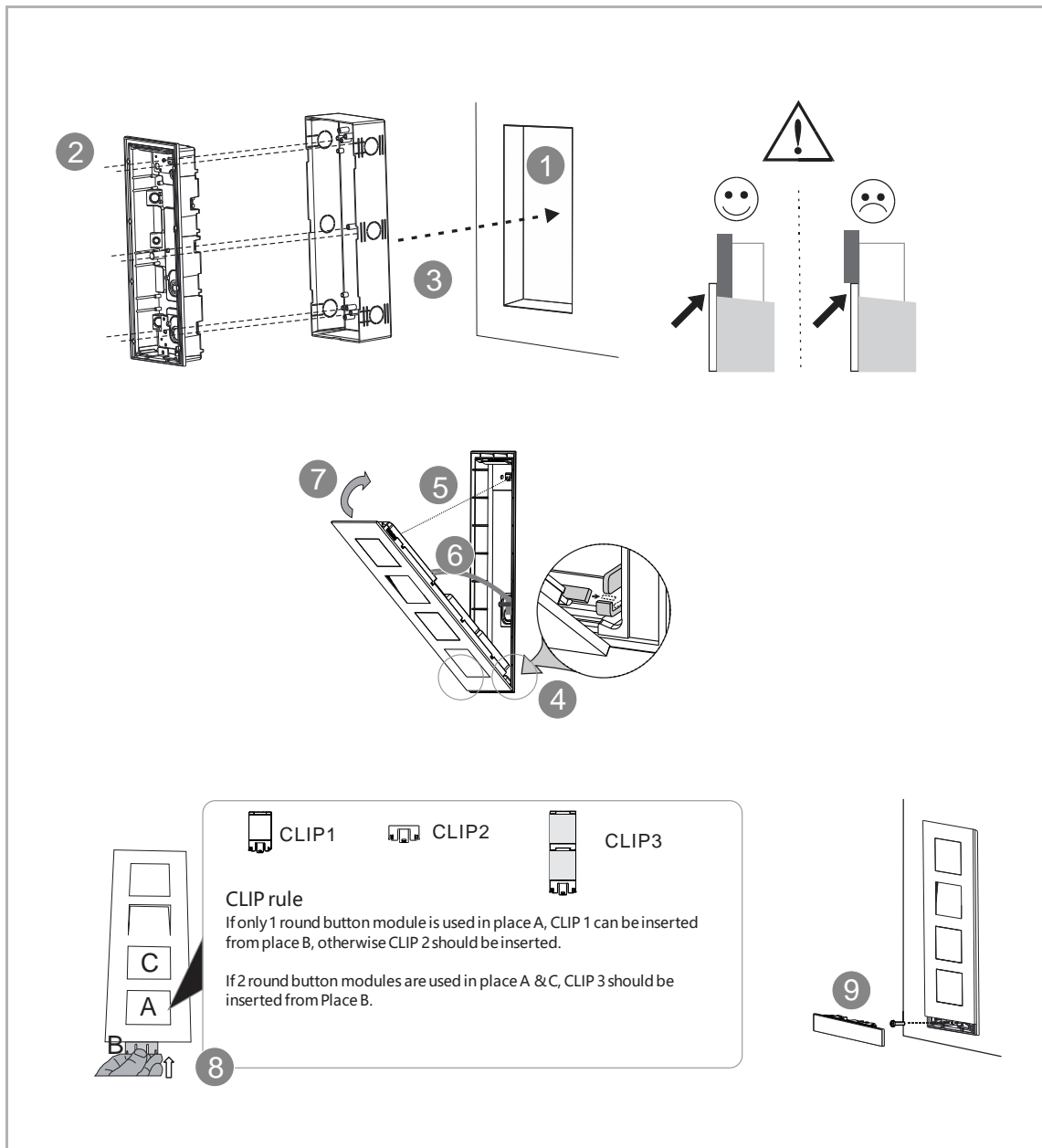

Unterputzmontage in Hohlwänden

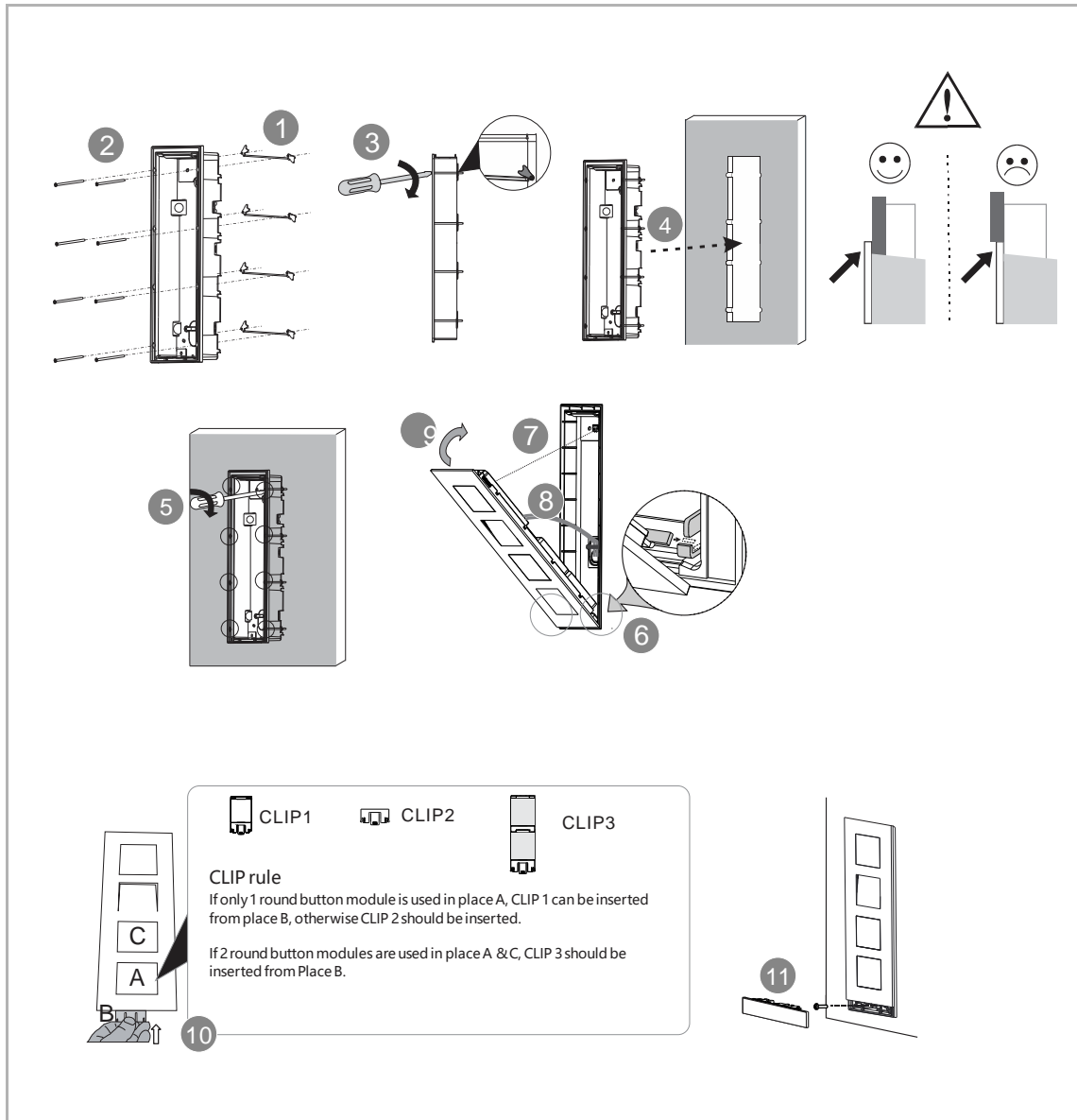

Demontage einzelner Spalte Außenstation

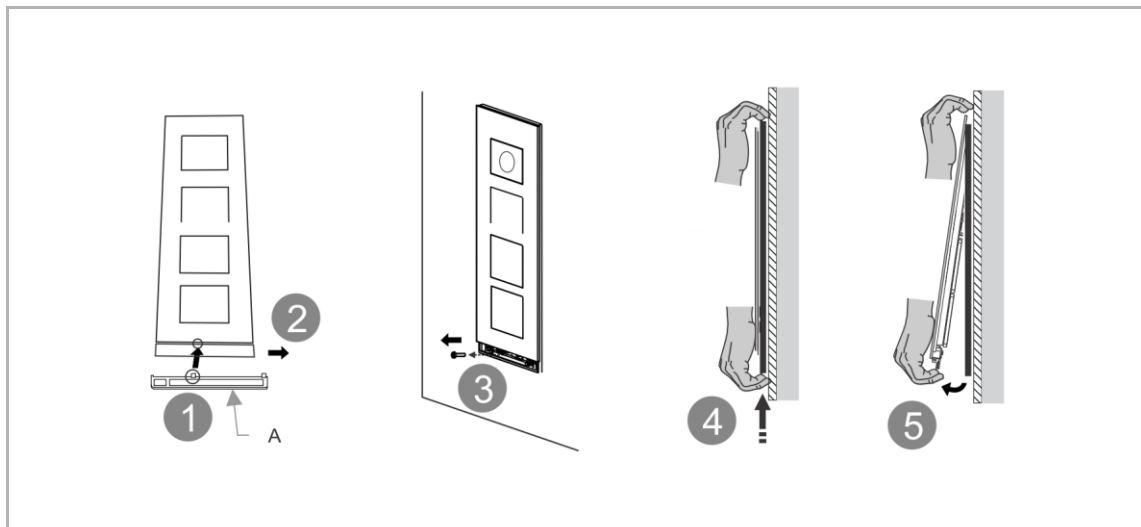

A Montagewerkzeug

Demontage der Module

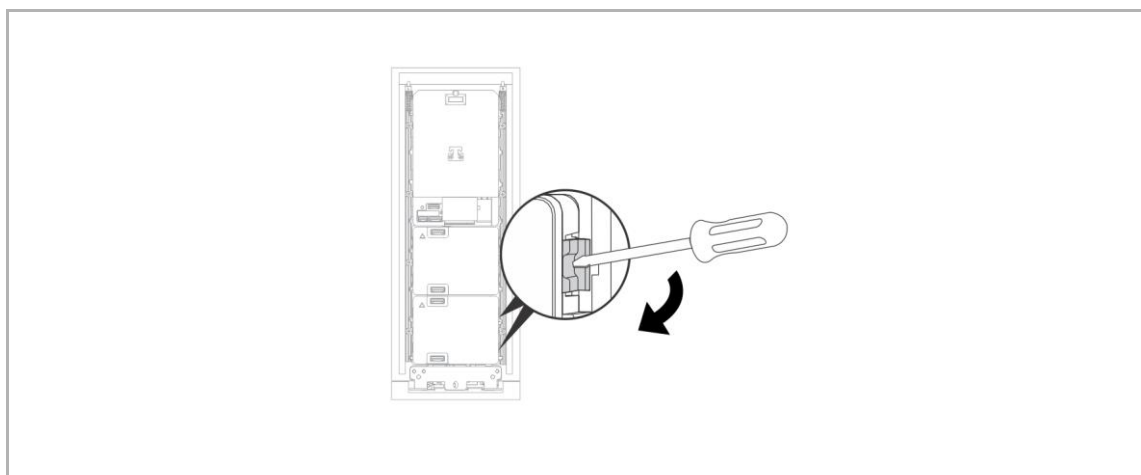

Demontieren des Namensschilders

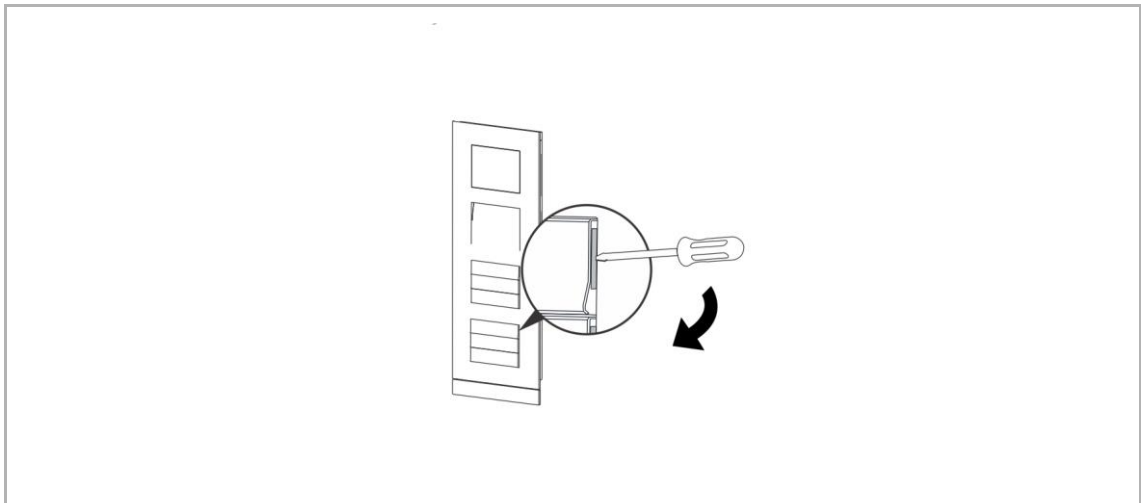

Ersetzen des Namensschildes

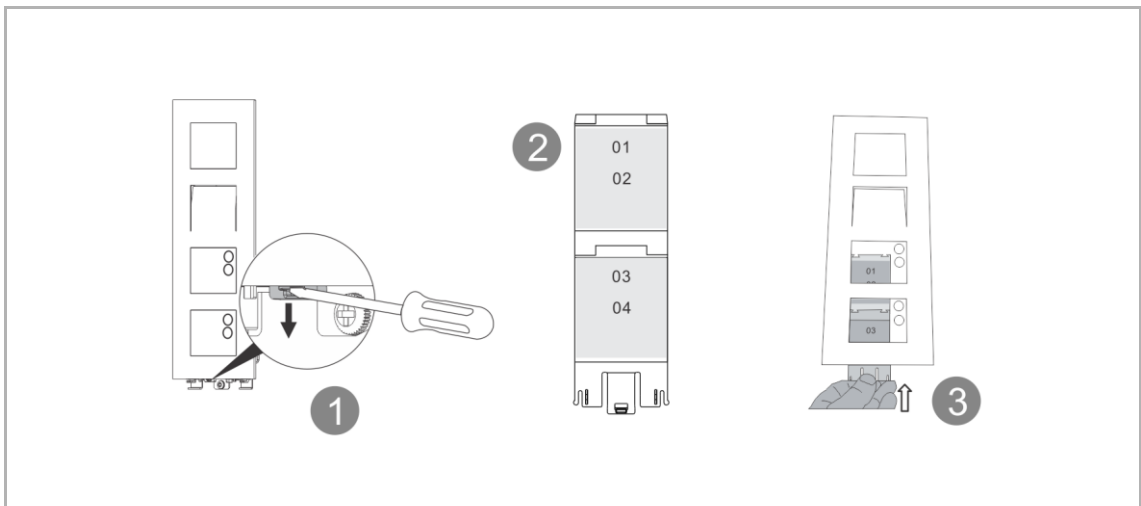

3.1.6 Mehrfachsäulen-OS

Unterputzmontage in Vollwand ohne vormontierte Boxen

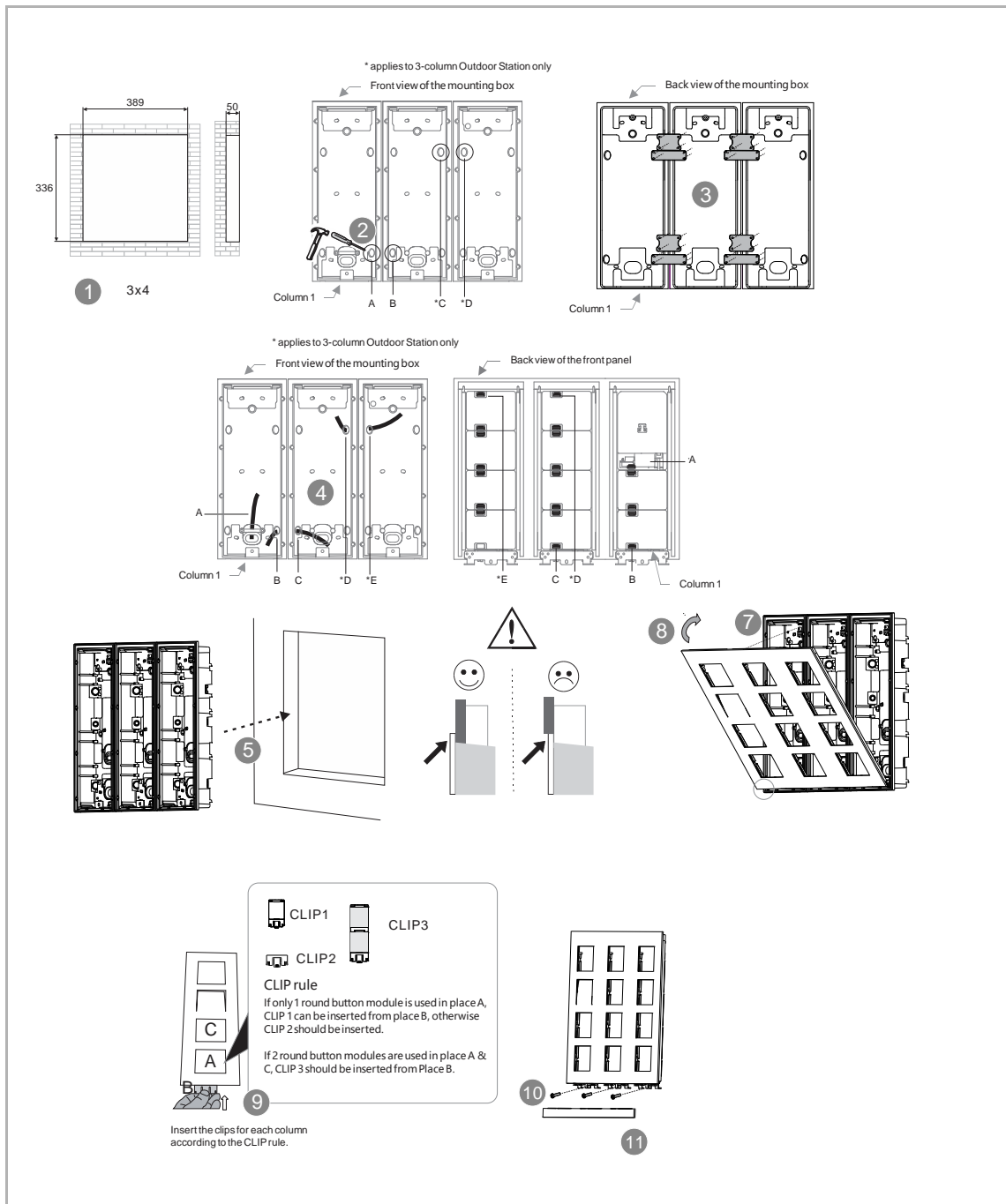

Unterputzmontage in Vollwand mit vormontierten Boxen

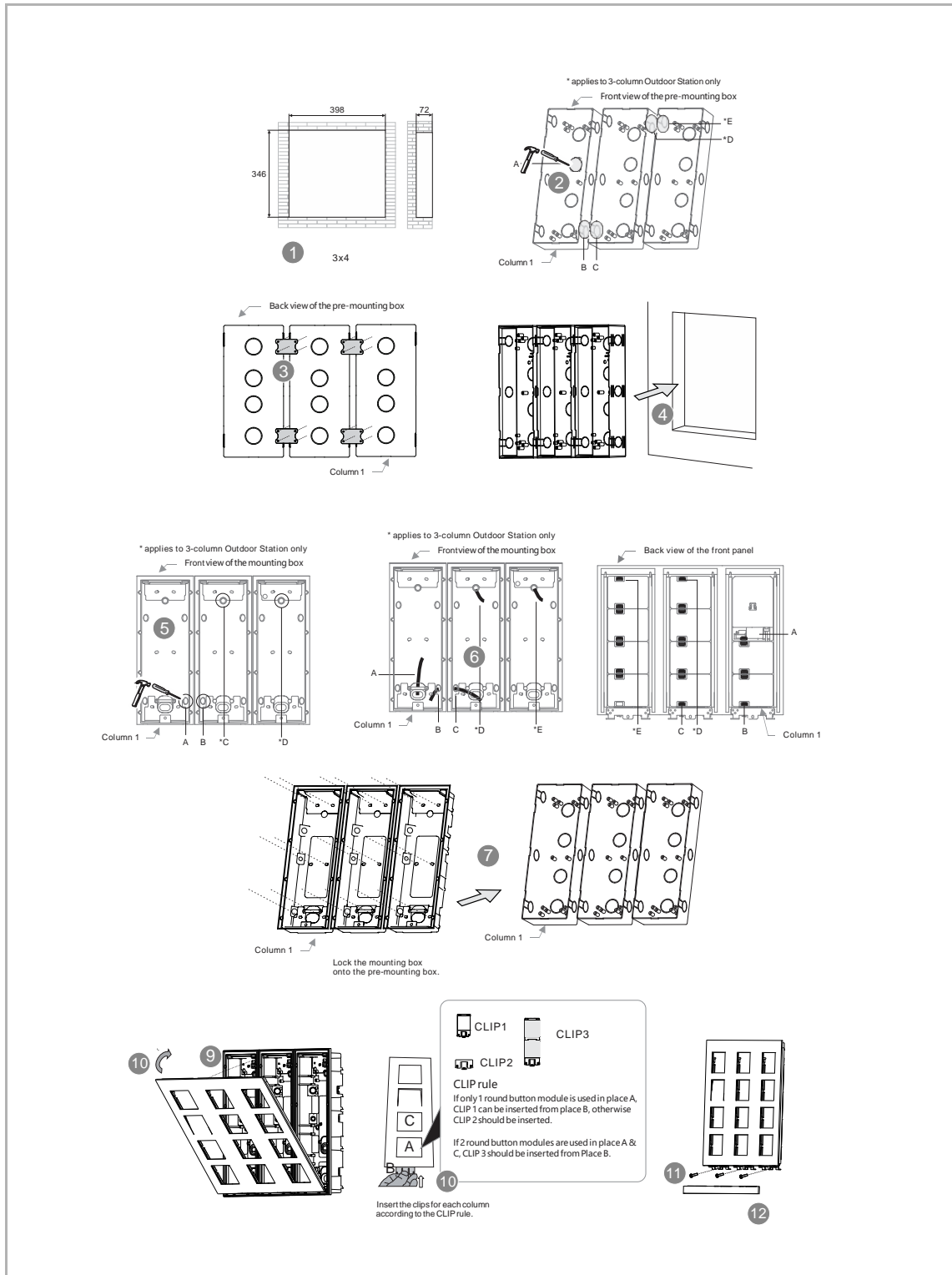

Demontieren der mehrfachen Spalten Außenstation

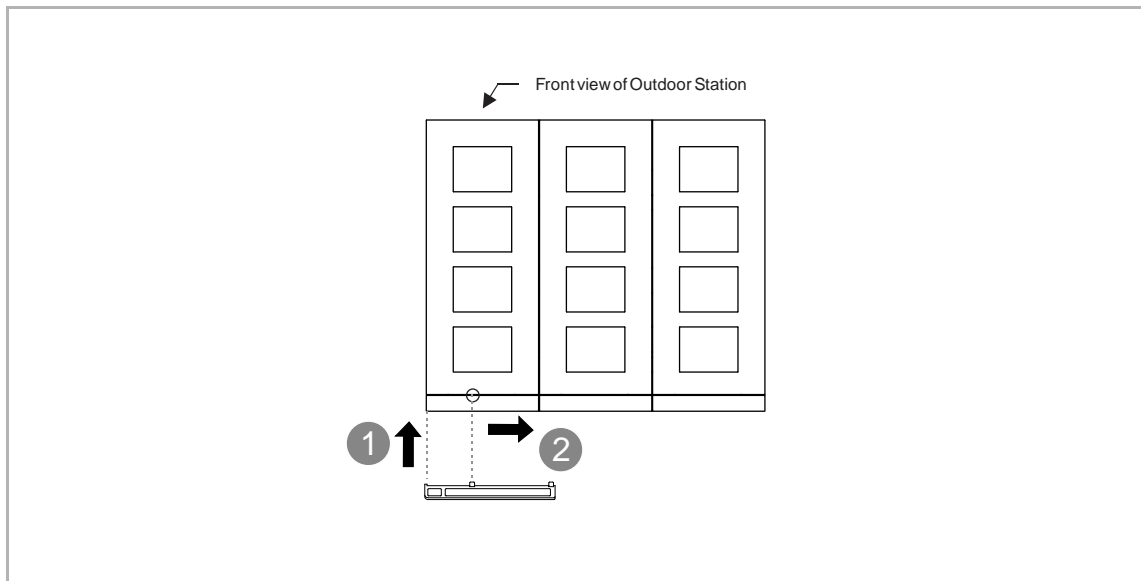

3.2 Innenstationen

3.2.1 Standort

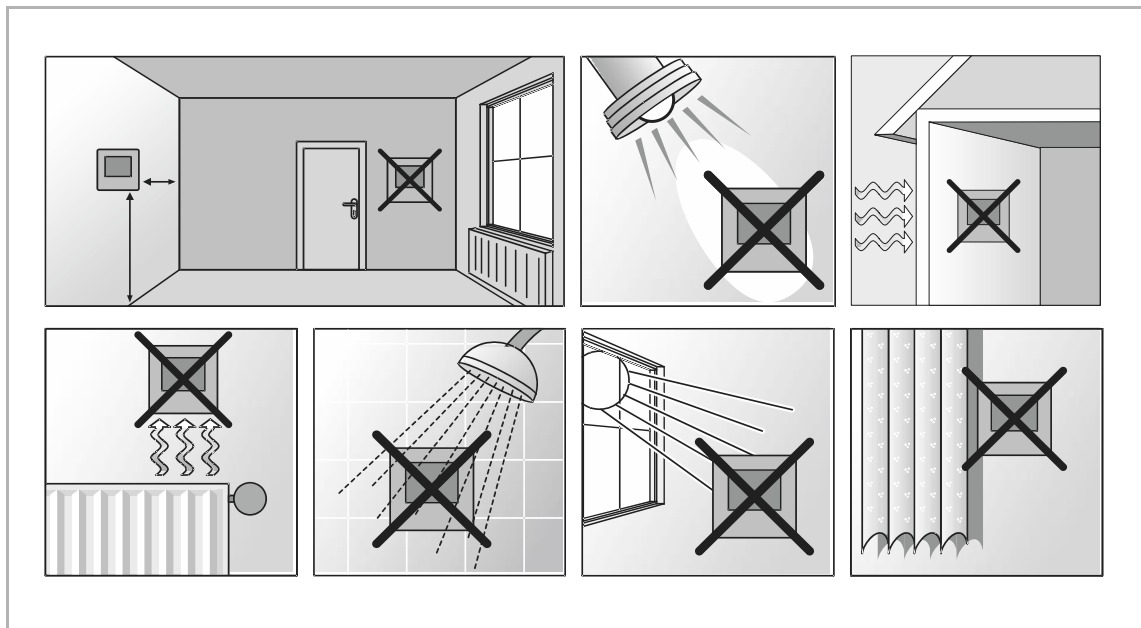

3.2.2 IP Touch 7

Produktabmessungen

(Einheit: mm)

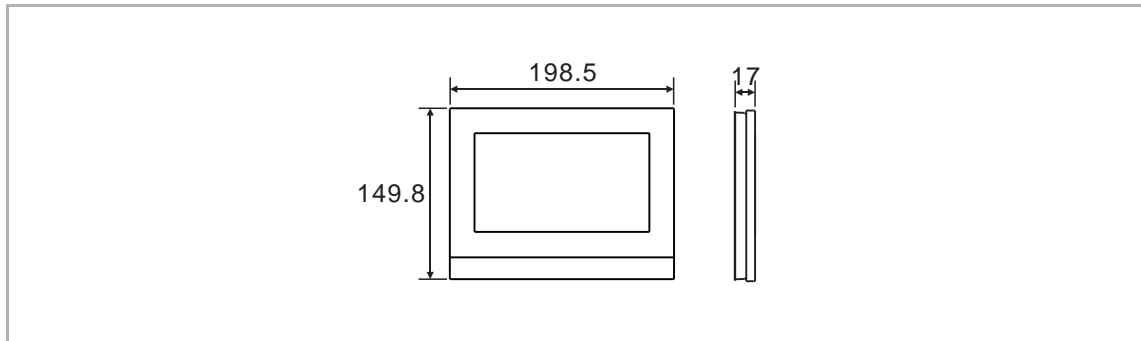

Einbauhöhe

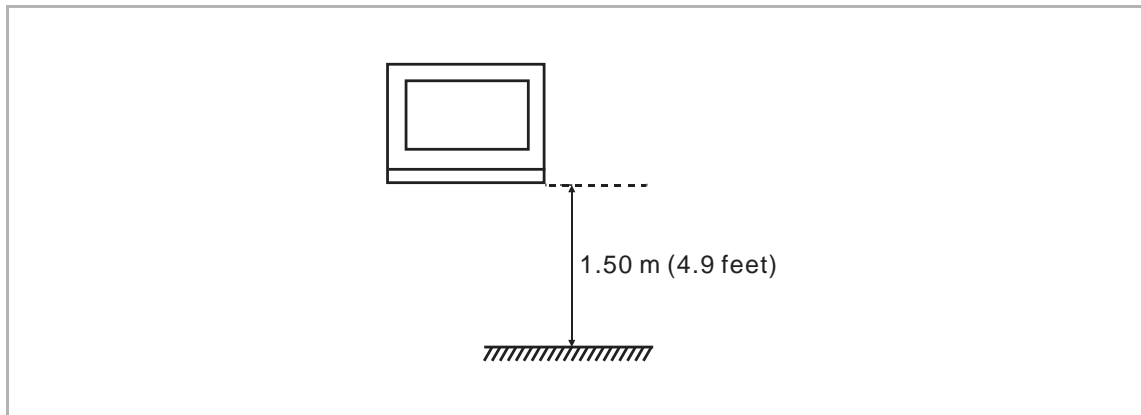

Aufputzmontage

Dieses Kapitel gilt nicht für IP Touch 7 (LAN+LAN).

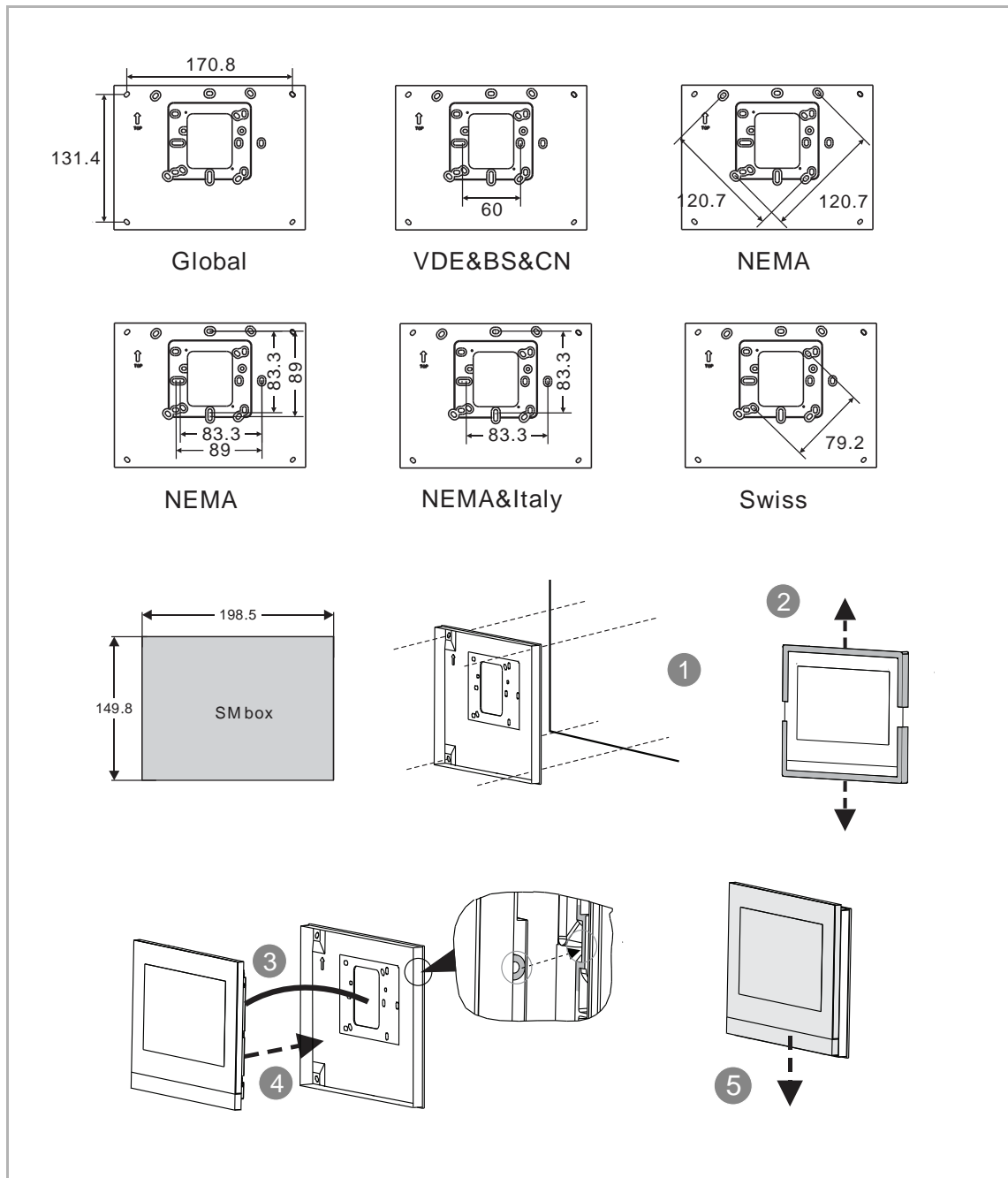

Unterputzmontage in massiver Wand mit Montagedose

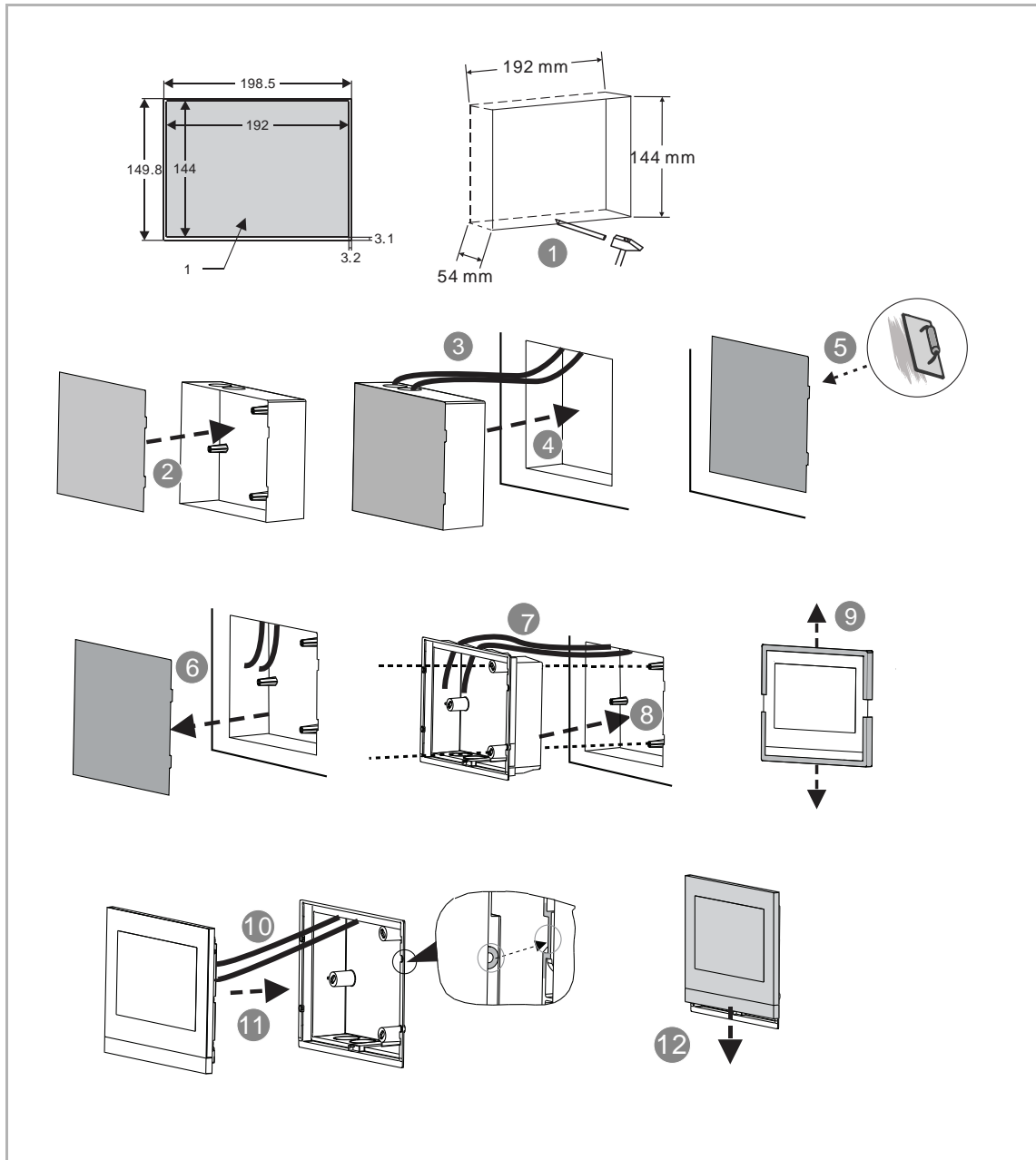

1 Lochgröße der Montagedose

Unterputzmontage in Hohlwand

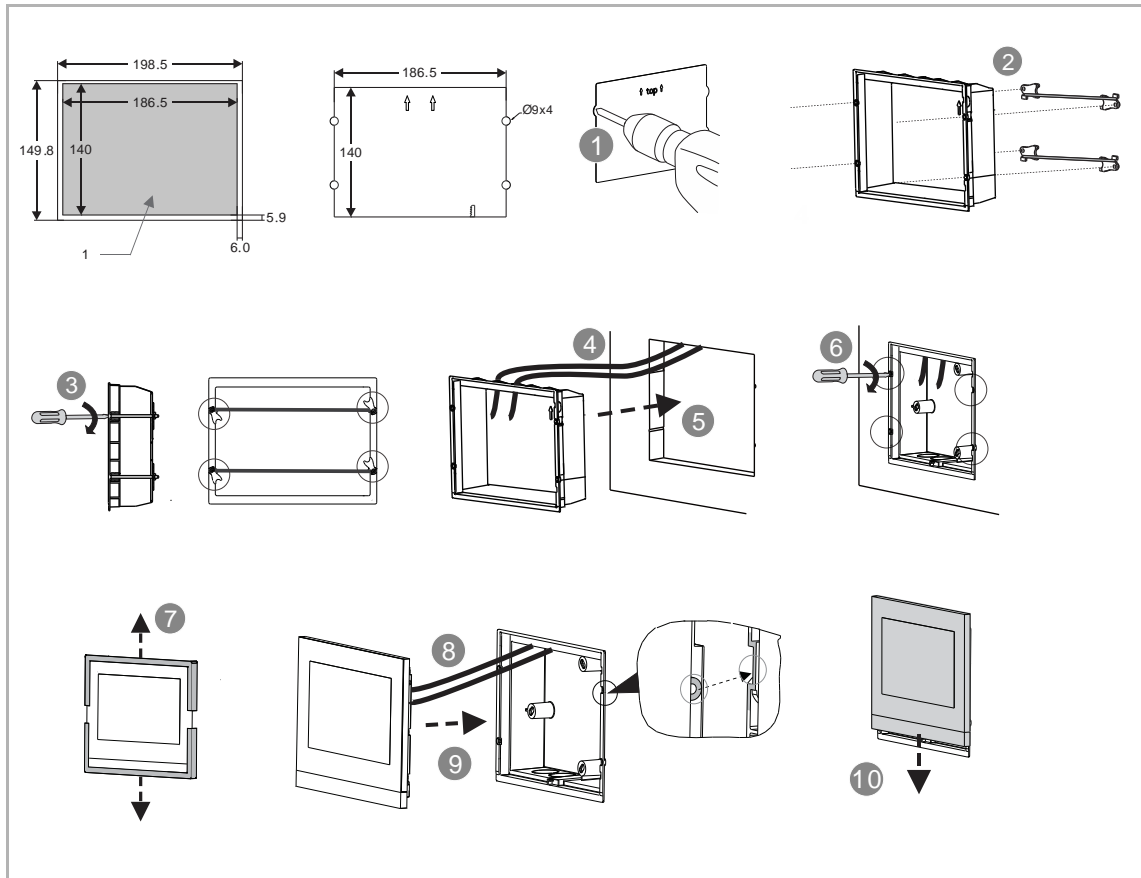

1 Lochgröße der Unterputzdose

Tischaufstellung

Dieses Kapitel gilt nicht für IP Touch 7 (LAN+LAN).

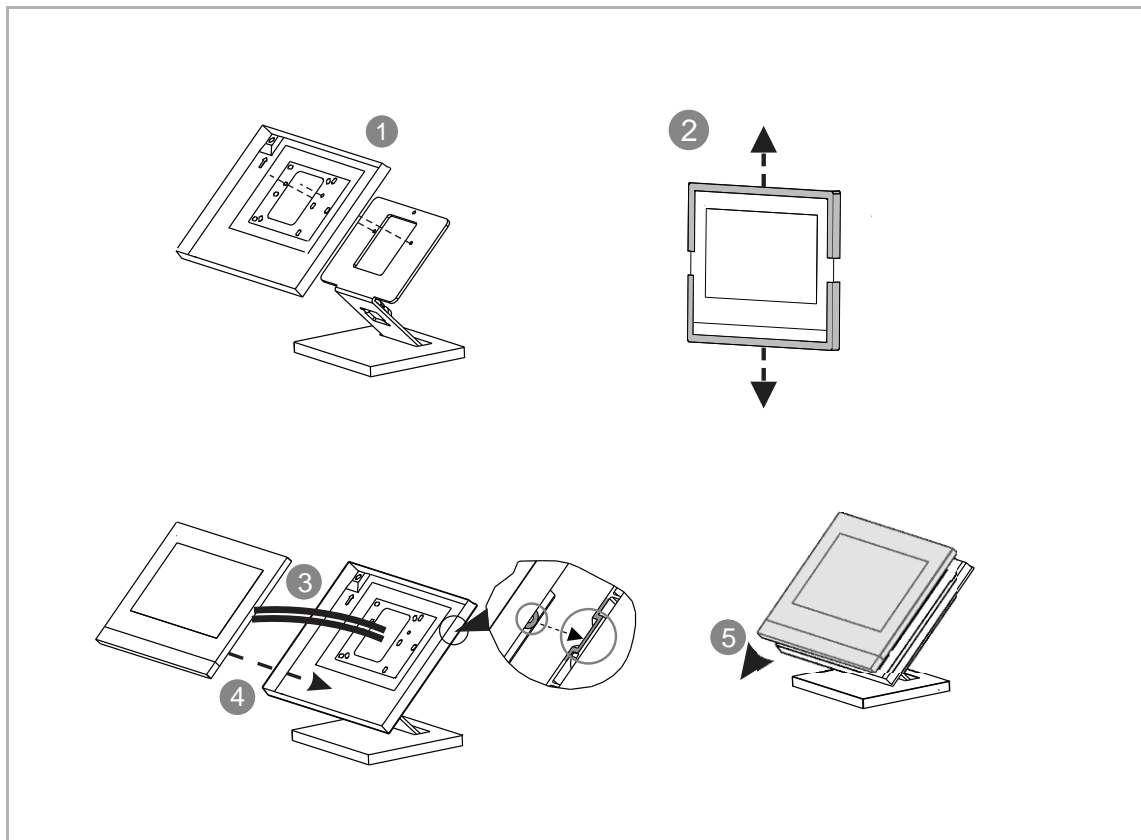

Austausch der Abschlussleiste

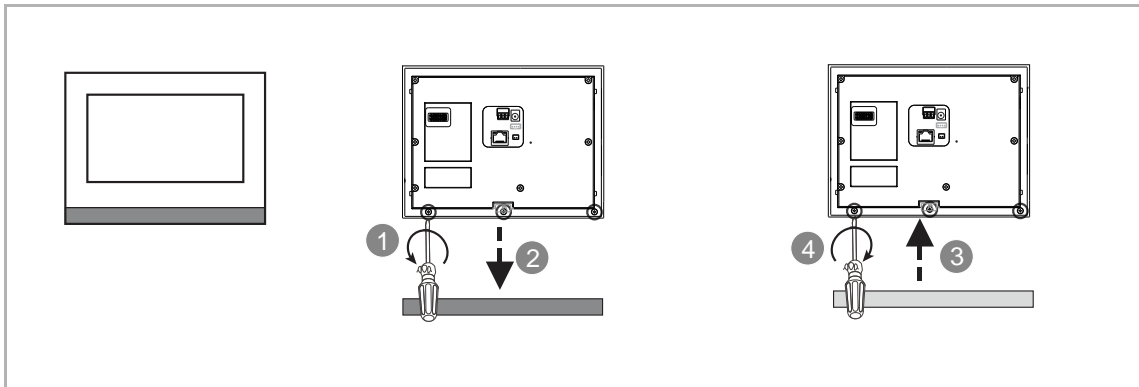

Demontage

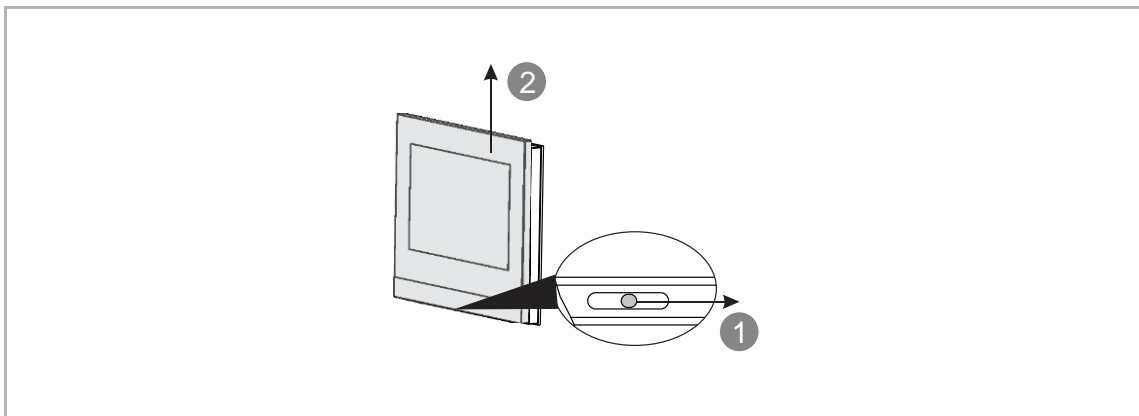

3.2.3 IP Touch 10

Produktabmessungen

(Einheit: mm)

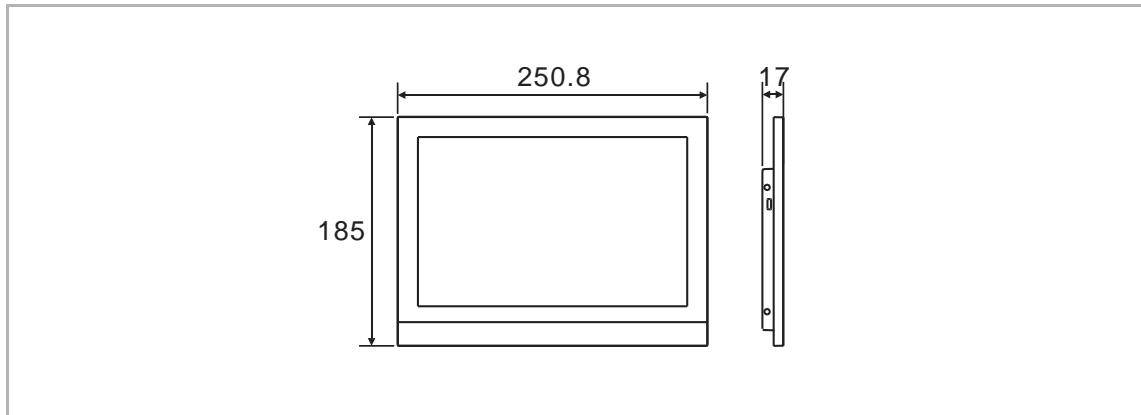

Einbauhöhe

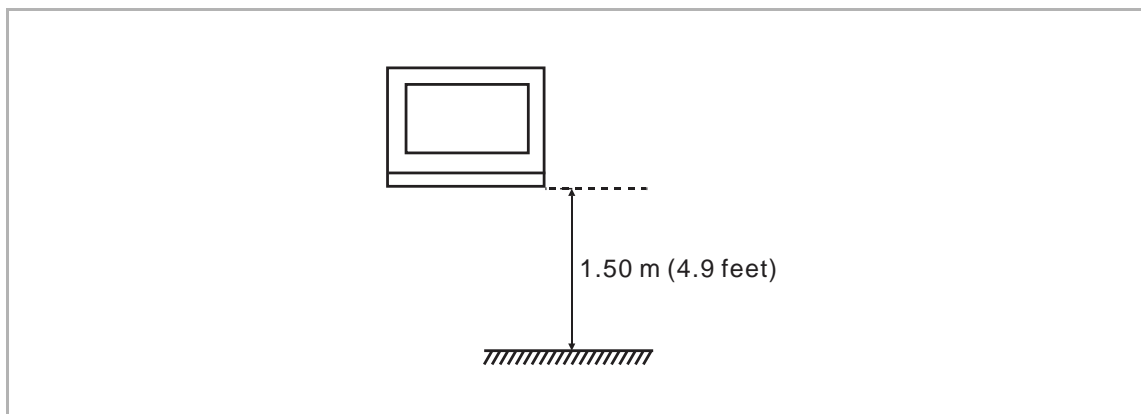

Aufputzmontage

Dieses Kapitel gilt nicht für IP Touch 10 (LAN+LAN).

(Einheit: mm)

Für IP Touch 10 kann die Aufputzdose von IP Touch 10 verwendet werden.

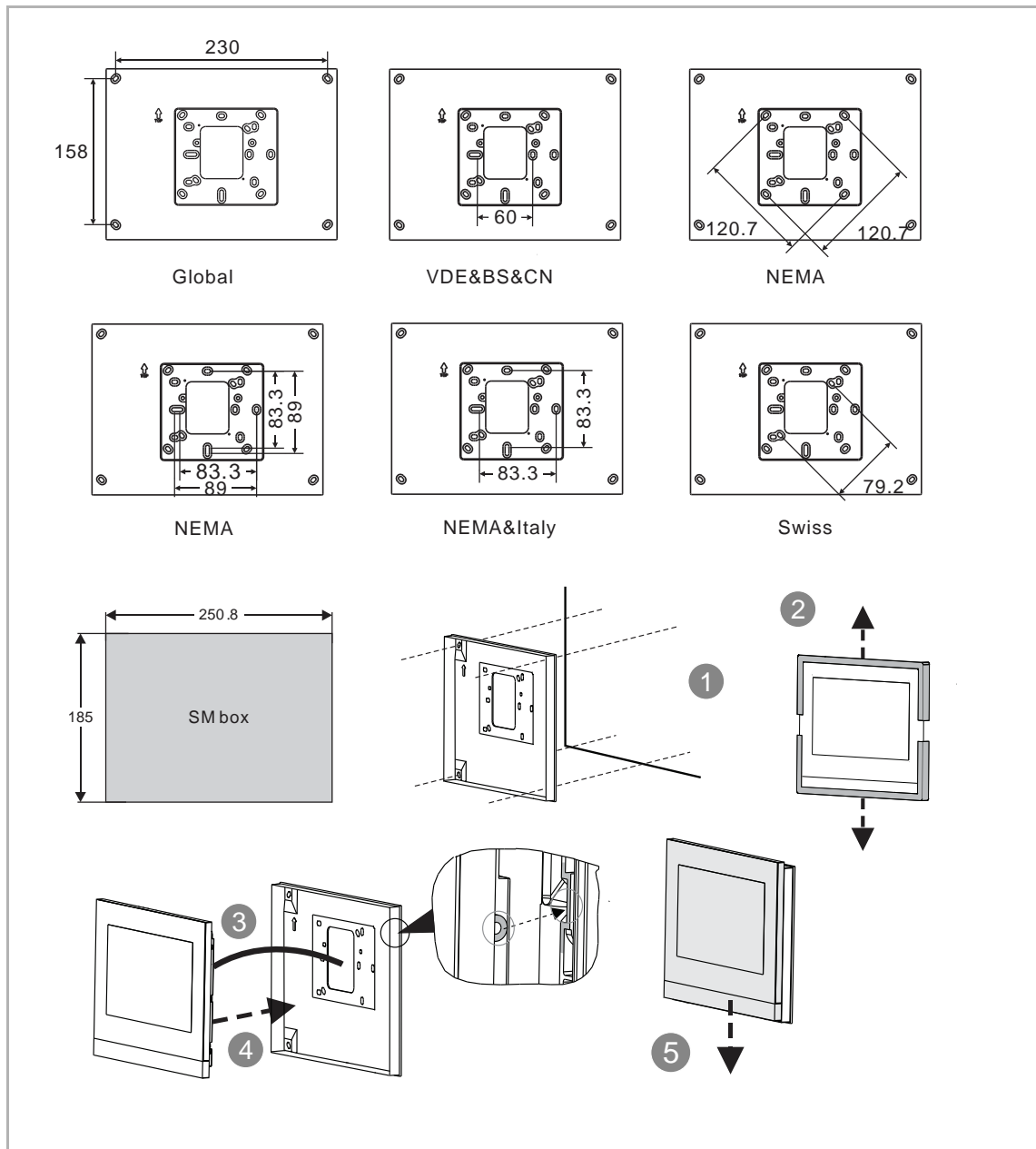

Für IP Touch 10 kann auch die Aufputzdose von IP Touch 7 verwendet werden.

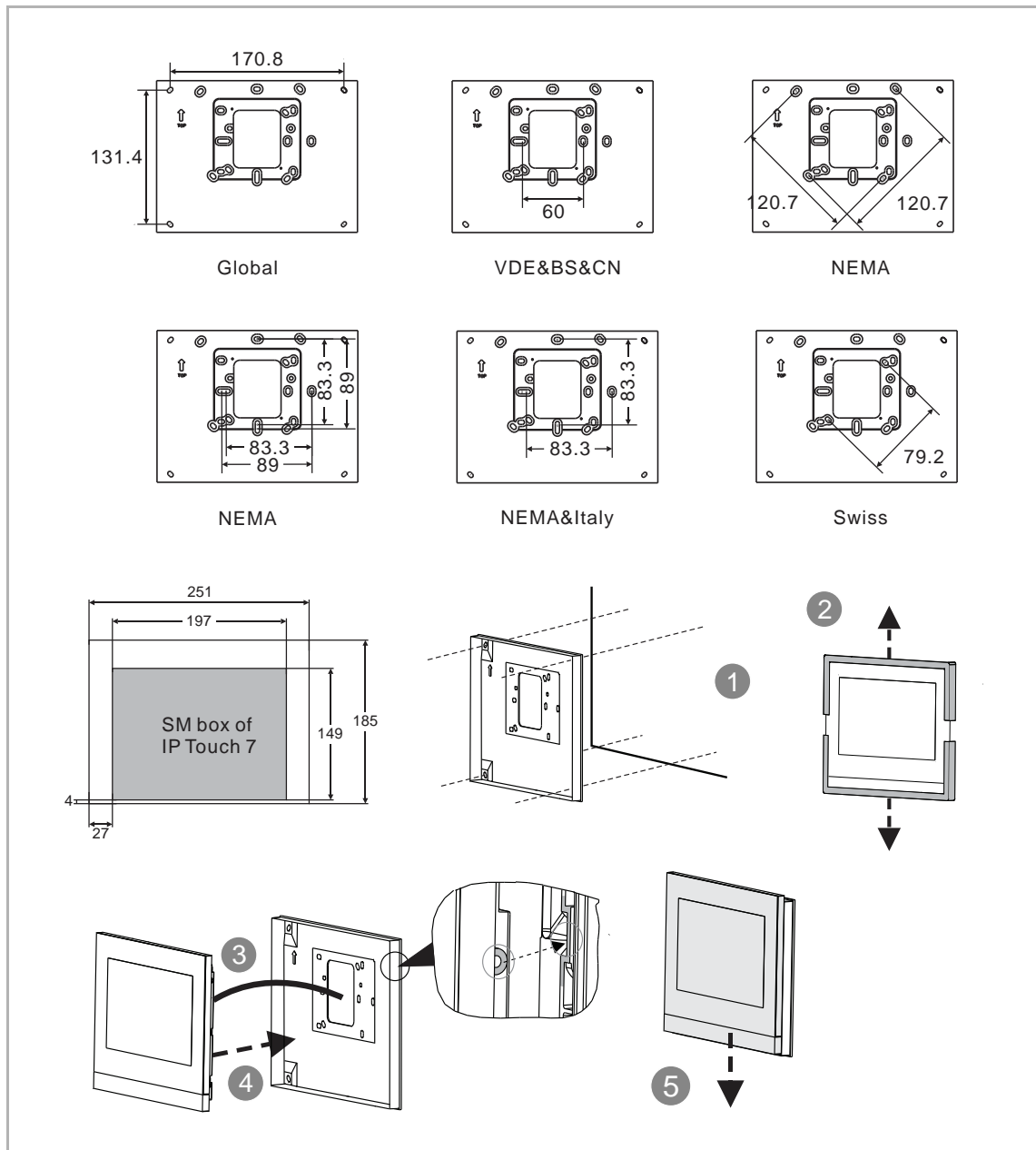

Unterputzmontage in massiver Wand mit Montagedose

(Einheit: mm)

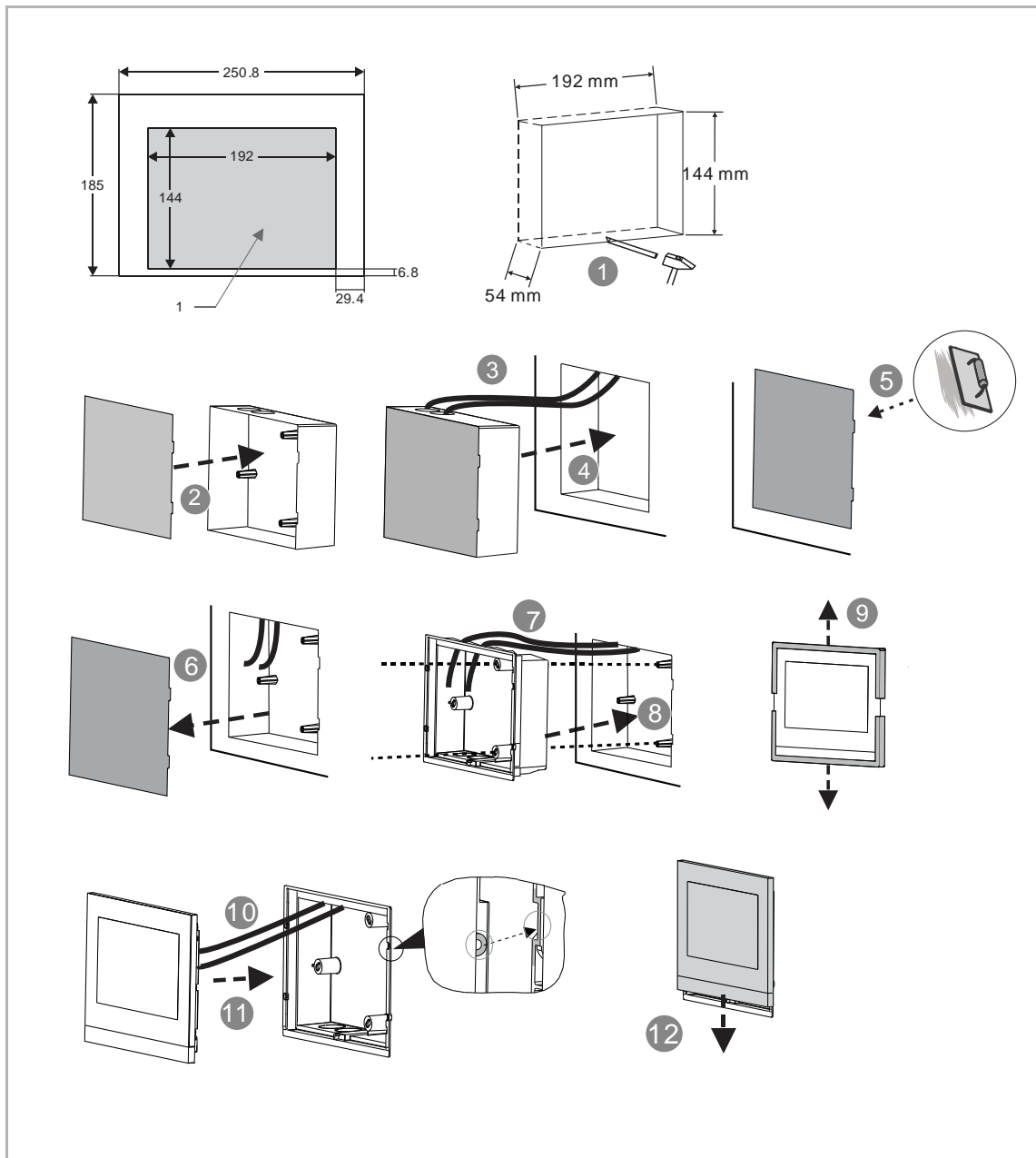

1 Lochgröße der Montagedose

Unterputzmontage in Hohlwand

(Einheit: mm)

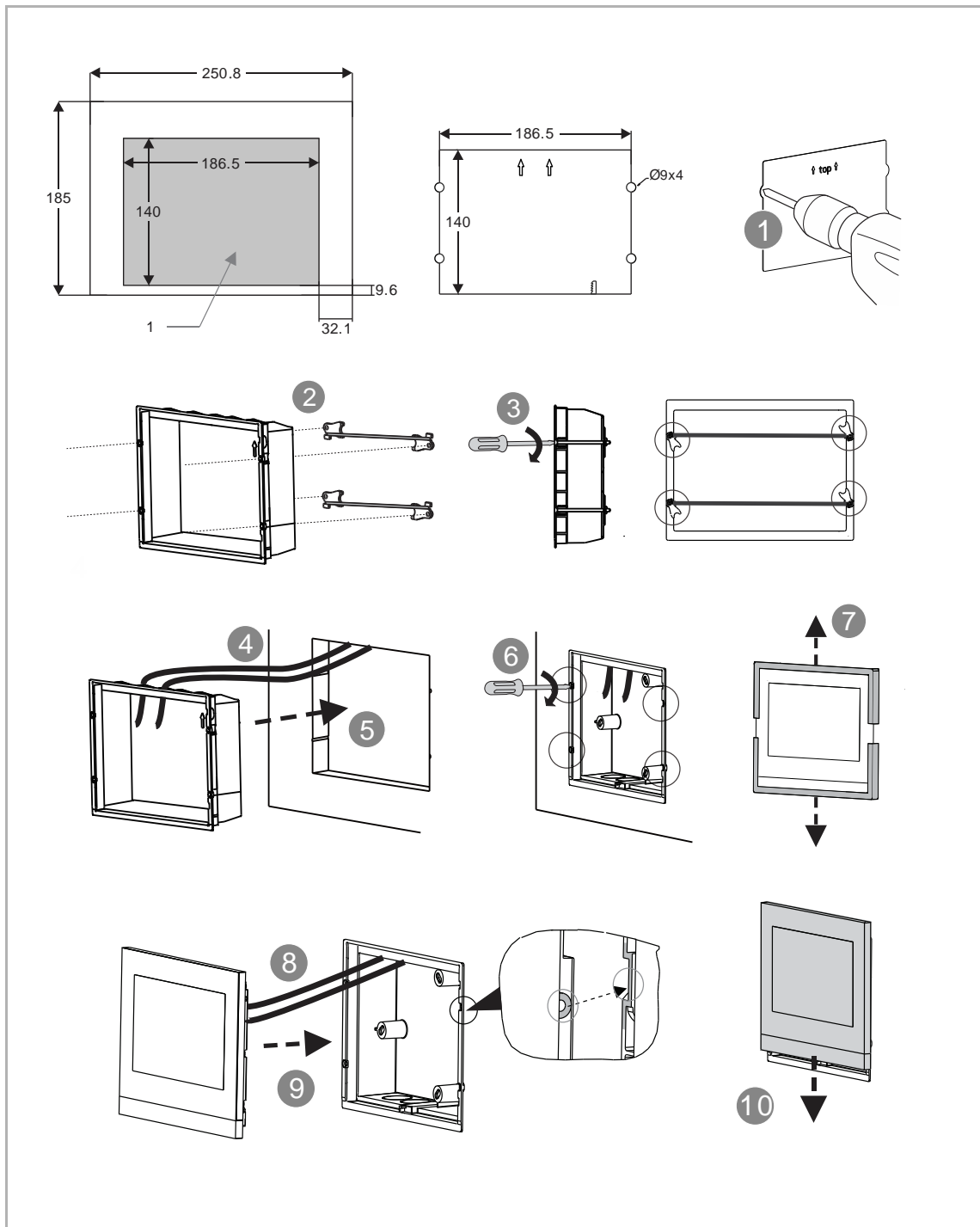

1 Lochgröße der Unterputzdose

Tischaufstellung

Dieses Kapitel gilt nicht für IP Touch 10 (LAN+LAN).

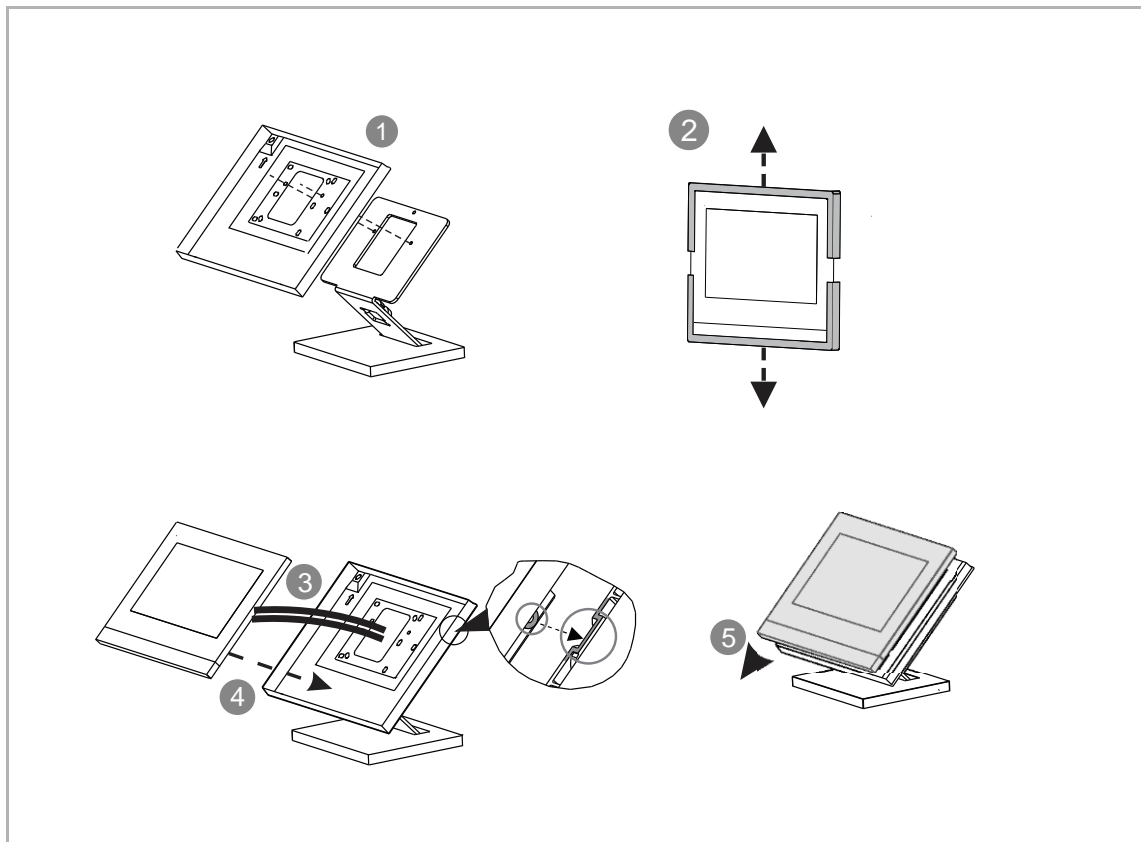

Austausch der Abschlussleiste

Es müssen 4 Schrauben entfernt werden.

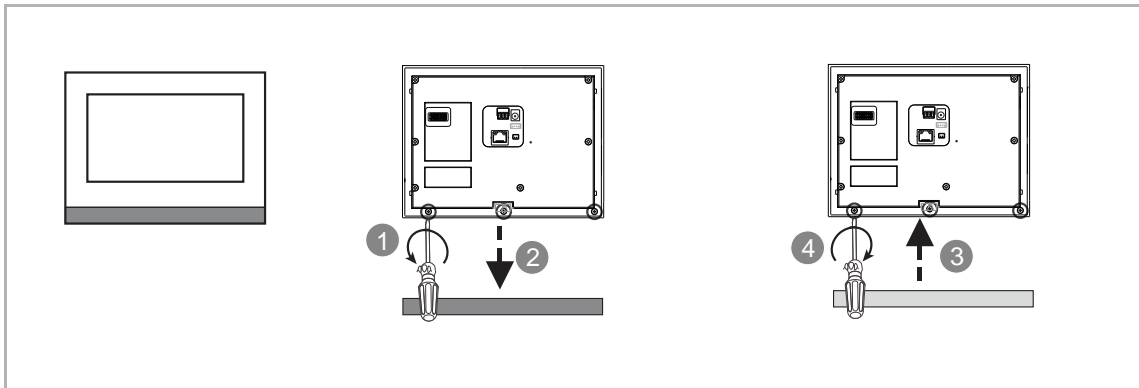

Demontage

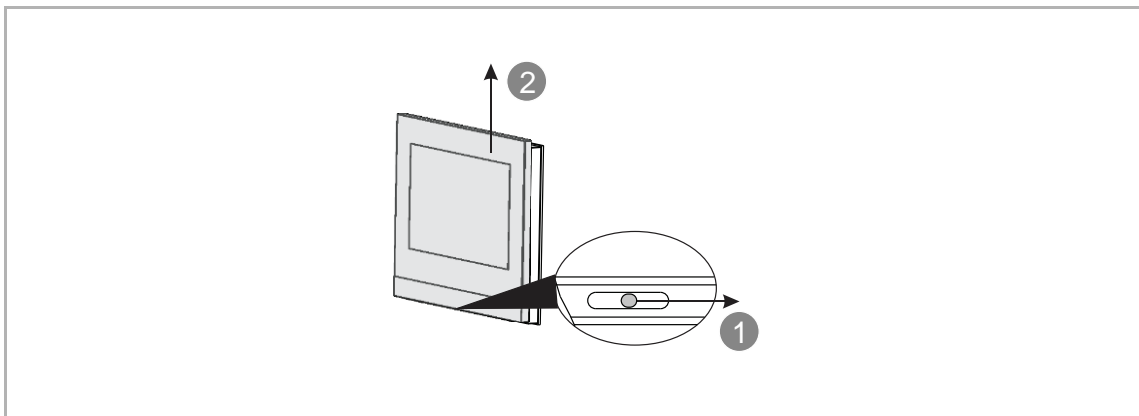

3.2.4 IP Touch Lite 7

Produktabmessungen

(Einheit: mm)

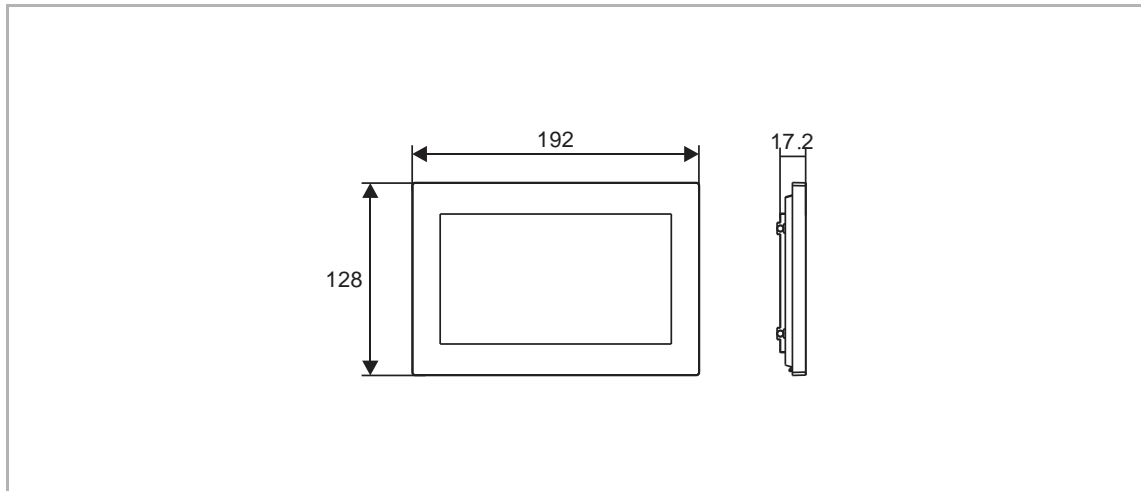

Einbauhöhe

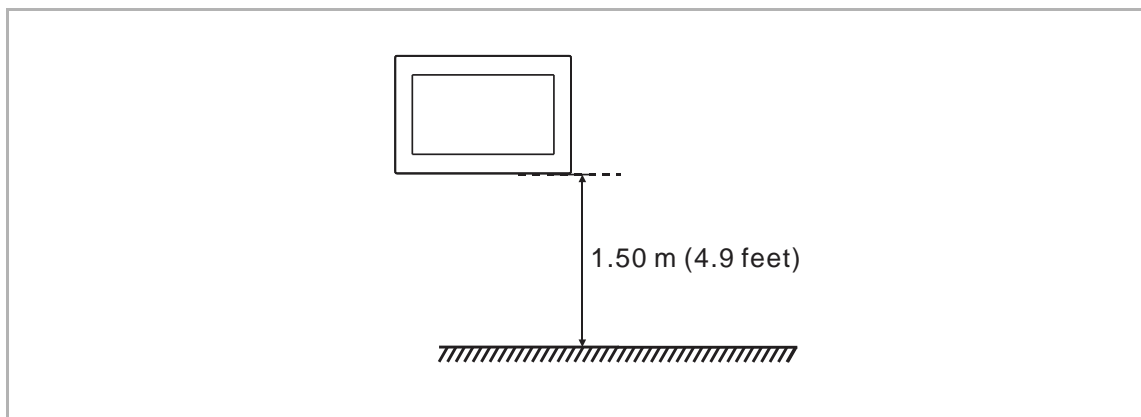

Aufputzmontage

(Einheit: mm)

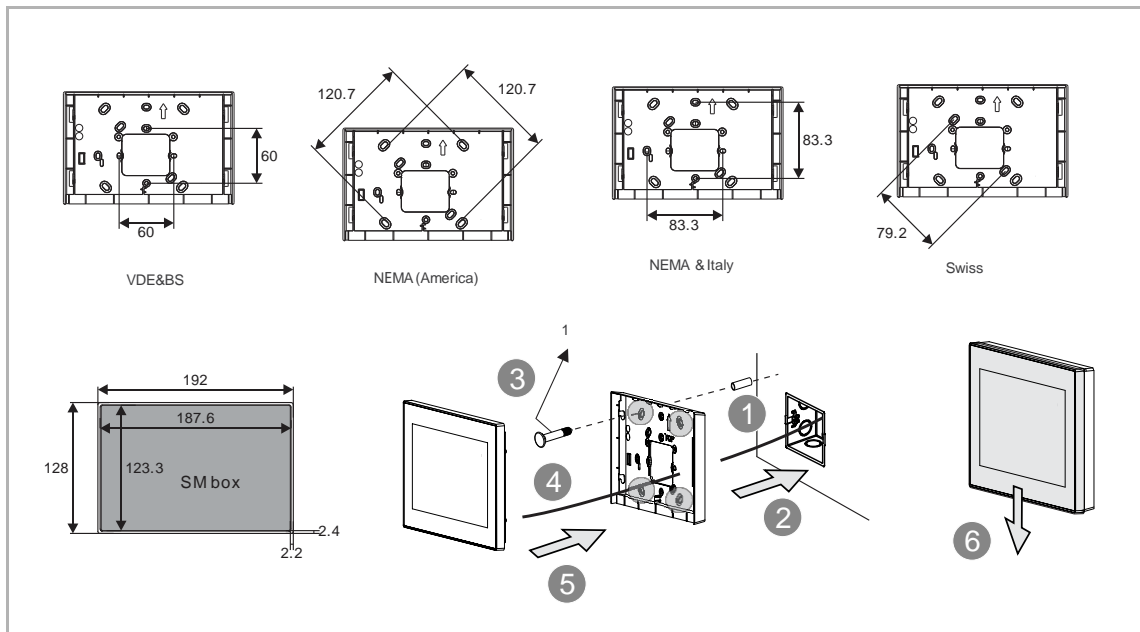

- 1 Schrauben Sie die Montagehalterung an die Zubehörbox.
Es wird empfohlen, die grau markierten Stellen mit Schrauben zu fixieren, um das Gerät besser zu sichern.

Unterputzmontage mit Montagedose

(Einheit: mm)

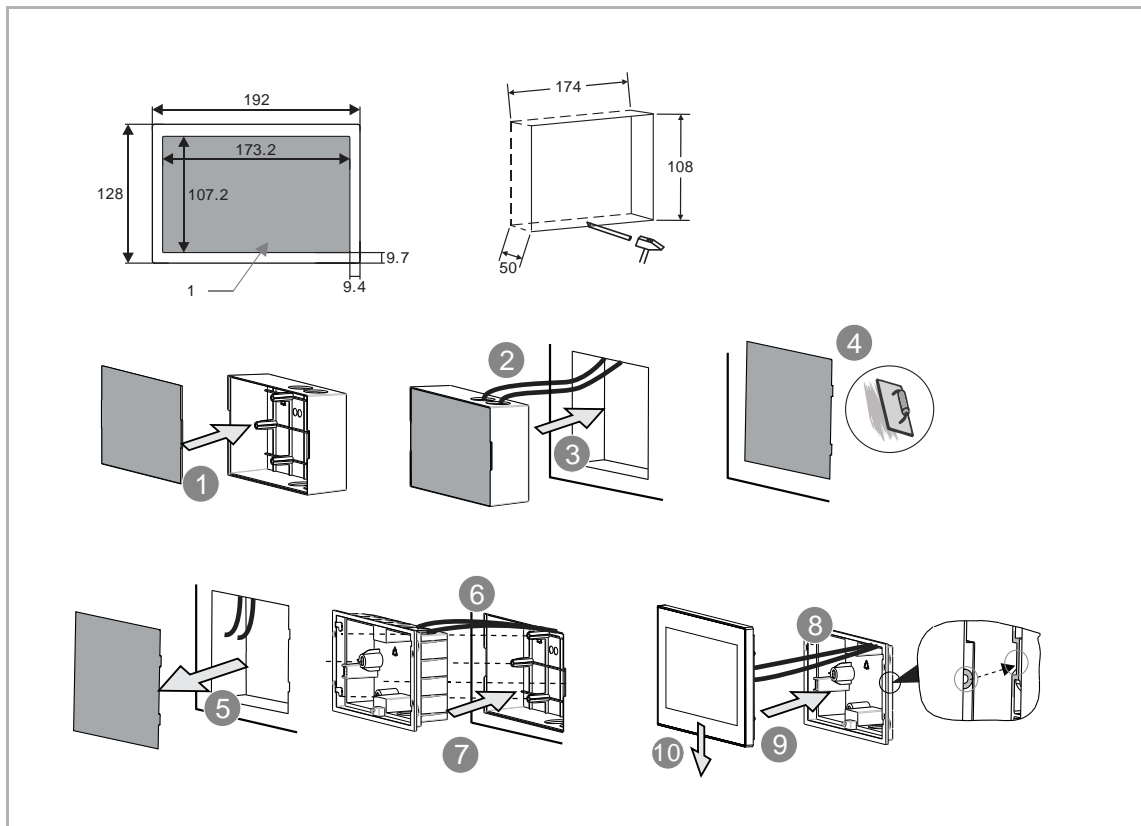

1 Lochgröße der Montagedose

Unterputzmontage in Hohlwand

(Einheit: mm)

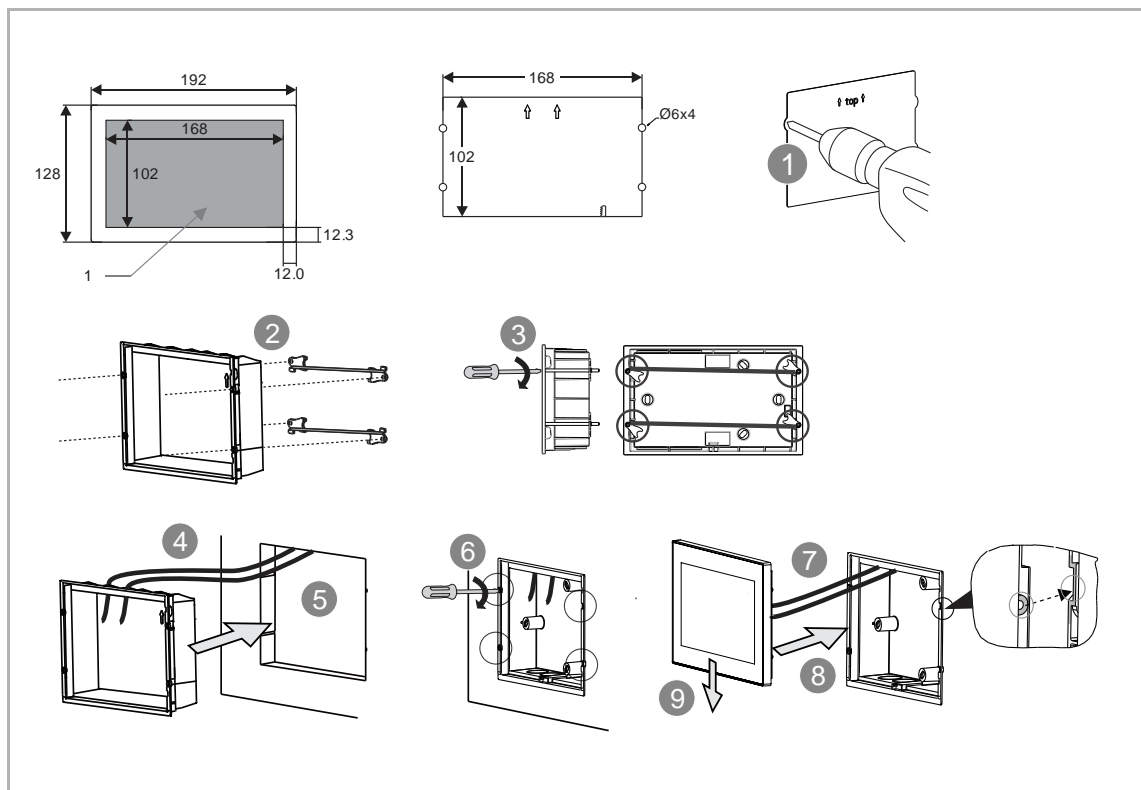

1 Lochgröße der Unterputzdose

Tischaufstellung

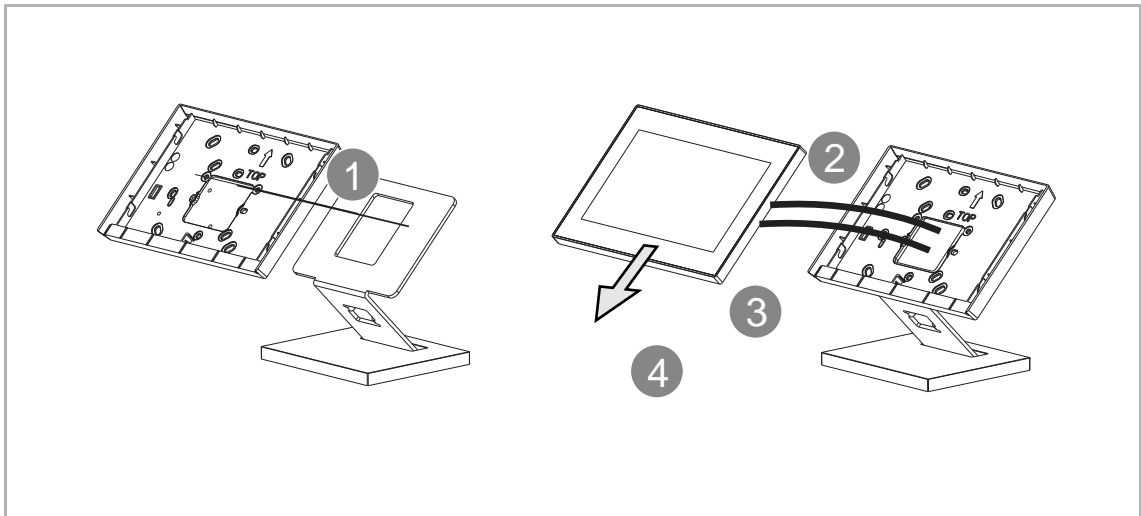

Demontage

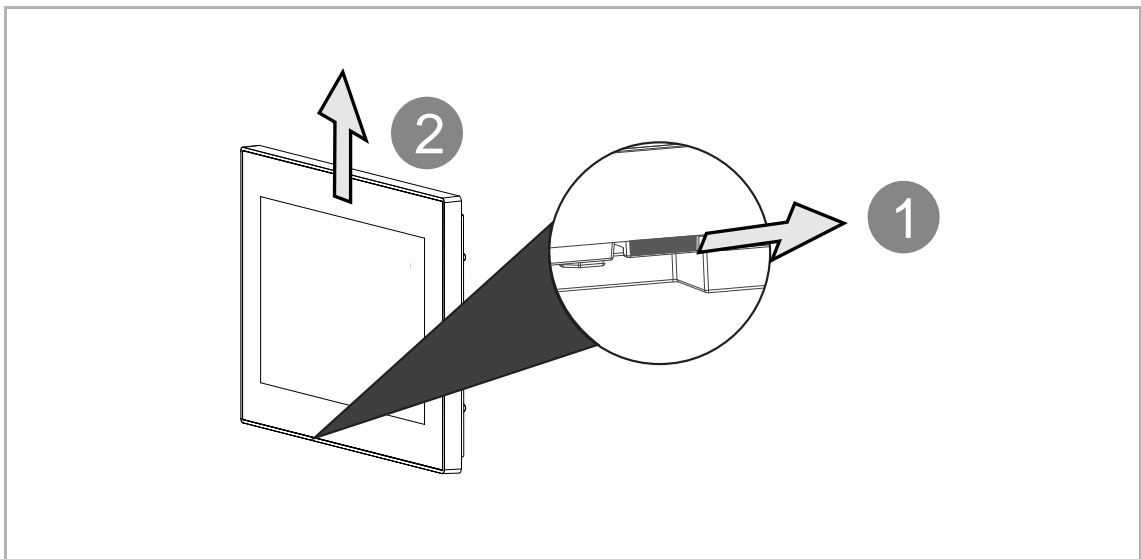

3.2.5 Audio IP

Produktabmessungen

(Einheit: mm)

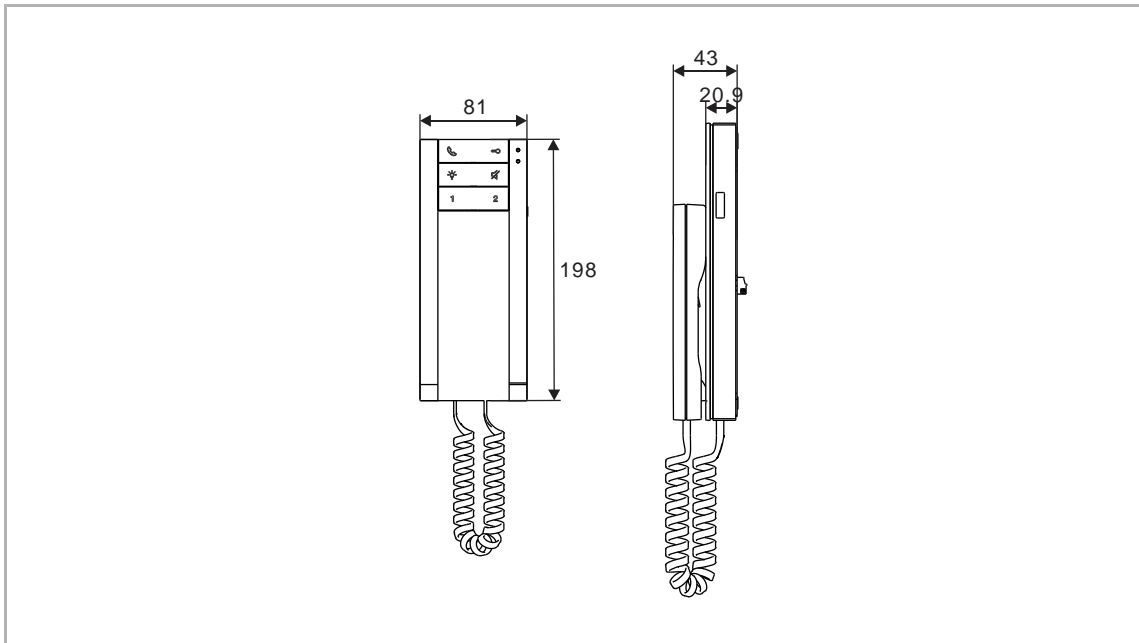

Einbauhöhe

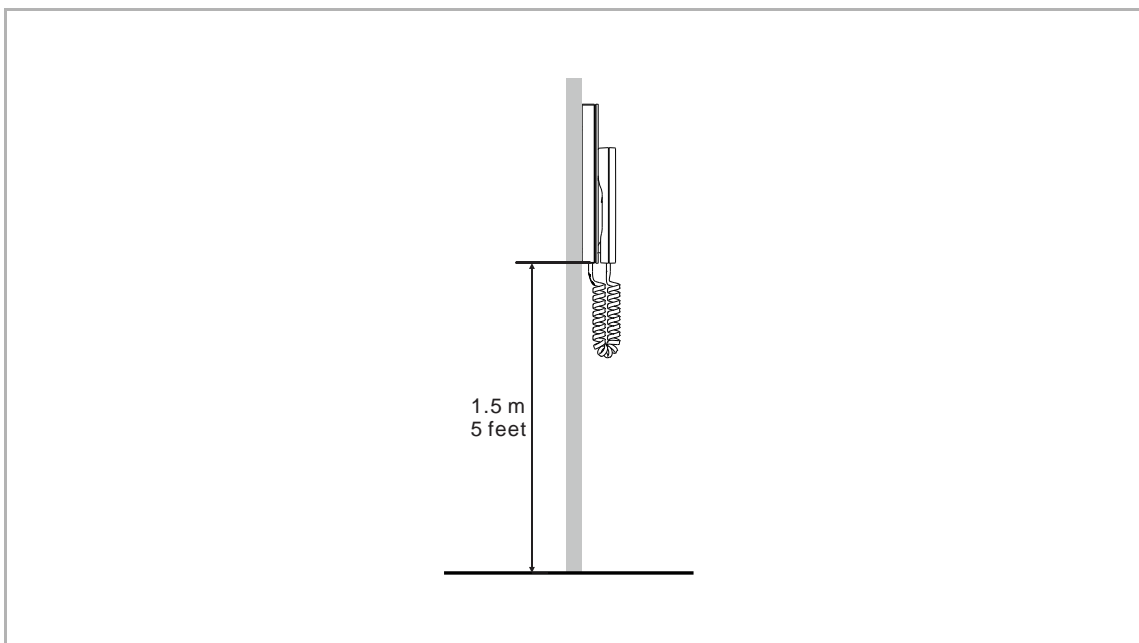

Aufputzmontage

(Einheit: mm)

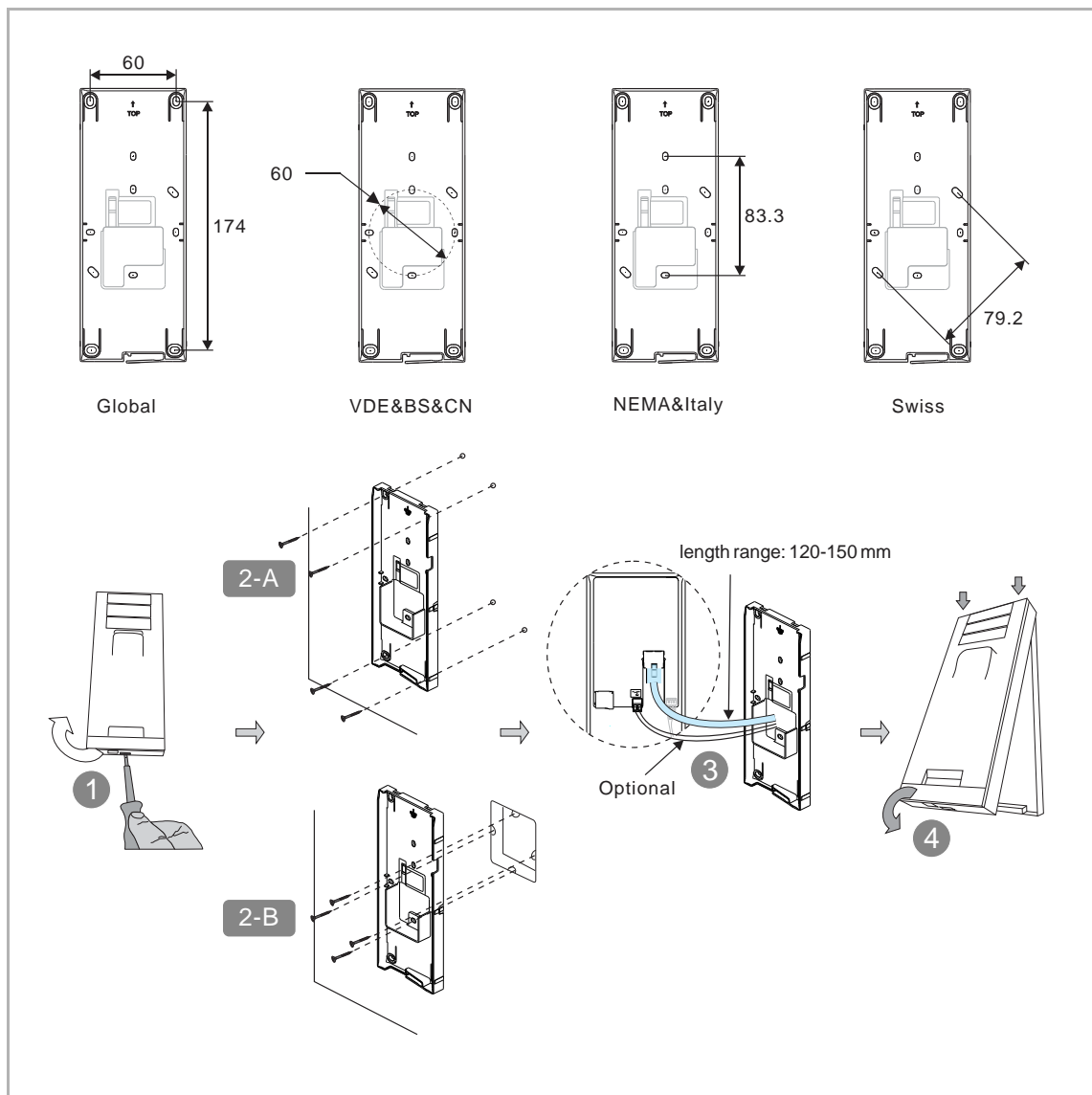

1	Lösen Sie das Geräteoberteil mithilfe eines Schraubendrehers vom Unterteil.
2-A	Befestigen Sie das Unterteil an der Wand.
2-B	Befestigen Sie das Unterteil an der Dose.
3	Schließen Sie die Kabel an.
4	Rasten Sie das Oberteil in das Unterteil ein.

3.3 Systemgeräte

3.3.1 Smart Access Point

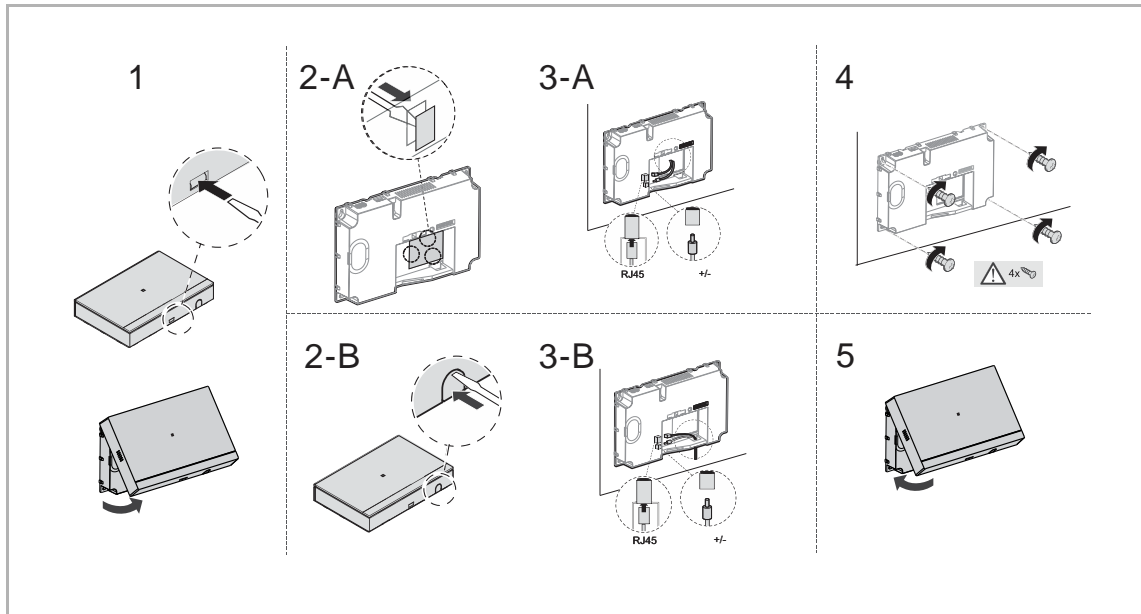

3.3.2 Concierge Station

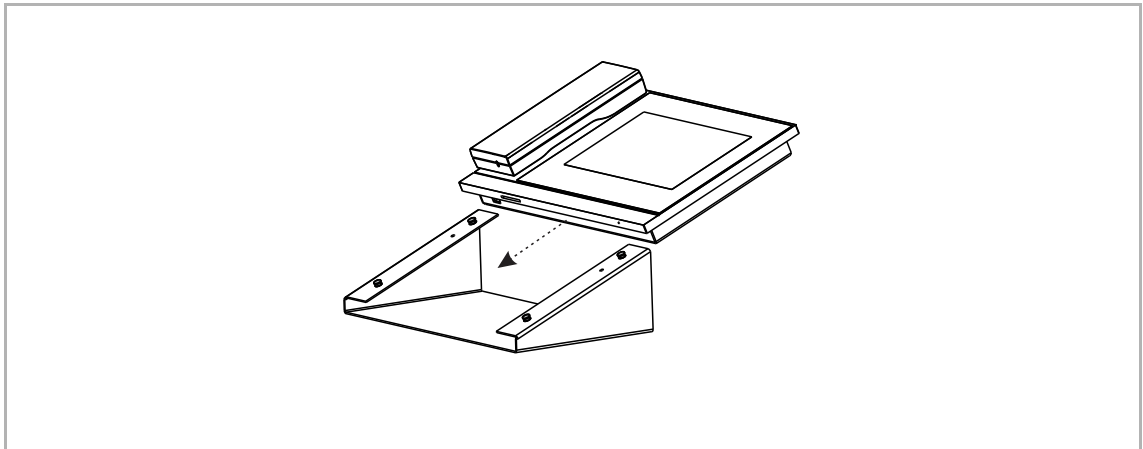

3.3.3 IP-Schaltaktor

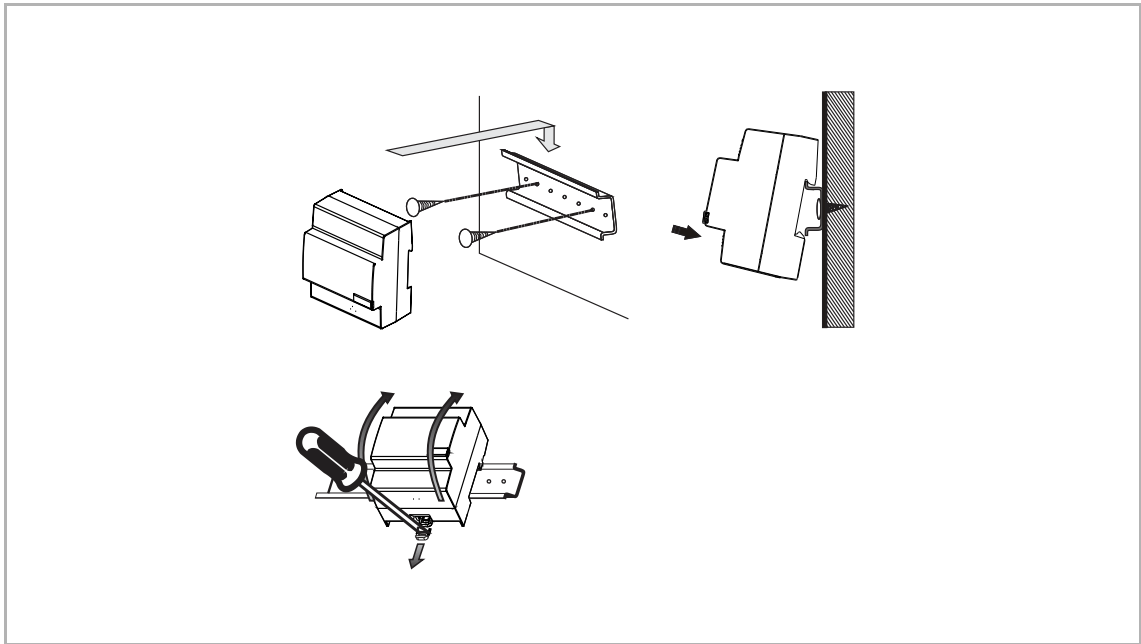

3.3.4 Aufzugsteuerung-Relaismodul

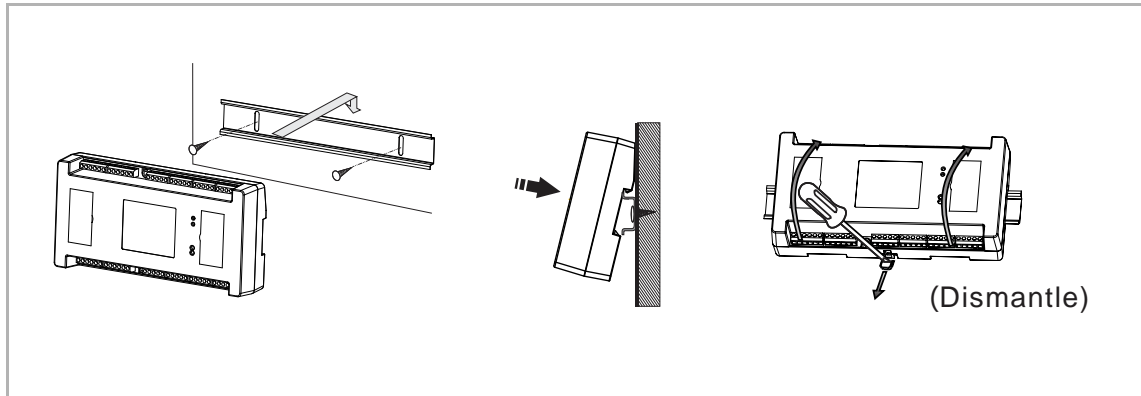

4 Konfigurationsprozess

4.1 Konfiguration für mehrere Wohnungen über SmartAP

4.1.1 Topologie (DHCP)

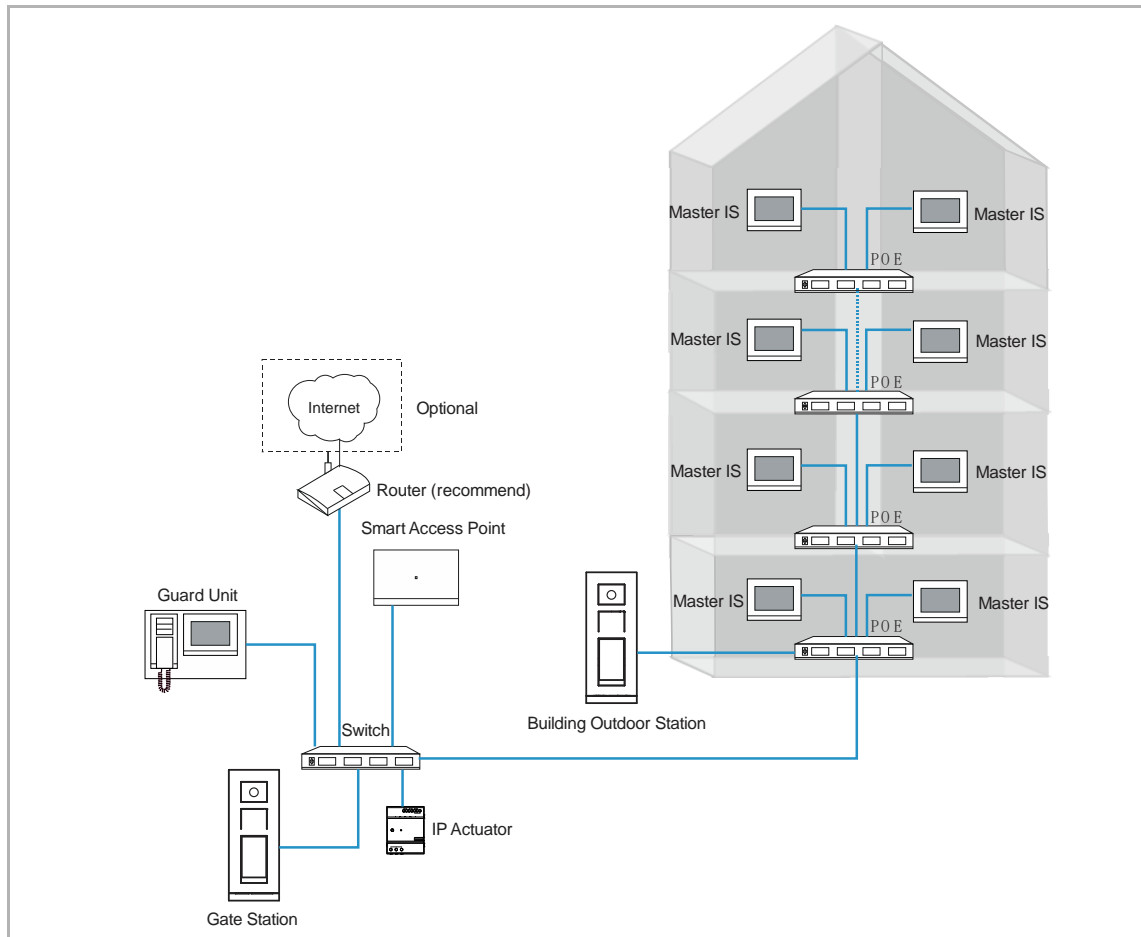

- In diesem Fall ist SmartAP erforderlich.
- Wenn die Geräte die Adresse von einem DHCP-Server beziehen, wird ein Router benötigt. Andernfalls ist der Router optional.
- Grenzen bei privat genutzten Geräten pro Einheit: bis zu 8 IS, 4 private Außenstationen, 4 IP-Schaltaktoren.

4.1.2 Topologie (Legacy)

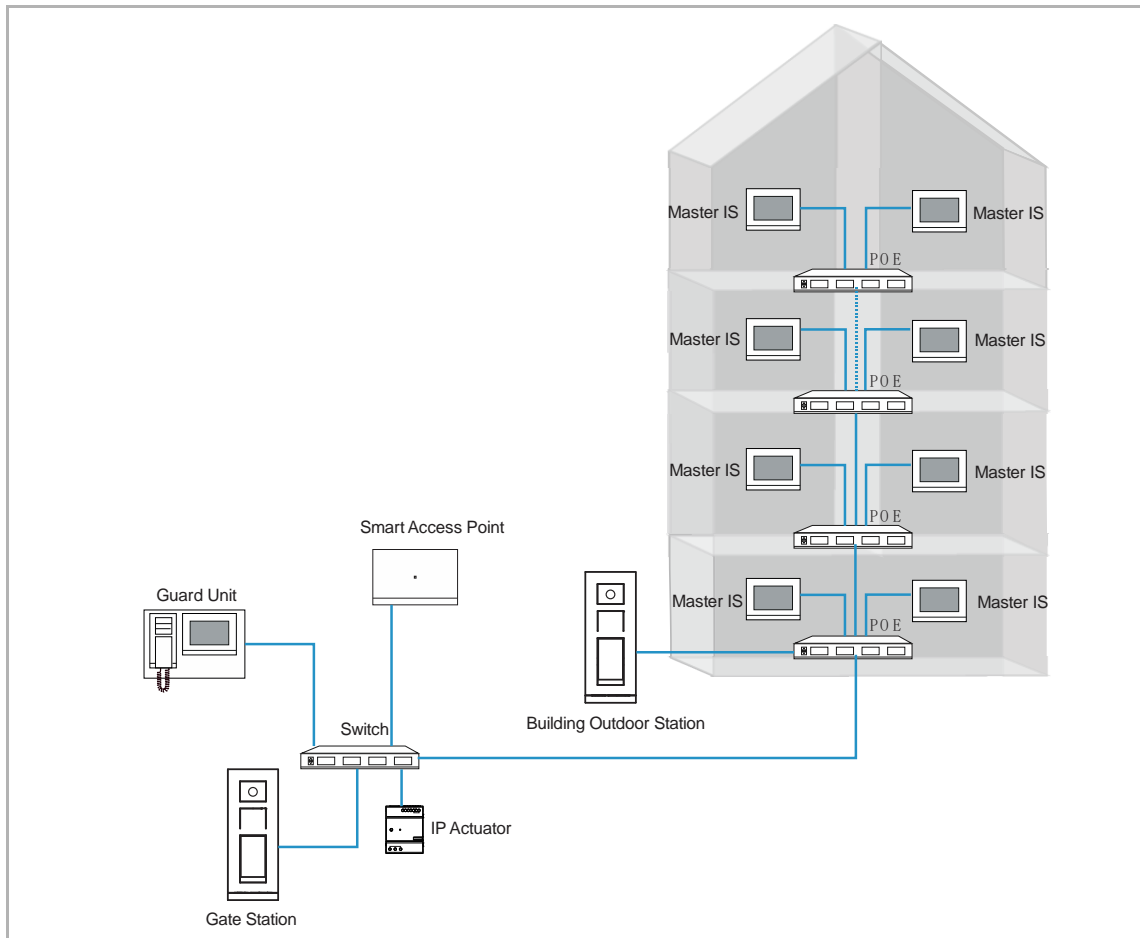

- In diesem Fall ist SmartAP erforderlich.
- Grenzen bei privat genutzten Geräten pro Einheit: bis zu 4 IS, 2 private Außenstationen, 2 IP-Schaltaktoren.

4.1.3 Hinzufügen von Geräten über die automatische Suche von SmartAP



Hinweis

Nur Geräte im gleichen Netzwerksegment wie SmartAP können über die automatische Suche von SmartAP hinzugefügt werden.

- Audio IP und IP-Aufzugsteuerung können nicht über die automatische Suche von SmartAP hinzugefügt werden. Sie müssen manuell über SmartAP hinzugefügt werden. siehe Kapitel 4.1.4 „Manuelles Hinzufügen von Geräten über SmartAP“ auf Seite 135.
- Für alle Geräte, die über die automatische Suche von SmartAP hinzugefügt werden sollen, muss vor der Suche eine andere physikalische Adresse festgelegt werden. siehe Kapitel 10.4 „Konfiguration von physikalischer Adresse und IP-Modus“ auf Seite 255.
- Geräte, die über die automatische Suche von SmartAP hinzugefügt werden sollen, sollten nicht von einem anderen SmartAP signiert sein. Wenn die Geräte von einem anderen SmartAP signiert wurden, müssen die Signaturen gelöscht werden. siehe Kapitel 10.3 „Löschen der Signatur des Geräts“ auf Seite 254.
- Bitte stellen Sie sicher, dass alle Geräte eingeschaltet sind.
- Bitte stellen Sie sicher, dass die Ersteinrichtung von SmartAP vor der Konfiguration abgeschlossen ist. siehe Kapitel 10.1 „Ersteinrichtung von SmartAP“ auf Seite 227.

Gehen Sie folgendermaßen vor:

- [1] Klicken Sie im „Hauptmenü“ auf „Türkommunikation“, um den entsprechenden Bildschirm aufzurufen.



- [2] Klicken Sie unter „Türkommunikation“ auf „“.

- [3] Klicken Sie auf „“, um fortzufahren.

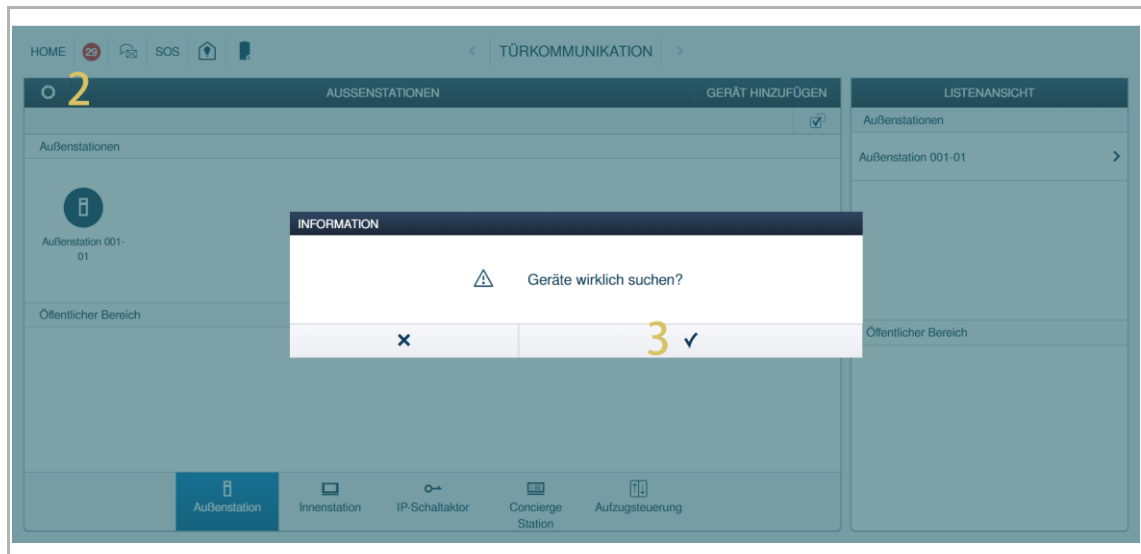

Klicken Sie während der Suche auf „Fenster kurz ausblenden“, um das aktuelle Pop-up-Fenster zu verbergen; „“ blinkt, um den Suchstatus anzuzeigen. Ist aber nicht zwingend erforderlich. Das Fenster kann auch offen bleiben bis zum Schluss des Suchvorganges.

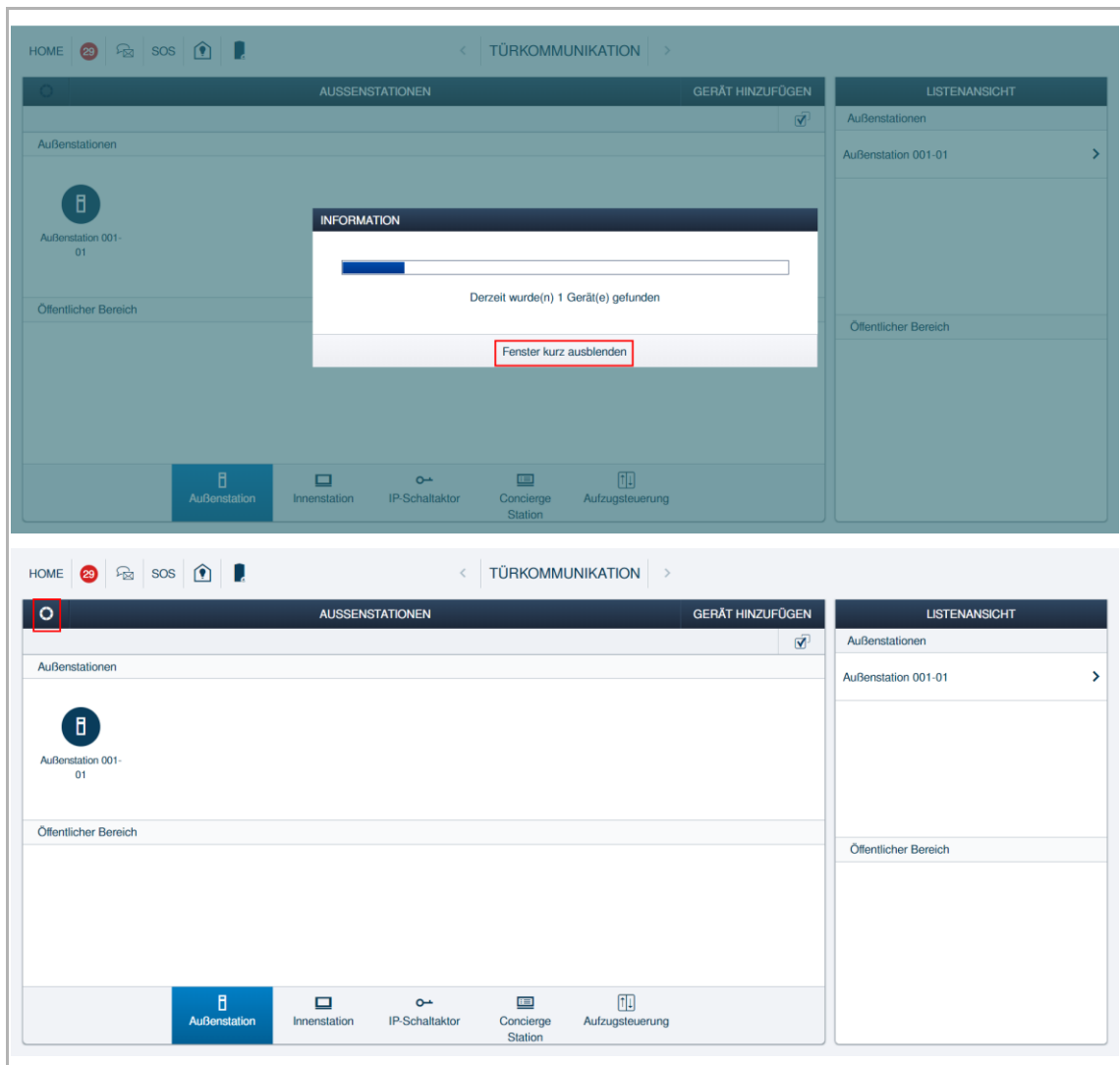

- [4] Das Suchergebnis wird am Bildschirm angezeigt; klicken Sie auf „✓“, um fortzufahren.
- [5] Wenn der Vorgang erfolgreich ist, werden die Geräte auf dem Bildschirm angezeigt.

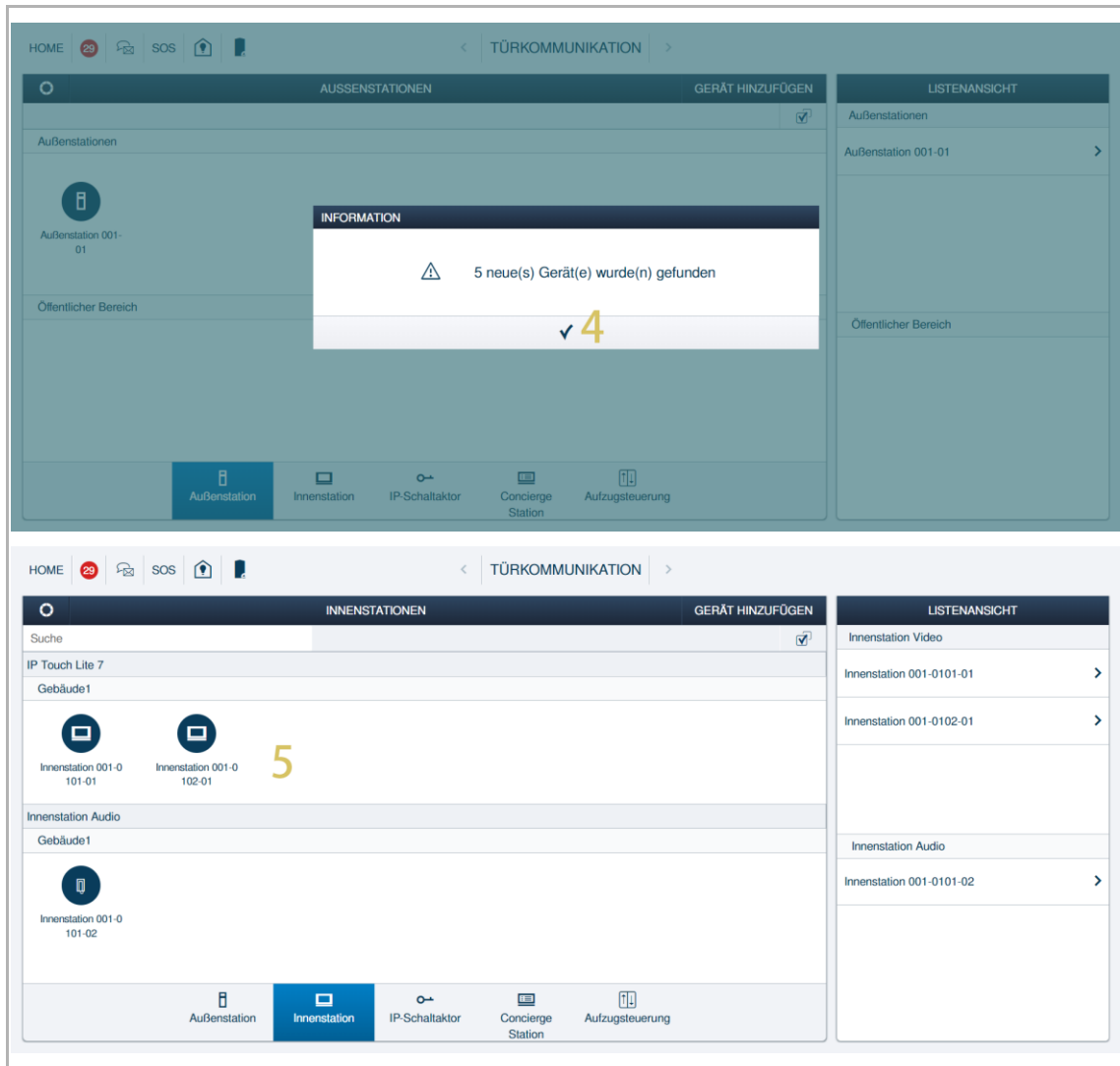

4.1.4 Manuelles Hinzufügen von Geräten über SmartAP



Hinweis

Alle Geräte können manuell über SmartAP hinzugefügt werden.

- Geräte, die manuell über SmartAP hinzugefügt werden sollen, sollten nicht von einem anderen SmartAP signiert sein. Wenn die Geräte von einem anderen SmartAP signiert wurden, müssen die Signaturen gelöscht werden. siehe Kapitel 10.3 „Löschen der Signatur des Geräts“ auf Seite 254.
- Bitte stellen Sie sicher, dass alle Geräte eingeschaltet sind.
- Bitte stellen Sie sicher, dass die Ersteinrichtung von SmartAP vor der Konfiguration abgeschlossen ist. siehe Kapitel 10.1 „Ersteinrichtung von SmartAP“ auf Seite 227.

Gehen Sie folgendermaßen vor:

- [1] Klicken Sie im „Hauptmenü“ auf „Türkommunikation“, um den entsprechenden Bildschirm aufzurufen.

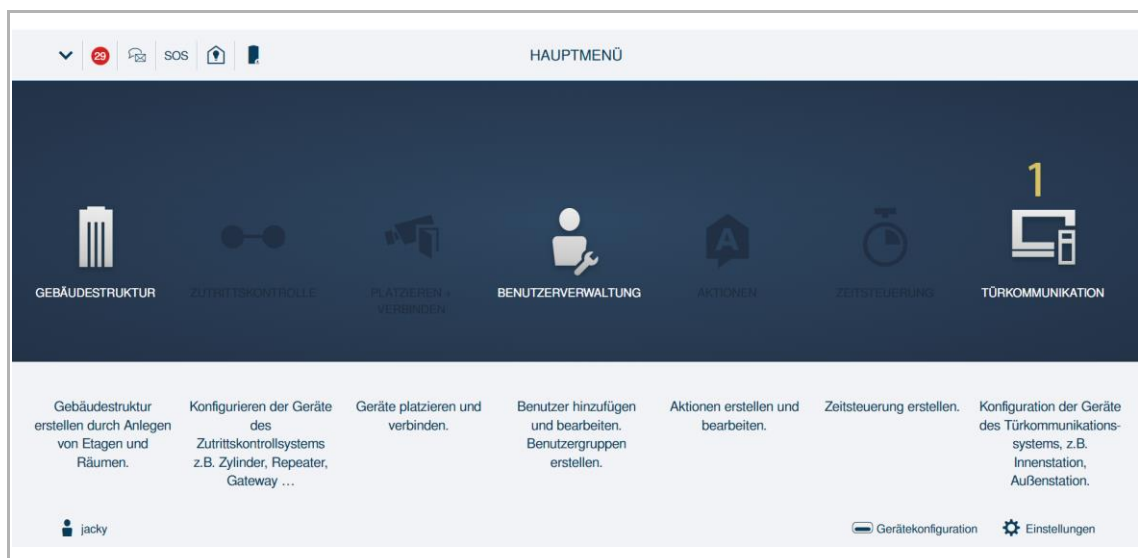

[2] Klicken Sie unter „Türkommunikation“ auf „Gerät hinzufügen“.



Hinweis

Im Folgenden ist beschrieben, wie Sie eine Nebenstellen-Innenstation hinzufügen können. Bitte passen Sie Ihre Vorgehensweise an die jeweiligen Geräte an.

[3] Wählen Sie einen Gerätetyp aus der Dropdownliste (z.B. „Innenstation“).

[4] Geben Sie die Gebäudenummer ein.

[5] Geben Sie die Etagennummer ein.

[6] Geben Sie die Raumnummer ein.

[7] Geben Sie die Gerätenummer ein.

[8] Geben Sie die Seriennummer ein.

[9] Klicken Sie zum Speichern auf „Speichern“.

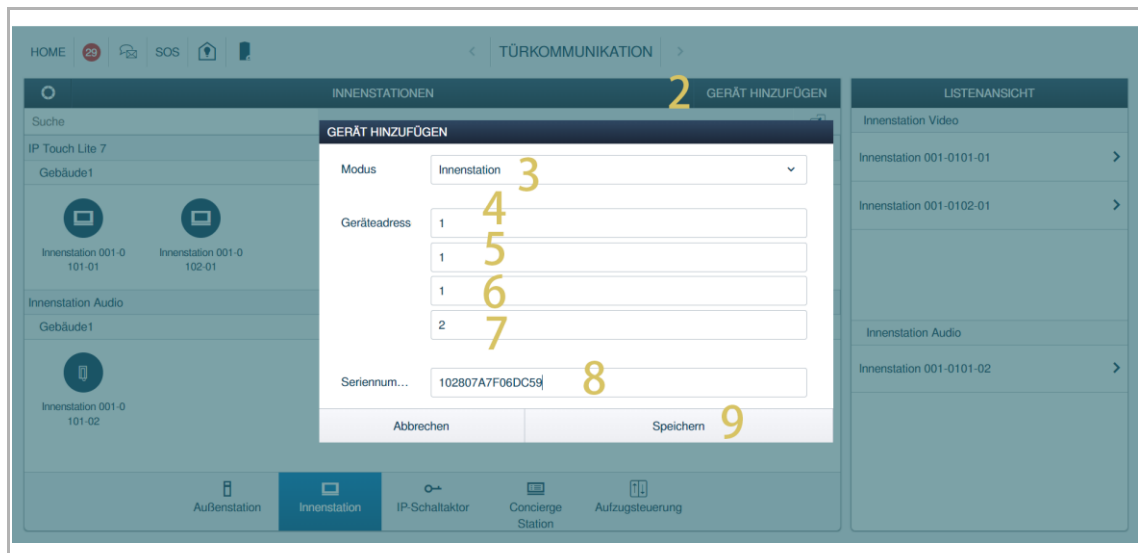

4.1.5 Hinzufügen von Geräten über SmartAP & APP



Hinweis

Alle Geräte können über SmartAP und APP hinzugefügt werden.

- Geräte, die über die automatische Suche von SmartAP & APP hinzugefügt werden sollen, sollten nicht von einem anderen SmartAP signiert sein. Wenn die Geräte von einem anderen SmartAP signiert wurden, müssen die Signaturen gelöscht werden. siehe Kapitel 10.3 „Löschen der Signatur des Geräts“ auf Seite 254.
- Bitte stellen Sie sicher, dass alle Geräte eingeschaltet sind.
- Bitte stellen Sie sicher, dass die Ersteinrichtung von SmartAP vor der Konfiguration abgeschlossen ist. siehe Kapitel 10.1 „Ersteinrichtung von SmartAP“ auf Seite 227.

QR-Code des Geräts

Für gewöhnlich ist an der Rückseite des Geräts ein QR-Code angebracht. Die Seriennummer kann durch Scannen des QR-Codes abgerufen werden.

Hinzufügen von Geräten in der APP

- Bitte stellen Sie sicher, dass eine Gebäudestruktur in der APP angelegt worden ist..

Gehen Sie folgendermaßen vor:

[1] Tippen Sie auf der Etagenseite auf den gewünschten Raum.

[2] Tippen Sie auf der Raumseite auf „+“.

[3] Scannen Sie unter „Gerät hinzufügen“ den auf dem Panel angezeigten QR-Code.

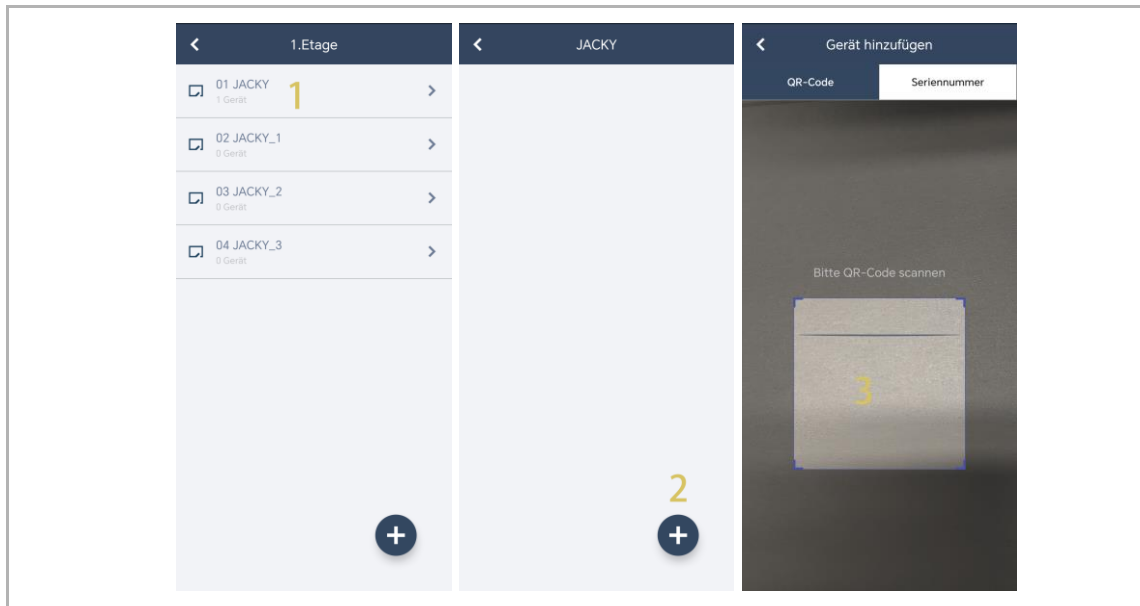

- [4] Unter „Gerät“ wird die Seriennummer des Geräts angezeigt.
 - [5] Prüfen Sie den Standort.
 - [6] Prüfen Sie den Gerätetyp.
 - [7] Tippen Sie auf „Hinzufügen“, um ein neues Gerät hinzuzufügen.
 - [8] Wenn der Vorgang erfolgreich ist, wird das Ergebnis auf dem Bildschirm angezeigt.
- Wiederholen Sie die Schritte 1 bis 7, um mehrere Geräte hinzuzufügen.

The image shows a mobile application interface for configuring a device. It is split into two panels. The left panel, titled 'Gerät', contains a form with the following fields: 'Geräte-ID' (with a value of '1' and a yellow '4' next to it), 'Standort' (with sub-fields for 'Gebäude' (01 BUILDING A, yellow '5'), 'Etage' (1.Etage), and 'Zimmer' (01 JACKY, yellow '6')), and 'Gerätetyp' (Innenstat.). At the bottom of this panel is a blue button with a white 'x' icon, a yellow '7', and the text 'Hinzufügen'. The right panel, titled 'JACKY', shows the result of the configuration: 'Innenstat. 1' (with a yellow '8') and the serial number '102807A7F06DA32'. A dark blue circular button with a white plus sign is located at the bottom right of the right panel.

Importieren der Gebäudestruktur aus der APP in SmartAP

- SmartAP kann das in der App angelegte Gebäude importieren.
- Sie können entweder ein Gebäude oder mehrere Gebäude auf einmal importieren.

Vorbedingung

- APP und SmartAP müssen sich im selben Netzwerk befinden.
- Die Gebäudestruktur muss in der APP angelegt worden sein.

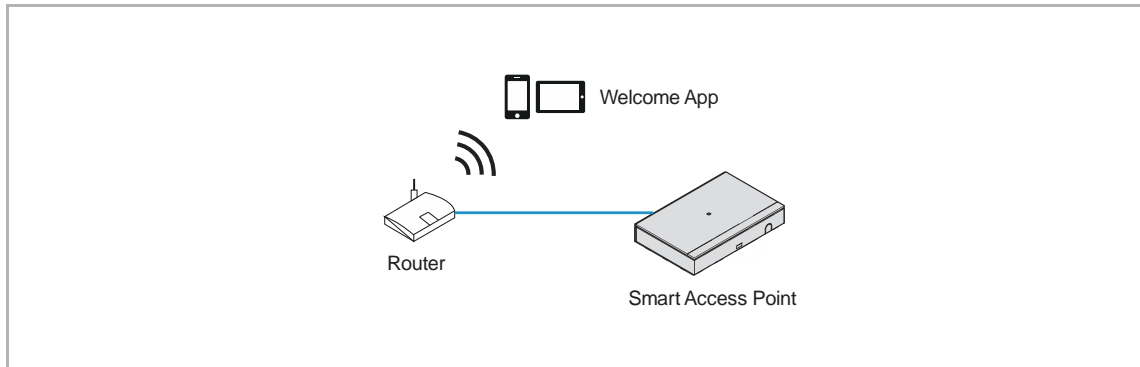

Import-Regel



Die Gebäudestruktur wird nach folgenden Regeln überschrieben:

- A, B, C, D, E, F steht für die Gebäudenummer.
- B und B+ haben die gleiche Gebäudenummer.
- + bedeutet, dass die Gebäudestruktur geändert wurde.

APP	SmartAP vorher	SmartAP nachher
B+	A, B, C	A, B+, C
B+, C+	A, B, C	A, B+, C+
D, E, F	A, B, C	A, B, C, D, E, F

Importvorgang

Gehen Sie folgendermaßen vor:

- [1] Klicken Sie auf der Startseite von SmartAP auf „“.
- [2] Es erscheint ein Pop-up-Fenster, bitte lassen Sie das Fenster offen und klicken Sie nicht auf „“.

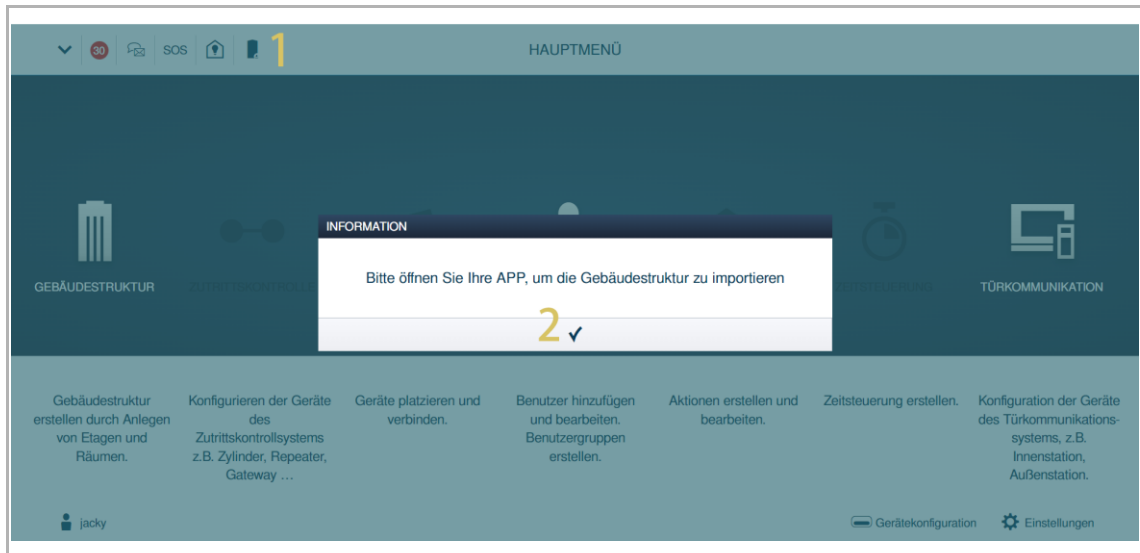

- [3] Wischen Sie unter „Projekte“ in der APP den gewünschten Projektnamen nach rechts.
- [4] Tippen Sie auf „“.
- [5] Tippen Sie auf das gewünschte SmartAP in der Liste.
- [6] Geben Sie den Benutzernamen und das Passwort für SmartAP ein.
- [7] Tippen Sie auf „OK“.
- [8] „Upload erfolgreich“ wird angezeigt, wenn der Vorgang erfolgreich war. Tippen Sie auf „OK“.

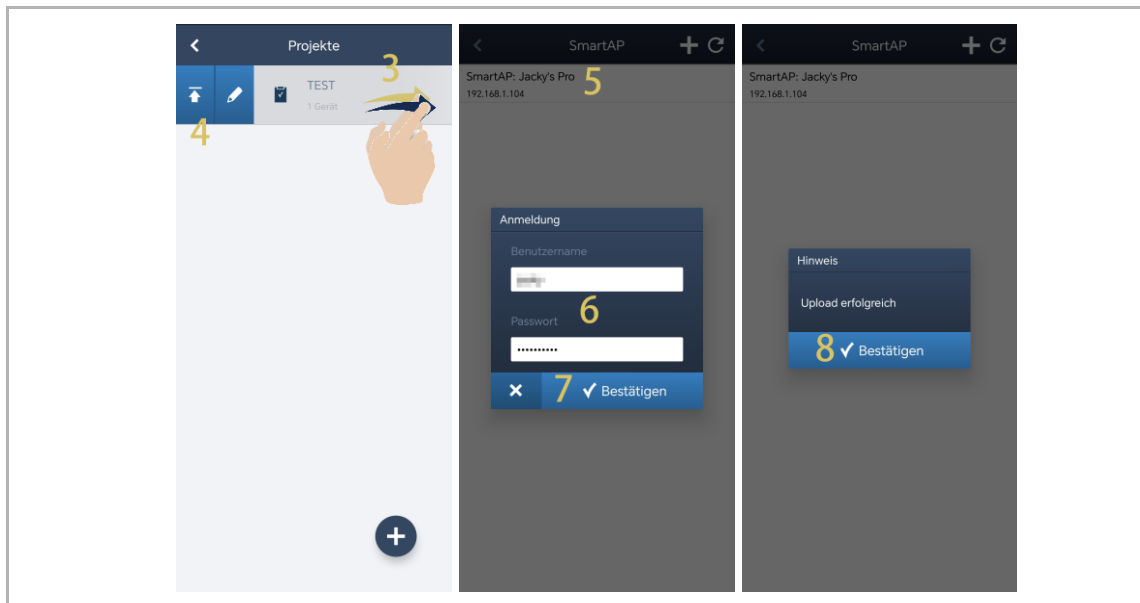

[9] Auf der Startseite von SmartAP wird der Projektname angezeigt.

[10] Klicken Sie auf „√“.

[11] Klicken Sie auf „Bestätigen“.

[12] Das Importergebnis wird angezeigt.

[13] Klicken Sie auf „√“, um den Importvorgang abzuschließen.

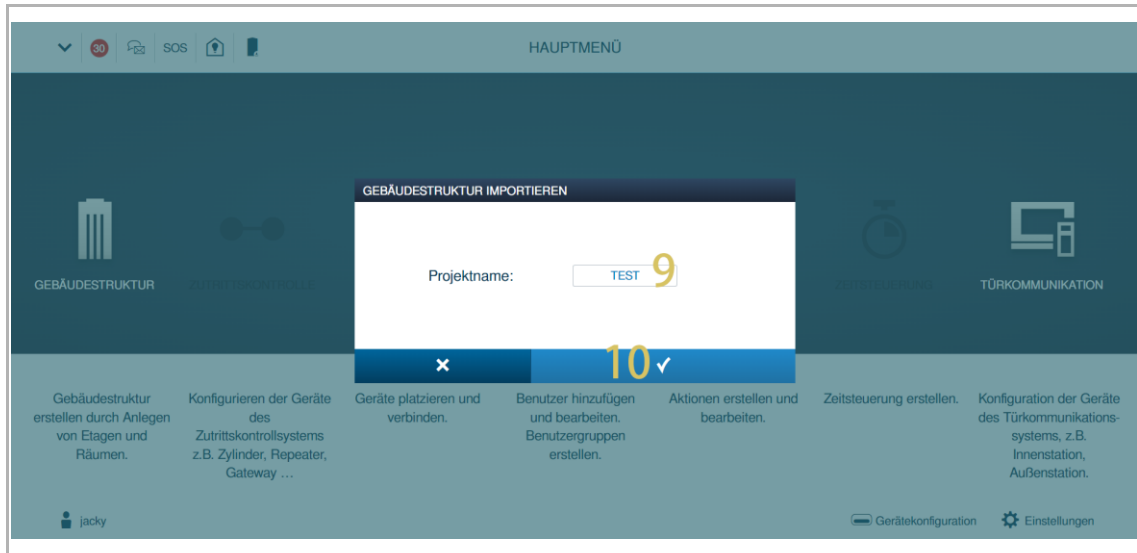

4.1.6 Gerätediagnose

Es wird empfohlen, den Status aller Geräte zu überprüfen, um eine normale Verwendung zu gewährleisten.

Aufrufen der Seite „Gerätediagnose“

Gehen Sie folgendermaßen vor:

- [1] Klicken Sie im „Hauptmenü“ auf „Einstellungen“.
- [2] Klicken Sie auf „Gerätediagnose“.

The screenshot shows a web interface with a main menu and a settings page. The main menu has several icons and labels: GEBÄUDESTRUKTUR, ZUTRITTSKONTROLLE, PLATZIEREN + VERBINDEN, BENUTZERVERWALTUNG, AKTIONEN, ZEITSTEUERUNG, and TÜRKOMMUNIKATION. Below these are brief descriptions for each. The settings page is titled 'EINSTELLUNGEN' and has a sidebar with options like 'Lokalisierung', 'Projektsicherung', 'Firmware-Aktualisierungen', etc. The 'Gerätediagnose' section is highlighted with a yellow '2'. It shows system information (Version: V6.56, IP-Adresse: 192.168.1.104) and a table of device statuses.

AKTIONEN	Status	Grund	Modus	Physikalische Adresse	Seriennummer
C [Icon]	Verfügbar		Concierge Station	#01	103807A7F0302D6 HGM53
C [Icon]	Verfügbar		Außenstation	001-01	101807A7F06DAF6 HSE07
C [Icon]	Verfügbar		Innenstation	001-0102-01	10282C9B7871F97 HGI29
C [Icon]	Offline	Die Verbindun...	Innenstation	001-0101-01	102807A7F06DC59
C [Icon]	Fehler	IP-Modus von ...	IP Aktor (Gebäude)	001-01	104000CDE017FEE HGM51

Übersicht der Gerätediagnosen

Nr.	Beschreibung
1	Software-Version von SmartAP
2	Signatur von SmartAP Wenn die Signatur des Geräts, das in der Spalte „Signatur“ angezeigt wird, nicht dieselbe ist wie die Signatur dieses SmartAP, dann wird „Fehler“ angezeigt.
3	IP-Modus von SmartAP Klicken Sie auf „  “, um den IP-Modus von SmartAP zu ändern.
4	Filter <ul style="list-style-type: none"> Die Geräte können nach bestimmten Filtern angezeigt werden (z.B. „Seriennummer“, „Gerätetyp“, „Status“ usw.) Klicken Sie auf „Filter löschen“, um die Filter zu löschen.
5	Gerätstatus <ul style="list-style-type: none">  Verfügbar = Das Gerät wurde erfolgreich von SmartAP hinzugefügt  Fehler = Das Gerät wurde von SmartAP erkannt, konnte aber nicht hinzugefügt werden  Offline = Das Gerät wurde nicht von SmartAP erkannt.
6	Sonstige Geräteinformationen
7	Aktionen der Geräte Klicken Sie auf „  “, um den IP-Modus (DHCP, Manuell & ABB Legacy) und die IP-Adresse des Geräts zu konfigurieren; Sie können das Gerät hier auch neu signieren. Klicken Sie auf „  “, um den Gerätstatus zu aktualisieren (ein neues zertifikat vergeben, sollte der Vorgang fehlgeschlagen sein). Klicken Sie auf „  “, um das Gerät von der Liste zu entfernen.
8	Alle aktualisieren Klicken Sie darauf, um den Status aller Geräte zu aktualisieren.

Fehlerdiagnose

„Anomalie“ wird bei den folgenden Problemen angezeigt.

- Für verschiedene Geräte wurde dieselbe physikalische Adresse festgelegt.
- Für verschiedene Geräte wurde dieselbe IP-Adresse festgelegt.
- Der IP-Modus dieses Geräts unterscheidet sich von dem von SmartAP.
- Das IP-Adressensegment dieses Geräts unterscheidet sich von dem von SmartAP.
- Der IP-Modus der Nebenstellen-IS unterscheidet sich von dem der Master IS.
- Das IP-Adressensegment der Nebenstellen-IS unterscheidet sich von dem der Master IS.
- Wenn die Master-IS offline ist, schalten die zugehörige Nebenstellen-IS, die zweite Außenstation und IP Aktor (Privat) auf „Anomalie“.
- Wenn der IP-Modus von IP-Modus DHCP/Statisch in Legacy-Modus geändert wird, dann befindet sich die Geräteummer des Geräts außerhalb des Bereichs.
- Die Signatur des Geräts unterscheidet sich von der von SmartAP.

Offline-Diagnose

„Offline“ wird bei den folgenden Problemen angezeigt.

- Das Gerät ist offline.
- Das Gerät bezieht keine IP-Adresse, wenn der IP-Modus auf „DHCP“ gesetzt wird.
- Die eingegebene Seriennummer ist nicht korrekt, wenn das Gerät manuell hinzugefügt wird.
- Die IP-Adresse des Geräts steht im Konflikt mit der von SmartAP.
- Die IGMP-Snooping-Funktion am Router ist deaktiviert, Multicast-Pakete werden unterdrückt.

4.1.7 Vertrauenswürdige Geräte verwalten

siehe Kapitel 10.8 „Vertrauenswürdige Geräte verwalten“ auf Seite 289.

4.2 Einzelhauskonfiguration ohne SmartAP

4.2.1 Topologie (DHCP)

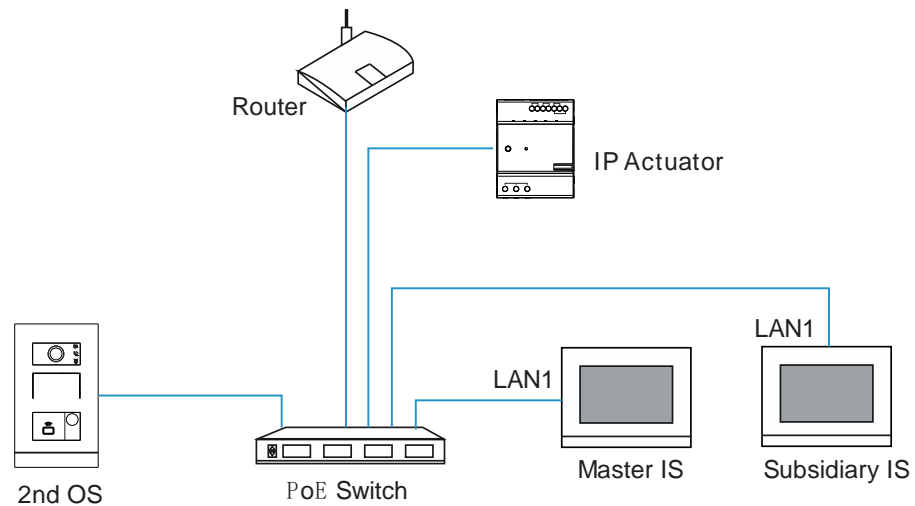

- In diesem Fall wird kein SmartAP benötigt.
- In diesem Fall wird ein Router benötigt.
- In diesem Fall sind alle Geräte mit demselben Netzwerk verbunden.
- In diesem Fall werden 1 Außenstation welche als Privat eingestellt ist, 1 IP-Schaltaktor und maximal 4 Innenstationen empfohlen.
- In diesem Fall könnte die private-Außenstation eine IP-Taster-Außenstation oder eine Mini-Außenstation sein.
- Diese Konfiguration wird an der Master-IS durchgeführt.
- In dieser Konfiguration werden IPA und die private-Außenstation zur Liste vertrauenswürdiger Geräte hinzugefügt.

4.2.2 Topologie (Legacy)

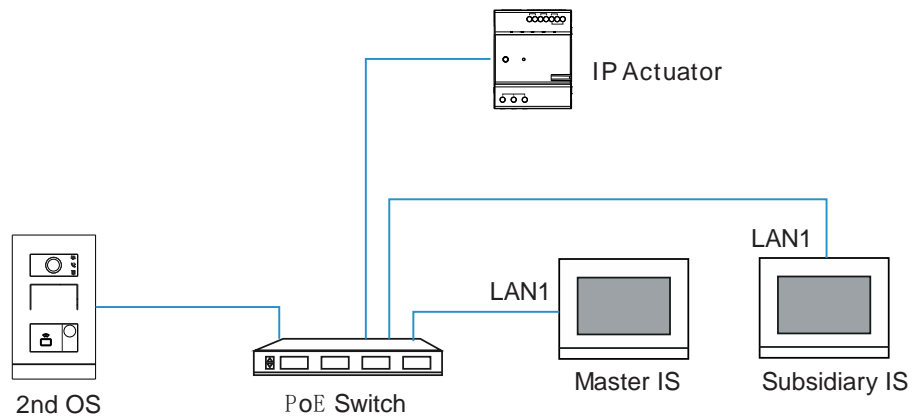

- In diesem Fall ist kein SmartAP erforderlich.
- In diesem Fall sind alle Geräte mit demselben Netzwerk verbunden.
- In diesem Fall werden 1 Außenstation welche als Privat eingestellt ist, 1 IP-Schaltaktor und maximal 4 Innenstationen empfohlen.
- In diesem Fall könnte die private Außenstation eine IP-Taster-Außenstation oder eine Mini-Außenstation sein.
- Diese Konfiguration wird an der Master-IS durchgeführt.
- In dieser Konfiguration werden IPA und die private Außenstation zur Liste vertrauenswürdiger Geräte hinzugefügt.

4.2.3 Vorbereitung

- Bitte stellen Sie sicher, dass alle Geräte vor der Konfiguration gemäß der Topologie verbunden worden sind.
- Bitte stellen Sie sicher, dass alle Geräte eingeschaltet sind.
- Bitte stellen Sie sicher, dass alle Geräte auf die Werkseinstellungen zurückgesetzt wurden, um unbekannte Anomalien zu vermeiden. siehe Kapitel 10.5 „Wiederherstellen der Werkseinstellungen“ auf Seite 267.
- Bitte stellen Sie sicher, dass alle Innenstationen über LAN1 mit dem Switch verbunden sind.

4.2.4 Konfiguration der Master IS

Wenn die IS zum ersten Mal eingeschaltet oder auf die Werkseinstellungen zurückgesetzt wird, ruft sie den „Einrichtungs-Assistenten“ auf. Gehen Sie folgendermaßen vor:

- [1] Wählen Sie unter „Einrichtungs-Assistent“ die Sprache aus der Dropdownliste aus.
- [2] Wählen Sie die Region aus der Dropdownliste aus.
- [3] Aktivieren Sie das Kontrollkästchen, um die Lizenzen zu akzeptieren. Oder tippen Sie auf „Zum Lesen anklicken“, um die Lizenzdetails anzuzeigen.
- [4] Tippen Sie auf „Akzeptieren & fortfahren“, um die nächste Seite aufzurufen.

Einrichtungs-Assistent

Sprache auswählen Region auswählen

Sprache
Deutsch 1

Region
2

Lizenzvereinbarung akzeptieren [Zum Lesen anklicken](#) 3

OSS-Vereinbarung akzeptieren [Zum Lesen anklicken](#) 3

4
Akzeptieren & fortfahren

- [5] Wählen Sie unter „Konfigurationsmodus“ die Option „Paneleinrichtung für Einfamilienhaus“ und tippen Sie auf „**i**“, um die Systemtopologie und die vom System empfohlene Kapazität anzuzeigen; sie können das Produkthandbuch durch Scannen des QR-Codes rechts herunterladen.
- [6] Tippen Sie auf „Fortfahren“.

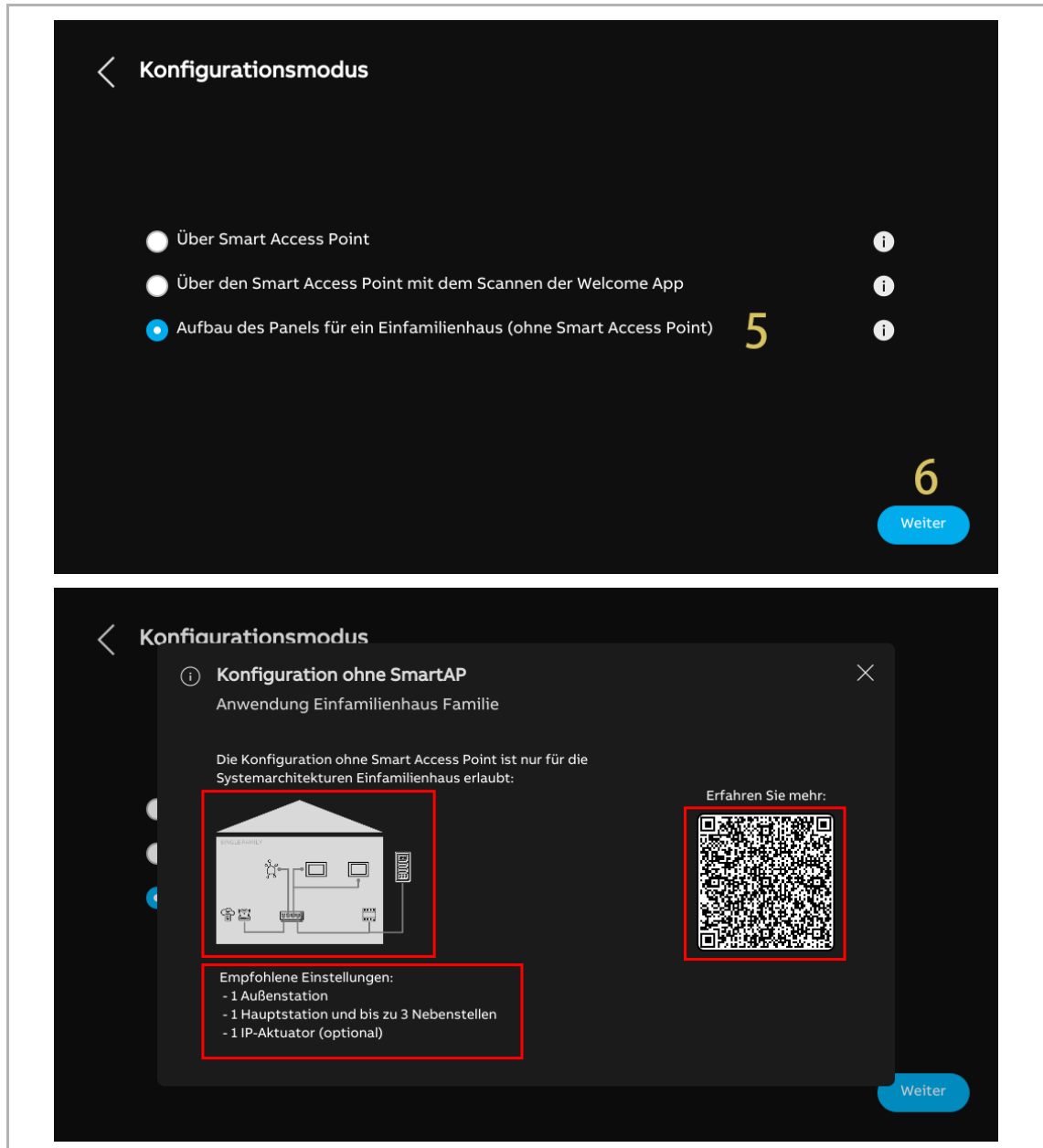

- [7] Wählen Sie unter „Panel Adressierung“ den „Masterbetrieb“ aus. Innerhalb einer Wohnung kann nur eine Innenstation in den „Masterbetrieb“ versetzt werden.
- [8] Geben Sie die Gebäudenummer, die Etagennummer und die Zimmernummer ein oder akzeptieren Sie den voreingestellten Wert. Die „Panel-Nummer“ ist mit „01“ voreingestellt und kann nicht geändert werden, solange der „Masterbetrieb“ ausgewählt ist.
- [9] Tippen Sie auf „Fortfahren“.

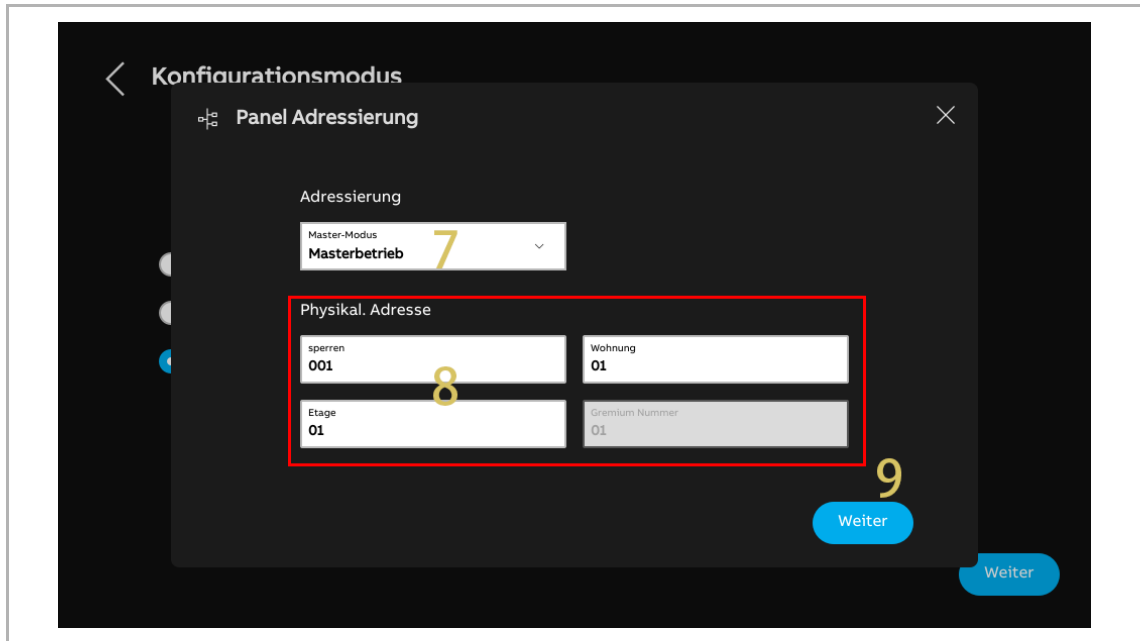

[10] Tippen Sie unter „IP-Adressierung“ auf „Bearbeiten“.

- Wählen Sie den Verbindungstyp; es kann zwischen „LAN“ und „WIFI“ ausgewählt werden.
- Wählen Sie den Adresstyp aus; es kann zwischen „DHCP“, „Anpassbare Adresse“ und „ABB Legacy“ ausgewählt werden. Wenn „ABB Legacy“ ausgewählt wird, dann lautet die IP-Adresse „10.0.x.x“.
- Tippen Sie auf „Speichern“, wenn die Einstellungen geändert wurden.

[11] Tippen Sie auf „Fortfahren“.

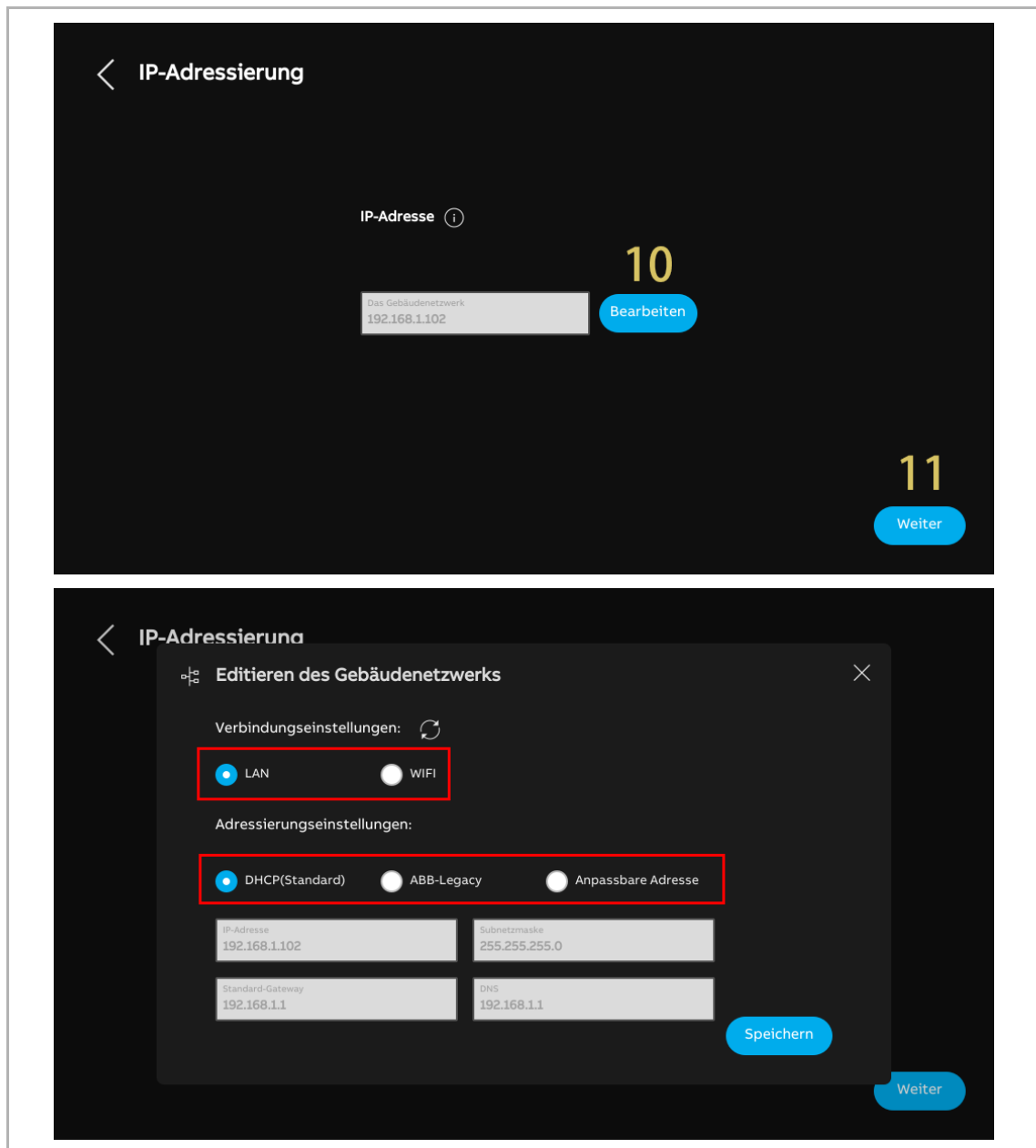

[12]Überprüfen Sie unter „Vertrauenswürdige Geräte“ erneut die vom System empfohlene Kapazität.

[13]Tippen Sie auf „Fortfahren“.

[14]Überprüfen Sie die Systemtopologie.

[15]Tippen Sie auf „Fortfahren“, um die Suche nach Geräten im Einfamilienhaus zu starten.

The image shows two screenshots of a configuration application interface. The top screenshot is titled "Vertrauenswürdige Geräte" (Trustworthy Devices) and "Konfiguration ohne SmartAP - Einfamilienhaus-Modus" (Configuration without SmartAP - Single Family House Mode). It features an information icon (i) and the text "Bitte beachten Sie" (Please note). Below this, it states: "In diesem Konfigurationsmodus erfolgt die Kopplung der Geräte automatisch, sobald die Verbindung mit dem privaten Netzwerk bestätigt ist." (In this configuration mode, the devices are coupled automatically as soon as the connection to the private network is confirmed). It lists "Empfohlene Einstellungen:" (Recommended settings):

- 1 Außenstation (1 outdoor station)
- 1 Hauptstation und bis zu 3 Nebenstellen (1 main station and up to 3 secondary stations)
- 1 IP-Aktuator (optional)

A large yellow number "12" is overlaid on the right side. At the bottom right, there is a blue button labeled "Weiter" (Next) and another yellow number "13".

The bottom screenshot is also titled "Vertrauenswürdige Geräte" and "Konfiguration ohne SmartAP - Einfamilienhaus-Modus". It features an information icon (i) and the text "Bitte beachten Sie". Below this, it states: "Bitte verbinden Sie alle Geräte mit demselben Netzwerk und stellen Sie sicher, dass sie eingeschaltet sind." (Please connect all devices to the same network and ensure they are turned on). To the right, there is a diagram of a house labeled "SINGLE FAMILY" showing a network topology with a central hub, two laptops, a smartphone, and a server rack. A large yellow number "14" is overlaid on the house diagram. At the bottom, there are two buttons: "Machen Sie es später" (Do it later) and "Weiter" (Next). A large yellow number "15" is overlaid on the bottom right.

[16] Alle verknüpften Geräte werden ebenfalls in der Liste angezeigt.

[17] Tippen Sie auf „Fortfahren“.

[18] Tippen Sie auf „Fortfahren“.

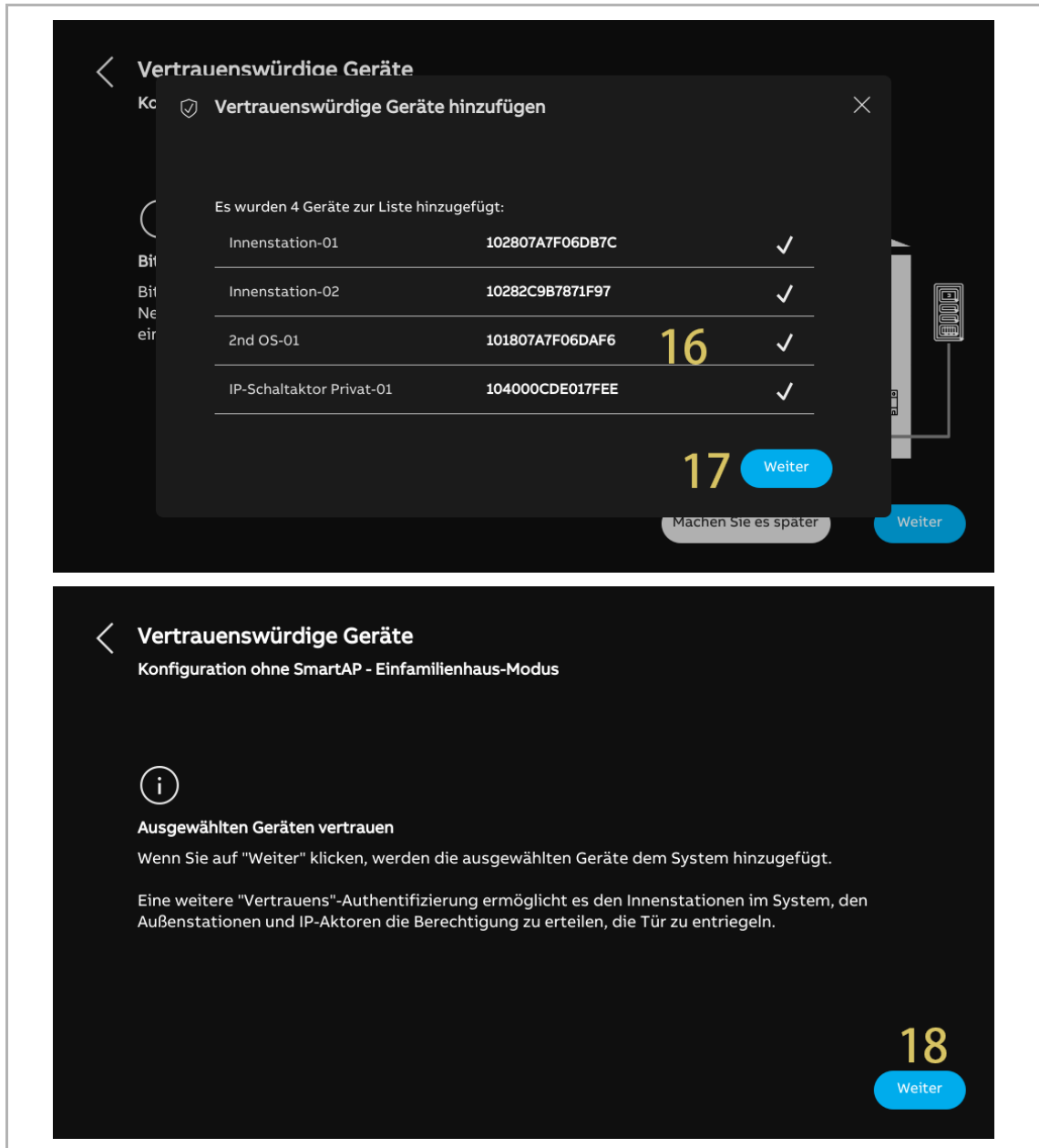

[19] Tippen Sie auf „Allen vertrauen“.

[20] Alle verknüpften Geräte werden auf dem Bildschirm angezeigt.

[21] Tippen Sie auf „Fortfahren“.

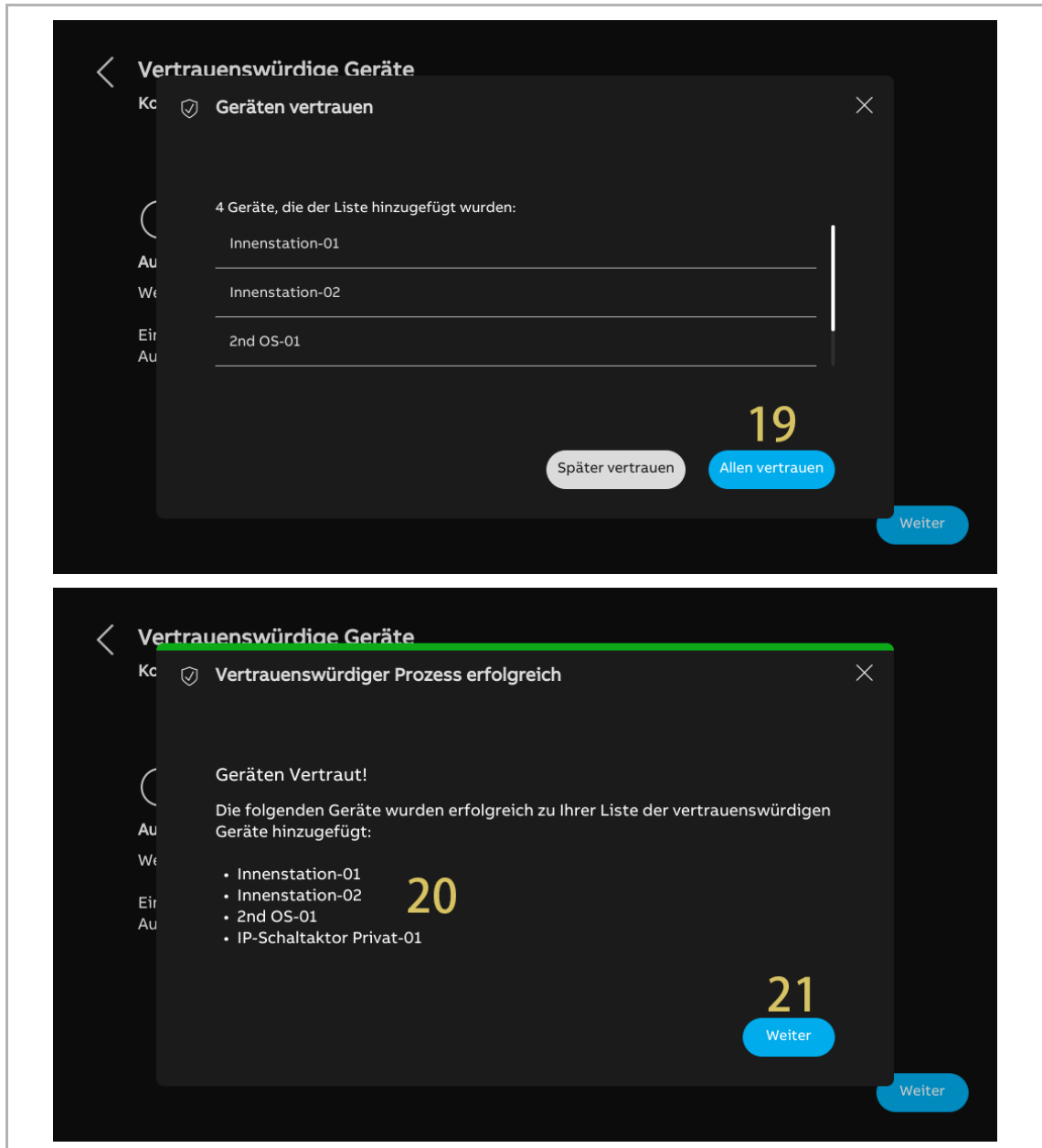

[22] Unter „Uhrzeit und Datum“ können Sie diese Einstellung sofort vornehmen oder tippen Sie auf „Fortfahren“, um diese Einstellung vorerst zu überspringen.

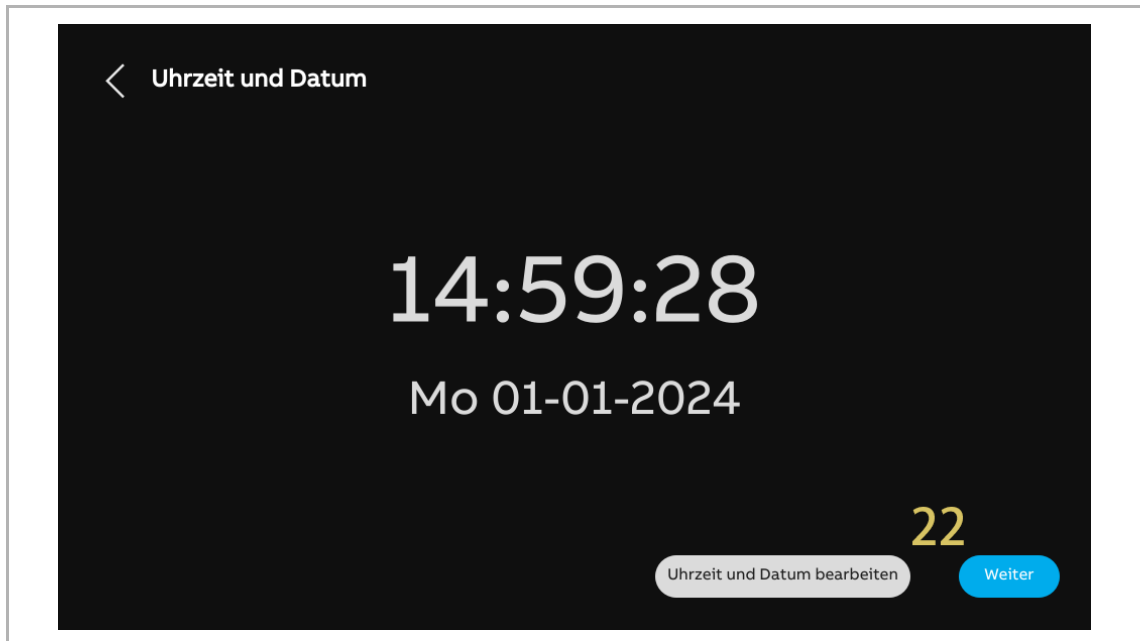

[23] Unter „MyBuildings-Portal“ können Sie diese Einstellung sofort vornehmen oder tippen Sie auf „Fortfahren“, um diese Einstellung vorerst zu überspringen, wenn die App nicht bereit ist.

- Weitere Details finden Sie im Produkthandbuch der Innenstation.

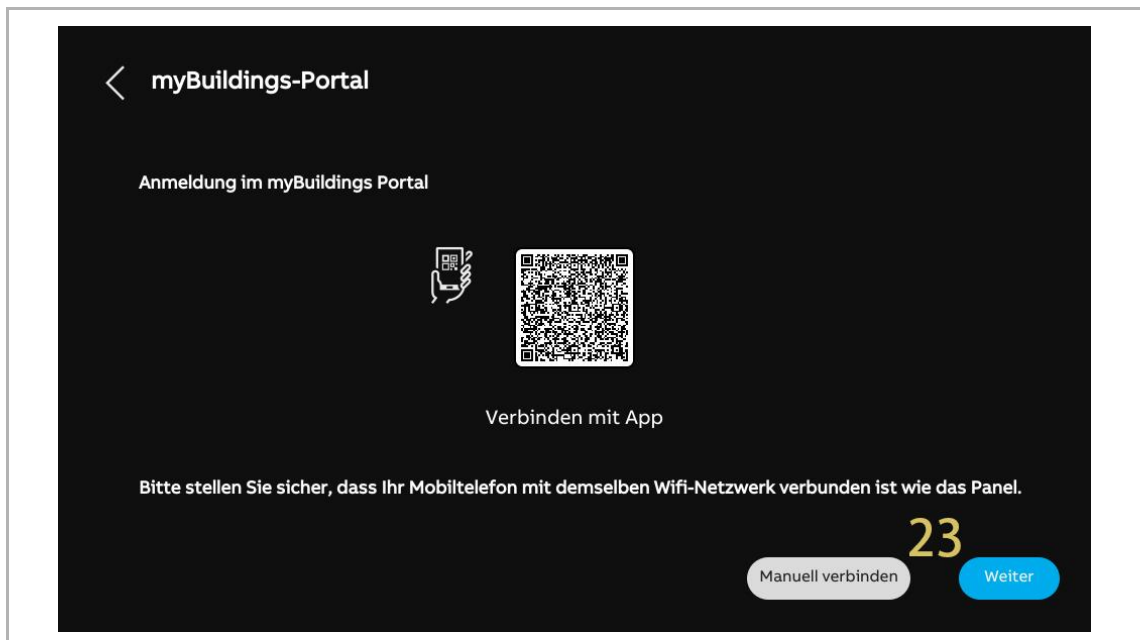

[24] Es gibt 4 Bildschirmansichten, die Sie durch die Benutzung des Panels führen.

[25] Tippen Sie auf „Überspringen“, wenn Sie bereits mit dem Panel vertraut sind.

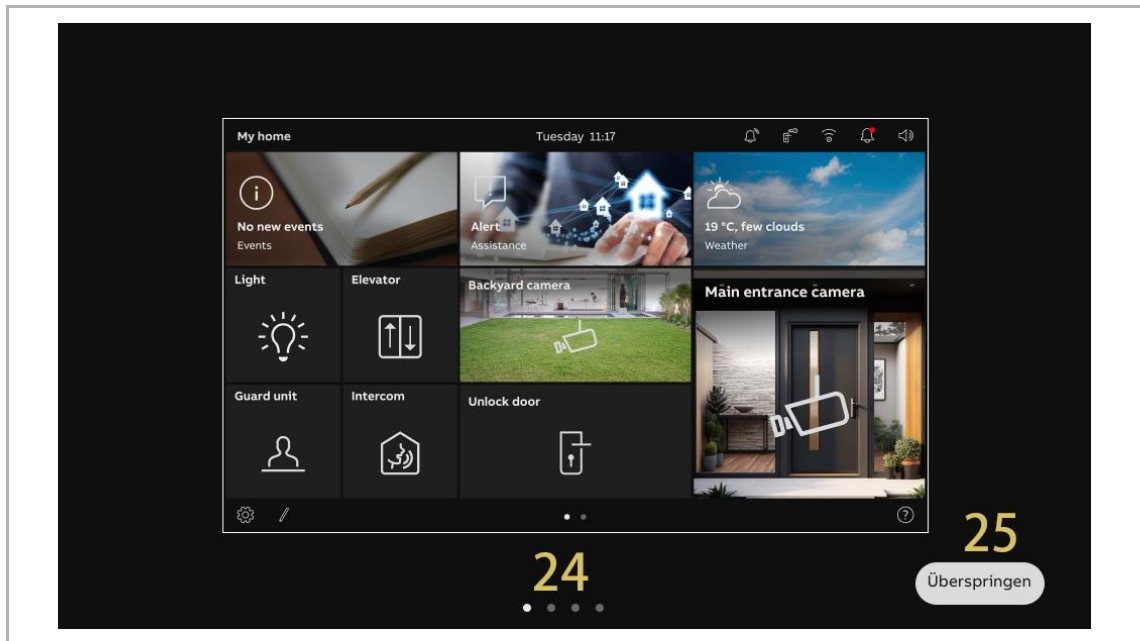

Hinweis

Nach dem Konfigurieren der Master IS haben die die private Außenstation und der IPA ihre Konfiguration abgeschlossen. Die Nebenstellen-IS muss jedoch noch einige Schritte ausführen, um ihre Konfiguration abzuschließen. siehe Kapitel 4.2.5 „Konfiguration der Nebenstellen-IS“ auf Seite 159

Die Außenstation wird automatisch als die private Außenstation festgelegt und IPA wird automatisch als IP Aktor (Privat) festgelegt.

Gleichzeitig wird der IPA automatisch als Haupttüröffner der Außenstation festgelegt.

4.2.5 Konfiguration der Nebenstellen-IS

Bitte stellen Sie sicher, dass die Master IS die Assistenteneinrichtung abgeschlossen hat, bevor Sie mit der Konfiguration der Nebenstellen-IS fortfahren:

Gehen Sie folgendermaßen vor, um mit der Konfiguration der Nebenstellen-IS fortzufahren:

- [1] Wählen Sie unter „Einrichtungs-Assistent“ die Sprache aus der Dropdownliste aus.
- [2] Wählen Sie die Region aus der Dropdownliste aus.
- [3] Aktivieren Sie das Kontrollkästchen, um die Lizenzen zu akzeptieren. Oder tippen Sie auf „Zum Lesen anklicken“, um die Lizenzdetails anzuzeigen.
- [4] Tippen Sie auf „Akzeptieren & fortfahren“, um die nächste Seite aufzurufen.

Einrichtungs-Assistent

Sprache auswählen Region auswählen

Sprache: Deutsch **1** Region: **2**

Lizenzvereinbarung akzeptieren [Zum Lesen anklicken](#) **3**

OSS-Vereinbarung akzeptieren [Zum Lesen anklicken](#)

4

Akzeptieren & fortfahren

[5] Tippen Sie unter „IP-Adressierung“ auf „Bearbeiten“.

- Wählen Sie den Verbindungstyp; es kann zwischen „LAN“ und „WIFI“ ausgewählt werden.
- Wählen Sie den Adresstyp aus; es kann zwischen „DHCP“, „Anpassbare Adresse“ und „ABB Legacy“ ausgewählt werden. Wenn „ABB Legacy“ ausgewählt wird, dann lautet die IP-Adresse „10.0.x.x“.
- Der Adresstyp der Nebenstellen-IS muss derselbe sein wie der Adresstyp der Master IS.
- Tippen Sie auf „Speichern“, wenn die Einstellungen geändert wurden.

[6] Tippen Sie auf „Fortfahren“.

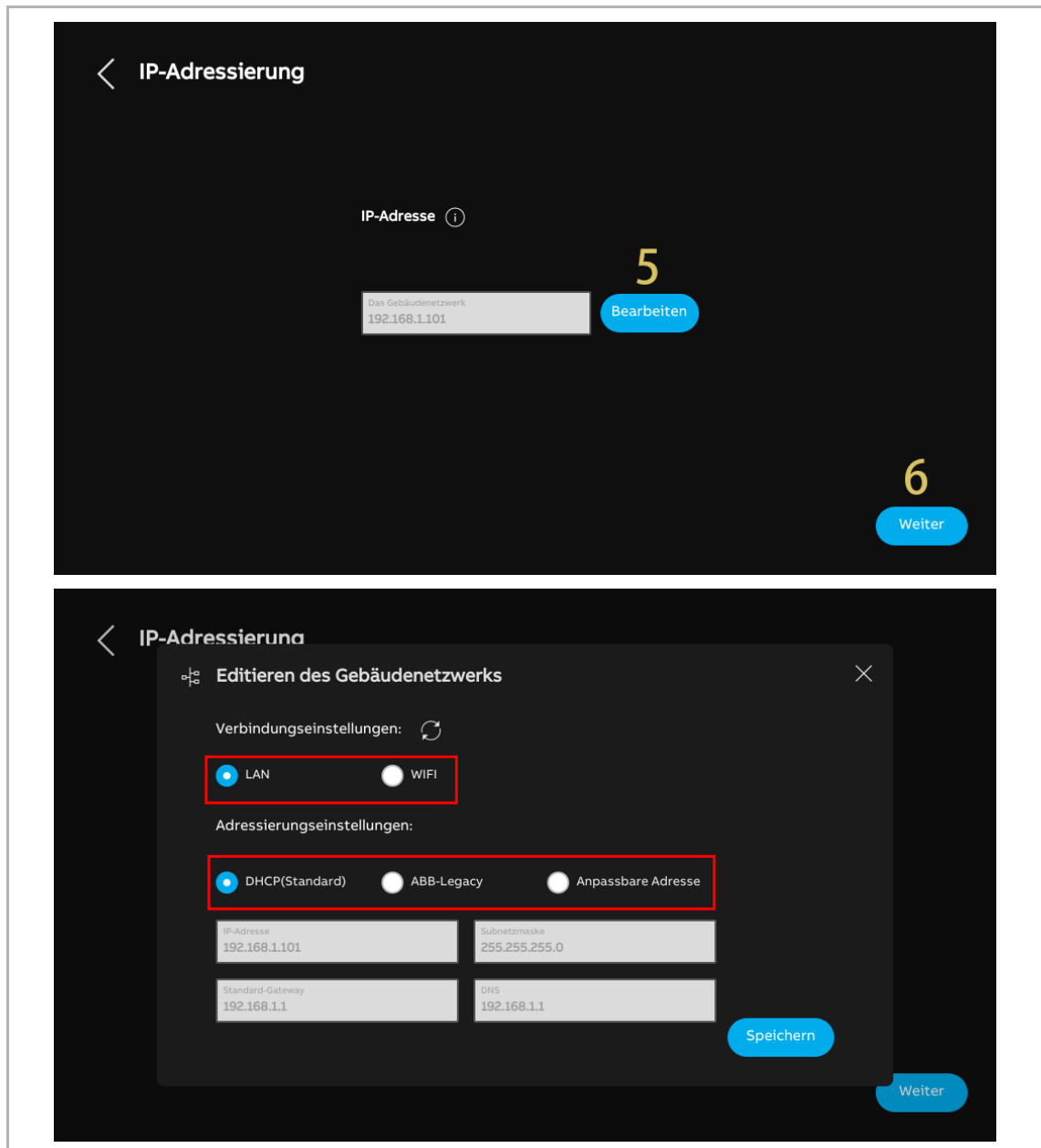

- [7] Unter „Uhrzeit und Datum“ können Sie diese Einstellung sofort vornehmen oder tippen Sie auf „Fortfahren“, um diese Einstellung zu überspringen.

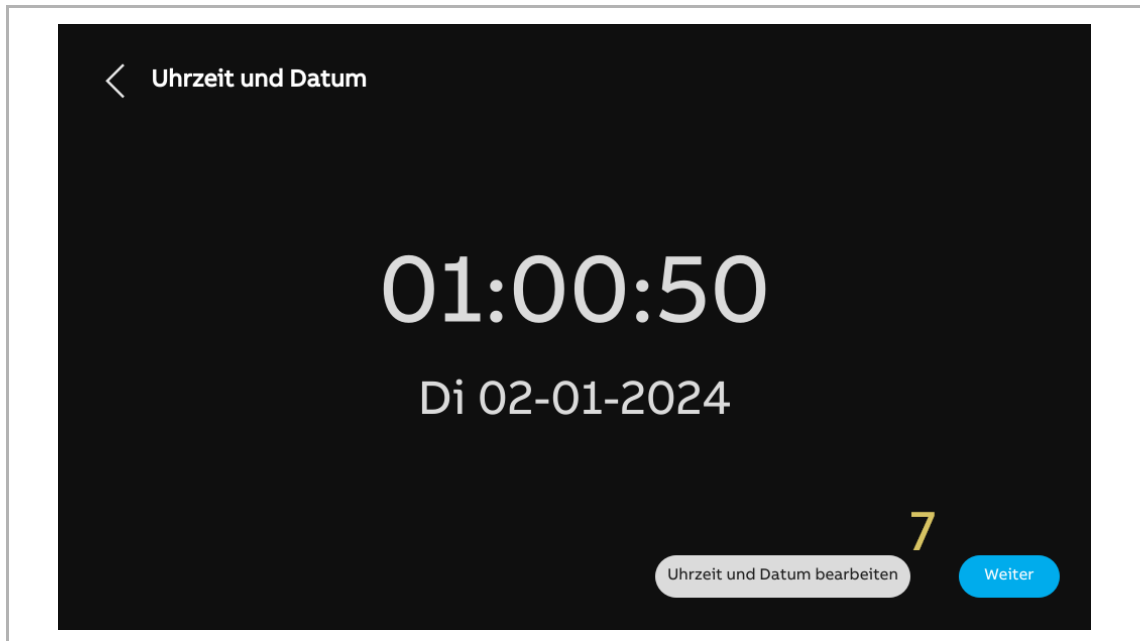

- [8] Es gibt 4 Bildschirmansichten, die Sie durch die Benutzung des Panels führen.

- [9] Tippen Sie auf „Überspringen“, wenn Sie bereits mit dem Panel vertraut sind.

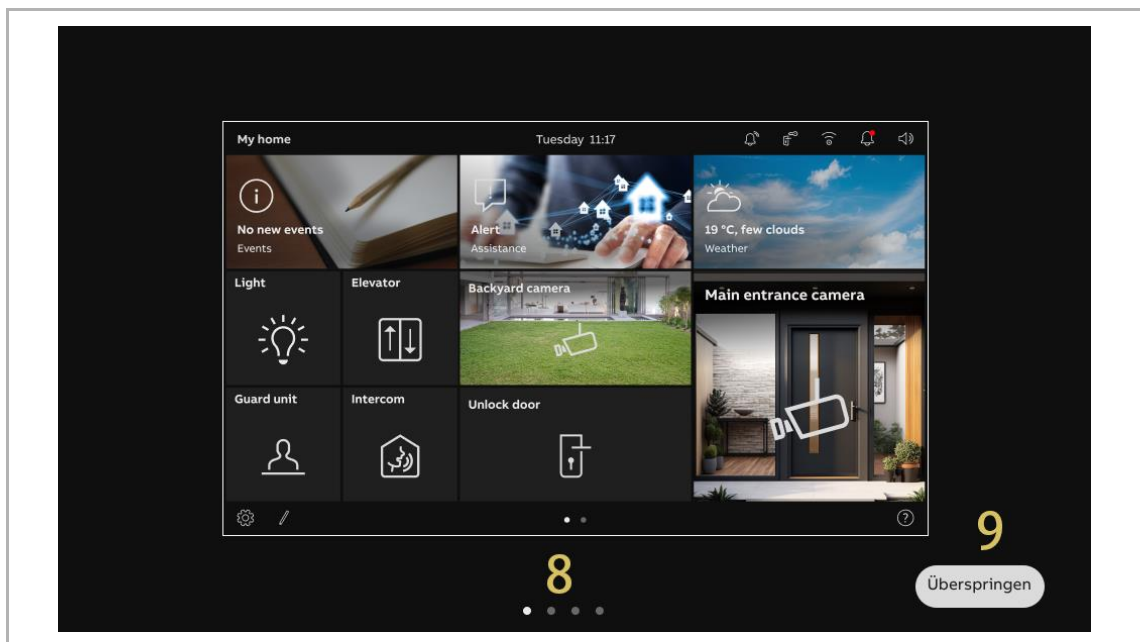

4.2.6 Hinzufügen von neuen vertrauenswürdigen Geräten über die automatische Suche

IPA und zweite Außenstation mit IC können die Sperre nur dann entriegeln, wenn sie zur Liste der vertrauenswürdigen Geräte hinzugefügt wurden.

Wenn das betreffende Gerät nicht im „Einrichtungs-Assistent“ zur Liste vertrauenswürdiger Geräte hinzugefügt wurde, können Sie es später über die automatische Suche hinzufügen.

Gehen Sie folgendermaßen vor:

- [1] Stellen Sie sicher, dass unter „Erweiterte Einstellungen“ „Funktion für vertrauenswürdige Geräte aktivieren“ aktiviert ist.
- [2] Tippen Sie unter „Erweiterte Einstellungen“ auf „Vertrauenswürdige Geräte“.
- [3] Tippen Sie auf " ".
- [4] Tippen Sie auf „Automatische Suche“.

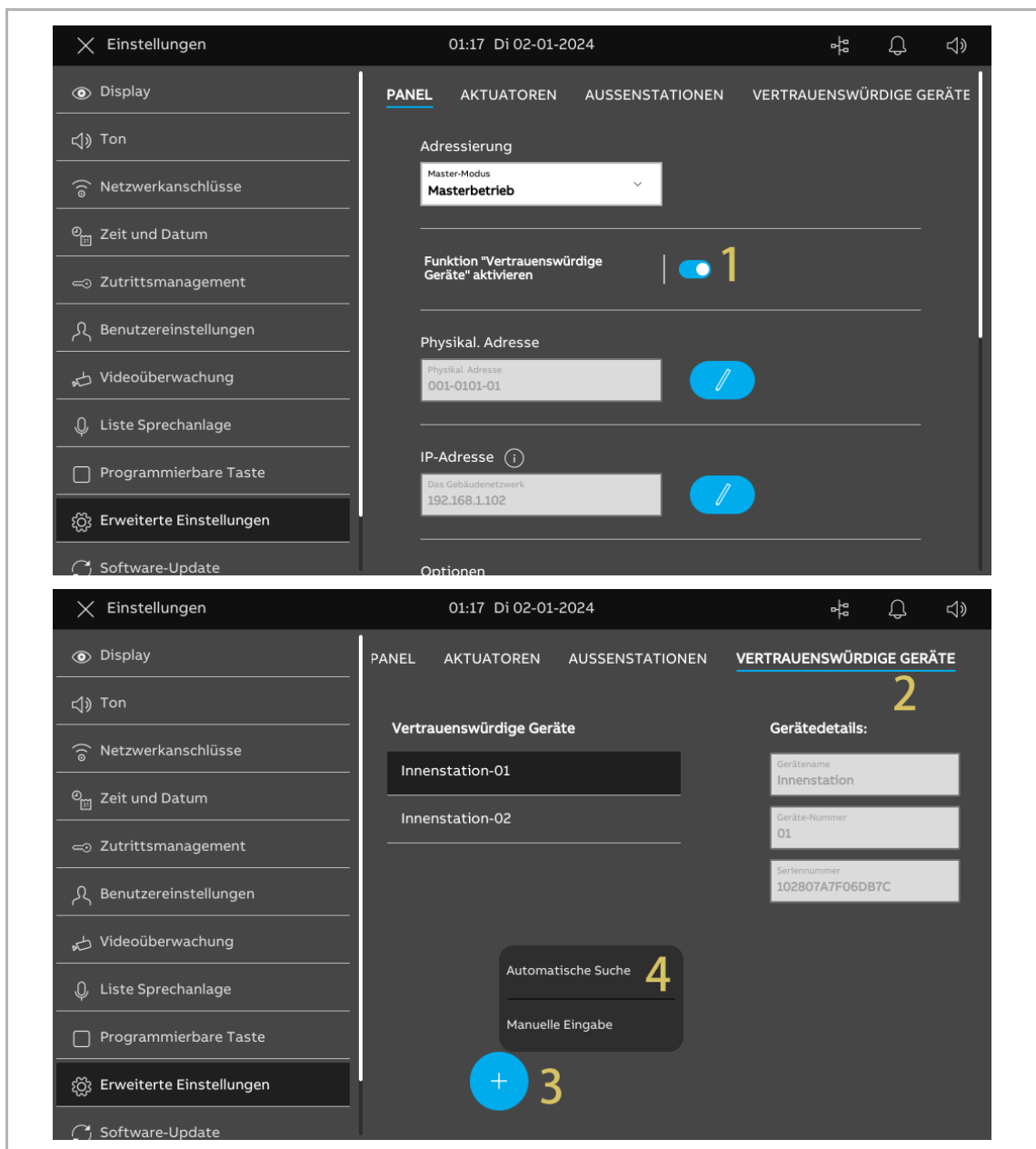

- [5] Die im selben Heimnetzwerk befindlichen Geräte werden in der Liste angezeigt.
- „√“ bedeutet, dass das Gerät erfolgreich konfiguriert wurde. Setzen Sie andernfalls das Gerät auf die Werkseinstellungen zurück.
- [6] Tippen Sie auf „Fortfahren“.
- [7] Aktivieren Sie „Allen Geräten vertrauen“.

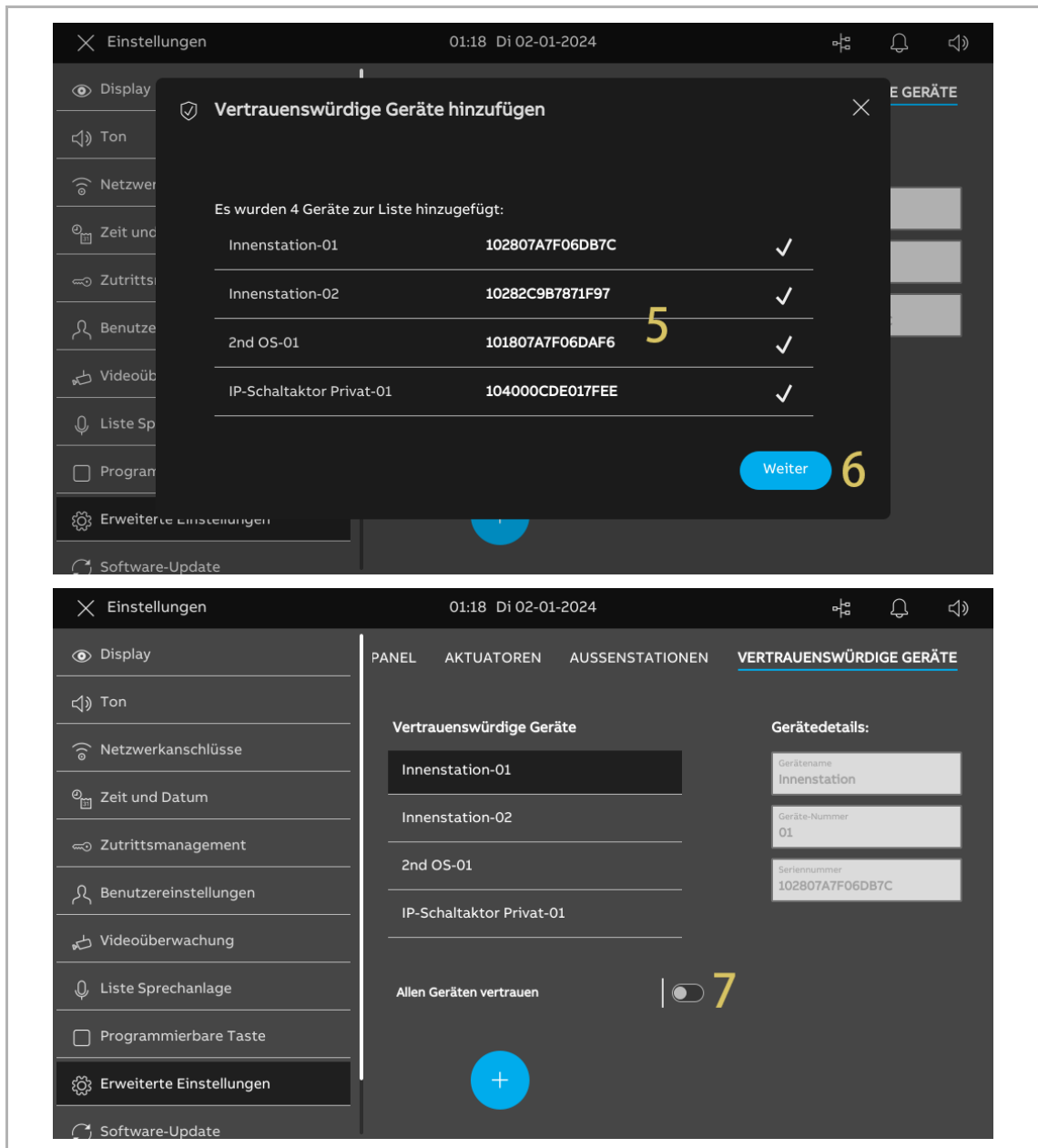

- [8] Tippen Sie auf „Allen vertrauen“.
- [9] Alle vertrauenswürdigen Geräte werden auf dem Bildschirm angezeigt.
- [10]  wird rechts angezeigt, um darauf hinzuweisen, dass die zweite Außenstation mit IC oder der IP-Schaltaktor die Entsperrfunktion verwenden können.

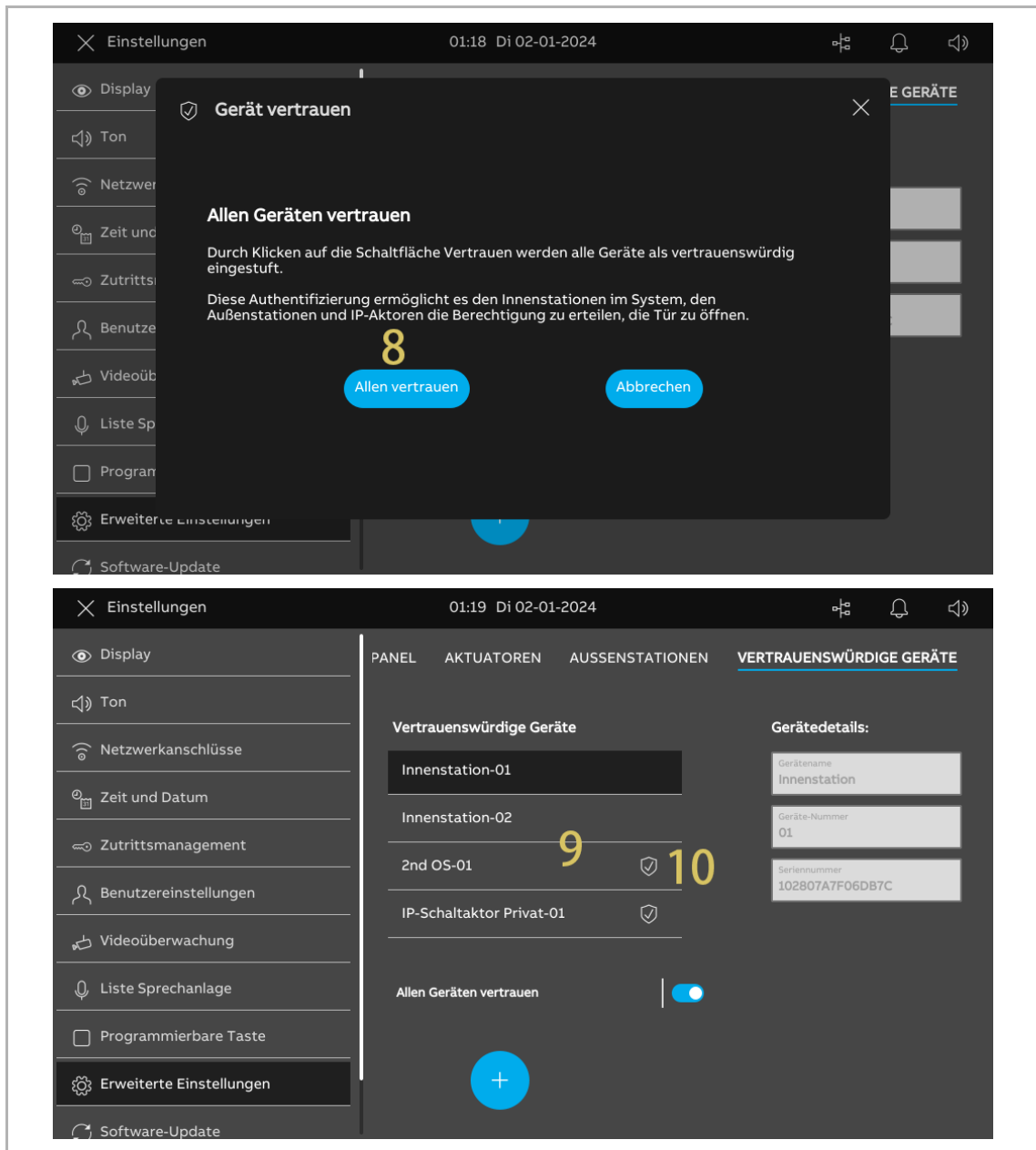

4.2.7 Neue vertrauenswürdige Geräte manuell hinzufügen

IPA und zweite Außenstation mit IC können die Sperre nur dann entriegeln, wenn sie zur Liste der vertrauenswürdigen Geräte hinzugefügt wurden.

Wenn das betreffende Gerät nicht im „Einrichtungs-Assistent“ zur Liste vertrauenswürdiger Geräte hinzugefügt wurde, können Sie es manuell hinzufügen.

Gehen Sie folgendermaßen vor:

- [1] Tippen Sie unter „Vertrauenswürdige Geräte“ auf „+“.
- [2] Wählen Sie „Manuelle Eingabe“.

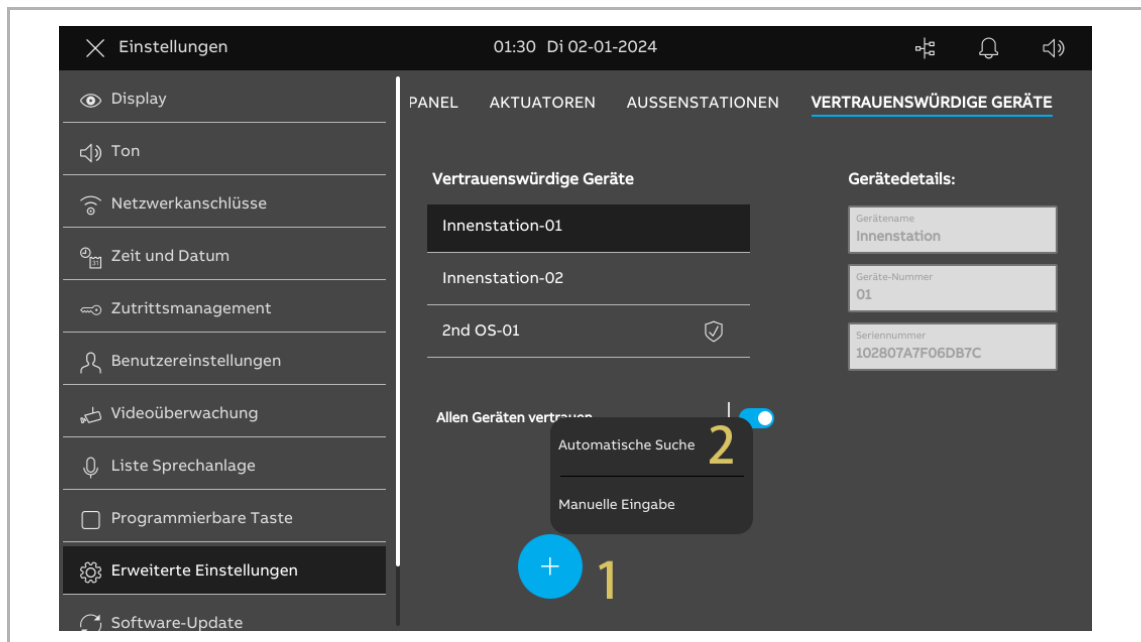

- [3] Wählen Sie den Gerätetyp aus der Dropdownliste aus. Es kann zwischen „2. Außenstation“, „IP-Schaltaktor Privat“ oder „Innenstation“ ausgewählt werden.
- [4] Geben Sie die Gerätenummer ein.
- [5] Geben Sie die Seriennummer ein.
- [6] Tippen Sie auf „Speichern & Schließen“.

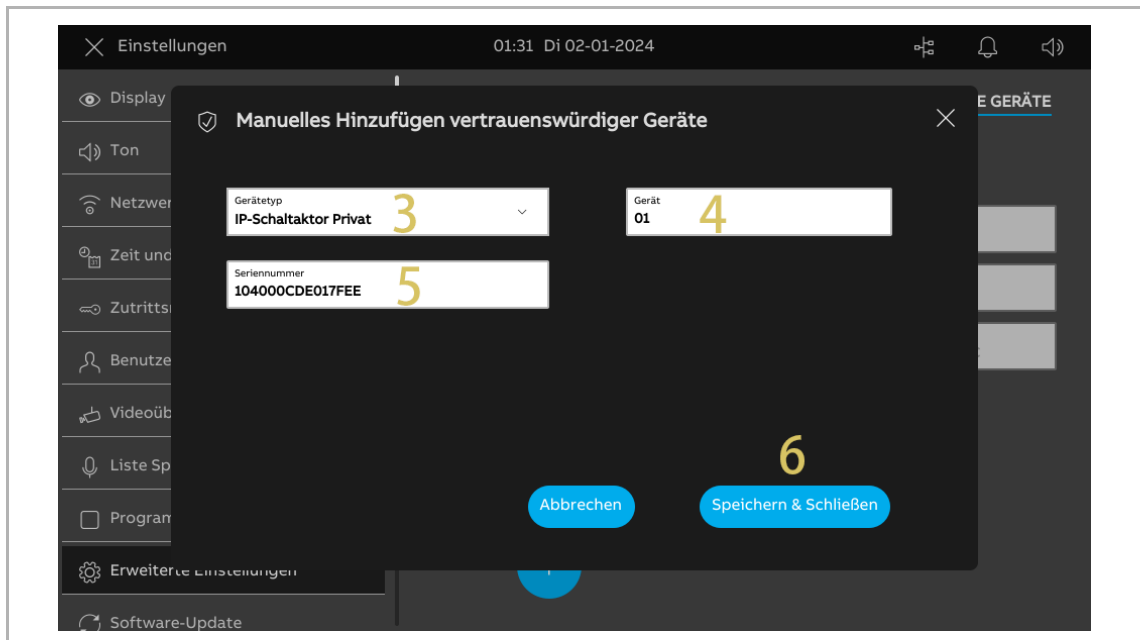

- [7] Das gewünschte Gerät wurde zur Liste hinzugefügt.
- [8] Tippen Sie auf „Allen Geräten vertrauen“.
- [9] Tippen Sie auf „Allen vertrauen“.

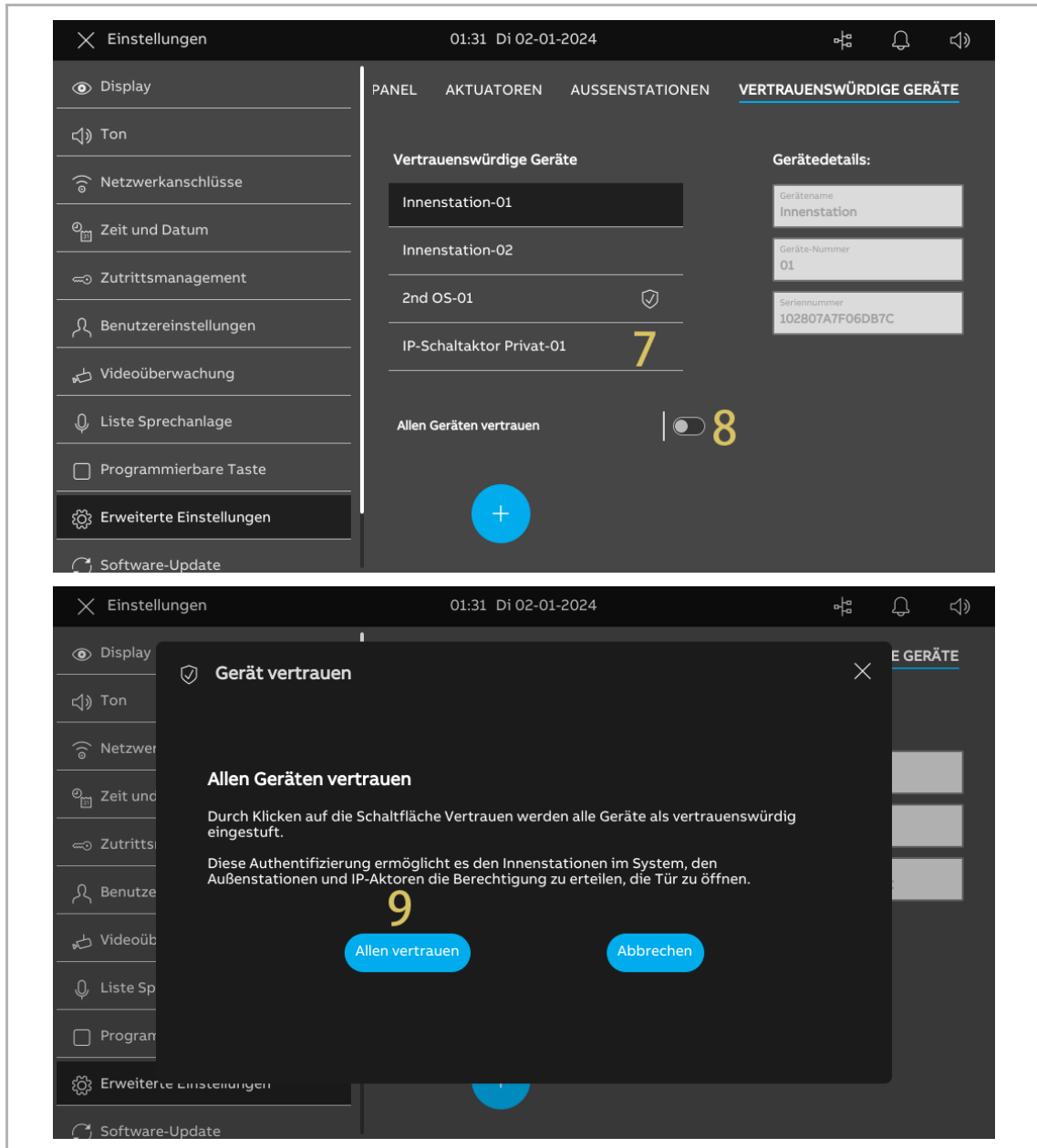

[10] Das gewünschte Gerät ist nun ein vertrauenswürdiges Gerät und  wird rechts angezeigt, um darauf hinzuweisen, dass die zweite Außenstation oder der IP-Schaltaktor die Entsperrfunktion verwenden können.

[11] „Allen Geräten vertrauen“ wird aktiviert, wenn alle Geräte als vertrauenswürdige konfiguriert wurden.

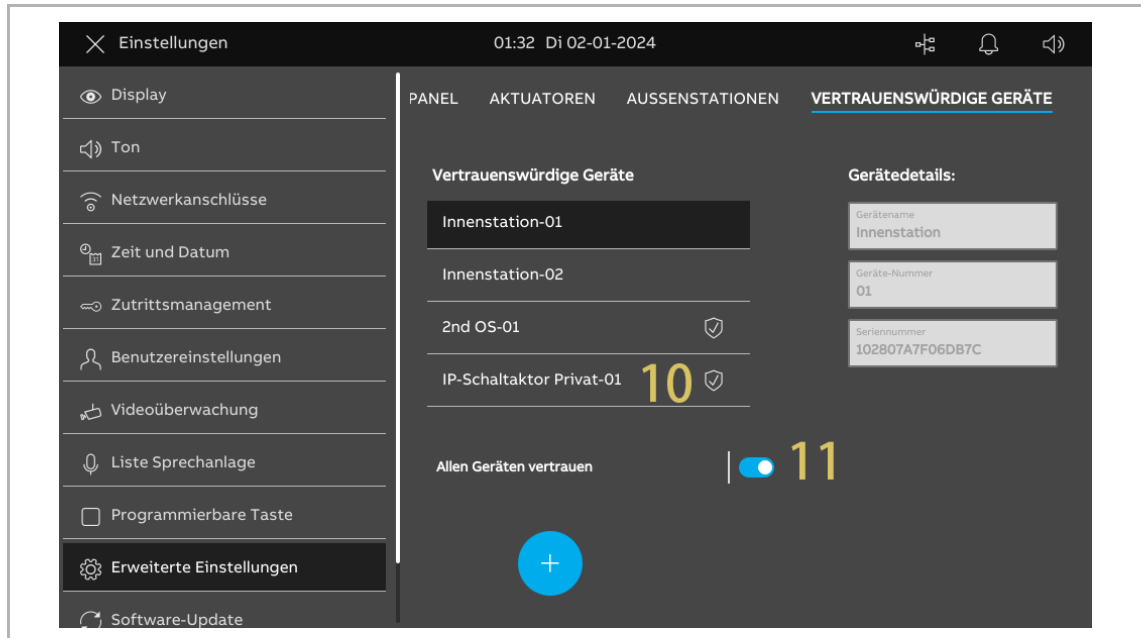

4.2.8 Vertrauenswürdige Geräte entfernen

Gehen Sie folgendermaßen vor:

[1] Wischen Sie unter „Vertrauenswürdige Geräte“ das gewünschte Gerät nach links.

[2] Tippen Sie auf „“, um das Gerät zu entfernen.



Hinweis

Wenn das Gerät von der Liste der vertrauenswürdigen Geräte entfernt wurde, dann kann es die Entsperrfunktion nicht mehr verwenden.

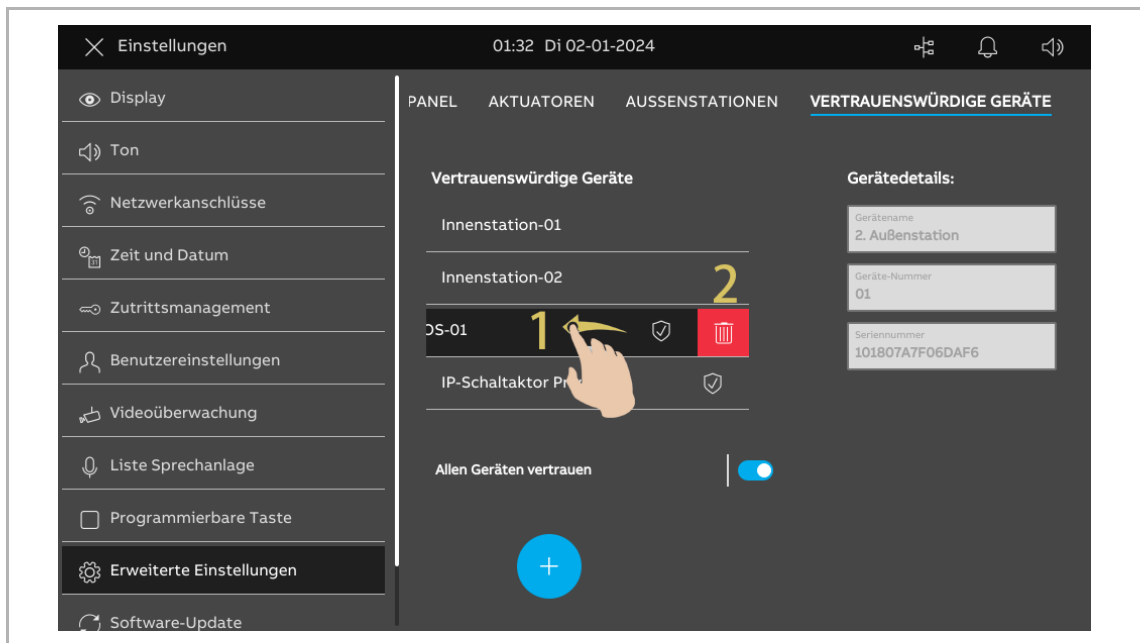

5 Gruppenrufe und Rufumleitungen

5.1 Gruppenruf

Die Funktion Gruppenrufe ermöglicht es, mehrere Rufe von verschiedenen Innenstationen unabhängig von ihrem Modus (Haupt- und Nebenstation), ihrer Zugehörigkeit einer Wohn- oder Büroeinheit und ihrem Typ (Audio oder Video) zu verwalten, solange sie alle zum selben Gebäudesystem gehören.

Gehen Sie bitte wie folgt vor:

[1] Klicken Sie im Bereich „Hauptmenü“ auf „Türkommunikation“.

[2] Klicken Sie auf „Gruppierung“.

The image shows two screenshots from a web-based management interface. The top screenshot is the 'HAUPTMENÜ' (Main Menu) with a dark blue background. It features seven main menu items: GEBÄUDESTRUKTUR, ZUTRITTSKONTROLLE, PLATZIEREN + VERBINDEN, BENÜTZERVERWALTUNG, AKTIONEN, ZEITSTEUERUNG, and TÜRKOMMUNIKATION. The 'TÜRKOMMUNIKATION' item is highlighted with a yellow '1'. Below the icons are brief descriptions for each function. The bottom screenshot shows the 'TÜRKOMMUNIKATION' (Door Communication) configuration page. It has a navigation bar with 'ALLEN VERTRAUEN', 'GRUPPIERUNG', and 'GERÄT HINZUFÜGEN'. The 'GRUPPIERUNG' tab is active, showing a grid of station types: 'Außenstationen' (01, 03, 05, 01) and 'Öffentlicher Bereich' (Torstation #01). A yellow '2' is placed over the 'GRUPPIERUNG' tab. On the right, a 'LISTENANSICHT' (List View) sidebar shows a list of these stations with expandable arrows.

- [3] Klicken Sie auf „+“, um eine neue Rufgruppe zu erstellen.
- [4] Ziehen Sie die gewünschten Innenstationen in den Bereich „Mitglieder“ die den Türurf erhalten sollen.
 - Es können maximal 8 Innenstationen unterstützt werden.
- [5] Klicken Sie auf „Weiter“.

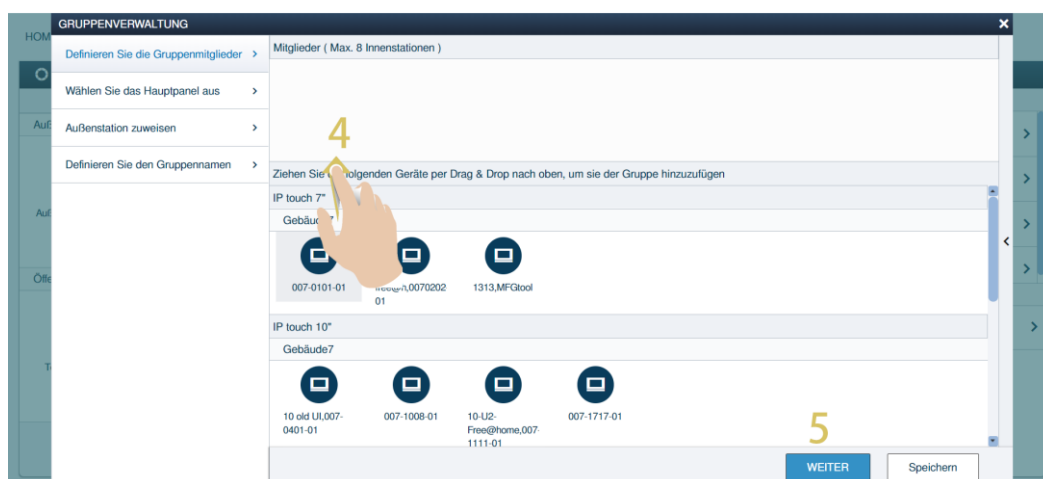
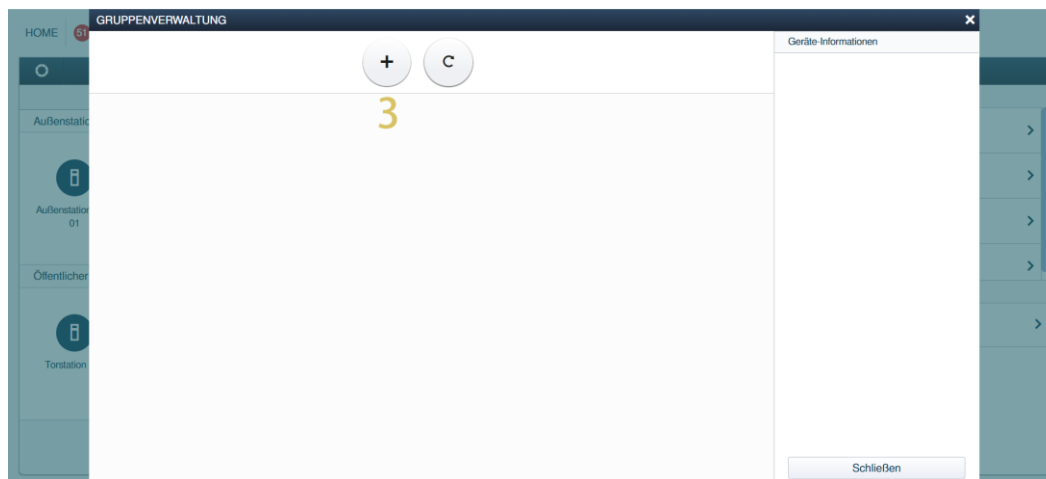

- [6] Wählen Sie eine Innenstation als Hauptgerät. Das Hauptgerät leitet alle rufe innerhalb der Gruppe sofort weiter
- [7] Klicken Sie auf „Weiter“.
- [8] Ziehen Sie die gewünschten Außenstationen, die den Gruppenruf initiieren soll, in den Bereich „Außenstationen“.
 - Wenn sie eine Außenstation mit ruf tasten ausgewählt haben, so fahren Sie bitte mit Schritt 09 fort.
 - Andernfalls können sie direkt auf schritt 13 springen.
- [9] Klicken Sie auf eine auf die gewählte Außenstation und wählen auf der rechten Seite die Ruf taste
- [10] aus, die den Gruppenruf auslösen soll.

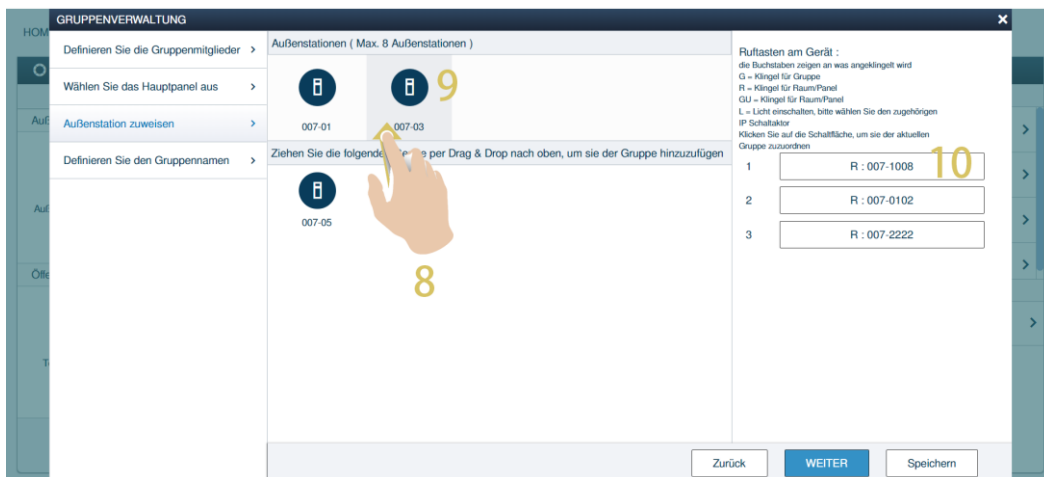
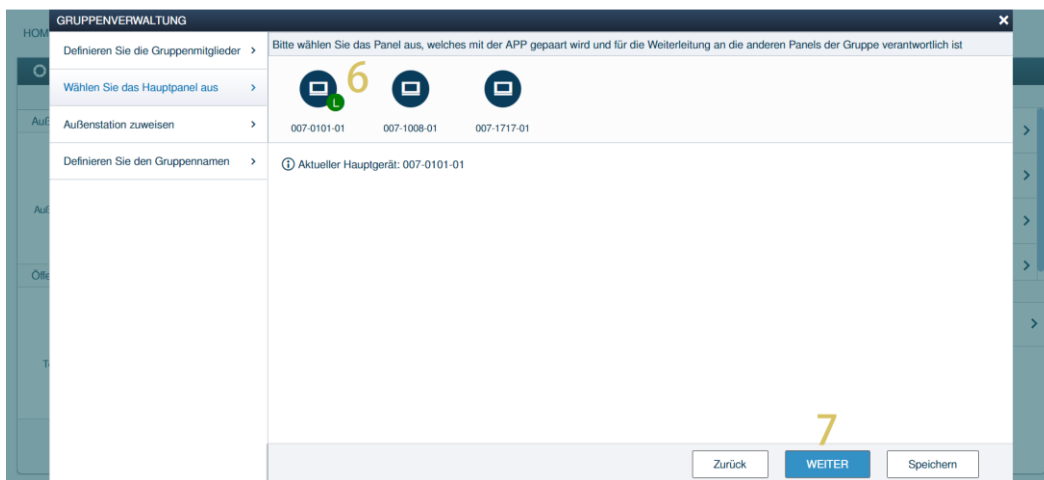

[11]Klicken Sie auf „ ✓ “, um die bestehende Einstellung der Ruf Taste zu überschreiben.

[12]Wird “Aktuelle Gruppe anrufen“ angezeigt, bedeutet dass der Gruppenruf auf dieser Ruf Taste aktiviert worden ist.

[13]Klicken Sie auf „Weiter“.

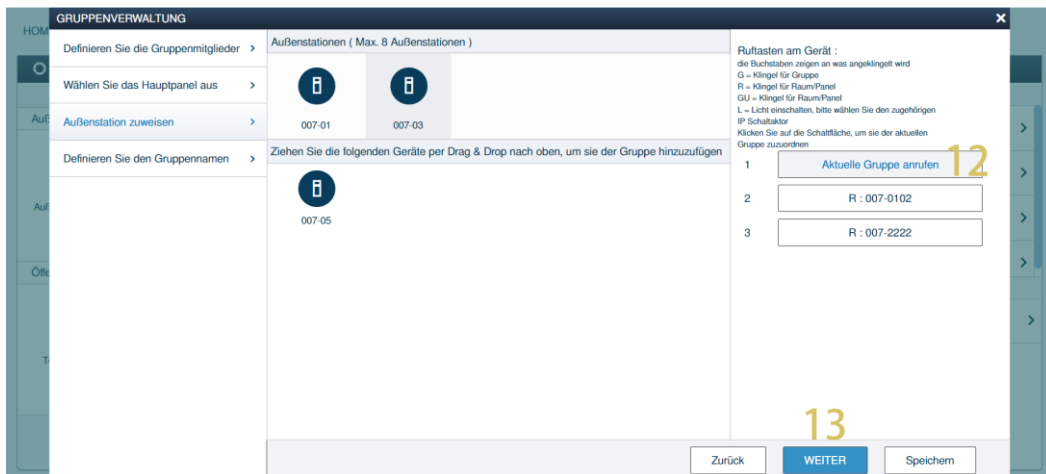
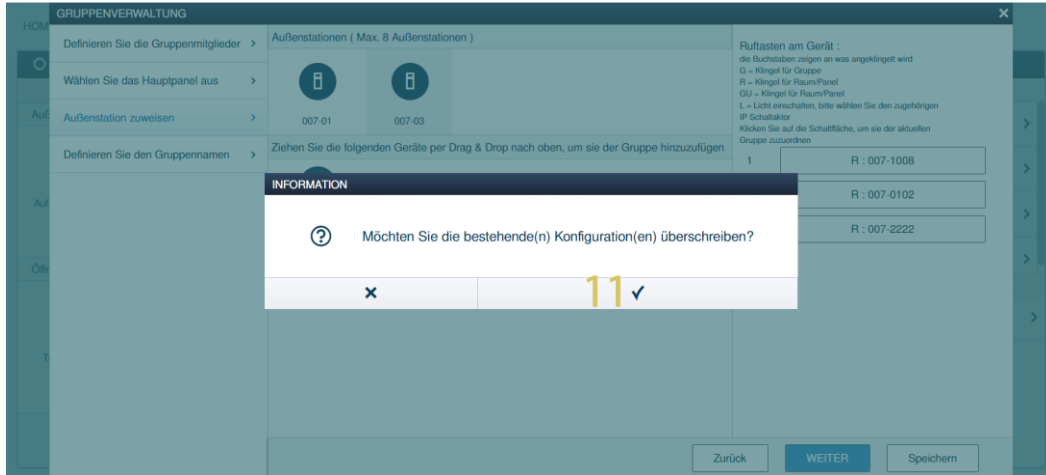

[14] Geben Sie den Gruppennamen ein.

[15] Klicken Sie auf „Speichern“.

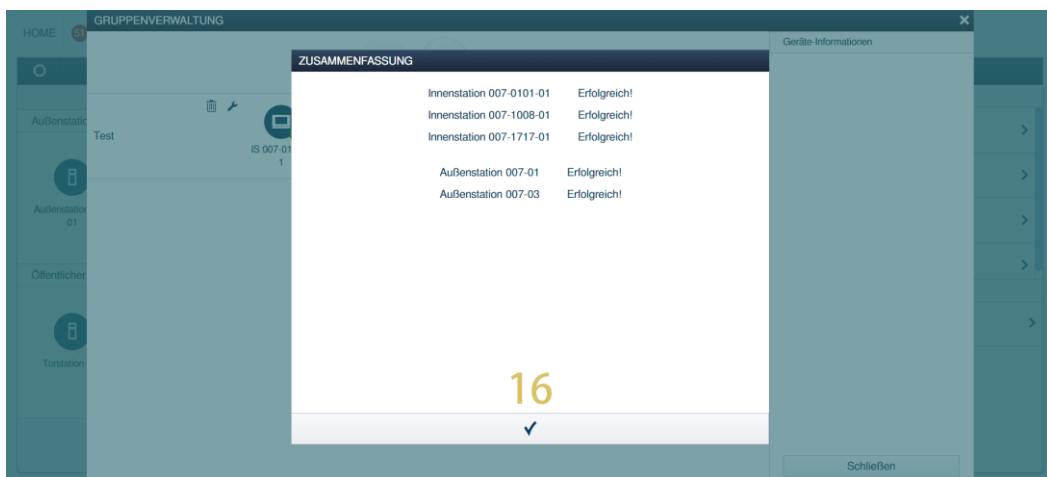
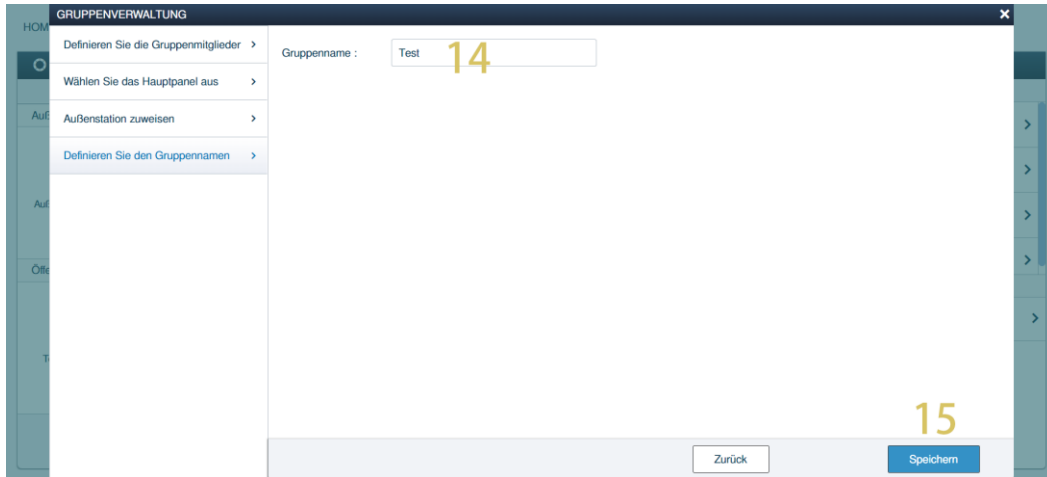

[16] Prüfen Sie in der Übersicht ob alle gewünschten Gruppenteilnehmer aufgelistet sind und bestätigen Sie mit „✓“.



[17] Klicken Sie auf „“, um den Inhalt zu aktualisieren.

[18] Rufgruppe

[19] Bearbeiten der Rufgruppe. Aktivieren oder deaktivieren Sie die Rufgruppe, indem Sie das Kontrollkästchen anklicken. Kontrollkästchen anklicken.

- Wählen Sie „“, um die Einstellungen zu ändern, oder „“, um sie zu entfernen.

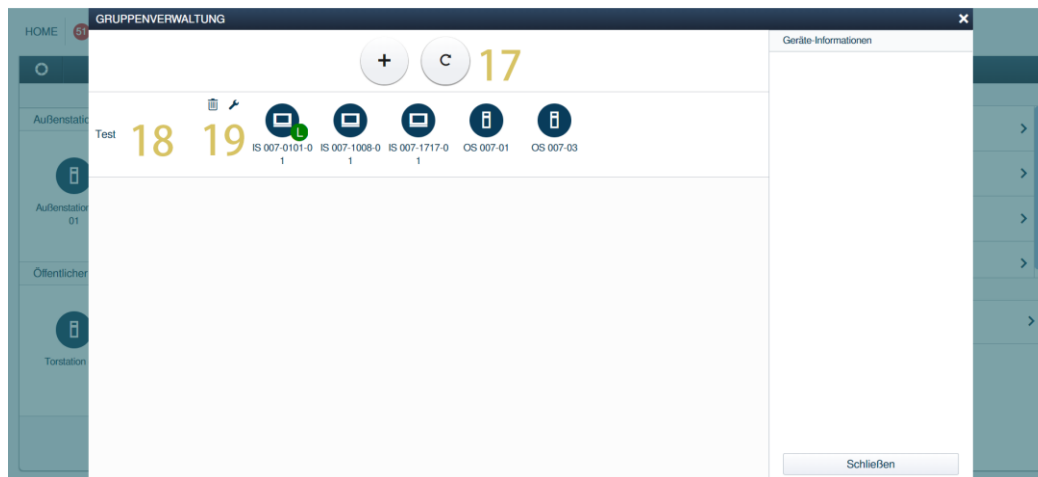

5.2 Rufumleitung

5.2.1 Rufumleitung für Innenstationen

Die Funktion Rufumleitung ermöglicht es, den an eine Innenstation gerichteten Ruf innerhalb eines bestimmten Zeitfensters oder bei Nichtbeantwortung innerhalb einer bestimmten Zeit direkt an eine andere Innenstation weiterzuleiten.

Führen Sie die folgenden Schritte aus, um die Rufumleitung zu aktivieren:

- [1] Wählen Sie die gewünschte Innenstation aus. Klicken Sie auf der rechten Seite auf die Funktion „Rufumleitung“.
- [2] Klicken Sie auf das Kontrollkästchen, um die Funktion zu aktivieren und klicken
- [3] Sie auf „Hinzufügen“.

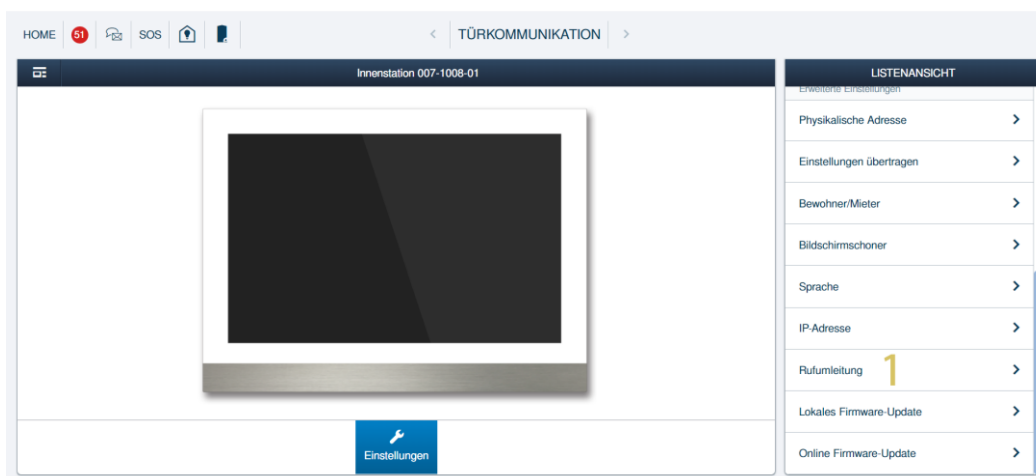

- [4] Wählen Sie die Art der Weiterleitung aus. Es kann „Direkte Weiterleitung“ oder „Keine Antwort“ ausgewählt werden. Bei „Direkte Weiterleitung“ wird der Türruf sofort an die nächste Innensprechstelle weitergeleitet. Bei „Keine Antwort“, d.h. keine Annahme des Türrufs innerhalb eines Zeitrahmens (15s bis 25s), wird dieser nach Ablauf an die nächste Innensprechstelle weitergeleitet.
- [5] Klicken Sie auf „Auswählen“, um das Zielgerät für den Türruf festzulegen.
- [6] Die Dauer der Weiterleitung kann auf „Bestimmtes Zeitraum“ oder „Immer“ eingestellt
- [7] Bestätigen und aktivieren Sie die Rufumleitung mit „✓“.
- [8] Die Weiterleitungseinstellung wird auf dem Bildschirm angezeigt.
- [9] Bearbeitung der Rufumleitung.
 - Aktivieren oder deaktivieren Sie die Weiterleitungseinstellungen, indem Sie das Kontrollkästchen anklicken. Wählen Sie „🔧“, um die Einstellungen zu ändern, oder „🗑️“, um sie zu entfernen.

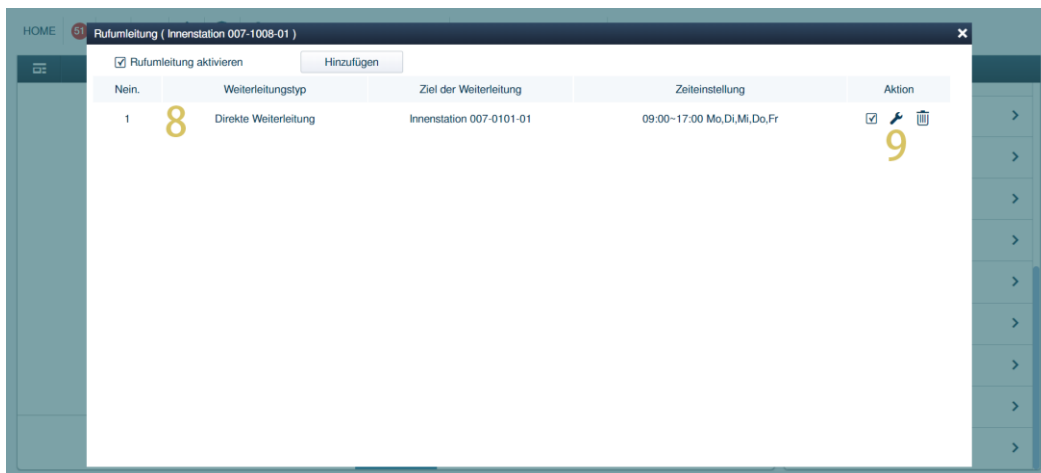
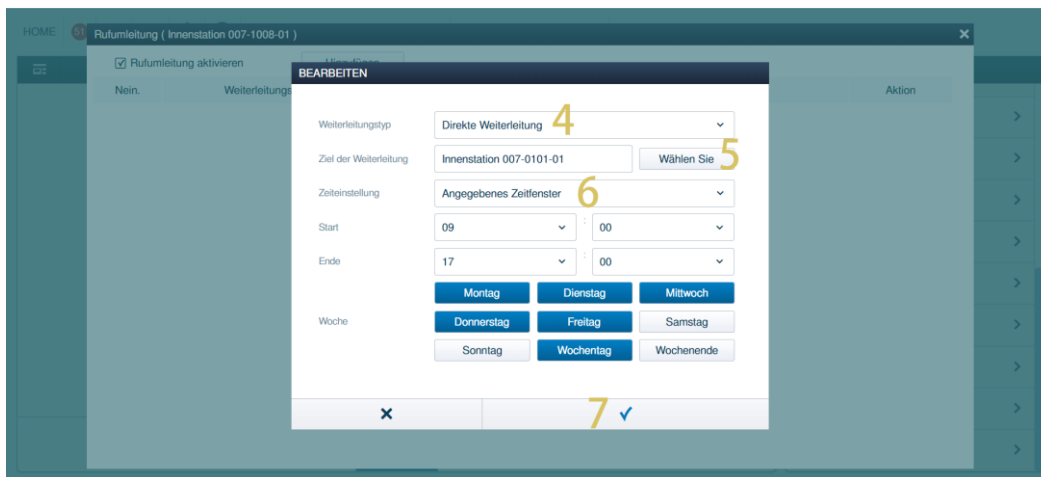

5.2.2 Rufumleitung für Concierge-Station

Die Funktion Rufumleitung ermöglicht es, den an eine Concierge-Station gerichteten Ruf innerhalb eines bestimmten Zeitfensters oder bei Nichtbeantwortung innerhalb einer bestimmten Zeit direkt an eine andere Concierge-Station weiterzuleiten.

Führen Sie die folgenden Schritte aus, um die Rufumleitung zu aktivieren:

- [1] Wählen Sie die gewünschte Concierge-Station aus. Klicken Sie auf der rechten Seite auf die Funktion „Rufumleitung“.
- [2] Klicken Sie auf das Kontrollkästchen, um die Funktion zu aktivieren und klicken.
- [3] Sie auf „Hinzufügen“.



- [4] Wählen Sie die Art der Weiterleitung aus. Es kann „Direkte Weiterleitung“ oder „Keine Antwort“ ausgewählt werden. Bei „Direkte Weiterleitung“ wird der Türruf sofort an die nächste Concierge-Station weitergeleitet. Bei „Keine Antwort“, d.h. keine Annahme des Türrufs innerhalb eines Zeitrahmens (15s bis 25s), wird dieser nach Ablauf an die nächste Innensprechstelle weitergeleitet.
- [5] Klicken Sie auf „Auswählen“, um das Zielgerät für den Türruf festzulegen.
- [6] Die Dauer der Weiterleitung kann auf „Bestimmtes Zeitraum“ oder „Immer“ eingestellt
- [7] Bestätigen und aktivieren Sie die Rufumleitung mit „✓“.
- [8] Die Weiterleitungseinstellung wird auf dem Bildschirm angezeigt.
- [9] Bearbeitung der Rufumleitung.
 - Aktivieren oder deaktivieren Sie die Weiterleitungseinstellungen, indem Sie das Kontrollkästchen anklicken. Wählen Sie „🔧“, um die Einstellungen zu ändern, oder „🗑️“, um sie zu entfernen.

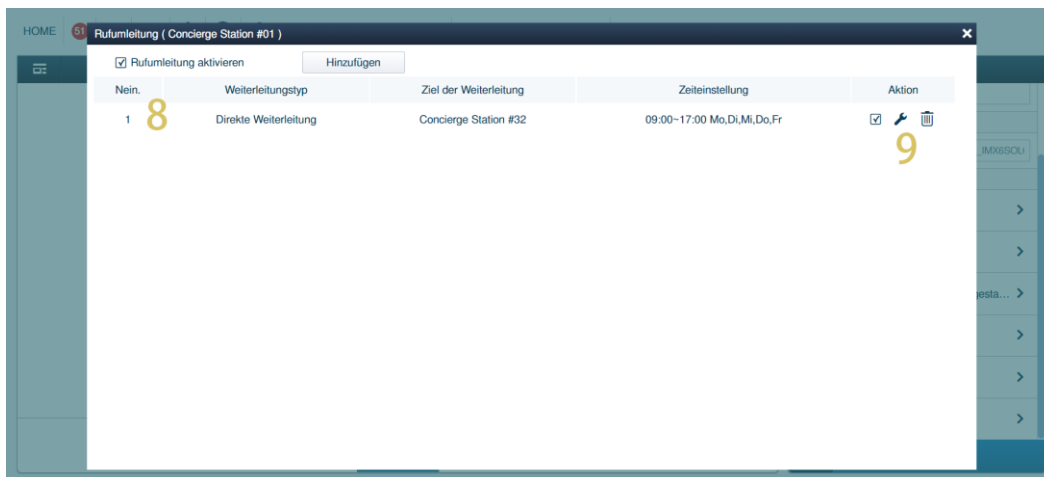
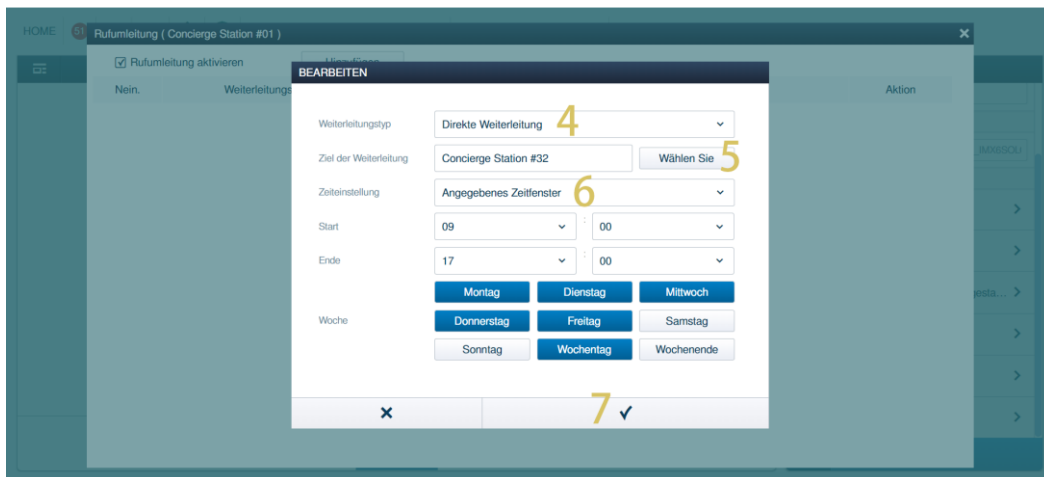

5.3 Gruppenruf an Conciergestationen

Alle Neben- Conciergestation können mit der die Haupt-Concierge-Station verknüpft werden. Nach der Einstellung klingeln diese Neben- Conciergestation bei einem eingehenden Anruf zur gleichen Zeit wie die Haupt-Conciergestation.

Gehen Sie bitte wie folgt vor:

- [1] Klicken Sie auf dem Bildschirm "TÜRKOMMUNIKATION" auf "Concierge Station".
- [2] Klicken Sie auf die ausgewiesene Concierge Station.
- [3] Klicken Sie auf dem Bildschirm der ausgewiesenen Concierge Station auf " Einstellungen für mehrere Conciergestationen "

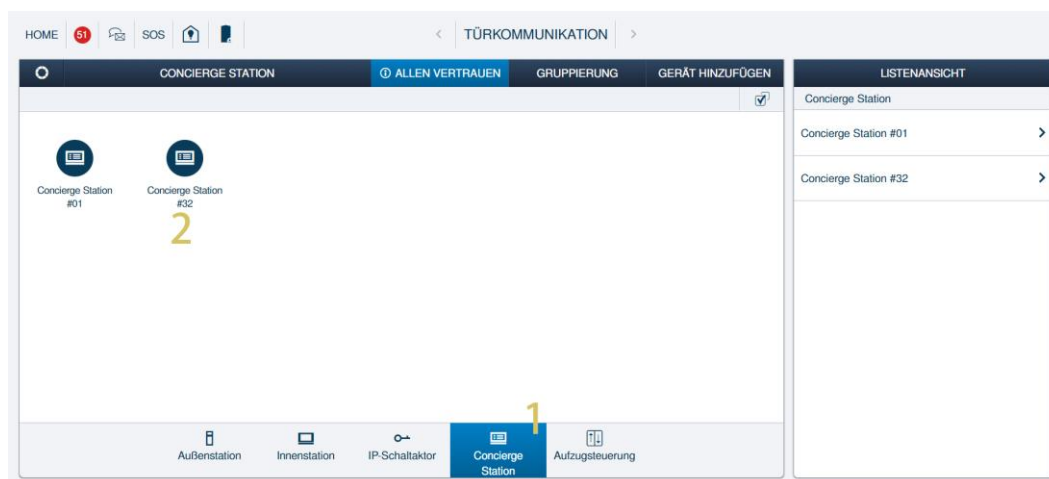

- [4] Aktivieren Sie das Kontrollkästchen, um die Funktion zu aktivieren.
- [5] Klicken Sie auf "Speichern".
- [6] Klicken Sie auf "✓".
- [7] Gehe zurück zum Bildschirm "Concierge Station" und klicke auf Concierge Station 1.

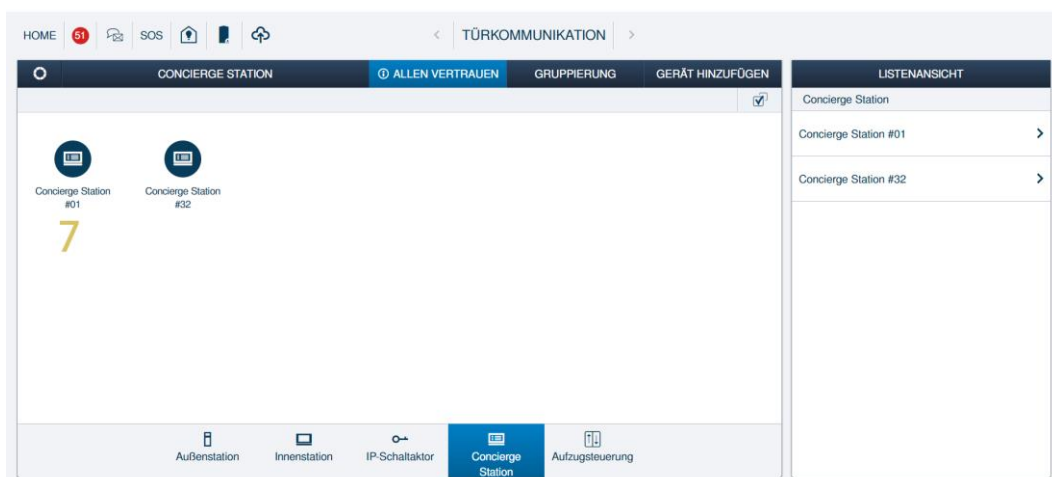
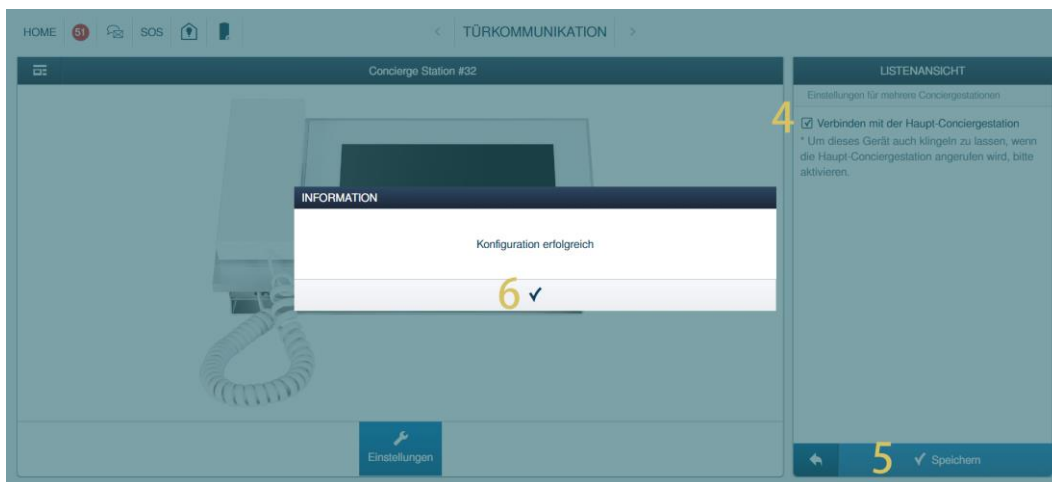

- [8] Klicken Sie auf dem Bildschirm Concierge Station 1 auf "Information zur verknüpften Conciergestation".
- [9] Die verknüpften Concierge Station werden auf dem Bildschirm angezeigt.



6 Aktualisierung der Firmware

6.1 Überblick über die Möglichkeiten zur Firmware-Aktualisierung

Es gibt insgesamt vier verschiedene Szenarien für die Aktualisierung der Firmware.

Nr	Über Smart AP	Via Online update	Referenz
1	Nein, Single Family Home Modus	Ja	Für weitere Details,, siehe Kapitel 6.2 „Firmwareupdate über Internet im Single Family Home Modus“ auf Seite 184.
2	Nein, Single Family Home Modus	Nein	Für weitere Details,, siehe Kapitel 6.3 „Firmwareupdate über SD-Karte im Single Family Home Modus“ auf Seite 190.
3	Ja	Ja	Für weitere Details,, siehe Kapitel 6.4 „Aktualisieren der Firmware - SmartAP mit Internet“ auf Seite 194.
4	Ja	Nein	Für weitere Details,, siehe Kapitel 6.5 „Aktualisieren der Firmware - SmartAP ohne Internet“ auf Seite 198.

6.2 Firmwareupdate über Internet im Single Family Home Modus

6.2.1 Firmwareupdate für IP Touch über das Internet

Dieses Kapitel gilt nur für IP Touch 7, IP Touch 10 und IP Touch Lite 7.

Führen Sie die folgenden Schritte am IP Touch Innenstation durch:

- [1] Tippen Sie auf dem Bildschirm „Einstellungen“ auf „Software-Update“.
- [2] Die aktuelle Software-Version wird auf dem Bildschirm angezeigt.
- [3] Aktivieren Sie das Kontrollkästchen, um die Download-Funktion zu aktivieren.
 - Wenn diese Funktion aktiviert ist, prüft die Innenstation die neue Version und lädt die Firmware automatisch herunter.
 - Wenn diese Funktion aktiviert ist, überspringen Sie die Schritte 4 bis 8 und fahren Sie mit Schritt 9 fort.
- [4] Klicken Sie auf „Nach Update suchen“.

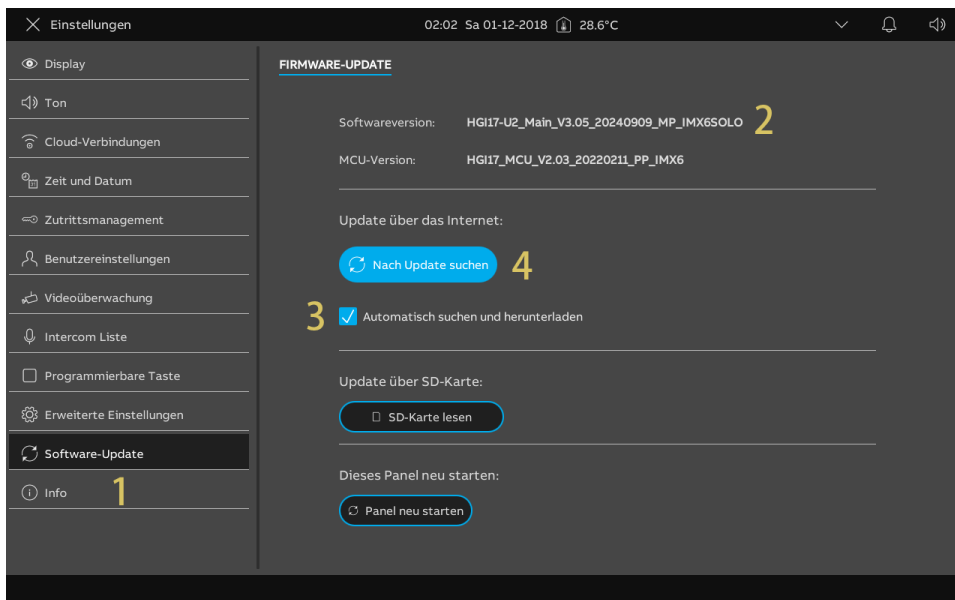

- [5] Die neue Version wird angezeigt.
- [6] Eine Versionshinweise für die neue Firmware-Version erscheint auf dem Bildschirm.
- [7] Klicken Sie auf die Schaltfläche „Download“. Dieser Vorgang.

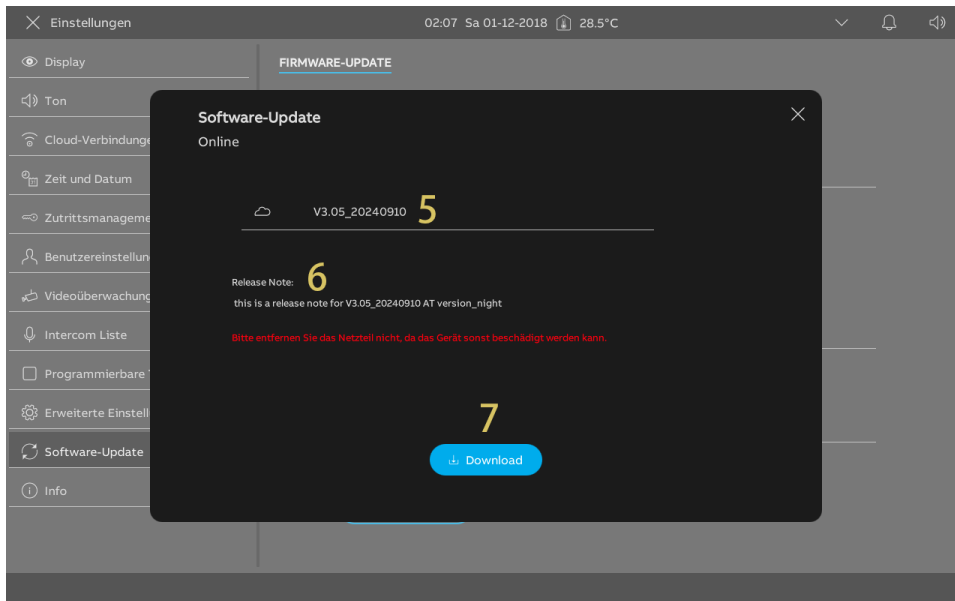

[8] kann einige Minuten in Anspruch nehmen.

[9] Aktivieren Sie das Kontrollkästchen zum Akzeptieren der Lizenzbedingungen und.

[10] Betätigen Sie anschließend die Schaltfläche „OK“.

- Wenn Sie die Firmware nicht aktualisieren möchten, tippen Sie auf „x“, um den Vorgang abzubrechen.

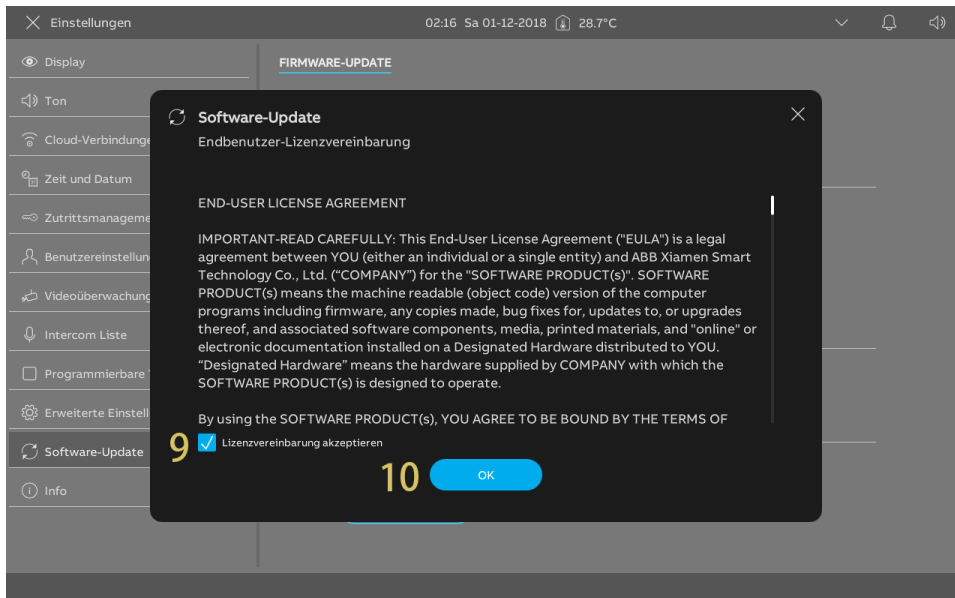
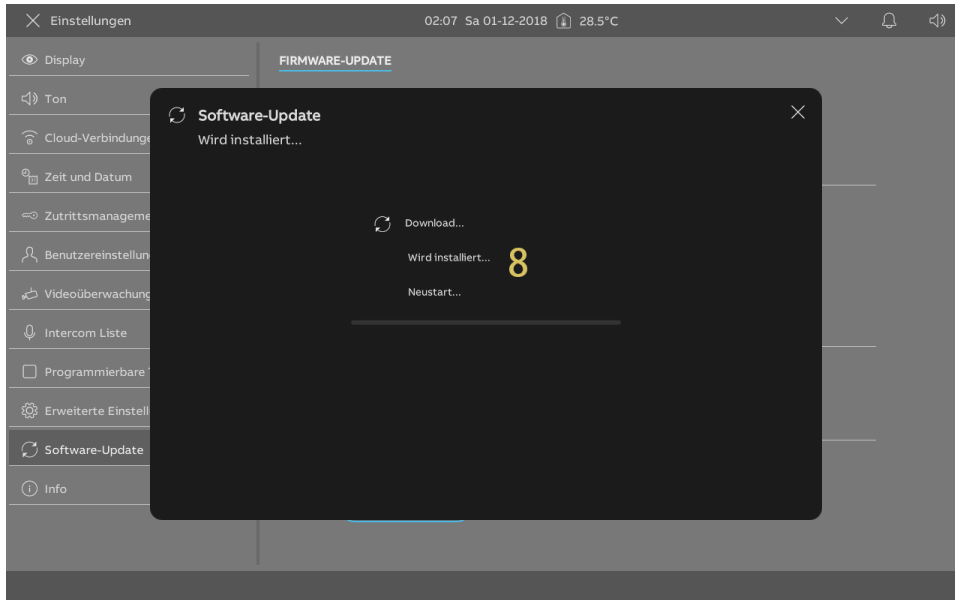

[11] Sobald die Installation erfolgreich abgeschlossen ist, erscheint die Meldung „Installation erfolgreich!“ auf dem Bildschirm.

[12] Tippen Sie anschließend auf „Fenster schließen“.

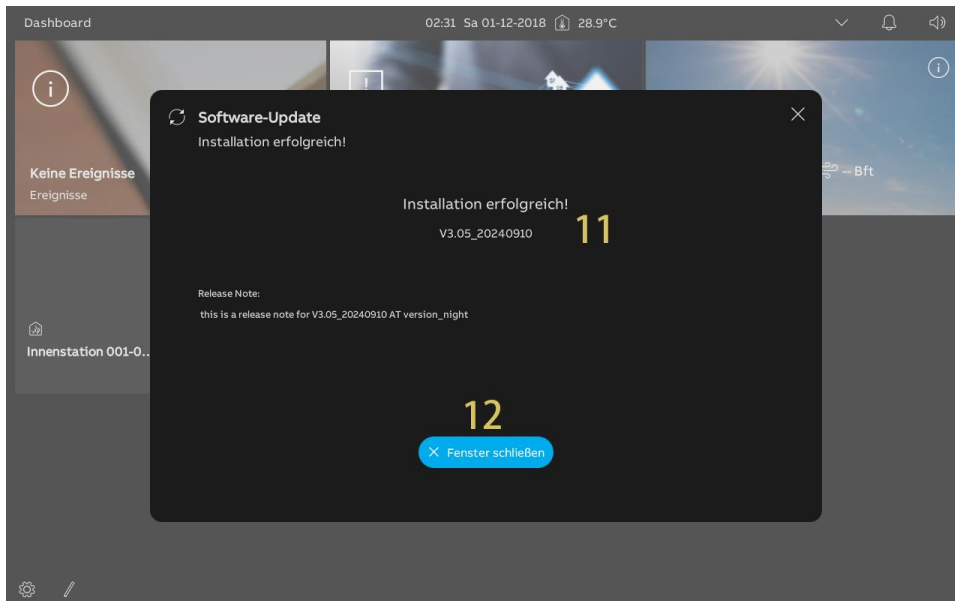

6.2.2 Firmware-Update über die APP

Im ESingle Family Home Modus müssen der IP-Schaltaktor und die Außenstation über die APP aktualisiert werden.

Gehen Sie dazu wie folgt vor:



[1] Tippen Sie auf dem „Home“-Bildschirm der APP auf „v“.

[2] Tippen Sie auf „Firmware Upgrade“ und dann.

[3] auf „Welcome IP“.

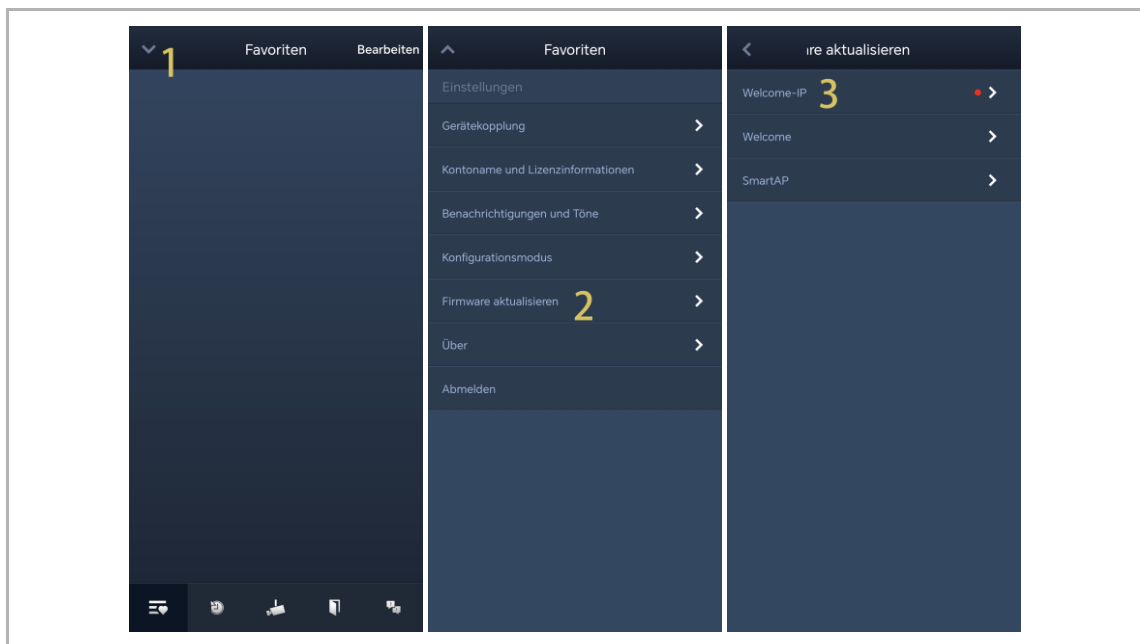
- Wenn ein “ “ angezeigt wird, gibt es eine neue Firmware-Version für die Geräte.



- [4] Wählen Sie den gewünschte Außenstation oder IP-Schaltaktor aus und tippen Sie auf „“.
- Tippen Sie auf „“, um Details zur neuen Version anzuzeigen.
- [5] Akzeptieren Sie die Lizenzbedingungen und tippen Sie anschließend auf „OK“, um das Firmware-Update zu starten.

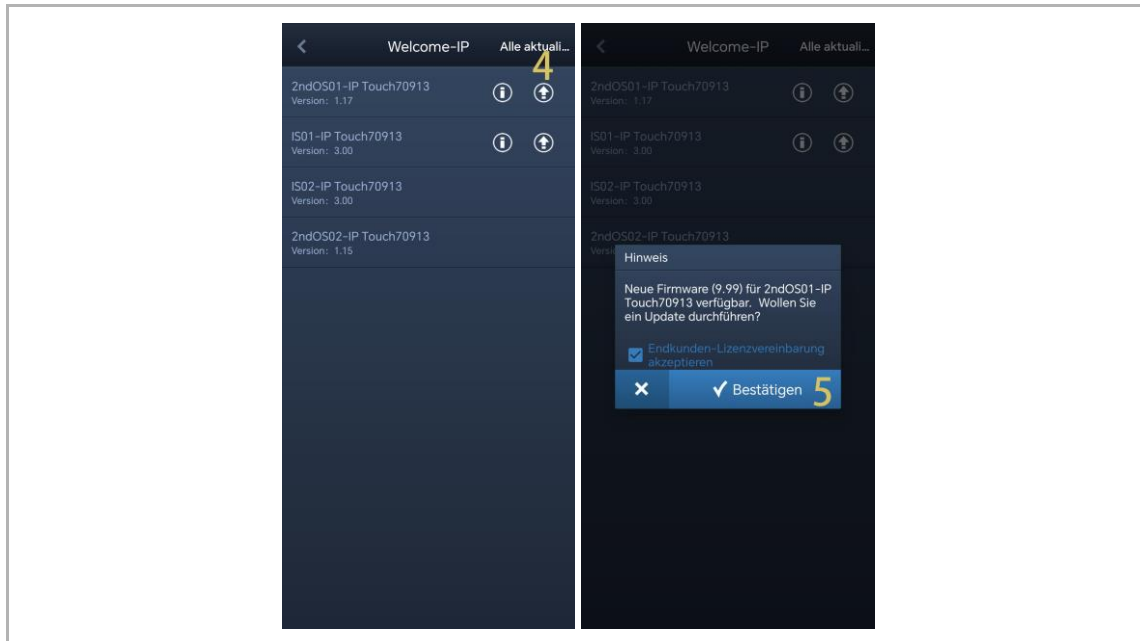

6.3 Firmwareupdate über SD-Karte im Single Family Home Modus

6.3.1 Firmwareupdate für IP Touch über SD-Karte

Dieses Kapitel gilt nur für IP Touch 7, IP Touch 10 und IP Touch Lite 7.

Führen Sie die folgenden Schritte an der IP Touch Innenstation durch:

- [1] Tippen Sie im Bildschirm „Einstellungen“ auf „Software-Update“.
- [2] Überprüfen Sie die aktuell installierte Software-Version.
- [3] Gehen Sie zum Abschnitt „Update von SD-Karte“ und tippen Sie auf „SD-Karte lesen“.
- [4] Wählen Sie die gewünschte Update-Datei aus und tippen Sie auf.
- [5] Tippen „Update installieren“.
- [6] Eine Release Note für die neue Version wird auf dem Bildschirm angezeigt.
- [7] Tippen Sie auf "Download".

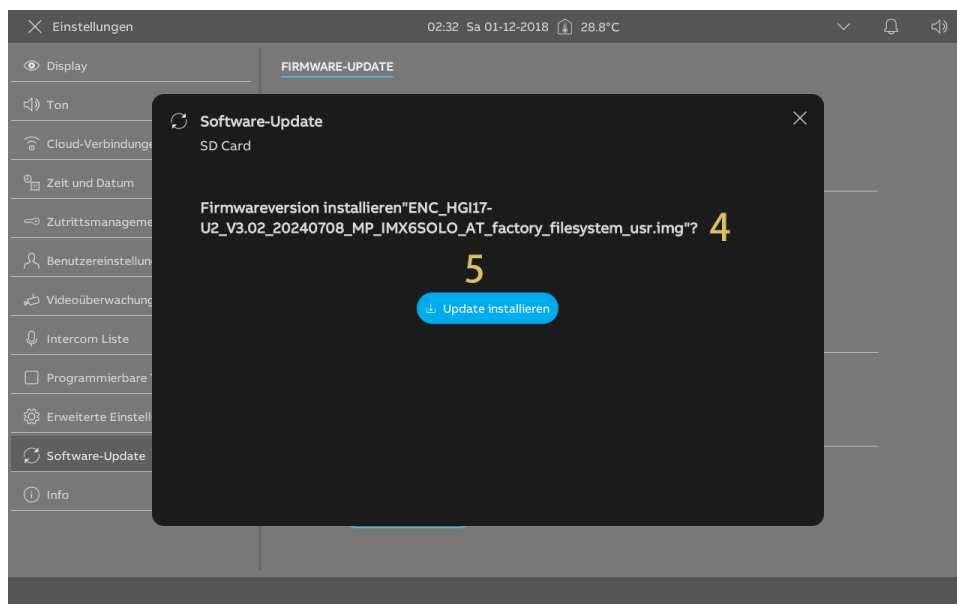
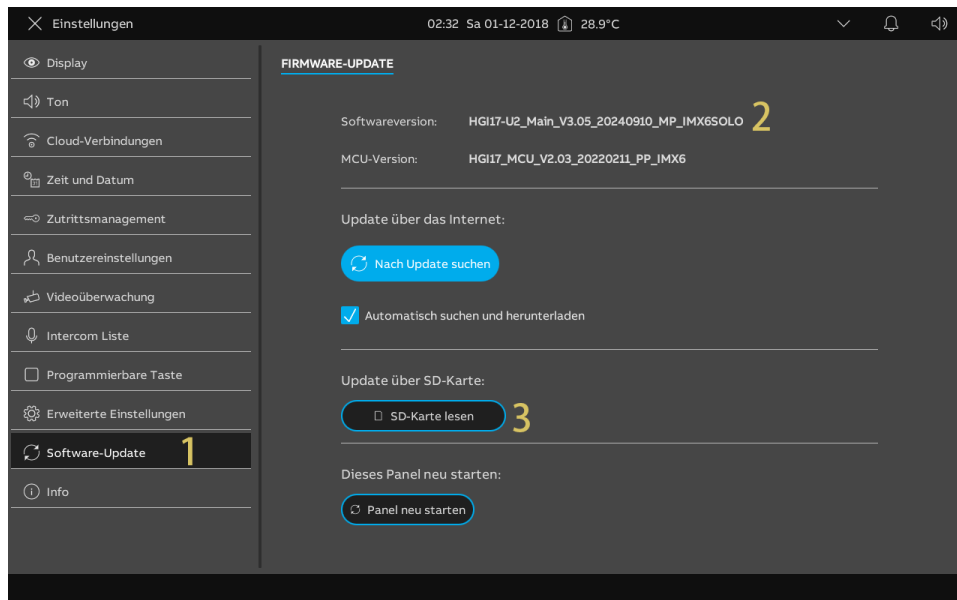

[8] Die Aktualisierung wird nun durchgeführt und wird einige Zeit in Anspruch nehmen.

[9] Wenn die Meldung „Installation erfolgreich“ angezeigt wird, tippen Sie auf.

[10] Tippen „Fenster schließen“.

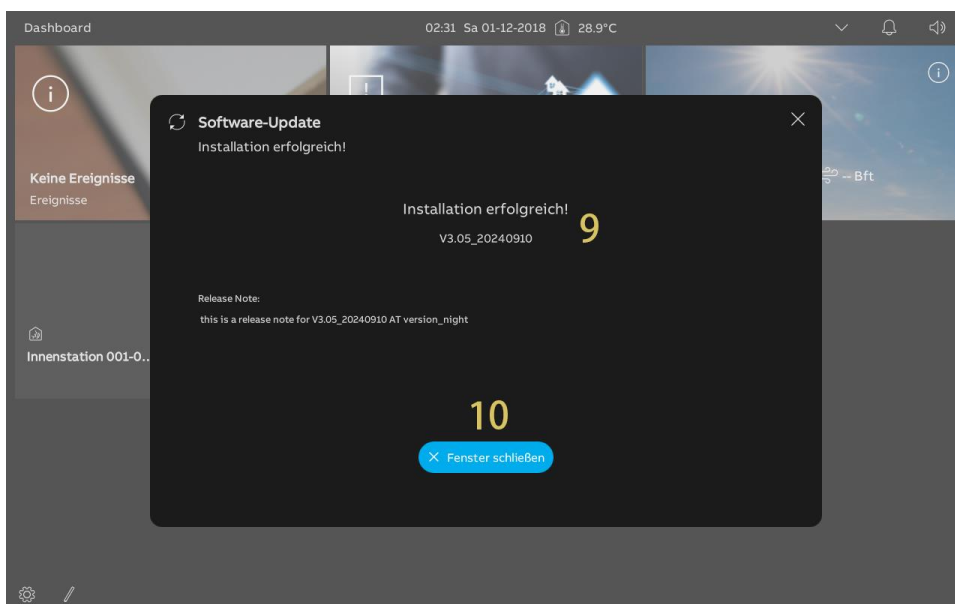
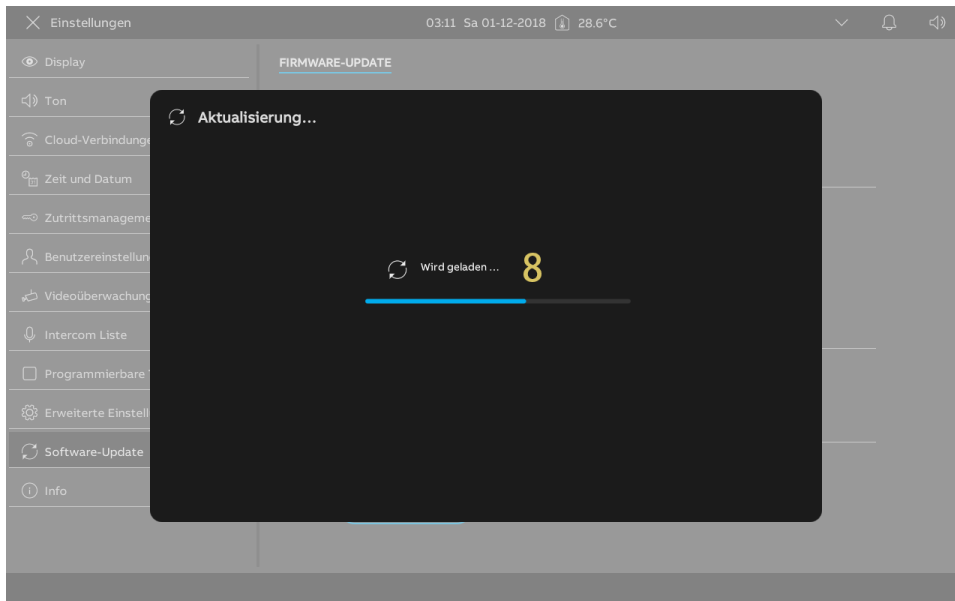

6.3.2 Aktualisierung der Firmware des IP-Schaltaktors oder Außenstation am IP Touch über SD-Karte

Die folgenden Schritte beschreiben beispielhaft das Firmware-Update für eine Außenstation.

Gehen Sie dazu wie folgt vor:

- [1] Tippen Sie unter "Erweiterte Einstellungen" auf den Reiter „Außenstationen“ und dann auf „SD-Karte lesen“.
- [2] Wählen Sie die gewünschte Außenstation aus.
- [3] Wählen Sie die Aktualisierungsdatei von der SD-Karte.
- [4] Tippen Sie auf „Speichern & Schließen“.

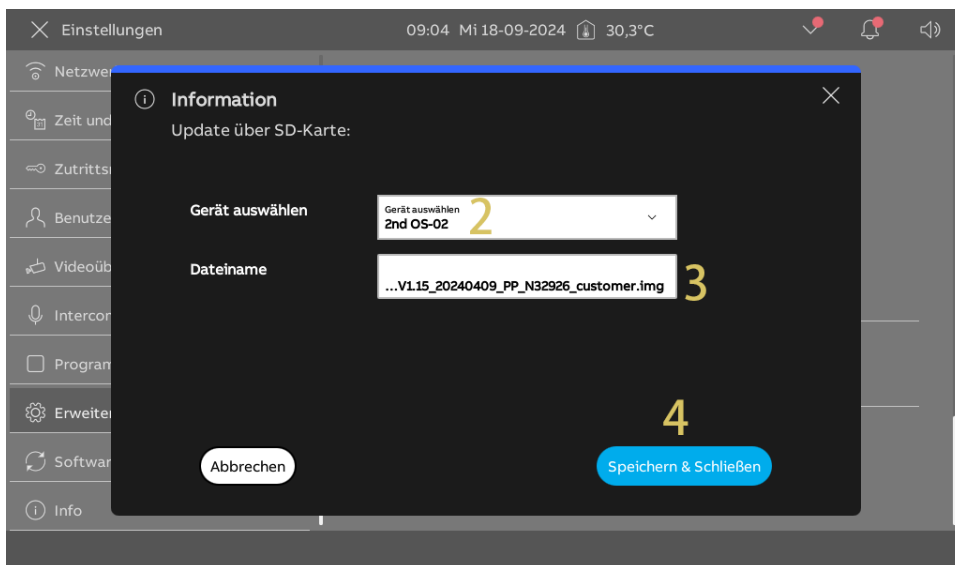
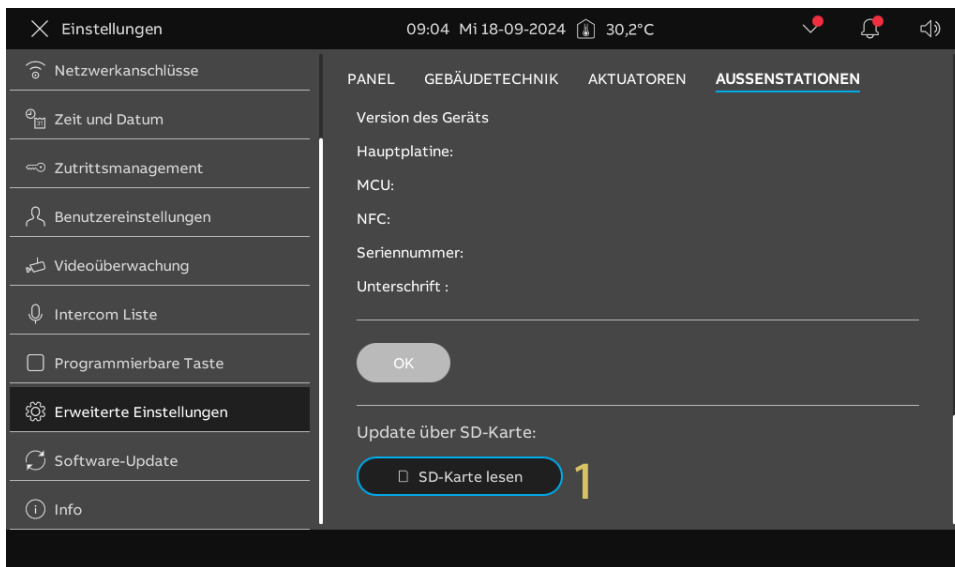

- [5] „Wird geladen ...“ wird angezeigt, um darauf hinzuweisen, dass der Upload und die Aktualisierung der Firmware läuft.
- [6] Wenn die Aktualisierung erfolgreich war, wird die Meldung „Drücken erfolgreich!“ angezeigt.

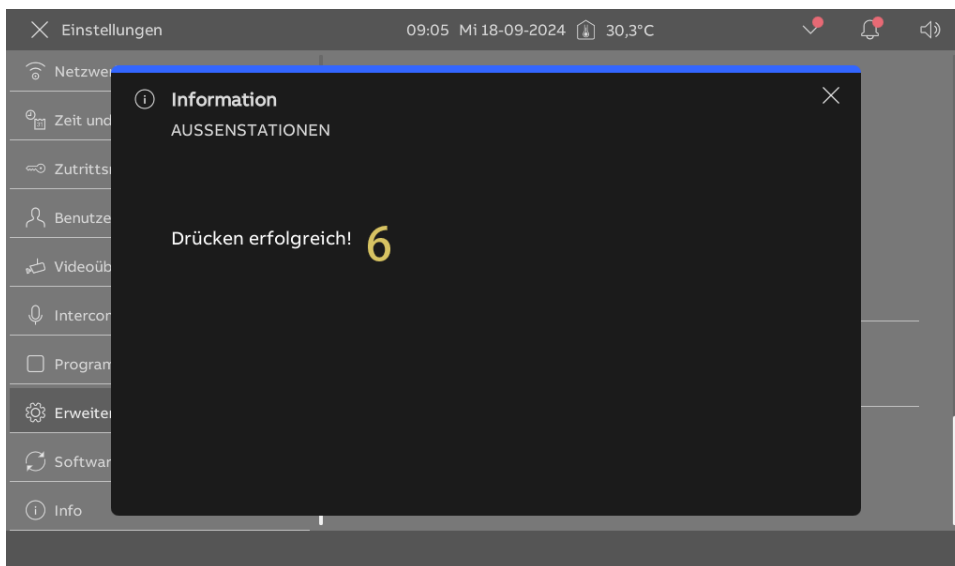

6.4 Aktualisieren der Firmware - SmartAP mit Internet

6.4.1 Aktualisieren der Firmware von SmartAP online

Wenn SmartAP eine Verbindung zum Internet herstellen kann, erscheint automatisch ein Pop-up-Fenster, wenn eine neue Firmware verfügbar ist.

Bitte folgen Sie den nachstehenden Schritten:

- [1] Die neueste Version wird angezeigt.
- [2] Klicken Sie auf „✓“.
- [3] Laden Sie die neueste Firmware herunter.
- [4] Aktualisieren der Firmware.

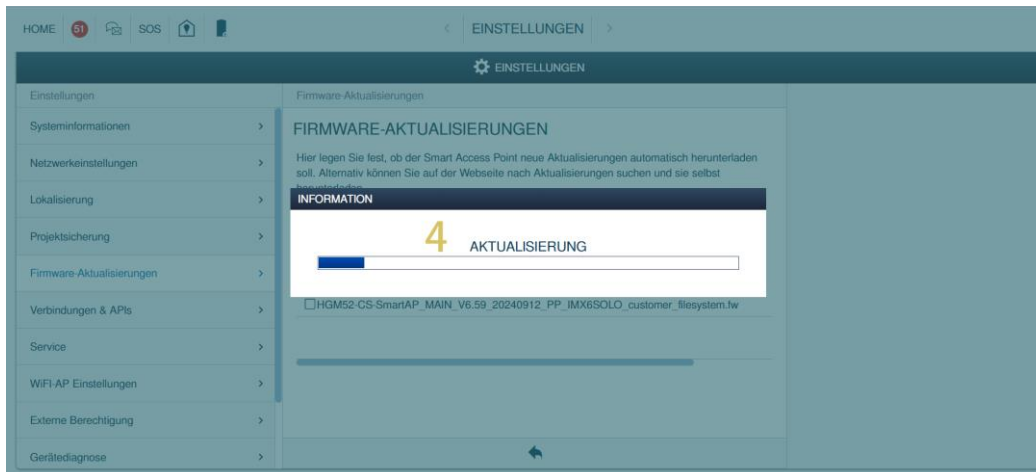

[5] Klicken Sie auf „✓“, um SmartAP neu zu starten.

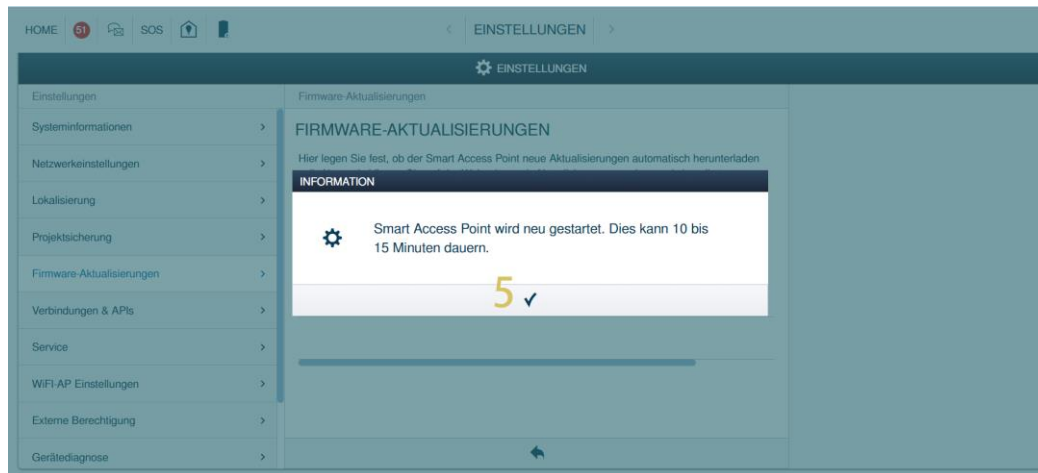

6.4.2 Online-Update der Firmware anderer Geräte

Dieses Kapitel gilt für alle Geräte des Welcome IP-Systems mit Ausnahme des SmartAP.

Die folgenden Vorgänge beziehen sich auf das 2nd OS als Beispiel.

Bitte befolgen Sie die folgenden Schritte:

- [1] Klicken Sie auf dem Bildschirm des gewünschten Geräts auf „Online-Firmware-Update“.
- [2] Die aktuelle Firmware-Version wird angezeigt.
- [3] „Aktuelle Firmware ist auf dem neuesten Stand“ wird angezeigt, wenn keine neuere Version verfügbar ist.

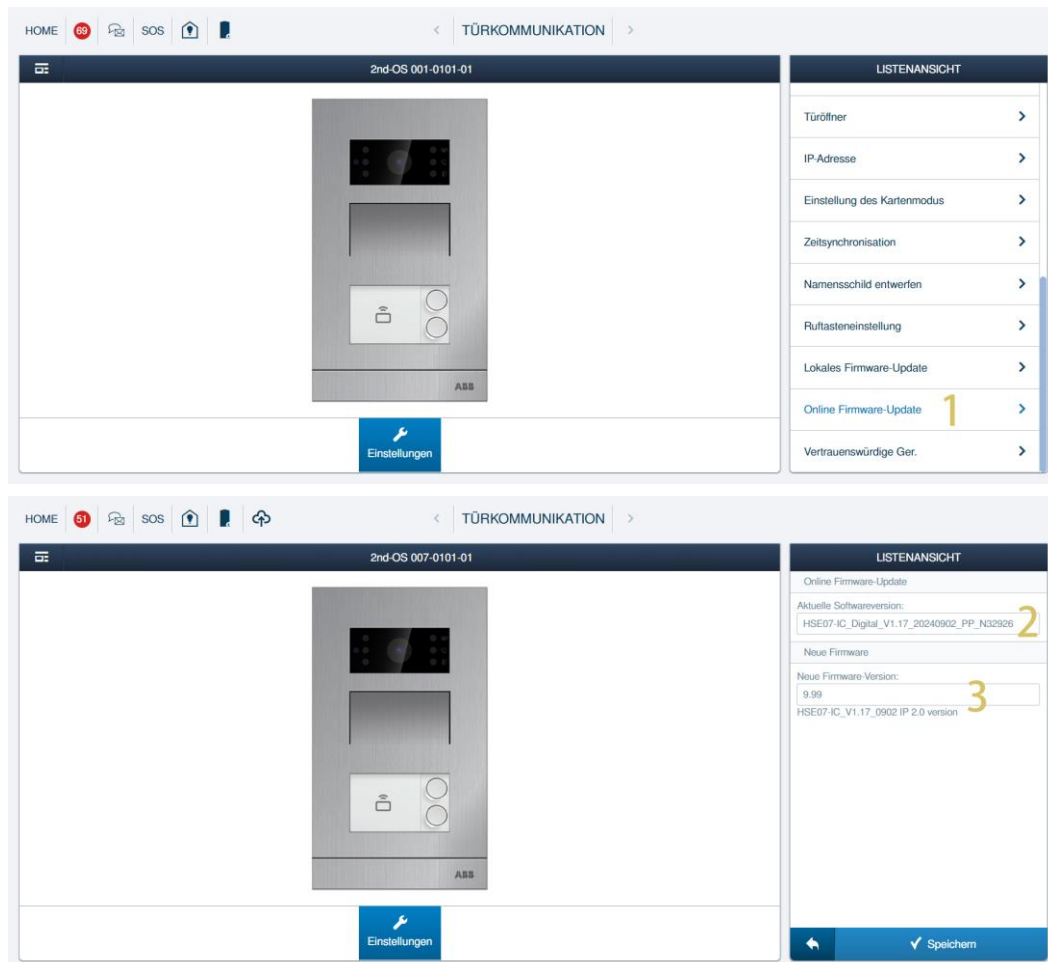

6.4.3 Online-Aktualisierung der öffentlichen Geräte in Stapeln



Hinweis

Mit dieser Methode können nur die Geräte aktualisiert werden, die sich im öffentlichen Bereich befinden (z. B. Wacheinheit, Gebäude IPA, Netzwerk IPA usw.).

Bitte befolgen Sie die folgenden Schritte:

- [1] Klicken Sie auf dem Konfigurationsbildschirm auf „“.
- [2] Die zu aktualisierenden Geräte werden auf dem Bildschirm angezeigt.
- [3] Klicken Sie auf „Alle aktualisieren“, um alle Geräte in Stapeln zu aktualisieren.

The screenshot shows a mobile application interface for 'TÜRKOMMUNIKATION'. A modal window titled 'Online Firmware-Update' is displayed, containing a table with the following data:

Geräte-ID	Aktuelle Version	Neue Version
Concierge Station #32	1.57	1.99
Concierge Station #01	1.57	1.99
Aufzugsteuerung 007-01	1.15	1.16
Außenstation 007-01	1.55	9.99
Außenstation 007-03	1.55	9.99
Torstation #01	1.55	9.99

At the bottom of the modal, there are two buttons: 'Alle aktualisieren' (highlighted with a yellow '3') and 'Nächstes Mal fragen'. A '6 Zeilen' indicator is visible at the bottom left of the table area.

6.5 Aktualisieren der Firmware - SmartAP ohne Internet

6.5.1 Aktualisierung der Firmware von SmartAP lokal

Bitte befolgen Sie die folgenden Schritte:

- [1] Klicken Sie auf dem Bildschirm „Einstellungen“ von SmartAP auf „Firmware-Updates“.
- [2] Klicken Sie auf „Firmware an Geräte übertragen“.
- [3] Klicken Sie auf „Durchsuchen“, um die neue Firmware hinzuzufügen.
- [4] Klicken Sie auf „✓“.



[5] Aktualisieren der Firmware.

[6] Neue Funktionen werden auf dem Bildschirm angezeigt, klicken Sie auf „✓“.

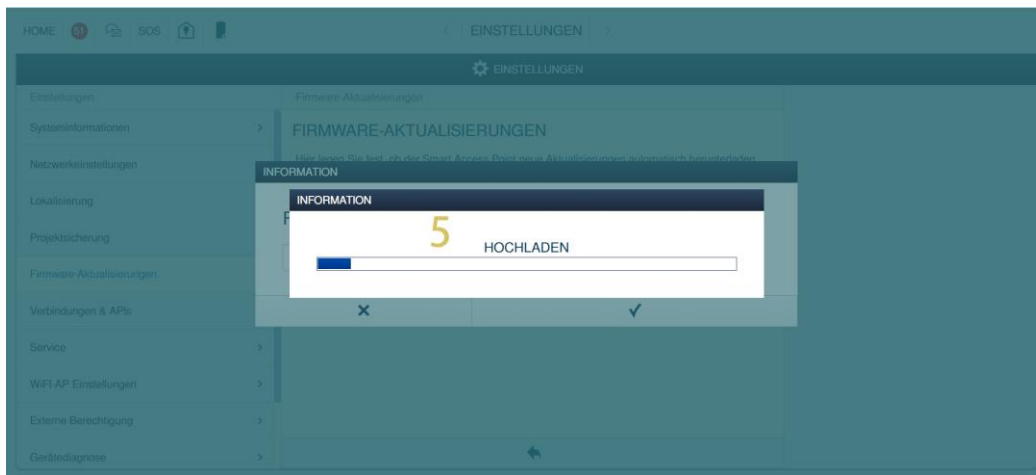

[7] Aktualisieren der Firmware.

[8] Klicken Sie auf „✓“, um SmartAP neu zu starten.

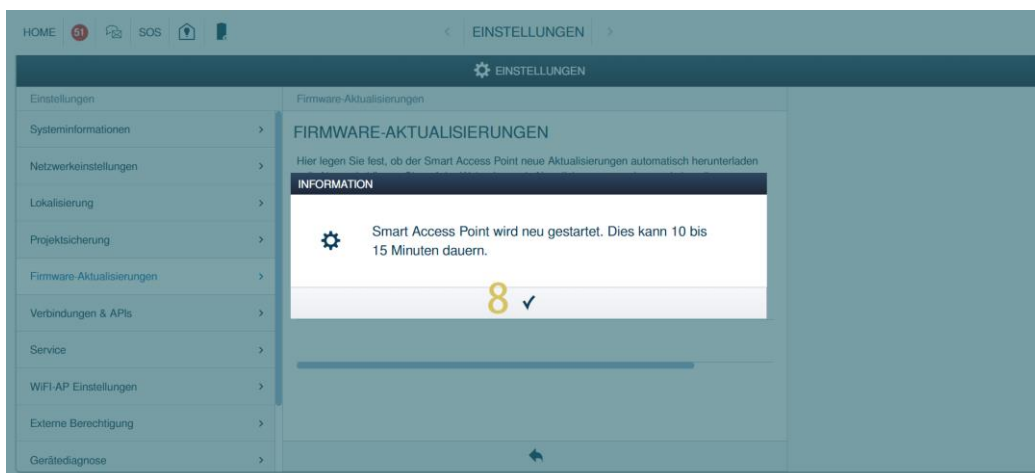
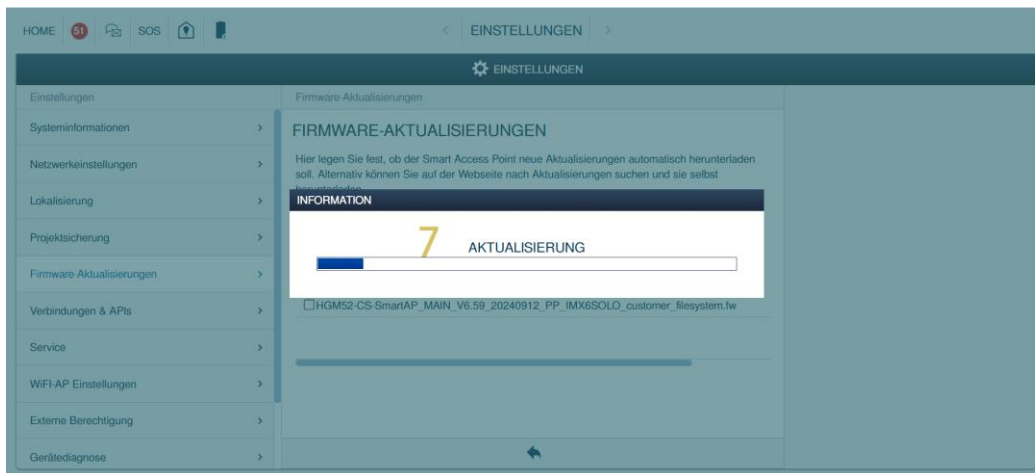

6.5.2 Offline Aktualisierung für Welcome IP Geräte

Dieses Kapitel gilt für alle Geräte des Welcome IP Systems mit Ausnahme des Smart Access Points. Die folgenden Vorgehensweisen beziehen sich beispielhaft auf die Außenstation Mini.

Gehen Sie wie folgt vor:

- [1] Klicken Sie auf das gewünschte Gerät und dann rechts auf die Funktion „Lokales Firmware-Update“.
- [2] Klicken Sie auf "Browser", um die Update-Datei (.img) auszuwählen.
- [3] Klicken Sie auf "Browser", um die Signaturdatei (.sig) auszuwählen.
- [4] Klicken Sie auf "Speichern".
- [5] Klicken Sie auf "Einverstanden", um die Endbenutzerlizenzvereinbarung zu akzeptieren.

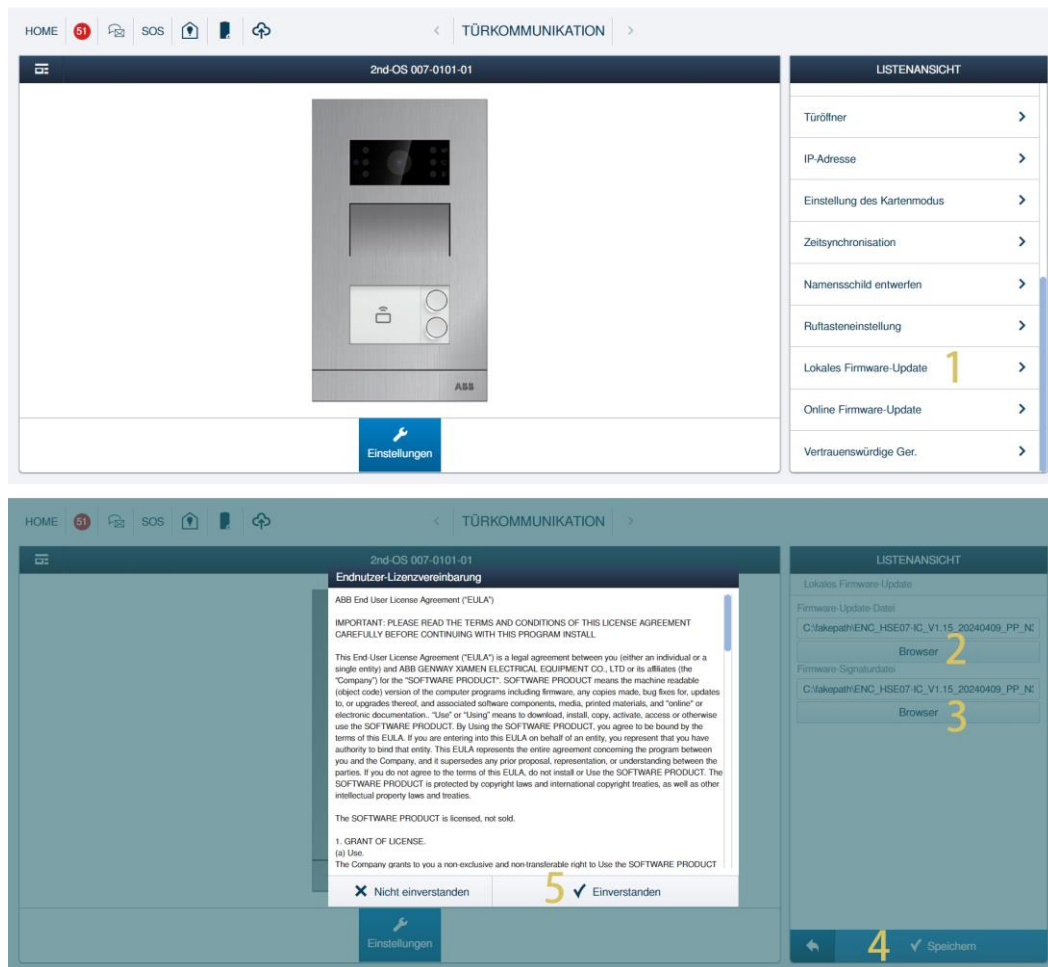

[6] Der Fortschritt der Aktualisierung wird angezeigt.

[7] Klicken Sie auf „Schließen“, wenn die Aktualisierung abgeschlossen ist.

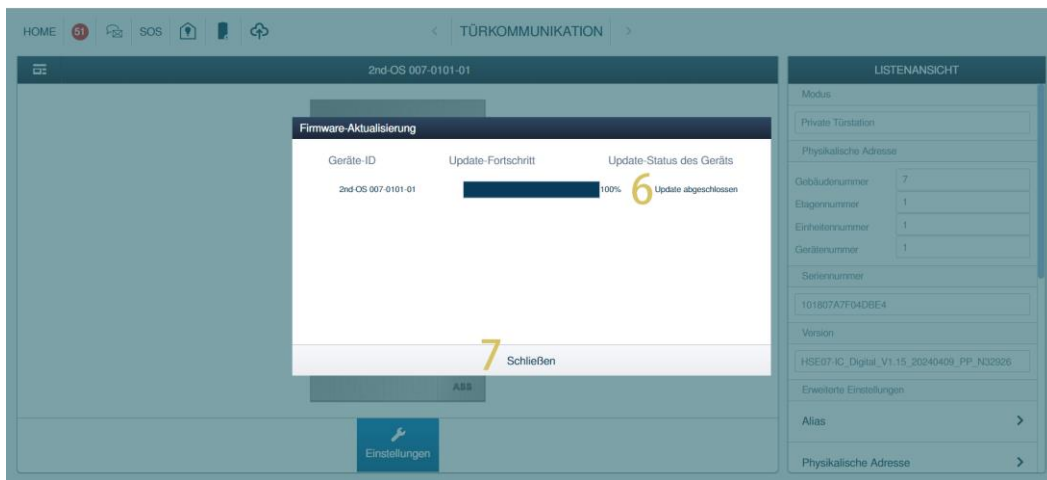

6.5.3 Offline Massenaktualisierung für Welcome IP Geräte

Dieses Kapitel gilt für alle Geräte des Welcome IP Systems mit Ausnahme des Smart Access Points.

Die folgenden Vorgehensweisen beziehen sich beispielhaft auf die Außenstation.

Gehen Sie wie folgt vor:

- [1] Hauptmenü --> Türkommunikation anklicken, dann auf Außenstation klicken
- [2] Klicken Sie auf „“.
- [3] Klicken Sie auf „Alle auswählen“, um alle Geräte auszuwählen. Sie können auch einzeln auf die gewünschten Geräte klicken, um sie zu aktualisieren.
- [4] Klicken Sie auf „Weiter“.

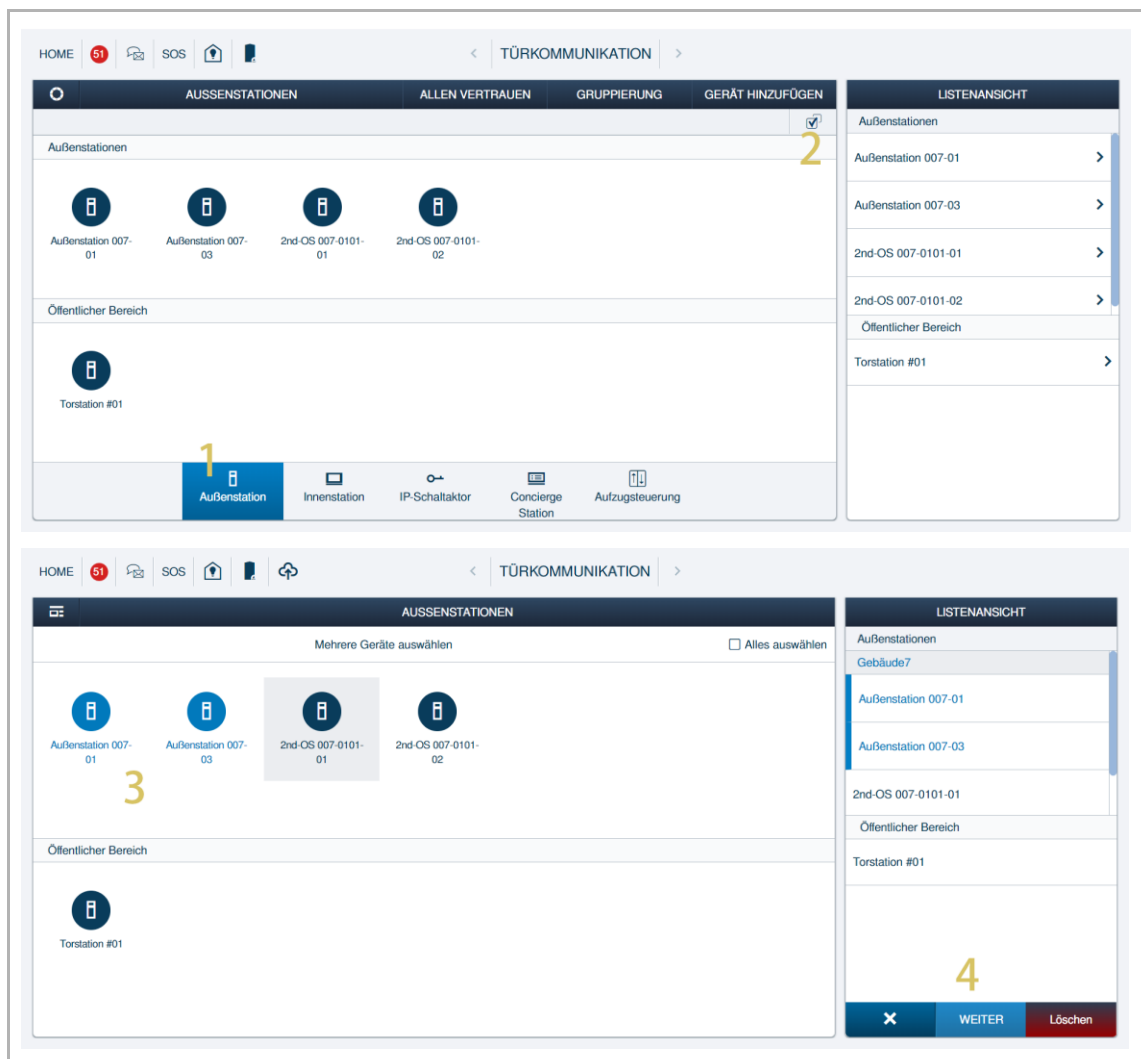

The image shows two screenshots of the Welcome IP management interface, illustrating the steps for mass firmware update of outdoor stations.

Top Screenshot: The interface is in the 'TÜRKOMMUNIKATION' section. The 'AUßENSTATIONEN' tab is active. A yellow '1' points to the 'Außenstation' button in the bottom navigation bar. A yellow '2' points to the checkmark icon in the top right corner of the 'AUßENSTATIONEN' panel. The right sidebar shows a list of outdoor stations under 'LISTENANSICHT'.

Bottom Screenshot: The interface is in the 'TÜRKOMMUNIKATION' section. The 'AUßENSTATIONEN' tab is active. A yellow '3' points to the 'Alle auswählen' checkbox in the top right corner of the 'AUßENSTATIONEN' panel. A yellow '4' points to the 'WEITER' button in the bottom right corner of the interface.

- [5] Klicken Sie auf „Lokales Firmware-Update“.
- [6] Laden Sie die Firmware hoch.
- [7] Laden Sie die Signatur hoch.
- [8] Klicken Sie zum Speichern auf „✓“.

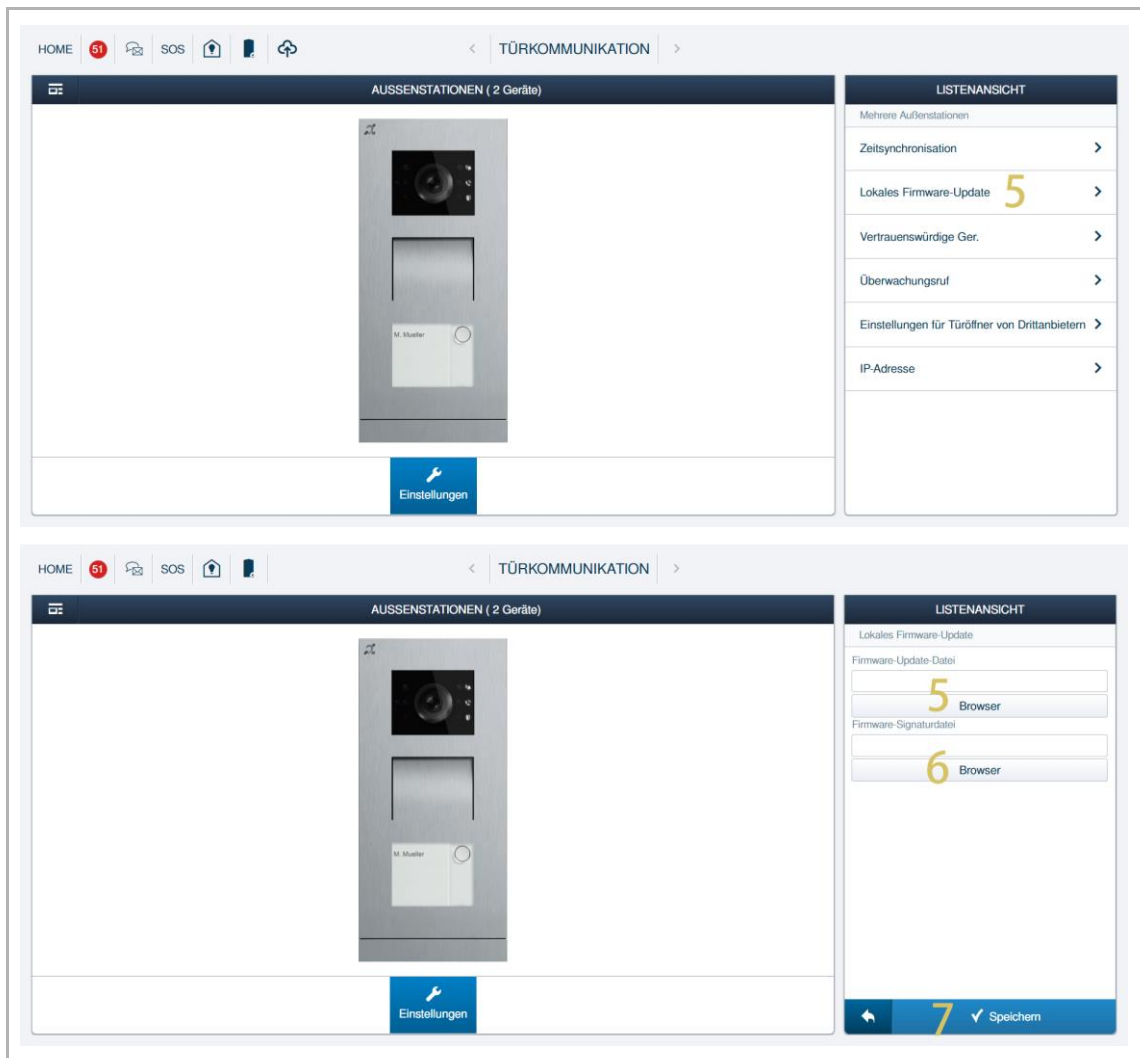

7 Smart Home Integration

Weitere Informationen zu KNX-Einstellungen finden Sie im Kapitel "10.1 KNX-Einstellungen" des Produkthandbuchs IP touch 7.10.

Für weitere Details über free@home Einstellungen, siehe "10.2" free@home Einstellungen" Kapitel des IP touch 7.10 Produkthandbuchs.

Sie können auf IP touch 7.10 Produkthandbuch über den Link zugreifen:

<https://search.abb.com/library/Download.aspx?DocumentID=2TMD042400D0019&LanguageCode=de&DocumentPartId=&Action=Launch>.

8 API

8.1 API Übersicht

Die API ermöglicht den Zugriff auf ein Welcome IP & AccessControl-Türkommunikationssystem und unterstützt Steuerungs- und Überwachungsfunktionen.

Diese API ermöglicht das Abfragen von Informationen über die aktuelle Konfiguration des Türkommunikationssystems, einschließlich Geräten und deren Status. Sie liefert Endpunkte, die in der Lage sind, den aktuellen Gerätestatus abzufragen und zu modifizieren sowie Updates bei Änderungen zu empfangen.

Der Zugriff auf die lokale API von Welcome IP & AccessControl wird über die Benutzerverwaltung des intelligenten Access Point kontrolliert. Aus diesem Grund muss jede Anforderung mit gültigen Anmeldedaten übermittelt werden. Smart Access Point weist jedem Benutzerkonto einen generischen Benutzernamen zu, der unabhängig vom Benutzerkontonamen ist. Der für ein bestimmtes Benutzerkonto generierte Benutzername ist in Smart Access Point zu finden. Die Anmeldedaten werden gemäß RFC7617 über eine HTTP Basic Access Authentifizierung übermittelt.

8.2 Topologie

Eine beispielhafte Topologie lautet:

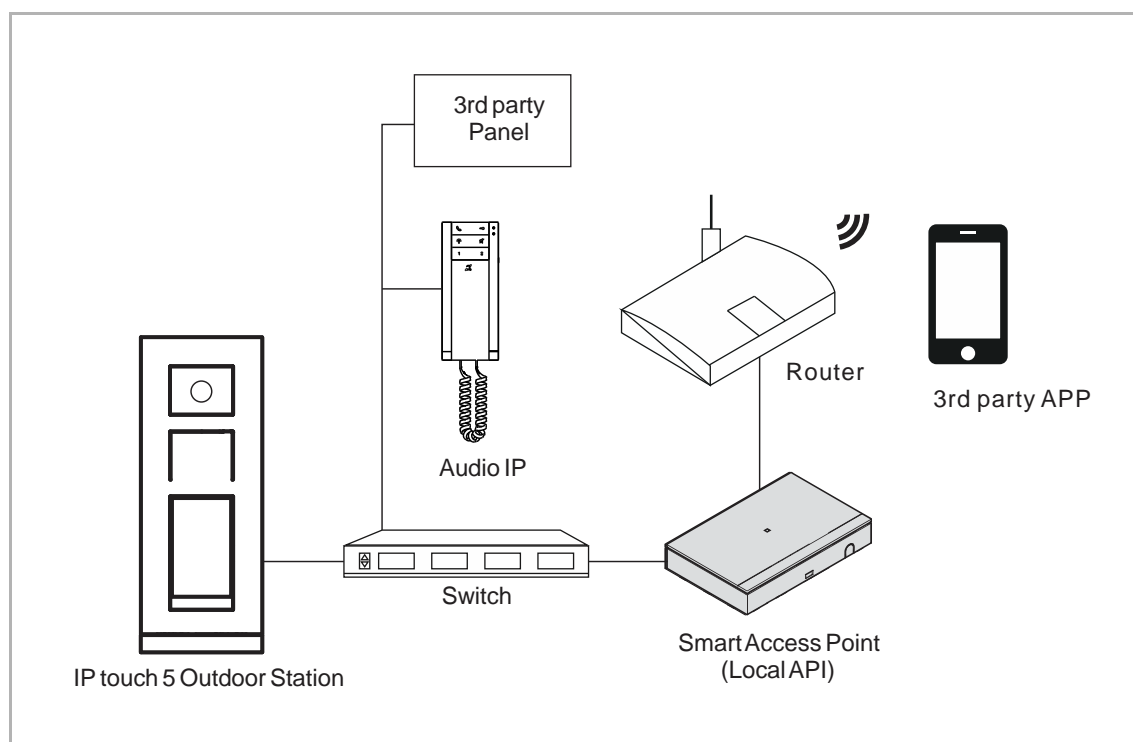

8.3 Vorbedingung

- Es muss mindestens „Smart Access Point“ Version 6.36 oder höher eingerichtet sein.
- Die lokale API muss aktiviert sein.
- Ein lokaler API-Benutzer muss erstellt sein.

8.4 Aktivierung der lokalen API

Gehen Sie folgendermaßen vor:

- [1] Tippen Sie unter „Einstellungen“ auf „Verbindungen & APIs“.
- [2] Klicken Sie auf „Lokale API & SIP-Konfiguration“.
- [3] Aktivieren Sie das Kontrollkästchen, um die lokale API-Funktion zu aktivieren.
- [4] Es wird empfohlen, die TLS-Verschlüsselung für eine sichere Verbindung zu aktivieren.
- [5] Wenn „TLS aktivieren“ aktiviert ist, wird dafür ein Zertifikat generiert. Bitte laden Sie das Zertifikat herunter und importieren Sie es in Ihre MQTT-Anwendung.
- [6] Klicken Sie auf „Speichern“.

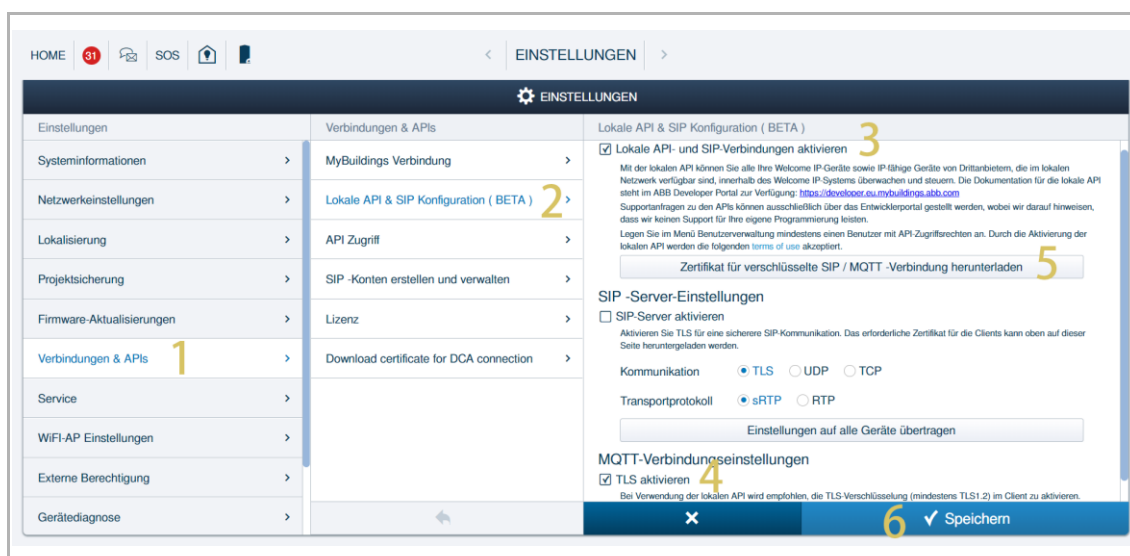

8.5 Anlegen eines lokalen API-Benutzers

Um die API nutzen zu können, müssen zunächst Zugriffsrechte erstellt werden. Diese Zugriffsrechte sind notwendig, um die Sicherheit und Integrität der Daten zu gewährleisten und sicherzustellen, dass nur autorisierte Benutzer und Systeme auf die API zugreifen können.

Gehen Sie folgendermaßen vor:

- [1] Klicken Sie auf der jeweiligen Benutzerseite auf „Aktivieren“, um den API-Zugriff zu aktivieren.
- [2] Geben Sie das Benutzerpasswort ein. Wenn der Benutzer vorher kein Passwort festgelegt hat, wird das hier eingegebene Passwort als Passwort für die Anmeldung in der lokalen API verwendet.
- [3] Klicken Sie auf „✓“.

The image shows two screenshots of a user management interface. The top screenshot shows the user 'jacky' with a profile card on the right. The 'API-Zugang' (API Access) section is highlighted with a yellow '1'. Below it, the 'Aktivieren' (Activate) radio button is selected, and the 'Deaktivieren' (Deactivate) button is also visible. The bottom screenshot shows the same interface, but with a modal dialog box open. The dialog box has the title 'INFORMATION' and the message 'Möchten Sie die Änderung(en) speichern?' (Do you want to save the change(s)?). Below the message, it says 'Bitte geben Sie das Passwort des Benutzers ein:' (Please enter the user's password:). A password input field is shown with a yellow '2' next to it. At the bottom of the dialog, there are two buttons: a red 'X' and a green checkmark '✓', with a yellow '3' next to the checkmark button.

[4] Der Benutzer der lokalen API wird auf dem Bildschirm angezeigt.

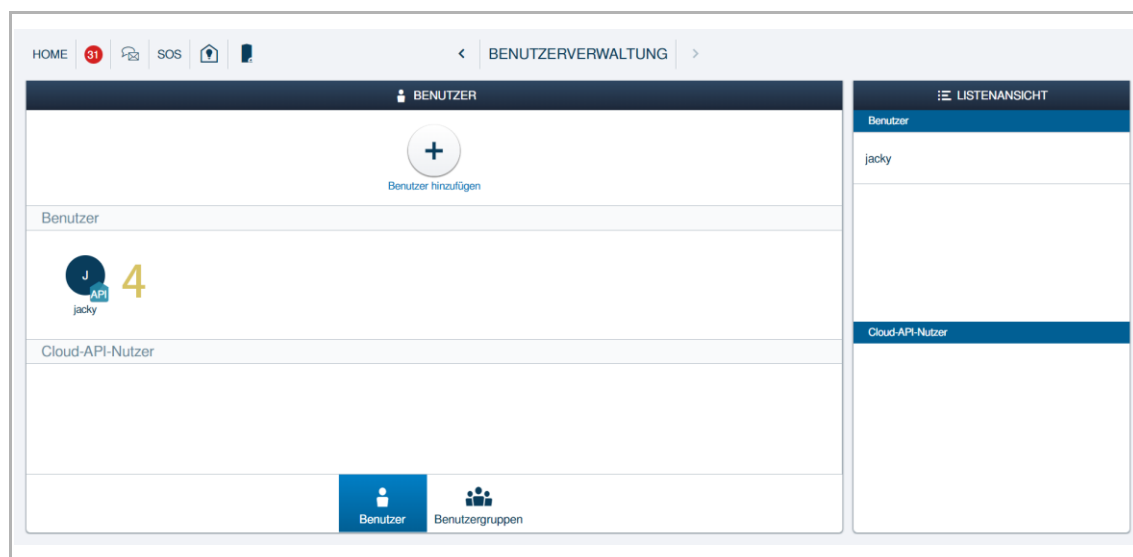

Für weitere Informationen besuchen Sie bitte das ABB Developer Portal:
<https://developer.eu.mybuildings.abb.com/documentation>

9 SIP

9.1 SIP Übersicht

Die Session Initiation Protocol (SIP) Integration bezieht sich auf den Prozess der Implementierung der SIP-Technologie in Kommunikationssystemen, um Voice over Internet Protocol (VoIP) Fähigkeiten zu aktivieren und zu erweitern. SIP ist ein Signalisierungsprotokoll, das zum Initiieren, Aufrechterhalten und Beenden von Echtzeitsitzungen, vor allem mit Video-, Sprach-, Nachrichten- und anderen Kommunikationsdiensten über IP-Netzwerke verwendet wird.

Die SIP-Integration beinhaltet die Einrichtung von SIP-Servern, Gateways und Session Border Controllers unter anderen Komponenten, um die Kommunikation zwischen Benutzern, Geräten und dem Netzwerk zu verwalten und in die Wege zu leiten.

Welcome IP unterstützt SIP-Protokoll. Dies ermöglicht Organisationen und Heimanwendern die Integration von Welcome IP mit jeder Telefonanwendung von Drittanbietern. Welcome IP kann entweder als SIP-Server oder als SIP-Client im Netzwerk fungieren.

9.2 Topologie

Eine beispielhafte Topologie lautet:

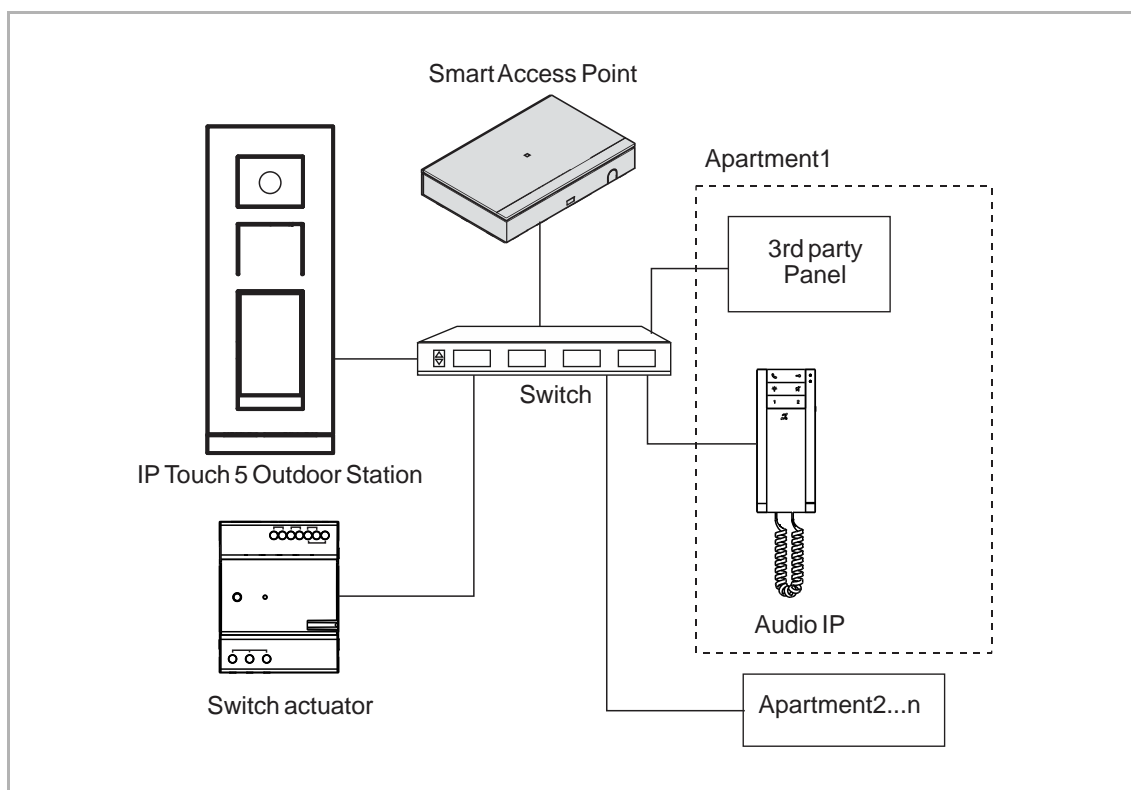

Die oben genannte Topologie unterstützt zwei Szenarien.

Szenario 1: Wenn die IP touch 5 Außenstation einen Ruf an eine bestimmte Wohnung initiiert, dann klingelt das Bedienpanel des Drittanbieters in der betreffenden Wohnung. Das Bedienpanel des Drittanbieters empfängt den Anruf und entsperrt die Tür durch das Senden eines Befehls.

Szenario 2: Das Bedienpanel des Drittanbieters initiiert einen Ruf an die IP touch 5 Außenstation.

*Für gewöhnlich funktioniert ein Audio IP mit einem Drittanbieter-Bedienpanel in derselben Wohnung. Wenn die IP touch 5 Außenstation Audio IP anruft, dann klingelt auch das zugehörige Bedienpanel des Drittanbieters.

Folgende Einstellungen müssen zunächst vorgenommen werden, um die oben genannten Szenarien zu realisieren.

- [1] API & SIP in Smart Access Point Pro aktivieren (7.3).
- [2] Konfiguration von Smart Access Point als SIP-Server.
- [3] Anlegen eines SIP-Kontos für jedes Drittanbieter-Bedienpanel.
- [4] Konfiguration des Drittanbieter-Bedienpanels.
- [5] Konfiguration der IP touch 5 Außenstation.
- [6] Konfiguration von Audio IP.

9.3 Aufrufen von „SIP“ auf SmartAP

Tippen Sie unter „Einstellungen“ auf „Verbindungen & APIs“.

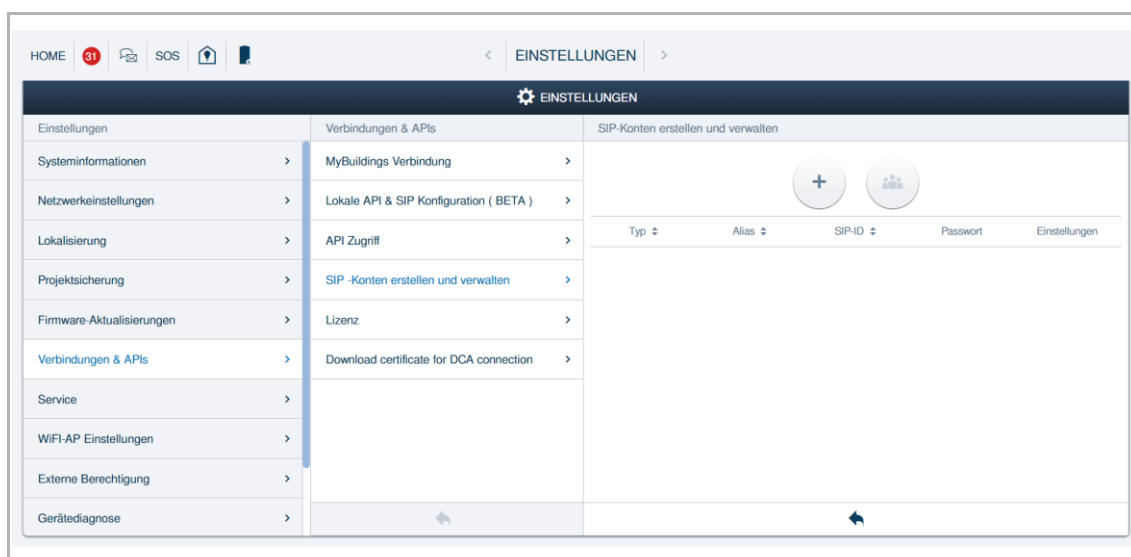

9.4 Konfiguration von SmartAP als SIP-Server

In Szenarien, in denen ein Smart Access Point (AP) als SIP-Server fungiert, spielt das Gerät mehrere Rollen innerhalb der Netzwerkinfrastruktur. Im Folgenden sind seine Funktionen in dieser doppelten Rolle beschrieben:

Konnektivität: SmartAP bietet wie ein klassischer Access Point einen auf die verbundenen Geräte.

SIP-Registrierung: Registriert SIP-Clients, authentifiziert Geräte und Benutzer, wenn sie sich im Netzwerk einloggen und führt ein Verzeichnis dieser Clients um die Kommunikation zu erleichtern.

SIP Proxy und Router: Smart AP routet SIP-Anrufe und Nachrichten zwischen registrierten Clients innerhalb des Netzwerks und kann auch den Datenverkehr zwischen diesen Clients und externen SIP-Netzwerken verwalten. Dies beinhaltet Rufaufbau, Verwaltung und Teardown.

Gehen Sie folgendermaßen vor:

- [1] Klicken Sie unter „Verbindungen & APIs“ auf „Lokale API & SIP-Konfiguration“.
- [2] Aktivieren Sie das Kontrollkästchen, um die Funktion „Lokale API und SIP-Verbindungen“ zu aktivieren.
- [3] Aktivieren Sie das Kontrollkästchen, um „Smart Access Point“ als SIP-Server zu aktivieren.
- [4] Wählen Sie das Kommunikationsprotokoll.
- [5] Wenn das Kommunikationsprotokoll auf „TLS“ sollte vor der Verwendung ein Zertifikat heruntergeladen werden.
- [6] Wählen Sie ein Transportprotokoll.
- [7] Wenn Sie auf „Einstellungen auf alle Geräte übertragen“ klicken, dann wendet „Smart Access Point“ die zugehörigen SIP-Einstellungen auf alle Geräte an (einschließlich IP Touch 5 Außenstation und Audio IP, jedoch nicht einschließlich des Drittanbieter-Bedienpanels).

Es wird empfohlen, diesen Vorgang auszuführen, wenn die SIP-Einstellungen geändert werden oder wenn Geräte nicht erwartungsgemäß funktionieren.

- [8] Klicken Sie auf „Speichern“.



9.5 Anlegen eines SIP-Kontos für jedes Drittanbieter-Bedienpanel

1. Anlegen einzelner SIP-Konten

Gehen Sie folgendermaßen vor:

- [1] Klicken Sie unter „Verbindungen & APIs“ auf „SIP-Konten anlegen und verwalten“.
- [2] Klicken Sie auf „+“.
- [3] Das Drittanbieter-Bedienpanel wird automatisch auf „Innenstation“ gesetzt und kann nicht verändert werden.
- [4] Geben Sie die Geräteadresse ein (enthält Gebäudenummer, Etagennummer und Einheitennummer).
- [5] Die ID wird automatisch nach der Regel generiert und kann nicht verändert werden.
- [6] Der Alias wird automatisch nach der Regel generiert und kann nicht verändert werden.
- [7] Geben Sie das Passwort ein (6...15-stellig).
- [8] Klicken Sie auf „Speichern“.

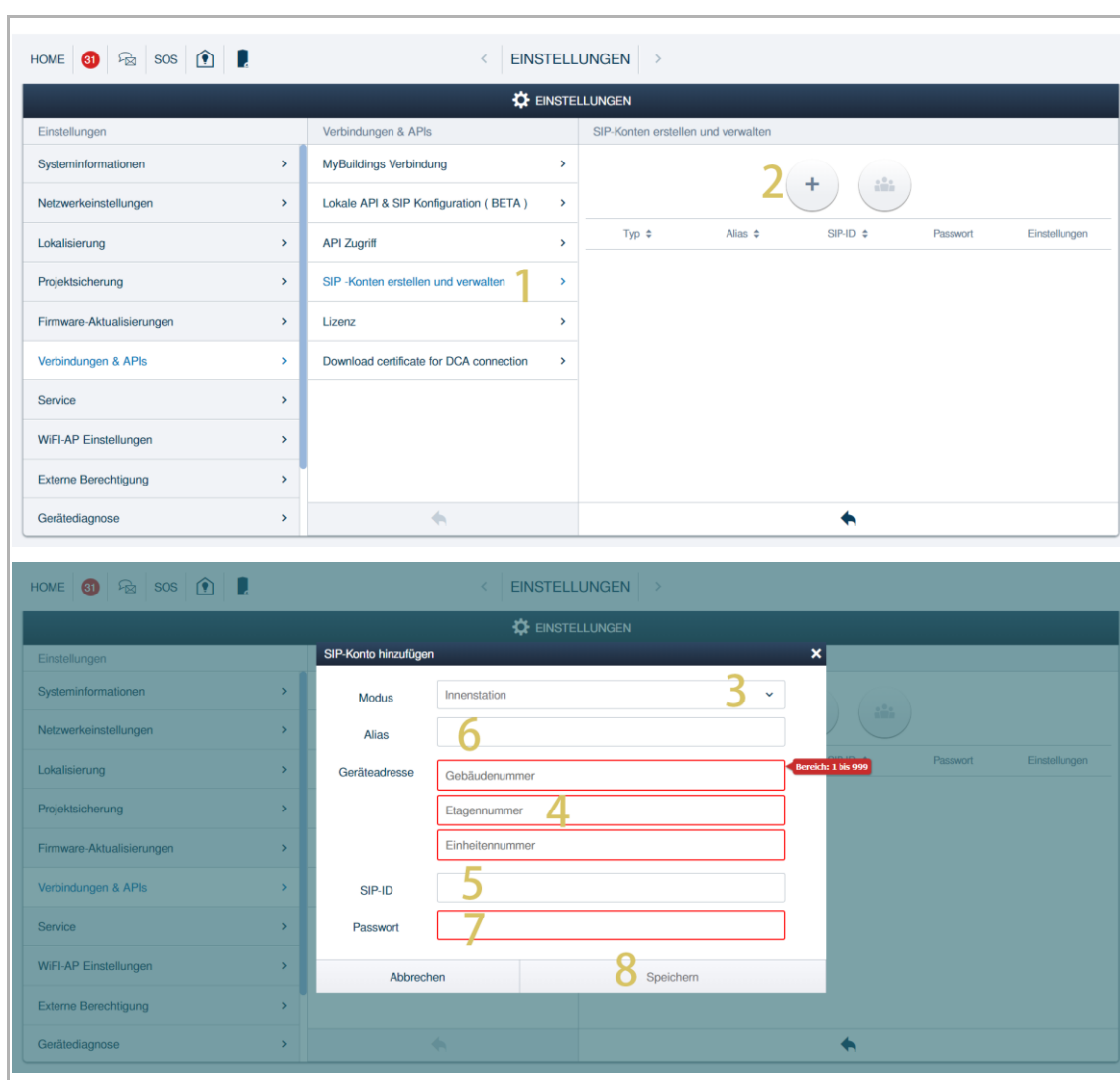

- SIP-Konten automatisch anlegen und zuordnen, wenn Innenstation Audio (H82001-W-..) bereits vorhanden sind.

SIP-Konten für das Drittanbieter-Bedienpanel können in Gruppen angelegt werden, wenn:

- Mindestens ein Audio IP wird in jeder Wohnung verwendet wird.
- Das Drittanbieter-Bedienpanel und das betreffende Audio IP sollten sich im selben Netzwerk befinden.
- Das Drittanbieter-Bedienpanel verwendet dasselbe SIP-Konto wie die betreffende Innenstation Audio (H82001-W-..).

Gehen Sie folgendermaßen vor:

[1] Klicken Sie unter „Verbindungen & APIs“ auf „SIP-Konten anlegen und verwalten“.

[2] Klicken Sie auf „“.

[3] Aktivieren Sie das Kontrollkästchen, wenn das vorhandene Konto beibehalten werden soll, andernfalls werden alle vorhandenen Konten gelöscht und neue Konten angelegt.

[4] Klicken Sie auf „Ja“.

SIP-Konten der Drittanbieter-Bedienpanels werden basierend auf den Raumnummern der Innenstation Audio (H82001-W-..) generiert, die im System registriert wurden.

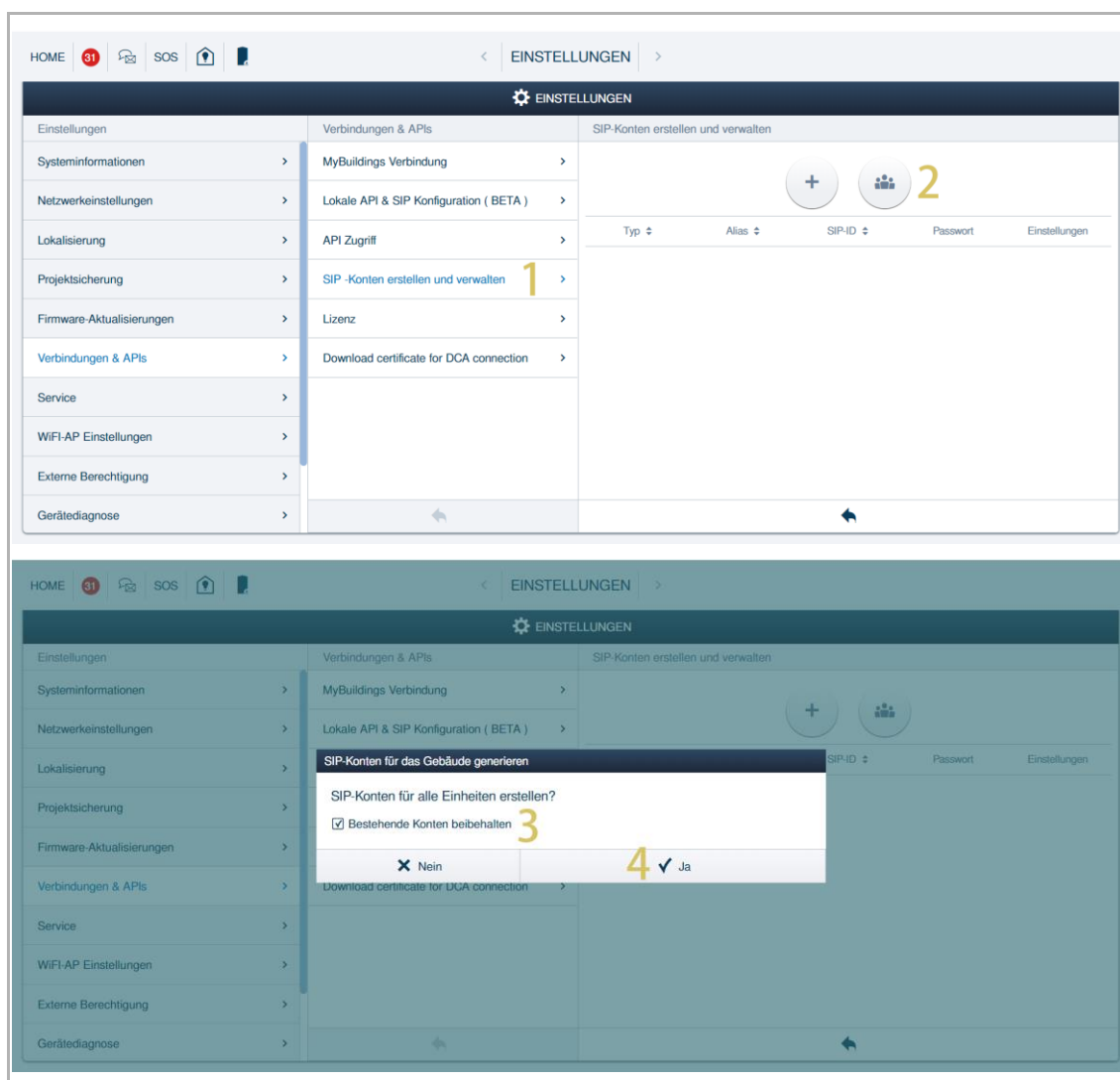

The image displays two screenshots of a mobile application interface for managing SIP accounts. The top screenshot shows the 'EINSTELLUNGEN' (Settings) screen, specifically the 'SIP-Konten erstellen und verwalten' (Create and manage SIP accounts) section. A yellow '2' is placed next to the group icon. The bottom screenshot shows the same screen with a confirmation dialog box overlaid. The dialog asks 'SIP-Konten für das Gebäude generieren' (Generate SIP accounts for the building) and 'SIP-Konten für alle Einheiten erstellen?' (Create SIP accounts for all units?). A yellow '3' is placed next to the checked checkbox 'Bestehende Konten beibehalten' (Keep existing accounts), and a yellow '4' is placed next to the 'Ja' (Yes) button.

9.6 Konfiguration des Drittanbieter-Bedienpanels

(Bei den Adressen handelt es sich lediglich um Beispiele, bitte überprüfen Sie die Werte Ihrer tatsächlichen Installation)

Gehen Sie folgendermaßen vor:

- [1] Geben Sie den SIP-Kontonamen ein.
- [2] Geben Sie das SIP-Passwort ein.
- [3] Geben Sie die Server-Adresse ein 10.0.0.1.
- [4] Wählen Sie das Transportprotokoll aus und geben Sie den Port ein.
 - Wenn „UDP/TCP“ ausgewählt wird, sollte der Port auf „5060“ gesetzt werden.
 - Wenn „TLS“ ausgewählt wird, sollte der Port auf „5061“ gesetzt werden.
- [5] Geben Sie die Server-Ablaufzeit ein (60....120 Sekunden).
- [6] Geben Sie die Anzahl der Server-Wiederholungsversuche ein.
- [7] Wenn das Kommunikationsprotokoll auf „TLS“ gesetzt wird, muss ein von „Smart Access Point“ heruntergeladenes Zertifikat importiert werden.
- [8] Stellen Sie das Transportprotokoll für den Mediendatenstrom ein.
 - Obligatorisch = SRTP
 - Deaktiviert = RTP

The screenshot displays a configuration interface for SIP settings. It is divided into several sections:

- Register status:** Shows 'Registered'. Below it are fields for 'Line Active' (set to 'Enabled'), 'Label' (0030909), 'Display Name' (0030909), 'Register Name' (0030909), 'Username' (0030909), and 'Password' (masked with dots).
- SIP Server 1:** Contains fields for 'Server Host' (10.0.0.1), 'Port' (5060), 'Transport' (TCP), 'Server Expires' (60), and 'Server Retry Counts' (3).
- Import Trusted Certificates:** A section with a 'Load Trusted Certificates File' field (No selected file), a 'Browse...' button, and 'Upload' and 'Cancel' buttons. Below are 'Confirm' and 'Cancel' buttons.
- RTP Encryption (SRTP):** A dropdown menu set to 'Compulsory'.

Yellow numbers 1 through 8 are overlaid on the interface to correspond to the numbered steps in the text above.

9.7 Konfiguration der IP touch 5 OS

Die IP touch 5 Außenstation muss vor der Verwendung der SIP-Funktion konfiguriert werden.

9.7.1 SIP-Client Einstellungen

Gehen Sie folgendermaßen vor:

- [1] Klicken Sie auf der Seite der betreffenden IP touch 5 Außenstation auf „Einstellungen“.
- [2] Klicken Sie auf „SIP-Client Einstellungen“.
- [3] Die folgenden Einstellungen werden automatisch ausgefüllt, wenn „Smart Access Point“ als SIP-Server aktiviert ist und IP touch 5 die Zertifizierung von „Smart Access Point“ erhalten hat.
 - SIP-Konto
 - SIP-Server
 - Kommunikationsprotokoll
 - Transportprotokoll

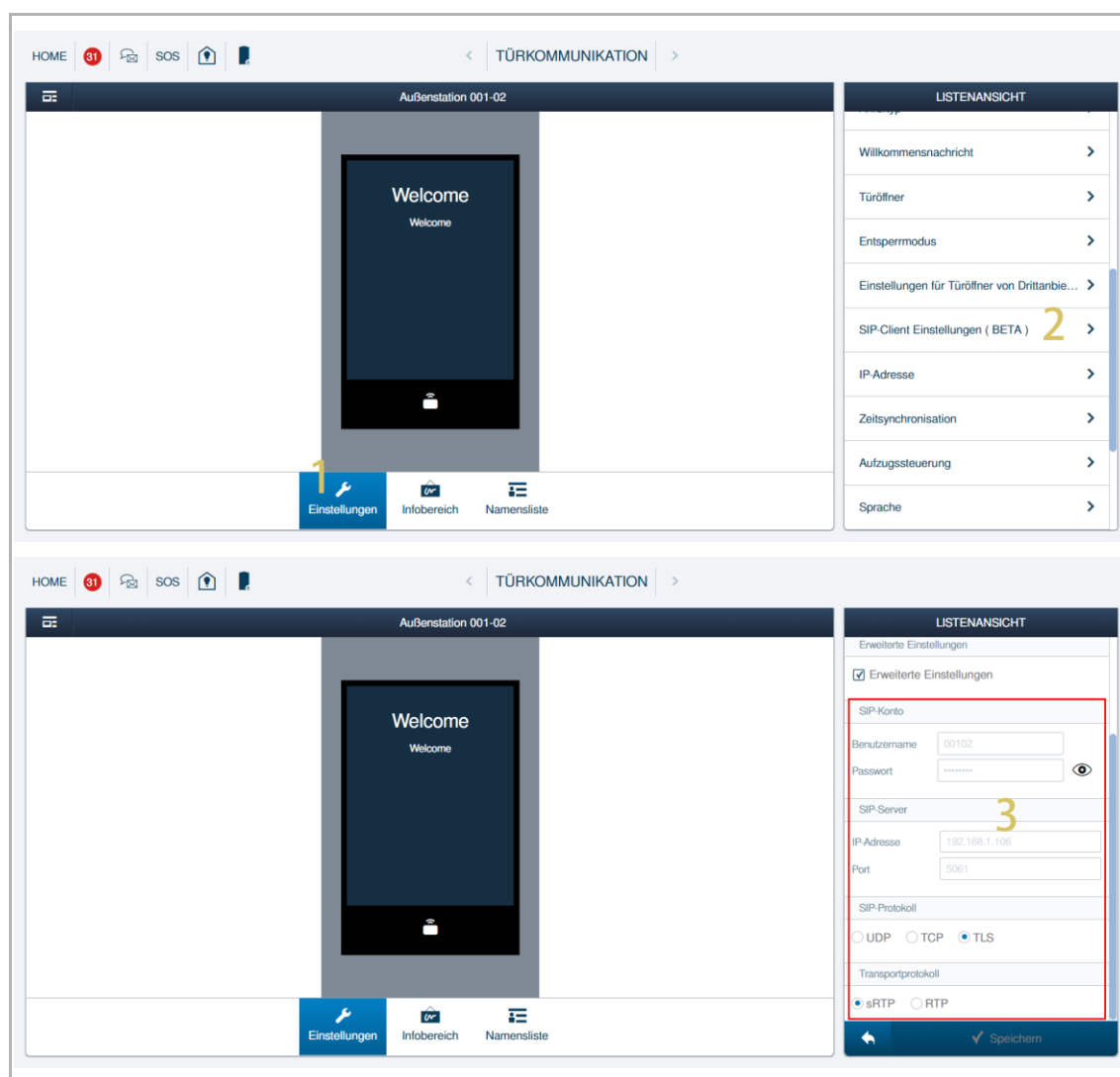

9.7.2 Einstellungen für den Türöffner

Am Drittanbieter-Bedienpanel muss eine Taste festgelegt werden, um die Tür über der IP touch 5 Außenstation zu entriegeln.

Gehen hier folgendermaßen vor:

- [1] Klicken Sie auf der Seite der betreffenden IP touch 5 Außenstation auf „Einstellungen“.
- [2] Klicken Sie auf „Einstellungen für Drittanbieter-Türöffner“.
- [3] Wählen Sie aus der Dropdownliste einen Wert als Befehl für die Entriegelung der Tür aus. Es kann zwischen „0~9“, „*“ und „#“ ausgewählt werden.
- [4] Klicken Sie auf „Speichern“.

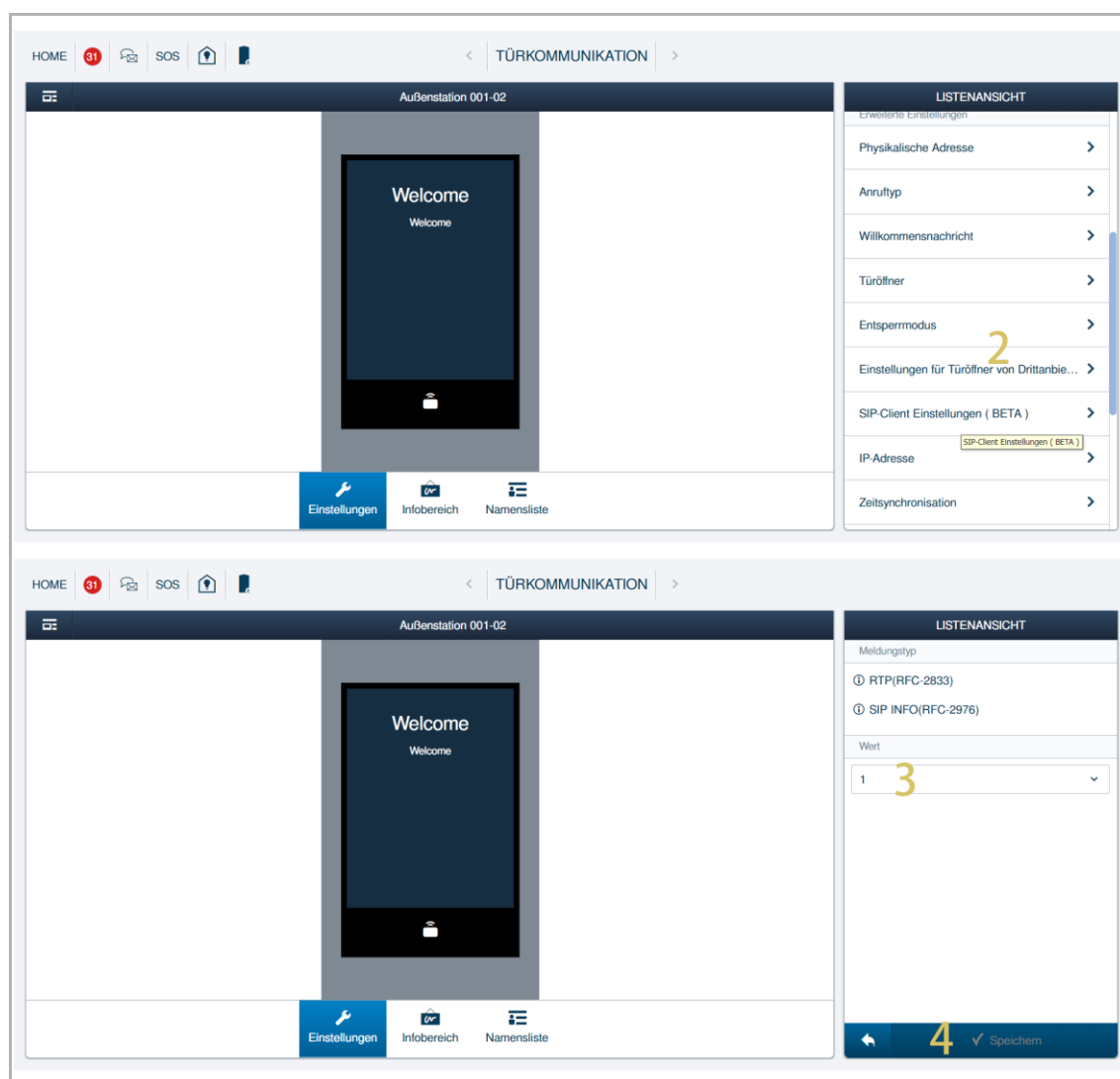

9.7.3 Hinzufügen einzelner Drittanbieter-Bedienpanels zur Namensliste

Mit der IP touch 5 Außenstation kann das Drittanbieter-Bedienpanel direkt über die Tastatur oder über die Namensliste angerufen werden.

Befolgen Sie die nachstehenden Schritte, um das Drittanbieter-Bedienpanel zur Namensliste hinzuzufügen.

- [1] Klicken Sie auf der Seite der betreffenden IP touch 5 Außenstation auf „Namensliste“.
- [2] Klicken Sie auf „+ Eintrag hinzufügen“.
- [3] Geben Sie den Nachnamen und den Vornamen ein.
- [4] Klicken Sie auf „Raum auswählen“.

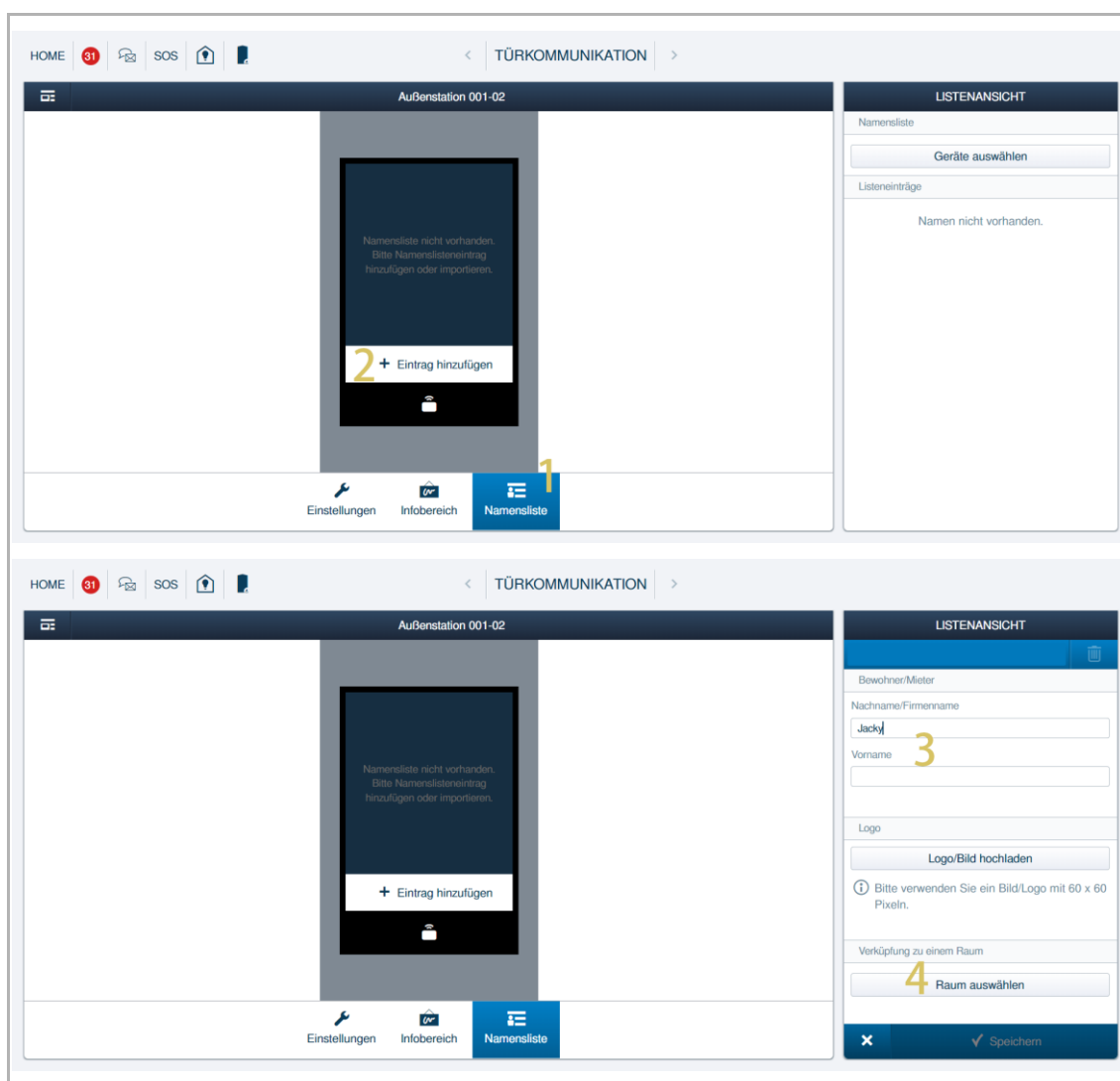

- [5] Wählen Sie den Raum, in dem sich das Drittanbieter-Bedienpanel befindet.
- [6] Klicken Sie auf „Bestätigen“.
- [7] Der Alias wird auf der Seite der IP touch 5 Außenstation angezeigt.

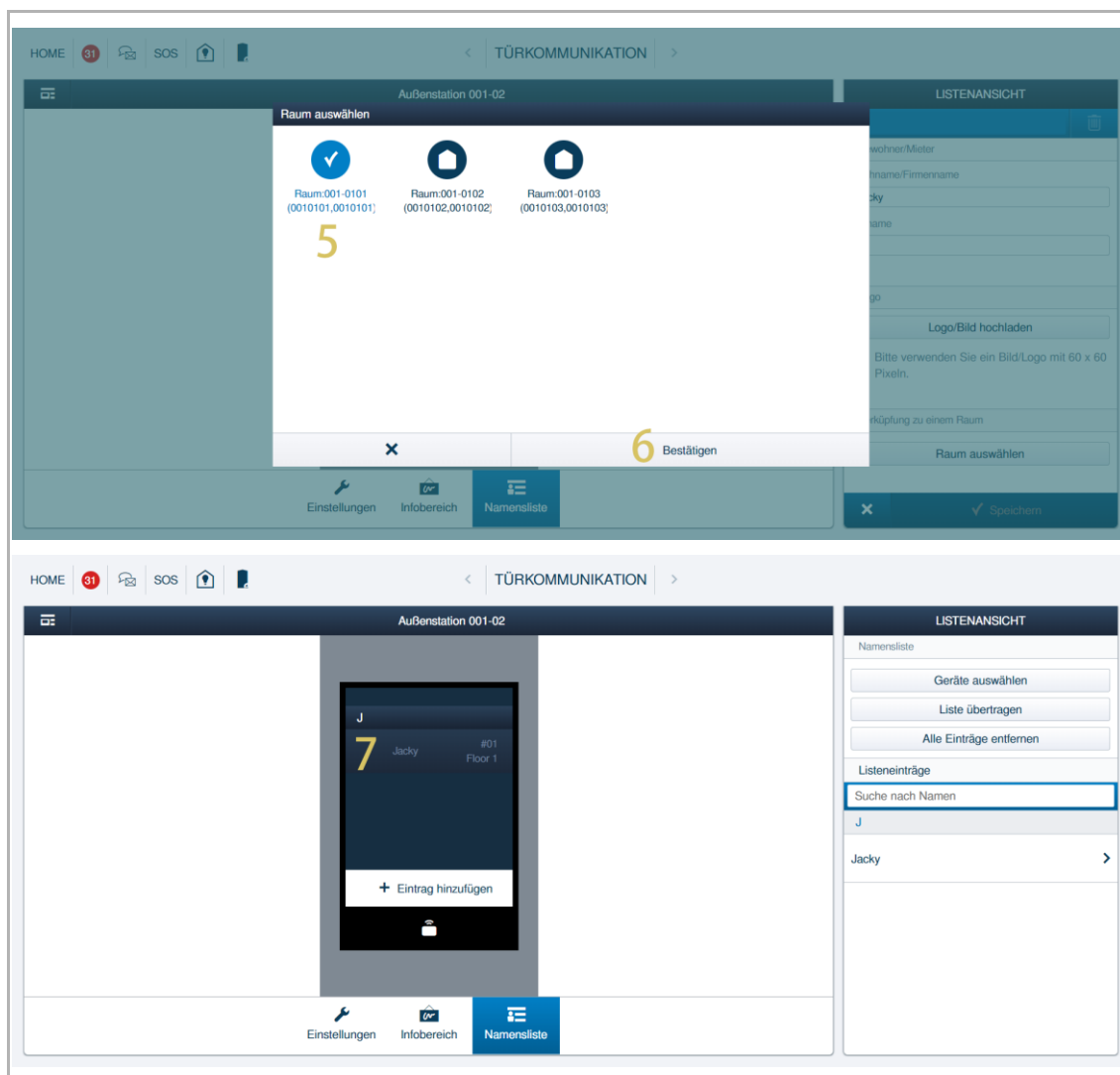

9.7.4 Hinzufügen von Gruppen von Drittanbieter-Bedienpanels zur Namensliste

Wenn mehrere Drittanbieter-Bedienpanels zur Namensliste hinzugefügt werden müssen, wird die Verwendung der Importfunktion empfohlen.

Befolgen Sie die nachstehenden Schritte, um die Drittanbieter-Bedienpanels in Gruppen zur Namensliste hinzuzufügen.

Es wird empfohlen, vor dem Import alle Einträge zu entfernen.

- [1] Klicken Sie auf der Seite der betreffenden IP touch 5Außenstation auf „Namensliste“.
- [2] Klicken Sie auf „Alle Einträge entfernen“.
- [3] Klicken Sie auf „Fortfahren“.
- [4] Klicken Sie auf „Namensliste importieren“.

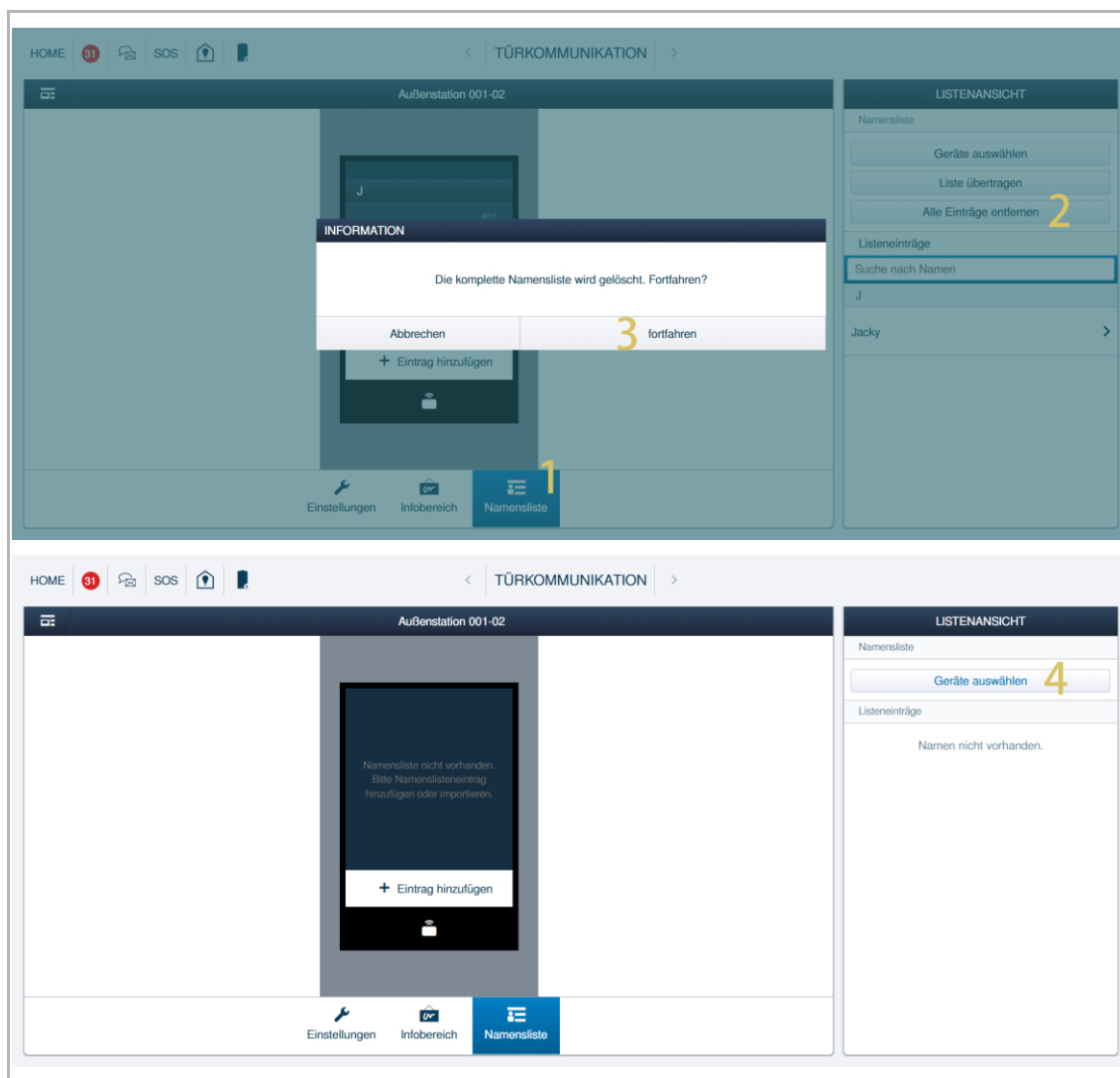

- [5] Wählen Sie die gewünschten Räume aus.
- [6] Klicken Sie auf „Importieren“.
- [7] Der Alias wird auf dem Bildschirm angezeigt. Klicken Sie auf den Namen, um den Alias festzulegen.

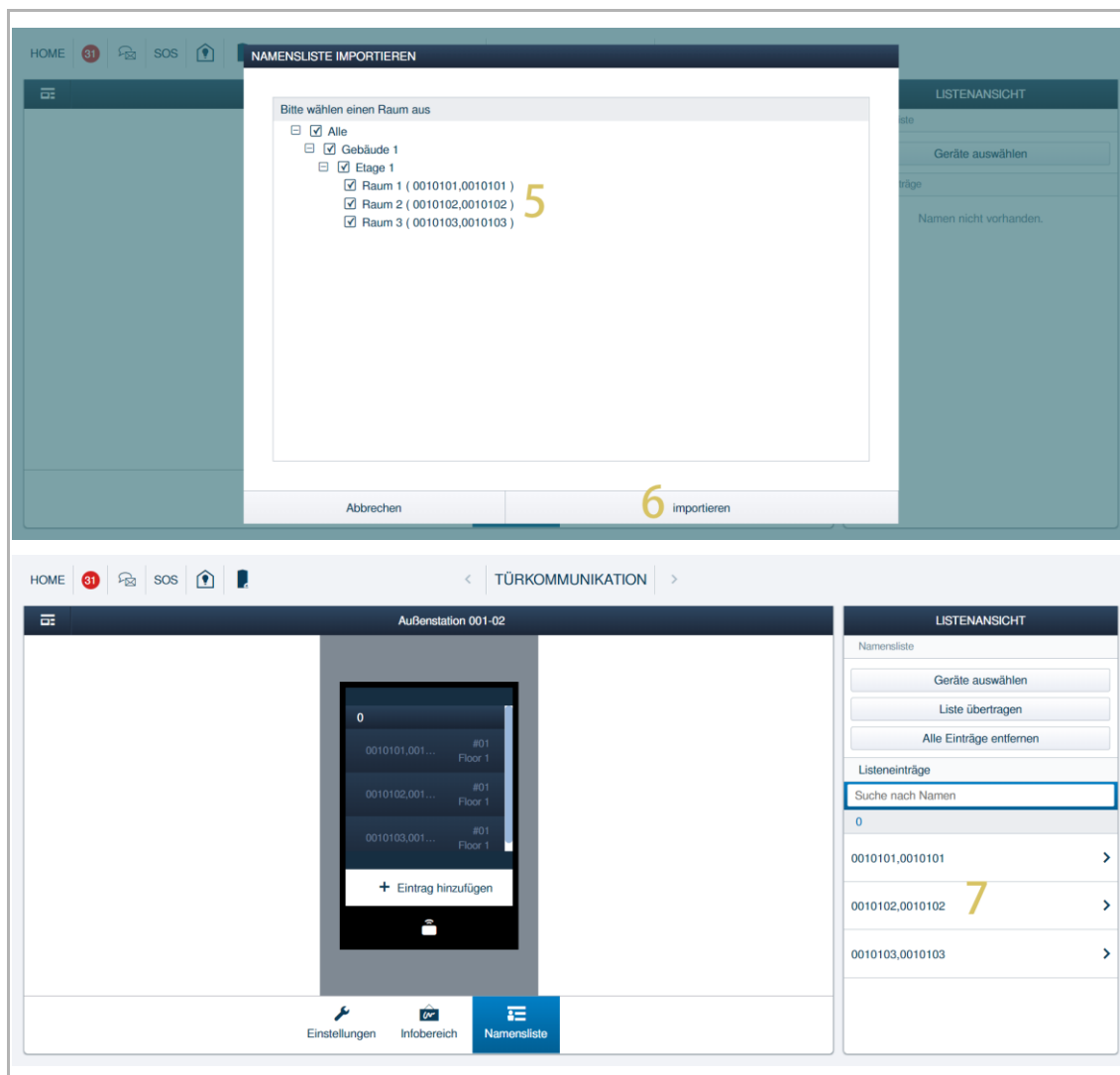

9.8 Konfiguration von der Innenstation Audio (H82001-W-..)

Die Innenstation Audio (H82001-W-..) muss vor der Verwendung der SIP-Funktion konfiguriert werden.

Gehen hier folgendermaßen vor:

- [1] Klicken Sie auf der Seite „Einstellungen“ des entsprechenden Audio IP auf „SIP-Client Einstellungen“.
- [2] Die folgenden Einstellungen werden automatisch ausgefüllt, wenn „Smart Access Point“ als SIP-Server aktiviert ist und Audio IP die Zertifizierung von „Smart Access Point“ erhalten hat.
 - SIP-Konto
 - SIP-Server
 - Kommunikationsprotokoll
 - Transportprotokoll

The image displays two screenshots of a mobile application interface for configuring an audio IP station. The top screenshot shows the 'Einstellungen' (Settings) screen for 'Innenstation 001-0103-01'. The right sidebar lists various settings, with 'SIP-Client Einstellungen (BETA)' highlighted with a yellow '1'. The bottom screenshot shows the 'SIP-Konto' (SIP Account) configuration screen. A red box highlights the configuration fields, and a yellow '2' is placed next to the 'SIP-Server' label. The fields are as follows:

Field	Value
Benutzername	0010103
Passwort	*****
SIP-Server	2
IP-Adresse	192.168.1.106
Port	5061
SIP-Protokoll	<input type="radio"/> UDP <input type="radio"/> TCP <input checked="" type="radio"/> TLS
Transportprotokoll	<input checked="" type="radio"/> sRTP <input type="radio"/> RTP

10 Anhang

10.1 Ersteinrichtung von SmartAP

10.1.1 Zugriff auf das Web User Interface

Es gibt 3 Möglichkeiten, um auf die webbasierte Benutzeroberfläche von SmartAP zuzugreifen.

1. Über den Windows UPnP-Dienst

Vorbedingung

- Im Netzwerk befindet sich ein DHCP-Server, z.B. im Router integriertes DHCP.
- SmartAP ist mit einem LAN-Kabel mit dem Router verbunden.
- Der Computer ist über eine LAN- oder WLAN-Verbindung mit dem Router verbunden.
- SmartAP ist eingeschaltet und betriebsbereit.

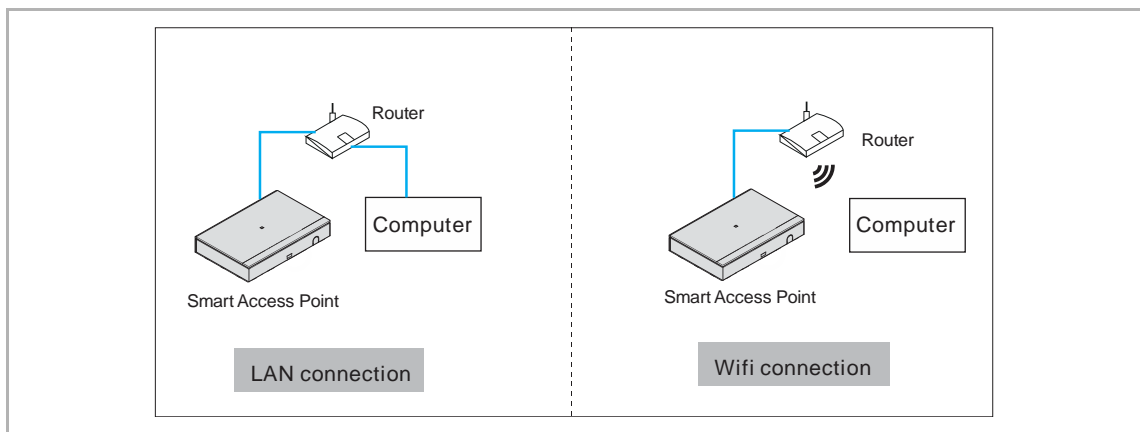

Zugriff auf SmartAP (am Beispiel von Windows 10)

- [1] Klicken Sie auf „Start“ und anschließend auf „Dokumente“, „Netzwerk“, um die „Netzwerk“-Seite aufzurufen.
- [2] Doppelklicken Sie auf das SmartAP-Symbol.

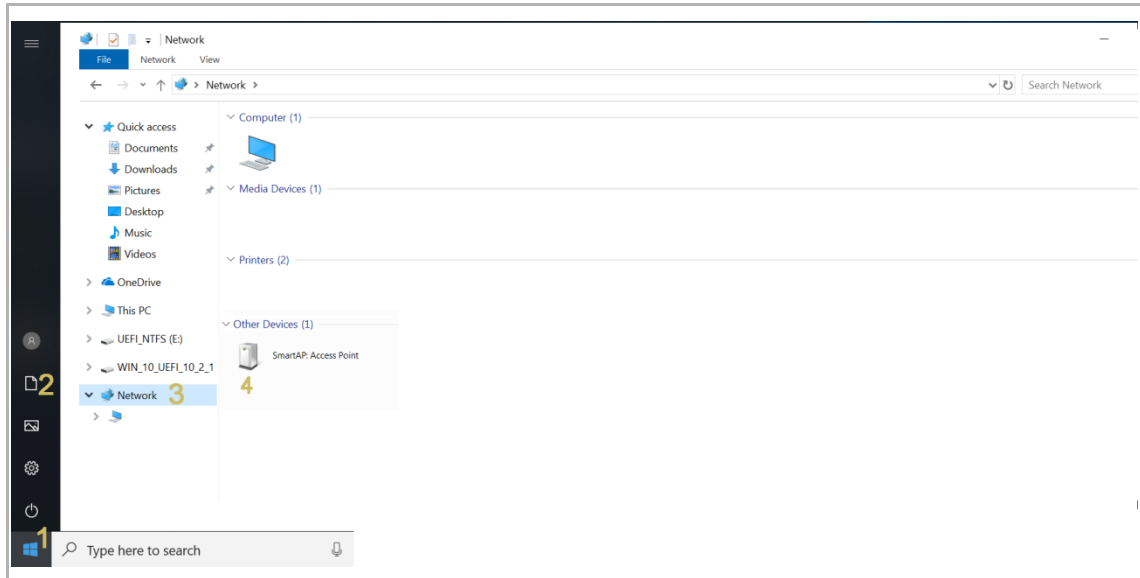

Hinweis

Wenn das SmartAP-Symbol nicht angezeigt wird, überprüfen Sie die Windows-Firewall oder bitten Sie Ihre IT-Abteilung um Hilfe.

[3] Wechseln Sie zur Sicherheitsanmeldung

- HTTP-Verbindungen sind unsicher. Es wird empfohlen, eine HTTPS-Verbindung zu verwenden.
- Klicken Sie auf „Erweitert“ und anschließend auf „Fortfahren mit ...“, um auf die webbasierte Benutzeroberfläche von Smart AP zuzugreifen (z.B. Google Chrome)
- Die IP-Adresse von SmartAP kann auf der Seite angezeigt werden.

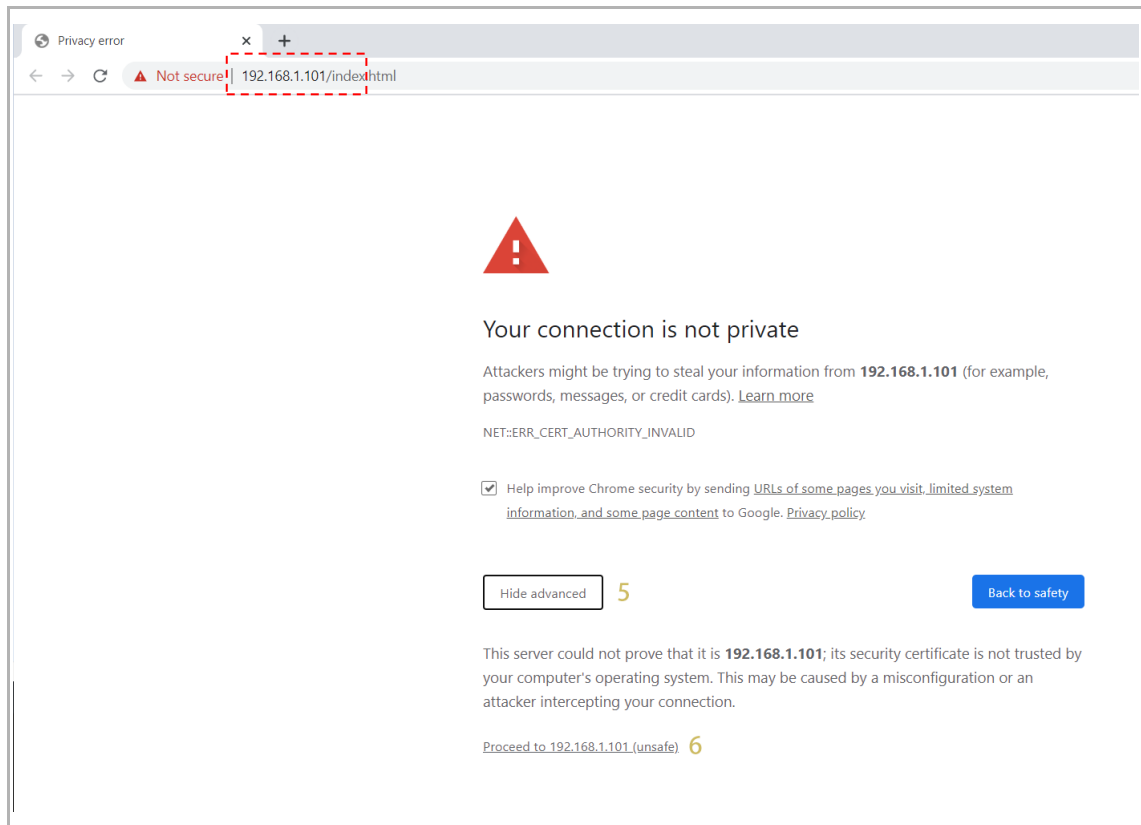

2. Durch Eingabe der IP-Adresse

Vorbedingung

Sie können die IP-Adresse von SmartAP auf der Konfigurations-Website des Routers einsehen. Jeder Router verfügt in der Regel über eine eigene Verwaltungs-Weboberfläche, über die Sie diese Informationen abrufen können. Bitte sehen Sie im Handbuch Ihres Routers nach.

Zugriff auf SmartAP (am Beispiel von Windows 10)

[1] Geben Sie die IP-Adresse von SmartAP (z.B. „192.168.1.101“) auf der Website ein.

[2] Wechseln Sie zur Sicherheitsanmeldung

- HTTP-Verbindungen sind unsicher. Es wird empfohlen, eine HTTPS-Verbindung zu verwenden.
- Klicken Sie auf „Erweitert“ und anschließend auf „Fortfahren mit ...“, um auf die webbasierte Benutzeroberfläche von Smart AP zuzugreifen (z.B. Google Chrome)

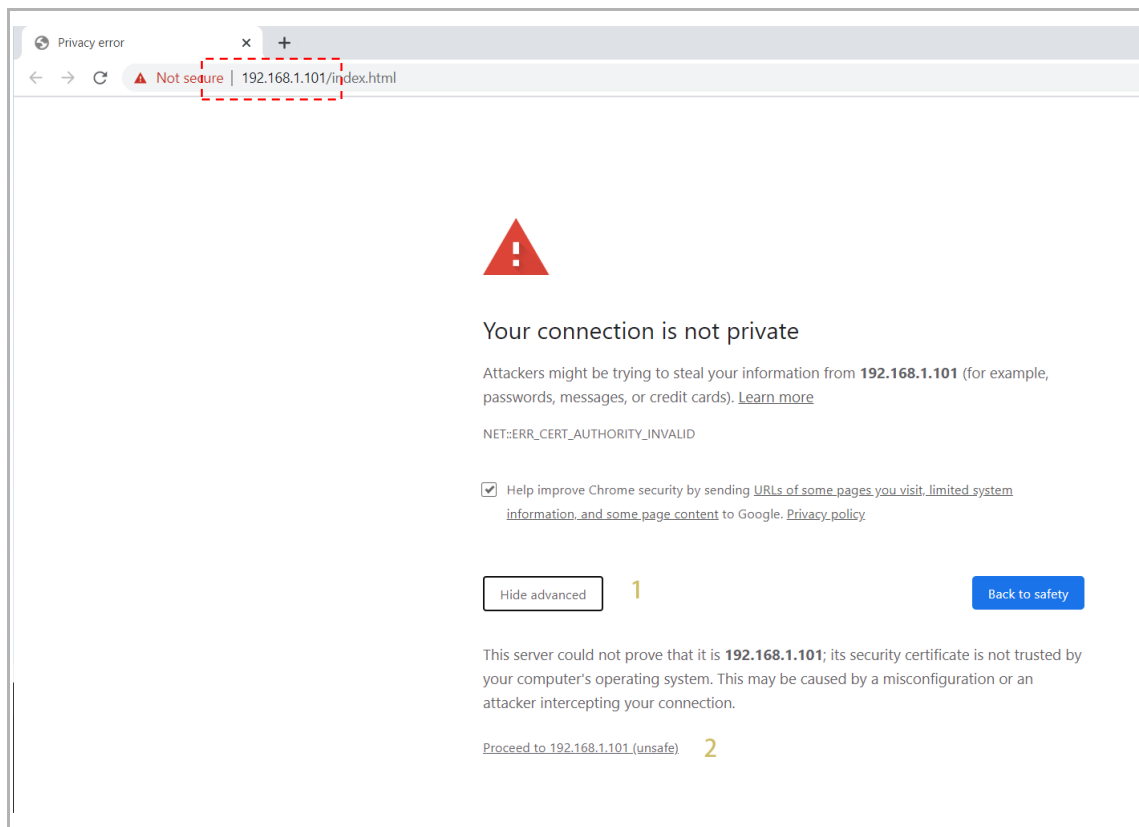

3. Über den WLAN Access Point Hotspot

Vorbedingung

- Stellen Sie sicher, dass die Netzwerkeinstellungen von SmartAP bezogen werden
 - WLAN-Name (SSID)
 - Passwort
 - IP-Adresse

Öffnen Sie den Frontdeckel von SmartAP und entnehmen Sie dem Aufkleber die vorstehenden Daten.

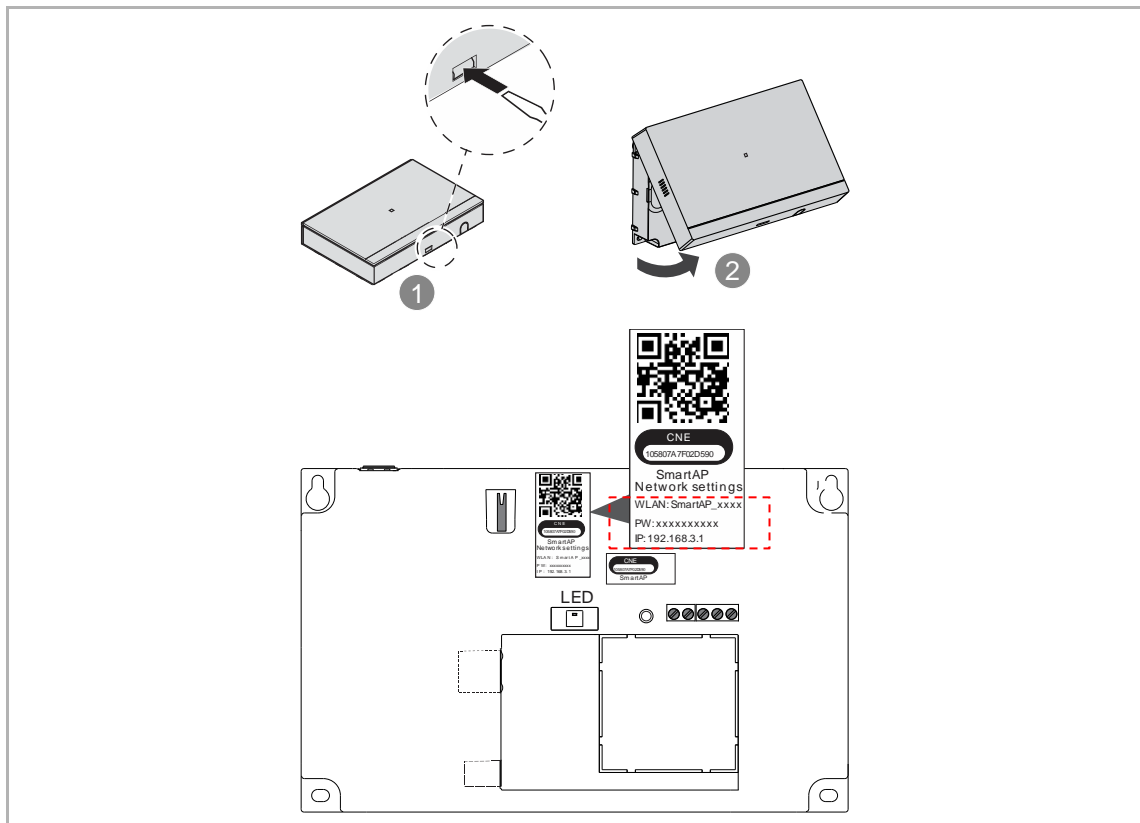

- Stellen Sie sicher, dass der Alarm (z.B. Manipulationsalarm) nicht aktiviert ist

**Hinweis**

Leuchtpriorität der LED-Statusanzeige (in der Reihenfolge hoch>>mittel>>niedrig):

Alarm (schnell weiß blinkend) >> Ersteinrichtung (weiß leuchtend) >> WLAN Access Point Modus ist aktiviert (rot blinkend) >> Sicherheitsmodus ist aktiviert (rot leuchtend)

Wenn die vordere Abdeckung von SmartAP geöffnet ist, wird der Manipulationsalarm aktiviert (Abbildung A). In diesem Fall blinkt die Status-LED schnell weiß und es kann nicht festgestellt werden, ob der WLAN Access Point Modus aktiviert ist. Schließen Sie daher den Frontdeckel wieder, wenn Sie die SSID-Daten abgelesen haben. (Abbildung B).

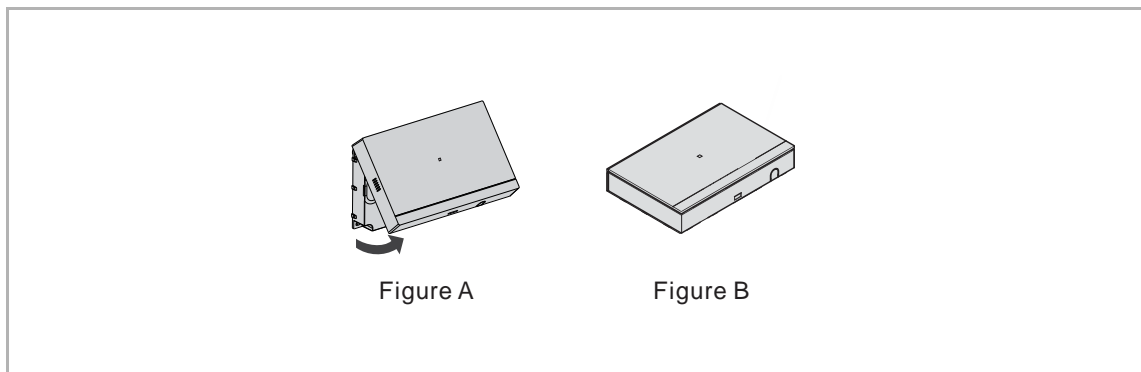

- Stellen Sie sicher, dass der WLAN Access Point Modus aktiviert ist.
 - Während der Ersteinrichtung leuchtet die Status-LED weiß.
 - Nach Ersteinrichtung blinkt die Status-LED rot.
- SmartAP ist eingeschaltet und betriebsbereit.

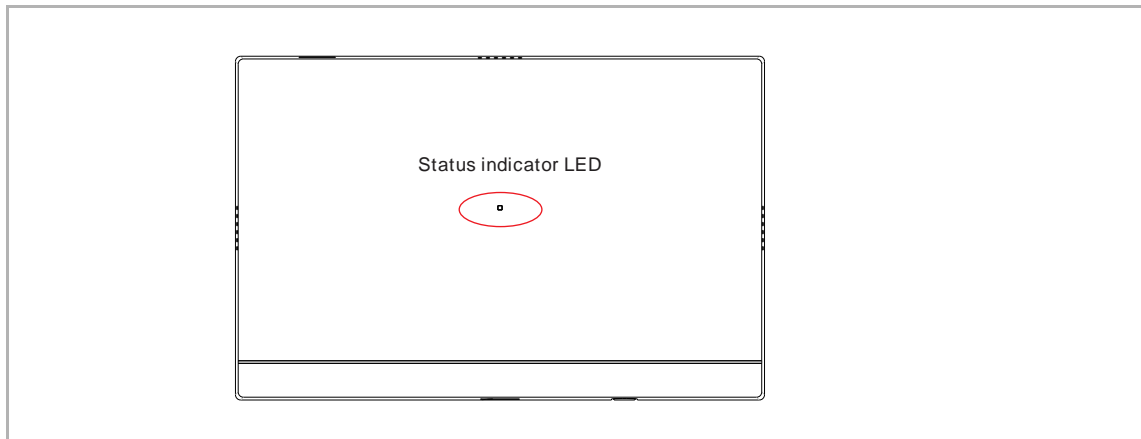
**Hinweis**

Im WLAN Access Point Modus funktioniert SmartAP wie ein zentraler WLAN-Router.

Zugriff auf SmartAP (am Beispiel von Windows 10)

- [1] Klicken Sie auf das Symbol „Internetzugang“.
- [2] Klicken Sie auf den WLAN-Namen (SSID) von SmartAP.
- [3] Geben Sie das Passwort ein.
- [4] Klicken Sie auf „Weiter“.
- [5] Klicken Sie auf „Ja“, um Ihren Computer mit dem WLAN-Hotspot von SmartAP zu verbinden.

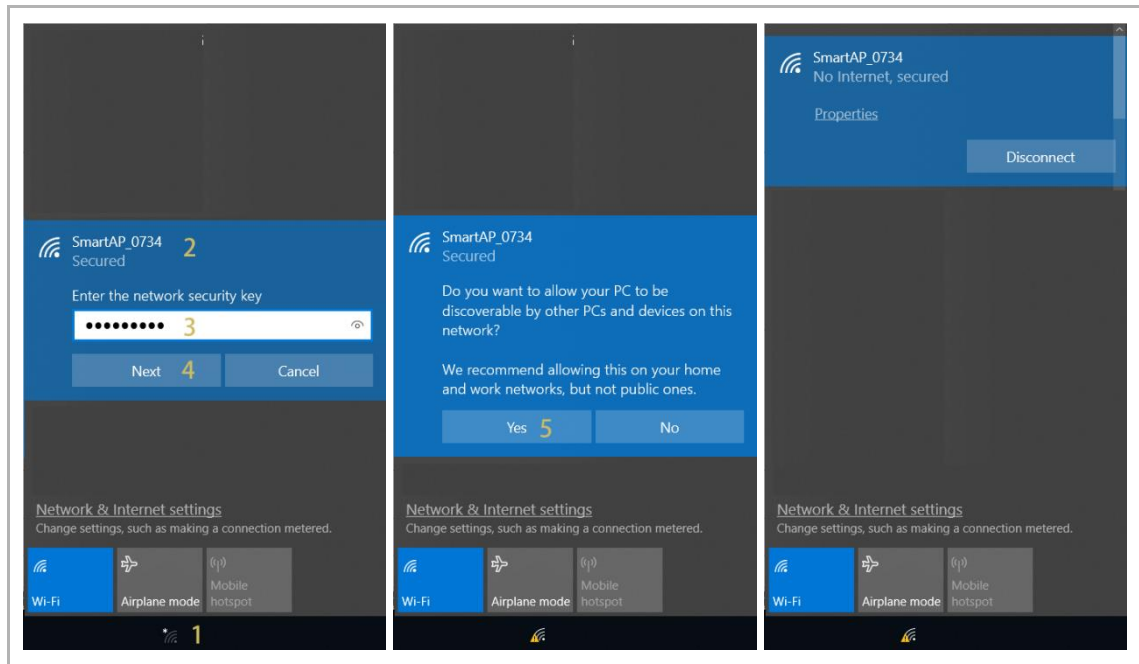

- [6] Geben Sie „192.168.3.1“ auf der Website ein, um auf SmartAP zuzugreifen.
- [7] Wechseln Sie zur Sicherheitsanmeldung
- HTTP-Verbindungen sind unsicher. Es wird empfohlen, eine HTTPS-Verbindung zu verwenden.
 - Klicken Sie auf „Erweitert“ und anschließend auf „Fortfahren mit ...“, um auf die webbasierte Benutzeroberfläche von Smart AP zuzugreifen (z.B. Google Chrome)

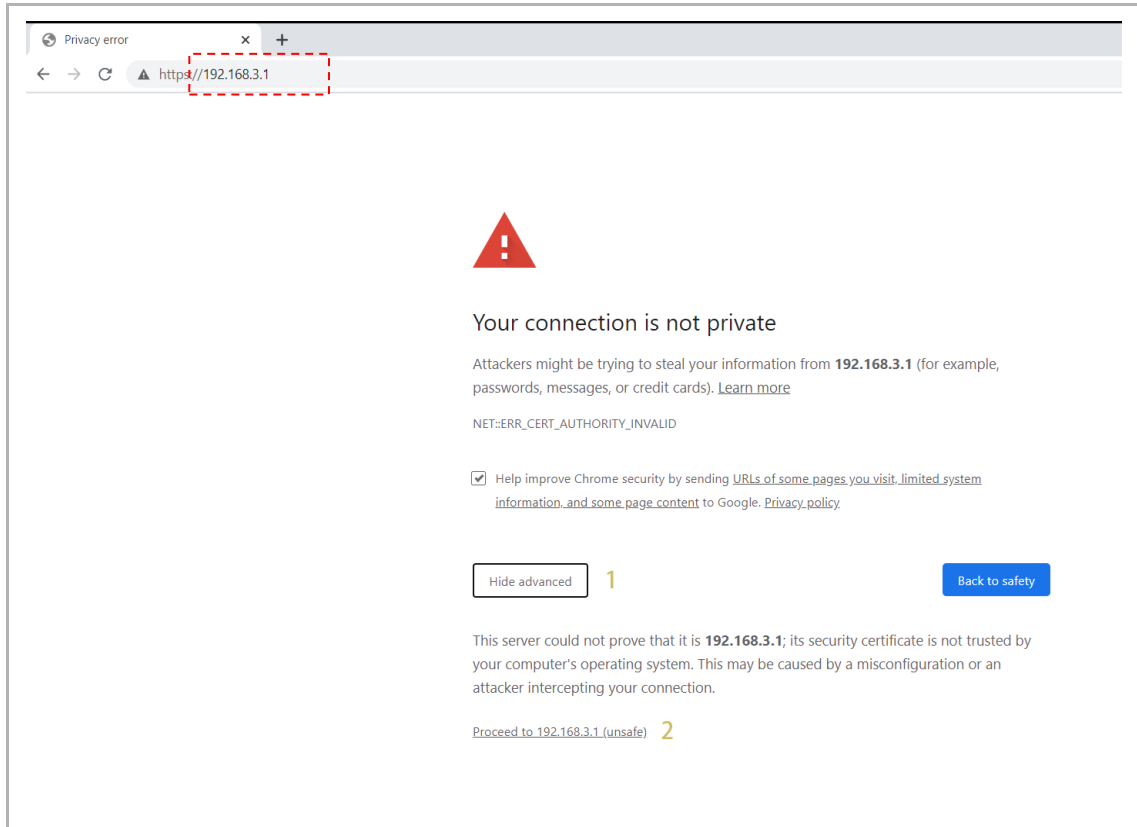

10.1.2 Erstkonfiguration

Sie müssen die Ersteinrichtung vornehmen, wenn SmartAP zum ersten Mal eingeschaltet wird oder wenn SmartAP auf die Werkseinstellungen zurückgesetzt wurde.

Führen Sie die nachstehenden Schritte auf der webbasierten Benutzeroberfläche von SmartAP aus.

1. Sprache wählen



2. EULA akzeptieren

Aktivieren Sie das Kontrollkästchen, um die Lizenz zu akzeptieren. Klicken Sie dann auf „>“, um fortzufahren.

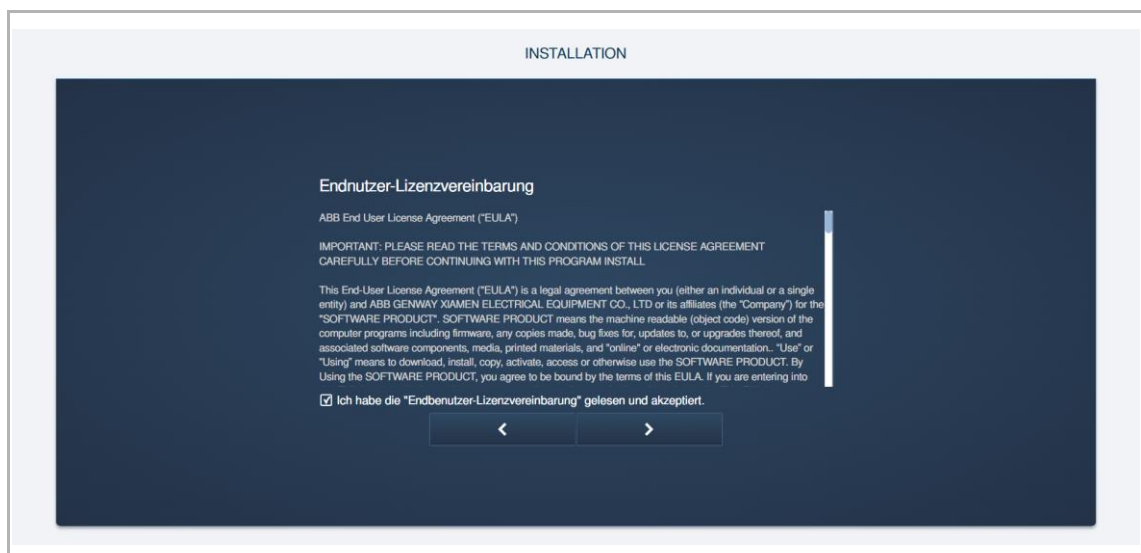

3. Softwarelizenz akzeptieren

Aktivieren Sie das Kontrollkästchen, um die Lizenz zu akzeptieren. Klicken Sie dann auf „>“, um fortzufahren.

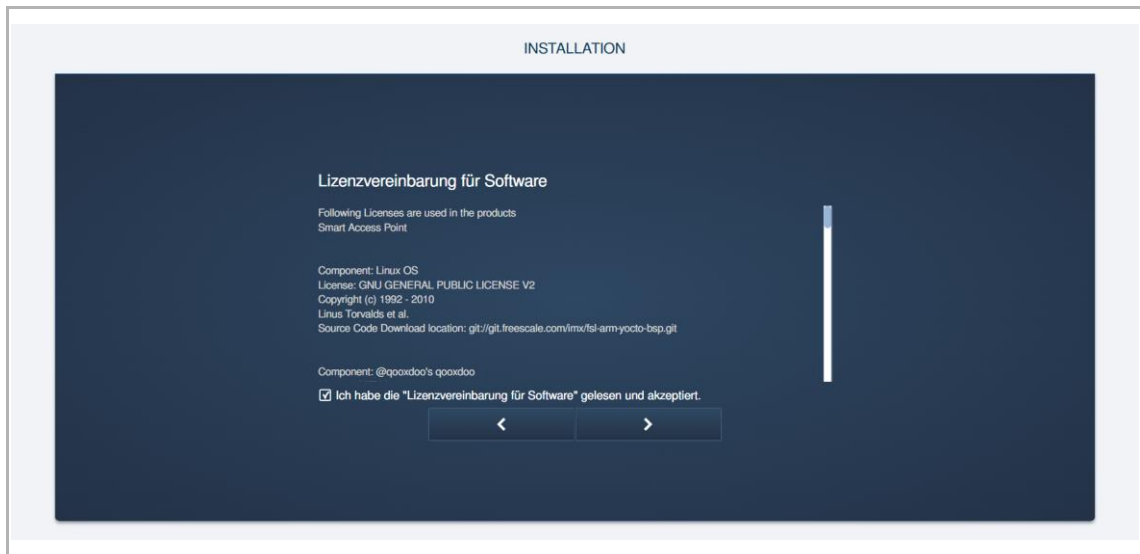

4. Datenschutzbedingungen akzeptieren

Aktivieren Sie das Kontrollkästchen, um die Lizenz zu akzeptieren. Klicken Sie dann auf „>“, um fortzufahren.



5. Standort konfigurieren

Wählen Sie die Zeitzone aus der Dropdownliste.

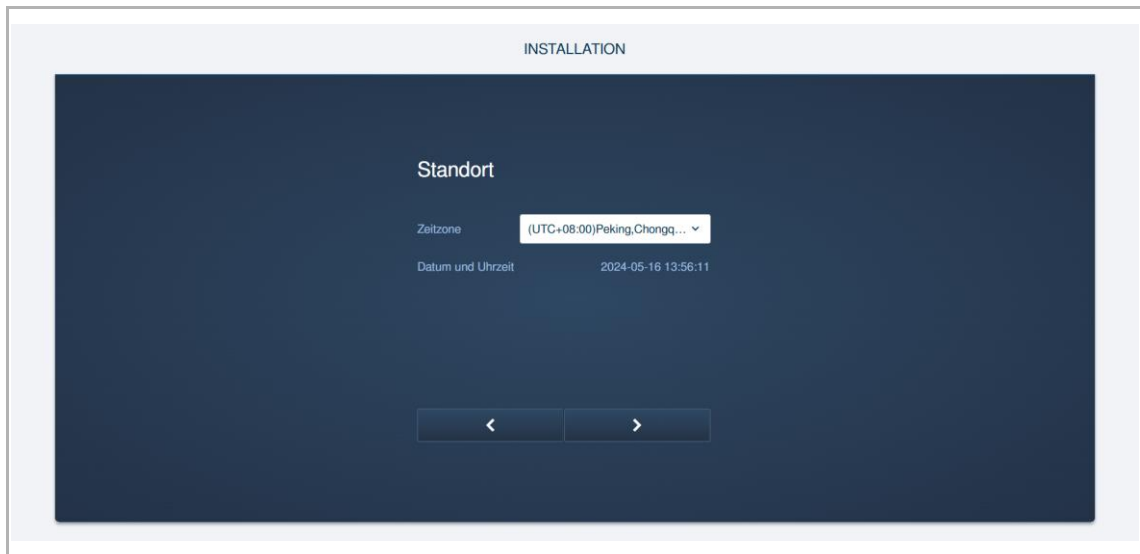

INSTALLATION

Standort

Zeitzone: (UTC+08:00)Peking, Chongqing, ...

Datum und Uhrzeit: 2024-05-16 13:58:11

6. Einstellungen für den WLAN Access Point Modus konfigurieren und Ländercode festlegen

Das Passwort muss bei der Ersteinrichtung geändert werden. Die Passwortregel wird in einem Popup-Fenster angezeigt, wenn Sie das Passwort eingeben.



Achtung!

Bitte stellen Sie sicher, dass der Ländercode für den Standort des Geräts korrekt konfiguriert ist.

Die Einstellung „Ländercode“ stellt sicher, dass Ihr Router nur WLAN-Einstellungen aktiviert, die die gesetzlichen Vorgaben des jeweiligen Landes erfüllen.

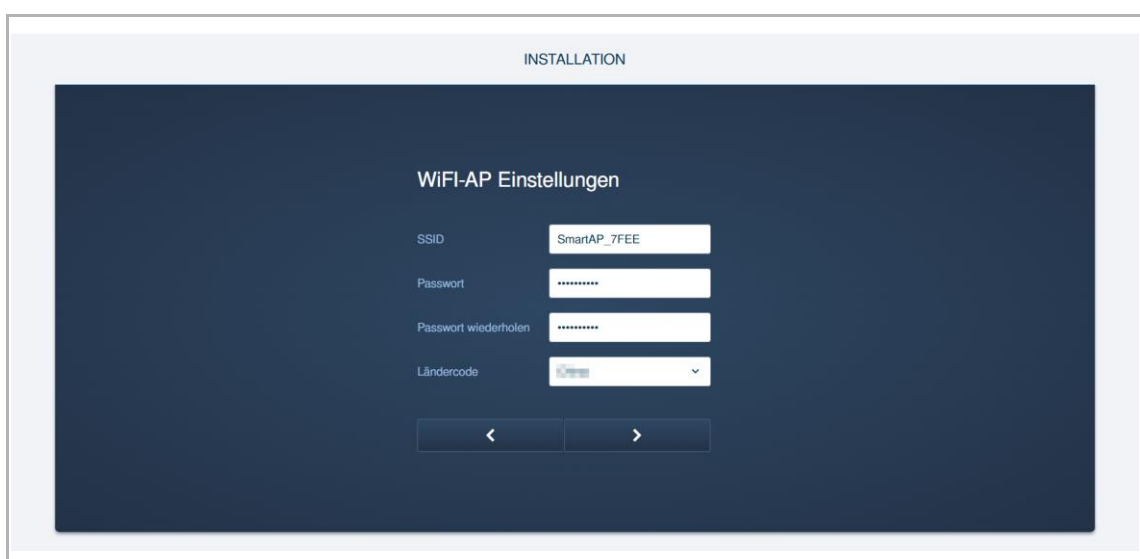

INSTALLATION

WiFi-AP Einstellungen

SSID: SmartAP_7FEE

Passwort:

Passwort wiederholen:

Ländercode: [Country Code]

7. Verbindungstyp wählen

Es gibt 3 Möglichkeiten, um den Verbindungstyp für SmartAP festzulegen.

- Tippen Sie auf „“, um die Topologie anzuzeigen.



LAN-Verbindung herstellen

Wenn LAN (PoE) gewählt wird, müssen Sie die IP-Adresse festlegen, um die LAN-Verbindung herzustellen.

Wenn das Kontrollkästchen „IP-Adresse automatisch beziehen“ aktiviert ist, fungiert SmartAP als DHCP-Client. Die IP-Adresse muss vom DHCP-Server (z.B. Router mit aktiviertem DHCP) zugewiesen werden.

Wenn das Kontrollkästchen „IP-Adresse automatisch beziehen“ deaktiviert ist, müssen Netzwerkparameter wie IP-Adresse, Subnetzmaske und Gateway konfiguriert werden.

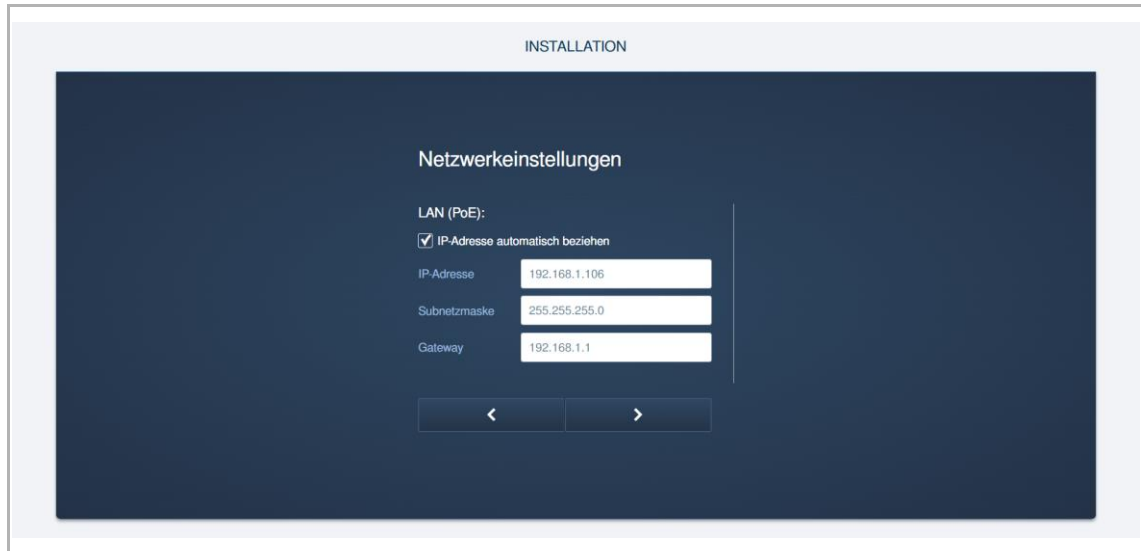

Verbindung zu einem WLAN-Netzwerk herstellen

Wenn eine WLAN-Verbindung gewählt wird, müssen Sie eine Verbindung zu einem WLAN-Netzwerk herstellen.

Alle verfügbaren WLAN-Netzwerke in der Umgebung werden in der Liste angezeigt. Wenn Sie das gewünschte WLAN-Netzwerk nicht finden können, klicken Sie auf die Schaltfläche „Aktualisieren“, um erneut danach zu suchen.

Klicken Sie auf den gewünschten WLAN-Namen (SSID) in der Liste, geben Sie das Passwort ein und klicken Sie anschließend auf „Verbinden“, um eine Verbindung zu dem WLAN-Netzwerk herzustellen.



Legacy IP-Netzwerk

Wenn „Legacy IP“ gewählt wird, dann lautet die voreingestellte Topologie wie folgt:

- LAN (PoE) wird auf 10.0.x.x eingestellt, LAN (2) wird mit dem Router verbunden, um die IP-Adresse zu beziehen.

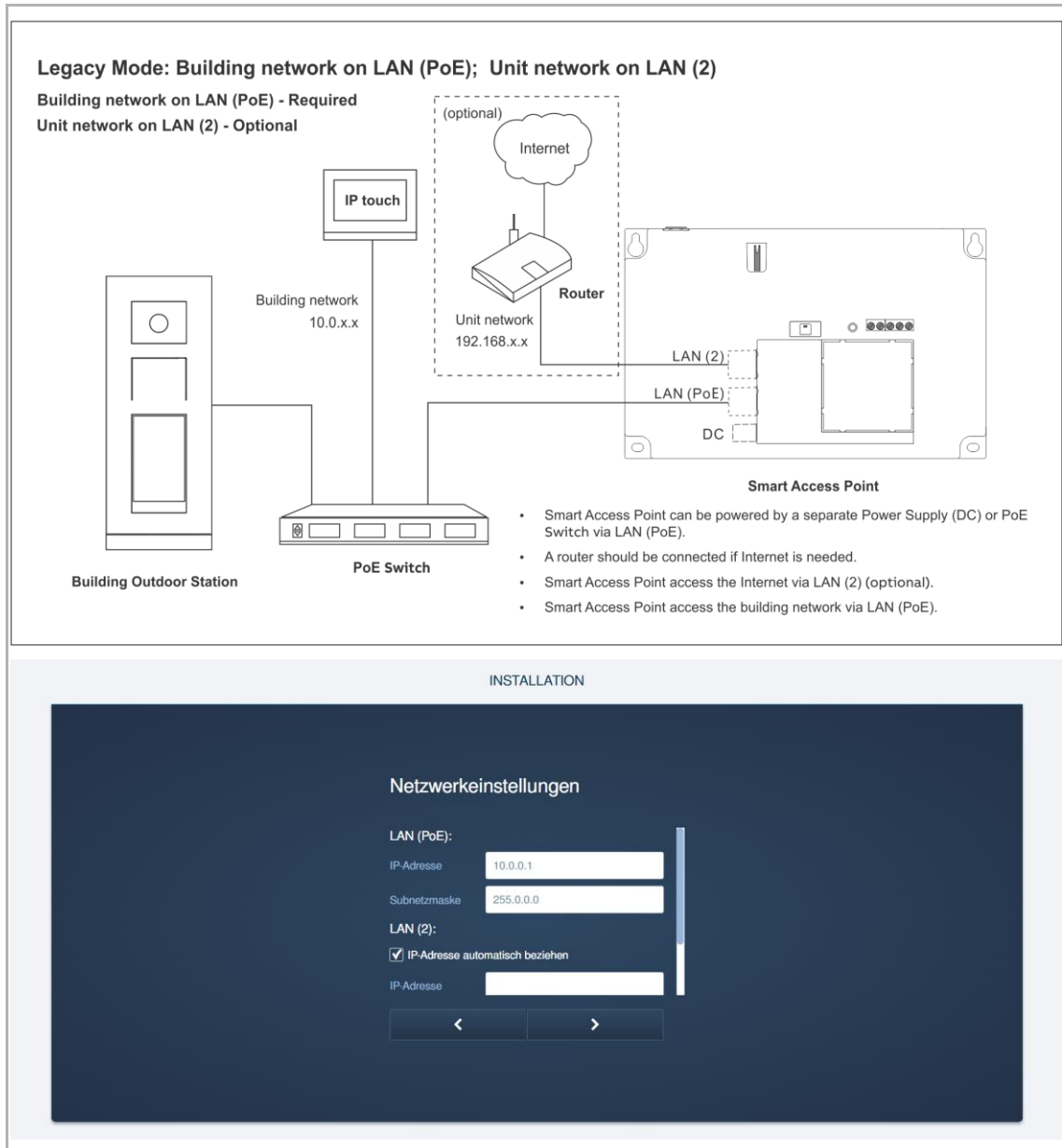

8. Ersten Admin erstellen

Geben Sie den Benutzernamen und das Passwort zweimal ein, um den ersten Admin-Benutzer zu erstellen.



Hinweis

Der erste Admin-Benutzer kann nicht gelöscht werden. Es verwaltet alle anderen Benutzer.

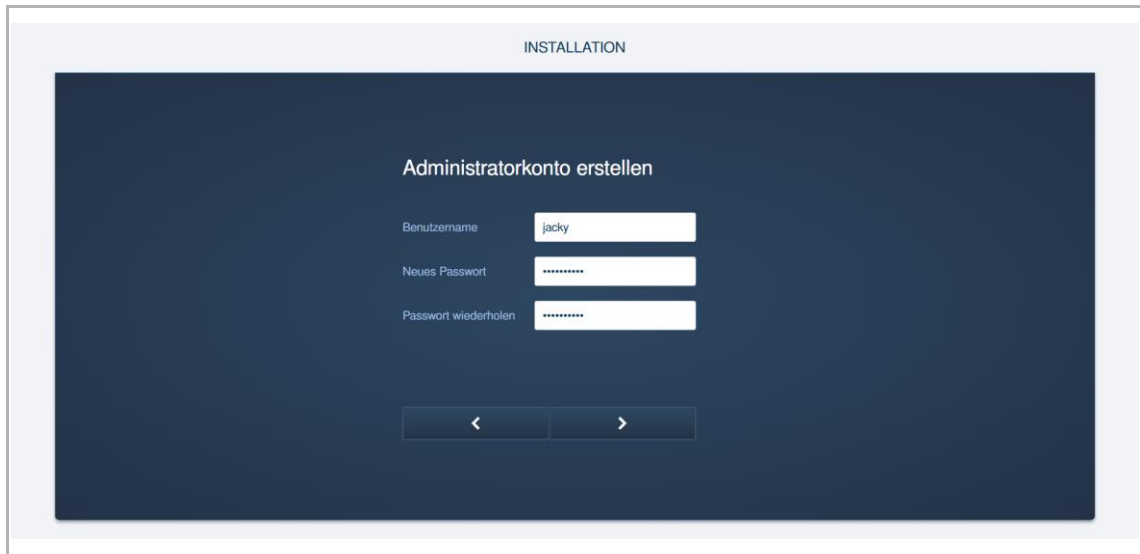

The screenshot shows a dark blue installation screen with the title 'INSTALLATION' at the top. The main heading is 'Administratorkonto erstellen'. Below this, there are three input fields: 'Benutzername' with the value 'jacky', 'Neues Passwort' with masked characters '*****', and 'Passwort wiederholen' with masked characters '*****'. At the bottom of the form, there are two navigation buttons: a left arrow and a right arrow.

9. Reset-Option wählen

Bei Bedarf können Sie die Option Zurücksetzen auswählen.



Rücksetzoption = Ohne MyBuildings-Konto

- Wenn diese Option ausgewählt ist, kann jeder das Passwort für den ersten Admin-Benutzer durch Drücken des Resettasters zurücksetzen.
- Diese Konfiguration kommt zur Anwendung, wenn SmartAP in einem privaten Bereich installiert ist und für nicht autorisierte Benutzer physisch nicht zugänglich ist.

Rücksetzoption = Mit MyBuildings-Konto

- Wenn diese Option ausgewählt ist, ist ein einmalig gültiger Sicherheitscode erforderlich um das Passwort für den ersten Admin-Benutzer durch Drücken des Resettasters zurückzusetzen. Der Sicherheitscode wird nur an die bei der Ersteinrichtung festgelegte E-Mail-Adresse versandt.
- Diese Konfiguration kommt zur Anwendung, wenn SmartAP in einem öffentlichen Bereich installiert ist und für nicht autorisierte Benutzer physisch zugänglich ist.



Achtung!

Die Rücksetzoption kann nur bei der Ersteinrichtung festgelegt und nach der Ersteinrichtung nicht mehr geändert werden.

Die Rücksetzoption kann nur geändert werden, wenn Sie SmartAP auf die Werkseinstellungen zurücksetzen.

10. MyBuildings-Einstellungen

Rücksetzoption = Ohne MyBuildings-Konto

Diese Seite wird angezeigt, wenn die Rücksetzoption auf „Ohne MyBuildings-Konto“ festgelegt wird.

The screenshot shows a dark blue interface titled "MyBuildings-Konto" under the heading "INSTALLATION". It contains the following elements:

- Input fields for "Benutzername", "Passwort", and "Klarname".
- A checkbox labeled "Fernzugriff" with the number "4" next to it, and a sub-label "Aktivieren".
- A link "Hier registrieren" with the number "2" next to it, preceded by the text "Falls Sie noch keinen MyBuildings-Konto besitzen, können Sie sich hier".
- A navigation bar at the bottom with a left arrow and a button labeled "Überspringen" with the number "1" next to it.

- [1] Klicken Sie auf „Überspringen“, um zum nächsten Schritt zu gelangen, wenn Sie derzeit keine Verbindung zu MyBuildings herstellen möchten.
- [2] Klicken Sie auf „Hier registrieren“, um das MyBuildings Portal aufzurufen und ein Konto zu registrieren.
- [3] Geben Sie den Benutzernamen, das Passwort und den Anzeigenamen ein und klicken Sie anschließend auf „Verbinden“, um eine Verbindung zum MyBuildings-Portal herzustellen.
- [4] Wenn Sie über das MyBuildings-Portal auf SmartAP zugreifen möchten, müssen Sie das Kontrollkästchen „Aktivieren“ auswählen, um die Fernzugriffsfunktion zu aktivieren.

Rücksetzoption = Mit MyBuildings-Konto

Diese Seite wird angezeigt, wenn die Rücksetzoption auf „Mit MyBuildings-Konto“ festgelegt wird.

The screenshot shows a dark-themed registration form titled "MyBuildings-Konto" under the heading "INSTALLATION". The form contains the following fields and options:

- Benutzername: Input field with a yellow number 2 above it.
- E-Mail: Input field with a red border and a yellow number 3 above it.
- Passwort: Input field.
- Klarname: Input field.
- Fernzugriff: A checkbox labeled "Aktivieren" with a yellow number 4 above it.
- Below the checkbox, there is a line of text: "Falls Sie noch kein MyBuildings-Konto besitzen, können Sie sich hier [registrieren](#)." with a yellow number 1 above the link.
- At the bottom, there are two buttons: a back arrow button and a "Verbinden" button.

- [1] Klicken Sie auf „Hier registrieren“, um das MyBuildings Portal aufzurufen und ein Konto zu registrieren.
- [2] Geben Sie den Benutzernamen, das Passwort und den Anzeigenamen ein und klicken Sie anschließend auf „Verbinden“, um eine Verbindung zum MyBuildings-Portal herzustellen.
- [3] Geben Sie die E-Mail-Adresse ein, die zur Aktivierung des MyBuildings-Kontos verwendet werden soll. An diese E-Mail-Adresse wird ein Sicherheitscode versandt, wenn Sie den ersten Admin-Benutzer zurücksetzen möchten. siehe Kapitel 10.6 „Passwort für den primären Administrator zurücksetzen“ auf Seite 276.
- [4] Wenn Sie über das MyBuildings-Portal auf SmartAP zugreifen möchten, müssen Sie das Kontrollkästchen „Aktivieren“ auswählen, um die Fernzugriffsfunktion zu aktivieren.

11. Gerätenamen festlegen

Geben Sie einen Namen für das Gerät ein. Der Geräte name wird auf dem Anmeldebildschirm angezeigt.



12. Einstellungen bestätigen

Auf dem Übersichtsbildschirm können Sie alle Einstellungen noch einmal überprüfen. Durch Klick auf „<“ können Sie zu den vorherigen Seiten zurückkehren, um die Einstellungen zu ändern.

Klicken Sie auf „Fertig“, um die Ersteinrichtung abzuschließen.



10.2 Anzeige der Signatur des Geräts

10.2.1 Video IS

Gehen Sie folgendermaßen vor:

- [1] Tippen Sie unter „Einstellungen“ auf „Info“.
- [2] Tippen Sie auf „Allgemein“.
- [3] Gehen Sie zum Abschnitt „Signatur“, um die Signatur zu überprüfen.

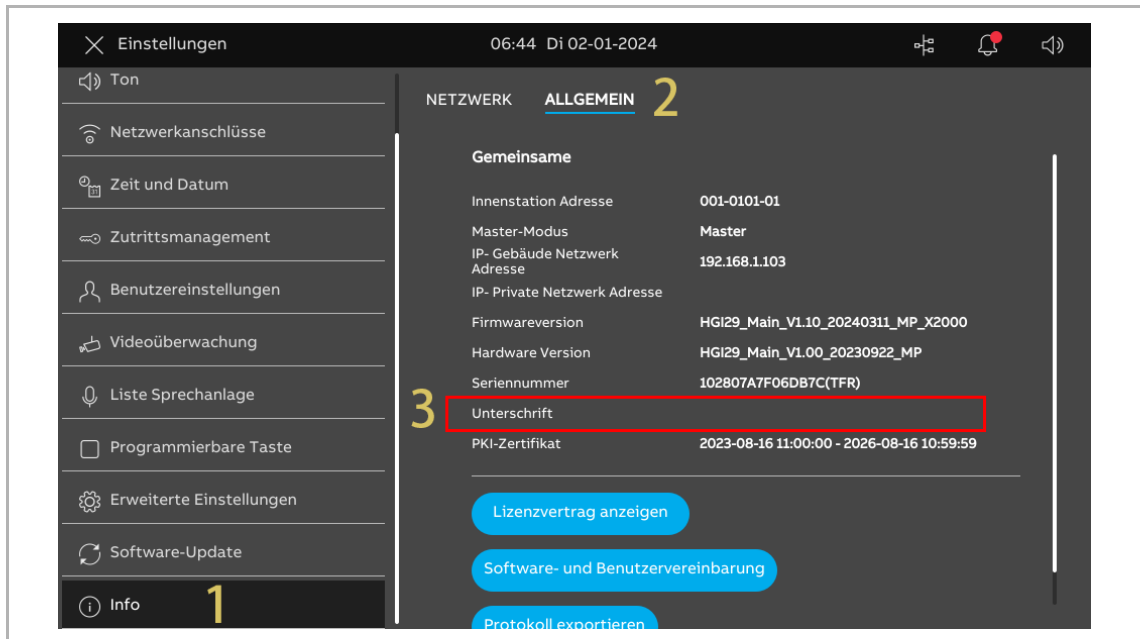

10.2.2 IP Touch 5 Außenstation

- Tippen Sie auf dem Startbildschirm auf „“ gefolgt von [#] [*] [Elektroinstallateur-Passwort] [#], um den Bildschirm mit den „Einstellungen“ aufzurufen.
- Tippen Sie unter „Einstellungen“ auf „Elektroinstallateur-Einstellungen“ und „Hilfe“, um die Signatur anzuzeigen.

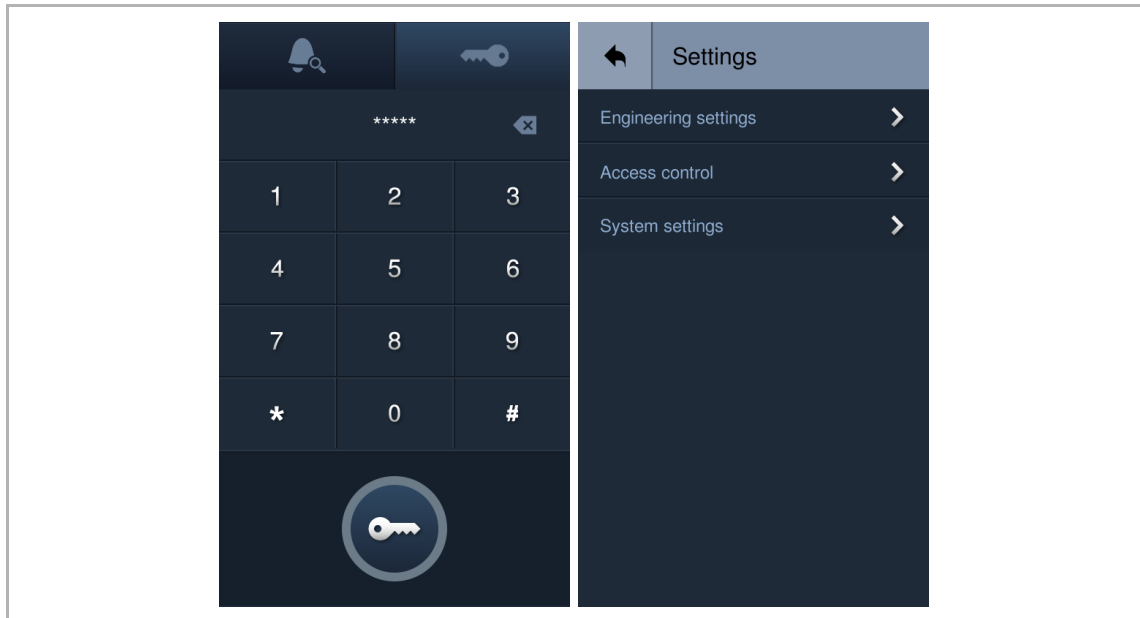

10.2.3 IP Taster Außenstation

Dieses Gerät kann auf der Video IS konfiguriert werden.

Aufrufen des Installateurmodus der IP Taster Außenstation

Gehen Sie folgendermaßen vor:

- [1] Schalten Sie die IP Taster Außenstation ein und warten Sie, bis alle 3 LED-Anzeigen ausgehen.
- [2] Halten Sie die erste Taste 10 Sekunden lang gedrückt, bis alle 3 LED-Anzeigen blinken.

Aufrufen der „Außenstationen“-Seite über Video IS

Gehen Sie folgendermaßen vor:

- [1] Stellen Sie sicher, dass sich die IP Taster Außenstation im Installateurmodus befindet.
- [2] Tippen Sie unter „Einstellungen“ des Panels auf „Erweiterte Einstellungen“.
- [3] Tippen Sie auf „Außenstationen“.
- [4] Gehen Sie unter „Außenstationen“ zum Abschnitt „Geräteversion“, um die Signatur anzuzeigen.

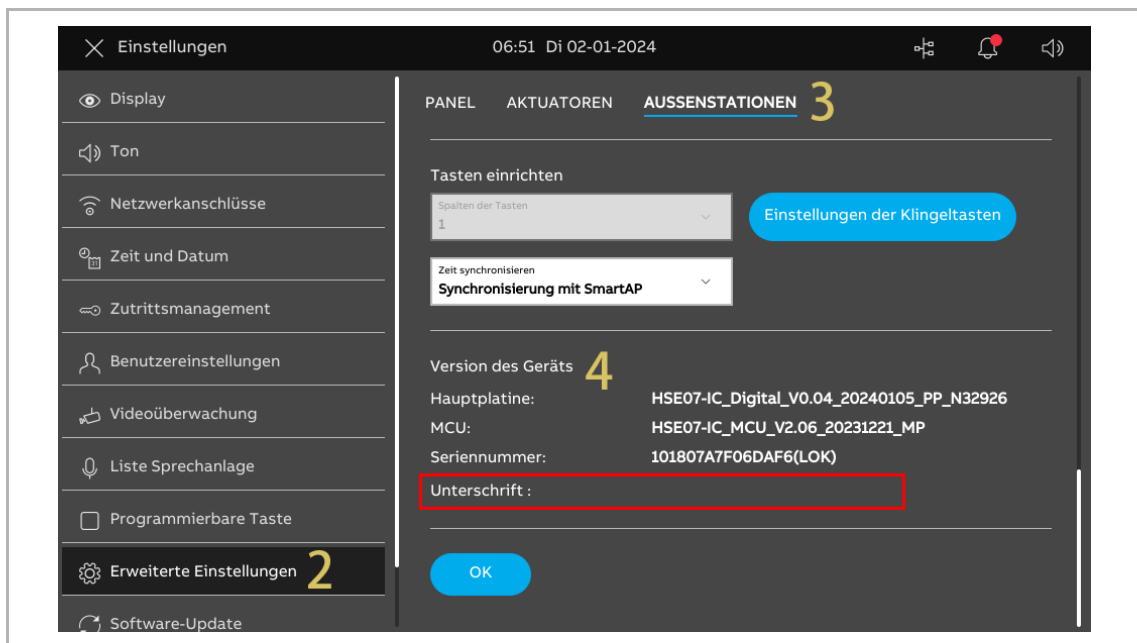

10.2.4 Mini-Außenstation

Dieses Gerät kann auf der Video IS konfiguriert werden.

Aufrufen des Installateurmodus der IP Taster Außenstation

Gehen Sie folgendermaßen vor:

- [1] Schalten Sie die Mini-Außenstation ein und warten Sie, bis alle 3 LED-Anzeigen ausgehen.
- [2] Halten Sie die erste Taste 5 Sekunden lang gedrückt, bis alle 3 LED-Anzeigen blinken.

Aufrufen der „Außenstationen“-Seite über Video IS

Gehen Sie folgendermaßen vor:

- [1] Stellen Sie sicher, dass sich die Mini-Außenstation im Installateurmodus befindet.
- [2] Tippen Sie unter „Einstellungen“ des Panels auf „Erweiterte Einstellungen“.
- [3] Tippen Sie auf „Außenstationen“.
- [4] Gehen Sie unter „Außenstationen“ zum Abschnitt „Geräteversion“, um die Signatur anzuzeigen.

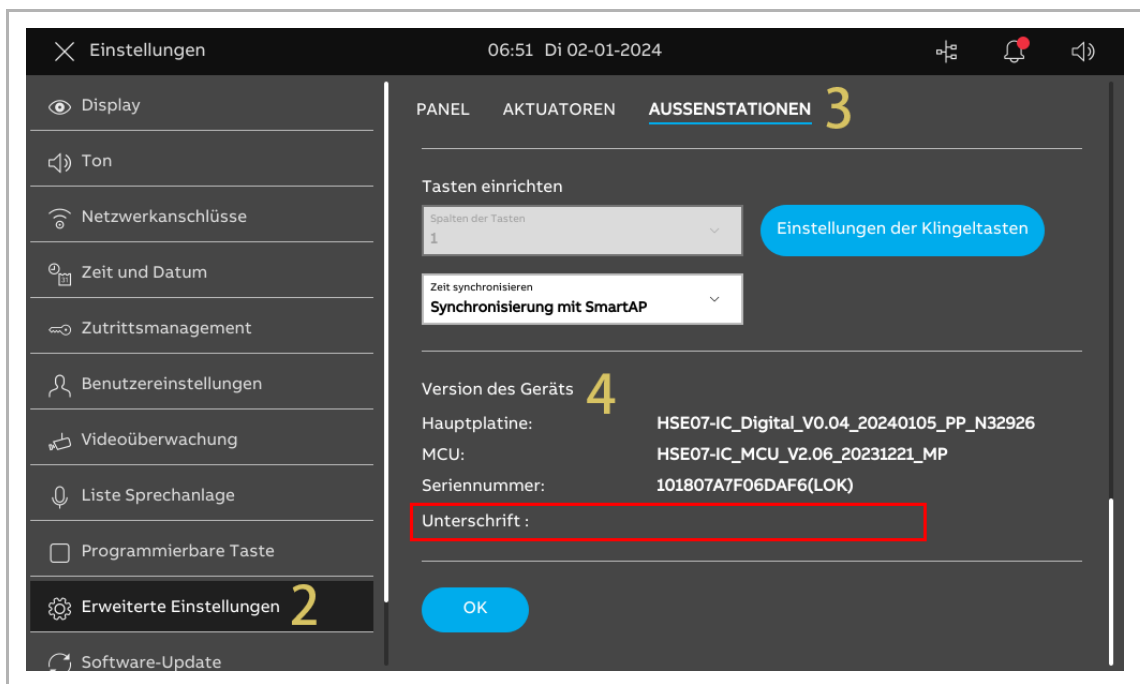

10.2.5 Concierge Station

Gehen Sie folgendermaßen vor:

[1] Tippen Sie unter „Systemeinstellungen“ auf „Info“.

[2] Gehen Sie zum Abschnitt „Signatur“, um die Signatur zu überprüfen.

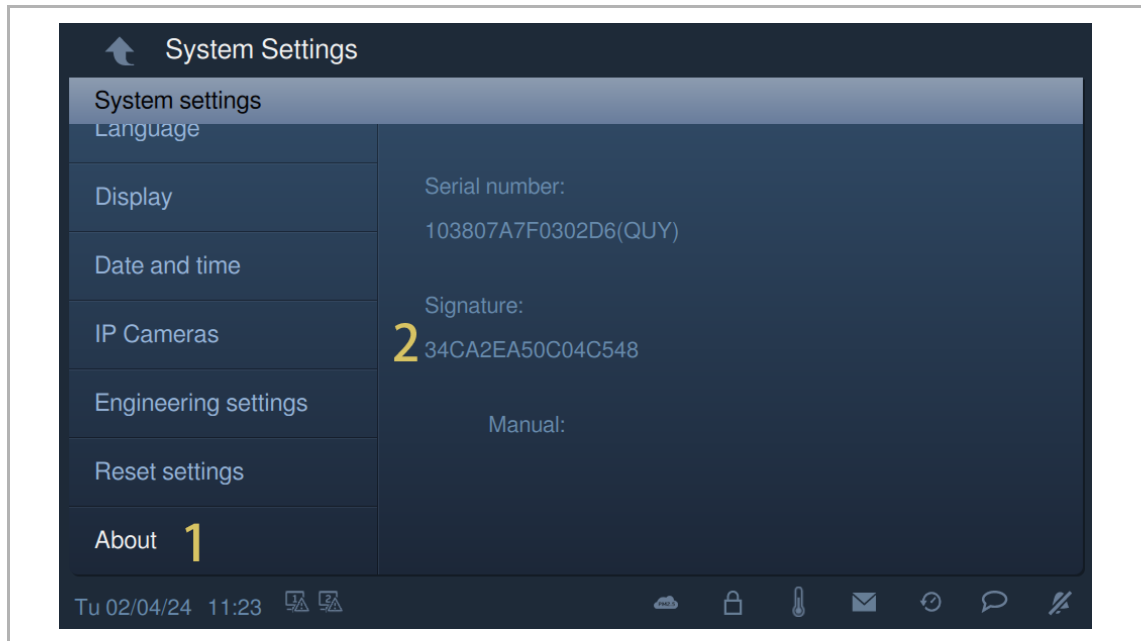

10.2.6 IP-Schaltaktor

Dieses Gerät kann auf der Video IS konfiguriert werden.

Gehen Sie folgendermaßen vor:

- [1] Wenn der Reset-Taster des IP-Schaltaktors im Normalbetrieb einmal gedrückt wird, bedeutet die grün blinkende LED, dass sich der IP-Schaltaktor im Installateurmodus befindet.
- [2] Tippen Sie unter „Einstellungen“ des Panels auf „Erweiterte Einstellungen“.
- [3] Tippen Sie auf „Aktuatoren“.
- [4] Gehen Sie unter „Aktuatoren“ zum Abschnitt „Signatur“, um die Signatur anzuzeigen.

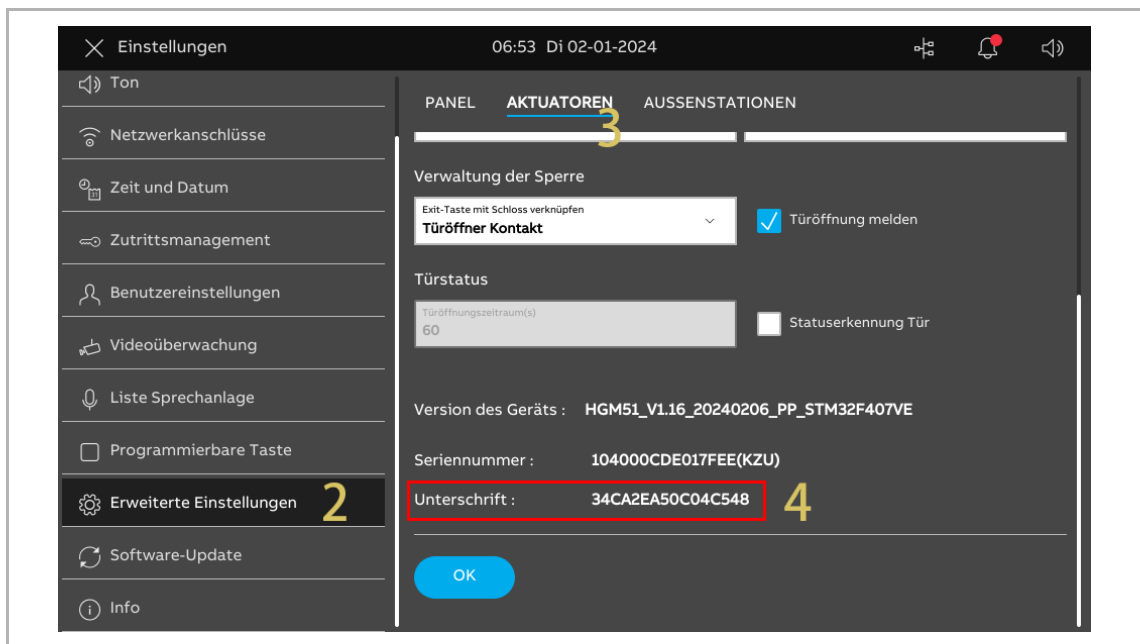

10.3 Löschen der Signatur des Geräts

Die Signatur ist in einem der folgenden Szenarien leer:

- Das Gerät wird zum ersten Mal eingeschaltet.
- Das Gerät wird auf die Werksteinstellungen zurückgesetzt. siehe Kapitel 10.5 „Wiederherstellen der Werkseinstellungen“ auf Seite 267.
- Die physikalische Adresse des Geräts hat sich geändert. siehe Kapitel 10.4 „Konfiguration von physikalischer Adresse und IP-Modus“ auf Seite 255.

10.4 Konfiguration von physikalischer Adresse und IP-Modus

10.4.1 Video IS

Gehen Sie folgendermaßen vor:

- [1] Tippen Sie unter „Einstellungen“ auf „Erweiterte Einstellungen“ und geben Sie das erweiterte Passwort ein (das im System voreingestellte Passwort lautet 345678).
- [2] Tippen Sie unter „Erweiterte Einstellungen“ auf „Panel“.
- [3] Wählen Sie im Abschnitt „Adressierung“ den Gerätetyp aus der Dropdownliste aus.
- [4] Tippen Sie im Abschnitt „Physikalische Adresse“ auf „“.
- [5] Bearbeiten Sie die physikalische Adresse.
- [6] Tippen Sie auf „Speichern & Schließen“.

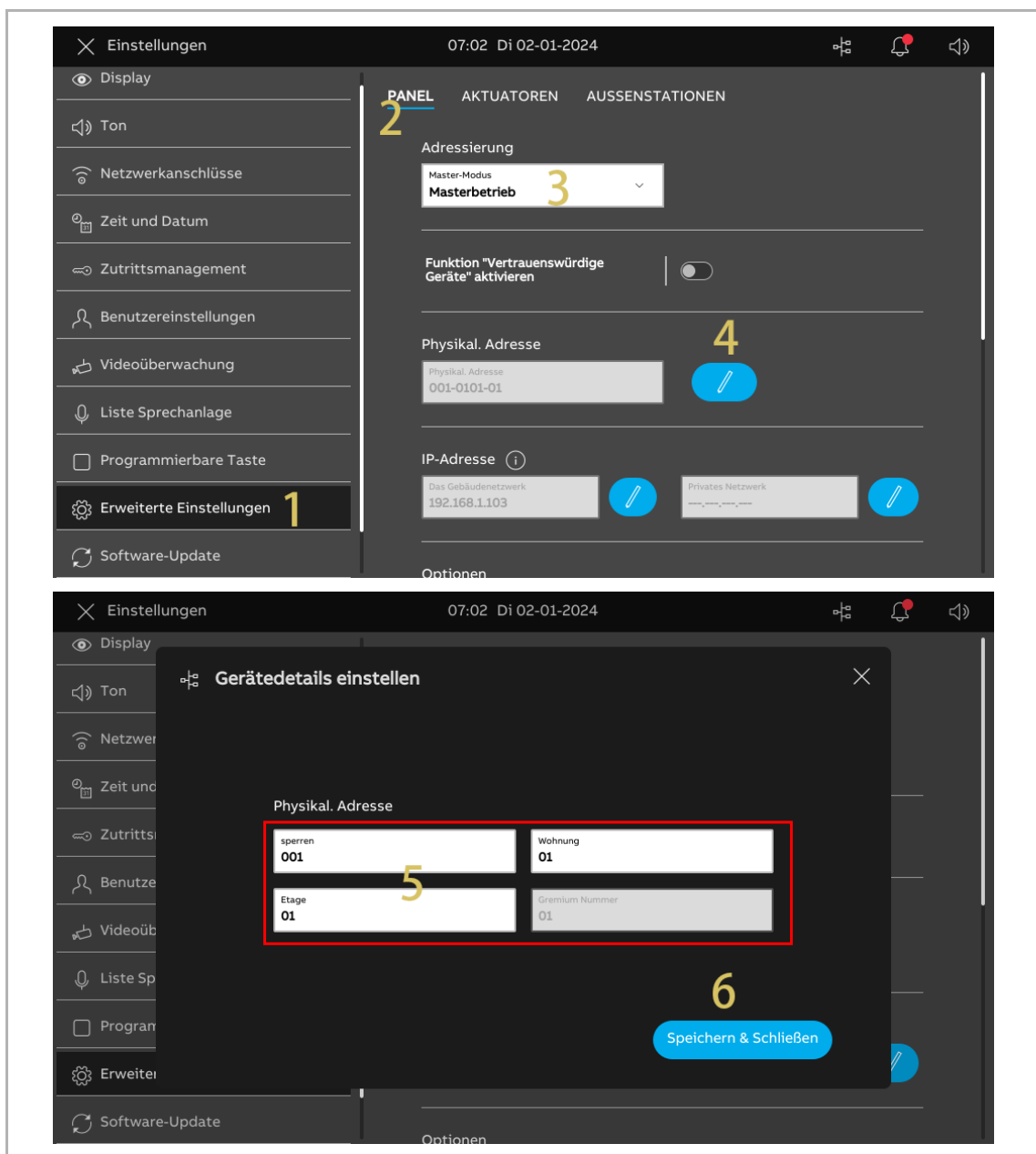

- [7] Tippen Sie im Abschnitt „IP-Adresse“ auf „“.
- [8] Wählen Sie den Verbindungstyp; es kann zwischen „LAN“ und „WIFI“ ausgewählt werden.
- [9] Wählen Sie den Netzwerktyp aus; es kann zwischen „DHCP“, „Anpassbare Adresse“ und „ABB Legacy“ ausgewählt werden.
- Wenn „ABB Legacy“ ausgewählt wird, dann lautet die IP-Adresse „10.0.x.x“. Der Netzwerktyp sollte dem von SmartAP entsprechen.
 - Wenn der Netzwerktyp von SmartAP auf „Legacy IP“ gesetzt ist, dann sollten Sie „ABB Legacy“ auswählen, um unbekannte Fehler zu vermeiden.
- [10] Tippen Sie auf „Speichern“.

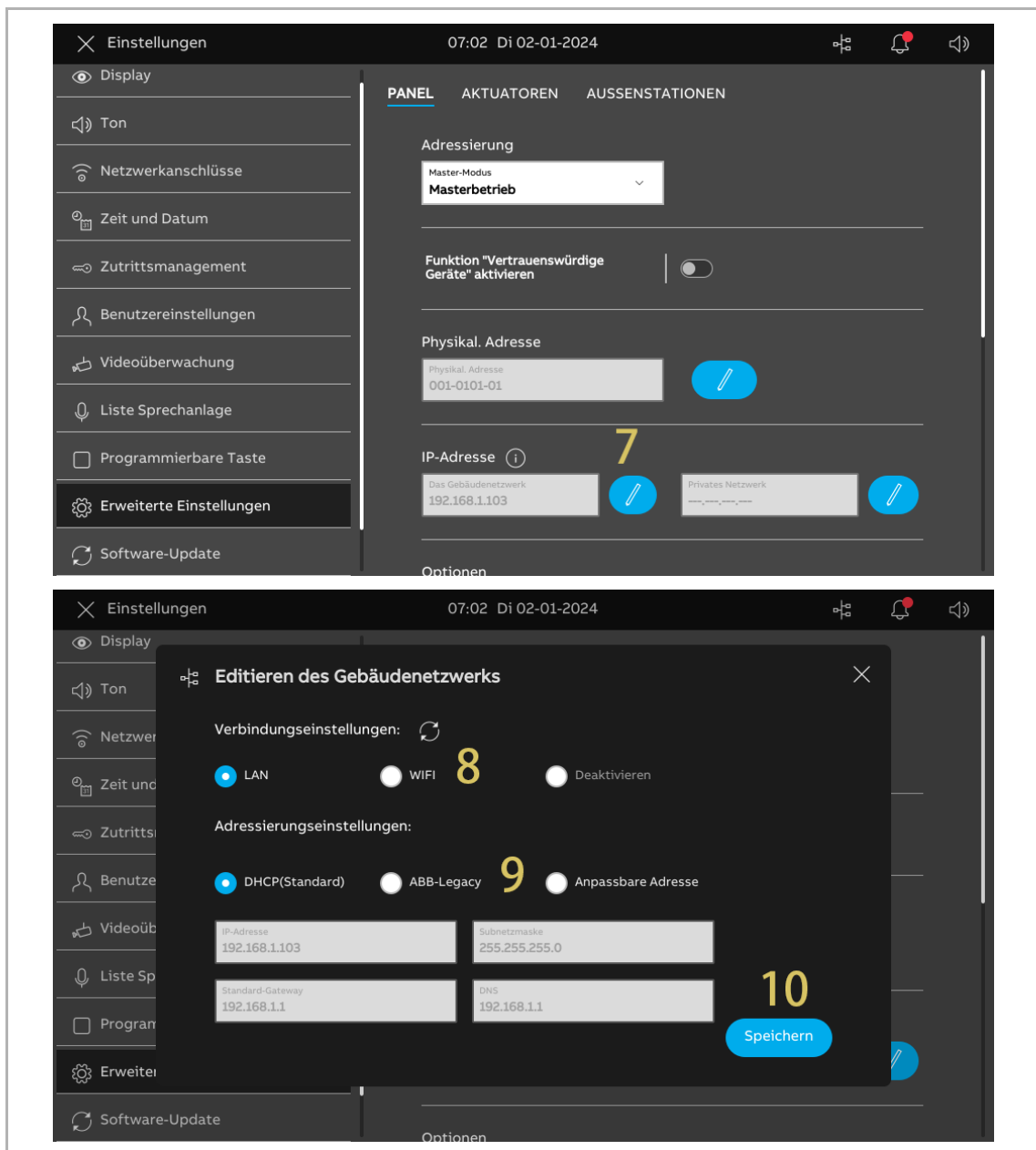

10.4.2 Audio IS

Das Gerät konfiguriert die physikalische Adresse über SmartAP.

10.4.3 IP Touch 5 Außenstation

Gehen Sie folgendermaßen vor:

- [1] Tippen Sie auf dem Startbildschirm auf „“ gefolgt von [#] [*] [Elektroinstallateur-Passwort] [#], um den Bildschirm mit den „Einstellungen“ aufzurufen.
- [2] Tippen Sie unter „Einstellungen“ auf „Technische Einstellungen“.
- [3] Tippen Sie unter „Technische Einstellungen“ auf „Geräteattribut“, um Gerätetyp und physikalische Adresse zu bearbeiten.
- [4] Tippen Sie unter „Technische Einstellungen“ auf „IP-Adresseinstellung“, um den Netzwerktyp zu bearbeiten. Es kann zwischen „DHCP“, „Anpassbare Adresse“ und „ABB Legacy“ ausgewählt werden.
 - Wenn „ABB Legacy“ ausgewählt wird, dann lautet die IP-Adresse „10.0.x.x“. Der Netzwerktyp sollte dem von SmartAP entsprechen.
 - Wenn der Adresstyp von SmartAP auf „Legacy IP“ gesetzt ist, dann sollten Sie „Legacy IP“ auswählen, um unbekannte Fehler zu vermeiden.

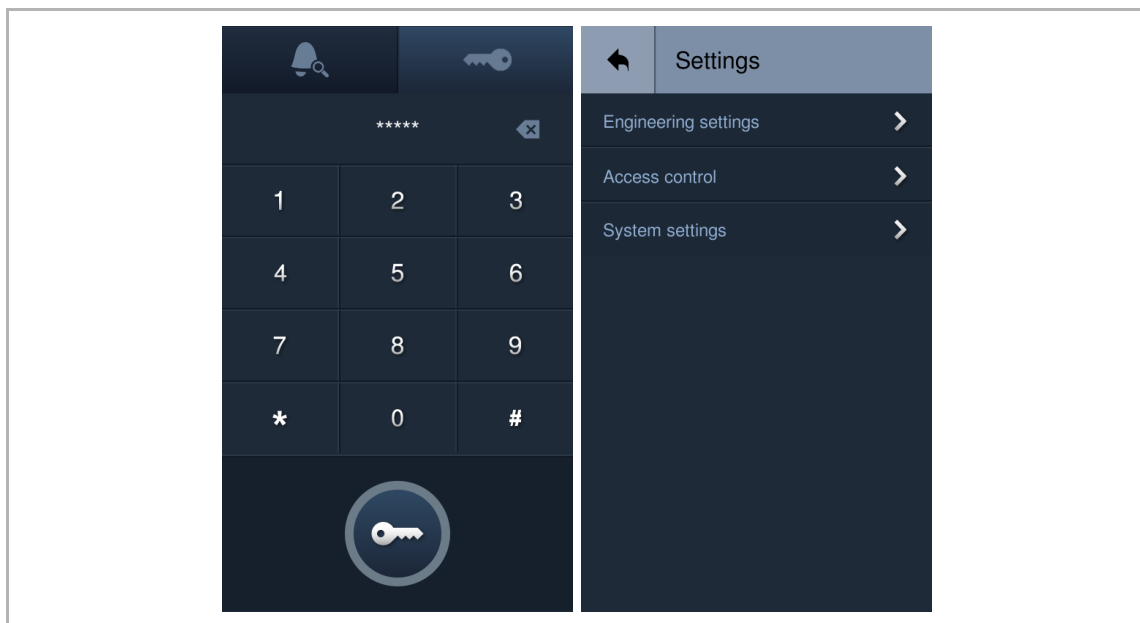

10.4.4 IP Taster Außenstation

Dieses Gerät kann auf der Video IS konfiguriert werden.

Aufrufen des Installateurmodus der IP Taster Außenstation

Gehen Sie folgendermaßen vor:

- [1] Schalten Sie die IP Taster Außenstation ein und warten Sie, bis alle 3 LED-Anzeigen ausgehen.
- [2] Halten Sie die erste Taste 10 Sekunden lang gedrückt, bis alle 3 LED-Anzeigen blinken.

Aufrufen der „Außenstationen“-Seite über Video IS

Gehen Sie folgendermaßen vor:

- [1] Stellen Sie sicher, dass sich die IP Taster Außenstation im Installateurmodus befindet.
- [2] Tippen Sie unter „Einstellungen“ des Panels auf „Erweiterte Einstellungen“.
- [3] Tippen Sie auf „Außenstationen“.
- [4] Gehen Sie unter „Außenstationen“ zum Abschnitt „Geräteversion“, um den Gerätetyp auszuwählen.
- [5] Tippen Sie auf „Gerätedetails einstellen“.

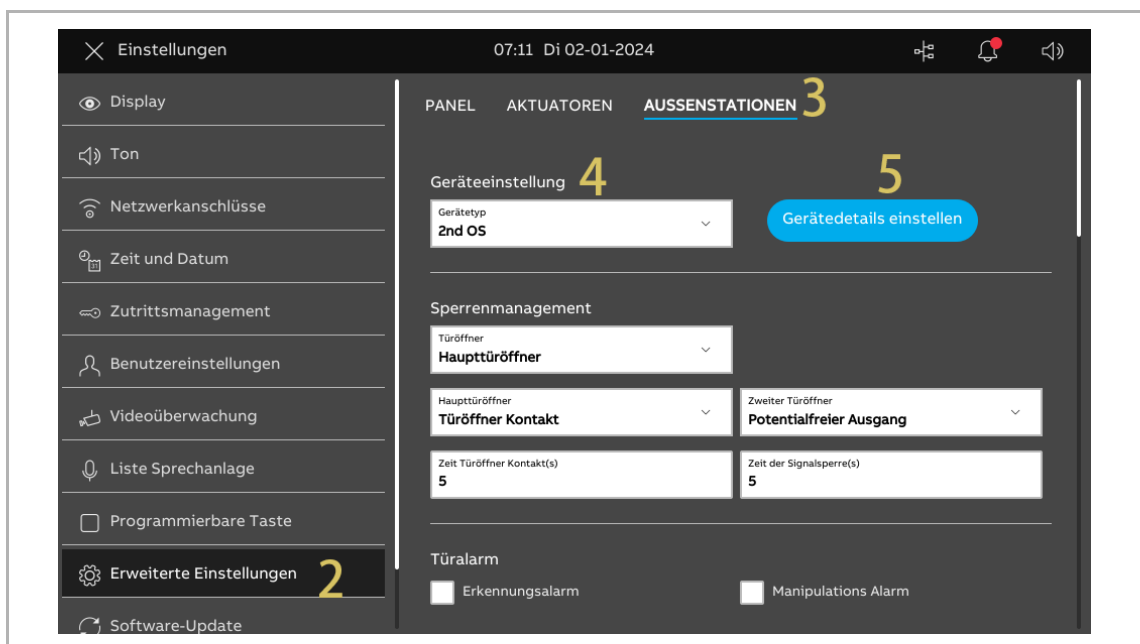

- [6] Wählen Sie den Verbindungstyp und bearbeiten Sie die physikalische Adresse.
- Wenn die IP Taster Außenstation mit dem Gebäudenetzwerk verbunden ist, dann sollte „Externes IP-Gateway“ ausgewählt werden.
 - Wenn die IP Taster Außenstation mit dem privaten Netzwerk verbunden ist, dann sollte „Internes IP-Gateway“ ausgewählt werden.
- [7] Wählen Sie den Netzwerktyp aus; es kann zwischen „DHCP“, „Anpassbare Adresse“ und „ABB Legacy“ ausgewählt werden.
- Wenn „ABB Legacy“ ausgewählt wird, dann lautet die IP-Adresse „10.0.x.x“. Der Netzwerktyp sollte dem von SmartAP entsprechen.
 - Wenn der Adresstyp von SmartAP auf „Legacy IP“ gesetzt ist, dann sollten Sie „ABB Legacy“ auswählen, um unbekannte Fehler zu vermeiden.
- [8] Tippen Sie auf „Speichern & Schließen“.

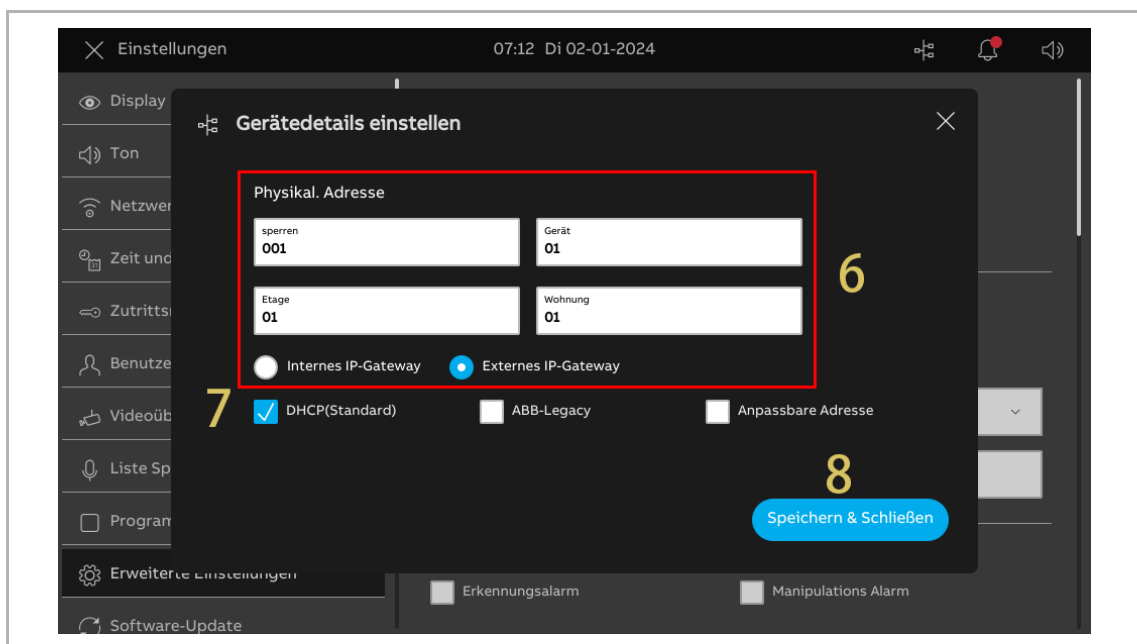

10.4.5 Mini-Außenstation

Dieses Gerät kann auf der Video IS konfiguriert werden.

Aufrufen des Installateurmodus der Mini-Außenstation

Gehen Sie folgendermaßen vor:

- [1] Schalten Sie die Mini-Außenstation ein und warten Sie, bis alle 3 LED-Anzeigen ausgehen.
- [2] Halten Sie die erste Taste 5 Sekunden lang gedrückt, bis alle 3 LED-Anzeigen blinken.

Aufrufen der „Außenstationen“-Seite über Video IS

Gehen Sie folgendermaßen vor:

- [1] Stellen Sie sicher, dass sich die Mini-Außenstation im Installateurmodus befindet.
- [2] Tippen Sie unter „Einstellungen“ des Panels auf „Erweiterte Einstellungen“.
- [3] Tippen Sie auf „Außenstationen“.
- [4] Gehen Sie unter „Außenstationen“ zum Abschnitt „Geräteversion“, um den Gerätetyp auszuwählen.
- [5] Tippen Sie auf „Gerätedetails einstellen“.

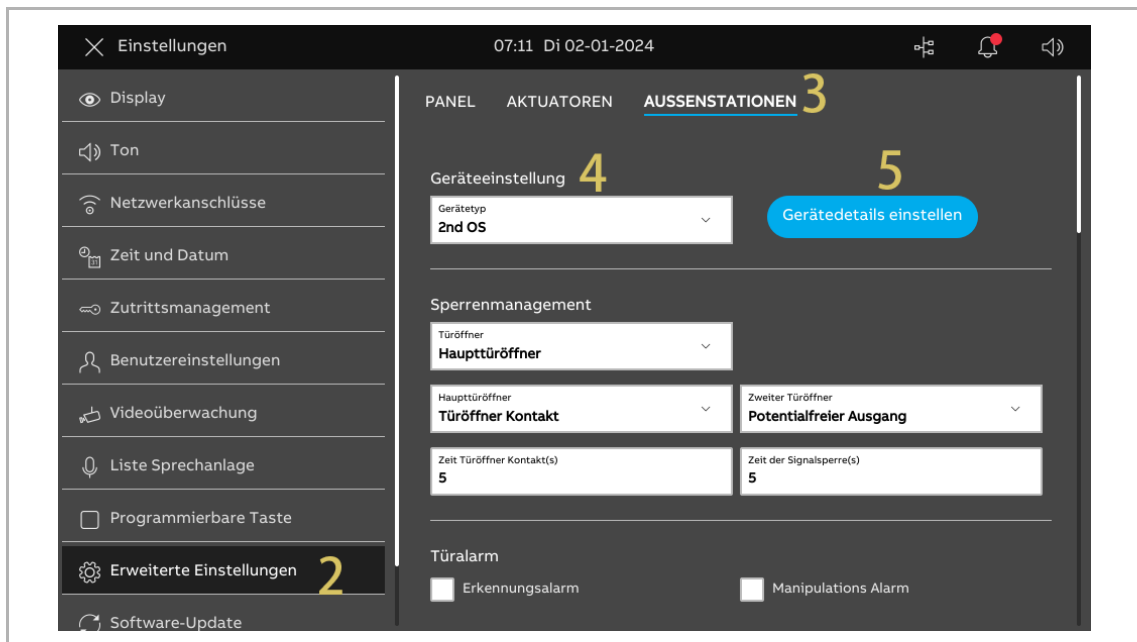

- [6] Wählen Sie den Verbindungstyp und bearbeiten Sie die physikalische Adresse.
- Wenn die IP Taster Außenstation mit dem Gebäudenetzwerk verbunden ist, dann sollte „Externes IP-Gateway“ ausgewählt werden.
 - Wenn die IP Taster Außenstation mit dem privaten Netzwerk verbunden ist, dann sollte „Internes IP-Gateway“ ausgewählt werden.
- [7] Wählen Sie den Netzwerktyp aus; es kann zwischen „DHCP“, „Anpassbare Adresse“ und „ABB Legacy“ ausgewählt werden.
- Wenn „ABB Legacy“ ausgewählt wird, dann lautet die IP-Adresse „10.0.x.x“. Der Netzwerktyp sollte dem von SmartAP entsprechen.
 - Wenn der Adresstyp von SmartAP auf „Legacy IP“ gesetzt ist, dann sollten Sie „ABB Legacy“ auswählen, um unbekannte Fehler zu vermeiden.
- [8] Tippen Sie auf „Speichern & Schließen“.

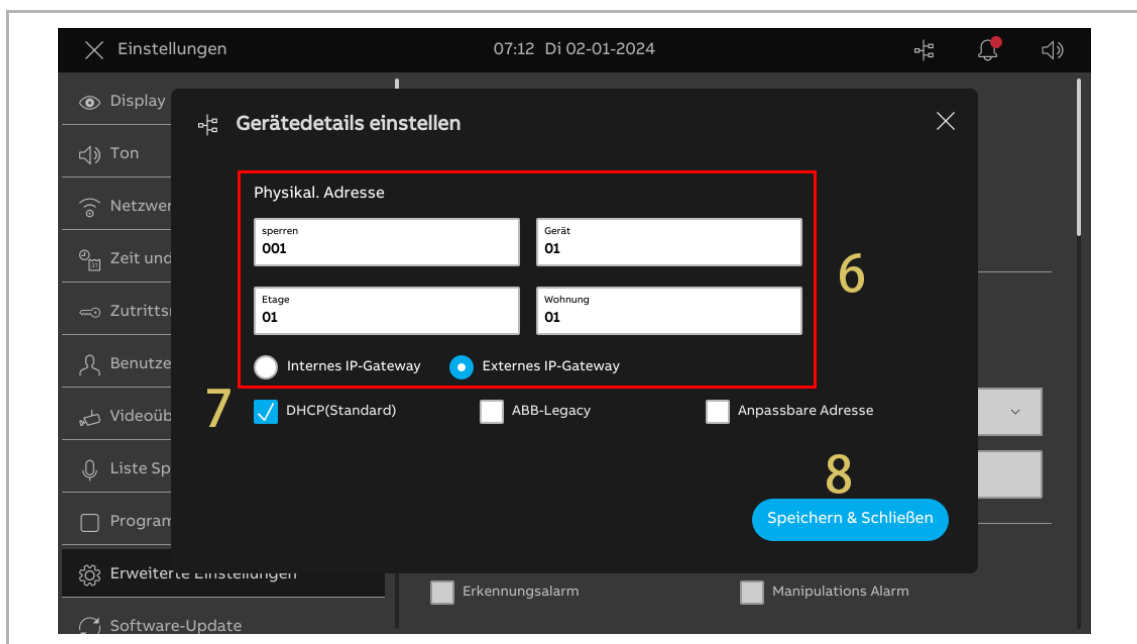

10.4.6 Concierge Station

Gehen Sie folgendermaßen vor:

- [1] Klicken Sie unter „Systemeinstellungen“ auf „Technische Einstellungen“ und geben Sie das Elektroinstallateur-Passwort ein, um den Einstellungsbildschirm aufzurufen.
- [2] Tippen Sie unter „Technische Einstellungen“ auf „Lokale Einstellungen“.
- [3] Bearbeiten Sie die physikalische Adresse im Abschnitt „Gerätenummer“.
- [4] Tippen Sie auf „Netzwerkeinstellungen“ und wählen Sie den Netzwerktyp aus; es kann zwischen „DHCP“, „Anpassbare Adresse“ und „Legacy IP“ ausgewählt werden.
 - Wenn „ABB Legacy“ ausgewählt wird, dann lautet die IP-Adresse „10.0.x.x“. Der Netzwerktyp sollte dem von SmartAP entsprechen.
 - Wenn der Netzwerktyp von SmartAP auf „Legacy IP“ gesetzt ist, dann sollten Sie „Legacy IP“ auswählen, um unbekannte Fehler zu vermeiden.

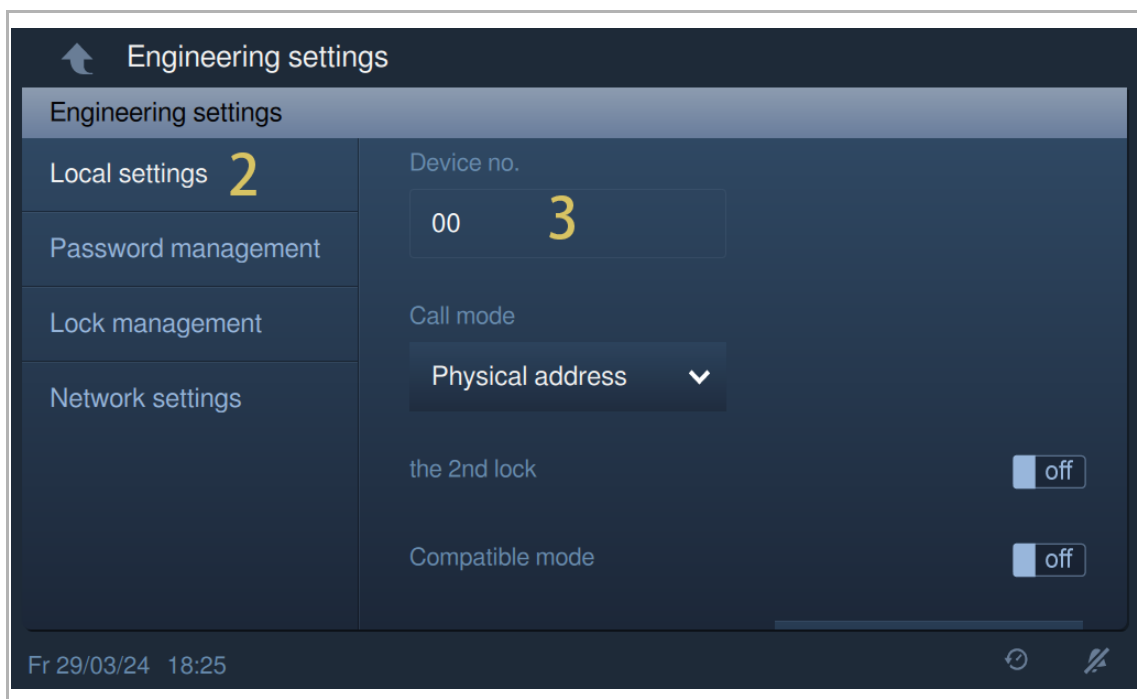

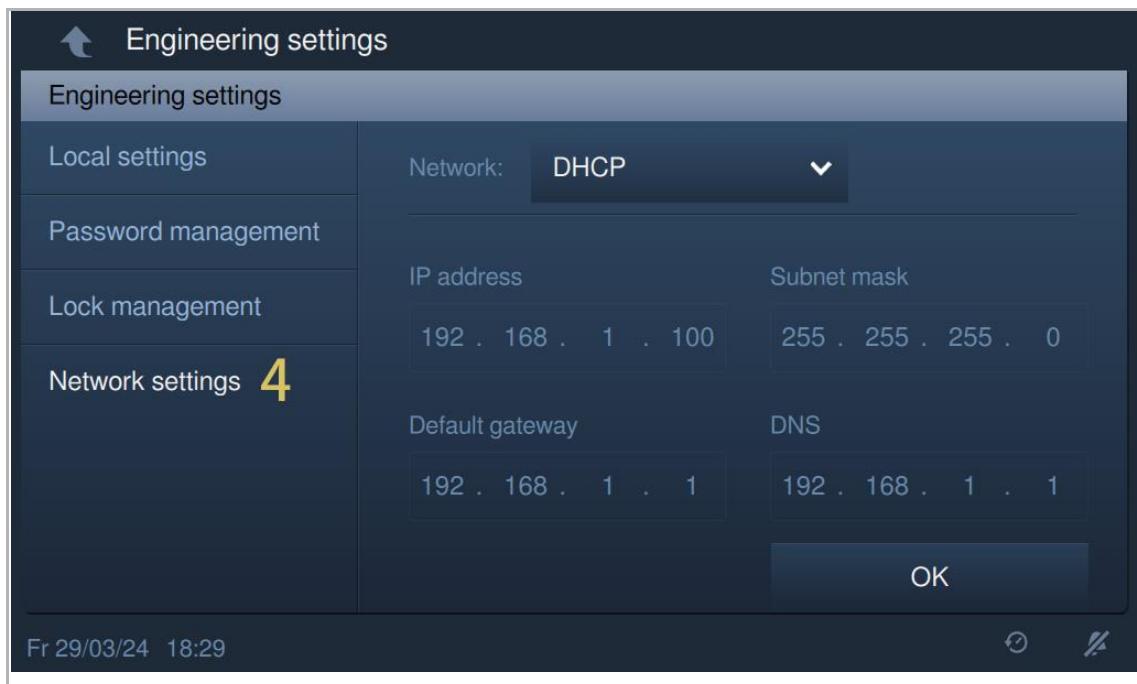

10.4.7 IP-Schaltaktor

Dieses Gerät kann auf der Video IS konfiguriert werden.

Gehen Sie folgendermaßen vor:

- [1] Wenn der Reset-Taster des IP-Schaltaktors im Normalbetrieb einmal gedrückt wird, bedeutet die grün blinkende LED, dass sich der IP-Schaltaktor im Installateurmodus befindet.
- [2] Tippen Sie unter „Einstellungen“ des Panels auf „Erweiterte Einstellungen“.
- [3] Tippen Sie auf „Aktuatoren“.
- [4] Gehen Sie unter „Aktuatoren“ zum Abschnitt „Geräteeinstellung IP-Schaltaktor“ und tippen Sie auf „Gerätedetails einstellen“.

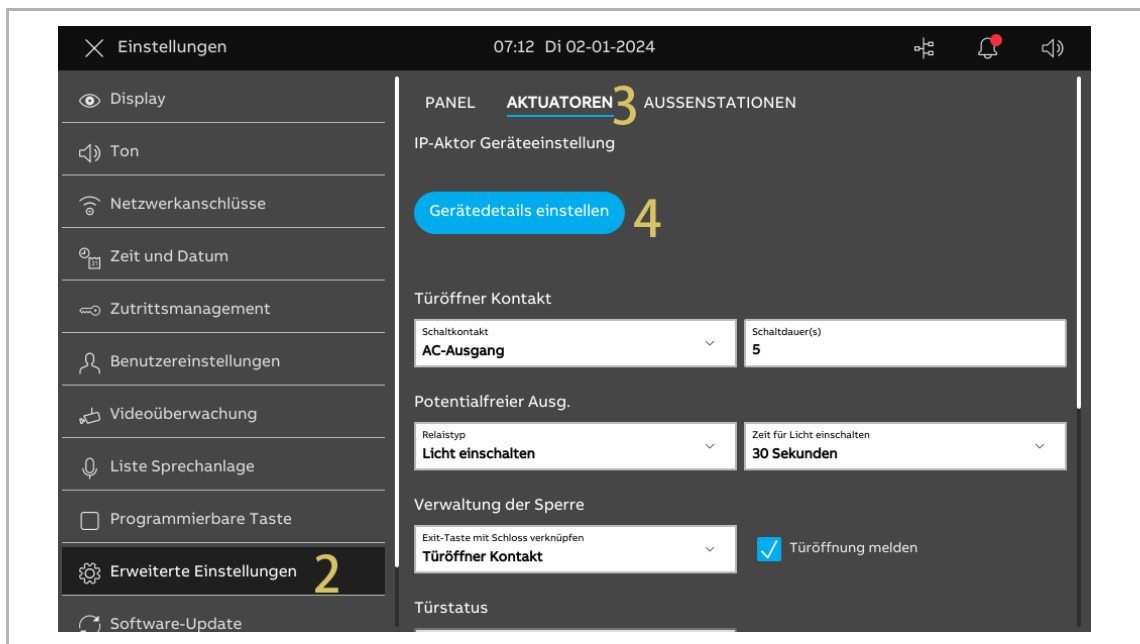

- [5] Wählen Sie den Gerätetyp aus der Dropdownliste aus und geben Sie die Gerätenummer ein.
- [6] Wählen Sie den Verbindungstyp und bearbeiten Sie die physikalische Adresse.
- Wenn der IP-Schaltaktor mit dem Gebäudenetzwerk verbunden ist, dann sollte „Externes IP-Gateway“ ausgewählt werden.
 - Wenn der IP-Schaltaktor mit dem privaten Netzwerk verbunden ist, dann sollte „Internes IP-Gateway“ ausgewählt werden.
- [7] Wählen Sie den Netzwerktyp aus; es kann zwischen „DHCP“, „Anpassbare Adresse“ und „ABB Legacy“ ausgewählt werden.
- Wenn „ABB Legacy“ ausgewählt wird, dann lautet die IP-Adresse „10.0.x.x“. Der Netzwerktyp sollte dem von SmartAP entsprechen.
 - Wenn der Netzwerktyp von SmartAP auf „Legacy IP“ gesetzt ist, dann sollten Sie „ABB Legacy“ auswählen, um unbekannte Fehler zu vermeiden.
- [8] Tippen Sie auf „Speichern & Schließen“.

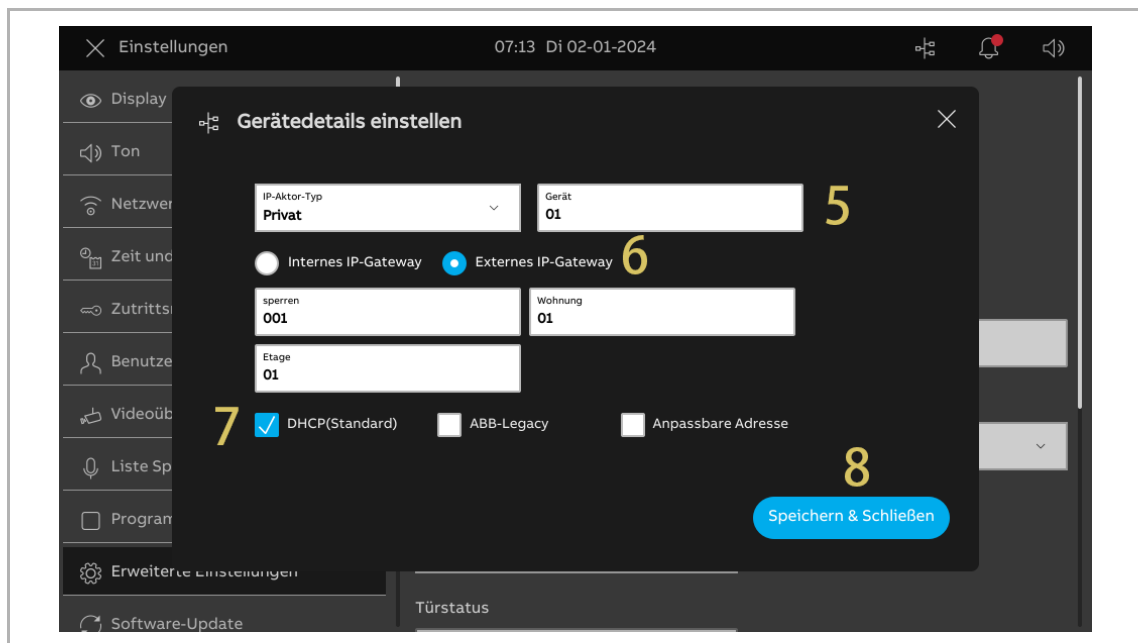

10.5 Wiederherstellen der Werkseinstellungen



Hinweis

Gebäudeadresse, Signatur und alle Parameter werden nach dem Reset-Vorgang auf die Werkseinstellungen zurückgesetzt.

10.5.1 Video IS

Gehen Sie folgendermaßen vor:

- [1] Tippen Sie innerhalb von 2 Minuten nach dem Einschalten der IS unter „Erweiterte Einstellungen“ auf „Panel“.
- [2] Gehen Sie zum Abschnitt „Zurücksetzen der Panel-Einstellungen“.
- [3] Tippen Sie auf „Auf Werkseinstellung zurücksetzen“.
- [4] Tippen Sie auf „Ja“.

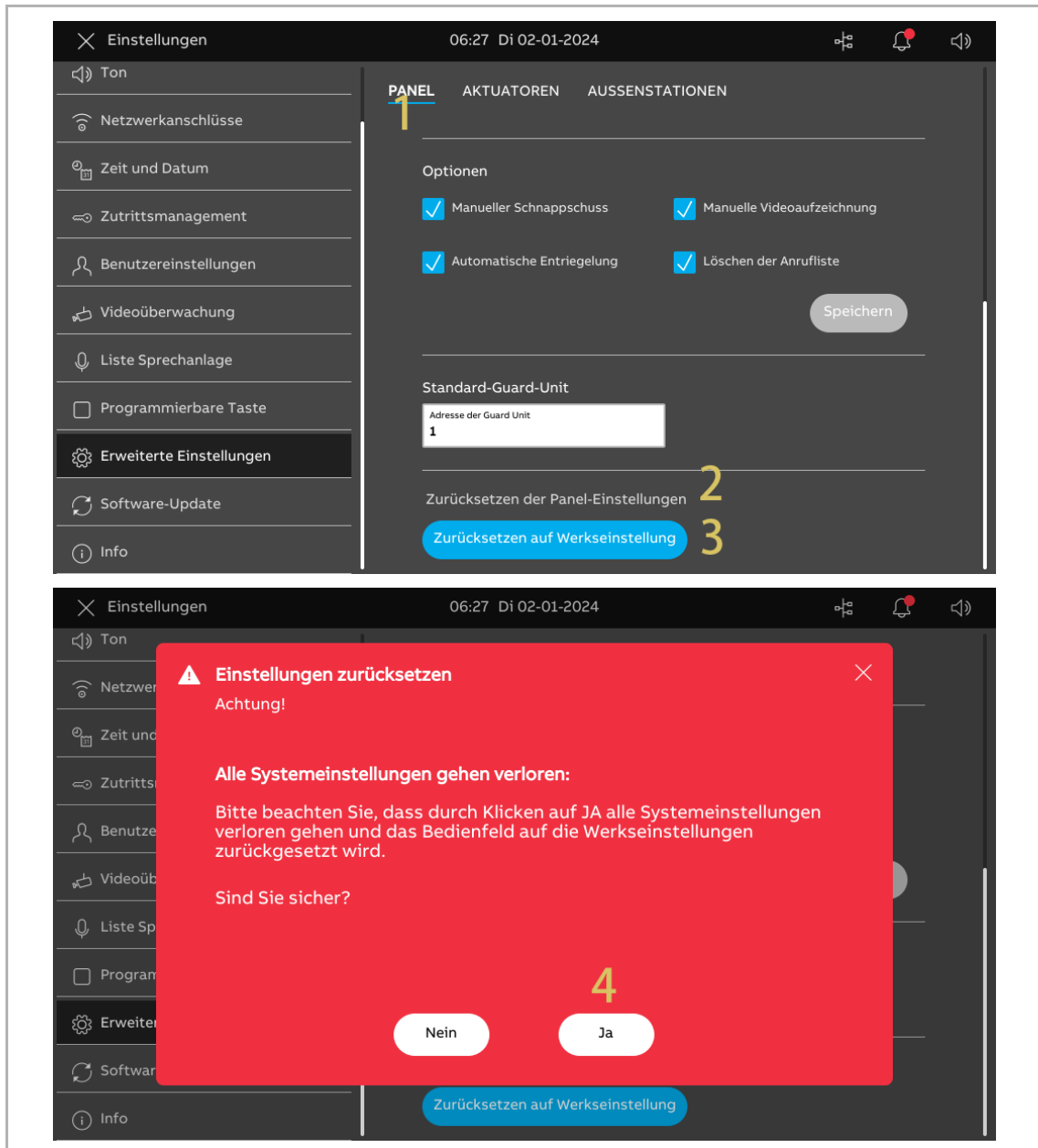

10.5.2 Audio IS

Gehen Sie folgendermaßen vor:

- [1] Lösen Sie das Geräteoberteil mithilfe eines Schraubendrehers vom Unterteil.
- [2] Halten Sie innerhalb von 2 Minuten nach dem Einschalten des Audio IP die Reset-Taste (oben) 3 Sekunden lang gedrückt, bis die 2 LED-Anzeigen ein- und wieder ausgeschaltet werden.
- [3] Nach einer Weile blinken die 2 LED-Anzeigen, um den Grundzustand anzuzeigen.

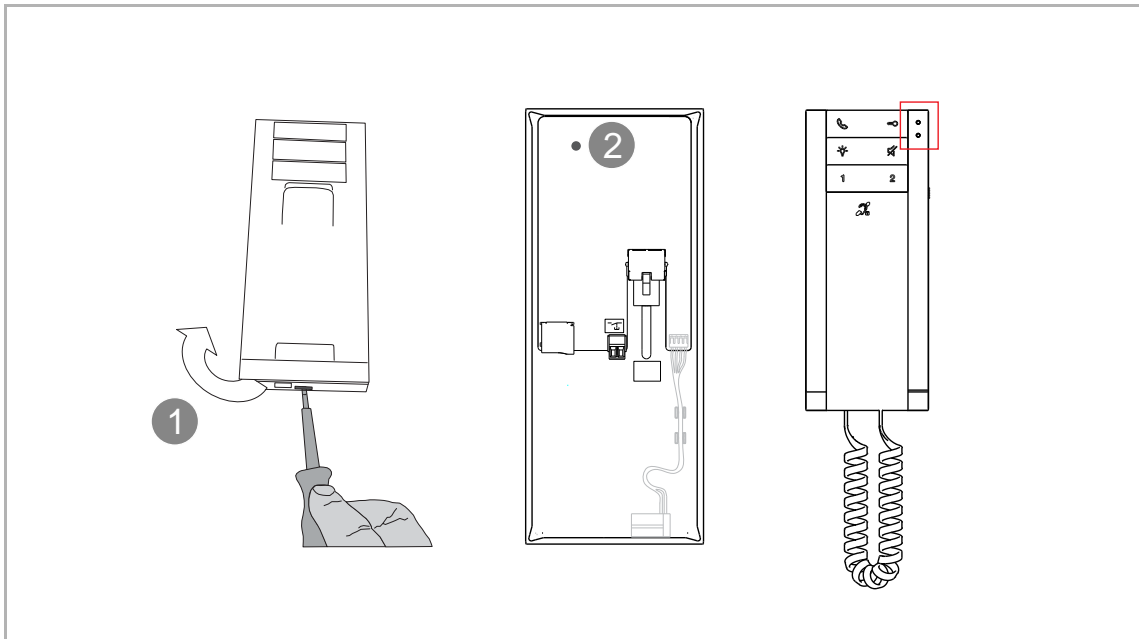

10.5.3 IP Touch 5 Außenstation

Gehen Sie folgendermaßen vor:

- [1] Schalten Sie die Außenstation ein und warten Sie, bis alle 3 LED-Anzeigen ausgehen.
- [2] Halten Sie innerhalb von 2 Minuten nach dem Einschalten der Außenstation die Reset-Taste 10 Sekunden lang gedrückt, bis die 3 LED-Anzeigen dauerhaft leuchten.

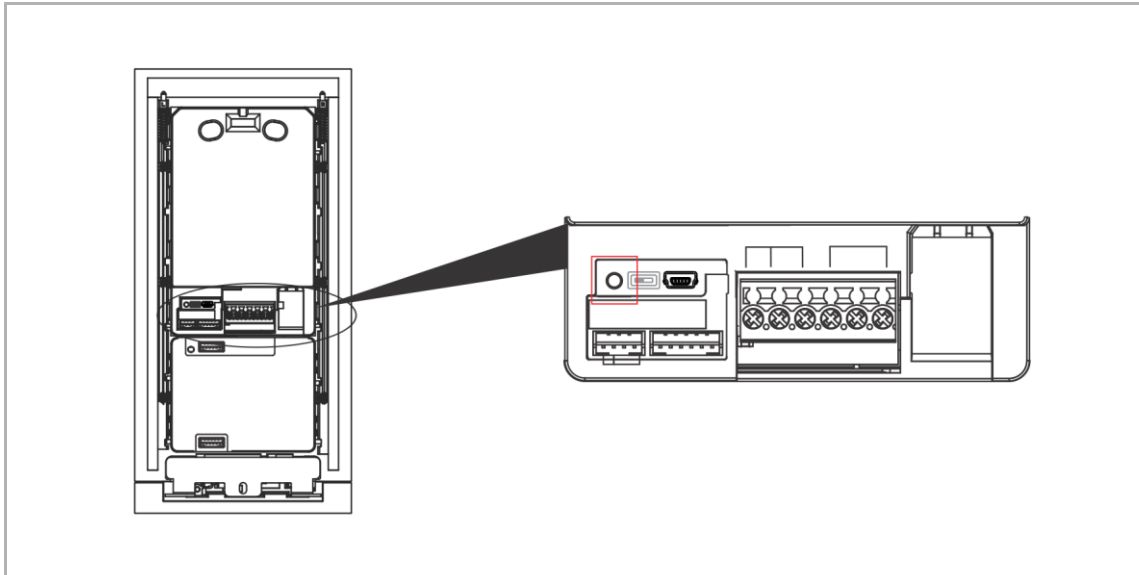

10.5.4 IP Taster Außenstation

Gehen Sie folgendermaßen vor:

- [1] Schalten Sie die Außenstation ein und warten Sie, bis alle 3 LED-Anzeigen ausgehen.
- [2] Halten Sie innerhalb von 2 Minuten nach dem Einschalten der Außenstation die Reset-Taste 10 Sekunden lang gedrückt, bis die 3 LED-Anzeigen dauerhaft leuchten.

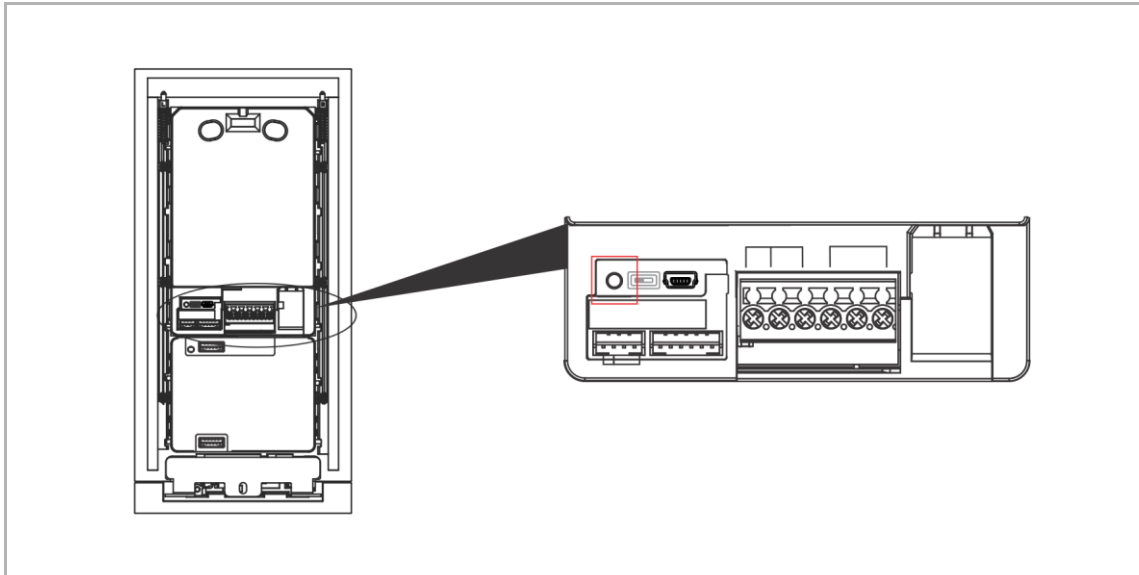

10.5.5 Mini-Außenstation

Gehen Sie folgendermaßen vor:

- [1] Schalten Sie die Mini-Außenstation mit IC ein und warten Sie, bis alle 3 LED-Anzeigen ausgehen.
- [2] Halten Sie die erste Taste innerhalb von 2 Minuten nach dem Einschalten der Mini-Außenstation mit IC 5 Sekunden lang gedrückt, bis alle 3 LED-Anzeigen blinken.
- [3] Halten Sie die erste Taste erneut 10 Sekunden lang gedrückt, bis die Mini-Außenstation mit IC einen „di“-Ton ausgibt und die 3 LED-Anzeigen ausgehen.

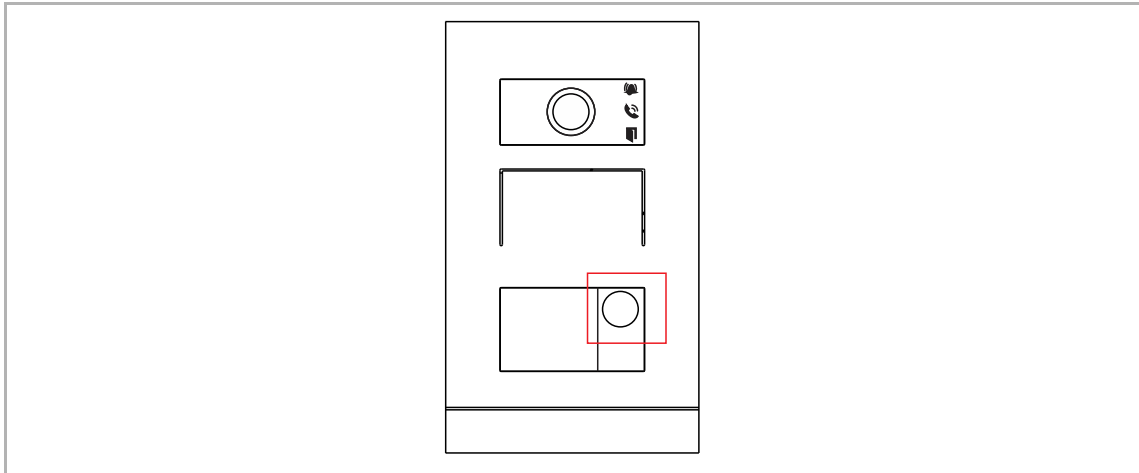

10.5.6 Concierge Station

Gehen Sie folgendermaßen vor:

- [1] Tippen Sie innerhalb von 2 Minuten nach dem Einschalten der Concierge Station unter „Technische Einstellungen“ auf „Lokale Einstellungen“.
- [2] Tippen Sie auf „Alle Daten löschen“.

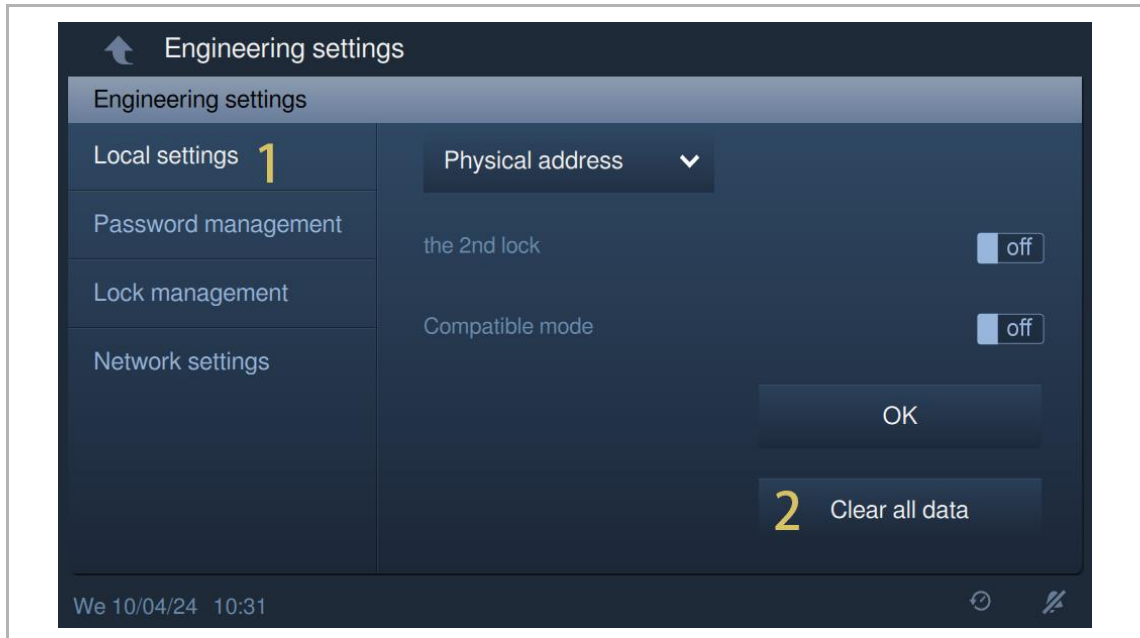

10.5.7 IP-Schaltaktor

Gehen Sie folgendermaßen vor:

- [1] Halten Sie innerhalb von 2 Minuten nach dem Einschalten des IP-Schaltaktors die Reset-Taste 10 Sekunden lang gedrückt, bis die Leuchtanzeige ausgeht.
- [2] Nach einer Weile beginnt die Leuchtanzeige wieder grün zu blinken.

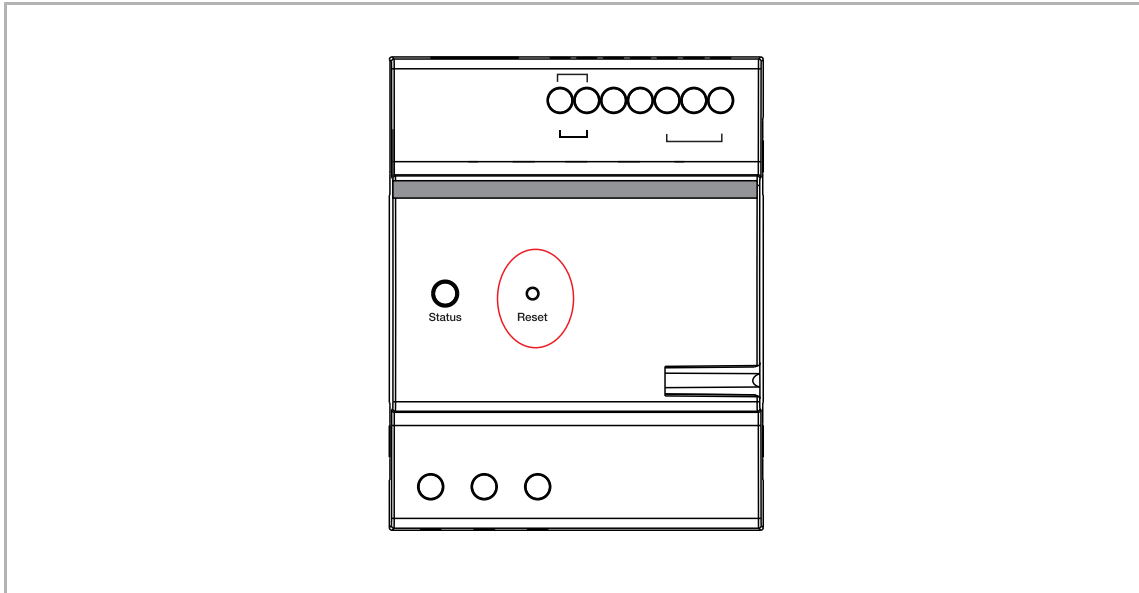

10.5.8 IP-Aufzugsteuerung

Gehen Sie folgendermaßen vor:

- [1] Halten Sie innerhalb von 2 Minuten nach dem Einschalten der Aufzugsteuerung die Reset-Taste 10 Sekunden lang gedrückt, bis die Leuchtanzeige ausgeht.
- [2] Nach einer Weile beginnt die Leuchtanzeige wieder grün zu blinken.

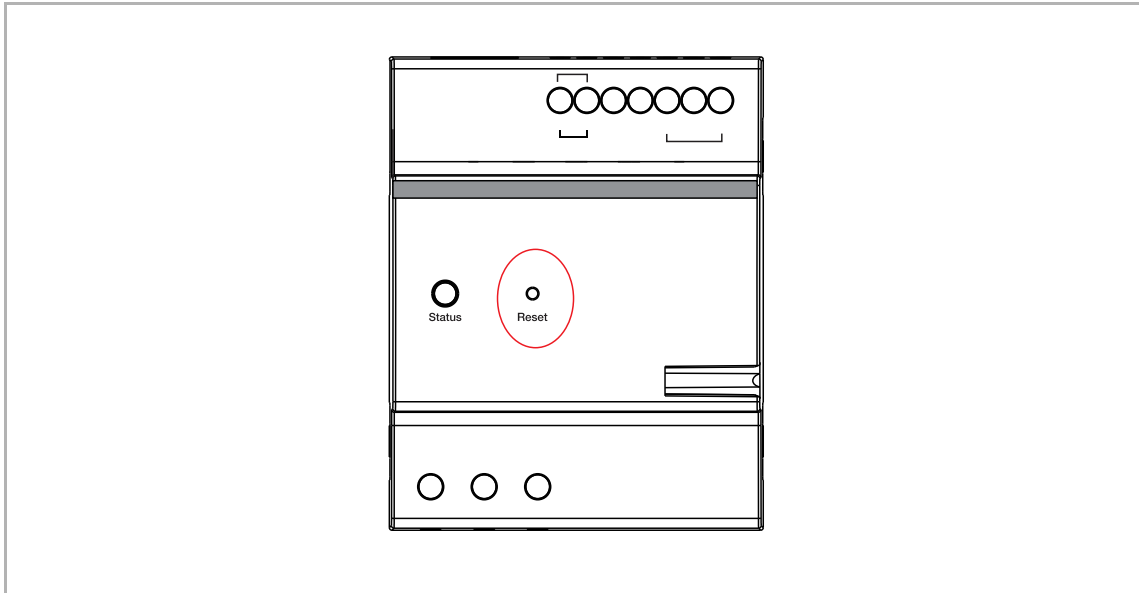

10.6 Passwort für den primären Administrator zurücksetzen

Halten Sie die Reset-Taste 10 Sekunden lang gedrückt, um das Passwort für den primären Administrator zurückzusetzen und setzen Sie gleichzeitig das AP-Passwort zurück.

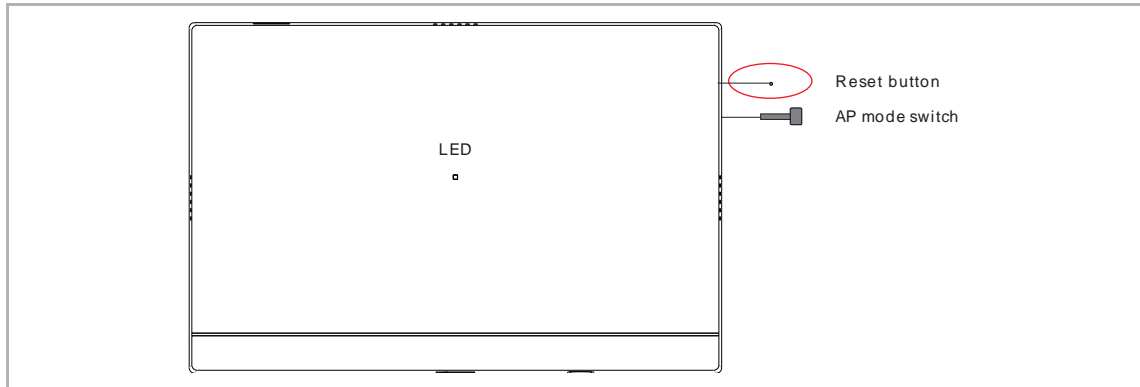

1. Rücksetzoption = Ohne MyBuildings-Konto

Wenn die Rücksetzoption bei der Ersteinrichtung auf „Ohne MyBuildings-Konto“ eingestellt ist, können Sie das Passwort für den primären Administrator direkt ändern, indem Sie zweimal ein neues Passwort eingeben.

Das Bild zeigt ein Web-Interface mit dem Titel 'Please change password first!'. Es enthält drei Eingabefelder: 'User name' mit dem Wert 'jacky', 'Password' und 'Repeat passw...'. Die beiden Passwortfelder sind mit roten Rahmen hervorgehoben. Ein 'Finish'-Button befindet sich am unteren Rand des Formulars.

2. Rücksetzoption = Mit MyBuildings-Konto

Wenn die Rücksetzoption bei der Ersteinrichtung auf „Mit MyBuildings-Konto“ eingestellt ist, ist neben der zweifachen Eingabe eines neuen Passworts auch ein Verifizierungscode erforderlich.



Hinweis

Wenn Sie bei der Ersteinrichtung eine E-Mail für den Versand des Verifizierungscode eingestellt haben, können Sie sich den Verifizierungscode per E-Mail zusenden lassen.

Verification code: 92OJJ88K.

Sent by: Jacky's SmartAP (cac28e69-816b-4bc9-ac77-2140adf9ea2c / ivanstagecn)

For your information. A maximum of 25 e-mails per day can be sent via your free@home system.

Please change password first!

User name

Password

Repeat passw...

Verify code

52s

10.7 Konfiguration des IP-Modus

10.7.1 Anzeigen des IP-Modus

Gehen Sie folgendermaßen vor:

- [1] Klicken Sie unter „Gerätediagnose“ auf „Einstellungen“.
- [2] Anzeigen des IP-Modus von SmartAP.
- [3] Ziehen Sie den Scroll-Balken nach rechts, um den IP-Modus des Geräts anzuzeigen.

The first screenshot shows the 'Gerätediagnose' (Device Diagnosis) screen. The 'Systeminformationen' (System Information) section displays the IP mode as 'DHCP/Statische Adresse'. A yellow '2' is placed over the IP mode text. The 'Gerätediagnose' menu item in the left sidebar is highlighted with a yellow '1'. Below the system information is a table of devices with columns for 'AKTIONEN', 'Status', 'Grund', 'Modus', 'Physikalische Adresse', and 'Seriennummer'. The table lists several devices, all with a status of 'Verfügbar' (Available).

The second screenshot shows the same 'Gerätediagnose' screen, but the 'Gerätediagnose' menu item is selected, leading to a list of devices. A yellow '3' is placed over the 'DHCP' value in the 'Gebäude-IP-Modus' column of the first device row. A red box highlights the 'DHCP' value in the 'Gebäude-IP-Modus' column of the first device row. The 'Alle aktualisieren' button is visible at the top of the device list.

10.7.2 Ändern des IP-Modus von „DHCP“ in „Legacy IP“ für alle Geräte

Die Änderung des IP-Modus von SmartAP führt zur Änderung des IP-Modus für alle Systemgeräte.

Gehen Sie folgendermaßen vor:

- [1] Klicken Sie unter „Gerätediagnose“ auf „Einstellungen“.
 - [2] Klicken Sie auf „“, um die „Netzwerkeinstellungen“ aufzurufen.
 - [3] Aktivieren Sie unter „Netzwerkeinstellungen“ das Kontrollkästchen, um „Legacy IP“ zu aktivieren.
- In der Dropdownliste kann zwischen 4 Netzwerkverbindungstypen ausgewählt werden. Klicken Sie auf das Schema rechts, um die Details anzuzeigen.

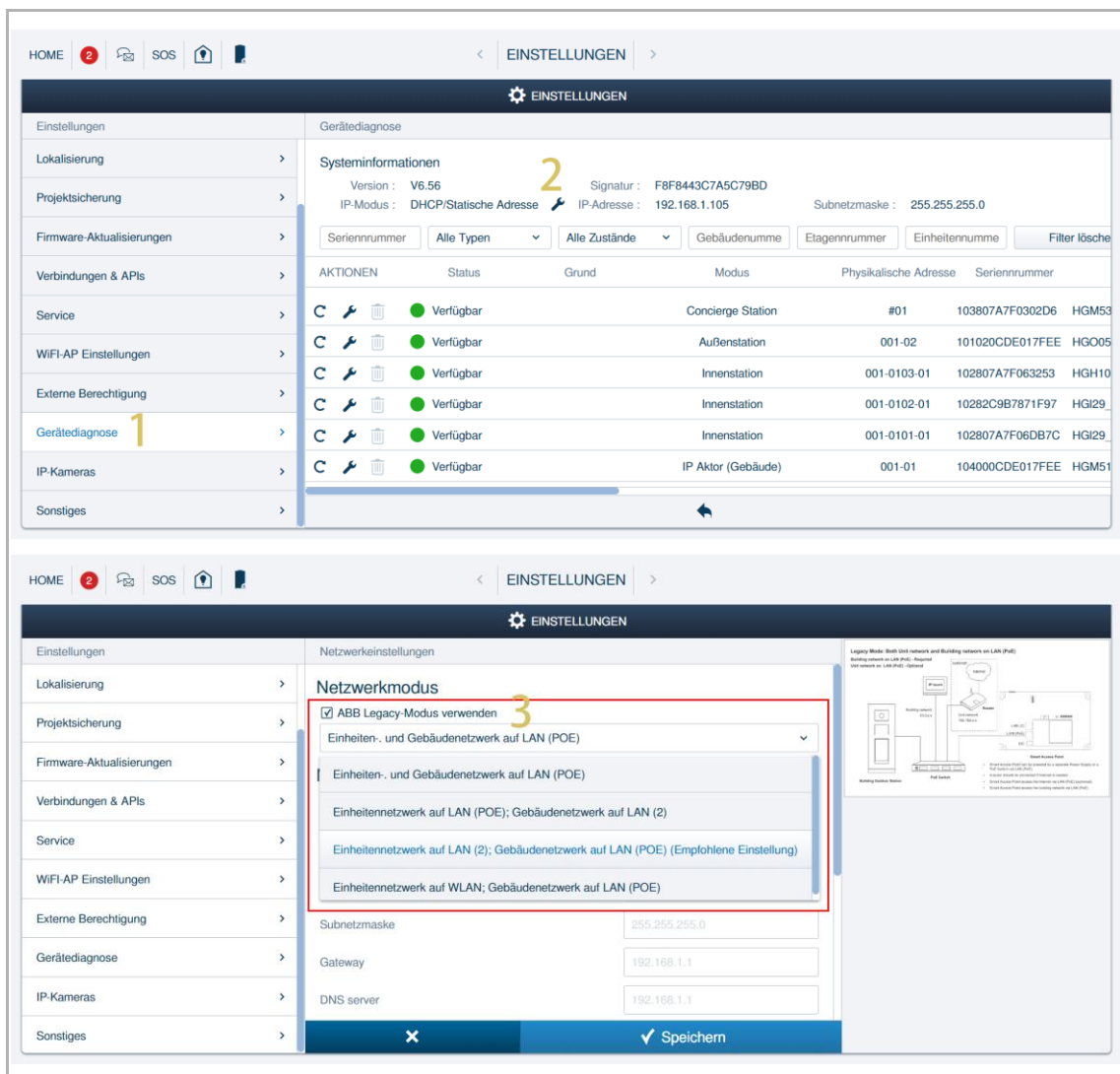

The image shows two screenshots of the ABB device management web interface. The top screenshot shows the 'Gerätediagnose' (Device Diagnosis) page. The left sidebar has 'Gerätediagnose' highlighted with a red '1'. The main content area shows 'Systeminformationen' with 'IP-Modus' set to 'DHCP/Statische Adresse'. Below this is a table of devices with columns for 'AKTIONEN', 'Status', 'Grund', 'Modus', 'Physische Adresse', and 'Seriennummer'. The bottom screenshot shows the 'Netzwerkeinstellungen' (Network Settings) page. The left sidebar has 'Netzwerkeinstellungen' highlighted with a red '3'. The 'Netzwerkmodus' section has a red box around the 'ABB Legacy-Modus verwenden' checkbox, which is checked. Below it is a dropdown menu with four options. To the right, there is a network diagram titled 'Legacy Mode: Both Unit network and Building network on LAN (POE)'. At the bottom, there are input fields for 'Subnetzmaske', 'Gateway', and 'DNS server', and a 'Speichern' (Save) button.

- [4] Klicken Sie auf „Speichern“, damit Ihre Einstellungen gespeichert werden.
- [5] Ein Warnfenster mit dem entsprechenden Hinweis wird angezeigt.
- [6] Aktivieren Sie das Kontrollkästchen, um fortzufahren.
- [7] Klicken Sie auf „√“, um fortzufahren.
- [8] Klicken Sie auf „√“, um wieder auf SmartAP zuzugreifen.

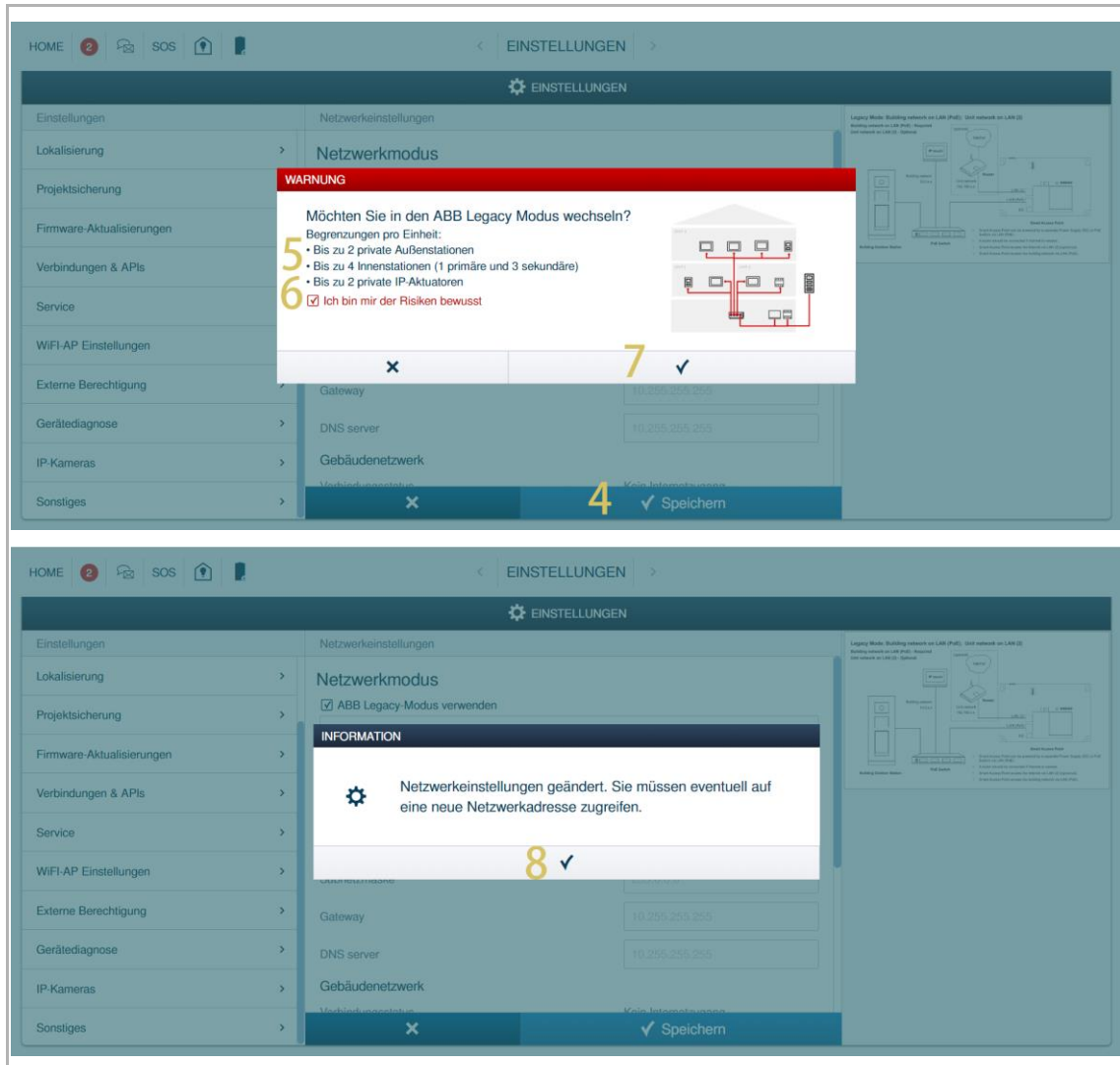

[9] Klicken Sie unter „Gerätediagnose“ auf „Einstellungen“.

[10] Klicken Sie auf „Alle aktualisieren“.

[11] „ABB Legacy“ wird am Bildschirm angezeigt und alle Geräte sind nach dieser Änderung verfügbar.

The screenshot shows the 'Gerätediagnose' (Device Diagnosis) section of the ABB Legacy interface. The interface is in German. A notification dialog box is overlaid on the screen, asking if the user wants to update all devices. The dialog has a close button (X) and a button labeled '10 Alle aktualisieren' (Update All). Below the dialog, the 'Gerätediagnose' section shows system information (Version: V6.56, IP-Modus: ABB Legacy) and a table of devices. The table has columns for 'AKTIONEN', 'Status', 'Grund', 'Modus', 'Physikalische Adresse', and 'Seriennummer'. All devices in the table have a status of 'Verfügbar' (Available), which is highlighted with a red box in the second screenshot. The number '11' is displayed above the system information.

Systeminformationen 11

Version : V6.56 Signatur : F8F8443C7A5C79BD
 IP-Modus : ABB Legacy IP-Adresse : 10.0.0.1(192.168.1.105) Subnetzmaske : 255.255.255.0

AKTIONEN	Status	Grund	Modus	Physikalische Adresse	Seriennummer
	Verfügbar		Concierge Station	#01	103807A7F0302D6 HGM53
	Verfügbar		Außenstation	001-02	101020CDE017FEE HGO05
	Verfügbar		Innenstation	001-0103-01	102807A7F063253 HGH10
	Verfügbar		Innenstation	001-0102-01	10282C9B7871F97 HGI29
	Verfügbar		Innenstation	001-0101-01	102807A7F06DB7C HGI29
	Verfügbar		IP Aktor (Gebäude)	001-01	104000CDE017FEE HGM51

[12]Der IP-Modus für alle Geräte ändert sich gleichzeitig in „Legacy IP“.

The screenshot shows the 'EINSTELLUNGEN' (Settings) menu with the 'Geräte-diagnose' (Device Diagnostics) section selected. The table below lists device updates with columns for Version, Signatur, Gebäude-IP-Modus, and Gebäude-IP-Adresse / Subnetzmaske. The 'Gebäude-IP-Modus' column is highlighted with a red box, and a yellow number '12' is overlaid on the table.

Version	Signatur	Gebäude-IP-Modus	Gebäude-IP-Adresse / Subnetzmaske
06 HGM53_GU_Main_V1.54_20240321_PP_IMX6SOLO	F8F8443C7A5C79BD	Legacy IP	10.0.1.1 / 255.0.0.0
EE HGO05_Digital_V1.51_20240304_PP_CX92755	F8F8443C7A5C79BD	Legacy IP	10.0.64.1 / 255.0.0.0
03 HGH10IP_Main_V1.22_20240321_MP_SSD20X	F8F8443C7A5C79BD	Legacy IP	10.0.65.16 / 255.0.0.0
07 HGI29_Main_V1.10_20240311_MP_X2000	F8F8443C7A5C79BD	Legacy IP	10.0.65.8 / 255.0.0.0
7C HGI29_Main_V1.10_20240311_MP_X2000	F8F8443C7A5C79BD	Legacy IP	10.0.65.0 / 255.0.0.0
EE HGM51_V1.16_20240206_PP_STM32F407VE	F8F8443C7A5C79BD	Legacy IP	10.0.64.96 / 255.0.0.0

10.7.3 Ändern des IP-Modus von „Legacy IP“ in „DHCP“ für alle Geräte

Die Änderung des IP-Modus von SmartAP führt zur Änderung des IP-Modus für alle Systemgeräte.

Gehen Sie folgendermaßen vor:

- [1] Klicken Sie unter „Gerätediagnose“ auf „Einstellungen“.
 - [2] Klicken Sie auf „“, um die „Netzwerkeinstellungen“ aufzurufen.
 - [3] Deaktivieren Sie unter „Netzwerkeinstellungen“ das Kontrollkästchen, um „Legacy IP“ zu deaktivieren.
- In der Dropdownliste kann zwischen 2 Netzwerkverbindungstypen ausgewählt werden. Klicken Sie auf das Schema rechts, um die Details anzuzeigen.

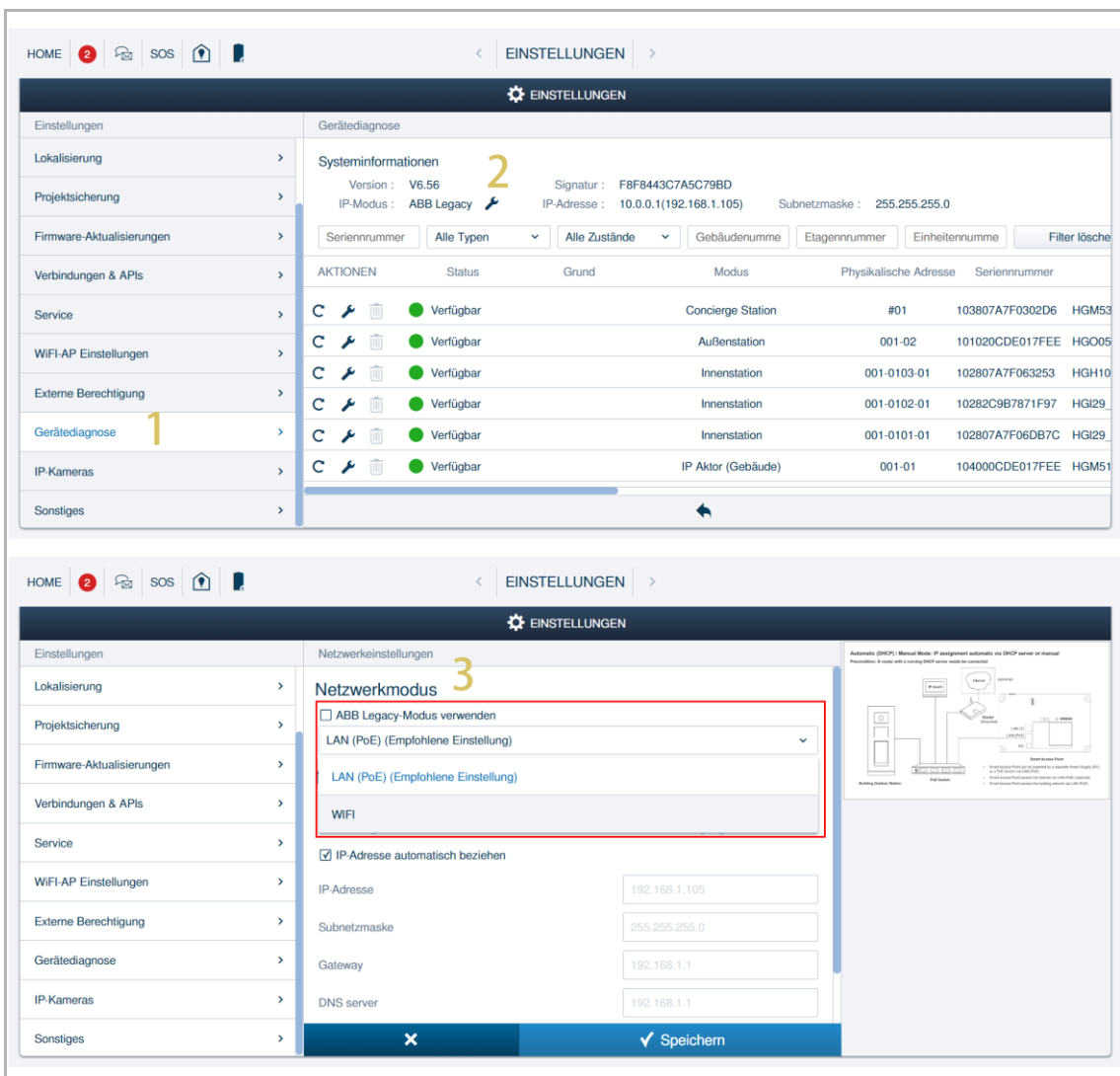







The screenshot shows the 'EINSTELLUNGEN' (Settings) page of the ABB device management interface. The left sidebar contains a menu with 'Gerätediagnose' (1) selected. The main content area is divided into two sections: 'Systeminformationen' and 'Gerätediagnose'.

Systeminformationen:

- Version: V6.56
- Signatur: F8F8443C7A5C79BD
- IP-Modus: ABB Legacy  (2)
- IP-Adresse: 10.0.0.1(192.168.1.105)
- Subnetzmaske: 255.255.255.0

Gerätediagnose:

AKTIONEN	Status	Grund	Modus	Physische Adresse	Seriennummer
	Verfügbar		Concierge Station	#01	103807A7F0302D6 HGM53
	Verfügbar		Außenstation	001-02	101020CDE017FEE HGO05
	Verfügbar		Innenstation	001-0103-01	102807A7F063253 HGH10
	Verfügbar		Innenstation	001-0102-01	10282C9B7871F97 HGI29
	Verfügbar		Innenstation	001-0101-01	102807A7F06DB7C HGI29
	Verfügbar		IP Aktor (Gebäude)	001-01	104000CDE017FEE HGM51

Netzwerkeinstellungen:

Netzwerkmodus (3)

- ABB Legacy-Modus verwenden
- LAN (PoE) (Empfohlene Einstellung)
- WIFI

IP-Adresse automatisch beziehen

IP-Adresse: 192.168.1.105
 Subnetzmaske: 255.255.255.0
 Gateway: 192.168.1.1
 DNS server: 192.168.1.1

Buttons:

Automatisch (DHCP) / Manual Mode: IP assignment automatic via DHCP server or manual. Includes a network diagram showing a switch connected to a server and a mobile phone.

- [4] Klicken Sie auf „Speichern“, damit Ihre Einstellungen gespeichert werden.
- [5] Ein Warnfenster mit dem entsprechenden Hinweis wird angezeigt.
- [6] Aktivieren Sie das Kontrollkästchen, um fortzufahren.
- [7] Klicken Sie auf „√“, um fortzufahren.
- [8] Klicken Sie auf „√“, um wieder auf SmartAP zuzugreifen.

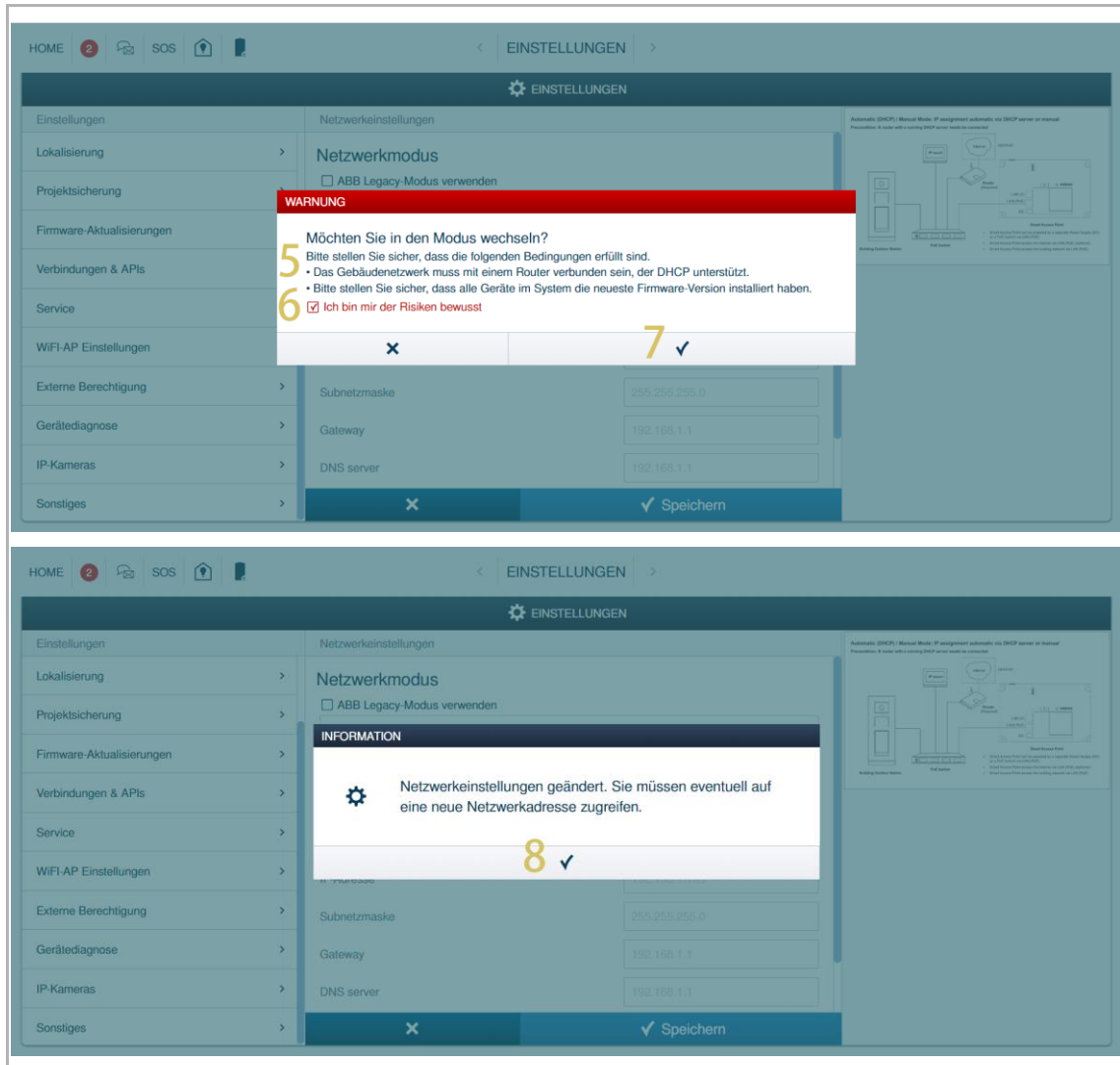

[9] Klicken Sie unter „Gerätediagnose“ auf „Einstellungen“.

[10] Klicken Sie auf „Alle aktualisieren“.

[11] „DHCP“ wird am Bildschirm angezeigt und alle Geräte sind nach dieser Änderung verfügbar.

The screenshot shows the 'Gerätediagnose' (Device Diagnosis) section of the management interface. An information dialog box is open, asking: 'Der Status und die Informationen der Geräte sind möglicherweise nicht mehr aktuell. Möchten Sie alles aktualisieren?' (The status and information of the devices may no longer be up to date. Do you want to update everything?). The dialog box has a close button (X) and a button labeled '10 Alle aktualisieren'.

Below the dialog, the device status table is visible. The 'Status' column shows 'Verfügbar' (Available) for all devices. A red box highlights the 'Verfügbar' status in the table.

AKTIONEN	Status	Grund	Modus	Physikalische Adresse	Seriennummer
	Verfügbar		Concierge Station	#01	103807A7F0302D6 HGM53
	Verfügbar		Außenstation	001-02	101020CDE017FEE HGO05
	Verfügbar		Innenstation	001-0103-01	102807A7F063253 HGH10
	Verfügbar		Innenstation	001-0102-01	10282C9B7871F97 HGI29
	Verfügbar		Innenstation	001-0101-01	102807A7F06DB7C HGI29
	Verfügbar		IP Aktor (Gebäude)	001-01	104000CDE017FEE HGM51

[12]Der IP-Modus für alle Geräte ändert sich gleichzeitig in „DHCP“.

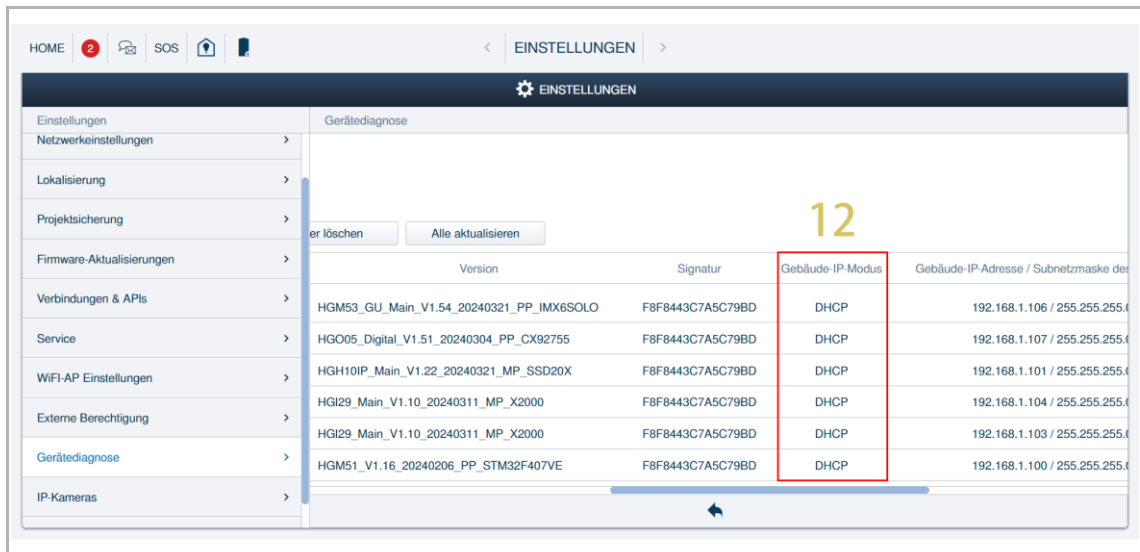

The screenshot shows a web interface for device management. The top navigation bar includes 'HOME', 'EINSTELLUNGEN', and a gear icon. The main content area is titled 'Geräte-diagnose' and contains a table of device firmware updates. The table has columns for 'Version', 'Signatur', 'Gebäude-IP-Modus', and 'Gebäude-IP-Adresse / Subnetzmaske'. The 'Gebäude-IP-Modus' column is highlighted with a red box, and a yellow '12' is overlaid on the table. The table contains the following data:

Version	Signatur	Gebäude-IP-Modus	Gebäude-IP-Adresse / Subnetzmaske
HGM53_GU_Main_V1.54_20240321_PP_IMX6SOLO	F8F8443C7A5C79BD	DHCP	192.168.1.106 / 255.255.255.0
HGO05_Digital_V1.51_20240304_PP_CX92755	F8F8443C7A5C79BD	DHCP	192.168.1.107 / 255.255.255.0
HGH10IP_Main_V1.22_20240321_MP_SSD20X	F8F8443C7A5C79BD	DHCP	192.168.1.101 / 255.255.255.0
HGI29_Main_V1.10_20240311_MP_X2000	F8F8443C7A5C79BD	DHCP	192.168.1.104 / 255.255.255.0
HGI29_Main_V1.10_20240311_MP_X2000	F8F8443C7A5C79BD	DHCP	192.168.1.103 / 255.255.255.0
HGM51_V1.16_20240206_PP_STM32F407VE	F8F8443C7A5C79BD	DHCP	192.168.1.100 / 255.255.255.0

10.7.4 Ändern des IP-Modus für ein bestimmtes Gerät

Gehen Sie folgendermaßen vor:



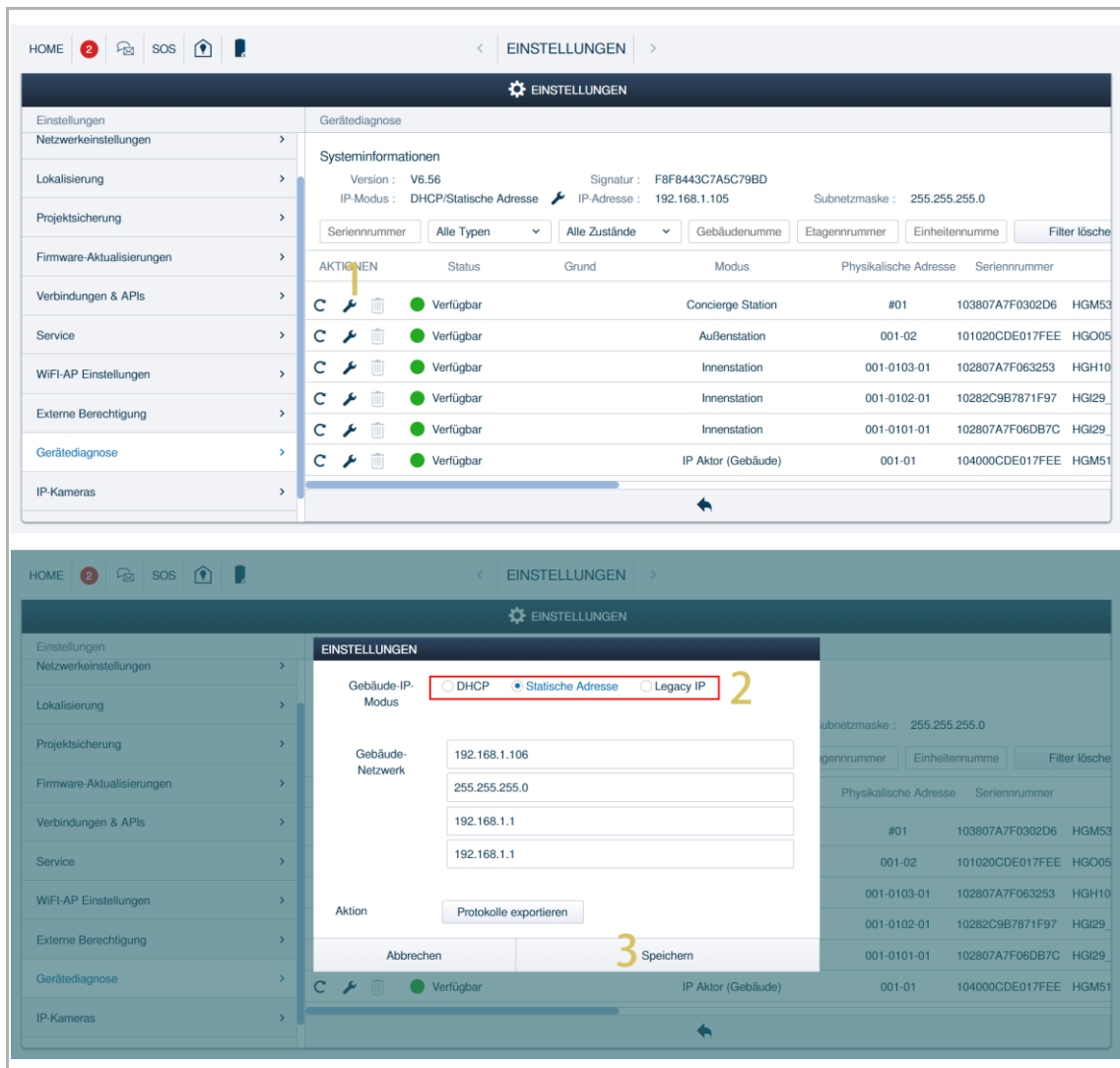



- [1] Klicken Sie unter „Gerätediagnose“ auf „“.
- [2] Ändern des IP-Modus.
 - Wenn „Statische Adresse“ ausgewählt ist, dann müssen Sie die IP-Adresse manuell eingeben oder den voreingestellten Wert akzeptieren.
- [3] Klicken Sie auf „Speichern“.



The screenshot shows the 'EINSTELLUNGEN' (Settings) screen for 'Gerätediagnose' (Device Diagnosis). The left sidebar lists various settings, with 'Gerätediagnose' selected. The main area displays system information and a table of devices. A modal window is open for editing the IP mode of a device.

Systeminformationen:
 Version : V6.56 Signatur : F8F8443C7A5C79BD
 IP-Modus : DHCP/Statische Adresse IP-Adresse : 192.168.1.105 Subnetzmaske : 255.255.255.0

Gerätediagnose Tabelle:

AKTIONEN	Status	Grund	Modus	Physikalische Adresse	Seriennummer
	Verfügbar		Concierge Station	#01	103807A7F0302D6 HGM53
	Verfügbar		Außenstation	001-02	101020CDE017FEE HGO05
	Verfügbar		Innenstation	001-0103-01	102807A7F063253 HGH10
	Verfügbar		Innenstation	001-0102-01	10282C9B7871F97 HGI29
	Verfügbar		Innenstation	001-0101-01	102807A7F06DB7C HGI29
	Verfügbar		IP Aktor (Gebäude)	001-01	104000CDE017FEE HGM51

Modal Window: EINSTELLUNGEN

Gebäude-IP-Modus: DHCP Statische Adresse Legacy IP **2**

Gebäude-Netzwerk: 192.168.1.106

Subnetzmaske: 255.255.255.0

IP-Adresse: 192.168.1.1

Physikalische Adresse: 192.168.1.1

Aktion:

3

[4] Der neue IP-Modus des Geräts wird auf dem Bildschirm angezeigt.

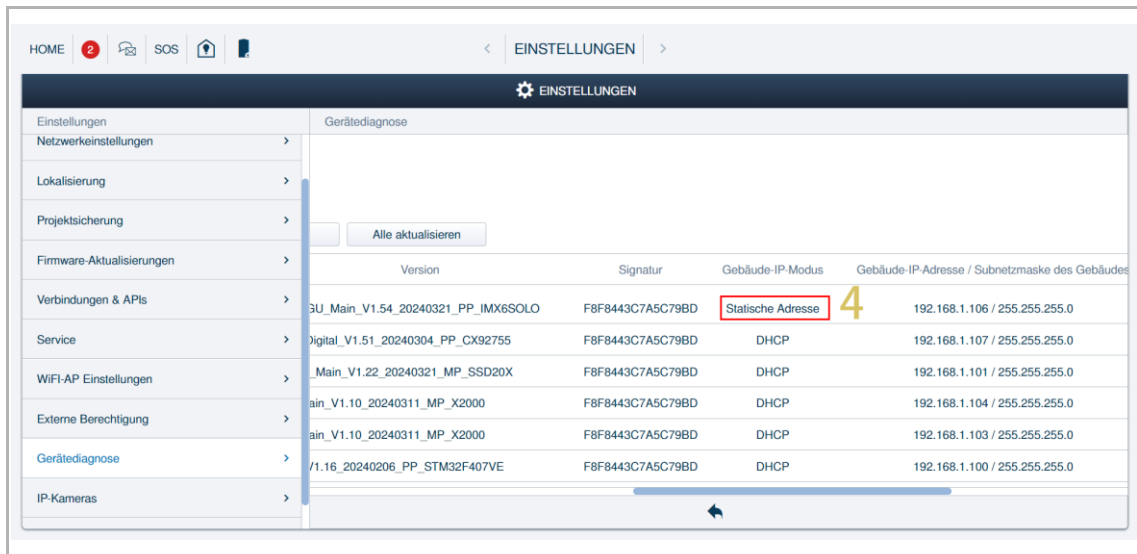

IP-Modus-Matching

- Wenn der IP-Modus von SmartAP auf „DHCP“ gesetzt wird, dann kann der IP-Modus des Geräts „DHCP“ oder „Statische Adresse“ sein.
- Wenn der IP-Modus von SmartAP auf „Legacy IP“ gesetzt wird, dann muss der IP-Modus des Geräts ebenfalls „Legacy IP“ sein.
- Wenn der IP-Modus nicht zwischen dem Gerät und SmartAP abgestimmt wird, dann wird „Fehler“ auf dem Bildschirm angezeigt.

10.8 Vertrauenswürdige Geräte verwalten

10.8.1 Verwaltung der vertrauenswürdigen Geräte für die Außenstation

Wenn Sie die Sperre der Außenstation freigeben möchten, müssen Sie Folgendes überprüfen:

- ob die Innenstation und die Außenstation auf SmartAP signiert sind.
- ob die Innenstation zur Liste der vertrauenswürdigen Geräte der Außenstation hinzugefügt wurde.

1. Vertrauenswürdige Geräte hinzufügen

Gehen Sie folgendermaßen vor:

[1] Klicken Sie unter „Türkommunikation“ auf „Außenstationen“.

[2] Klicken Sie auf die gewünschte Außenstation.

[3] Scrollen Sie in der Liste nach unten und klicken Sie auf „Vertrauenswürdige Geräte“.

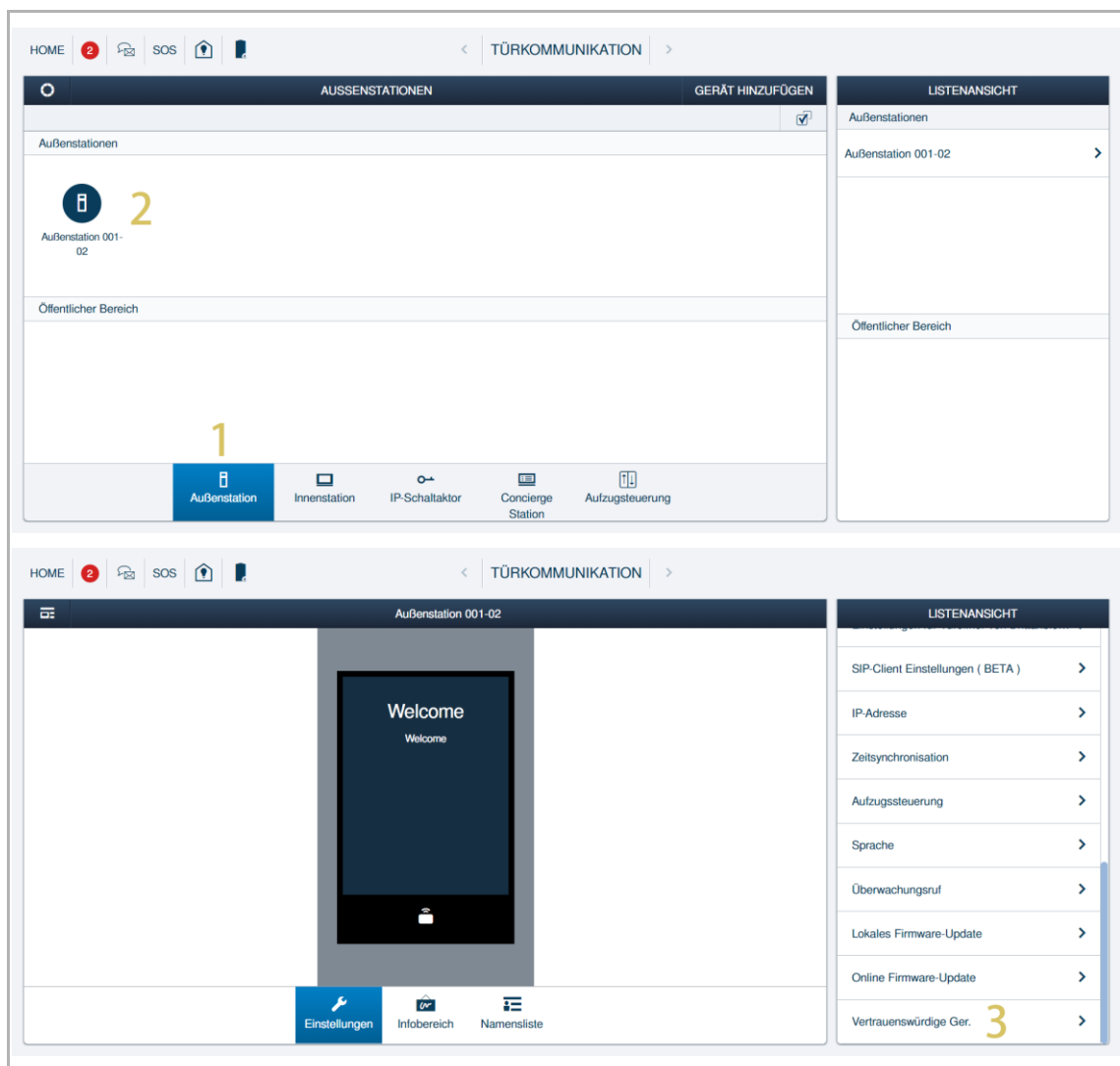

- [4] Klicken Sie auf „Vertrauenswürdige Geräte hinzufügen“.
- [5] Aktivieren Sie die Kontrollkästchen, um die vertrauenswürdigen Geräte auszuwählen.
- [6] Klicken Sie zur Bestätigung auf „✓“.

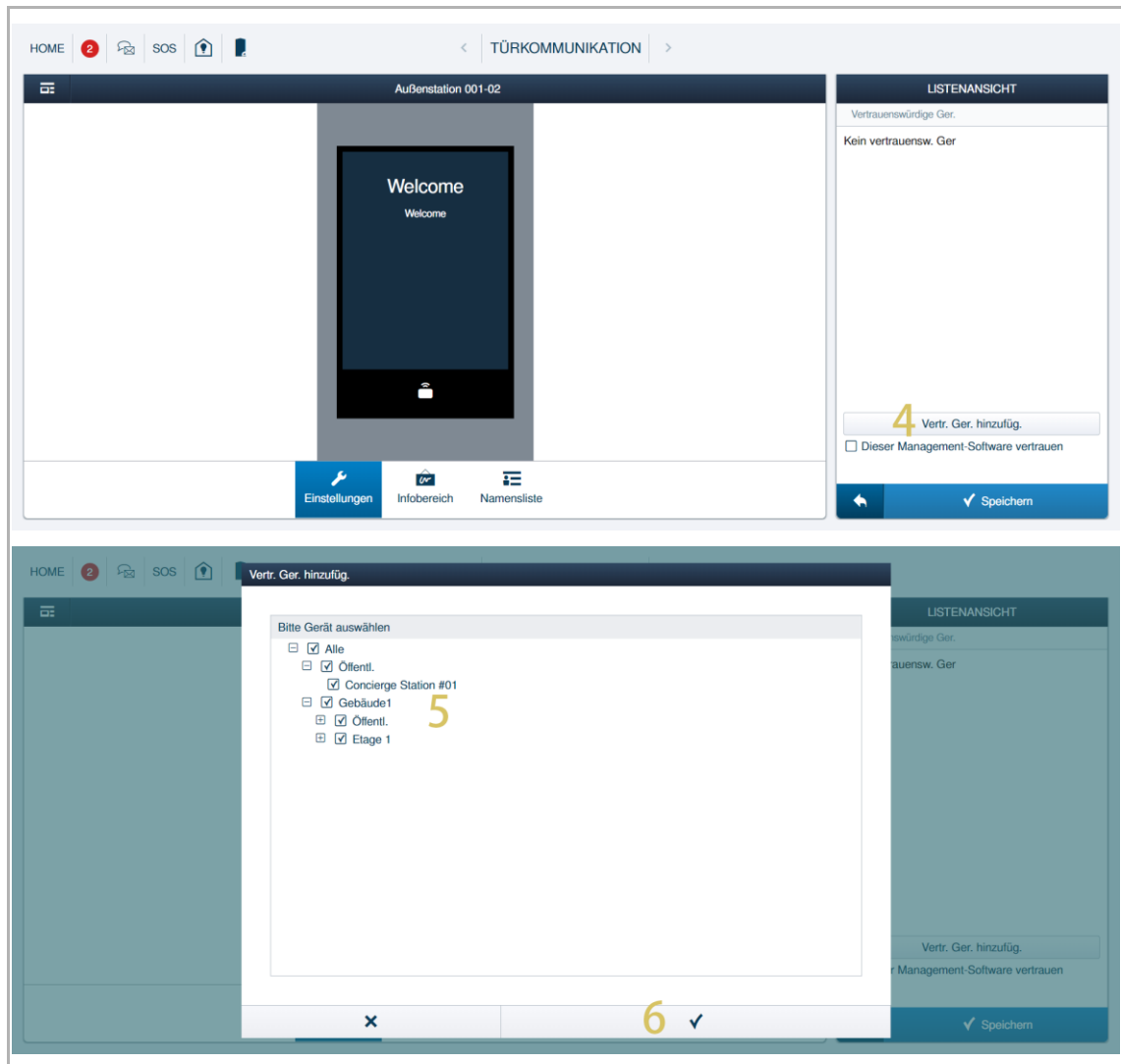

[7] Das Ergebnis wird auf dem Bildschirm angezeigt.

[8] Klicken Sie zum Speichern auf „Speichern“.

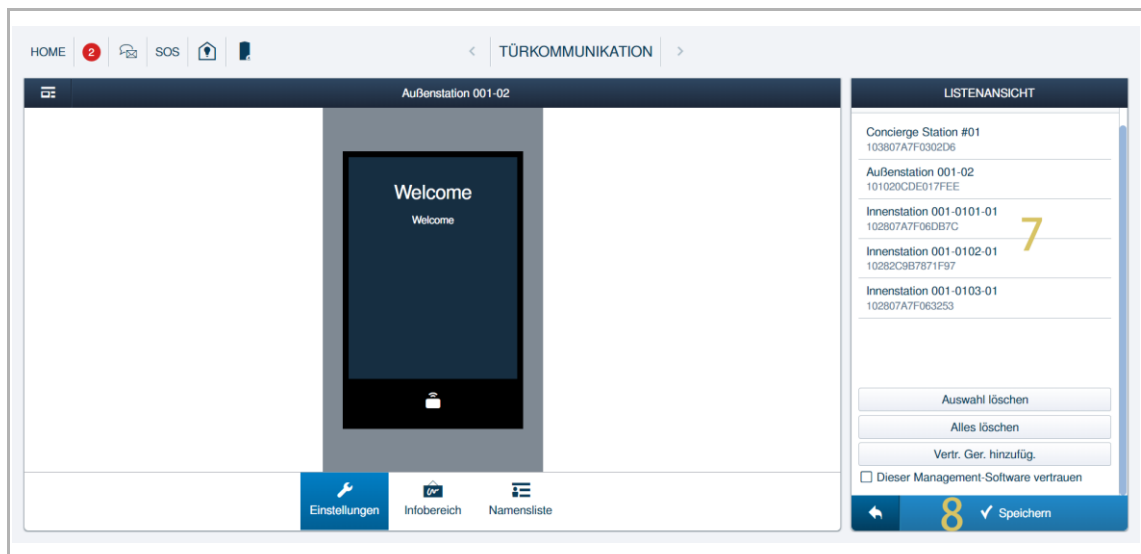

2. Vertrauenswürdige Geräte entfernen

Gehen Sie folgendermaßen vor:

- [1] Klicken Sie unter „Türkommunikation“ auf „Außenstationen“.
- [2] Klicken Sie auf die gewünschte Außenstation.
- [3] Scrollen Sie in der Liste nach unten und klicken Sie auf „Vertrauenswürdige Geräte“.

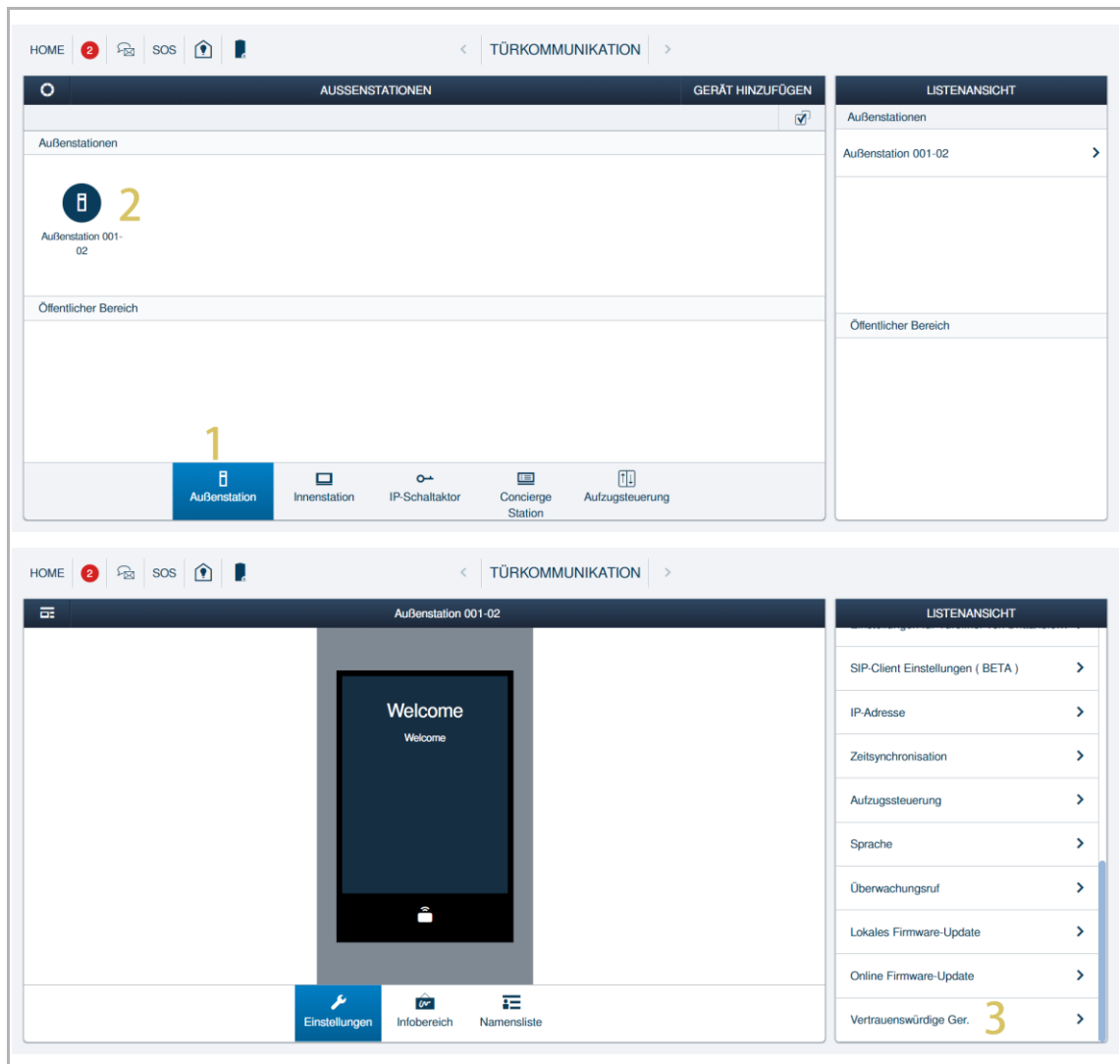

- [4] Klicken Sie auf die gewünschten Geräte, um eines nach dem anderen auszuwählen (die ausgewählten Geräte werden rot markiert).
- [5] Klicken Sie auf „Auswahl löschen“.

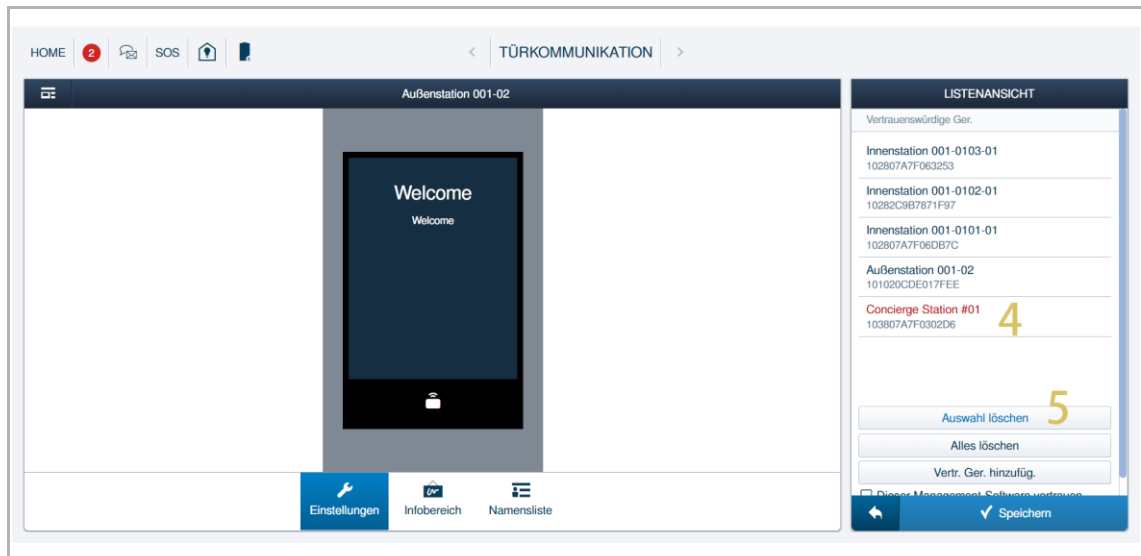

10.8.2 Verwaltung der vertrauenswürdigen Geräte für den IP-Schaltaktor

Wenn Sie die Sperre des IP-Schaltaktors freigeben möchten, müssen Sie Folgendes überprüfen:

- ob die Innenstation und der IP-Schaltaktor auf „Smart Access Point“ signiert sind.
- ob die Innenstation zur Liste der vertrauenswürdigen Geräte des IP-Schaltaktors hinzugefügt wurde.

1. Vertrauenswürdige Geräte hinzufügen

Gehen Sie folgendermaßen vor:

- [1] Klicken Sie unter „Türkommunikation“ auf „IP-Schaltaktor“.
- [2] Klicken Sie auf den gewünschten IP-Schaltaktor.
- [3] Klicken Sie auf „Vertrauenswürdige Geräte“.

The image shows two screenshots of a web interface for managing an IP Actuator.

Top Screenshot: The interface is titled "IP-SCHALTAKTOR" and "GERÄT HINZUFÜGEN". It shows a list of IP-Schaltaktor devices, with "Block-IPA 001-01" selected. A yellow number "2" is overlaid on the device icon. Below the device list, a yellow number "1" is overlaid on the "IP-Schaltaktor" button in the bottom navigation bar.

Bottom Screenshot: The interface is titled "Block-IPA 001-01". It shows a detailed view of the device, including a photo of the physical actuator. A blue button labeled "Einstellungen" is visible. On the right side, there is a "LISTENANSICHT" panel with various configuration options. A yellow number "3" is overlaid on the "Vertrauenswürdige Ger." (Trustworthy Devices) option in the list.

- [4] Klicken Sie auf „Vertrauenswürdige Geräte hinzufügen“.
- [5] Aktivieren Sie die Kontrollkästchen, um die vertrauenswürdigen Geräte auszuwählen.
- [6] Klicken Sie zur Bestätigung auf „✓“.

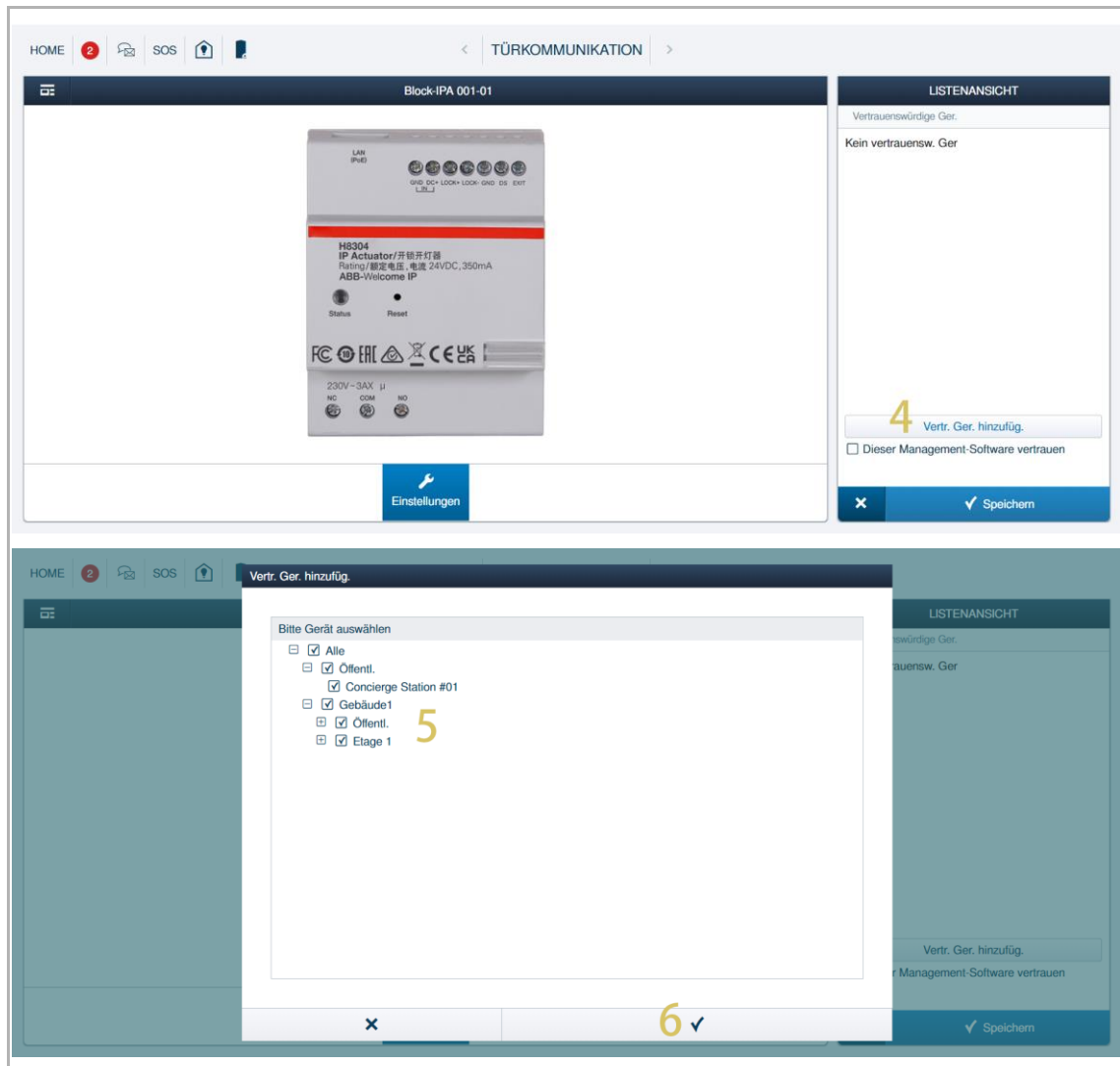

[7] Das Ergebnis wird auf dem Bildschirm angezeigt.

[8] Klicken Sie zum Speichern auf „Speichern“.



2. Vertrauenswürdige Geräte entfernen

Gehen Sie folgendermaßen vor:

- [1] Klicken Sie unter „Türkommunikation“ auf „IP-Schaltaktor“.
- [2] Klicken Sie auf den gewünschten IP-Schaltaktor.
- [3] Klicken Sie auf „Vertrauenswürdige Geräte“.

The image shows two screenshots of a web-based configuration interface for an IP Actuator (Block-IPA 001-01).

Top Screenshot: The main menu is visible under the heading "TÜRKOMMUNIKATION". The "IP-SCHALTAKTOR" option is highlighted with a yellow "1". The right sidebar shows a "LISTENANSICHT" (List View) for "IP-Schaltaktor" with a sub-entry for "Block-IPA 001-01".

Bottom Screenshot: The configuration page for "Block-IPA 001-01" is shown. It features a central image of the physical device, an "Einstellungen" (Settings) button below it, and a right sidebar with a "LISTENANSICHT" for the device. In this sidebar, the "Vertrauenswürdige Ger." (Trustworthy Devices) option is highlighted with a yellow "3".

- [4] Klicken Sie auf die gewünschten Geräte, um eines nach dem anderen auszuwählen (die ausgewählten Geräte werden rot markiert).
- [5] Klicken Sie auf „Auswahl löschen“.



10.8.3 Verwaltung der vertrauenswürdigen Geräte für SmartAP

1. Außenstationen als vertrauenswürdige Geräte festlegen

Gehen Sie folgendermaßen vor:

- [1] Klicken Sie unter „Türkommunikation“ auf „Außenstationen“.
- [2] Klicken Sie auf die gewünschte Außenstation.
- [3] Scrollen Sie in der Liste nach unten und klicken Sie auf „Vertrauenswürdige Geräte“.

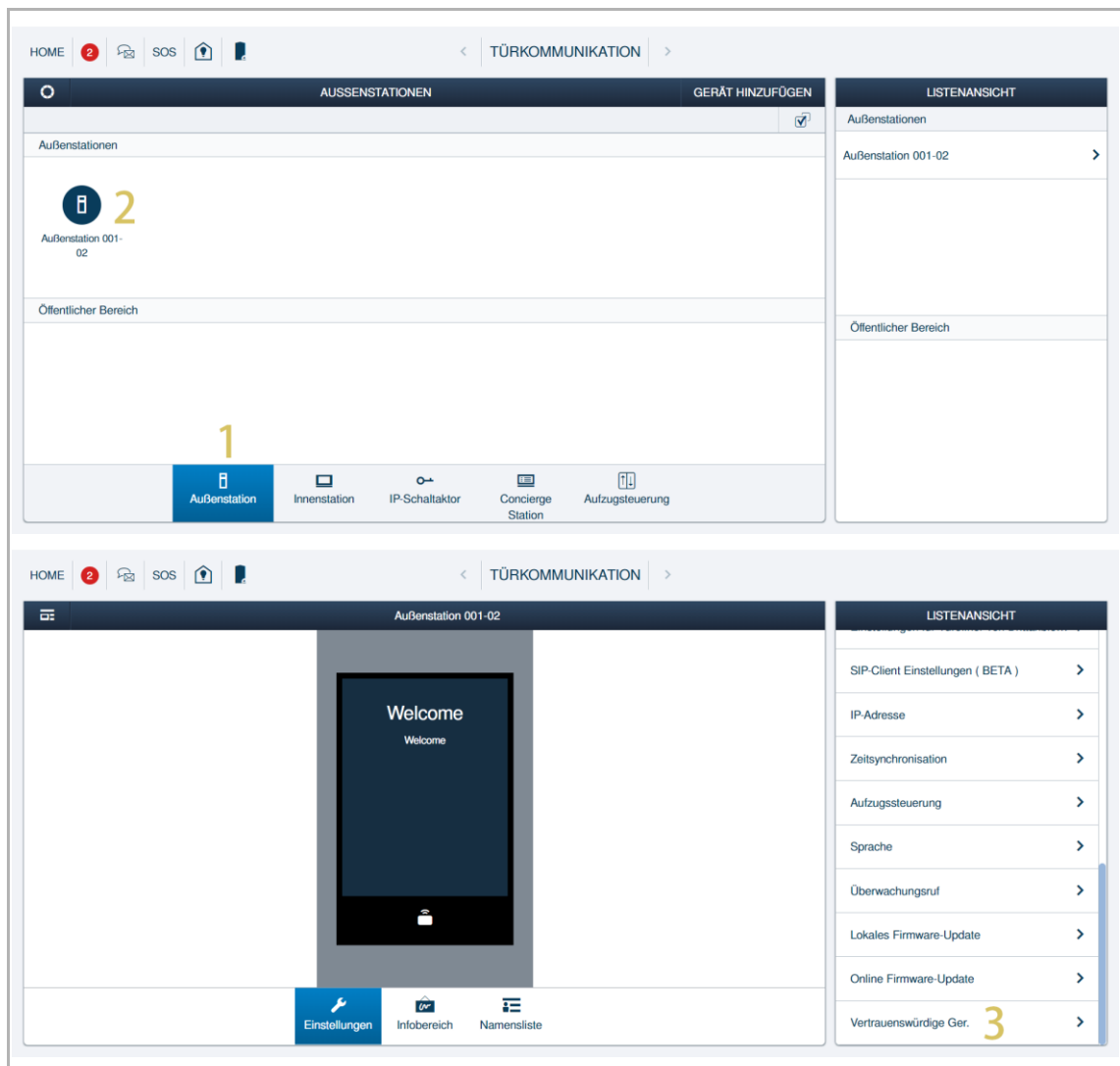

- [4] Klicken Sie auf „Dieser Management-Software vertrauen“.
- [5] Das Ergebnis wird in der Liste angezeigt.
- [6] Klicken Sie zum Speichern auf „√“.

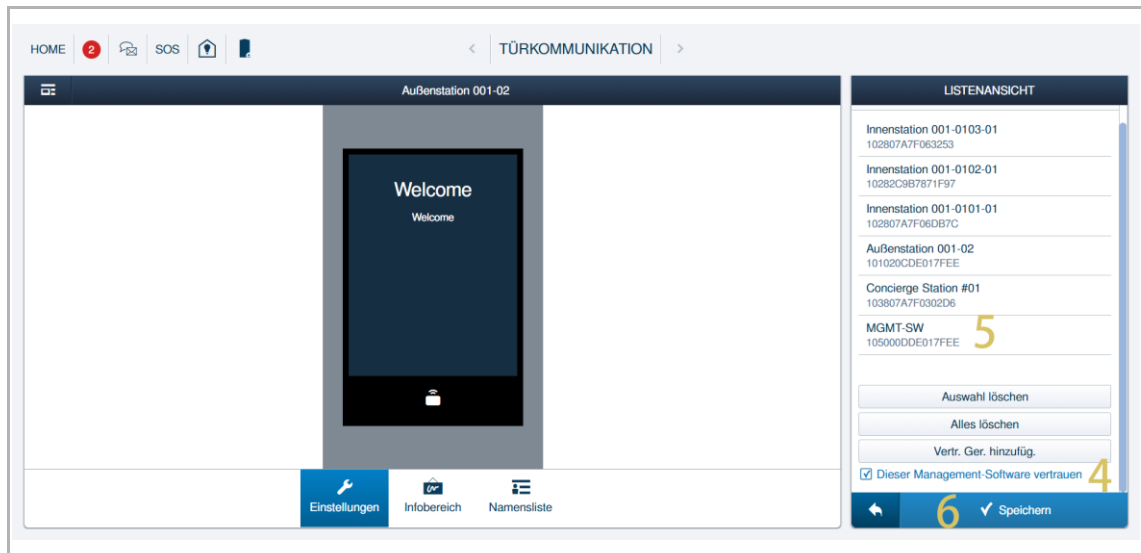

2. IP-Schaltaktoren als vertrauenswürdige Geräte festlegen

Gehen Sie folgendermaßen vor:

- [1] Klicken Sie unter „Türkommunikation“ auf „IP-Schaltaktor“.
- [2] Klicken Sie auf den gewünschten IP-Schaltaktor.
- [3] Klicken Sie auf „Vertrauenswürdige Geräte“.

The image shows two screenshots of a web interface for configuring IP actuators.

Top Screenshot: The interface is titled "TÜRKOMMUNIKATION" and "IP-SCHALTAKTOR". A yellow number "2" is placed over the "IP-Schaltaktor" icon in the main content area. A yellow number "1" is placed over the "IP-Schaltaktor" button in the bottom navigation bar. The right sidebar shows a list view with "Block-IPA 001-01" selected.

Bottom Screenshot: The interface shows the configuration page for "Block-IPA 001-01". A photograph of the physical actuator is displayed in the center. A yellow number "3" is placed over the "Vertrauenswürdige Ger." (Trustworthy Devices) option in the right sidebar. The bottom navigation bar has an "Einstellungen" (Settings) button highlighted.

- [4] Klicken Sie auf „Dieser Management-Software vertrauen“.
- [5] Das Ergebnis wird in der Liste angezeigt.
- [6] Klicken Sie zum Speichern auf „√“.

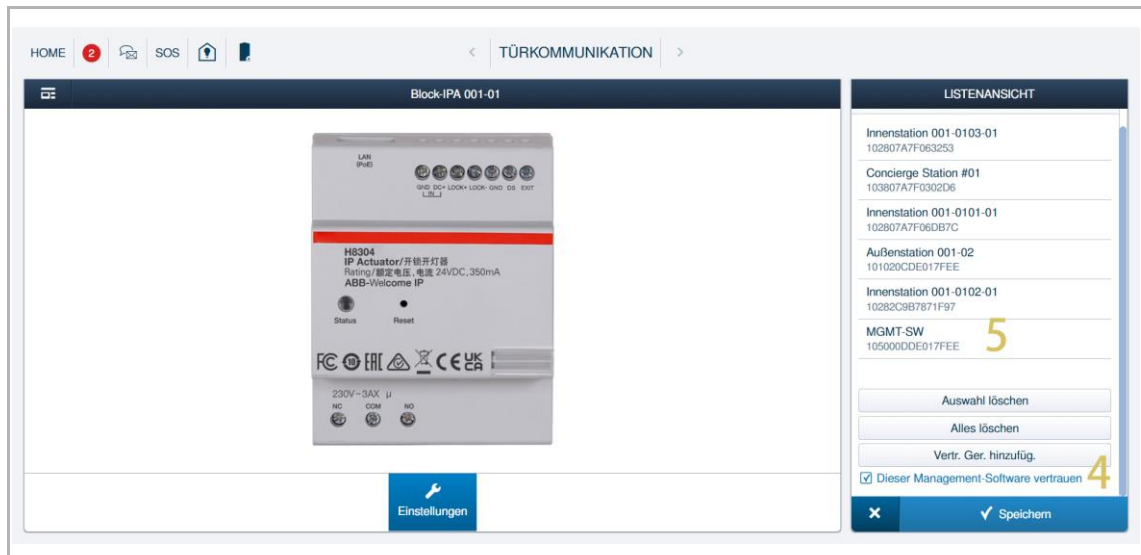

10.8.4 Notentsperrung

Im Notfall müssen Sie unter Umständen alle öffentlichen Türen öffnen. Damit dies möglich ist, müssen Sie alle Außenstationen und alle öffentlichen IP-Schaltaktoren zu „Smart Access Point“ hinzufügen.

Alle öffentlichen Türen entriegeln

Gehen Sie folgendermaßen vor:

- [1] Klicken Sie auf der Konfigurationsseite auf „SOS“.
- [2] Geben Sie das Passwort für den aktuellen Admin-Benutzer ein.
- [3] Klicken Sie auf „Alle öffentlichen Türen entriegeln“.
- [4] Der Ergebnisstatus wird auf dem Bildschirm angezeigt.

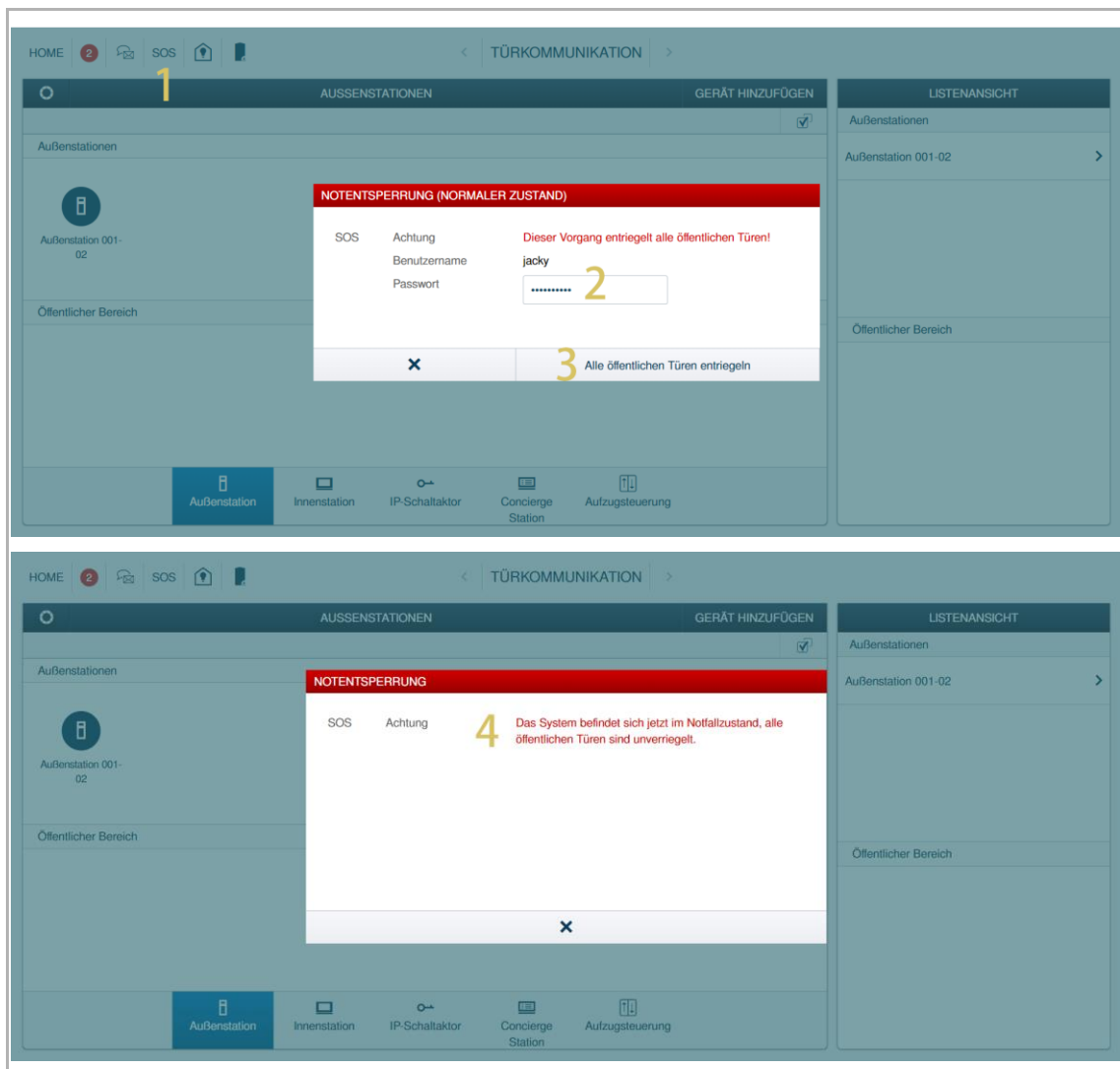

Alle öffentlichen Türen verriegeln

Gehen Sie folgendermaßen vor:

- [1] Klicken Sie auf der Konfigurationsseite auf „SOS“.
- [2] Geben Sie das Passwort für den aktuellen Admin-Benutzer ein.
- [3] Klicken Sie auf „Alle öffentlichen Türen verriegeln“.
- [4] Der Ergebnisstatus wird auf dem Bildschirm angezeigt.

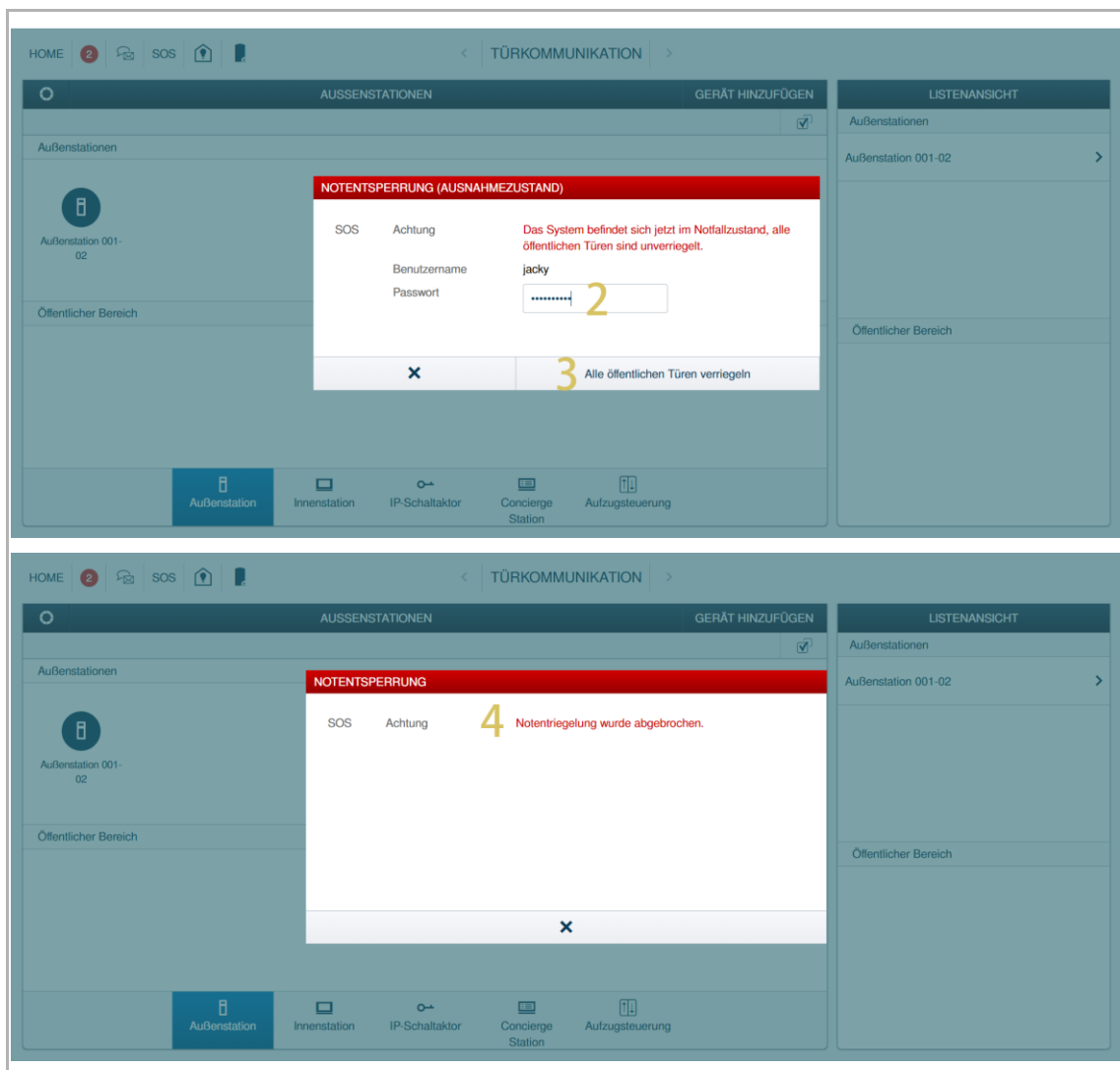

10.8.5 Allen Geräten vertrauen

Es gibt einen einfachen Weg, eine vertrauenswürdige Liste zu erstellen.

Bitte folgen Sie den folgenden Schritten:

[1] Klicken Sie auf dem Bildschirm „Hauptmenü“ von SmartAP auf „Türsprechanlage“.

[2] Klicken Sie auf „Allen vertrauen“.

- Wenn neue Geräte zum System hinzugefügt wurden oder sich die physikalische Adresse eines Geräts geändert hat, wird dies durch „“ angezeigt. Die Vertrauenswürdigkeit der Geräte muss dann erneut aktualisiert werden.

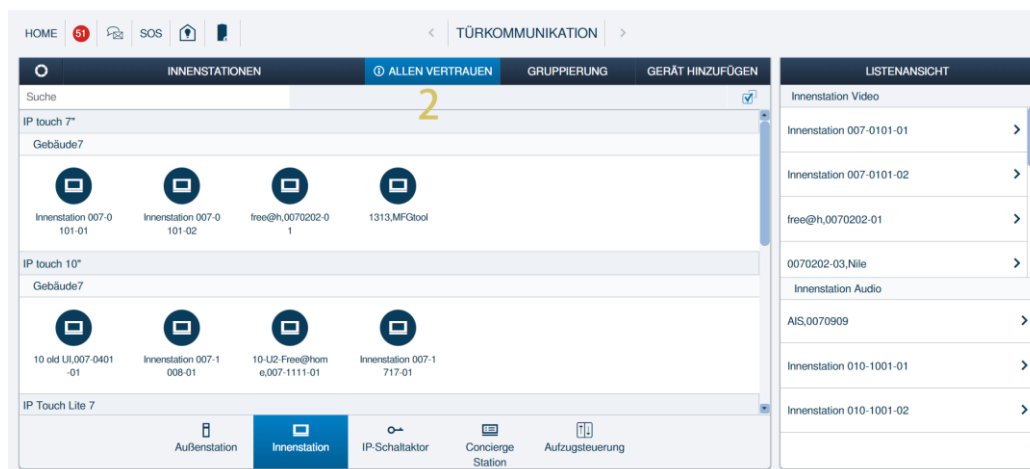

[3] Klicken Sie auf „Allen vertrauen“ und bestätigen sie die Meldung.

[4] Klicken „√“.

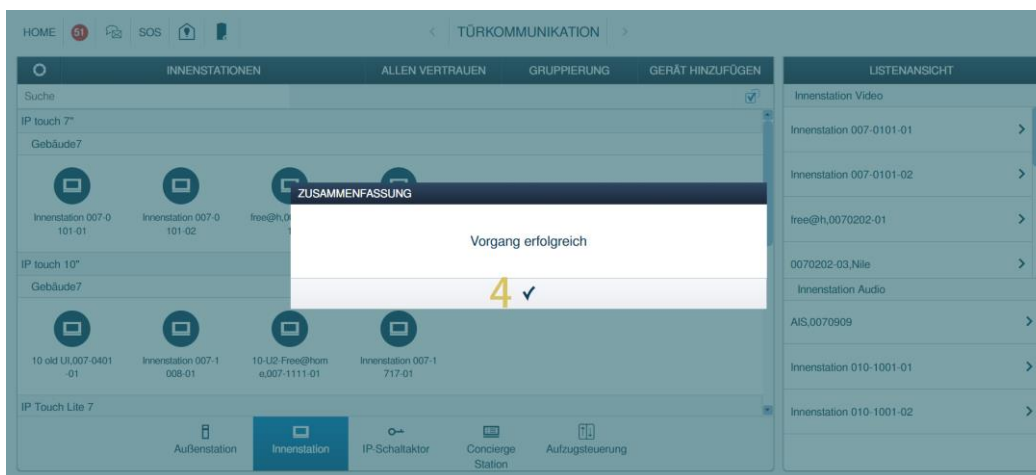
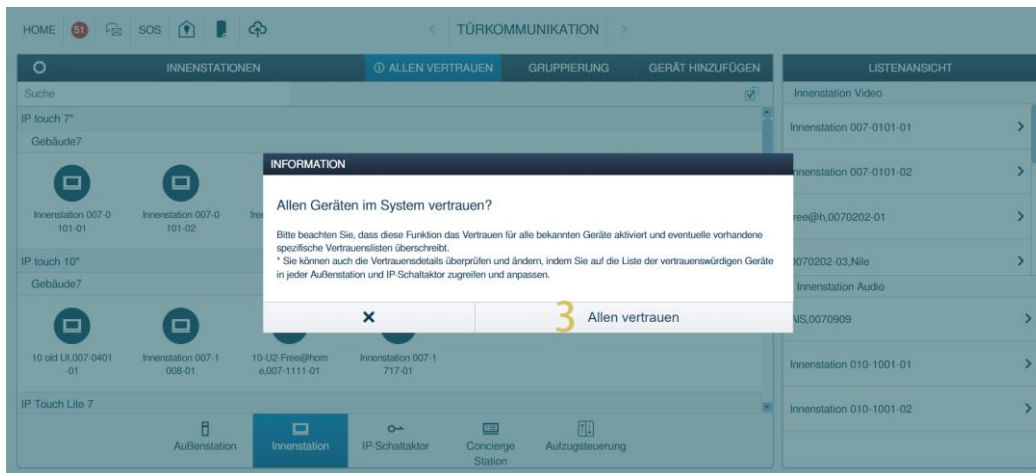

Die folgenden Vorgänge werden mit der Funktion „Alle vertrauen“ durchgeführt.

Gerätetyp	Vorgang
Torstation	Vertraut allen Innenstationen und allen IP-Aktoren.
Gebäudeaußenstation	Vertraut allen Innenstationen, Gebäude-IP-Schaltaktoren und privaten IP-Schaltaktoren in diesem Gebäude.
Private-Außenstation	Vertraut allen Innenstationen und privaten IP-Aktoren in einer Wohnung.
IP Schaltaktor	Vertraut allen Innenstationen und allen Außenstationen.
Gebäude-IP-Schaltaktor	Vertraut allen Innenstationen und Gebäude-Außenstationen in diesem Gebäude.
Privater IP-Schaltaktor	Vertraut allen Innenstationen und privaten Außenstationen in einer Wohnung.
Verwaltungssoftware	Alle Außenstationen und IP-Aktoren vertrauen standardmäßig der Verwaltungssoftware.

Busch-Jaeger Elektro GmbH

58513 Lüdenscheid
Freisenbergstraße 2

busch-jaeger.de
info.bje@de.abb.com

Kundenservice:
Tel.: +49 2351 956-1600
Fax: +49 2351 956-1700

Notice

We reserve the right to at all times make technical changes as well as changes to the contents of this document without prior notice.

The detailed specifications agreed upon apply for orders. Busch-Jaeger accepts no responsibility for possible errors or incompleteness in this document.

We reserve all rights to this document and the topics and illustrations contained therein. The document and its contents, or extracts thereof, must not be reproduced, transmitted or reused by third parties without prior written consent by Busch-Jaeger.