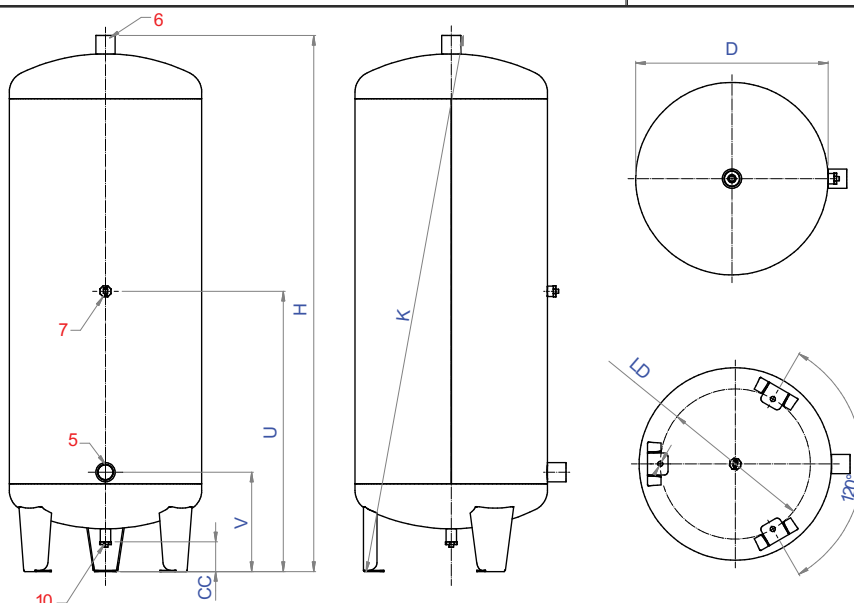

SPIROTECH SPECIFICATIEBLAD**ET 100 litre, 10 bar**

Klantnaam:

Project:

Referentie:

Type: ET0100T1**Ontwerp criteria**

Medium:	Water / glycol (max.40%)
Maximale systeemdruk:	10,0 bar-g
Maximale temperatuur:	110 °C
Ontwerpstandaard:	Spirotech standaard

Kwaliteitscontrole

Lektest:	ja
Testcertificaat:	nee
Ontwerp en Productie volgens 97/23/EC:	ja
Materiaalcertificaten:	nee
Tekening:	nee

Constructiematerialen

Huis:	S235 (St.37)
Lak:	Standaard
Kleur:	Geel (RAL 1003)

Afmetingen

Hoogte:	1337 mm
Breedte:	350 mm
Diepte:	350 mm
CC	93 mm
D	350 mm
H	1337 mm
K (kantel afmeting)	1347 mm
LD	240 mm
U	622 mm
V	251 mm
Gewicht	50 kg

Aansluitingen

5. Aanzuig leiding	Rp 1
6. Overstort leiding	Rp 1
7.	Rp 1/2
10.	Rp 1/2

Wijzigingen voorbehouden