

Termostato pavimento

Istruzioni di servizio

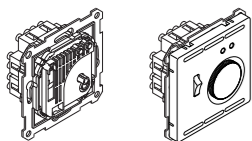

Termostato pavimento con interruttore

Cod. art. 537100

System Design

Termostato pavimento 230 V con interruttore e placca centrale

Cod. art. MEG5764-60..

Accessori necessari

– Da completare con:

- Placca centrale per termostato pavimento
- Cornice della relativa serie

Per la vostra sicurezza

PERICOLO PERICOLO DI SCOSSE ELETTRICHE, ESPLOSIONI O ARCHI ELETTRICI

Un'installazione elettrica sicura deve essere eseguita solo da professionisti qualificati. I professionisti qualificati devono dimostrare una profonda conoscenza nelle seguenti aree:

- Connessione a reti di installazione Connecting to installation networks
- Collegamento di più dispositivi elettrici
- Posa di cavi elettrici
- Installazione elettrica all'esterno
- Standard di sicurezza, norme e regolamenti locali sui cablaggi

La mancata osservanza di queste istruzioni può determinare la morte o lesioni gravi.

PERICOLO Rischio di morte per scossa elettrica.

Le uscite possono condurre corrente elettrica anche quando il dispositivo è spento. Prima di lavorare sui carichi connessi, scollegare sempre il fusibile nel circuito di ingresso dall'alimentazione.

La mancata osservanza di queste istruzioni può determinare la morte o lesioni gravi.

Introduzione al termostato pavimento

Il modulo termostato elettronico a installazione libera a pavimento con interruttore (in seguito **modulo**) ha la funzione di regolare la temperatura del riscaldamento elettrico a pavimento in ambienti secchi e chiusi.

- i** Il modulo dispone di un sistema di interruzione del riscaldamento secondo la norma EN 50559. Se il riscaldamento non viene interrotto per più di un'ora il sistema di interruzione interrompe il circuito elettrico del riscaldamento a pavimento per cinque minuti.

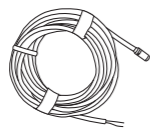

Il sensore remoto è installato nel pavimento e controlla la temperatura del pavimento. Quando è in posizione "0", l'interruttore scollega l'apparecchio dalla rete su un polo, interrompendo il circuito di alimentazione del riscaldamento a pavimento.

Installazione del modulo

- ① Installare il sensore remoto in un tubo protettivo nel pavimento.

- i** Il tubo protegge il sensore dall'umidità e dalle sollecitazioni meccaniche. Il sensore può essere facilmente sostituito in caso di danneggiamento.

Il cavo del sensore può essere esteso fino a massimo 50 m (sezione cavo 1,5 mm²). Impiegare un cavo schermato per l'installazione nelle canaline portacavi o in prossimità delle linee di tensione.

- ② Cablare il modulo come illustrato nello schema elettrico.

Schema di circuito

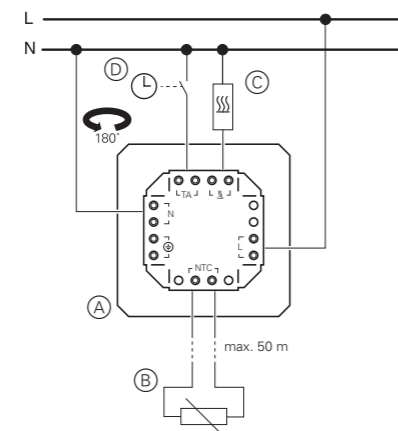

- (A) Modulo
(B) Sensore remoto
(C) Riscaldamento a pavimento
(D) Interruttore timer esterno per l'abbassamento notturno della temperatura

- i** Osservare quanto segue:
- Quando si utilizzano conduttori con sezione da 2,5 mm², raccomandiamo di impiegare scatole profonde per agevolare l'installazione.
 - Non occorrono conduttori protettivi in quanto la connessione assolve alla funzione di circuito a loop.

- ③ Installare il modulo.

- i** Per garantire il corretto funzionamento del modulo, l'anello di supporto va sempre installato su un muro finito. Ad esempio, non deve essere presente carta da parati.

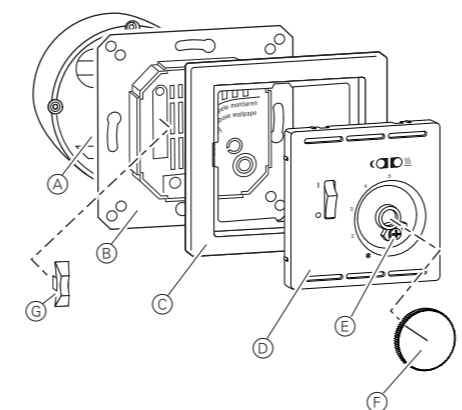

- ④ Inserire l'interruttore a bilico (G) sulla base dell'interruttore.
⑤ Applicare la cornice (C) e la piastra centrale (D) sul modulo e fissarle con la vite (E).
⑥ Innestare la manopola (F).

Funzionamento del modulo

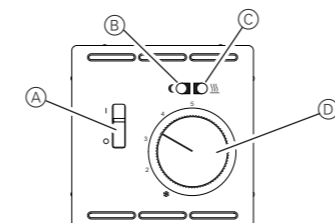

- (A) Interruttore On/Off
(B) Display per risparmio notturno ON (LED verde)
(C) Display per riscaldamento ON (LED rosso)
(D) Manopola per la preselezione della temperatura

Usare la manopola per impostare la temperatura desiderata per il pavimento. La scala corrisponde ad un campo di temperatura compreso tra circa 10 e 50°C (osservare le istruzioni del costruttore del riscaldamento a pavimento).

Scala dei valori di temperatura con simboli/numeri

	= circa 10°C	2	= circa 20°C
3	= circa 30°C	4	= circa 40°C
5	= circa 50°C		

Quando la temperatura del pavimento scende sotto al valore impostato, il modulo accende il riscaldamento a pavimento e il LED rosso (C) si accende. Quando la temperatura raggiunge il valore impostato, il riscaldamento si spegne e il LED rosso (C) si spegne.

Se il modulo è collegato a un interruttore a tempo esterno impostato opportunamente (vedi le istruzioni per l'uso dell'interruttore in questione), di sera può avere luogo una riduzione della temperatura notturna di circa 4°C e il LED verde (B) si accende.

Limitazione del campo di regolazione della temperatura

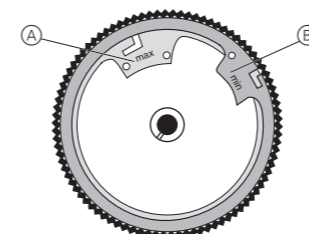

- (A) Anello rosso (max.): temperatura massima impostabile

- (B) Anello blu (min.): temperatura minima impostabile

Il modulo è impostato di fabbrica su un campo di regolazione massimo compreso tra 10 e 50°C.

Vi sono 2 anelli di livellamento nella manopola di impostazione. Questi permettono di limitare il campo di regolazione della temperatura entro il valore minimo e quello massimo.

Procedura di impostazione

- 1 Ruotare la manopola di impostazione fino a circa metà del campo di regolazione necessario.
- 2 Rimuovere la manopola.
- 3 Inserire la punta di una penna biro nel foro e ruotare l'anello fino al limite di temperatura richiesto. L'anello rosso di regolazione va girato in senso antiorario. L'anello di regolazione blu va girato in senso orario.
- 4 Reinstallare la manopola al suo posto.

Dati tecnici

Modulo

Tensione di esercizio:	CA 230 V, 50 Hz
Campo di regolazione temperatura:	10-50°C
Corrente di commutazione a CA 250 V:	10 (4) A
Potere di apertura:	2,3 kW
Riduzione della temperatura:	circa 4 K
Intervallo differenziale di temperatura:	circa 1 K
Codice IP:	IP 30

Sensore remoto

Elemento sensore:	NTC
Cavo sensore:	PVC, 4 m, 2 x 0,75 mm ²
Codice IP:	IP 67
Dati sensore:	33 kΩ a 25°C
Classe energetica:	IV = 2%
Modo di funzionamento:	1C
Classe di protezione:	II (una volta installata la copertura)

Morsetti: terminali di attacco per conduttori solidi da 1 a 2,5 mm²

Non smaltire l'apparecchio con i rifiuti domestici, ma consegnarlo a un centro di raccolta ufficiale. Il riciclaggio professionale contribuisce alla tutela delle persone e dell'ambiente dagli eventuali effetti nocivi.

Merten GmbH

Fritz-Kotz-Str. 8
51674 Wiehl - Germany
se.com/contact

Schneider
Electric

Vloerthermostaatsokkel

Gebruiksaanwijzing

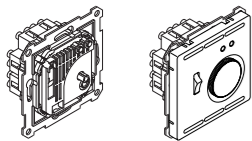

Vloerthermostaatsokkel met schakelaar

Art.nr. 537100

System Design

Vloerthermostaat 230 V met schakelaar en centrale plaat

Art.nr. MEG5764-60..

Benodigde accessoires

– Aan te vullen met:

- Centrale plaat voor vloerthermostaatsokkel
- Frame van overeenkomstig ontwerp

Voor uw veiligheid

⚠ GEVAAR RISICO OP ELEKTRISCHE SCHOK, EXPLO- SIE, OF OVERSLAG

Een veilige elektrische installatie mag alleen worden uitgevoerd door ervaren deskundigen. Ervaren deskundigen moeten een grondige kennis hebben van het volgende:

- Aansluiting op elektriciteitsnetwerken
- Aansluiten van meerdere elektrische apparaten
- Leggen van elektrische leidingen
- Elektrische installatie buitenshuis
- Veiligheidsnormen, lokale bedravingsvoorschriften

Als deze instructies niet worden opgevolgd, heeft dit de dood of ernstige verwondingen tot gevolg.

⚠ GEVAAR Levensgevaar door elektrische schok!

Zelfs als het apparaat is uitgeschakeld, staat op de uitgangen elektrische stroom. Koppel de zekering in de binnenkomende stroomkring altijd los van de voeding, voordat u aan aangesloten verbruikers gaat werken.

Als deze instructies niet worden opgevolgd, heeft dit de dood of ernstige verwondingen tot gevolg.

Kennismaken met de vloerthermostaat

Met de vrij montagebare elektronische vloerthermostaat-sokkel met schakelaar (hierna **sokkel**) kan de temperatuur van elektrische vloerverwarming in droge en omsloten ruimten worden geregeld.

- i** Het inzetstuk beschikt over een verwarmingsonderbreking conform EN 50559. Wanneer langer dan een uur zonder onderbrekingen wordt verwarmd, onderbreekt de verwarmingsonderbreking de stroomkring naar de vloerverwarming gedurende vijf minuten.

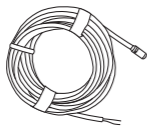

De afstandsbedieningssensor wordt in de vloer gemonteerd en bewaakt de vloertemperatuur. In de "0"-positie koppelt het apparaat op één pool van het lichtnet los, waarbij de stroomkring voor de vloerverwarming wordt onderbroken.

De sokkel installeren

- ① Installeer de afstandsbedieningssensor in een beschermbuis in de vloer.

- i** De beschermbuis beschermt de sensor tegen vocht en mechanische spanning. Een beschadigde sensor kan eenvoudig worden vervangen. U kunt de sensorkabel met maximaal 50 m verlengen (dwarsdoorsnede kabel 1,5 mm²). Gebruik bij installatie in kabelbuizen of in de buurt van stroomvoerende leidingen een afgeschermde sensorkabel.

- ② Bedraad de sokkel volgens het schakelschema.

Schakelschema

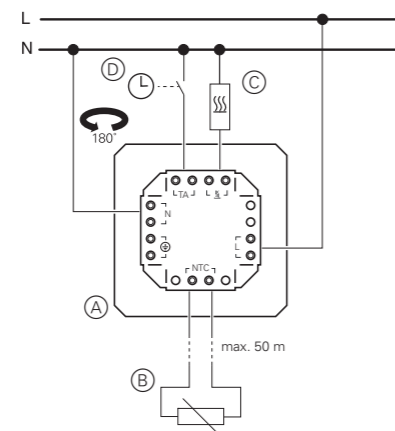

- (A) Sokkel
(B) Afstandsbedieningssensor
(C) Vloerverwarming
(D) Externe timerschakelaar voor temperatuurverlaging 's nachts

i Let op het volgende:

- Als er draden worden gebruikt met een dwarsdoorsnede van 2,5 mm² is het raadzaam om diepe installatiekasten te gebruiken voor een eenvoudiger installatie.
- Er is geen aardleiding nodig omdat de aansluiting is bedoeld om door te lussen.

- ③ Installeer de sokkel.

- i** Om u ervan te vergewissen dat de sokkel goed functioneert, moet de steuning altijd op een afgewerkte wand worden gemonteerd. Er mag bijvoorbeeld geen behang overheen worden geplakt.

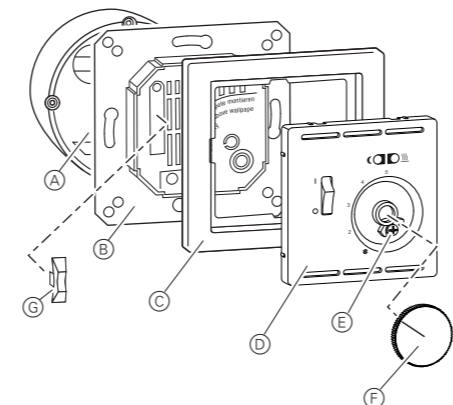

- ④ Breng de wipschakelaar (G) in de basis van de schakelaar in.
⑤ Plaats het frame (C) en de centrale plaat (D) op de sokkel en schroef deze vast (E).
⑥ Druk op de instelknop (F).

Bedienen van de sokkel

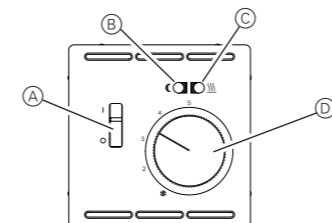

- (A) Aan/uit-schakelaar
(B) Display voor besparende nachtstand Aan (groen lampje)
(C) Display voor verwarming Aan (rood lampje)
(D) Instelknop voor voorkeuze temperatuur

Stel met de instelknop de gewenste vloertemperatuur in. De schaal komt overeen met een temperatuurbereik van ca. 10 tot 50 °C (neem hier de instructies van de fabrikant van de vloerverwarming in acht).

Schaal temperatuurinstellingen met symbolen/cijfers

❄	= ca. 10 °C	2	= ca. 20 °C
3	= ca. 30 °C	4	= ca. 40 °C
5	= ca. 50 °C		

Als de vloertemperatuur onder het instelpunt komt, schakelt de sokkel naar de vloerverwarming en gaat het rode lampje branden. Als de temperatuur het instelpunt bereikt, schakelt de verwarming uit en dooft het rode lampje.

Als de sokkel is aangesloten op een externe timerschakelaar en de timerschakelaar is op die manier ingesteld (zie hiervoor de gebruiksinstructies voor de externe timerschakelaar), kan er 's avonds een temperatuuordaling van ca. 4 °C plaatsvinden en gaat het groene lampje (B) branden.

Het temperatuurafstelbereik begrenzen

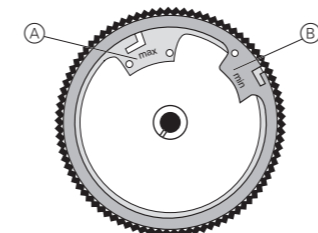

- (A) Rode ring (min.): hoogst instelbare temperatuur
(B) Blauwe ring (min.): laagst instelbare temperatuur
De sokkel is in de fabriek ingesteld op een maximaal afstelbereik van 10 tot 50 °C.

In de instelknop zitten 2 afstelringen. Deze kunnen worden gebruikt om het temperatuurafstelbereik binnen de minimum- en maximumwaarden te begrenzen.

Instelprocedure

- ① Draai de instelknop naar ongeveer het midden van het gewenste afstelbereik.
② Verwijder de instelknop.
③ Steek met de punt van een balpen in het gaatje en draai de ring naar de gewenste maximumtemperatuur. De rode afstelring moet linksom worden gedraaid. De blauwe afstelring moet rechtsom worden gedraaid.
④ Plaats de instelknop weer terug.

Technische gegevens

Sokkel	
Bedrijfsspanning:	AC 230 V, 50 Hz
Temperatuurafstelbereik:	10-50°C
Schakelstroom bij AC 250 V:	10 (4) A
Schakelvermogen:	2,3 kW
Temperatuurverlaging:	ca. 4 K
Schakelhysterese temperatuur:	ca. 1 K
IP-code:	IP 30
Afstandsbedieningssensor	
Sensorelement:	NTC
Sensorkabel:	PVC, 4 m, 2 x 0,75 mm ²
IP-code:	IP 67
Sensorgegevens:	33 kΩ op 25 °C
Energieklasse:	IV = 2%
Bedrijfsmodus:	1C
Beschermingsklasse:	II (zodra de kap is gemonteerd)
Aansluitklemmen:	Steek klemmen in voor solide draden van 1 - 2,5 mm ²

- Het apparaat niet met het huishoudelijk afval afvoeren maar naar een officieel verzamel-punt brengen. Professionele recycling beschermt mens en milieu tegen potentiële negatieve effecten.

Merten GmbH

Fritz-Kotz-Str. 8
51674 Wiehl - Germany
se.com/contact

Schneider
Electric