



INSTALLATION
INSTALLAZIONE
INSTALLATIE
INSTALACE
INŠTALÁCIA
INSTALACIJA

Schnelladapter | Quick-fit adaptor | Adaptateurs rapides | Adattatore rapido | Sneladapter | Rychloupínací adaptér |
Rýchloadaptér | Hitri adapter

» ZSA 315



INSTALLATION

1. Allgemeine Hinweise

Dieses Dokument richtet sich an den Fachhandwerker.



Hinweis

Lesen Sie diese Anleitung vor dem Gebrauch sorgfältig durch und bewahren Sie sie auf. Geben Sie die Anleitung ggf. an einen nachfolgenden Benutzer weiter.

1.1 Sicherheitshinweise

1.1.1 Aufbau von Sicherheitshinweisen



SIGNALWORT Art der Gefahr
Hier stehen mögliche Folgen bei Nichtbeachtung des Sicherheitshinweises.
► Hier stehen Maßnahmen zur Abwehr der Gefahr.

1.1.2 Symbole, Art der Gefahr

Symbol	Art der Gefahr
	Verletzung

1.1.3 Signalworte

SIGNALWORT	Bedeutung
GEFAHR	Hinweise, deren Nichtbeachtung schwere Verletzungen oder Tod zur Folge haben.
WARNUNG	Hinweise, deren Nichtbeachtung schwere Verletzungen oder Tod zur Folge haben kann.
VORSICHT	Hinweise, deren Nichtbeachtung zu mittelschweren oder leichten Verletzungen führen kann.

1.2 Andere Markierungen in dieser Dokumentation



Hinweis

Allgemeine Hinweise werden mit dem nebenstehenden Symbol gekennzeichnet.
► Lesen Sie die Hinweistexte sorgfältig durch.

Symbol	Bedeutung
	Sachschaden (Geräte-, Folge-, Umweltschaden)
	Geräteentsorgung

► Dieses Symbol zeigt Ihnen, dass Sie etwas tun müssen. Die erforderlichen Handlungen werden Schritt für Schritt beschrieben.

1.3 Mitgeltende Dokumente

Bedienungs- und Installationsanleitung der Wärmepumpe oder des Lüftungsgerätes

1.4 Maßeinheiten



Hinweis

Wenn nicht anders angegeben, sind alle Maße in Millimeter.

2. Sicherheit

Die Installation, Inbetriebnahme sowie Wartung und Reparatur des Produktes darf nur von einem Fachhandwerker durchgeführt werden.



Hinweis

Beachten Sie alle nationalen und regionalen Vorschriften und Bestimmungen.

3. Produktbeschreibung

Das Produkt ist ein Adapter, um einen Luftschlauch einer bestehenden Wanddurchführung an die Luftanschlüsse des Gerätes zu montieren.

Produktname	Bestellnummer
ZSA 315	236934

Lieferumfang

	Anzahl
Schnelladapter	1
Schlauchselle mit Dichtband für die Befestigung des Innenschlauches	1
Schlauchselle für die Befestigung des Außenschlauches	1
Rändelschraube	3
Sechskantschraube für die Befestigung am Gerät	1

4. Montage

4.1 Luftschlauch an den Schnelladapter montieren

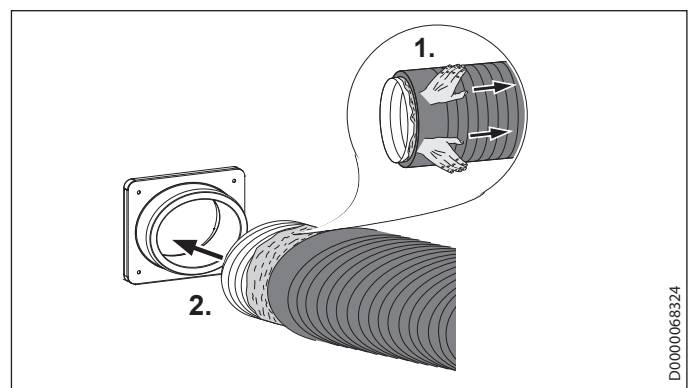

► Ziehen Sie den Außenschlauch und die Wärmedämmung etwas zurück, sodass der Innenschlauch des Luftschlauches etwas herausragt.

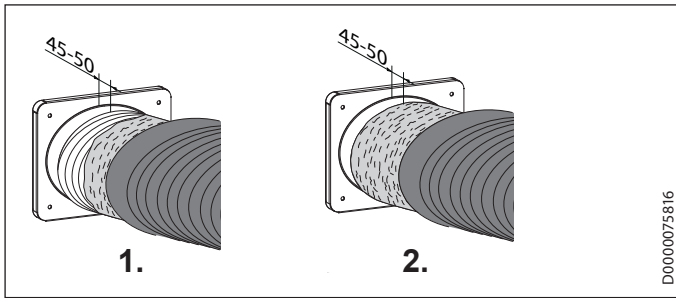

- ▶ Stülpen Sie den Innenschlauch bis zum angegebenen Maß über den Anschluss.
- ▶ Ziehen Sie bei den schalloptimierten Schläuchen (LSWP 315-4 S) die Folie bis zum angegebenen Maß über den Anschluss.

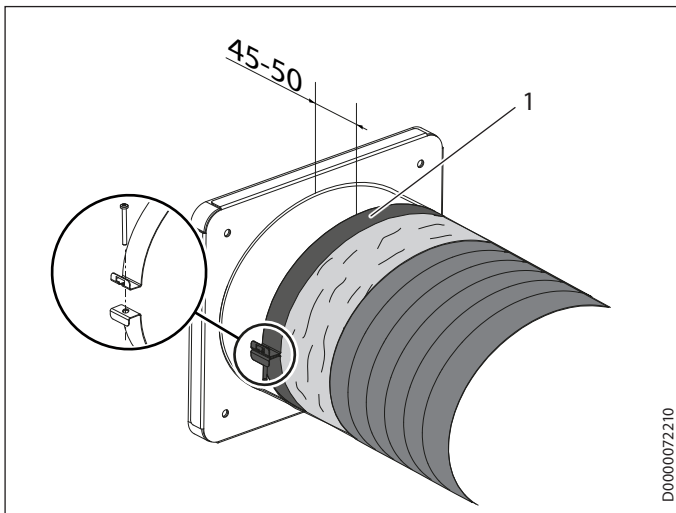

1 gedämmte Schlauchschelle

- ▶ Legen Sie die im Lieferumfang enthaltene gedämmte Schlauchschelle über der Folie um den Anschluss.

Positionieren Sie die Schlauchschelle so, dass später die äußere Schlauchschelle hinter der inneren Schlauchschelle um den Anschluss gelegt werden kann.

- ▶ Befestigen Sie mit der Schraube die Schlauchschelle.

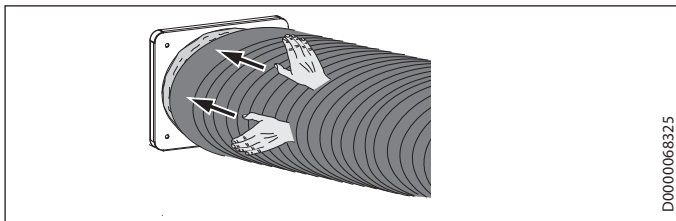

- ▶ Ziehen Sie den Außenschlauch ohne die darunter liegende Wärmedämmung über den Anschluss.

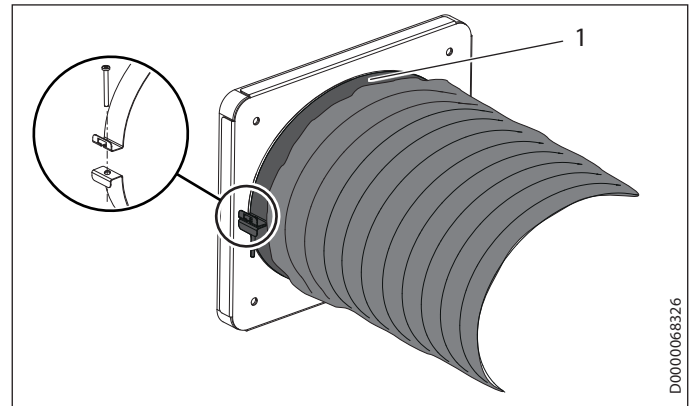

- 1 Schlauchschelle für die Befestigung des Außenschlauches
- ▶ Legen Sie die im Lieferumfang enthaltene Schlauchschelle über dem Außenschlauch um den Anschluss.
- ▶ Befestigen Sie mit der Schraube die Schlauchschelle.

4.2 Schnelladapter am Gerät befestigen

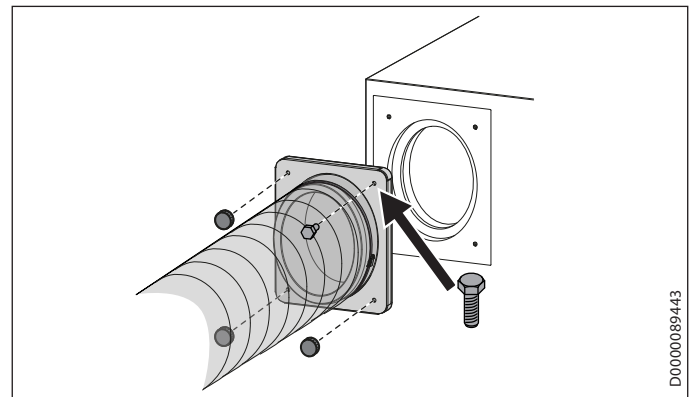

Hinweis

Verwenden Sie für die Rändelschrauben kein Werkzeug.

- ▶ Ziehen Sie die Schrauben mit der Hand fest.

- ▶ Beachten Sie zur Befestigung der Adapterplatte am Gerät die Bedienungs- und Installationsanleitung des Gerätes.
- ▶ Befestigen Sie die Adapterplatte mit drei Rändelschrauben und einer Sechskantschraube.



Erreichbarkeit

Sollte einmal eine Störung an einem unserer Produkte auftreten, stehen wir Ihnen natürlich mit Rat und Tat zur Seite.

Rufen Sie uns an:
05531 702-111

oder schreiben Sie uns:
Stiebel Eltron GmbH & Co. KG
- Kundendienst -
Fürstenberger Straße 77, 37603 Holzminden
E-Mail: kundendienst@stiebel-eltron.de
Fax: 05531 702-95890

Weitere Anschriften sind auf der letzten Seite aufgeführt.

Unseren Kundendienst erreichen Sie telefonisch rund um die Uhr, auch an Samstagen und Sonntagen sowie an Feiertagen. Kundendiensteinsätze erfolgen während unserer Geschäftszeiten (von 7.15 bis 18.00 Uhr, freitags bis 17.00 Uhr). Als Sonderservice bieten wir Kundendiensteinsätze bis 21.30 Uhr. Für diesen Sonderservice sowie Kundendiensteinsätze an Wochenenden und Feiertagen werden höhere Preise berechnet.

Garantiebedingungen

Diese Garantiebedingungen regeln zusätzliche Garantieleistungen von uns gegenüber dem Endkunden. Sie treten neben die gesetzlichen Gewährleistungsansprüche des Kunden. Die gesetzlichen Gewährleistungsansprüche gegenüber den sonstigen Vertragspartnern sind nicht berührt.

Diese Garantiebedingungen gelten nur für solche Geräte, die vom Endkunden in der Bundesrepublik Deutschland als Neugeräte erworben werden. Ein Garantievertrag kommt nicht zustande, soweit der Endkunde ein gebrauchtes Gerät oder ein neues Gerät seinerseits von einem anderen Endkunden erwirbt.

Inhalt und Umfang der Garantie

Die Garantieleistung wird erbracht, wenn an unseren Geräten ein Herstellungs- und/oder Materialfehler innerhalb der Garantiedauer auftritt. Die Garantie umfasst jedoch keine Leistungen für solche Geräte, an denen Fehler, Schäden oder Mängel aufgrund von Verkalkung, chemischer oder elektrochemischer Einwirkung, fehlerhafter Aufstellung bzw. Installation sowie unsachgemäßer Einregulierung, Bedienung oder unsachgemäßer Inanspruchnahme bzw. Verwendung auftreten. Ebenso ausgeschlossen sind Leistungen aufgrund mangelhafter oder unterlassener Wartung, Witterungseinflüssen oder sonstigen Naturerscheinungen.

Die Garantie erlischt, wenn am Gerät Reparaturen, Eingriffe oder Abänderungen durch nicht von uns autorisierte Personen vorgenommen wurden.

Die Garantieleistung umfasst die sorgfältige Prüfung des Gerätes, wobei zunächst ermittelt wird, ob ein Garantieanspruch besteht. Im Garantiefall entscheiden allein wir, auf welche Art der Fehler behoben wird. Es steht uns frei, eine Reparatur des Gerätes ausführen zu lassen oder selbst auszuführen. Etwaige ausgewechselte Teile werden unser Eigentum.

Für die Dauer und Reichweite der Garantie übernehmen wir sämtliche Material- und Montagekosten.

Soweit der Kunde wegen des Garantiefalles aufgrund gesetzlicher Gewährleistungsansprüche gegen andere Vertragspartner Leistungen erhalten hat, entfällt eine Leistungspflicht von uns.

Soweit eine Garantieleistung erbracht wird, übernehmen wir keine Haftung für die Beschädigung eines Gerätes durch Diebstahl, Feuer, Aufruhr oder ähnliche Ursachen.

Über die vorstehend zugesagten Garantieleistungen hinausgehend kann der Endkunde nach dieser Garantie keine Ansprüche wegen mittelbarer Schäden oder Folgeschäden, die durch das Gerät verursacht werden, insbesondere auf Ersatz außerhalb des Gerätes entstandener Schäden, geltend machen. Gesetzliche Ansprüche des Kunden uns gegenüber oder gegenüber Dritten bleiben unberührt.

Garantiedauer

Für im privaten Haushalt eingesetzte Geräte beträgt die Garantiedauer 24 Monate; im Übrigen (zum Beispiel bei einem Einsatz der Geräte in Gewerbe-, Handwerks- oder Industriebetrieben) beträgt die Garantiedauer 12 Monate.

Die Garantiedauer beginnt für jedes Gerät mit der Übergabe des Gerätes an den Kunden, der das Gerät zum ersten Mal einsetzt.

Garantieleistungen führen nicht zu einer Verlängerung der Garantiedauer. Durch die erbrachte Garantieleistung wird keine neue Garantiedauer in Gang gesetzt. Dies gilt für alle erbrachten Garantieleistungen, insbesondere für etwaig eingebaute Ersatzteile oder für die Ersatzlieferung eines neuen Gerätes.

Inanspruchnahme der Garantie

Garantieansprüche sind vor Ablauf der Garantiedauer, innerhalb von zwei Wochen, nachdem der Mangel erkannt wurde, bei uns anzumelden. Dabei müssen Angaben zum Fehler, zum Gerät und zum Zeitpunkt der Feststellung gemacht werden. Als Garantienachweis ist die Rechnung oder ein sonstiger datierter Kaufnachweis beizufügen. Fehlen die vorgenannten Angaben oder Unterlagen, besteht kein Garantieanspruch.

Garantie für in Deutschland erworbene, jedoch außerhalb Deutschlands eingesetzte Geräte

Wir sind nicht verpflichtet, Garantieleistungen außerhalb der Bundesrepublik Deutschland zu erbringen. Bei Störungen eines im Ausland eingesetzten Gerätes ist dieses gegebenenfalls auf Gefahr und Kosten des Kunden an den Kundendienst in Deutschland zu senden. Die Rücksendung erfolgt ebenfalls auf Gefahr und Kosten des Kunden. Etwaige gesetzliche Ansprüche des Kunden uns gegenüber oder gegenüber Dritten bleiben auch in diesem Fall unberührt.

Außerhalb Deutschlands erworbene Geräte

Für außerhalb Deutschlands erworbene Geräte gilt diese Garantie nicht. Es gelten die jeweiligen gesetzlichen Vorschriften und gegebenenfalls die Lieferbedingungen der Ländergesellschaft bzw. des Importeurs.

Entsorgung von Transport- und Verkaufsverpackungsmaterial

Damit Ihr Gerät unbeschädigt bei Ihnen ankommt, haben wir es sorgfältig verpackt. Bitte helfen Sie, die Umwelt zu schützen, und entsorgen Sie das Verpackungsmaterial des Gerätes sachgerecht. Wir beteiligen uns gemeinsam mit dem Großhandel und dem Fachhandwerk / Fachhandel in Deutschland an einem wirksamen Rücknahme- und Entsorgungskonzept für die umweltschonende Aufarbeitung der Verpackungen.

Überlassen Sie die Transportverpackung dem Fachhandwerker beziehungsweise dem Fachhandel.

Entsorgen Sie Verkaufsverpackungen über eines der Dualen Systeme in Deutschland.

Entsorgung von Altgeräten in Deutschland



Geräteentsorgung

Die mit diesem Symbol gekennzeichneten Geräte dürfen nicht mit dem Hausmüll entsorgt werden.

Als Hersteller sorgen wir im Rahmen der Produktverantwortung für eine umweltgerechte Behandlung und Verwertung der Altgeräte. Weitere Informationen zur Sammlung und Entsorgung erhalten Sie über Ihre Kommune oder Ihren Fachhandwerker / Fachhändler.

Bereits bei der Entwicklung neuer Geräte achten wir auf eine hohe Recyclingfähigkeit der Materialien.

Über das Rücknahmesystem werden hohe Recyclingquoten der Materialien erreicht, um Deponien und die Umwelt zu entlasten. Damit leisten wir gemeinsam einen wichtigen Beitrag zum Umweltschutz.

Entsorgung außerhalb Deutschlands

Entsorgen Sie dieses Gerät fach- und sachgerecht nach den örtlich geltenden Vorschriften und Gesetzen.



INSTALLATION

1. General information

This document is intended for qualified contractors.



Note
Read these instructions carefully before using the appliance and retain them for future reference. Pass on the instructions to a new user if required.

1.1 Safety instructions

1.1.1 Structure of safety instructions



KEYWORD Type of risk
Here, possible consequences are listed that may result from failure to observe the safety instructions.
► Steps to prevent the risk are listed.

1.1.2 Symbols, type of risk

Symbol	Type of risk
	Injury

1.1.3 Keywords

KEYWORD	Meaning
DANGER	Failure to observe this information will result in serious injury or death.
WARNING	Failure to observe this information may result in serious injury or death.
CAUTION	Failure to observe this information may result in non-serious or minor injury.

1.2 Other symbols in this documentation



Note
General information is identified by the adjacent symbol.
► Read these texts carefully.

Symbol	Meaning
	Material losses (appliance damage, consequential losses and environmental pollution)
	Appliance disposal

► This symbol indicates that you have to do something. The action you need to take is described step by step.

1.3 Relevant documents

Operating and installation instructions of the heat pump or ventilation unit

1.4 Units of measurement



Note
All measurements are given in mm unless stated otherwise.

2. Safety

Only qualified contractors should carry out installation, commissioning, maintenance and repair of the product.



Note
Observe all applicable national and regional regulations and instructions.

3. Product description

The product is an adaptor for attaching an air hose from an existing wall outlet to the air connections of the unit.

Product name	Part number
ZSA 315	236934

Standard delivery

	Quantity
Quick-fit adaptor	1
Hose clip with sealing tape for securing the inner hose	1
Hose clip for securing the outer hose	1
Knurled screw	3
Hexagon screw for attachment to the unit	1

4. Installation

4.1 Fitting the air hose to the quick-fit adaptor

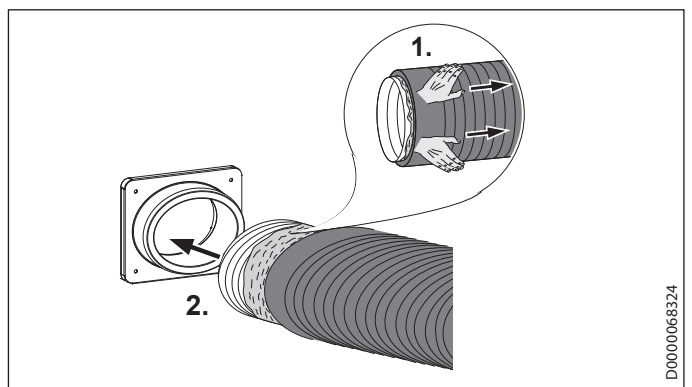

► Slightly pull back the external hose and the thermal insulation, so that the internal hose of the air hose protrudes a little.

INSTALLATION

Installation

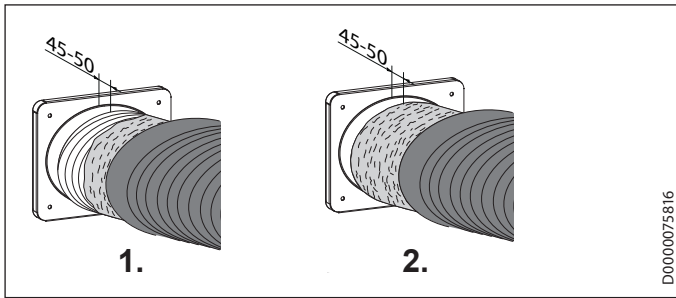

- ▶ Push the inner hose over the connector up to the point specified.
- ▶ For the sound-optimised hoses (LSWP 315-4 S), pull the film over the connector up to the point specified.

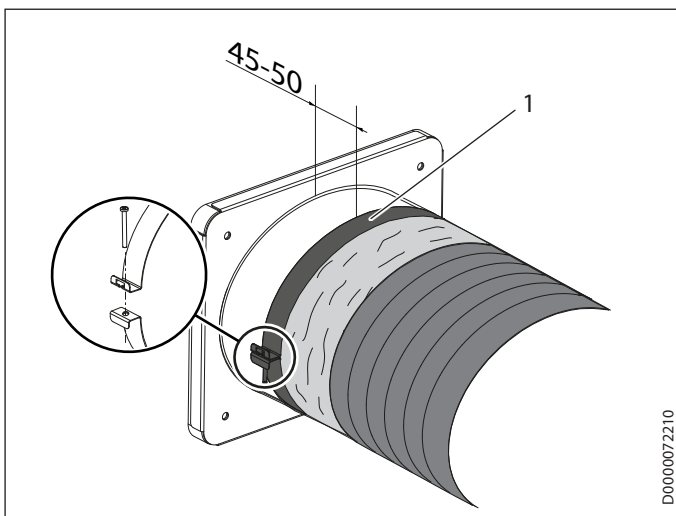

- 1 Insulated hose clip
- ▶ Place the insulated hose clip included in the standard delivery over the foil around the connector.

Position the hose clip in such a way that the outer hose clip can subsequently be placed around the connector behind the inner hose clip.

- ▶ Secure the hose clip with the screw.

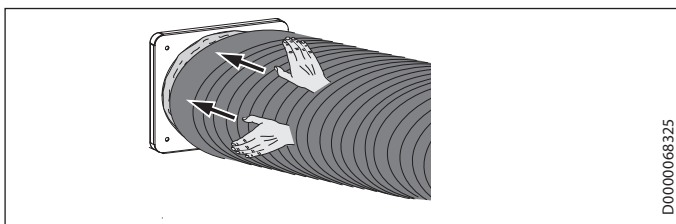

- ▶ Pull the outer hose without the thermal insulation below it over the connector.

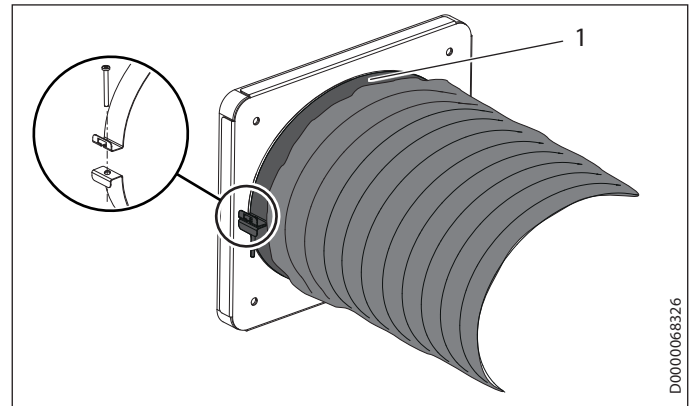

- 1 Hose clip for securing the outer hose
- ▶ Place the hose clip included in the standard delivery over the outer hose around the connector.
 - ▶ Secure the hose clip with the screw.

4.2 Attaching the quick-fit adaptor to the unit

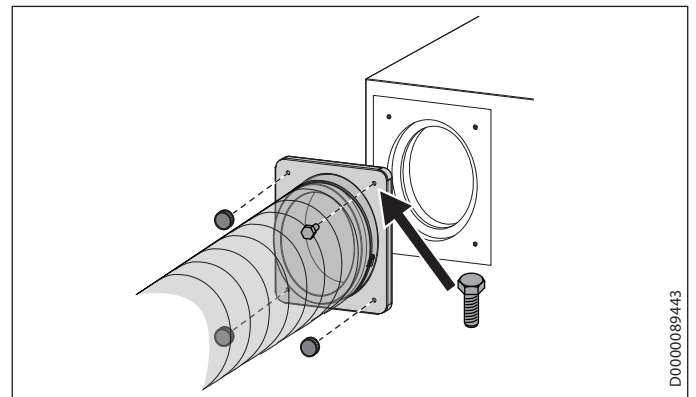

Note

- Do not use any tools for the knurled screws.
- ▶ Tighten the screws by hand.

- ▶ Observe the operating and installation instructions of the appliance when affixing the adaptor plate to the appliance.
- ▶ Attach the adaptor plate with three knurled screws and a hexagon screw.



Guarantee

The guarantee conditions of our German companies do not apply to appliances acquired outside of Germany. In countries where our subsidiaries sell our products a guarantee can only be issued by those subsidiaries. Such guarantee is only granted if the subsidiary has issued its own terms of guarantee. No other guarantee will be granted.

We shall not provide any guarantee for appliances acquired in countries where we have no subsidiary to sell our products. This will not affect warranties issued by any importers.

Environment and recycling

We would ask you to help protect the environment. After use, dispose of the various materials in accordance with national regulations.

INSTALLATION

1. Remarques générales

Ce document s'adresse à l'installateur.



Remarque

Lisez attentivement cette notice avant l'utilisation et conservez-la soigneusement.
Le cas échéant, remettez cette notice à tout nouvel utilisateur.

1.1 Consignes de sécurité

1.1.1 Présentation des consignes de sécurité



MENTION D'AVERTISSEMENT Nature du danger
Sont indiqués ici les risques éventuellement encourus en cas de non-respect de la consigne de sécurité.
► Indique les mesures permettant de prévenir le danger.

1.1.2 Symboles, nature du danger

Symbole	Nature du danger
	Blessure

1.1.3 Mentions d'avertissement

MENTION D'AVERTISSEMENT	Signification
DANGER	Caractérise des consignes dont le non-respect entraîne de graves lésions, voire la mort.
AVERTISSEMENT	Caractérise des consignes dont le non-respect peut entraîner de graves lésions, voire la mort.
ATTENTION	Caractérise des consignes dont le non-respect peut entraîner des lésions légères ou moyennement graves.

1.2 Autres pictogrammes utilisés dans cette documentation



Remarque

Le symbole ci-contre caractérise des consignes générales.
► Lisez attentivement les consignes.

Symbole	Signification
	Dommages matériels (dommages touchant à l'appareil, dommages indirects et pollution de l'environnement)
	Recyclage de l'appareil

► Ce symbole signale une action à entreprendre. Les actions nécessaires sont décrites étape par étape.

1.3 Documentation applicable



Notice d'utilisation et d'installation de la pompe à chaleur ou du ventilateur

1.4 Unités de mesure



Remarque

Sauf indication contraire, toutes les cotes sont indiquées en millimètres.

2. Sécurité

L'installation, la mise en service, la maintenance et les réparations du produit ne doivent être effectuées que par un installateur qualifié.



Remarque

Respectez toutes les prescriptions et réglementations nationales et locales en vigueur.

3. Description du produit

Le produit est un adaptateur permettant de raccorder une gaine d'air d'une traversée murale existante aux raccords d'air de l'appareil.

Nom du produit	Code article
ZSA 315	236934

Fourniture

	Nombre
Adaptateurs rapides	1
Collier de serrage avec bande étanche pour la fixation de la gaine intérieure	1
Collier de serrage pour la fixation de la gaine extérieure	1
Vis moletée	3
Vis à six pans servant à la fixation sur l'appareil	1

4. Montage

4.1 Montage de la gaine d'air sur l'adaptateur rapide

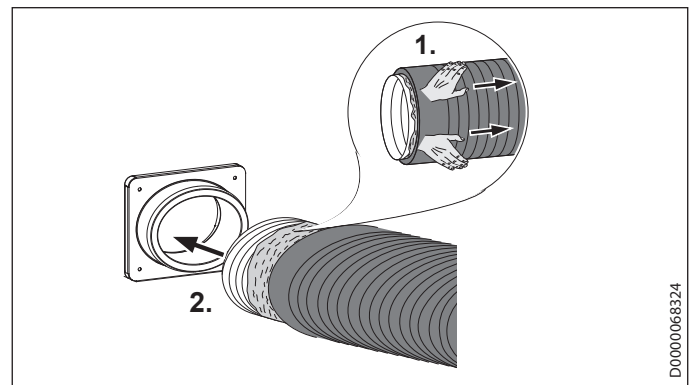

► Remontez un peu la gaine extérieure et l'isolation thermique pour que la gaine intérieure de la gaine d'air dépasse un peu.

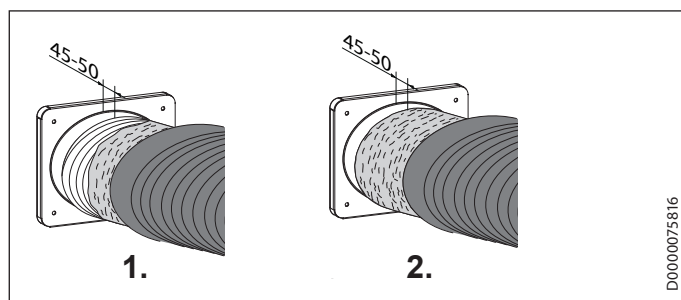

- ▶ Introduisez la gaine intérieure sur le raccord jusqu'à la cote indiquée.
- ▶ Sur les gaines d'air à isolation phonique (LSWP 315-4 S), tirez le film sur le raccord jusqu'à la cote indiquée.

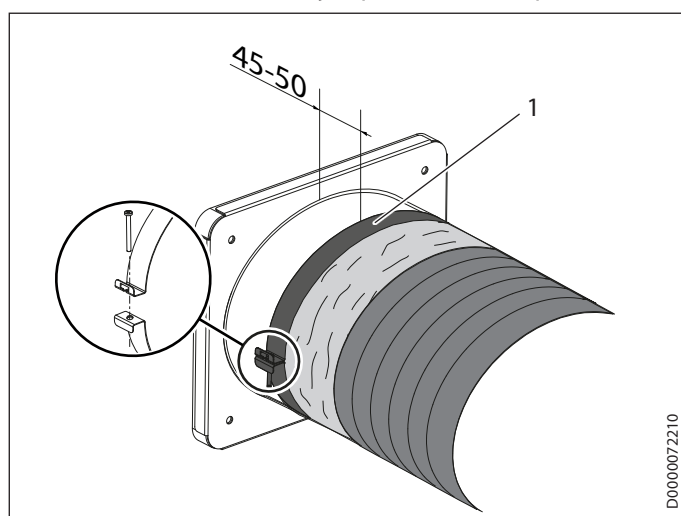

- 1 Collier de serrage isolé
- ▶ Posez le collier de serrage isolé fourni sur le film autour du raccord.

Positionnez le collier de façon à ce que le collier de serrage extérieur puisse ensuite être posé derrière le collier intérieur autour du raccord.

- ▶ Fixez le collier au moyen de la vis.

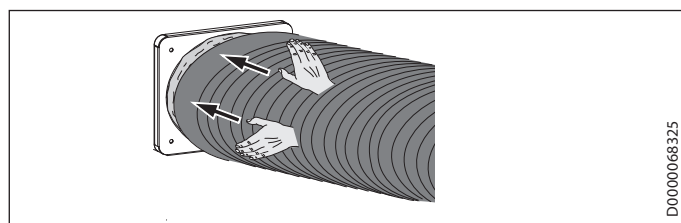

- ▶ Tirez la gaine extérieure sur le raccord, sans l'isolation thermique située au-dessous.

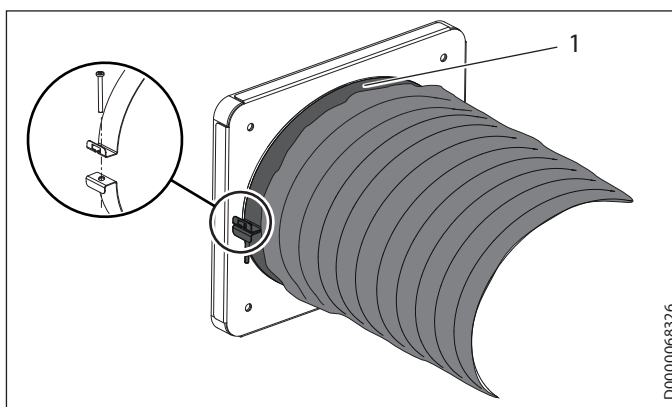

- 1 Collier de serrage pour la fixation de la gaine extérieure
- ▶ Posez le collier de serrage fourni sur la gaine extérieure autour du raccord.
 - ▶ Fixez le collier au moyen de la vis.

4.2 Fixer l'adaptateur rapide sur l'appareil

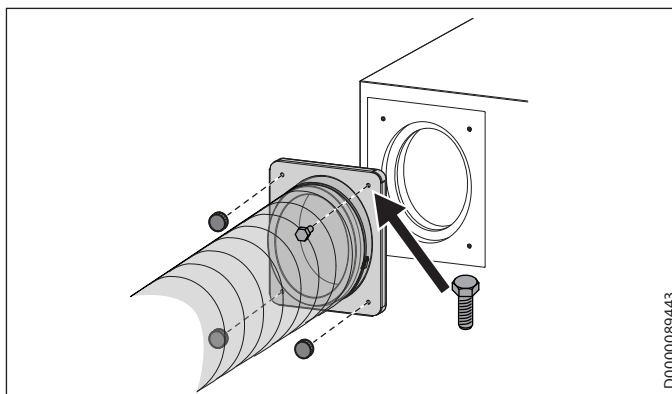

Remarque

- ▶ N'utilisez pas d'outil pour serrer les vis moletées.
- ▶ Serrez les vis à la main.

- ▶ Tenez compte des instructions d'utilisation et d'installation de l'appareil lors de la fixation de la plaque d'adaptation sur l'appareil.
- ▶ Fixez la plaque d'adaptation avec trois vis moletées et une vis à six pans.



Garantie

Les conditions de garantie de nos sociétés allemandes ne s'appliquent pas aux appareils achetés hors d'Allemagne. Au contraire, c'est la filiale chargée de la distribution de nos produits dans le pays qui est seule habilitée à accorder une garantie. Une telle garantie ne pourra cependant être accordée que si la filiale a publié ses propres conditions de garantie. Il ne sera accordé aucune garantie par ailleurs.

Nous n'accordons aucune garantie pour les appareils achetés dans des pays où aucune filiale de notre société ne distribue nos produits. D'éventuelles garanties accordées par l'importateur restent inchangées.

Environnement et recyclage

Merci de contribuer à la préservation de notre environnement. Après usage, procédez à l'élimination des matériaux conformément à la réglementation nationale.



INSTALLAZIONE

1. Avvertenze generali

Questo documento si rivolge ai tecnici specializzati.



Avvertenza

Leggere attentamente queste istruzioni prima dell'uso e conservarle per futuro riferimento. Consegnare le istruzioni all'eventuale utilizzatore successivo.

1.1 Avvertenze di sicurezza

1.1.1 Struttura delle avvertenze di sicurezza



TERMINE DI SEGNALAZIONE Tipo di pericolo
Qui sono indicate le possibili conseguenze in caso di mancata osservanza delle avvertenze di sicurezza.
► Qui sono indicate le misure da adottare per evitare i pericoli.

1.1.2 Simboli, tipo di pericolo

Simbolo	Tipo di pericolo
	Lesione

1.1.3 Termini di segnalazione

TERMINE DI SEGNALAZIONE	Significato
PERICOLO	Indicazioni che, se non osservate, causano lesioni gravi o addirittura letali.
AVVERTENZA	Indicazioni che, se non osservate, possono causare lesioni gravi o addirittura letali.
CAUTELA	Indicazioni che, se non osservate, possono causare lesioni medio-gravi o lievi.

1.2 Altre segnalazioni utilizzate in questo documento



Avvertenza

Le avvertenze generali sono contrassegnate dal simbolo indicato qui a fianco.
► Leggere con attenzione i testi delle avvertenze.

Simbolo	Significato
	Danni materiali (danni all'apparecchio, danni indiretti e danni ambientali)
	Smaltimento dell'apparecchio

► Questo simbolo indica che si deve intervenire. Le azioni necessarie vengono descritte passo per passo.

1.3 Documenti di riferimento



Istruzioni per l'uso e l'installazione della pompa di calore o dell'unità centrale di ventilazione

1.4 Unità di misura



Avvertenza

Ove non altrimenti specificato, tutte le misure sono indicate in millimetri.

2. Sicurezza

L'installazione, la messa in funzione come pure la manutenzione e le riparazioni del prodotto devono essere eseguite solo da un tecnico specializzato.



Avvertenza

Attenersi a tutte le normative e disposizioni nazionali e regionali in vigore.

3. Descrizione del prodotto

Il prodotto è un adattatore che serve a montare un tubo aria di un passante per parete sugli allacciamenti aria dell'apparecchio.

Nome prodotto	Numero articolo
ZSA 315	236934

Contenuto della fornitura

	Numero
Adattatore rapido	1
Fascetta stringitubo con nastro sigillante per il fissaggio del tubo interno	1
Fascetta stringitubo per il fissaggio del tubo esterno	1
Vite a testa zigrinata	3
Vite esagonale per il fissaggio all'apparecchio	1

4. Montaggio

4.1 Montaggio del tubo aria sull'adattatore rapido

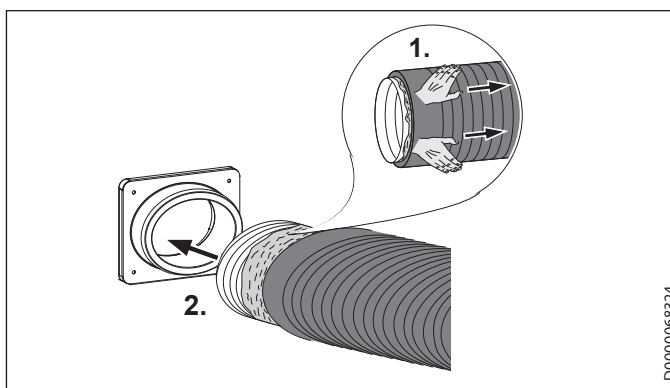

► Tirare il flessibile esterno e la coibentazione appena indietro, in modo che il flessibile interno del tubo dell'aria sporga leggermente.

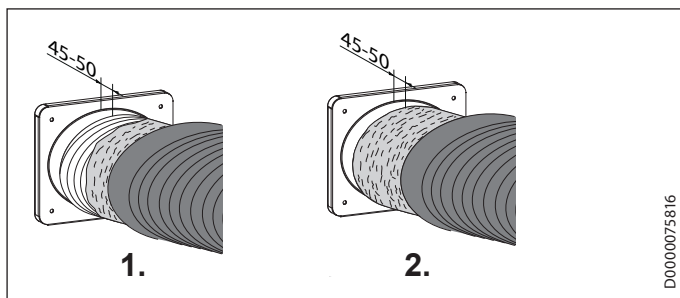

- ▶ Infilare il tubo flessibile interno fino alla quota indicata sul raccordo.
- ▶ Nei tubi flessibili a rumorosità ottimizzata (LSWP 315-4 S) stendere la pellicola sul raccordo fino alla quota indicata.

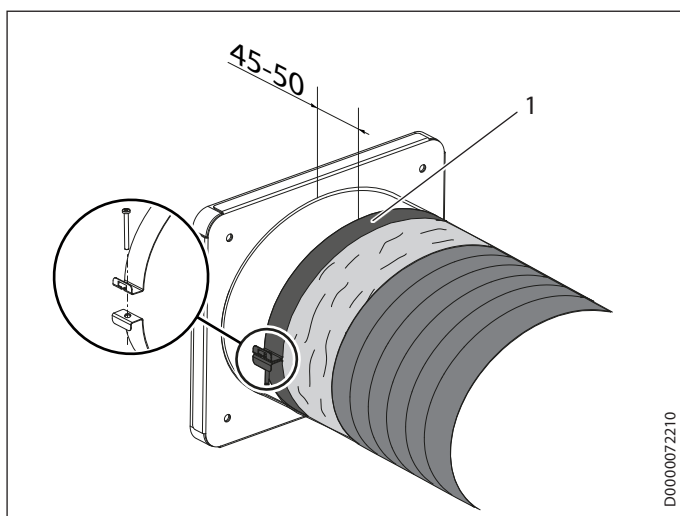

1 Fascetta stringitubo isolata

- ▶ Posizionare la fascetta stringitubo isolata contenuta nella fornitura sulla pellicola che circonda l'allacciamento.

Posizionare la fascetta stringitubo in modo tale che sia possibile poi applicare la fascetta stringitubo esterna dietro a quella interna, intorno all'allacciamento.

- ▶ Fissare la fascetta stringitubo con la vite.

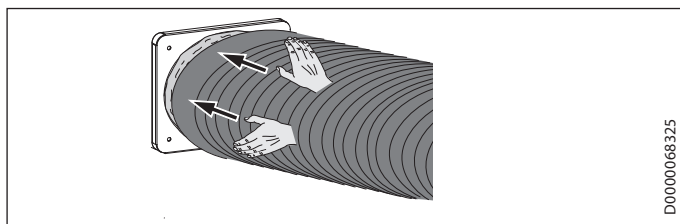

- ▶ Tirare il tubo flessibile esterno senza l'isolamento termico sottostante sul raccordo.

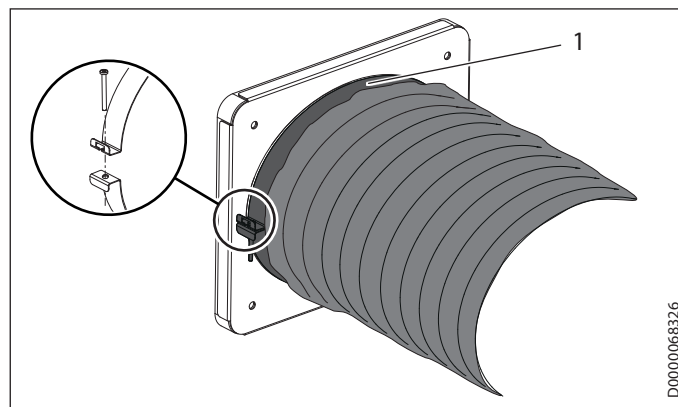

1 Fascetta stringitubo per il fissaggio del tubo esterno

- ▶ Posizionare la fascetta stringitubo contenuta nella fornitura sul tubo esterno che avvolge l'allacciamento.
- ▶ Fissare la fascetta stringitubo con la vite.

4.2 Fissare l'adattatore rapido all'apparecchio

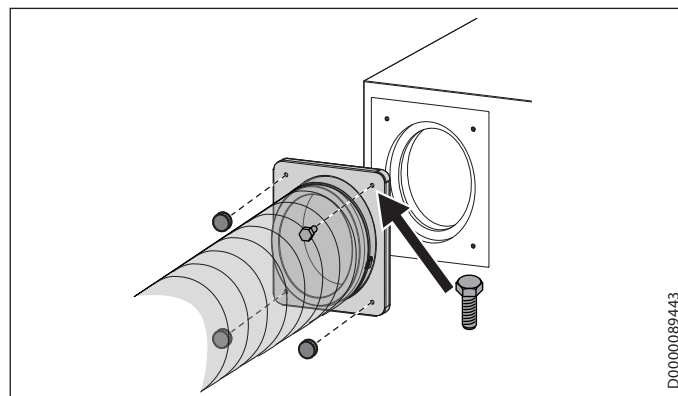

Avvertenza

Non utilizzare utensili per le viti zigrinate.

- ▶ Serrare le viti manualmente.

- ▶ Per il fissaggio della piastra adattatore sull'apparecchio osservare le Istruzioni di installazione e uso dell'apparecchio.
- ▶ Fissare la piastra adattatrice con tre viti a testa zigrinata e una vite esagonale.



Garanzia

Per apparecchi acquistati non in Germania, valgono le condizioni di garanzia delle nostre società tedesche. Nei paesi in cui una delle nostre affiliate distribuisce i nostri prodotti, la garanzia può essere prestata solo da tale affiliata. Questa garanzia può essere prestata solo se l'affiliata ha rilasciato condizioni di garanzia proprie. Per quant'altro, non viene prestata alcuna garanzia.

Non prestiamo alcuna garanzia per apparecchi acquistati in paesi in cui nessuna delle nostre affiliate distribuisce i nostri prodotti. Restano invariate eventuali garanzie prestate dall'importatore.

Ambiente e riciclaggio

Aiutateci a salvaguardare il nostro ambiente. Dopo l'uso, smaltire i materiali in conformità con le prescrizioni nazionali in vigore.



INSTALLATIE

1. Algemene aanwijzingen

Dit document is bedoeld voor de installateur.



Aanwijzing

Lees deze handleiding voor gebruik zorgvuldig door en bewaar deze.
Overhandig de handleiding zo nodig aan een volgende gebruiker.

1.1 Veiligheidsaanwijzingen

1.1.1 Opbouw van veiligheidsaanwijzingen



TREFWOORD Soort gevaar

Hier worden de mogelijke gevolgen vermeld, wanneer de veiligheidsaanwijzingen genegeerd worden.

- Hier staan maatregelen om gevaren te voorkomen.

1.1.2 Symbolen, soort gevaar

Symbool	Soort gevaar
	Letsel

1.1.3 Trefwoorden

TREFWOORD	Betekenis
GEVAAR	Aanwijzingen die leiden tot zwaar letsel of overlijden, wanneer deze niet in acht genomen worden.
WAARSCHUWING	Aanwijzingen die kunnen leiden tot zwaar letsel of overlijden, wanneer deze niet in acht genomen worden.
VOORZICHTIG	Aanwijzingen die kunnen leiden tot middelmatig zwaar of licht letsel, wanneer deze niet in acht genomen worden.

1.2 Andere aandachtspunten in deze documentatie



Aanwijzing

Algemene aanwijzingen worden aangeduid met het hiernaast afgebeelde symbool.

- Lees de aanwijzingsteksten grondig door.

Symbool	Betekenis
	Materiële schade (toestel-, gevolg-, milieuschade)
	Het toestel afdanken

- Dit symbool geeft aan dat u iets moet doen. De vereiste handelingen worden stap voor stap beschreven.

1.3 Geldende documenten



Bedienings- en installatiehandleiding van de warmtepomp of van het ventilatietoestel

1.4 Meeteenheden



Aanwijzing

Tenzij anders vermeld, worden alle afmetingen in millimeter aangegeven.

2. Veiligheid

Installatie en ingebruikname evenals onderhoud en reparatie van het product mogen alleen door een gekwalificeerde installateur worden uitgevoerd.



Aanwijzing

Neem alle nationale en regionale voorschriften en bepalingen in acht.

3. Productbeschrijving

Het product is een adapter om een luchtslang van een bestaande wanddoorvoer op de luchtaansluitingen van het toestel te monteren.

Productnaam	Artikelnummer
ZSA 315	236934

Leveringsomvang

	Aantal
Sneladapter	1
Slangklem met afdichtingsband voor de bevestiging van de binnenslang	1
Slangklem voor de bevestiging van de buitenslang	1
Kartelschroef	3
Zeskantschroef voor de bevestiging op het toestel	1

4. Montage

4.1 Luchtslang op de sneladapter monteren

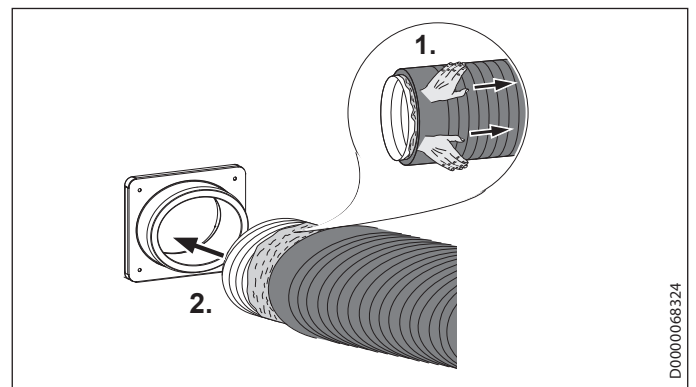

- Trek de buitenslang en de isolatie iets terug, zodat de binnenslang van de luchtslang enigszins naar buiten uitsteekt.

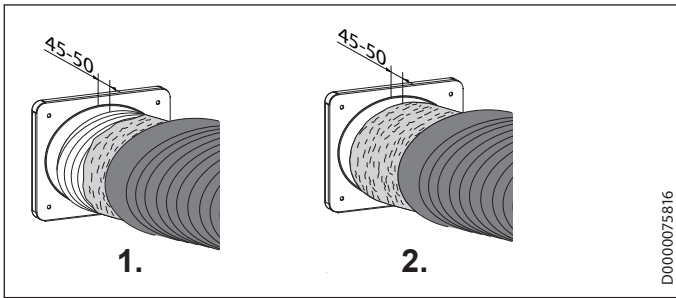

- Schuif de binnenslang tot aan de opgegeven maat over de aansluiting.
- Trek bij de slangen met geluidsoptimalisatie (LSP 315-4 S) de folie tot de opgegeven maat over de aansluiting.

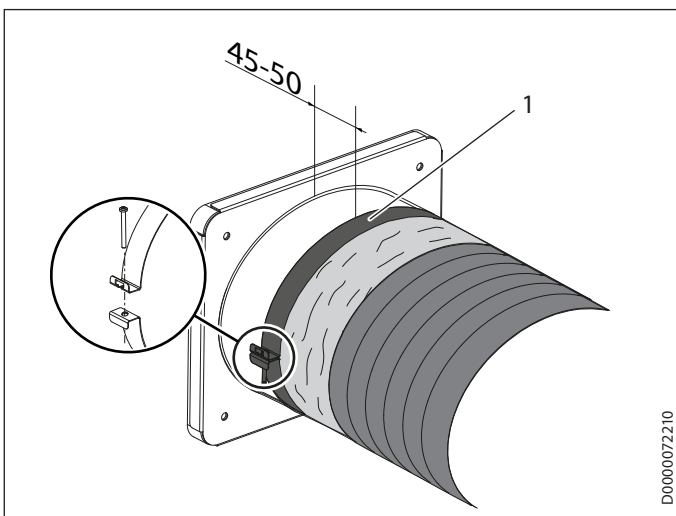

1 Geïsoleerde slangklem

- Plaats de meegeleverde, geïsoleerde slangklem over de folie rond de aansluiting.

Positioneer de slangklem zo, dat de buitenste slangklem later achter de binnenste slangklem rond de aansluiting gelegd kan worden.

- Bevestig de slangklem met de schroef.

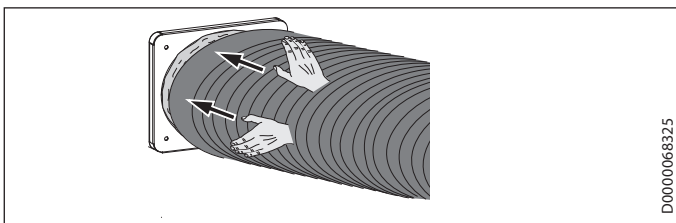

- Trek de buitenslang zonder de onderliggende isolatie over de aansluiting.

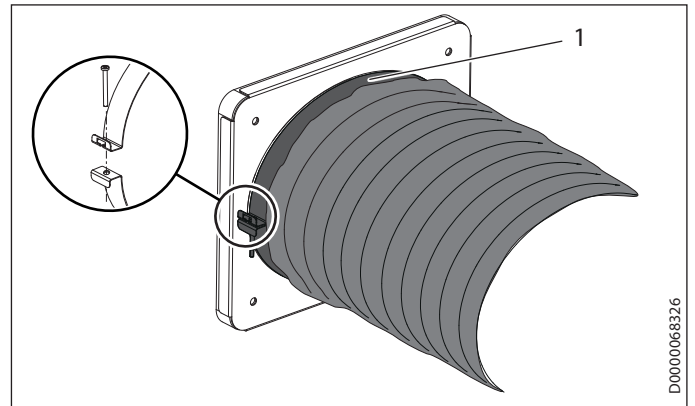

1 Slangklem voor de bevestiging van de buitenslang

- Plaats de meegeleverde slangklem over de buitenslang rond de aansluiting.
- Bevestig de slangklem met de schroef.

4.2 Sneladapter op het toestel bevestigen

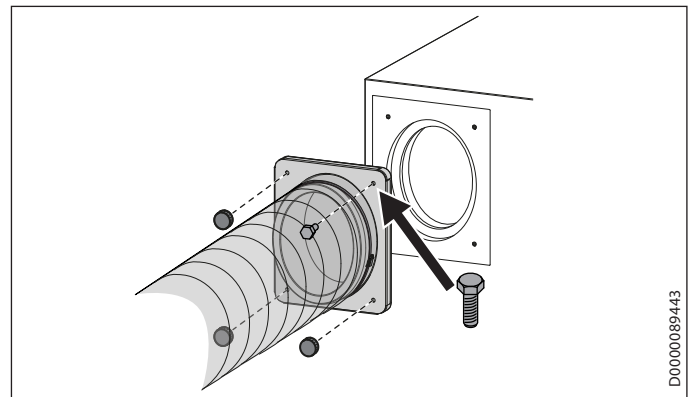

Aanwijzing

- Gebruik geen gereedschap voor de kartelschroeven.
- Draai de schroeven met de hand vast.

- Neem bij het bevestigen van de adapterplaat op het toestel de bedienings- en installatiehandleiding van het toestel in acht.
- Bevestig de adapterplaat met drie kartelschroeven en een zeskantschroef.

Garantie

Voor toestellen die buiten Duitsland zijn gekocht, gelden de garantievoorwaarden van onze Duitse ondernemingen niet. Bovendien kan in landen waar één van onze dochtermaatschappijen verantwoordelijk is voor de verkoop van onze producten, alleen garantie worden verleend door deze dochtermaatschappij. Een dergelijk garantie wordt alleen verstrekt, wanneer de dochtermaatschappij eigen garantievoorwaarden heeft gepubliceerd. In andere situaties wordt er geen garantie verleend.

Voor toestellen die in landen worden gekocht waar wij geen dochtermaatschappijen hebben die onze producten verkopen, verlenen wij geen garantie. Een eventueel door de importeur verzekerde garantie blijft onverminderd van kracht.

Milieu en recycling

Wij verzoeken u ons te helpen ons milieu te beschermen. Doe de materialen na het gebruik weg overeenkomstig de nationale voorschriften.



INSTALACE

1. Všeobecné pokyny

Tento dokument je určen specializovaným technikům.

Upozornění
Před použitím přístroje si pozorně přečtěte tento návod a pečlivě jej uschovejte.
Případně předejte návod dalšímu uživateli.

1.1 Bezpečnostní pokyny

1.1.1 Struktura bezpečnostních pokynů

UVOZUJÍCÍ SLOVO – Druh nebezpečí
Zde jsou uvedeny možné následky nedodržení bezpečnostních pokynů.
► Zde jsou uvedena opatření k odvrácení nebezpečí.

1.1.2 Symboly, druh nebezpečí

Symbol	Druh nebezpečí
	Úraz

1.1.3 Uvozující slova

UVOZUJÍCÍ SLOVO	Význam
NEBEZPEČÍ	Pokyny, jejichž nedodržení má za následek vážné nebo smrtelné úrazy.
VÝSTRAHA	Pokyny, jejichž nedodržení může mít za následek vážné nebo smrtelné úrazy.
POZOR	Pokyny, jejichž nedodržení může mít za následek středně vážné nebo lehké úrazy.

1.2 Jiné symboly použité v této dokumentaci

Upozornění
Všeobecné pokyny jsou označeny symbolem zobrazeným vedle.
► Texty upozornění čtete pečlivě.

Symbol	Význam
	Věcné škody (poškození přístroje, následné škody, poškození životního prostředí)
	Likvidace přístroje

► Tento symbol vás vyzývá k určitému jednání. Potřebné úkony jsou popsány po jednotlivých krocích.

1.3 Související dokumentace

Návod k obsluze a instalaci tepelného čerpadla nebo ventilačního zařízení

1.4 Měrné jednotky

Upozornění
Pokud není uvedeno jinak, jsou všechny rozměry uvedeny v milimetrech.

2. Zabezpečení

Instalaci, uvedení do provozu, údržbu a opravy výrobku smí provádět pouze autorizovaný servis.

Upozornění
Dodržujte všechny národní a místní předpisy a ustanovení.

3. Popis výrobku

Tento výrobek je adaptér, aby šlo vzduchovou hadicí stávající průchodky stěnou namontovat na přípojky vzduchu přístroje.

Název výrobku	Objednávací číslo
ZSA 315	236934

Rozsah dodávky

	Počet
Rychloupínací adaptér	1
Hadicová spona s těsnicí páskou k upevnění vnitřní hadice	1
Hadicová spona k upevnění vnější hadice	1
Šroub s rýhovanou hlavou	3
Šroub s šestihrannou hlavou pro upevnění na přístroj	1

4. Montáž

4.1 Montáž vzduchové hadice k rychloupínacímu adaptéru

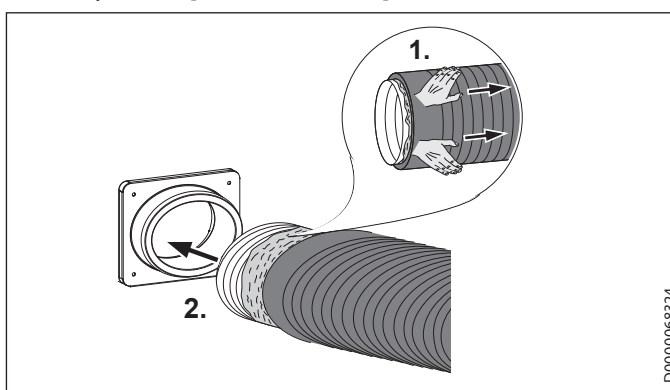

► Vnější hadici a tepelnou izolaci mírně zatáhněte dozadu tak, aby vnitřní část vzduchové hadice trochu vyčnívala.

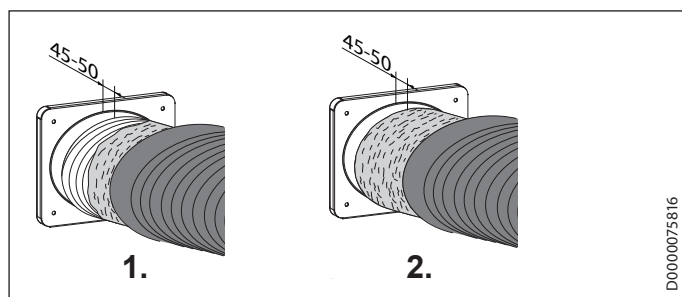

- ▶ Přeřhněte vnitřní hadici až k uvedenému rozměru přes přípojku.
- ▶ Natáhněte u zvukově optimalizovaných hadic (LSWP 315-4 S) fólii až k uvedenému rozměru na přípojku.

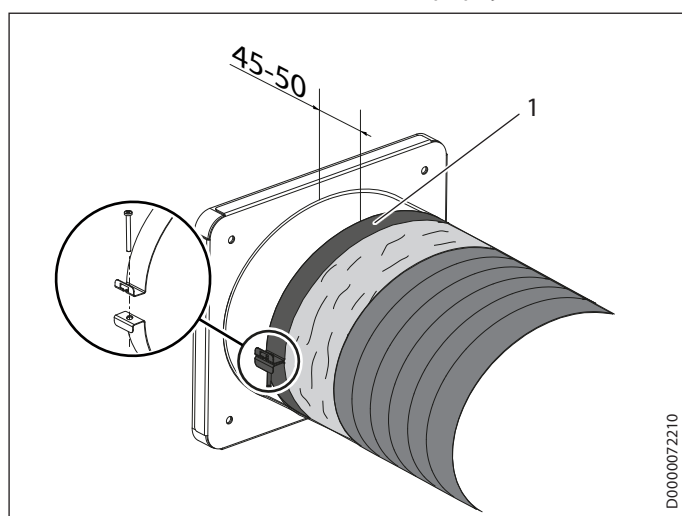

- 1 izolovaná hadicová spona
- ▶ Vložte izolovanou hadicovou sponu obsaženou v rozsahu dodávky přes fólii kolem přípojky.

Hadicovou sponu umístěte tak, aby vnější hadicovou sponu bylo možné později uložit za vnitřní hadicovou sponu kolem přípojky.

- ▶ Hadicovou sponu upevněte šroubem.

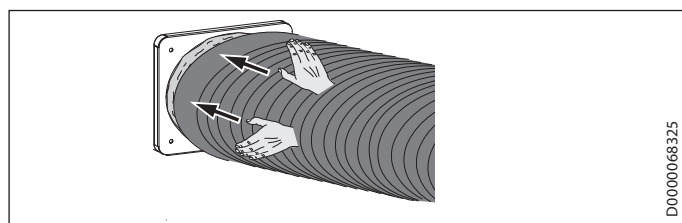

- ▶ Navlékněte vnější hadici bez pod ní ležící tepelné izolace na přípojku.

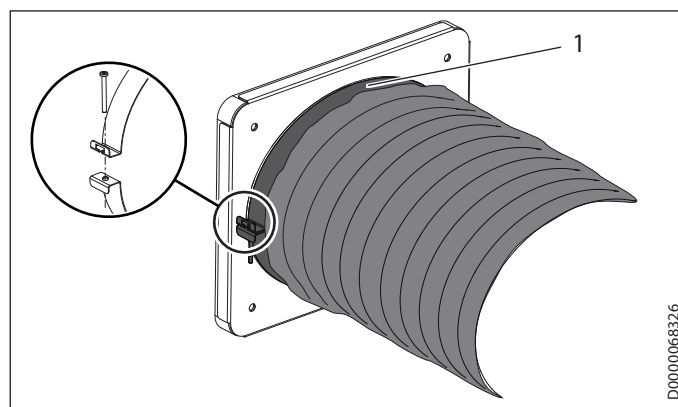

- 1 Hadicová spona k upevnění vnější hadice
- ▶ Uložte hadicovou sponu obsaženou v rozsahu dodávky přes vnější hadici kolem přípojky.
 - ▶ Hadicovou sponu upevněte šroubem.

4.2 Upevnění rychloupínacího adaptéru na přístroji

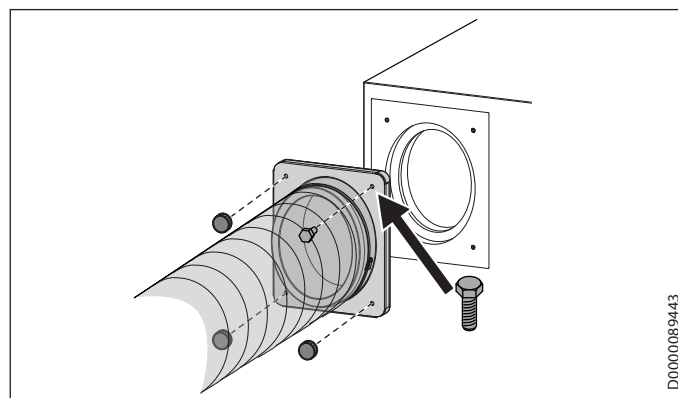

Upozornění

Na šrouby s rýhovanou hlavou nepoužívejte žádný nástroj.

- ▶ Šrouby utáhněte ručně.

- ▶ K upevnění desky adaptéru na přístroji dbejte návodu k instalaci a obsluze přístroje.
- ▶ Desku adaptéru upevněte pomocí tří šroubů s rýhovanou hlavou a jednoho šroubu s šestihrannou hlavou.



Záruka

Pro přístroje nabyté mimo území Německa neplatí záruční podmínky poskytované našimi firmami v Německu. V zemích, ve kterých některá z našich dceřiných společností distribuuje naše výrobky, poskytuje záruku jenom tato dceřiná společnost. Takovou záruku lze poskytnout pouze tehdy, pokud dceřiná společnost vydala vlastní záruční podmínky. Jinak nelze záruku poskytnout.

Na přístroje zakoupené v zemích, ve kterých nejsou naše výrobky distribuovány žádnou z dceřiných společností, neposkytujeme žádnou záruku. Případné záruky závazně přislíbené dovozcem zůstávají proto nedotčené.

Životní prostředí a recyklace

Pomozte nám chránit naše životní prostředí. Materiály po použití zlikvidujte v souladu s platnými národními předpisy.



INŠTALÁCIA

1. Všeobecné pokyny

Tento dokument je určený pre odborného montážnika.



Upozornenie

Pred použitím si dôkladne prečítajte tento návod a uschovajte ho.

Tento návod prípadne odovzdajte nasledujúcemu používateľovi.

1.1 Bezpečnostné pokyny

1.1.1 Štruktúra bezpečnostných pokynov



SIGNÁLNE SLOVO Druh nebezpečenstva

Tu sú uvedené možné následky pri nerešpektovaní bezpečnostného pokynu.

► Tu sú uvedené opatrenia na odvrátenie nebezpečenstva.

1.1.2 Symboly, druh nebezpečenstva

Symbol	Druh nebezpečenstva
	Poranenie

1.1.3 Signálne slová

SIGNÁLNE SLOVO	Význam
NEBEZPEČEN-STVO	Pokyny, ktorých nedodržovanie má za následok ťažké poranenia alebo smrť.
VÝSTRAHA	Pokyny, ktorých nerešpektovanie môže mať za následok ťažké poranenia alebo smrť.
POZOR	Pokyny, ktorých nedodržovanie môže viesť k stredne ťažkým alebo ľahkým poraneniám.

1.2 Iné označenia v tejto dokumentácii



Upozornenie

Všeobecné pokyny sú označené vedľa uvedeným symbolom.

► Dôkladne si prečítajte texty upozornenia.

Symbol	Význam
	Materiálne škody (škody na zariadení, následné škody, škody na životnom prostredí)
	Likvidácia zariadenia

► Tento symbol vám signalizuje, že musíte niečo urobiť. Potrebné postupy sú popísané krok za krokom.

1.3 Súvisiace dokumenty



Návod na obsluhu a inštaláciu tepelného čerpadla alebo vetracieho prístroja

1.4 Rozmerové jednotky



Upozornenie

Ak nie je uvedené inak, všetky rozmery sú v milimetroch.

2. Bezpečnosť

Inštaláciu, uvedenie do prevádzky ako aj údržbu a opravu výrobku smie vykonávať iba odborný montážnik.



Upozornenie

Dbajte na všetky vnútroštátne a regionálne predpisy a ustanovenia.

3. Popis výrobku

Výrobok je adaptér na montáž vzduchovej hadice existujúcej stenovej priechodky na vzduchové prípojky prístroja.

Názov výrobku	Objednávacie číslo
ZSA 315	236934

Rozsah dodávky

	Počet
Rýchloadaptér	1
Hadicová spona s tesniacou páskou na upevnenie vnútornej hadice	1
Hadicová spona na upevnenie vonkajšej hadice	1
Skrutka s ryhovanou hlavou	3
Skrutka so šesťhrannou hlavou na upevnenie na prístroji	1

4. Montáž

4.1 Montáž vzduchovej hadice na rýchloadaptér

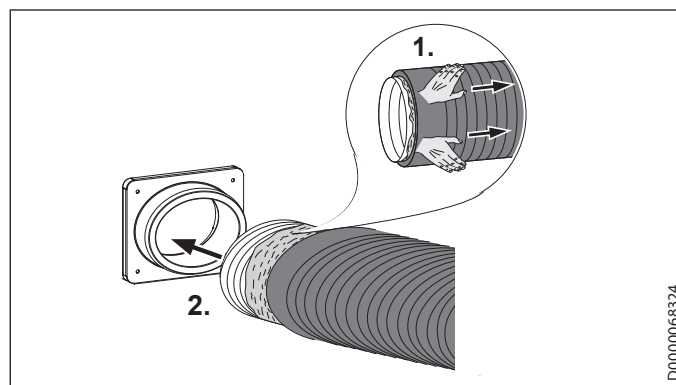

► Potiahnite vonkajšiu hadicu a tepelnú izoláciu trochu späť, aby vnútorná hadica vzduchovej hadice trochu vyčnievala.

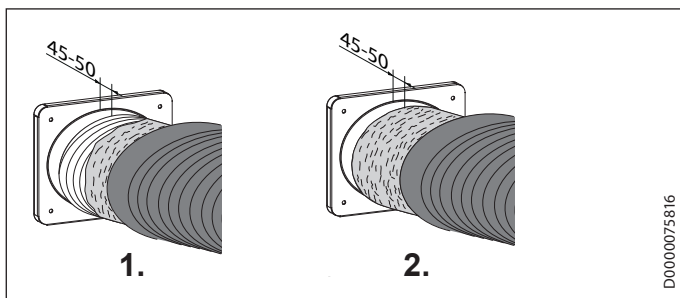

- ▶ Vnútrotnú hadicu natiahnite na prípojku až po značku.
- ▶ V prípade hlukovo optimalizovaných hadíc (LSWP 315-4 S) natiahnite na prípojku fóliu až po značku.

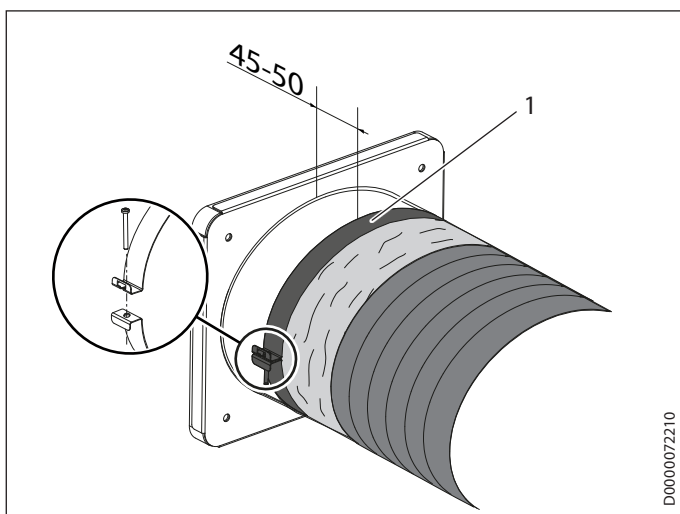

- 1 izolovaná hadicová spona
- ▶ Cez fóliu okolo prípojky uložte izolovanú hadicovú sponu, ktorá je súčasťou dodávky.

Umiestnite hadicovú sponu tak, aby sa vonkajšia hadicová spona za vnútrotnou hadicovou sponou dala neskôr uložiť okolo prípojky.

- ▶ Upevnite hadicovú sponu pomocou skrutky.

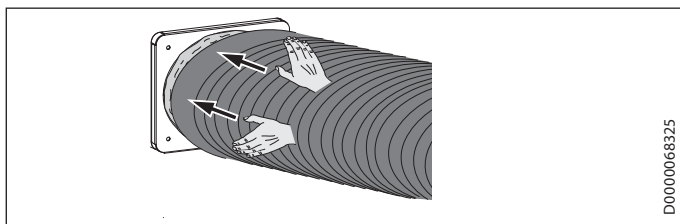

- ▶ Vonkajšiu hadicu natiahnite na prípojku. Neťahajte pri tom tepelnú izoláciu pod ňou.

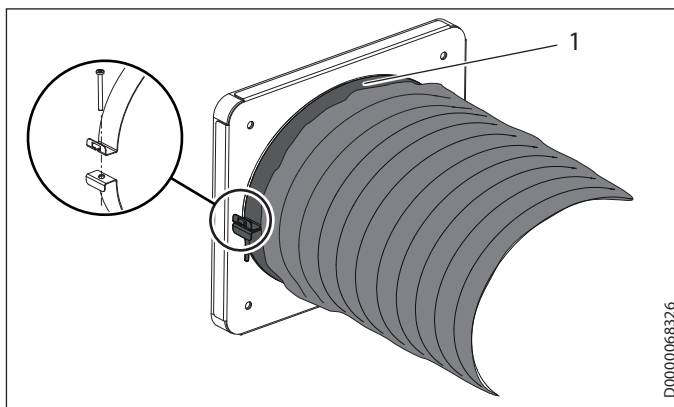

- 1 Hadicová spona na upevnenie vonkajšej hadice
- ▶ Uložte hadicovú sponu, ktorá je súčasťou dodávky, cez vonkajšiu hadicu okolo prípojky.
 - ▶ Upevnite hadicovú sponu pomocou skrutky.

4.2 Upevnenie rýchloadaptéra na prístroji

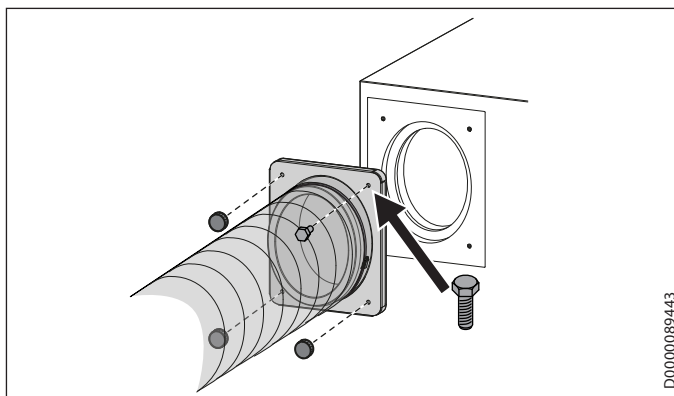

Upozornenie

Na skrutky s ryhovanou hlavou nepoužívajte žiadne náradie.

- ▶ Skrutky utiahnite rukou.

- ▶ Pri upevňovaní dosky adaptéra na prístroj dodržiavajte návod na obsluhu a inštaláciu prístroja.
- ▶ Upevnite dosku adaptéra pomocou troch skrutiek s ryhovanou hlavou a skrutky so šesťhrannou hlavou.



Záruka

Pre zariadenia nadobudnuté mimo Nemecka neplatia záručné podmienky našich nemeckých spoločností. V krajinách, v ktorých existuje jedna z našich dcérskych spoločností predávajúcej naše výrobky, sa skôr poskytuje záruka iba od tejto dcérskej spoločnosti. Takáto záruka je poskytnutá iba vtedy, keď dcérska spoločnosť vydala vlastné záručné podmienky. Nad rámec uvedeného sa záruka neposkytuje.

Na zariadenia, ktoré boli nadobudnuté v krajinách, v ktorých naše výrobky nepredáva žiadna z našich dcérskych spoločností, záruku neposkytujeme. Prípadné záruky prisľúbené dovozcom zostávajú týmto nedotknuté.

Životné prostredie a recyklácia

Pomôžte chrániť naše životné prostredie. Balenie prístroja je nutné zlikvidovať v súlade s vnútroštátnymi predpismi a ustanoveniami o likvidácii odpadov.

INSTALACIJA

1. Splošni napotki

Ta dokument je namenjen serviserjem.



Napotek

Pred uporabo skrbno preberite in shranite ta navodila. Navodilo predajte morebitnemu naslednjemu uporabniku.

1.1 Varnostni napotki

1.1.1 Struktura varnostnih napotkov



SIGNALNA BESEDA Vrsta nevarnosti

Tukaj so navedene možne posledice v primeru neupoštevanja varnostnega napotka.

- Tukaj so navedeni ukrepi za preprečevanje nevarnosti.

1.1.2 Simboli, vrsta nevarnosti

Simbol	Vrsta nevarnosti
	Poškodba

1.1.3 Signalne besede

SIGNALNA BESEDA	Pomen
NEVARNOST	Opozorila, katerih neupoštevanje privede do hudih telesnih poškodb ali smrti.
OPOZORILO	Opozorila, katerih neupoštevanje lahko privede do hudih telesnih poškodb ali smrti.
PREVIDNO	Opozorila, katerih neupoštevanje lahko privede do srednje težkih ali lažjih telesnih poškodb.

1.2 Druge oznake v tej dokumentaciji



Napotek

Splošni napotki so označeni s prikazanim simbolom.

- Skrbno preberite besedila z napotki.

Simbol	Pomen
	Materialna škoda (poškodbe naprave, posledična škoda, onesnaževanje okolja)
	Odstranjevanje naprave v odpadni material

- Ta simbol pomeni, da morate nekaj storiti. Potrebna dejanja so opisana korak za korakom.

1.3 Spremljajoči dokumenti

- Navodila za uporabo in instaliranje toplotne črpalke ali prezračevalne naprave

1.4 Merske enote



Napotek

Če ni navedeno drugače, so vse mere v milimetrih.

2. Varnost

Instalacijo, prevzem v obratovanje ter vzdrževanje in popravilo naprave sme izvajati le strokovni serviser.



Napotek

Upoštevajte vse nacionalne in regionalne predpise in določila.

3. Opis proizvoda

Izdelek je adapter, namenjen za montažo gibke cevi za zrak skozi obstoječo stenske prevodnice na zračne priključke naprave.

Ime proizvoda	Številka artikla
ZSA 315	236934

Obseg dobave

	Število
Hitri adapter	1
Cevna objemka s tesnilnim trakom za pritrditev notranje cevi	1
Cevna objemka za pritrditev zunanje cevi	1
Narebreni vijak	3
Vijak s šeststrobo glavo za pritrditev na napravo	1

4. Montaža

4.1 Montaža gibke cevi za zrak na hitri adapter

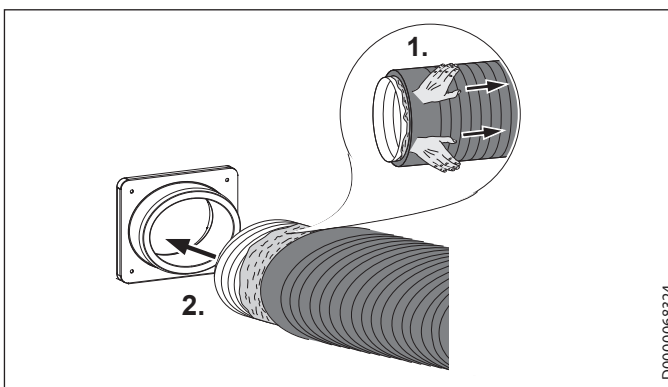

- Zunanjno cev in toplotno izolacijo povlecite nekoliko nazaj, tako da notranja cev gibke cevi za zrak sega nekoliko navzven.

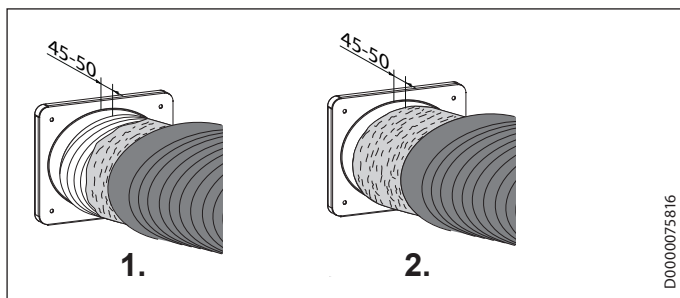

- ▶ Notranjo cev nataknite na priključek do navedene mere.
- ▶ Pri protihrupnih ceveh (LSWP 315-4 S) potegnite folijo na priključek do navedene mere.

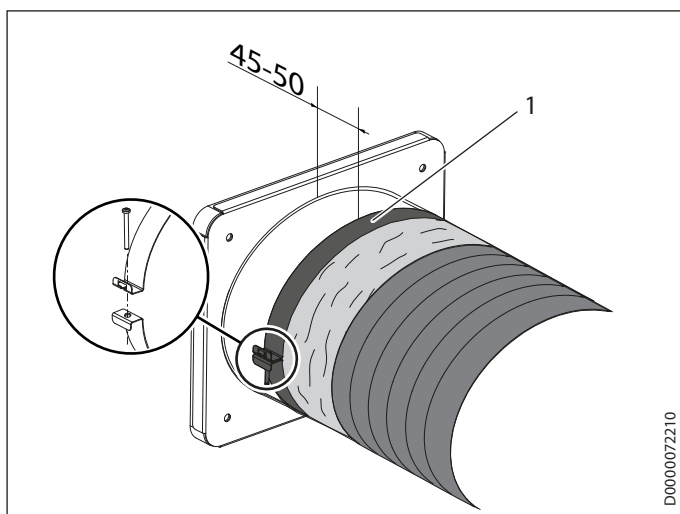

1 izolirana cevna objemka

- ▶ Izolirano cevno objemko, ki je del dobavnega obsega, preko folije namestite okoli priključka.

Cevno objemko namestite tako, da se lahko kasneje zunanja cevna objemka pritrdi okoli priključka za notranjo cevno objemko.

- ▶ Cevno objemko pritrdite z vijakom.

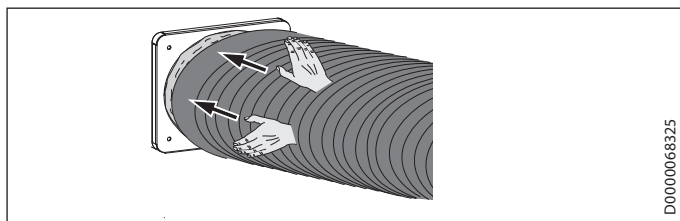

- ▶ Čez priključek potegnite zunanjo cev brez toplotne izolacije pod njo.

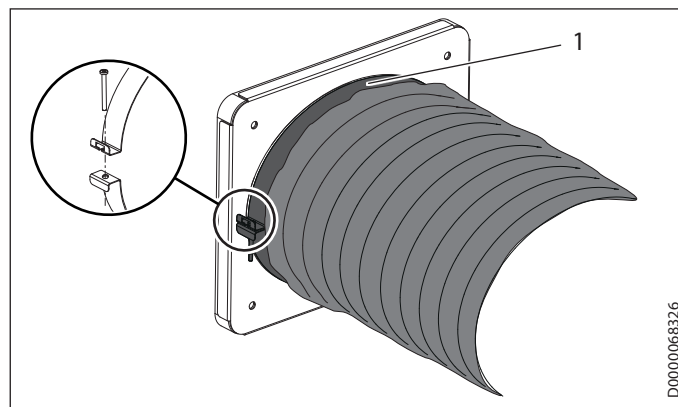

1 Cevna objemka za pritrnitev zunanje cevi

- ▶ Cevno objemko, ki je del dobavnega obsega, preko zunanje cevi namestite okoli priključka.
- ▶ Cevno objemko pritrdite z vijakom.

4.2 Pritrditev hitrega adapterja na napravo

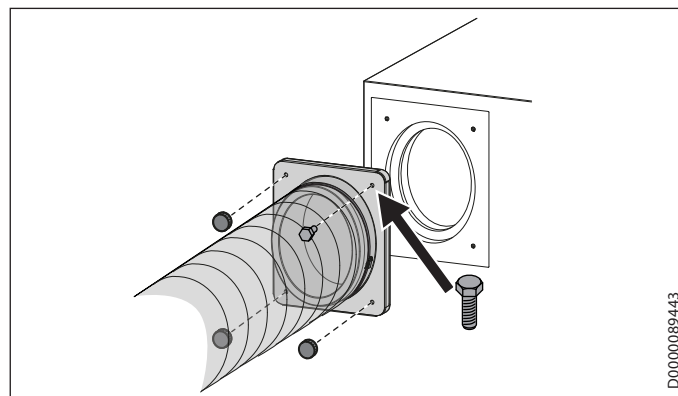

Napotek

Za narebričene vijake ne uporabljajte orodja.

- ▶ Vijake zategnite z roko.

- ▶ Za pritrnitev adapterske plošče na napravo upoštevajte navodila za uporabo in instaliranje naprave.
- ▶ Adaptersko ploščo pritrdite s tremi narebrnimi vijaki in enim vijakom s šeststrobo glavo.

Garancija

Za naprave, kupljene izven Nemčije, ne veljajo garancijski pogoji naših nemških družb. Nasprotno, v državah, kjer naše izdelke prodaja ena izmed naših hčerinskih družb, lahko nudi garancijo le takšna hčerinska družba. Takšna garancija se podeli le takrat, ko je hčerinska družba izdala lastne garancijske pogoje. Mimo tega se ne podeli nobena garancija.

Za naprave, ki so bile kupljene v državah, v katerih naših izdelkov ne prodaja nobena izmed naših hčerinskih družb, ne podeljujemo garancije. Na morebitne garancije, ki jih zagotavlja uvoznik, to ne vpliva.

Okolje in recikliranje

Prosimo, pomagajte nam varovati okolje. Po uporabi odstranite materiale skladno z nacionalnimi predpisi.



STIEBEL ELTRON GmbH & Co. KG
Dr.-Stiebel-Str. 33 | 37603 Holzminden
Tel. 05531 702-0 | Fax 05531 702-480
info@stiebel-eltron.de
www.stiebel-eltron.de

tecalor GmbH
Lüchtringer Weg 3 | 37603 Holzminden
Tel. 05531 99068-95700 | Fax 05531 99068-95712
info@tecalor.de
www.tecalor.de



Irrtum und technische Änderungen vorbehalten! | Subject to errors and technical changes! | Sous réserve d'erreurs et de modifications techniques! | Onder voorbehoud van vergissingen en technische wijzigingen! | Salvo error o modificación técnica! | Rätt till misstag och tekniska ändringar förbehålls! | Excepto erro ou alteração técnica | Zastrzeżone zmiany techniczne i ewentualne błędy | Omyly a technické změny jsou vyhrazeny! | A muszaki változtatások és tévedések jogát fenntartjuk! | Отсутствие ошибок не гарантируется. Возможны технические изменения. | Chyby a technické zmeny sú vyhradené!

Stand 9168

A 328591-42435-9558