

Handleiding



ECO-DIM.04

Led dimmer fase afsnijding (RC)

Specificaties

Aansluitvoltage:	220-240VAC
Frequentie	50Hz
Dimtechniek:	Fase afsnijding (RC)
Dimbare led lampen:	Fase afsnijding 0-150W (LED)
Lampen met elektronische trafo's:	0-300W
Halogeen- en gloeilampen:	0-300W

- Geschikt voor zowel retrofit lampen als nieuwe installaties.
- Tweedraadsaansluiting - geen nuldraad nodig.
- Soft start systeem voor langere levensduur van de led lamp.
- Ingebouwde beveiliging voor oververhitting en overbelasting.

Let op:

- Dit is een tweedraadsdimmer en deze dient aangesloten te worden zoals onder het kopje 'Aansluitschema' staat weergegeven.
- Het installeren van de dimmer op een netstroom van 220-240VAC dient te worden uitgevoerd door een gediplomeerd vakman, rekening houdend met de nationale voorschriften. Zorg bij alle werkzaamheden dat de elektriciteit is uitgeschakeld.
- U kunt niet meer dan één dimmer parallel aansluiten. Om vervolgens vanuit twee punten dezelfde lading te bedienen.
- Dimmer is niet geschikt voor gewikkelde/magnetische of kertrafo's.

Vereenvoudigde EU-Conformiteitsverklaring:

Hierbij verklaren wij, EcoDim B.V., dat dit product conform is met de richtlijnen die vanuit de Europese Unie gelden. De volledige tekst van de EU-conformiteitsverklaring kan worden geraadpleegd op het volgende internetadres:
<https://www.ecodim.nl/nl/service/ecodim-certificering>

NL



V202605

EcoDim B.V.
 Dr. Huber Noodtstraat 89
 7001 DV, Doetinchem, Netherlands
 (Imported by NJ Trading B.V.)
 Made in China
www.ecodim.nl



Verlaging van aansluitvermogen door PowerFactor

Houd bij de berekening van het led aansluitvermogen van de dimmer rekening met de PowerFactor van de dimbare led verlichting. Zie onderstaande globale berekening hiervoor.

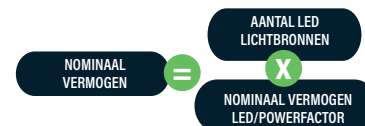

Voorbeeld: 10 lampen * (5W per lamp / 0,8 PowerFactor) = 62,5 Watt

Aansluitschema

Standaard

L draad (Fasedraad, vaak bruin)

N draad (Nuldraad, vaak blauw)

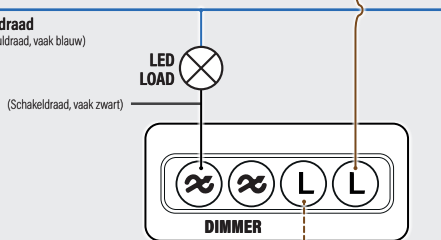

Enkelpolige schakeling

L draad (Fasedraad, vaak bruin)

N draad (Nuldraad, vaak blauw)

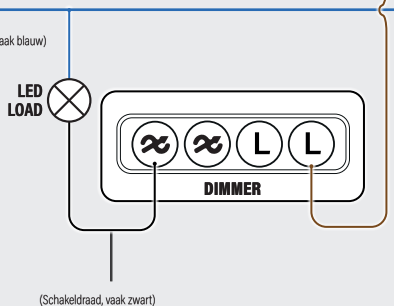

Wisselschakeling

L draad (Fasedraad, vaak bruin)

N draad (Nuldraad, vaak blauw)

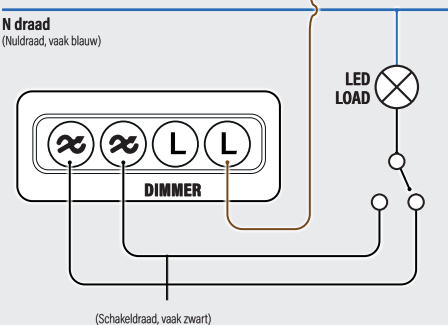

Min. lichtniveau instellen

Zet de verlichting aan middels de dimmer as. Draai vervolgens de dimmer as zo ver mogelijk naar links (minimale lichtoutput). Gaan de lampen knipperen? Draai dan met een schroevendraaier de MIN potmeter langzaam naar rechts voor stabiel licht. Is het licht al stabiel? Draai de MIN dan langzaam naar links voor een nog betere dimbaarheid, tot net vóór het punt de lampen gaan knipperen. Dat is de beste dimbaarheid van deze led lampen.



Afdek materiaal

Geschikte merken afdekramen

- Berker by Hager
- Busch-Jaeger
- GIRA
- JUNG
- Kopp
- Merten by Schneider
- NIKO*
- PEHA

*NIKO

*NIKO plaatje wordt niet meegeleverd. Los verkrijgbaar op de EcoDim website via: ED-10072

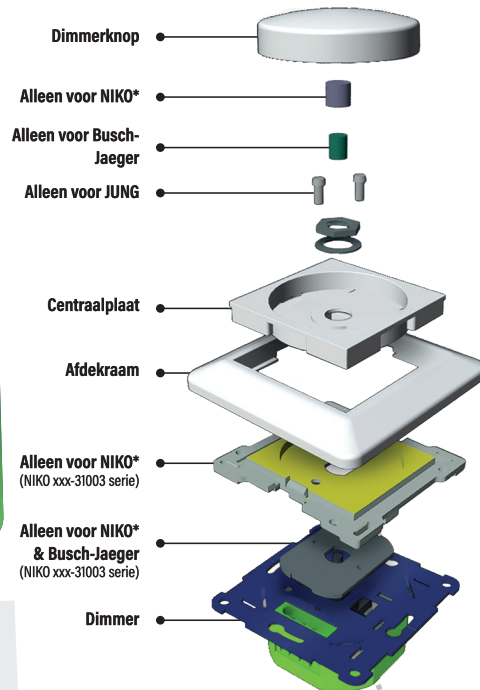

Installatie

1

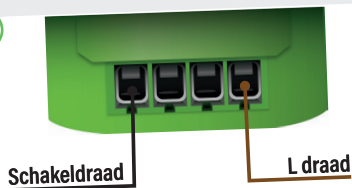

Sluit de dimmer aan zoals weergegeven bij het kopje 'Aansluitschema'. Voor een wisselschakeling-installatie kunt u de schema gebruiken onder het kopje 'Wisselschakeling'.

Stop de installatiedraden in de juiste aansluitpoorten van de dimmer en schroef deze stevig vast. Controleer na het installeren van de installatiedraden of deze goed klemmen in de aansluitpoorten van de dimmer.

2



Installeer de dimmer nu in de inbouwdoos.

3

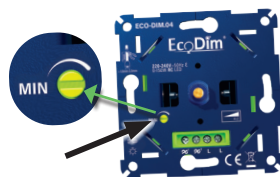

Schakel de elektriciteit weer in. Zet de aangesloten lampen aan middels de dimmer as. Stel nu de MIN in, zoals aangegeven onder 'MIN. lichtniveau instellen'.

4



YOUTUBE VIDEO

Plaats nu het afdekraam en centraalplaat op de dimmer. Vervolgens plaats je op het dimkanaal eerst het ronde plaatje en schroef je daarna het moertje vast.

Controleer of het afdekraam en centraalplaat goed vastzitten op de dimmer. Plaats als laatste de dimmerknop.

Manual



ECO-DIM.04

Led dimmer Trailing edge (RC)

Specifications

Connection voltage:	220-240VAC
Frequency:	50Hz
Dimming technology:	Trailing edge (RC)
Dimmable LED lamps:	Trailing edge 0-150W (LED)
Lamps with electronic transformers:	0-300W
Halogen and incandescent lamps:	0-300W

- Suitable for both retrofit lamp bulbs and new installations.
- Two-wire connection - no neutral wire required.
- Soft start system for longer LED lamp life.
- Built-in protection for temperature protection and overload.

Note:

- This is a two-wire dimmer and it should be connected as shown under the heading 'Wiring diagram'.
- Installation of the dimmer on a 220-240VAC mains should be carried out by a qualified professional, taking into account national regulations. Ensure that the electricity is switched off during all work.
- You cannot connect more than one dimmer in parallel. To then control the same load from two points.
- Dimmer is not suitable for wound/magnetic or core transformers.

Simplified EU Declaration of Conformity:

We, EcoDim B.V., hereby declare that this product conforms to the directives applicable from the European Union. The full text of the EU declaration of conformity can be consulted at the following internet address:
<https://www.ecodim.nl/en/service/ecodim-certificering>

EN



V202605

EcoDim B.V.
 Dr. Huber Noodtstraat 89
 7001 DV, Doetinchem, Netherlands
 (Imported by NJ Trading B.V.)
 Made in China
 www.ecodim.nl/en



Reduction of connection capacity by PowerFactor

When calculating the LED connection power of the dimmer, take into account the PowerFactor of the dimmable LED lighting. See the global calculation below for this.

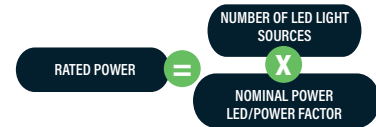

Example: 10 lamps * (5W per lamp / 0.8 PowerFactor)
 = 62.5 Watt

Wiring diagram

Default

L wire (Phase wire, often brown)

N wire (Neutral wire, often blue)

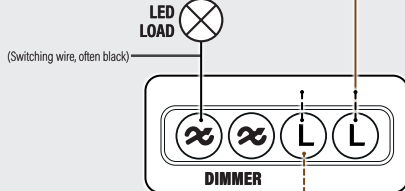

Loop-through possible to adjacent socket/switch.

Single-pole switching

L wire (Phase wire, often brown)

N wire (Neutral wire, often blue)

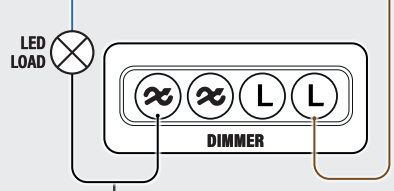

(Switching wire, often black)

Two-way switching

L wire (Phase wire, often brown)

N wire (Neutral wire, often blue)

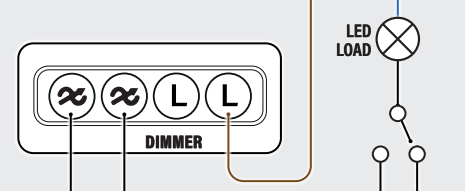

(Switching wire, often black)

Setting min. light level

Turn on the lights using the dimmer shaft. Then turn the dimmer shaft as far as possible to the left (minimum light output). If the lights blink, use a screwdriver to turn the MIN potentiometer slowly to the right for stable light. Is the light already stable? Then slowly turn the MIN to the left for even better dimmability, until just before the point where the lamps start flashing. That is the best dimmability of these LED lamps.



Cover material

Suitable cover plates brands

- Berker by Hager
- Busch-Jaeger
- GIRA
- JUNG
- Kopp
- Merten by Schneider
- NIKO*
- PEHA

***NIKO**

*NIKO plate is not included. Available separately on the EcoDim website via: ED-10072

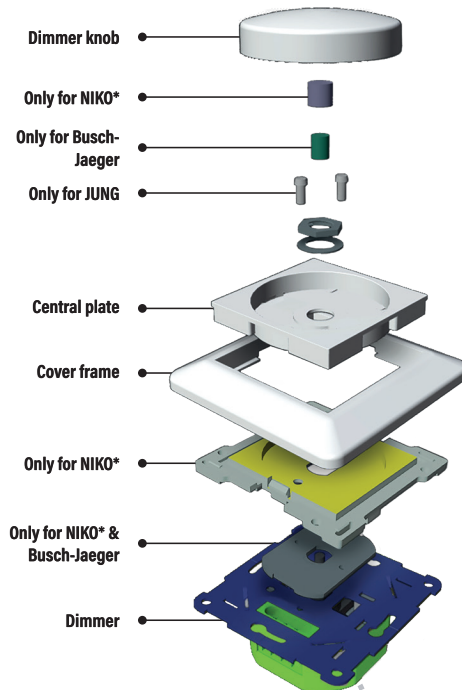

Installation

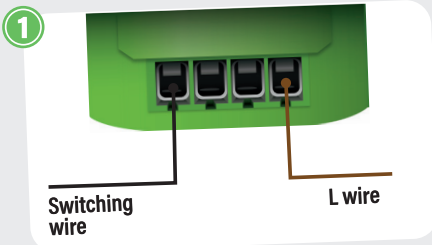

Connect the dimmer as shown under the heading '**Connection diagram**'. For a two-way dimmer installation, use the diagram under the heading '**Two-way switching**'.

Insert the installation wires into the appropriate connection ports of the dimmer and screw them securely. After installing the installation wires, check that they clamp properly in the connection ports of the dimmer.



Now install the dimmer in the flush-mounting box.

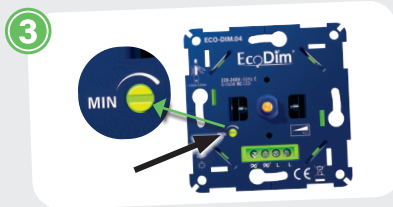

Switch the electricity back on. Turn on the connected lamps using the dimmer shaft. Now set the MIN, as indicated under '**Set MIN. light level**'.



Now place the cover frame and central plate on the dimmer. Next, place the round plate on the dimmer channel first and then screw on the nut.

Check that the cover frame and central plate are securely attached to the dimmer. Finally, install the dimmer button.

Handbuch



ECO-DIM.04

Led dimmer phasen anschnitt (RC)

Spezifikationen

Anschluss-Spannung:	220-240VAC
Frequenz:	50Hz
Dimmtechnik:	Phasen anschnitt (RC)
Dimmbare LED-Lampen:	Phasenanschnitt 0-150W (LED)
Lampen mit elektronischen Transformatoren:	0-300W
Halogen- und Glühlampen:	0-300W

- Geeignet sowohl für Nachrüstlampen als auch für Neuinstallationen.
- Zwei-Draht-Anschluss - kein Nullleiter erforderlich.
- Soft-Start-System für längere Lebensdauer der LED-Lampe.
- Eingebauter Schutz für Temperaturschutz und Überlast.

Anmerkung:

- Es handelt sich um einen Zweidraht-Dimmer, der wie unter der Überschrift "Schaltplan" gezeigt, angeschlossen werden muss.
- Die Installation des Dimmers an einem 220-240V-Netz sollte von einem qualifizierten Fachmann unter Berücksichtigung der nationalen Vorschriften durchgeführt werden. Stellen Sie sicher, dass der Strom während aller Arbeiten abgeschaltet ist.
- Sie können nicht mehr als einen Dimmer parallel anschließen. Um dann die gleiche Last von zwei Punkten aus zu steuern.
- Dimmer ist nicht für gewickelte/magnetische oder Kerntransformatoren geeignet.

Vereinfachte EU-Konformitätserklärung:

Wir, EcoDim B.V., erklären hiermit, dass dieses Produkt mit den geltenden Richtlinien der Europäischen Union übereinstimmt. Der vollständige Text der EU-Konformitätserklärung kann unter der folgenden Internetadresse eingesehen werden:
<https://www.ecodim.nl/de/service/ecodim-certificering>

DE



V202605

EcoDim B.V.
 Dr. Huber Noodtstraat 89
 7001 DV, Doetinchem, Netherlands
 (Imported by NJ Trading B.V.)
 Made in China
www.ecodim.de



Verringerung der Anschlusskapazität durch PowerFactor

Berücksichtigen Sie bei der Berechnung der LED-Anschlussleistung des Dimmers den PowerFactor der dimmbaren LED-Beleuchtung.

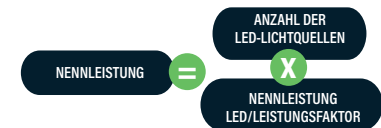

Zum beispiel: 10 Lampen * (5W pro Lampe / 0,8 PowerFactor) = 62,5 Watt

Schaltplan

Standard

L Draht (Phasenkabel, oft braun)

N Draht (Nullleiter, oft blau)

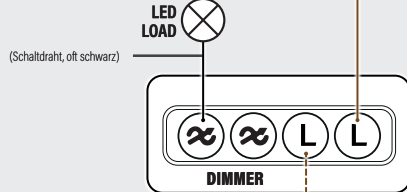

(Schaltdraht, oft schwarz)

Durchschleifen zur benachbarten Steckdose / Schalter möglich.

Einpoliges Schalten

L Draht (Phasenkabel, oft braun)

N Draht (Nullleiter, oft blau)

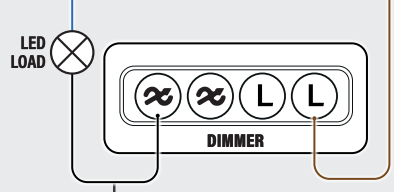

(Schaltdraht, oft schwarz)

Umschalterschaltung

L Draht (Phasenkabel, oft braun)

N Draht (Nullleiter, oft blau)

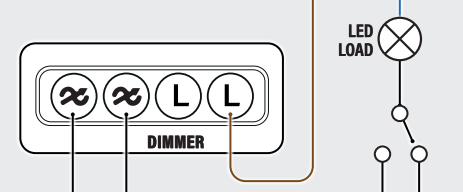

(Schaltdraht, oft schwarz)

Einstellung der Mindestlichtstärke

Schalten Sie das Licht mit der Dimmerwelle ein. Drehen Sie dann die Dimmerwelle so weit wie möglich nach links (minimale Lichtleistung). Wenn das Licht blinkt, drehen Sie das MIN-Potentiometer mit einem Schraubenzieher langsam nach rechts, um stabiles Licht zu erhalten. Ist das Licht bereits stabil? Dann drehen Sie das MIN-Potentiometer für eine noch bessere Dimmbarkeit langsam nach links, bis kurz vor den Punkt, an dem die Lampen zu blinken beginnen. Das ist die beste Dimmbarkeit dieser LED-Lampen.



Material der Abdeckung Geeignete Abdeckrahmenmarken

- Berker by Hager
- Busch-Jaeger
- GIRA
- JUNG
- Kopp
- Merten by Schneider
- NIKO*
- PEHA

***NIKO**

*NIKO-Platte ist nicht enthalten. Separat erhältlich auf der EcoDim-Website über: ED-10072

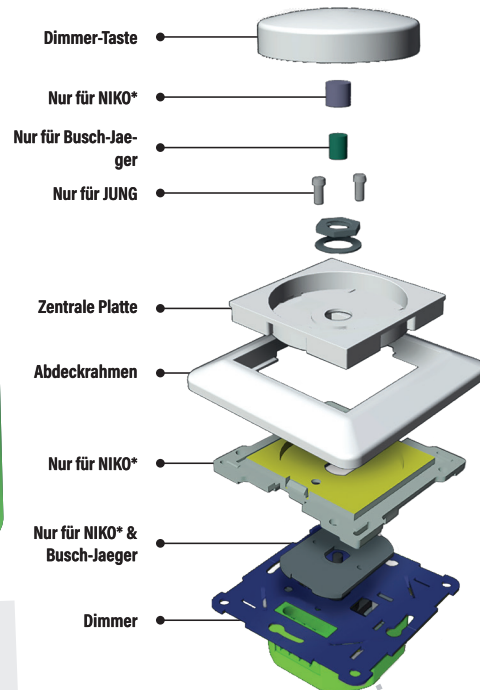

Installation

1

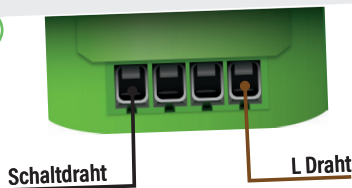

Schließen Sie den Dimmer wie unter der Überschrift 'Anschlussplan' dargestellt an. Für eine Umschaltinstallation verwenden Sie das Schema unter der Überschrift 'Umschalterschaltung'.

Stecken Sie die Installationsdrähte in die entsprechenden Anschlussöffnungen des Dimmers und schrauben Sie sie fest. Prüfen Sie nach der Installation der Installationsdrähte, ob sie richtig in den Anschlussöffnungen des Dimmers klemmen.

2



Installieren Sie nun den Dimmer in der Unterputzdose.

3



Schalten Sie den Strom wieder ein. Schalten Sie die angeschlossenen Lampen mit der Dimmerwelle ein. Stellen Sie nun die MIN ein, wie unter 'Einstellung der Mindestlichtstärke' angegeben.

4



YOUTUBE VIDEO



Setzen Sie nun den Abdeckrahmen und die Zentralplatte auf den Dimmer. Danach setzen Sie zuerst die runde Platte auf den Dimmerkanal und schrauben dann die Mutter auf.

Überprüfen Sie, ob der Abdeckrahmen und die Zentralplatte richtig am Dimmer befestigt sind. Setzen Sie schließlich den Dimmerknopf ein.

Manuel



ECO-DIM.04

Variateur LED à coupure de phase (RC)

Spécifications

Tension de raccordement :	220-240 VAC
Fréquence :	50Hz
Technologie de gradation :	Coupe phase (RC)
Lampes LED à gradation :	0-150W Coupe phase (RC)
Lampes avec transformateur électronique :	0-300W
Lampes halogènes et à incandescence :	0-300W

- Convient à la fois pour les ampoules rétrofit et les nouvelles installations.
- Connexion à deux fils - pas de fil neutre nécessaire.
- Système de démarrage progressif pour une plus longue durée de vie de la lampe LED.
- Protection intégrée contre la surchauffe et la surcharge.

Attention:

- Il s'agit d'un variateur à deux fils qui doit être raccordé comme indiqué dans la section « Schéma de raccordement ».
- L'installation du variateur sur le réseau 220-240VAC doit être effectuée par un professionnel qualifié, en tenant compte des réglementations nationales. Veillez à ce que l'électricité soit coupée pendant toute la durée des travaux.
- Vous ne pouvez pas connecter plus d'un variateur en parallèle. Cela permettrait de faire fonctionner la même charge à partir de deux points.
- Le variateur ne convient pas aux transformateurs bobinés/magnétiques ou à noyau.

Déclaration de conformité simplifiée de l'UE :

Nous, EcoDim B.V., déclarons par la présente que ce produit est conforme aux directives applicables de l'Union européenne. Le texte complet de la déclaration de conformité de l'UE peut être consulté à l'adresse Internet suivante : <https://www.ecodim.nl/fr/service/ecodim-certificering>

FR



V202605

EcoDim B.V.
Dr. Huber Noodtstraat 89
7001 DV, Doetinchem, Netherlands
(Imported by NJ Trading B.V.)
Made in China
www.ecodim.nl/fr

EcoDim®

Réduction de la puissance de connexion par PowerFactor

Lors du calcul de la puissance de connexion LED du variateur, il faut tenir compte du PowerFactor de l'éclairage LED graduable.

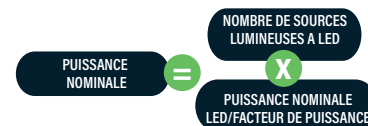

Exemple : 10 lampes * (5W par lampe / 0,8 PowerFactor) = 62,5 Watt

Schéma de câblage

Standard

Fil de L (fil de phase, souvent marron)

Fil de N (fil zéro, souvent bleu)

(Fil de commutation, souvent noir)

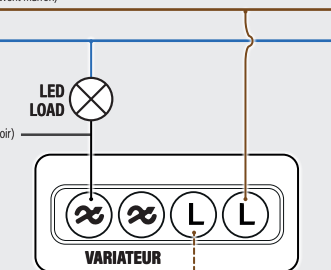

Possibilité de bouclage vers une prise/un interrupteur adjacent.

Commutation unipolaire

Fil de L (fil de phase, souvent marron)

Fil de N (fil zéro, souvent bleu)

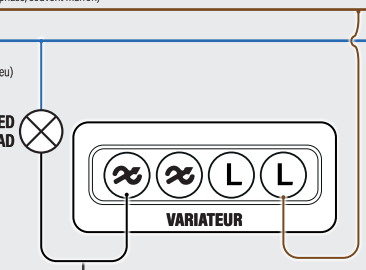

(fil de commutation, souvent noir)

commutation bidirectionnelle

Fil de L (fil de phase, souvent marron)

Fil de N (fil zéro, souvent bleu)

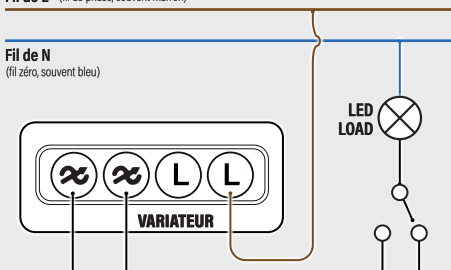

(fil de commutation, souvent noir)

Réglage du niveau d'éclairage minimum:

Allumez les lumières à l'aide de l'arbre du variateur. Tournez ensuite le variateur le plus à gauche possible (luminosité minimale). Les lumières clignotent-elles ? Tournez ensuite lentement le potentiomètre MIN vers la droite pour obtenir une lumière stable. La lumière est-elle déjà stable ? Tournez alors lentement le potentiomètre MIN vers la gauche pour améliorer encore la gradation, jusqu'à ce que les lumières commencent à clignoter. C'est la meilleure gradation de ces lampes LED.



Matériau de couverture

Cadre de recouvrement approprié

- Berker by Hager
- Busch-Jaeger
- GIRA
- JUNG
- Kopp
- Merten by Schneider
- NIKO*
- PEHA

***NIKO**

La plaque NIKO n'est pas incluse et peut être achetée séparément sur le site EcoDim via: ED-10072

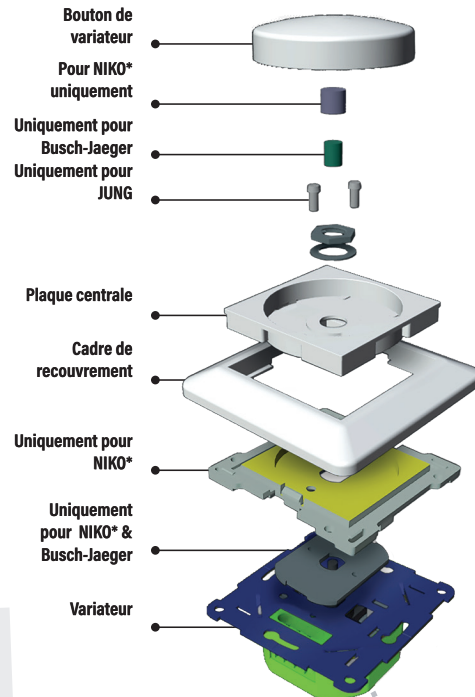

Installation

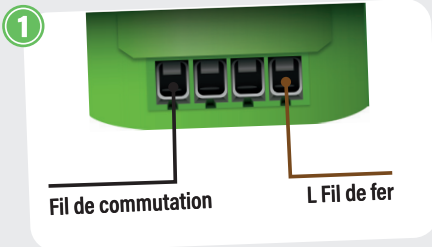

Raccordez le duo dimmer comme indiqué sous le titre 'Schéma de câblage'. Pour une installation de dimmer à deux voies, utilisez le schéma sous le titre 'Commutation'.

Insérez les fils d'installation dans les ouvertures de raccordement correspondantes du variateur et vissez-les. Après l'installation des fils d'installation, vérifiez qu'ils sont bien coincés dans les orifices de raccordement du variateur.



Installez maintenant le variateur dans la boîte d'encastrement.

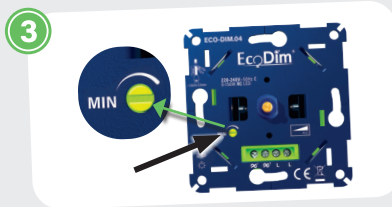

Rétabissez le courant. Allumez les lampes connectées avec l'arbre du variateur. Réglez ensuite le MIN comme indiqué sous 'Réglage du niveau d'éclairage minimum'.



Placez maintenant le cadre de finition et la plaque centrale sur le variateur. Ensuite, placez d'abord la plaque ronde sur le canal du variateur, puis vissez l'écrou.

Vérifiez que le cadre de recouvrement et la plaque centrale sont correctement fixés au variateur. Enfin, insérez le bouton du variateur.