

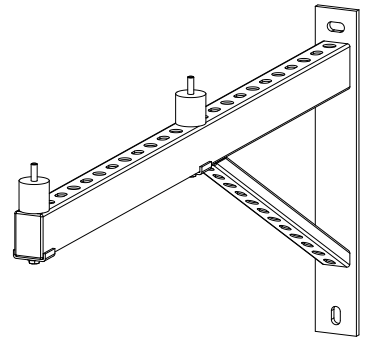

INSTALLATION
INSTALLATIE
INSTALLAZIONE
INSTALACE
ASENNUS

Wandkonsole | Wall mounting bracket | Console murale | Wandconsole | Console a parete | Nástěnná konzola | Seinäkannatin

» WK 2





1. Allgemeine Hinweise



Hinweis

Lesen Sie diese Anleitung vor dem Gebrauch sorgfältig durch und bewahren Sie sie auf. Geben Sie die Anleitung ggf. an einen nachfolgenden Benutzer weiter.

1.1 Mitgeltende Dokumente



Bedienungs- und Installationsanleitung des Außengerätes



Hinweis

Informationen zu „Kundendienst und Garantie“ und „Umwelt und Recycling“ entnehmen Sie der Bedienungs- und Installationsanleitung des Gerätes.

1.2 Maßeinheiten



Hinweis

Wenn nicht anders angegeben, sind alle Maße in Millimeter.

2. Gerätebeschreibung

Abmaße

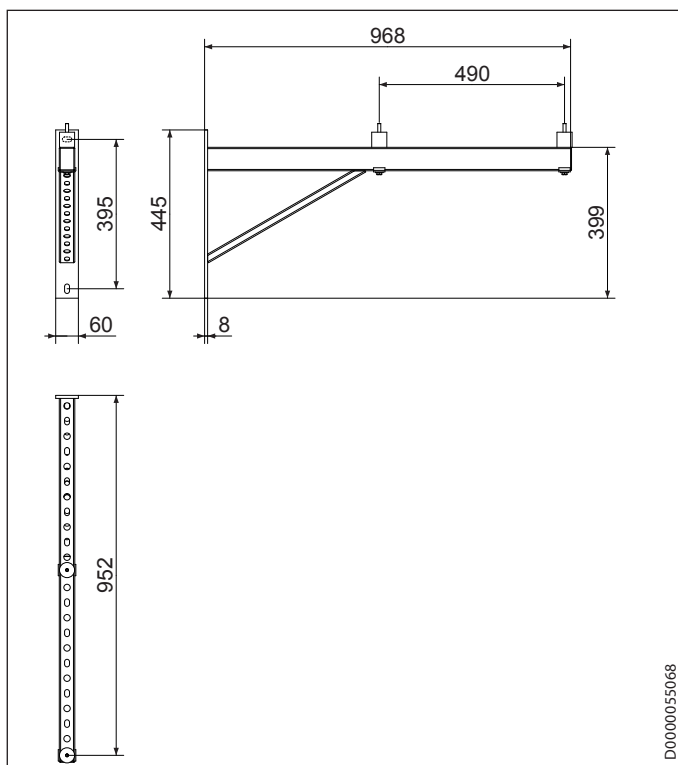

Aufbau

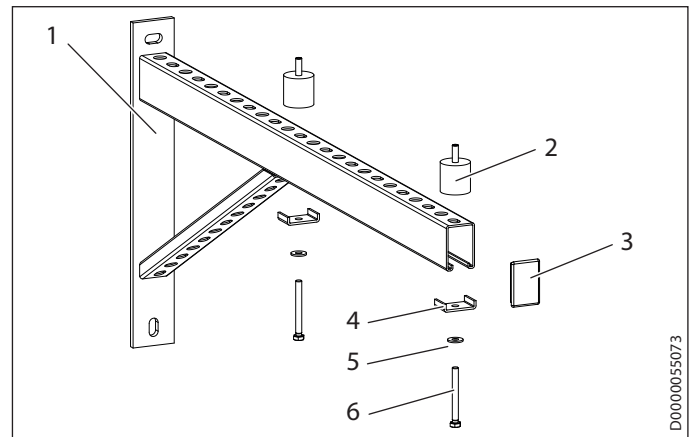

- 1 Wandkonsole
- 2 Gummipuffer
- 3 Abschlusskappe
- 4 Halteklammer
- 5 Unterlegscheibe
- 6 Sechskantschraube

2.1 Lieferumfang

- 2x Wandkonsole
- 4x Sechskantschraube M8 x 75
- 4x Halteklammer M10
- 4x Gummipuffer M8
- 2x Abschlusskappe
- 4x Unterlegscheibe 8,4 x 30 x 2

3. Vorbereitungen



Sachschaden

Beachten Sie die maximale Belastbarkeit der Konsole (siehe Kapitel „Technische Daten / Datentabelle“).

- ▶ Stellen Sie sicher, dass die Wand die Gewichtskraft der Außeneinheit inklusive Wandkonsole tragen kann.



Hinweis

Wenn Sie sich bezüglich der Tragfähigkeit der Wand nicht sicher sind, beauftragen Sie einen Statiker.



Sachschaden

Wenn die Tragfähigkeit der Wand nicht gewährleistet werden kann, verwenden Sie die Wandkonsole nicht.

- ▶ Wählen Sie geeignete Schrauben und Dübel, um die Wandkonsole an der Wand zu befestigen.



Sachschaden

Beachten Sie für die nachfolgenden Montageschritte die notwendigen Abstandsmaße. Hinweise finden Sie in der Bedienungs- und Installationsanleitung des Außengerätes (Kapitel „Maße und Anschlüsse“).



Hinweis

Um eine Störung durch Körperschallübertragungen zu vermeiden, installieren Sie die Wandkonsole nicht an den Außenwänden von Wohn- oder Schlafräumen.

- ▶ Montieren Sie die Wandkonsole z. B. an einer Garagenwand.



Hinweis

Um die Montage und die Wartung zu erleichtern, empfehlen wir eine Einbauhöhe von max. 1 m.

- ▶ Markieren Sie die Position der Bohrlöcher an der Befestigungswand, halten Sie hierzu die Wandkonsole in der gewünschten Montagehöhe an die Wand.



Sachschaden

Achten Sie darauf, dass beim Bohren keine Leitungen beschädigt werden können.

4. Montage

4.1 Befestigung an der Wand

- ▶ Bohren Sie die Löcher.
- ▶ Stecken Sie die Dübel in die Löcher.
- ▶ Schrauben Sie die Wandkonsole an die Wand.



Sachschaden

Stellen Sie sicher, dass die Wandkonsole bündig an der Wand aufliegt.

- ▶ Prüfen Sie die Ausrichtung der Wandkonsole mit einer Wasserwaage.
- ▶ Richten Sie die Wandkonsole bei Bedarf durch Lockern und Anziehen der Schrauben aus.
- ▶ Ziehen Sie alle Schrauben mit einem Schraubenschlüssel fest an.

4.2 Befestigung des Außengerätes

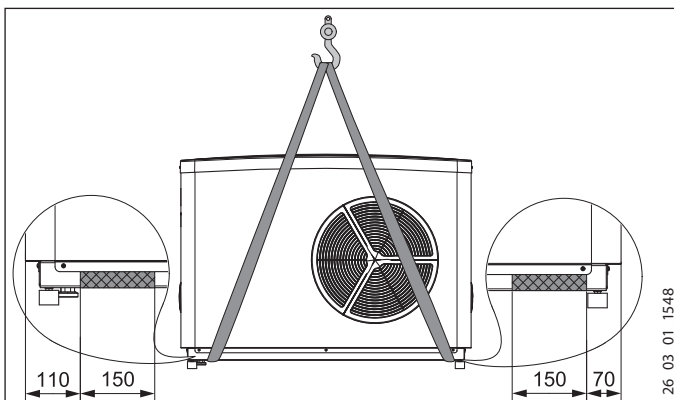

Hinweis

Tragegurte zum Transportieren des Gerätes können Sie an den grau markierten Bereichen unten am Gestellrahmen einhaken.

- ▶ Schrauben Sie die Gerätefüße vom Außengerät ab. Entsorgen Sie die Gerätefüße.
- ▶ Schrauben Sie die Gummipuffer in die dargestellten Positionen am Außengerät hinein.

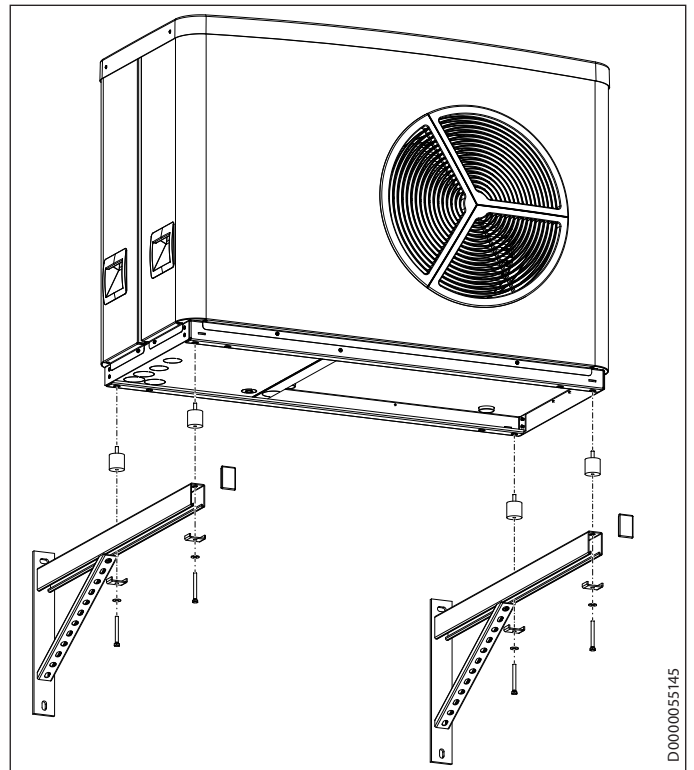

Sachschaden

Achten Sie darauf, dass das Außengerät bei der Montage nicht von der Wandkonsole rutscht.

- ▶ Setzen Sie das Außengerät mit den Gummipuffern auf die Wandkonsole.
- ▶ Führen Sie die Schrauben mit den Unterlegscheiben und den Halteklammern in die Gummipuffer. Achten Sie darauf, dass die Halteklammern quer zur Wandkonsole ausgerichtet sind.
- ▶ Ziehen Sie alle Schrauben fest an.
- ▶ Setzen Sie die Abschlusskappen auf die Enden der Wandkonsole.



Sachschaden

Lassen Sie die Installation von einem Fachhandwerker prüfen, um sicherzustellen, dass eine dauerhafte und sichere Aufstellung des Gerätes gewährleistet ist.

5. Technische Daten

5.1 Datentabelle

		WK 2
Schenkellänge	mm	234722
Gewichtsbelastung	kg	800
Geeignet für		15/20/25 AC(S), HPA-O Premium



1. General information



Note
Read these instructions carefully before using the appliance and retain them for future reference. Pass on the instructions to a new user if required.

1.1 Relevant documents



Operating and installation instructions for the outdoor unit



Note
Please see appliance operating and installation instructions for information on the "Guarantee" and "Environment and recycling".

1.2 Units of measurement



Note
All measurements are given in mm unless stated otherwise.

2. Appliance description

Dimensions

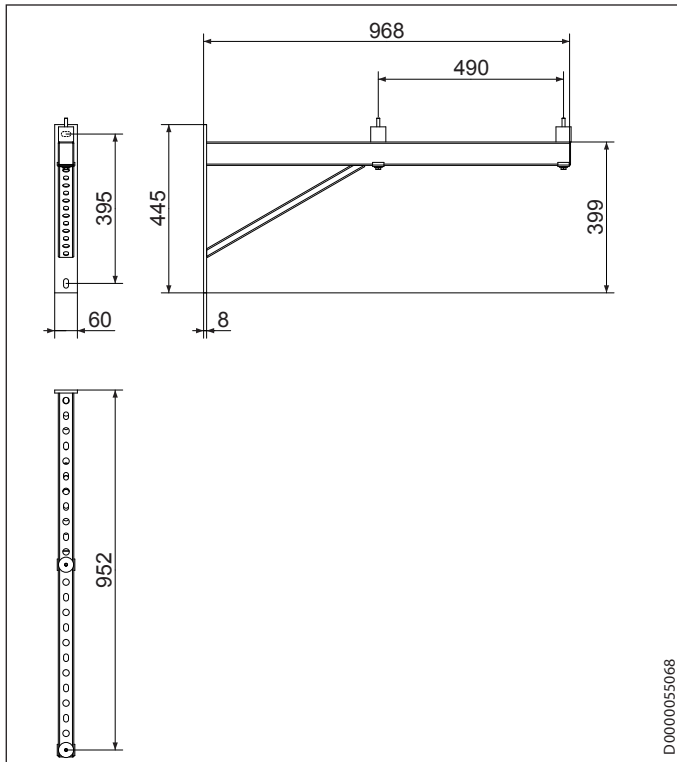

D0000055068

Construction

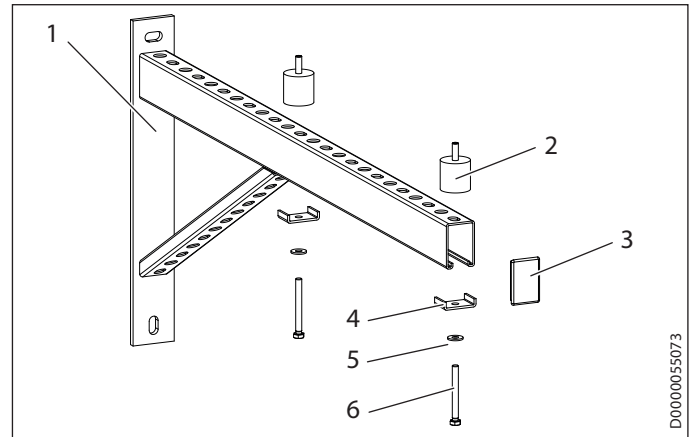

D0000055073

- 1 Wall mounting bracket
- 2 Rubber buffer
- 3 End cap
- 4 Retaining clip
- 5 Washer
- 6 Hexagon screw

2.1 Standard delivery

- 2x Wall mounting bracket
- 4x Hexagon screw M8 x 75
- 4x Retaining clip M10
- 4x Rubber buffer M8
- 2x End cap
- 4x Washer 8.4 x 30 x 2

3. Preparation



Material losses

Note the maximum load bearing capacity of the support (see chapter "Specification / Data table").

- ▶ Ensure that the wall is able to bear the weight of the outdoor unit plus wall mounting bracket.



Note

If you are unsure about the load bearing capacity of the wall, please consult a structural engineer.



Material losses

If the load bearing capacity of the wall cannot be guaranteed, do not use the wall mounting bracket.

- ▶ Select suitable screws and rawl plugs to secure the wall mounting bracket on the wall.



Material losses

For the following installation steps observe the required clearance dimensions. For information, see the operating and installation instructions of the outdoor unit (chapter "Dimensions and connections").



Note
To prevent disturbance due to structure-borne noise transmission, never install the wall mounting bracket on the external walls of living areas or bedrooms.
▶ Install the wall mounting bracket on a garage wall, for example.



Note
To facilitate installation and maintenance work, we recommend a maximum installed height of 1 m.

- ▶ Mark out the positions of the holes to be drilled on the wall. To do this, hold the wall mounting bracket against the wall at the required installation height.



Material losses
Ensure that no cables/water pipes are damaged through drilling the holes.

4. Installation

4.1 Securing the assembly to the wall

- ▶ Drill the holes.
- ▶ Insert rawl plugs into the holes.
- ▶ Secure the wall mounting bracket to the wall.



Material losses
Ensure that the wall mounting bracket is flush with the wall.

- ▶ Check the wall mounting bracket is straight using a spirit level.
- ▶ If necessary, level the wall mounting bracket by loosening and retightening the screws.
- ▶ Tighten all the bolts securely with a spanner.

4.2 Securing the outdoor unit

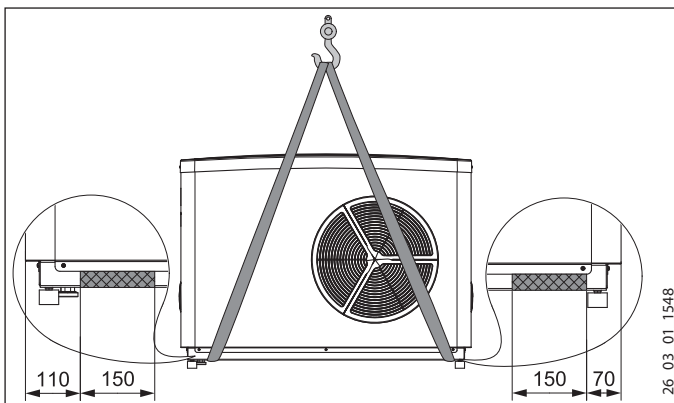

Note
Lifting straps to transport the appliance can be hooked into the area highlighted in grey at the bottom of the support frame.

- ▶ Undo the appliance feet from the outdoor unit. Dispose of the appliance feet.
- ▶ Screw the rubber buffers into the illustrated positions on the outdoor unit.

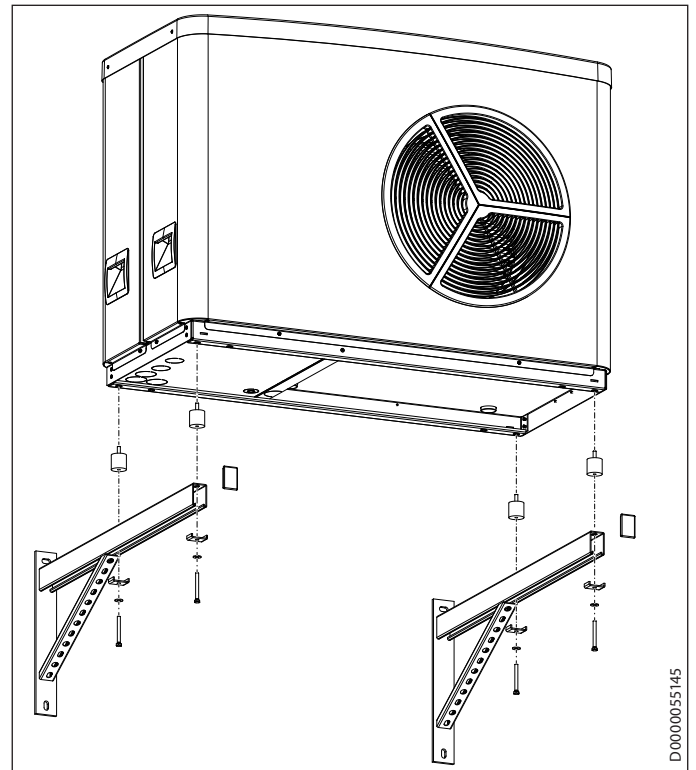

Material losses
Ensure that the outdoor unit does not slip from the wall mounting bracket during installation.

- ▶ Place the outdoor unit with its anti-vibration mounts onto the wall mounting bracket.
- ▶ Insert the screws with washers and retaining clips into the rubber buffers. Ensure that the retaining clips are aligned at right angles to the wall bracket.
- ▶ Tighten all screws.
- ▶ Attach the end caps to the ends of the wall mounting bracket.



Material losses
Have a qualified contractor check the installation to ensure that the appliance is permanently and securely installed.

5. Specification

5.1 Data table

		WK 2
		234722
Support length	mm	800
Weight	kg	175
Suitable for		15/20/25 AC(S), HPA-O Premium



1. Remarques générales



Remarque

Lisez attentivement cette notice avant utilisation et conservez-la soigneusement. Le cas échéant, remettez cette notice à tout nouvel utilisateur.

1.1 Documentation applicable



Instructions d'utilisation et d'installation de l'appareil extérieur



Remarque

Les informations « Garantie » et « Environnement et recyclage » sont disponibles dans les instructions d'utilisation et d'installation de l'appareil.

1.2 Unités de mesure



Remarque

Sauf indication contraire, toutes les cotes sont indiquées en millimètres.

2. Description de l'appareil

Dimensions

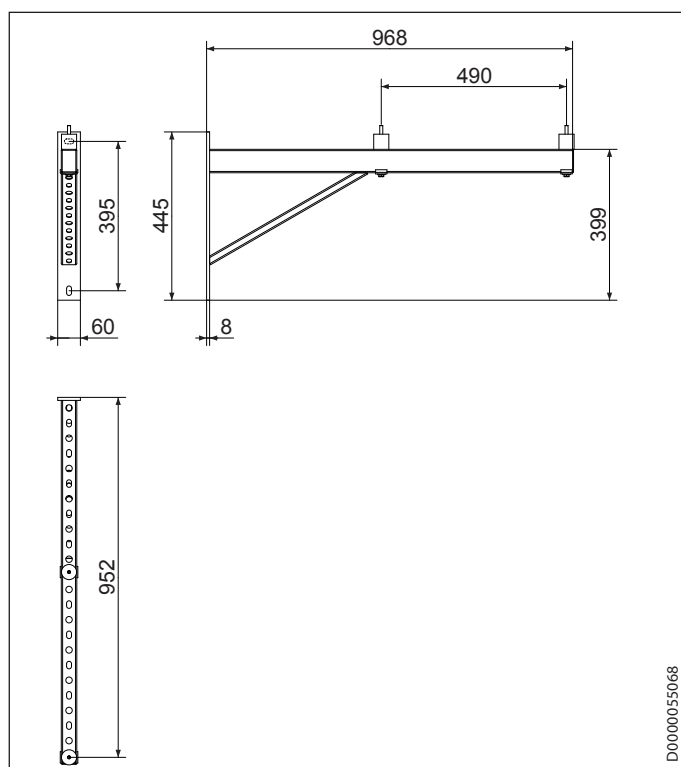

D0000055068

Structure

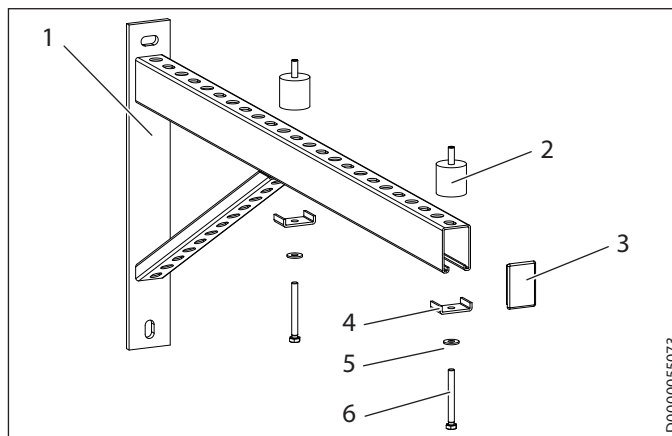

D0000055073

- 1 Console murale
- 2 Tampon caoutchouté
- 3 Embout de profilé
- 4 Taquet de fixation
- 5 Rondelle
- 6 Vis à six pans

2.1 Fourniture

- 2x Console murale
- 4 x Vis à six pans M8 x 75
- 4 x Taquet de fixation M10
- 4 x Tampon caoutchouté M8
- 2x Embout de profilé
- 4 x Rondelle 8,4 x 30 x 2

3. Travaux préparatoires



Domages matériels

Tenez compte de la charge maximale admissible de la console (voir le chapitre « Données techniques / Tableau des données »).

- ▶ Assurez-vous que le mur peut supporter le poids de l'unité extérieure, console murale comprise.



Remarque

Si vous doutez de la portance du mur, prenez-contact avec un ingénieur du bâtiment.



Domages matériels

N'utilisez pas la console murale, si la portance du mur ne peut pas être garantie.

- ▶ Utilisez des vis et des chevilles appropriées pour fixer la console murale sur le mur.



Domages matériels

Veillez respecter la suite des étapes de pose et les côtes de dégagement nécessaires. Vous trouverez des indications dans les instructions d'utilisation et d'installation de l'appareil extérieur (chapitre « Cotes et raccordements »).



Remarque

Pour éviter tout désagrément provoqué par la transmission de bruits solidiens, n'installez pas la console murale sur les murs extérieurs de pièces à vivre ou de chambres à coucher.

- ▶ Posez la console murale sur un mur de garage par exemple.



Remarque

Pour faciliter la pose et la maintenance, nous vous conseillons une hauteur de montage maximale de 1 m.

- ▶ Tracer l'axe des trous sur le mur en appliquant la console murale à la hauteur de montage souhaitée.



Domages matériels

Prenez garde de ne pas endommager de canalisations lors du perçage.

4. Montage

4.1 Fixation au mur

- ▶ Percez les trous.
- ▶ Introduisez-y et chevilles.
- ▶ Vissez la console murale au mur.



Domages matériels

Assurez-vous que la console murale est bien appliquée au mur.

- ▶ Contrôlez l'horizontalité de la console murale à l'aide d'un niveau.
- ▶ Rectifiez éventuellement le positionnement de la console murale en desserrant les vis.
- ▶ Serrez fermement toutes les vis à l'aide d'une clé.

4.2 Fixation de l'appareil extérieur

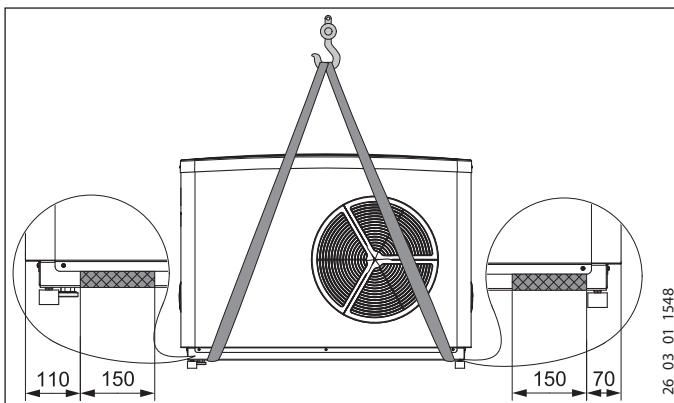

Remarque

Vous pouvez accrocher les sangles pour le transport de l'appareil dans les zones grisées, dans la partie inférieure au niveau du châssis de support :

- ▶ Dévissez les pieds de l'appareil extérieur. Mettez-les au rebut
- ▶ Vissez les tampons caoutchouc sur l'appareil extérieur dans les positions illustrées.

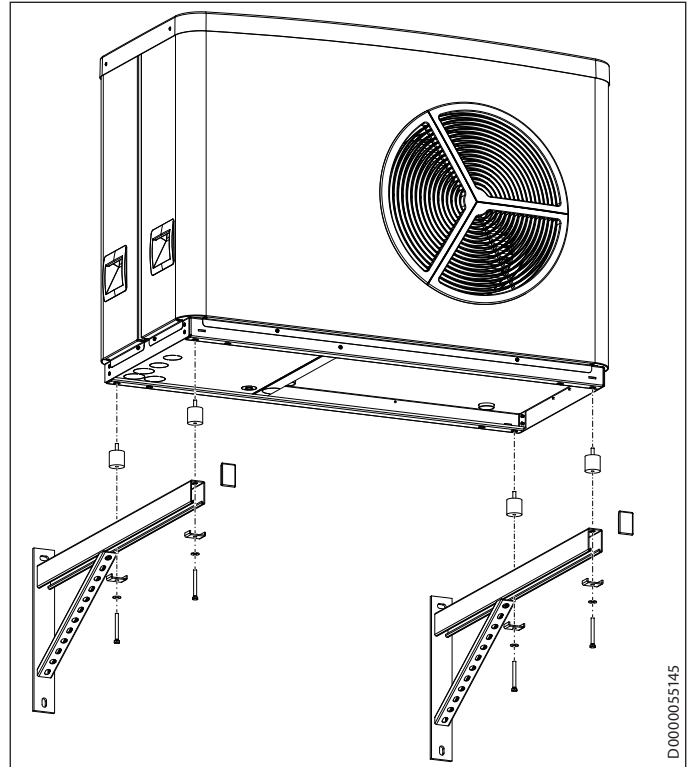

Domages matériels

Veillez à ce que l'appareil extérieur ne glisse pas de la console murale lors de la pose.

- ▶ Posez l'appareil extérieur muni des tampons caoutchoutés sur la console murale.
- ▶ Introduisez les vis munies de leurs rondelles et des étriers de fixation dans les tampons caoutchouc. Veillez à ce que les étriers de fixation soient alignés transversalement par rapport à la console murale.
- ▶ Serrez toutes les vis.
- ▶ Placez les embouts aux extrémités de la console murale.



Domages matériels

Faites vérifier l'installation par un professionnel pour vous assurer que l'appareil est placé de manière durable et sûre.

5. Données techniques

5.1 Tableau des données

		WK 2
		234722
Longueur de la console	mm	800
Charge admissible	kg	175
Convient pour		15/20/25 AC(S), HPA-O Premium



1. Algemene voorschriften



Info
Lees deze handleiding voor gebruik zorgvuldig door en bewaar deze.
Overhandig de handleiding zo nodig aan een volgende gebruiker.

1.1 Geldende documenten



Bedienings- en installatiehandleiding van het buitentoestel



Info
Informatie over "Garantie" en "Milieu en recycling" vindt u in de bedienings- en installatiehandleiding van het toestel.

1.2 Meeteenheden



Info
Tenzij anders vermeld, worden alle afmetingen in millimeter aangegeven.

2. Toestelbeschrijving

Afmetingen

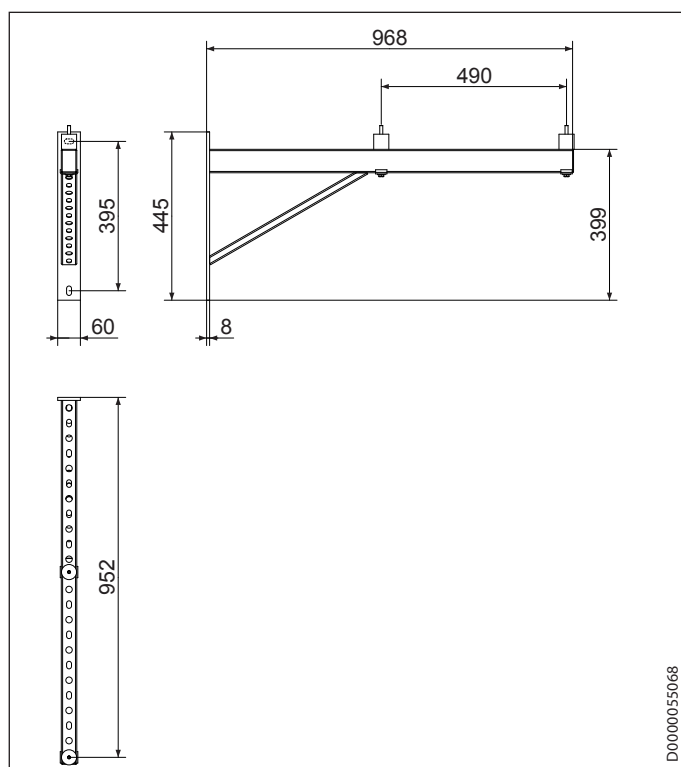

Opbouw

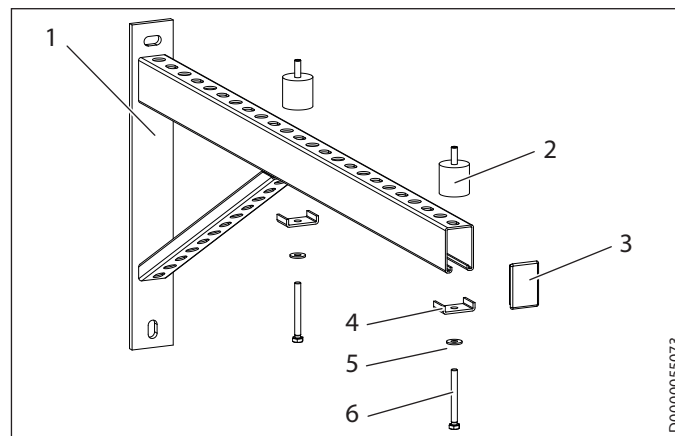

- 1 Wandconsole
- 2 Rubberbuffer
- 3 Afsluitdop
- 4 Klembeugels
- 5 Onderlegschiif
- 6 Zeskantschroef

2.1 Leveringsomvang

- 2x Wandconsole
- 4x Zeskantschroef M8 x 75
- 4x Klembeugels M10
- 4x Rubberbuffer M8
- 2x Afsluitdop
- 4x Onderlegschiif 8,4 x 30 x 2

3. Voorbereidingen



Materiële schade
Houd rekening met de maximale belastbaarheid van het systeem (zie het hoofdstuk "Technische gegevens/gegevenstabel").

- Zorg ervoor dat de muur het gewicht van de buitenunit inclusief wandsysteem kan dragen.



Info
Wanneer u twijfelt aan het draagvermogen van de muur, vraag dan advies aan een staticus.



Materiële schade
Wanneer het draagvermogen van de muur niet kan worden gewaarborgd, gebruikt u het wandsysteem niet.

- Kies de juiste schroeven en pluggen om het wandsysteem aan de wand te bevestigen.



Materiële schade
Neem voor de volgende installatiestappen de nodige afstanden in acht.
Info hieromtrent vindt u in de bedienings- en installatiehandleiding van het buitentoestel (hoofdstuk "Afmetingen en aansluitingen").



Info
Om storingen door geluidsoverdracht te vermijden, installeert u de wandconsole niet op de buitenmuren van woon- of slaapkamers.

- ▶ Monteer de wandconsole bijvoorbeeld op een garagemuur.



Info
Om de montage en het onderhoud te vergemakkelijken, adviseren we een inbouwhoogte van max. 1 m.

- ▶ Markeer de positie van de boorgaten op de bevestigingswand. Houd hiervoor het wandstelsel tegen de wand op de gewenste montagehoogte.



Materiële schade
Zorg ervoor dat u bij het boren van de gaten geen leidingen raakt.

4. Montage

4.1 Muurmontage

- ▶ Boor de gaten.
- ▶ Steek de pluggen in de gaten.
- ▶ Schroef het wandstelsel op de wand.



Materiële schade
Controleer of de wandconsole stevig tegen de wand is bevestigd.

- ▶ Controleer of het wandstelsel juist is uitgelijnd. Gebruik hiervoor een waterpas.
- ▶ Pas de uitlijning van het wandstelsel, indien nodig, aan door de schroeven lossen of vaster te draaien.
- ▶ Draai alle schroeven met een schroefsleutel stevig vast.

4.2 Bevestiging van het buitentoestel

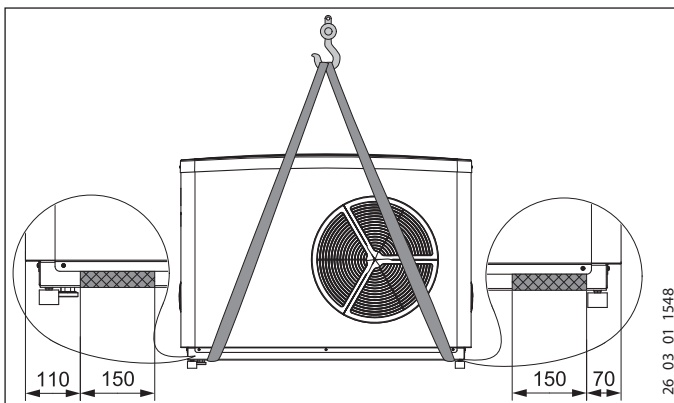

Info
Draagbanden voor het transport van het toestel kunt u op de grijs gemarkeerde plaatsen onderaan op het frame inhaken.

- ▶ Schroef de voeten van het buitentoestel af. Verwijder de voeten.
- ▶ Schroef de rubberbuffers in de weergegeven posities in het buitentoestel.

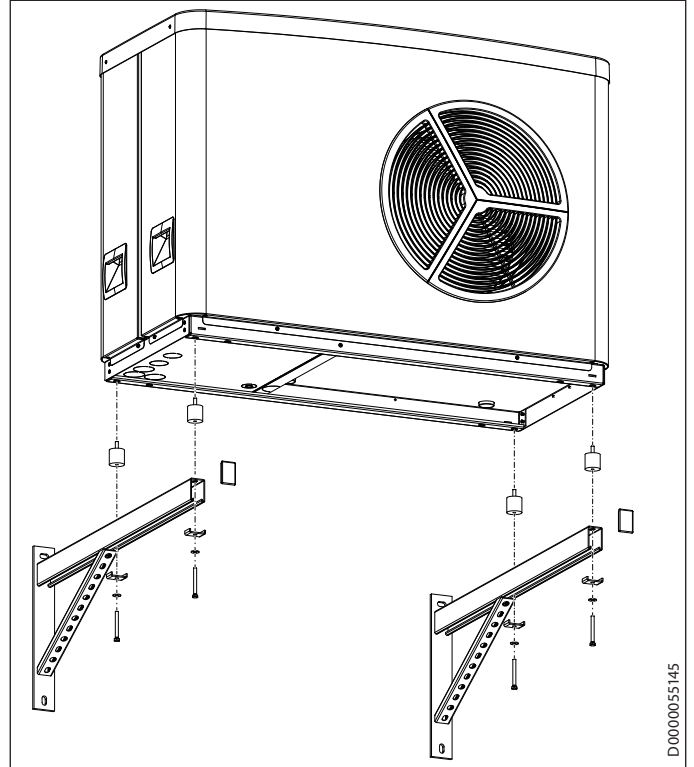

Materiële schade
Let erop dat het buitentoestel tijdens de montage niet van de wandconsole glijdt.

- ▶ Plaats het buitentoestel met de rubberbuffers op het wandstelsel.
- ▶ Steek de schroeven met de onderlegschijven en de klembeugels in de rubberbuffers. Let erop dat de klembeugels dwars ten opzichte van het wandstelsel uitgelijnd zijn.
- ▶ Draai alle schroeven vast aan.
- ▶ Plaats de afsluitdoppen op de uiteinden van het wandstelsel.



Materiële schade
Laat de installatie controleren door een vakman om zeker te zijn dat het toestel op een duurzame en veilige wijze opgesteld is.

5. Technische gegevens

5.1 Gegevenstabel

		WK 2
		234722
Beenhoogte	mm	800
Belastbaarheid	Kg	175
Geschikt voor		15/20/25 AC(S), HPA-O Premium



1. Avvertenze generali



Avvertenza

Leggere attentamente queste istruzioni prima dell'uso e conservarle per futuro riferimento. Consegnare le istruzioni all'eventuale utilizzatore successivo.

1.1 Documenti di riferimento



Istruzioni di installazione e uso dell'unità esterna



Avvertenza

Per le informazioni su "Garanzia" e "Ambiente e riciclaggio" fare riferimento alle Istruzioni di installazione e uso dell'apparecchio.

1.2 Unità di misura



Avvertenza

Ove non altrimenti specificato, tutte le misure sono indicate in millimetri.

2. Descrizione dell'apparecchio

Misure

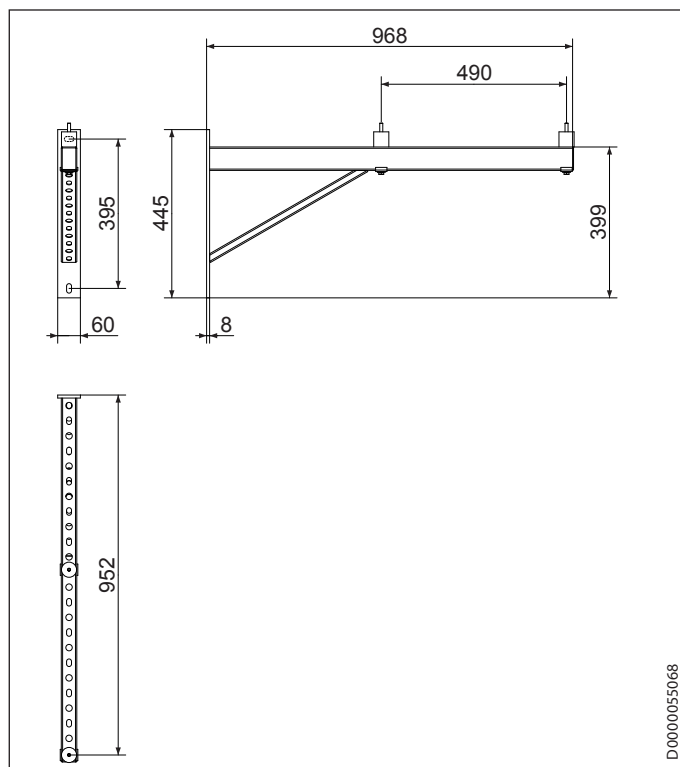

Struttura

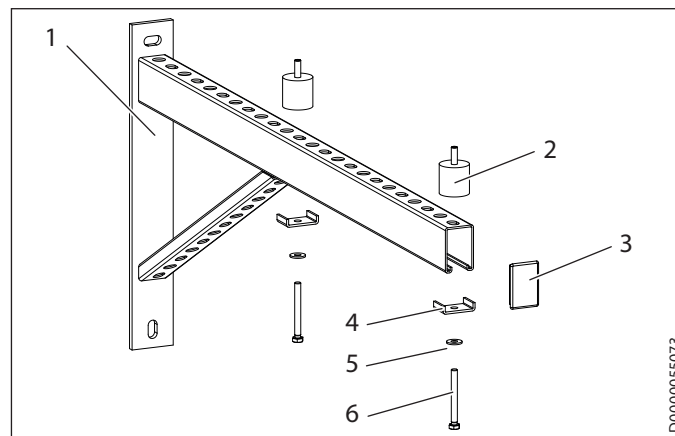

- 1 Mensola a parete
- 2 Tampone di gomma
- 3 Tappo di chiusura
- 4 Morsetto di fissaggio
- 5 Rondella
- 6 Vite esagonale

2.1 Contenuto della fornitura

- 2x Mensola a parete
- 4x Vite esagonale M8 x 75
- 4x Morsetto di fissaggio M10
- 4x Tampone di gomma M8
- 2x Tappo di chiusura
- 4x Rondella 8,4 x 30 x 2

3. Operazioni preliminari



Danni materiali

Osservare la capacità di carico massima della console (vedere il capitolo "Dati tecnici / Tabella dati tecnici").

- Accertarsi che la parete sia in grado di sostenere il peso dell'unità esterna, compresa la console a parete.



Avvertenza

Se non si è sicuri della portata della parete, far eseguire una verifica a un ingegnere strutturista.



Danni materiali

Se non può essere garantita la portata della parete, non utilizzare la console a parete.

- Scegliere viti e tasselli a muro idonei per fissare la mensola alla parete.



Danni materiali

Quando si eseguono le operazioni di montaggio seguenti, rispettare le distanze necessarie. Le informazioni sono indicate nelle Istruzioni di installazione e uso dell'unità esterna (capitolo "Dimensioni e allacciamenti").



Avvertenza

Per evitare danni dovuti alla trasmissione di rumore intrinseco, non installare la mensola sulle pareti esterne di camere da letto e soggiorni.

- ▶ Montare la mensola, ad esempio, sulla parete di un garage.



Avvertenza

Per facilitare le operazioni di installazione e manutenzione, consigliamo un'altezza massima di installazione di 1 m.

- ▶ Marcare la posizione dei fori da trapanare nella parete di montaggio, tenendo la mensola all'altezza desiderata per il montaggio sulla parete.



Danni materiali

Prestare attenzione a non danneggiare cavi o condutture durante la perforazione.

4. Montaggio

4.1 Fissaggio alla parete

- ▶ Praticare i fori.
- ▶ Inserire i tasselli nei fori.
- ▶ Avvitare la mensola alla parete.



Danni materiali

Accertarsi che la console a parete appoggi completamente alla parete.

- ▶ Verificare l'allineamento della mensola con una livella ad acqua.
- ▶ Se necessario, regolare la mensola svitando e riavvitando le viti.
- ▶ Serrare tutte le viti con una chiave apposita.

4.2 Fissaggio dell'unità esterna

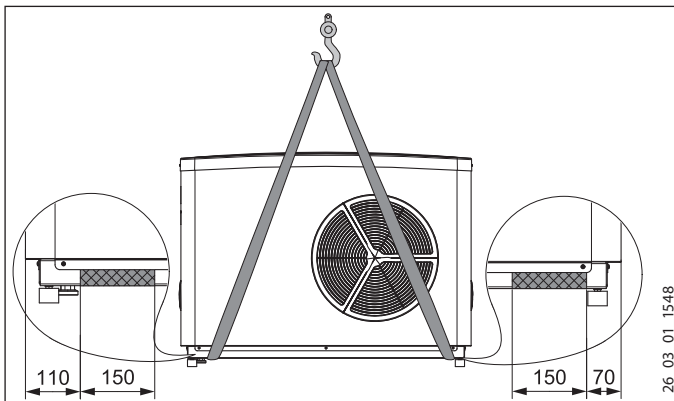

Avvertenza

Le cinghie per il trasporto dell'apparecchio possono essere agganciate nei punti contrassegnati in blu sotto al telaio.

- ▶ Svitare i piedini dall'unità esterna. Smaltire i piedini dell'unità.
- ▶ Avvitare i tamponi di gomma nelle posizioni indicate sull'unità esterna.

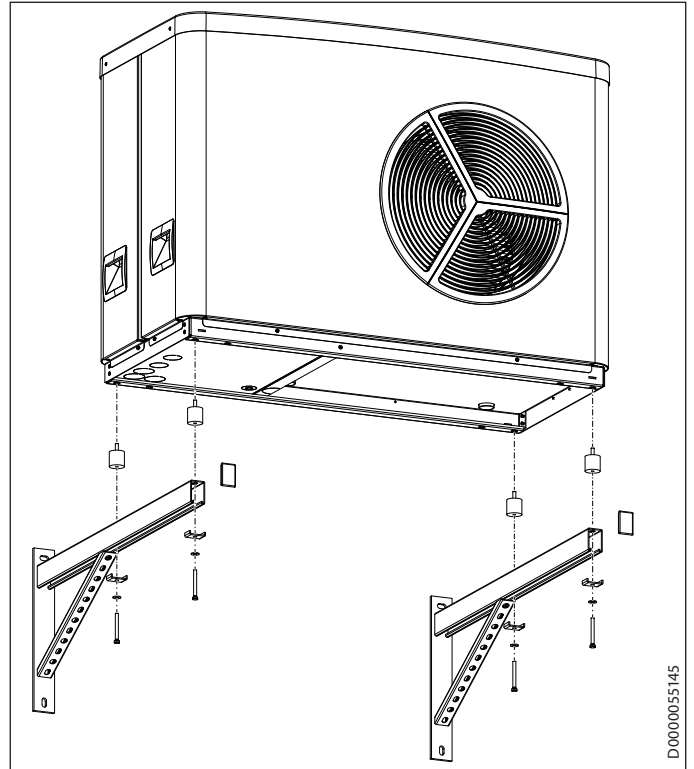

D0000055145

ITALIANO



Danni materiali

Verificare che l'unità esterna non scivoli dalla console a parete durante il montaggio.

- ▶ Posizionare l'unità esterna con gli antivibranti sulla mensola.
- ▶ Infilare le viti con le rispettive rondelle nei tamponi di gomma facendole passare attraverso i morsetti di fissaggio. Assicurarsi che i morsetti di fissaggio siano posizionati trasversalmente alla mensola.
- ▶ Serrare completamente tutte le viti.
- ▶ Posizionare i tappi di chiusura sulle estremità della mensola.



Danni materiali

Fare controllare l'installazione da uno specialista, per poter garantire la longevità e sicurezza dell'unità installata.

5. Dati tecnici

5.1 Tabella dei dati

		WK 2
		234722
Lunghezza del fianco	mm	800
Carico	kg	175
Idoneo per		15/20/25 AC(S), HPA-O Premium



1. Obecné pokyny



Upozornění

Dříve, než zahájíte provoz, si pozorně přečtěte tento návod a pečlivě jej uschovejte. Případně předějte návod dalšímu uživateli.

1.1 Související dokumentace

Návod k obsluze a instalaci venkovního přístroje



Upozornění

Informace k „záruce“ a „životnímu prostředí a recyklaci“ naleznete v návodu k obsluze a instalaci přístroje.

1.2 Měrné jednotky



Upozornění

Pokud není uvedeno jinak, jsou všechny rozměry uvedeny v milimetrech.

2. Popis přístroje

Rozměry

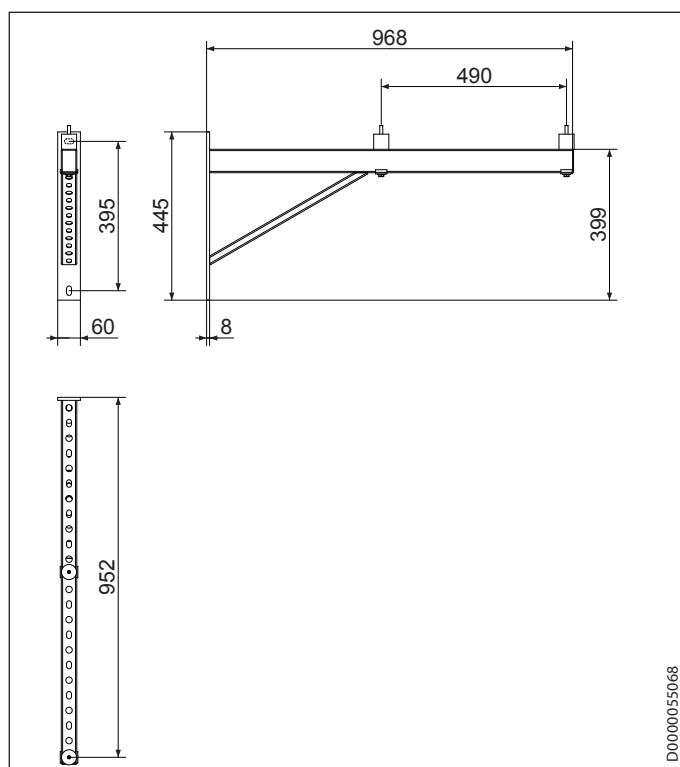

D0000055068

Konstrukce

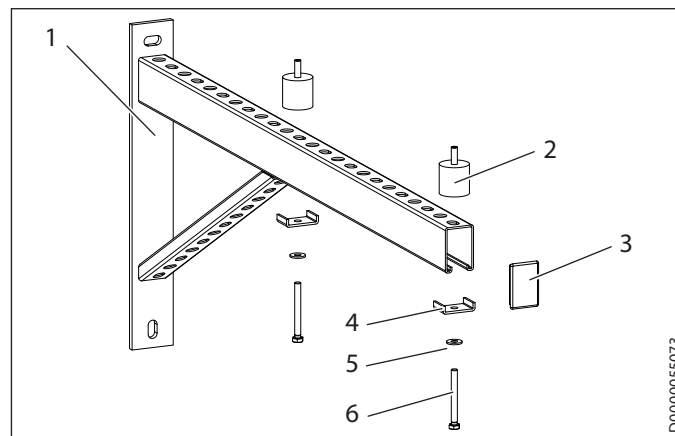

D0000055073

- 1 Nástěnná konzola
- 2 Tlumič vibrací
- 3 Krytka
- 4 Přidrzná spona
- 5 Podložka
- 6 Šestihranný šroub

2.1 Rozsah dodávky

- 2x Nástěnná konzola
- 4x Šestihranný šroub M8 x 75
- 4x Přidrzná spona M10
- 4x Tlumič vibrací M8
- 2x Krytka
- 4x Podložka 8,4 x 30 x 2

3. Příprava



Věcné škody

Dbejte maximální zatížitelnosti konzoly (viz kapitola „Technické údaje / Tabulka údajů“).

- Ujistěte se, že stěna je schopna unést tíhovou sílu venkovní jednotky včetně nástěnné konzoly.



Upozornění

Nejste-li si jistí nosností stěny, obraťte se na statika.



Věcné škody

Nelze-li nosnost stěny zaručit, nepoužívejte nástěnnou konzolu.

- Vyberte vhodné šrouby a hmoždinky k upevnění nástěnné konzoly na stěně.



Věcné škody

Pro následující montážní kroky dodržte nezbytné odstupy.

Upozornění naleznete v návodu k obsluze a instalaci venkovního přístroje (kapitola „Rozměry a přípojky“).



Upozornění

Aby se zabránilo poruše přenosem zvuku materiálem, neinstalujte nástěnnou konzolu na venkovních stěnách obytných místností a ložnic.

- ▶ Nástěnnou konzolu namontujte např. na stěnu garáže.



Upozornění

K usnadnění montáže a údržby doporučujeme výšku vestavby max. 1 m.

- ▶ Vyznačte polohu otvorů k vyvrtání na upevňovací stěně, přitom přidržte nástěnnou konzolu v požadované montážní výšce na stěně.



Věcné škody

Dbejte na to, že při vrtání se nesmí poškodit žádné rozvody.

4. Montáž

4.1 Upevnění na stěně

- ▶ Vyvrtejte otvory.
- ▶ Do otvorů zasuňte hmoždinky.
- ▶ Našroubujte nástěnnou konzolu na stěnu.



Věcné škody

Zajistěte, aby nástěnná konzola dokonale přiléhala ke stěně.

- ▶ Zkontrolujte vyrovnaní nástěnné konzoly vodováhou.
- ▶ Nástěnnou konzolu podle potřeby vyrovnejte uvolněním a utažením šroubů.
- ▶ Všechny šrouby dotáhněte klíčem.

4.2 Upevnění venkovního přístroje

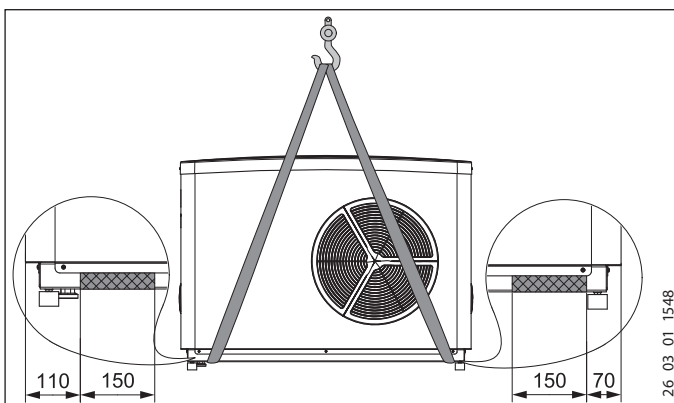

Upozornění

Nosné popruhy k přenášení a přepravě přístroje můžete instalovat v šedě označené části pod rámem přístroje.

- ▶ Odšroubujte patky z venkovního přístroje. Zlikvidujte patky přístroje.

- ▶ Tlumiče vibrací našroubujte do zobrazených poloh na venkovním přístroji.

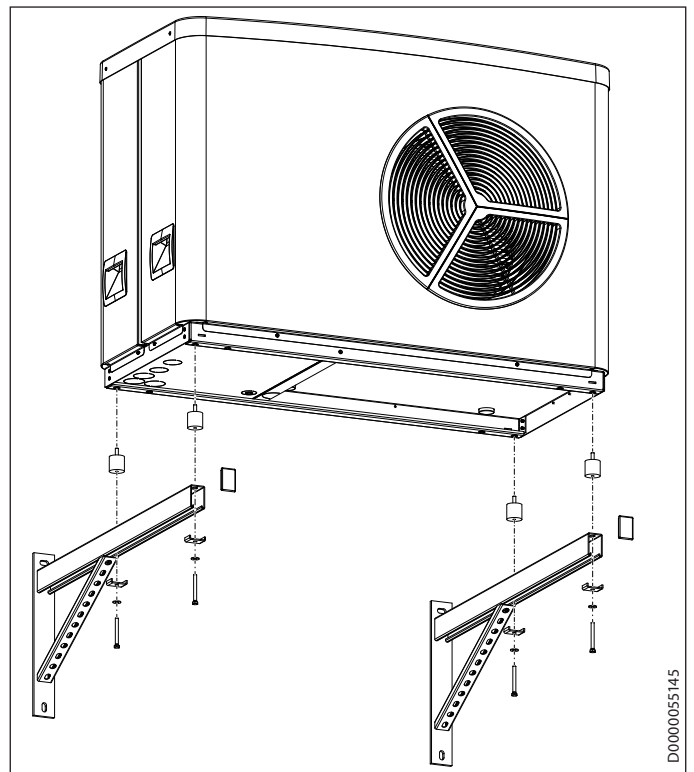

Věcné škody

Dbejte na to, aby venkovní přístroj při montáži nesklouzl z nástěnné konzoly.

- ▶ Venkovní přístroj s tlumiči vibrací nasadte na nástěnnou konzolu.
- ▶ Šrouby s podložkami a přídržnými sponami vedte tlumiči vibrací. Dbejte na to, aby přídržné spony byly vyrovnány příčně k nástěnné konzole.
- ▶ Utáhněte všechny šrouby.
- ▶ Krytky nasadte na konce nástěnné konzoly.



Věcné škody

Instalaci nechejte zkontrolovat autorizovaným servisem, abyste zajistili trvalou a bezpečnou instalaci přístroje.

5. Technické údaje

5.1 Tabulka údajů

		WK 2
		234722
Délka ramena	mm	800
Hmotnostní zatížení	kg	175
Vhodné pro		15/20/25 AC(S), HPA-O Premium



1. Yleisohjeet



Ohje
Lue tämä käyttöopas huolellisesti ennen käyttöä ja säilytä opas.
Mikäli laite luovutetaan eteenpäin, anna myös käyttöopas seuraavalle käyttäjälle.

1.1 Muut olennaiset asiakirjat

Käyttövesivaraajan käyttö- ja asennusohje



Ohje
Takuuseen, ympäristöön ja kierrätykseen liittyvät tiedot on annettu laitteen käyttö- ja asennusoppaassa.

1.2 Mittayksiköt



Ohje
Ellei toisin ole ilmoitettu, mittayksikkönä on aina millimetri.

2. Laitteen kuvaus

Mitat

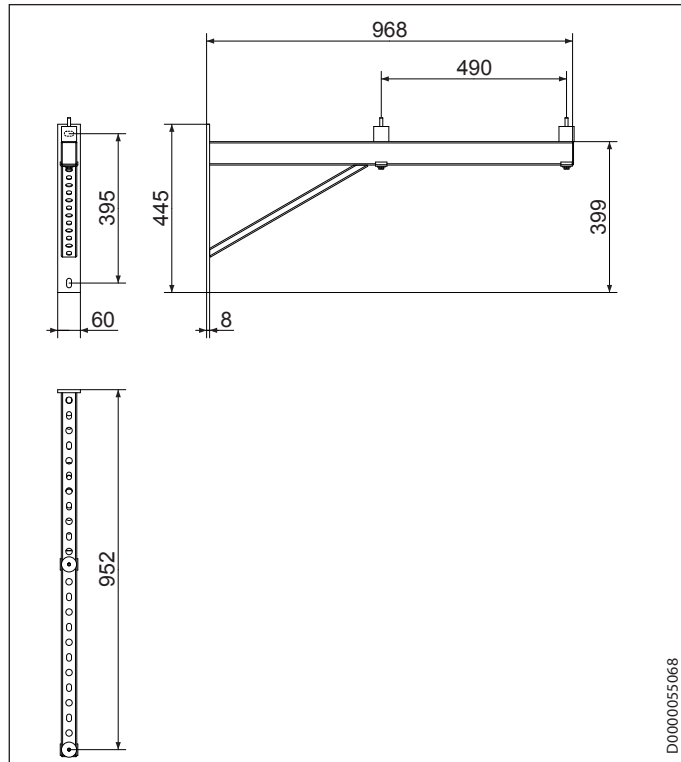

Asennus

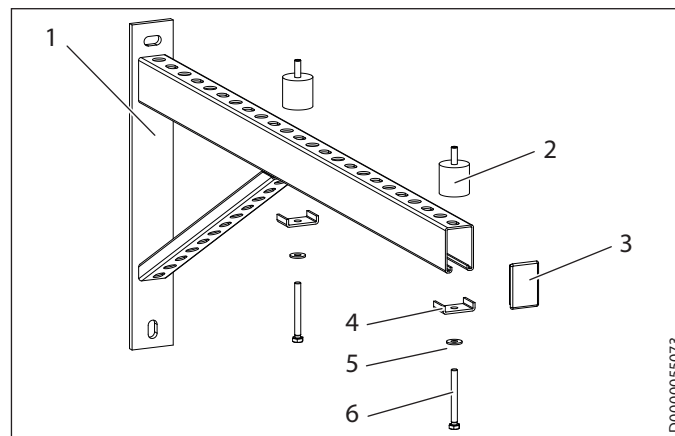

- 1 Seinäkannatin
- 2 Kumipuskuri
- 3 Päätylevy
- 4 Pidike
- 5 Aluslaatta
- 6 Kuusioruuvi

2.1 Toimituksen sisältö

- 2x Seinäkannatin
- 4x Kuusioruuvi M8 x 75
- 4x Pidike M10
- 4x Kumipuskuri M8
- 2x Päätylevy
- 4x Aluslaatta 8,4 x 30 x 2

3. Valmistelut



Aineelliset vahingot
Huomioi kannattimen suurin kuormitettavuus (katso luku "Tekniset tiedot / Taulukko").

- Varmista, että seinä kestää ulkoyksikön ja seinäkannattimen aiheuttaman painorasiituksen.



Ohje
Jos et ole varma seinän kantavuudesta, ota yhteys rakennesuunnittelijaan.



Aineelliset vahingot
Jos seinän kantavuutta ei voida taata, älä käytä seinäkannatinta.

- Valitse sopivat ruuvit ja vaarnat seinäkonsolin kiinnittämiseksi seinään.



Aineelliset vahingot
Noudata seuraavissa asennusvaiheissa asianmukaisia etäisyysmittoja.
Ohjeet löytyvät ulkoyksikön käyttö- ja asennusohjeesta (luku "Mitat ja liitännät").

**Ohje**

Älä asenna seinäkannatinta olo- tai makuuhuoneiden ulkoseiniin, sillä runkoäänet voivat häiritä asukkaita.
▶ Asenna seinäkannatin esim. autotallin seinään.

**Ohje**

Asennuksen ja huollon helpottamiseksi suosittelemme, että rakennekorkeus on enintään 1 m.

- ▶ Merkitse porausreikien sijainnit kiinnitysseiniin, pidä seinäkonsolia seinällä halutulla asennuskorkeudella.

**Aineelliset vahingot**

Varmista, että poraaminen ei aiheuta johtovaurioita.

4. Asennus

4.1 Kiinnitys seinään

- ▶ Poraat reiät.
- ▶ Aseta vaarnat reikiin.
- ▶ Ruuvaa seinäkonsoli seinälle.

**Aineelliset vahingot**

Varmista, että seinäkannatin on tasaisesti seinää vasten.

- ▶ Tarkasta vesivaa'an avulla seinäkonsolin kohdistus.
- ▶ Suorista seinäkonsoli tarvittaessa ruuveja löysäämällä ja kiristämällä.
- ▶ Kiristä kaikki ruuvit kiintoavaimella.

4.2 Ulkolaitteen kiinnitys

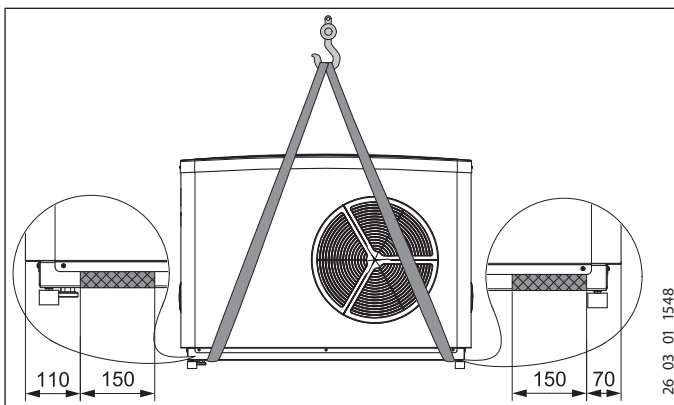
**Ohje**

Nostohihnat voidaan kiinnittää laitteen rungon alle harmaalla merkitylle alueelle.

- ▶ Ruuvaa jalat irti ulkoyksiköstä. Hävitä jalat.
- ▶ Ruuvaa kumipuskurit kiinni ulkoyksikköön kuvan osoittamiin kohtiin.

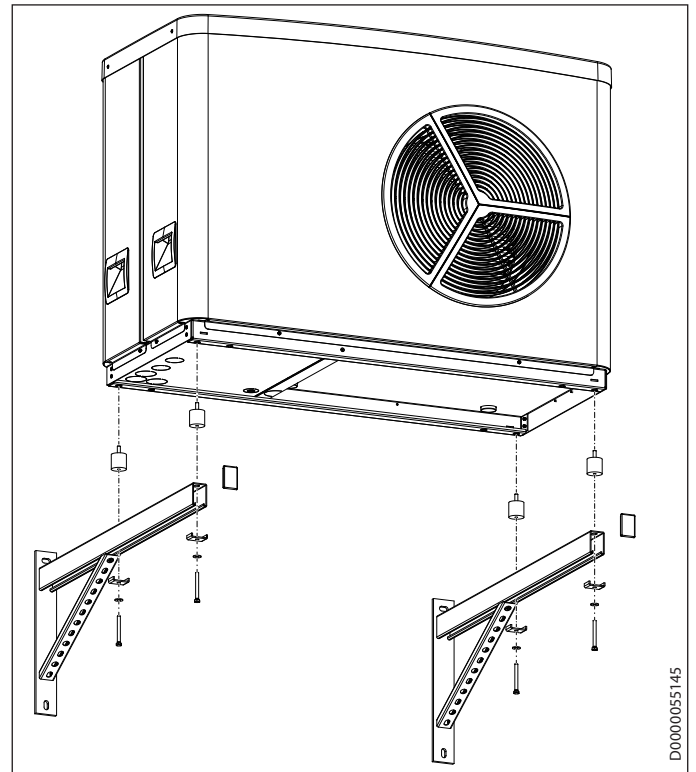
**Aineelliset vahingot**

Varmista, ettei ulkolaite luiskahda pois seinäkannattimelta asennuksen aikana.

- ▶ Aseta kumipuskureilla varustettu ulkoyksikkö seinäkonsoliin.
- ▶ Työnnä ruuvit aluslevyineen ja kiinnikkeineen kumipuskuriin. Varmista, että kiinnikkeet sijoittuvat seinäkonsoliin nähden poikittain.
- ▶ Kiristä kaikki ruuvit.
- ▶ Aseta päätylevyt seinäkonsolin päihin.

**Aineelliset vahingot**

Tarkastuta asennus varmistaaksesi, että laite on asennettu kestävästi ja turvallisesti. Anna tarkastus ammattilaisen tehtäväksi.

5. Teknisiä tietoja

5.1 Taulukko

		WK 2
Sivupituus	mm	234722
Painokuormitus	kg	800
Soveltuu		15/20/25 AC(S), HPA-O Premium



STIEBEL ELTRON GmbH & Co. KG
Dr.-Stiebel-Str. 33 | 37603 Holzminden
Tel. 05531 702-0 | Fax 05531 702-480
info@stiebel-eltron.de
www.stiebel-eltron.de

tecalor GmbH
Lüchtringer Weg 3 | 37603 Holzminden
Tel. 05531 99068-95700 | Fax 05531 99068-95712
info@tecalor.de
www.tecalor.de



Irrtum und technische Änderungen vorbehalten! | Subject to errors and technical changes! | Sous réserve d'erreurs et de modifications techniques! | Onder voorbehoud van vergissingen en technische wijzigingen! | Salvo error o modificación técnica! | Rätt till misstag och tekniska ändringar förbehålls! | Excepto erro ou alteração técnica | Zastrzeżone zmiany techniczne i ewentualne błędy | Omyly a technické změny jsou vyhrazeny! | A muszaki változtatások és tévedések jogát fenntartjuk! | Отсутствие ошибок не гарантируется. Возможны технические изменения. | Chyby a technické zmeny sú vyhradené!

Stand 9168

A 320024-41056-9432