

GROHE Blue® Professional Connected
DESIGN + ENGINEERING
GROHE GERMANY

INT00022/ÄM 242563/02.19

www.grohe.com

*Pure Freude
an Wasser*



Legenda	2
Varnostne informacije	3
Uporaba v skladu z namenom	5
Obratovalni pogoji	5
Tehnični podatki	5
Apple	5
Android™	5
Najnovejša aplikacija	6
Območja obratovanja	6
Nastavitve povezave	6
iOS	7
Pregled aplikacije GROHE ONDUS	7
Prvi zagon	7
Namestitev aplikacije GROHE ONDUS	7
Zagon aplikacije GROHE ONDUS	8
Dodajanje hladilnika GROHE Blue Professional v omrežje	8
Uporaba	9
Preverjanje stanja sistema	9
Spreminjanje poimenovanj/nastavitev	9
Ponastavitev tovarniških nastavitev	10
Odjava	10
Obvestila	10
Android	11
Pregled aplikacije GROHE ONDUS	11
Prvi zagon	11
Namestitev aplikacije GROHE ONDUS	11
Zagon aplikacije GROHE ONDUS	12
Dodajanje hladilnika GROHE Blue Professional v omrežje	12
Uporaba	13
Preverjanje stanja sistema	13
Spreminjanje poimenovanj/nastavitev	13
Ponastavitev tovarniških nastavitev	14
Odjava	14
Obvestila	14
Vzdrževanje	15
Motnje	15

Legenda

	Informacijsko besedilo
	Splošne informacije
	Uporaba
	Nastavitve
	Obseg dobave
	Ni v obsegu dobave
	Zaprite vodo
	Preverite tesnjenje
	Pozor!
	Z močjo
	Tovarniška nastavitve
	Čiščenje
	Montaža
	Vzdrževanje
	Dodajanje hladilnika v omrežje



Varnostne informacije

Napotki glede nevarnosti:

- Poškodovani priključni vodi so lahko nevarni. Če je priključni vod poškodovan, ga sme zamenjati samo proizvajalec, njegova servisna služba ali enako usposobljena oseba.

Opombe za vgradnjo:

- Namestitev je dovoljena samo v prostorih, varnih pred zmrzaljo.
- Namestitev mora izvesti uvedeni strokovni inštalater.
- Pred vgradnjo je treba prekiniti dotok vode.
- Pri namestitvi in uporabi naprave GROHE Blue Professional veljajo državna določila.

Opombe za obratovanje:

- Voda, ki bo uporabljena, se mora skladati z evropsko smernico glede pitne vode. Pred uporabo z vodo drugačne kakovosti oz. z dodatki se je treba nujno pogovoriti s proizvajalcem.
- Napravo GROHE Blue Professional je dovoljeno uporabljati izključno v skladu z navodili za obratovanje. Drugačna uporaba velja za neprimerno.
- Napravo GROHE Blue Professional je dovoljeno uporabljati izključno v tehnično brezhibnem stanju ter v skladu z namenom, ob upoštevanju vidikov varnosti in nevarnosti ter navodil za obratovanje.
- Motnje delovanja takoj odstranite.
- Za škodo, ki nastane zaradi neupoštevanja navodil za obratovanje, ne prevzemamo odgovornosti.
- Uporabljajte **samo originalne nadomestne dele in dodatno opremo**. Zaradi uporabe drugih delov preneha veljati garancija in oznaka CE, pride lahko tudi do telesnih poškodb.

Opombe k programski opremi in internetna povezava:

- Za zagotovitev obratovanja z vsemi funkcijami naprave morata biti tako pametni telefon kot hladilnik GROHE Blue Professional povezana z internetom, naprava pa mora biti predhodno uspešno nameščena z aplikacijo GROHE ONDUS. V nasprotnem primeru naprava ne bo konfigurirana in opozoril ne bo mogoče dostaviti.
- Podjetje GROHE priporoča, da se **pred namestitvijo** naprave GROHE Blue Professional seznanite z izdelkom in funkcijami aplikacije. Poleg tega morate območje sprejema WLAN preizkusiti tudi v prostoru, kjer se bo izvedla namestitvev.
- Podjetje GROHE sprejema vse potrebne ukrepe za zagotavljanje varne in pravilne uporabe. V primeru namernega posega tretje osebe podjetje GROHE priporoča, da namestite najnovejšo strojno programsko opremo in/ali napravo odklopite iz električnega omrežja, dokler ne prejmete nadaljnjih informacij od podjetja GROHE.

Uporaba v skladu z namenom

Hladilnik GROHE BLUE Professional je primeren za uporabo v hladni pitni vodi do temperature največ 24 °C.



Obratovalni pogoji

Za pravilno delovanje **morate** hladilnik GROHE Blue Professional povezati z omrežjem WLAN (2,4 GHz, IEEE 802.11b/g/n) **s trajnim dostopom do interneta**.

Uporabljate lahko samo kanale WLAN 1 - 11. Po uspešni povezavi z omrežjem WLAN hladilnika GROHE Blue Professional med obratovanjem **ni** mogoče dodeliti drugemu omrežju WLAN (potrebna je PONAŠTAVITEV).

Tehnični podatki

• Pretočni tlak	0,2 – 0,9 MPa
• Delovni tlak	najv. 1 MPa
• Preizkusni tlak	1,6 MPa
• Temperatura vode	najv. 24 °C
• Temperatura okolice	najv. 35 °C
• Napajalna napetost	230V~ / 50 Hz
• Moč	240 W

Električne karakteristike

• Razred programske opreme	A
• Stopnja onesnaženosti	2
• Nazivna udarna napetost	2500 V
• Preizkus elektromagnetne združljivosti (preizkus oddajanja motenj) je bil izveden pri nazivni napetosti in nazivnem toku.	

Apple:

- Operacijski sistem iOS 9.0 ali novejši

Android™:

- Operacijski sistem 4.3 ali novejši
- Priporočena gostota slikovnih pik najmanj 160 dpi
- Najmanjša ločljivost 320 x 470 slikovnih pik



Najnovejša aplikacija

Na pametnem telefonu morate imeti nameščeno najnovejšo različico zahtevane aplikacije (GROHE ONDUS), glejte poglavje Prva namestitvev.

Območja obratovanja

- Priprava in točenje pitne vode
- Informacije o stanju porabe filtra in jeklenke CO₂

Nastavitve povezave

- Hladilnik GROHE Blue Professional mora biti povezan z omrežjem WLAN s trajnim dostopom do interneta
- Geslo hladilnika GROHE Blue Professional: glejte tipsko ploščico ali notranjo stran sprednjega pokrova
- Na pametnem telefonu **mora dostop do interneta biti trajno omogočen** (Nastavitve/mobilni podatki/vkl.)
- Hladilnik GROHE Blue Professional morate registrirati v aplikaciji GROHE ONDUS

Pri uporabi v neugodnih pogojih okolice, v prostorih z armiranobetonskimi zidovi, jeklom in železnim okvirjem ali v bližini kovinskih ovir (npr. pohištvo) je lahko sprejem omrežja WLAN moten in prekinjen.

Vrsta ovire	Morebitna motnja oz. zaslanjanje
Les, plastika, steklo	Nizka
Voda, opeka, marmor	Srednja
Omet, beton, masivni les	Visoka
Kovina	Zelo visoka

Hladilnik GROHE Blue deluje v frekvenčnem pasu 2,4 GHz. Izogibajte se vgradnji v bližini naprav z enakim frekvenčnim pasom (npr. telefoni DECT, naprave Bluetooth itd. [Upoštevajte dokumentacijo proizvajalca!]).

Napravo GROHE Blue Professional lahko s tipkami na armaturi in hladilniku upravljate tudi brez obstoječe povezave WLAN.

Ampak brez povezave WLAN se povezanemu pametnemu telefonu ne posreduje nobeno potisno sporočilo. Potisno sporočilo se posreduje takoj, ko je na voljo povezava WLAN.

iOS

Pregled aplikacije GROHE ONDUS

Glavni zaslon (Dashboard)

- Izbirna površina za upravljanje nameščenih hiš
- Izbirna površina za upravljanje nameščenih sob in iskanje oz. nastavitve povezanih izdelkov
- Informacije za upravljanje aplikacije:

Poteg od leve proti desni:
Katalog izdelkov

Poteg od desne proti levi:
Pregled vgrajenih izdelkov

Klik na meni ali poteg od spodaj navzgor:
Pregled menija (My houses (Moje hiše),
Settings (Nastavitve), Order products (Moji izdelki),
Help & Support (Pomoč), Legal (Določbe o zasebnosti
in splošni pogoji uporabe), Logout (Odjava))

Vrnitev na prejšnji zaslon s potegom v nasprotni smeri,
klikom na BACK (Nazaj) ali HOME.

Prvi zagon

Na pametnem telefonu aktivirajte WLAN in zagotovite trajno povezavo z internetom.

Namestitev aplikacije GROHE ONDUS

Aplikacija GROHE ONDUS je na voljo brezplačno v trgovini Apple App Store (potreben je račun pri Apple).



Pomembno:

Za sprejem opozoril in alarmov kot sporočila na pametnem telefonu morate v aplikaciji GROHE ONDUS aktivirati ustrezno storitev za sprejem potisnih sporočil!

Pametni telefon sprejema potisna sporočila samo, če je uporabnik prijavljen v aplikaciji.

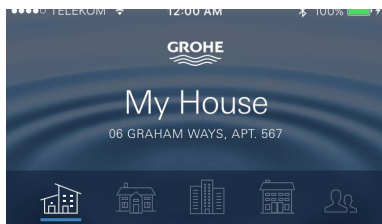

KITCHEN



MY GROHE BLUE



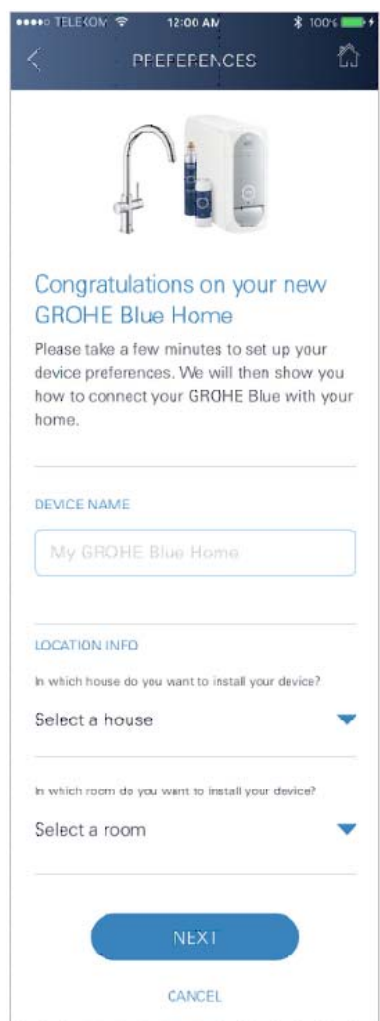
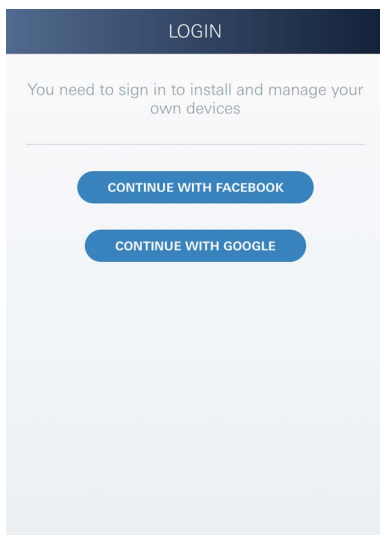

Zagon aplikacije GROHE ONDUS

Za zagon aplikacije pritisnite ikono aplikacije.

Prijava in registracija:

- Z obstoječim Google ali Facebook uporabniškim računom
- Z novim Google ali Facebook uporabniškim računom
- Z novim GROHE uporabniškim računom
- Aplikacija GROHE ONDUS zahteva privolitev izjavam o zasebnosti!
- Povezava z oblakom se vzpostavi samodejno
- Prikaže se glavni zaslon (Dashboard)

Dodajanje hladilnika GROHE Blue Professional v omrežje

Sledite navodilom aplikacije.

1. Izberite ustrezno napravo iz kataloga.
 2. Poimenujte naprave.
(Pozor: ne uporabljajte posebnih znakov!)
 3. Izberite/naložite novo hišo.
(Vnesite podatke o naslovu in kontaktu, pozor: ne uporabljajte posebnih znakov!)
 4. Izberite/naložite novo sobo.
 5. Vnesite dolžino cevi.
(Brez kompleta za podaljšanje št. naročila 40 843 je predhodno nastavljena vrednost 110 cm)
 6. Nastavite trdoto vode.
 7. Izberite tip filtra.
 8. GROHE Blue Professional hladilni pristupni bod aktivirati
- Pomembno:**
Konfiguracijski način je aktiven največ 5 minut.
9. Na pametnem telefonu preklopite na nastavitve za WLAN.
 10. Izberite in povežite omrežje GROHE Blue Professional.
SSID: GROHE_BLUE_xxxxxxx
Geslo hladilnika GROHE BLUE Professional: glejte tipsko ploščico ali notranjo stran sprednjega pokrova
 11. Preklopite nazaj na aplikacijo GROHE ONDUS in hladilnik GROHE Blue Professional povežite z zasebnim omrežjem WLAN (omrežje WLAN mora imeti trajno aktivno internetno povezavo).
 12. Vnesite geslo za WLAN in ga potrdite.
 13. V primeru uspešne povezave se prikaže SETUP SUCCESSFUL (Uspešna vzpostavitev).

Hladilnik GROHE Blue Professional je sedaj registriran v aplikaciji GROHE ONDUS in povezan z oblakom.

Preostali kapaciteti CO₂ in filtra se redno zajemata ter posodabljata v aplikaciji GROHE ONDUS.



Uporaba

Točenje vode iz naprave GROHE Blue Professional

1. Izberite želeno količino.
2. Izberite želeni okus (negazirano, srednje, gazirano).
3. Pritisnite Start.

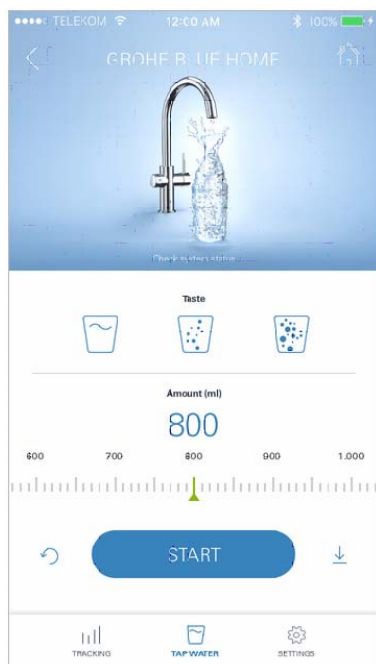

Preverjanje stanja sistema

1. Kliknite na Nastavitve/Stanje sistema.
2. Kliknite na armaturo nad nastavitvami točenja.

Spreminjanje poimenovanj/nastavitev

1. Kliknite na Meni ali potegnite od spodaj navzgor.
2. Izberite menijsko točko MY HOUSES (Moje hiše).
Tukaj lahko urejate, brišete ali dodajate hiše/podatke o naslovih/sobe.
3. Izberite želeno menijsko točko.

Opomba

Spremembe poimenovanj/nastavitev se prenesejo neposredno v oblak!

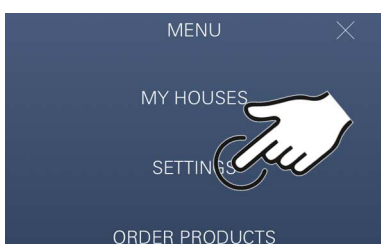

Ponastavitev tovarniških nastavitev

- Na hladničke GROHE Blue Professional cez menu Obnovite tovarnenske nastavenia.

Odjava

1. Kliknite na Menu (Meni) ali potegnite od spodaj navzgor.
2. Pritisnite LOGOUT (Odjava).
3. Zaprite aplikacijo GROHE ONDUS.

Obvestila

Kritične porabe preostalih kapacitet CO₂ in filtra se pošljejo kot sporočilo v aplikaciji ONDUS ali kot potisno sporočilo na povezane pametne telefone.

Če je potrebna posodobitev aplikacije ali strojne programske opreme naprave, se mora pametni telefon nahajati v neposredni bližini hladilnika GROHE BLUE Professional. Na ta način lahko nadzorujete in odpravite možne prekinitve delovanja.

Pomembno:

Potisna sporočila morate za aplikacijo GROHE ONDUS aktivirati na pametnem telefonu!

Pametni telefon sprejema potisna sporočila samo, če je uporabnik prijavljen v aplikacijo.

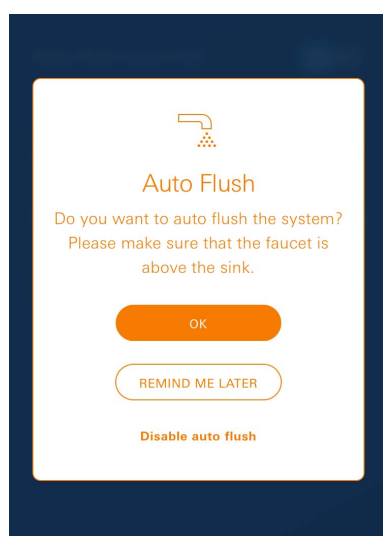
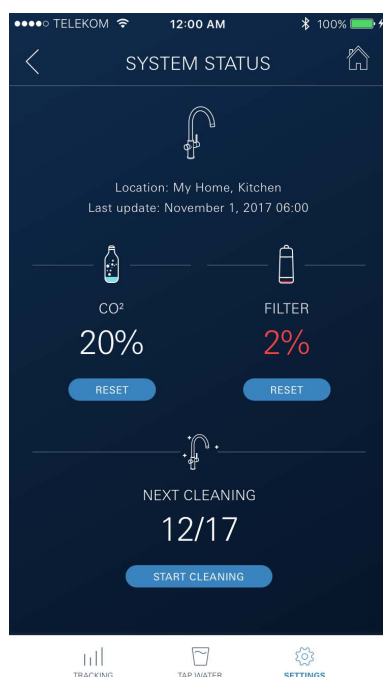
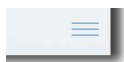
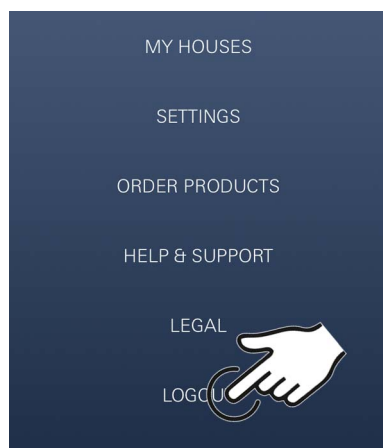

Android

Pregled aplikacije GROHE ONDUS

Glavni zaslon (Dashboard)

- Izbirna površina za upravljanje nameščenih hiš
- Izbirna površina za upravljanje nameščenih sob in iskanje oz. nastavitve povezanih izdelkov
- Informacije za upravljanje aplikacije
Poteg od leve proti desni:
Katalog izdelkov

Poteg od desne proti levi:
Pregled vgrajenih izdelkov

Poteg od spodaj navzgor:
Pregled menija (My houses (Moje hiše),
Settings (Nastavitve), Order products (Moji izdelki),
Help & Support (Pomoč), Legal (Določbe o zasebnosti
in splošni pogoji uporabe), Logout (Odjava))

Vrnitev na prejšnji zaslon s klikom na BACK (Nazaj) ali HOME.

Prvi zagon

Na mobilnem terminalu aktivirajte WLAN in zagotovite trajno povezavo z internetom.

Namestitev aplikacije GROHE ONDUS

Aplikacija GROHE ONDUS je na voljo brezplačno v trgovini Google Play Store (potreben je račun pri Google).



Pomembno:

Za sprejem opozoril in alarmov kot sporočila na pametnem telefonu morate v aplikaciji GROHE ONDUS aktivirati ustrezno storitev za sprejem potisnih sporočil!

Pametni telefon sprejema potisna sporočila samo, če je uporabnik prijavljen v aplikacijo.

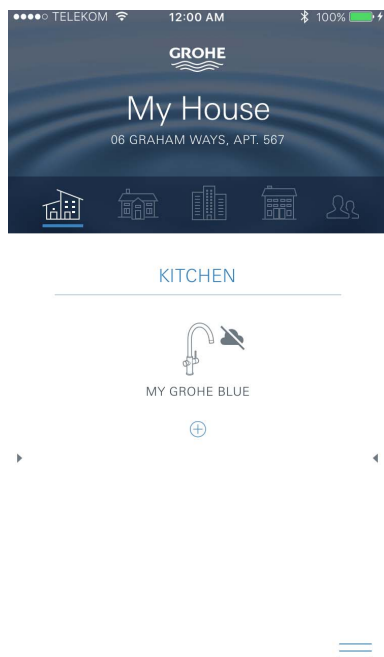

MY GROHE BLUE

KITCHEN



MY GROHE BLUE





Zagon aplikacije GROHE ONDUS

Za zagon aplikacije pritisnite ikono aplikacije.

Prijava in registracija:

- Z obstoječim Google ali Facebook uporabniškim računom
- Z novim Google ali Facebook uporabniškim računom
- Z novim GROHE uporabniškim računom
- Aplikacija GROHE ONDUS zahteva sprejetje izjav o zasebnosti!
- Povezava z oblakom se vzpostavi samodejno
- Prikaže se glavni zaslon (Dashboard)

Dodajanje hladilnika GROHE Blue Professional v omrežje

Sledite navodilom aplikacije.

1. Izberite ustrezno napravo iz kataloga.
2. Poimenujte naprave.
(Pozor: ne uporabljajte posebnih znakov!)
3. Izberite/naložite novo hišo.
(Vnesite podatke o naslovu in kontaktu, pozor: ne uporabljajte posebnih znakov!)
4. Izberite/naložite novo sobo.
5. Vnesite dolžino cevi.
(Brez kompleta za podaljšanje št. naročila 40 843 je predhodno nastavljena vrednost 110 cm)
6. Nastavite trdoto vode.
7. Izberite tip filtra.
8. GROHE Blue Professional chladí pristupový bod aktivovat'

Pomembno:

Konfiguracijski način je aktiven največ 5 minut.

9. Na pametnem telefonu preklopite na nastavitve za WLAN.
10. Izberite in povežite omrežje GROHE Blue Professional.
SSID: GROHE_BLUE_xxxxxxx
Geslo hladilnika GROHE BLUE Professional: glejte tipsko ploščico ali notranjo stran sprednjega pokrova
11. Preklopite nazaj na aplikacijo GROHE ONDUS in hladilnik GROHE Blue Professional povežite z zasebnim omrežjem WLAN (omrežje WLAN mora imeti trajno aktivno internetno povezavo).
12. Vnesite geslo za WLAN in ga potrdite.
13. V primeru uspešne povezave se prikaže SETUP SUCCESSFUL (Uspešna vzpostavitev).

Hladilnik GROHE Blue Professional je sedaj registriran v aplikaciji GROHE ONDUS in povezan z oblakom.

Preostali kapaciteti CO₂ in filtra se redno zajemata ter posodabljata v aplikaciji GROHE ONDUS.



Uporaba

Točenje vode iz naprave GROHE Blue Professional

1. Izberite želeno količino.
2. Izberite zeleni okus.
(negazirano, srednje, gazirano)
3. Pritisnite Start.

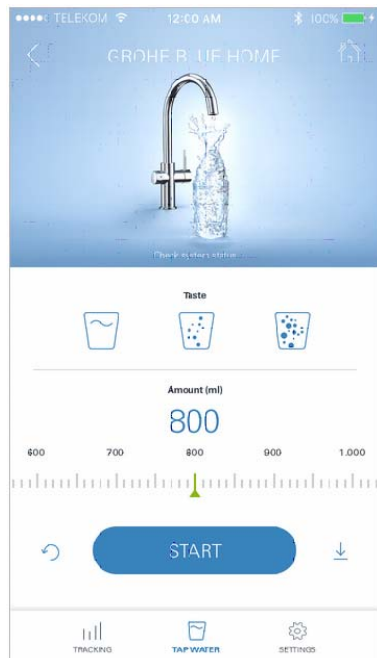

Preverjanje stanja sistema

1. Kliknite na Nastavitve/Stanje sistema.
2. Kliknite na armaturo nad nastavitvami točenja.



Spreminjanje poimenovanj/nastavitev

1. Kliknite na Meni ali potegnite od spodaj navzgor.
2. Izberite menijsko točko MY HOUSES (Moje hiše).
Tukaj lahko urejate, brišete ali dodajate hiše/podatke o naslovih/sobe.
3. Izberite zeleno menijsko točko.

Opomba

Spremembe poimenovanj/nastavitev se prenesejo neposredno v oblak!

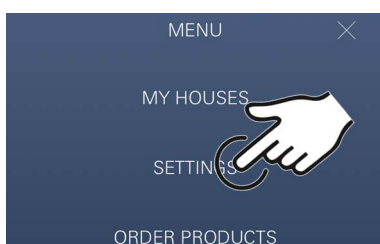

Ponastavitev tovarniških nastavitev

- Na hladničke GROHE Blue Professional cez menu Obnovite továrenské nastavenia.

Odjava

1. Kliknite na Menu (Meni) ali potegnite od spodaj navzgor.
2. Pritisnite LOGOUT (Odjava).
3. Zaprite aplikacijo GROHE ONDUS.

Obvestila

Kritične porabe preostalih kapacitet CO₂ in filtra se pošljejo kot sporočilo v aplikaciji ONDUS ali kot potisno sporočilo na povezane pametne telefone.

Če je potrebna posodobitev aplikacije ali strojne programske opreme naprave, se mora pametni telefon nahajati v neposredni bližini hladilnika GROHE BLUE Professional. Na ta način lahko nadzorujete in odpravite možne prekinitve delovanja.

Pomembno:

Potisna sporočila morate za aplikacijo GROHE ONDUS aktivirati na pametnem telefonu!

Pametni telefon sprejema potisna sporočila samo, če je uporabnik prijavljen v aplikacijo.

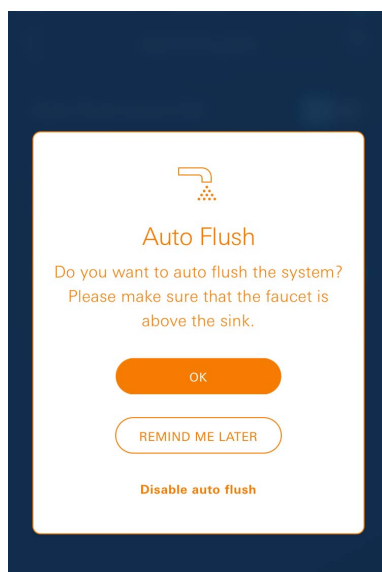
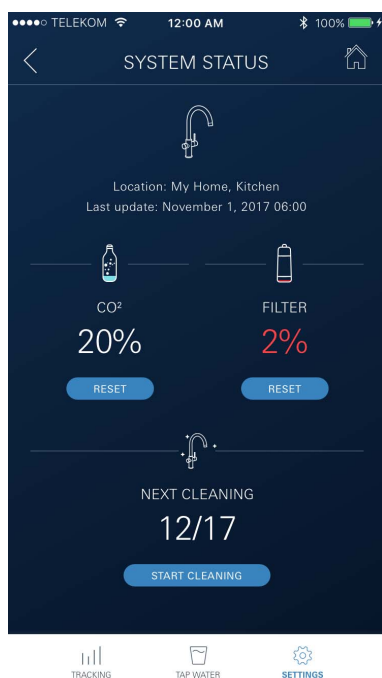
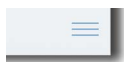
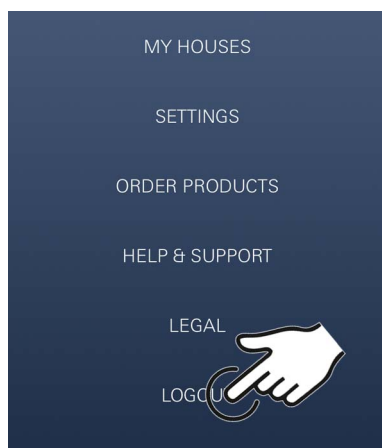



Vzdrževanje

Filtrsko in CO₂ kartušo morate obnoviti v skladu s prikazom na hladilniku GROHE BLUE Professional ali aplikaciji ONDUS.

Ko se preostala kapaciteta filtra ali jeklenka CO₂ sprazni, vrst vode ne morete več točiti. (negazirano, srednje, gazirano)

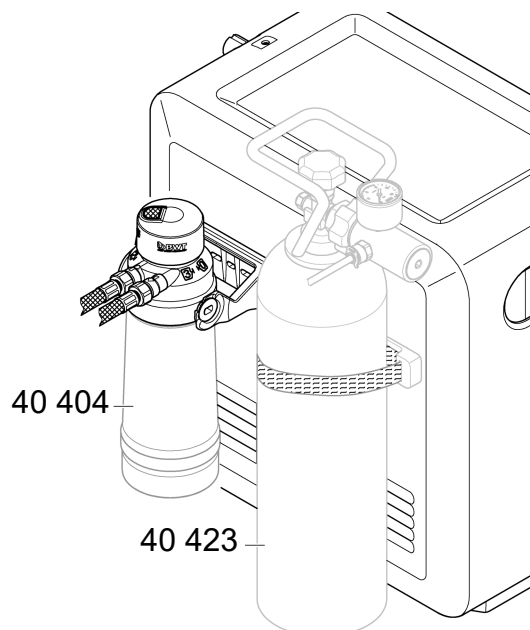
Hladilnik s karbonatorjem je treba zaradi higiene očistiti enkrat letno. Čiščenje morate opraviti pred menjavo filtrske kartuše.

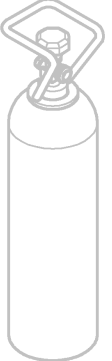
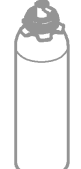

	40 404 (S-Size)		
	40 430 (M-Size)		
	40 412 (L-Size)		
	40 547 (AC)		
	40 575(UltraSafe)		
40 691 (Mg+)			
	40 434 (Xtra Clean)		

Motnje

Sistemske motnje so prikazane z utripanjem ročaja, utripanjem hladilnika ali kot sporočilo v aplikaciji.

Vzrokov za motnjo je lahko več.

V naslednji tabeli (stran 16) so prikazani naslednji vzroki.

Vse prikazane vzroke morate preveriti.

Če vseh preverjenih sporočil o napaki ne morete odpraviti, jih mora odpraviti strokovni inštalater.

Servis

Motnja ?	Vzrok !	Ukrep ✓
Voda ne teče	<ul style="list-style-type: none"> • Filter ni pravilno vstavljen • Cevi so zvite • Dotok vode je prekinjen 	<ul style="list-style-type: none"> - Filter vstavite naravnost (1¹/₂ - 2 obrata) - Cevi preglejte glede zvitja - Povsem odprite zaporne ventile
E1 na zaslonu, ni filtrirane vode, ročaj Blue® utripa rdeče	<ul style="list-style-type: none"> • Varnostni izklop črpalke 	<ul style="list-style-type: none"> - Prekinite električno napajanje, počakajte 30 sekund in ga znova vklopite * - Filter vstavite naravnost (1¹/₂ - 2 obrata) - Cevi preglejte glede zvitja - Povsem odprite zaporne ventile
E3 na zaslonu, ni filtrirane vode	<ul style="list-style-type: none"> • Armatura in hladilnik s karbonatorjem nista povezana • Vtična povezava je okvarjena 	<ul style="list-style-type: none"> - Vzpostavite vtično povezavo * - Obrnite se na servisno službo GROHE
E5 na zaslonu, ni filtrirane vode, ročaj Blue® utripa rdeče	<ul style="list-style-type: none"> • Nepravilno delovanje hladilnika s karbonatorjem 	<ul style="list-style-type: none"> - Prekinite električno napajanje, počakajte 30 sekund in ga znova vklopite *
E7 na zaslonu, ročaj Blue® utripa rdeče	<ul style="list-style-type: none"> • Zaznana je vlaga znotraj hladilnika 	<ul style="list-style-type: none"> - Prekinite električno napajanje, počakajte 15 minut in ga znova vklopite * • Pri kondenzacijski vlagi je hladilnik potem ponovno pripravljen na delovanje • Pri nezatesnjenosti se ponovno pojavi sporočilo o napaki in je treba obvestiti servisno službo GROHE
E8 na zaslonu, ročaj Blue® utripa oranžno	<ul style="list-style-type: none"> • Kapaciteta filtra je prekoračena 	<ul style="list-style-type: none"> - Takoj zamenjajte filtrsko kartušo
Na zaslonu izmenično utripata E9 in HI	<ul style="list-style-type: none"> • Hladilnik s karbonatorjem je pregret 	<ul style="list-style-type: none"> - Zaprite ročaj Blue®, zagotovite zračenje in zmanjšajte temperaturo okolice na najv. 32 °C - Pustite, da se hladilnik hladi vsaj 10 – 15 min - Ponastavite sporočilo o napaki E9, glejte spodaj
EC na zaslonu, ročaj Blue® utripa belo	<ul style="list-style-type: none"> • Jeklenka CO₂ je skoraj prazna ali pa ni bila ponastavljena 	<ul style="list-style-type: none"> - Zamenjajte oz. ponastavite jeklenko CO₂
V položajih Medium in Sparkling ni ogljikovega dioksida	<ul style="list-style-type: none"> • Jeklenka CO₂ je prazna 	<ul style="list-style-type: none"> - Zamenjajte jeklenko CO₂
* Če se napake E1 do E7 pojavijo tri- ali večkrat, se obrnite na servisno službo GROHE		

Servisna aplikacija Ondus

Motnja ?	Vzrok !	Ukrep ✓
Prijava/registracija ni mogoča	<ul style="list-style-type: none"> • Na voljo ni nobenega GROHE uporabniškega računa • Google ali Facebook uporabniški račun ni prijavljen 	<ul style="list-style-type: none"> - Prijavite se z novim GROHE uporabniškim računom - Prijavite se z obstoječim Google ali Facebook uporabniškim računom
Vstopna točka (WLAN) hladilnika GROHE Blue Professional ni razvidna	<ul style="list-style-type: none"> • Konfiguracijski način/vstopna točka ni aktivirana 	<ul style="list-style-type: none"> - Na pametnem telefonu aktivirajte WLAN in zagotovite trajno povezavo z internetom. Če se prikažejo le druge brezžične povezave, kontaktirajte servisno službo GROHE
Integracija ni uspela	<ul style="list-style-type: none"> • Hladilnik GROHE Blue Professional je zunaj območja sprejema 	<ul style="list-style-type: none"> - Spremenite lokacijo usmerjevalnika - Uporabite WLAN ojačevalec signala