

GROHE Blue® Professional Connected
DESIGN + ENGINEERING
GROHE GERMANY

INT00022/ÄM 242563/02.19

www.grohe.com

*Pure Freude
an Wasser*



Legenda	2
Informacija apie saugą	3
Naudojimas pagal paskirtį	5
Naudojimo sąlygos	5
Techniniai duomenys	5
„Apple“	5
„Android“™	5
Pritaikymas	6
Funkcinės sritys	6
Ryšio nustatymai	6
„iOS“	7
„GROHE ONDUS“ programos apžvalga	7
Prieš pradėdant naudoti	7
„GROHE ONDUS“ programos įdiegimas	7
„GROHE ONDUS“ programos paleidimas	8
„GROHE Blue Professional“ aušintuvo prijungimas prie tinklo	8
Valdymas	9
Patikrinkite sistemos būseną	9
Pavadinimų / nustatymų keitimas	9
Gamyklinių nustatymų atkūrimas	10
Išsiregistravimas	10
Pranešimai	10
„Android“	11
„GROHE ONDUS“ programos apžvalga	11
Prieš pradėdant naudoti	11
„GROHE ONDUS“ programos įdiegimas	11
„GROHE ONDUS“ programos paleidimas	12
„GROHE Blue Professional“ aušintuvo prijungimas prie tinklo	12
Valdymas	13
Patikrinkite sistemos būseną	13
Pavadinimų / nustatymų keitimas	13
Gamyklinių nustatymų atkūrimas	14
Išsiregistravimas	14
Pranešimai	14
Techninė priežiūra	15
Triktys	15

Legenda

	Informacinis tekstas
	Bendroji informacija
	Valdymas
	Nustatymai
	Tiekiamos įrangos specifikacija
	Komplekte nėra
	Užsukti vandens čiaupą
	Patikrinti sandarumą
	Dėmesio!
	Stipriai
	Gamyklinis nustatymas
	Valymas
	Montavimas
	Techninė priežiūra
	Aušintuvo prijungimas prie tinklo



Informacija apie saugą

Perspėjimas apie pavojus:

- Saugokitės pažeistų prijungimo laidų keliamo pavojaus. Jei prijungimo laidas pažeistas, jį turi pakeisti gamintojas arba jo klientų aptarnavimo tarnyba, arba tokios pat kvalifikacijos asmuo.

Nurodymai dėl įrengimo:

- Įrengti galima tik šildomose patalpose.
- Montuoti turi išmokytas profesionalus montuotojas.
- Prieš įrengiant turi būti nutrauktas vandens įtėkis.
- „GROHE Blue Professional“ montuojamas ir naudojamas laikantis galiojančių nacionalinių nuostatų.

Nurodymai dėl naudojimo:

- Naudojamas vanduo turi atitikti europinę direktyvą dėl geriamojo vandens. Prieš naudojant kitokios kokybės vandenį arba vandenį su priedais būtina pasitarti su gamintoju.
- „GROHE Blue Professional“ naudoti galima išimtinai tik taip, kaip aprašyta naudojimo instrukcijoje. Jeigu naudojama kitaip arba ne tik taip, laikoma, kad naudojama ne pagal paskirtį.
- „GROHE Blue Professional“ naudoti galima tik techniškai tvarkingos būklės ir pagal paskirtį, laikantis saugos reikalavimų ir atsižvelgiant į pavojus, pagal naudojimo instrukciją.
- Veikimo sutrikimus reikia nedelsiant šalinti.
- Už žalą, kuri atsirado nesilaikant naudojimo instrukcijos, atsakomybė neprisiimama.
- Naudokite **tik originalias atsargines ir priedų dalis**. Naudojant kitas dalis netenkama teisės į garantiją ir nebegalioja CE ženklas, be to, galima patirti sužalojimų.

Nurodymai dėl programinės įrangos ir interneto ryšio:

- Kad būtų galima naudoti su visomis įrenginio funkcijomis, prie interneto reikia prijungti ir naudojamą išmanųjį telefoną, ir „GROHE Blue Professional“ aušintuvą, o įrenginyje prieš tai turi būti sėkmingai įdiegta programa GROHE ONDUS. Kitaip įrenginio nebus galima konfigūruoti ir siųsti pranešimų.
- „GROHE“ rekomenduoja **prieš įdiegiant** „GROHE Blue Professional“ susipažinti su produktu ir programėlės funkcijomis. Taip pat reikia patikrinti WLAN ryšio zoną patalpoje, kurioje jis bus instaliuotas.
- GROHE imasi visų būtinų priemonių, kad užtikrintų saugų ir tinkamą naudojimą. Trečiųjų šalių kenkėjiškos intervencijos atveju GROHE rekomenduoja įdiegti naujausią mikroprogramą ir (arba) atjungti įrenginį nuo elektros tinklo tol, kol bus gauta papildomos informacijos iš GROHE.

Naudojimas pagal paskirtį

„GROHE BLUE Professional“ aušintuvas skirtas naudoti šaltame geriamajame vandenyje, kai didžiausia leistina vandens temperatūra yra 24 °C.



Naudojimo sąlygos

Tinkamam veikimui užtikrinti „GROHE Blue Professional“ aušintuvas **turi būti** prijungtas prie WLAN tinklo (2,4 GHz, IEEE 802.11b/g/n) **su nuolatine prieiga prie interneto**. Galima naudoti tik 1 – 11 WLAN kanalus. Po sėkmingos integracijos į WLAN tinklą „GROHE Blue Professional“ aušintuvo **negalima** prijungti prie kito WLAN tinklo darbinio režimu (reikia atlikti atstatą).

Techniniai duomenys

• Vandens slėgis	0,2 – 0,9 MPa
• Darbinis slėgis	maks. 1 MPa
• Bandomasis slėgis	1,6 MPa
• Vandens temperatūra	maks. 24 °C
• Aplinkos temperatūra	maks. 35 °C
• Maitinimo tiekimas	230V~ / 50 Hz
• Galia	240 W

Elektroninių dalių bandymo duomenys

• Programinės įrangos klasė	A
• Užteršimo laipsnis	2
• Apskaičiuota impulsinė įtampa	2500 V
• Elektromagnetinio suderinamumo bandymas (trukdžių sklaidimo bandymas) atliktas esant vardinei įtampai ir vardinei srovei.	

„Apple“:

- Operacinė sistema iOS 9.0 ar naujesnė

„Android“™:

- Operacinė sistema 4.3 ar naujesnė
- Rekomenduojamas pikselių skaičius min. 160 dpi
- Skiriamoji geba min. 320 x 470 pikselių

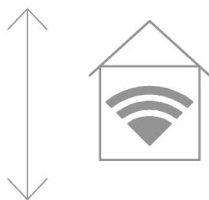

Pritaikymas

Išmaniajame telefone turi būti įdiegta reikalinga naujausios versijos programėlė („GROHE ONDUS“), žr. sk. apie pradinį diegimą.

Funkcinės sritys

- Geriamojo vandens ruošimas ir tiekimas
- Informacija apie filtro ir CO₂ butelio naudojimo būseną

Ryšio nustatymai

- „GROHE Blue Professional“ aušintuvas turi būti prijungtas prie WLAN tinklo su nuolatine prieiga prie interneto
- „GROHE Blue Professional“ aušintuvo slaptažodis: skatinti tipa plāksnīti vai etiķetes priekšējo vāku
- Išmaniajame telefone **turi būti nuolatinė prieiga prie interneto**
(Nustatymai / mobilieji duomenys / jj.)
- „GROHE Blue Professional“ aušintuvas turi būti registruotas „GROHE ONDUS“ programoje

Ekspluatuojant nepalankiomis aplinkos sąlygomis, patalpose su gelžbetonio sienomis, plieno ir geležies konstrukcijomis arba netoli metalinių kliūčių (pvz., baldų) gali sutrikti ir nutrūkti WLAN ryšys.

Barjerų tipas	Trikdymo ar slopinimo potencialas
Mediena, plastikas, stiklas	Žemas
Vanduo, plytos, marmuras	Vidutinis
Tinkas, betonas, medžio masyvas	Didelis
Metalas	Labai aukštas

„GROHE Blue“ aušintuvas veikia 2,4 GHz dažnio juostoje. Nemontuokite šalia prietaisų, kurių ta pati dažnio juosta (pvz., DECT telefonų, „Bluetooth“ prietaisų ir pan. (žr. gamintojo dokumentus!)).

Jeigu nėra WLAN ryšio, „GROHE Blue Professional“ aušintuvą galima valdyti mygtukais ant maišytuvo ir aušintuvo.

Tačiau be WLAN tinklo į sujungtą išmanųjį telefoną nesiunčiami informaciniai pranešimai. Atsiradus WLAN ryšiui, išsiunčiamas informacinis pranešimas.

„iOS“

„GROHE ONDUS“ programos apžvalga

Pagrindinis ekranas („Dashboard“)

- Galima naudoti namuose su tvarkoma aplinka
- Galima naudoti suformuotų kambarių priežiūrai bei susijusių prietaisų užklausoms ir reguliavimui
- Informacija apie programos priežiūrą:

Perbraukite iš kairės į dešinę:
Produktų katalogas

Perbraukite iš dešinės į kairę:
Integruotų produktų apžvalga

Spustelėkite meniu (Menu) arba perbraukite iš apačios į viršų:

Meniu apžvalga: My houses (Mano namai), Settings (Nustatymai), Order products (Mano produktai), Help & Support (Žinynas), Legal (Duomenų apsaugos reikalavimai ir bendrosios naudojimo sąlygos), Logout (Išsiregistruoti)

Atgal į ankstesnį ekraną galima grįžti perbraukus priešinga kryptimi arba paspaudus BACK (Atgal) arba HOME.

Prieš pradėdant naudoti

Ijunkite WLAN išmaniajame telefone ir įjunkite nuolatinę prieigą prie interneto.



„GROHE ONDUS“ programos įdiegimas

„GROHE ONDUS“ galima nemokamai atsisiųsti per parduotuvę „Apple App“ (reikia turėti „Apple“ paskyrą).

Svarbu:

Kad galėtumėte gauti įspėjimus kaip pranešimus išmaniajame telefone, „GROHE ONDUS“ programoje išmaniajame telefone įjunkite atitinkamą informacinių pranešimų funkciją!

Informacinių pranešimų funkcija išmaniuosiuose telefonuose veikia tik jei naudotojas prisijungęs prie programos.

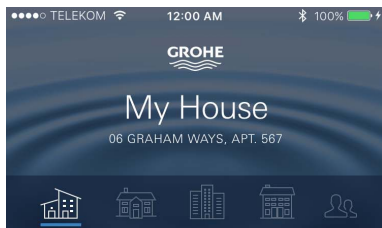

MY GROHE BLUE

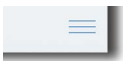



„GROHE ONDUS“ programos paleidimas

Norėdami paleisti programą palieskite programos piktogramą.

Prisijungimas ir registracija:

- Su turima „Google“ arba „Facebook“ paskyra
- Per naują „Google“ arba „Facebook“ paskyrą
- Per „GROHE“ paskyrą
- Per „GROHE ONDUS“ programėlę galima patvirtinti naudojimo sąlygas!
- Ryšys su debesija užmezgamas automatiškai
- Atidaromas pagrindinis ekranas („Dashboard“)

„GROHE Blue Professional“ aušintuvo prijungimas prie tinklo

Laikykitės programoje pateiktų instrukcijų.

1. Pasirinkite tinkamą prietaisą iš katalogo.
2. Nurodykite prietaisą.
(Dėmesio: nenaudokite specialiųjų simbolių!)
3. Pasirinkite / sukurkite naują namą.
(Įveskite adresą ir kontaktinę informaciją.
Dėmesio: nenaudokite specialiųjų simbolių!)
4. Pasirinkite / sukurkite naują kambarį.
5. Įrašykite žarnos ilgį.
(Ilgis be ilginimo komplekto, užsakymo Nr. 40 843, yra 110 cm)
6. Vandens kietumo nustatymas.
7. Filtro tipo pasirinkimas.
8. GROHE Blue Professional atdzesė piekļuves punktu aktivizēt.

Svarbu

Konfigūravimo režimas išlieka aktyvus maks. 5 minutes.

9. Per išmanųjį telefoną pakeiskite WLAN nustatymus.
10. Pasirinkite „GROHE Blue Professional“ tinklą ir prisijunkite.
SSID: GROHE_BLUE_xxxxxxx
„GROHE BLUE Professional“ aušintuvo slaptažodis: skatīt tipa plāksnīti vai etiķetes priekšējo vāku
11. Persijunkite atgal į „GROHE ONDUS“ programą ir sujunkite „GROHE Blue Professional“ aušintuvą su privačiu WLAN tinklu (WLAN tinklas turi veikti su nuolat aktyvia interneto prieiga).
12. Įveskite ir patvirtinkite WLAN slaptažodį.
13. Jei prisijungimas sėkmingas, ekrane pasirodys pranešimas SETUP SUCCESSFUL (Prisijungta sėkmingai).

„GROHE Blue Professional“ aušintuvas dabar užregistruotas „GROHE ONDUS“ programoje ir sujungtas su debesija.

CO₂ ir filtravimo našumas nuolatos nustatomas ir atnaujinamas „GROHE ONDUS“ programoje.



Valdymas

„GROHE Blue Professional“ vandens tiekimas

1. Pasirinkite norimą kiekį.
2. Pasirinkite norimą skonį (nekarbonizuotas, vidutiniškai karbonizuotas, karbonizuotas).
3. Paspauskite „Start“ simbolį.

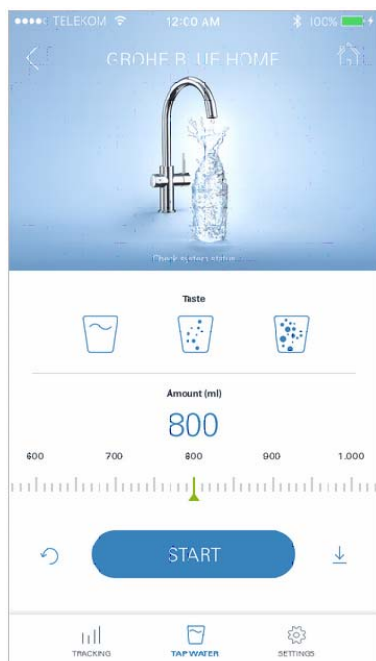

Patikrinkite sistemos būseną

1. Paspauskite Nustatymai / Sistemos būseną
2. Paspauskite ant maišytuvo vandens tiekimo nustatymų



Pavadinimų / nustatymų keitimas

1. Spustelėkite Meniu arba perbraukite iš apačios į viršų.
2. Pasirinkite meniu MY HOUSES (Mano namai).
Čia galima redaguoti, pašalinti arba pridėti namus, adresus ir kambarius.
3. Pasirinkite norimą meniu punktą.

Pastaba

Pavadinimų / nustatymų pakeitimai perkeliama tiesiai į debesiją!

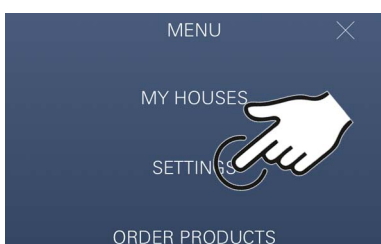

Gamyklinių nustatymų atkūrimas

- GROHE Blue Professional dzesėtājs caur izvēlni Atiestatiet rūpnīcas iestatījumus.

Išsireģistravimas

1. Spustelēkite Meniu arba perbraukite iš apačios ģ viršū.
2. Palieskite LOGOUT (Išsireģistruoti).
3. Uzđarykite „GROHE ONDUS“ programā.

Pranešimai

Apie kritines CO₂ ir filtravimo našumo vertes informuojama pranešimais „ONDUS“ programoje bei trumposiomis žinutėmis išmaniuosiuose telefonuose.

Jeigu reikia atnaujinti programą arba įrenginio aparatinę įrangą, išmanusis telefonas turi būti šalia „GROHE Blue Professional“ aušintuvo. Taip galima kontroliuoti ir pašalinti galimus veikimo pertrūkius.

Svarbu:

Informaciniai pranešimai turi būti įjungti „GROHE ONDUS“ programėlėje išmaniajame telefone!

Informacinių pranešimų funkcija išmaniuosiuose telefonuose veikia tik jei naudotojas prisijungęs prie programos.

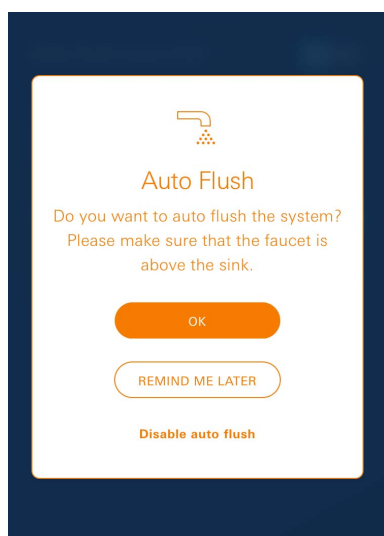
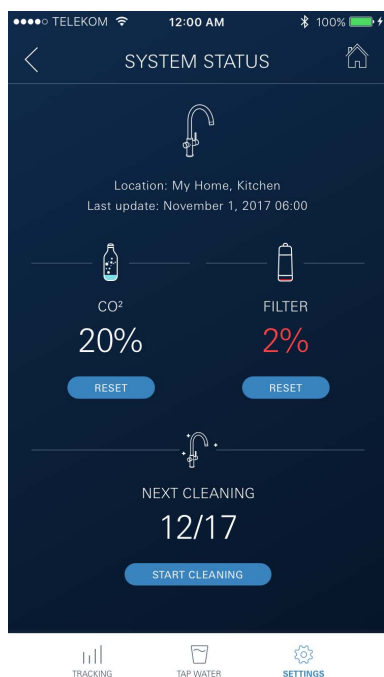
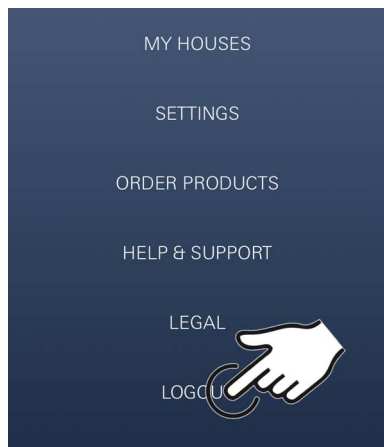

„Android“

„GROHE ONDUS“ programos apžvalga

Pagrindinis ekranas („Dashboard“)

- Galima naudoti namuose su tvarkoma aplinka
- Galima naudoti suformuotų kambarių priežiūrai bei susijusių prietaisų užklausoms ir reguliavimui
- Informacija apie programos priežiūrą
Perbraukite iš kairės į dešinę:
Produktų katalogas

Perbraukite iš dešinės į kairę:
Integruotų produktų apžvalga

Perbraukite iš apačios į viršų:
Meniu apžvalga: My houses (Mano namai), Settings (Nustatymai), Order products (Mano produktai), Help & Support (Žinynas), Legal (Duomenų apsaugos reikalavimai ir bendrosios naudojimo sąlygos), Logout (Išsiregistruoti)

Atgal į ankstesnį ekraną paspaudus BACK (Atgal) arba HOME.

Prieš pradėdant naudoti

Ijunkite WLAN mobiliajame galiniame prietaise ir įjunkite nuolatinę prieigą prie interneto.



„GROHE ONDUS“ programos įdiegimas

„GROHE ONDUS“ galima nemokamai atsisiųsti per parduotuvę „Google Play“ (reikia turėti „Google“ paskyrą).

Svarbu:

Kad galėtumėte gauti įspėjimus kaip pranešimus išmaniajame telefone, „GROHE ONDUS“ programoje išmaniajame telefone įjunkite atitinkamą informacinių pranešimų funkciją!

Informacinių pranešimų funkcija išmaniuosiuose telefonuose veikia tik jei naudotojas prisijungęs prie programos.

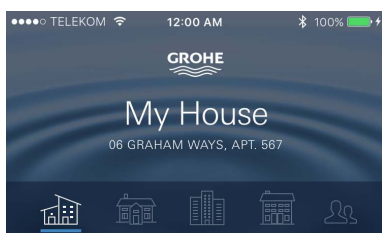

MY GROHE BLUE

KITCHEN



MY GROHE BLUE





„GROHE ONDUS“ programos paleidimas

Norėdami paleisti programą palieskite programos piktogramą.

Prisijungimas ir registracija:

- Su turima „Google“ arba „Facebook“ paskyra
- Per naują „Google“ arba „Facebook“ paskyrą
- Per „GROHE“ paskyrą
- Per „GROHE ONDUS“ programėlę galima patvirtinti duomenų apsaugos nuostatas!
- Ryšys su debesija užmezgamas automatiškai
- Atidaromas pagrindinis ekranas („Dashboard“)

„GROHE Blue Professional“ aušintuvo prijungimas prie tinklo

Laikykites programoje pateiktų instrukcijų.

1. Pasirinkite tinkamą prietaisą iš katalogo.
2. Nurodykite prietaisą.
(Dėmesio: nenaudokite specialiųjų simbolių!)
3. Pasirinkite / sukurkite naują namą.
(Įveskite adresą ir kontaktinę informaciją.
Dėmesio: nenaudokite specialiųjų simbolių!)
4. Pasirinkite / sukurkite naują kambarį.
5. Įrašykite žarnos ilgį.
(Ilgis be ilginimo komplekto, užsakymo Nr. 40 843, yra 110 cm)
6. Vandens kietumo nustatymas.
7. Filtro tipo pasirinkimas.
8. GROHE Blue Professional atdzesė piekļuves punktu aktivizēt.

Svarbu

Konfigūravimo režimas išlieka aktyvus maks. 5 minutes.

9. Per išmanųjį telefoną pakeiskite WLAN nustatymus.
10. Pasirinkite „GROHE Blue Professional“ tinklą ir prisijunkite.
SSID: GROHE_BLUE_xxxxxxx
„GROHE BLUE Professional“ aušintuvo slaptažodis: skatīt tipa plāksnīti vai etiķetes priekšējo vāku
11. Persijunkite atgal į „GROHE ONDUS“ programą ir sujunkite „GROHE Blue Professional“ aušintuvą su privačiu WLAN tinklu (WLAN tinklas turi veikti su nuolat aktyvia interneto prieiga).
12. Įveskite ir patvirtinkite WLAN slaptažodį.
13. Jei prisijungimas sėkmingas, ekrane pasirodys pranešimas SETUP SUCCESSFUL (Prisijungta sėkmingai).

„GROHE Blue Professional“ aušintuvas dabar užregistruotas „GROHE ONDUS“ programoje ir sujungtas su debesija.

CO₂ ir filtravimo našumas nuolatos nustatomas ir atnaujinamas „GROHE ONDUS“ programoje.



Valdymas

„GROHE Blue Professional“ vandens tiekimas

1. Pasirinkite norimą kiekį.
2. Pasirinkite norimą skonį.
(nekarbonizuotas, vidutiniškai karbonizuotas, karbonizuotas)
3. Paspauskite „Start“ simbolį.

Patikrinkite sistemos būseną

1. Paspauskite Nustatymai / Sistemos būseną.
2. Paspauskite ant maišytuvo vandens tiekimo nustatymų.

Pavadinimų / nustatymų keitimas

1. Spustelėkite Meniu arba perbraukite iš apačios į viršų.
2. Pasirinkite meniu MY HOUSES (Mano namai).
Čia galima redaguoti, pašalinti arba pridėti namus, adresus ir kambarius.
3. Pasirinkite norimą meniu punktą.

Pastaba

Pavadinimų / nustatymų pakeitimai perkeliama tiesiai į debesiją!

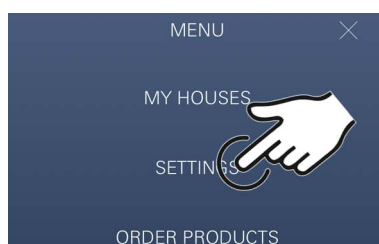
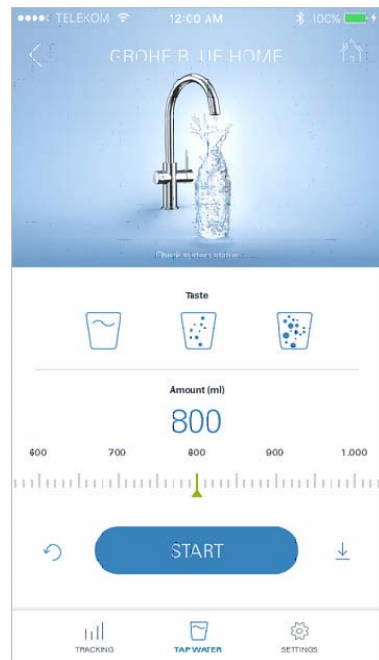

Gamyklinių nustatymų atkūrimas

- GROHE Blue Professional dzesėtājs caur izvēlni Atiestatiet rūpnīcas iestatījumus.

Išsireģistravimas

1. Spustelēkite Meniu arba perbraukite iš apačios ģ viršū.
2. Palieskite LOGOUT (Išsireģistruoti).
3. Uzđarykite „GROHE ONDUS“ programā.

Pranešimai

Apie kritines CO₂ ir filtravimo našumo vertes informuojama pranešimais „ONDUS“ programoje bei trumposiomis žinutėmis išmaniuosiuose telefonuose.

Jeigu reikia atnaujinti programą arba įrenginio aparatinę įrangą, išmanusis telefonas turi būti šalia „GROHE Blue Professional“ aušintuvo. Taip galima kontroliuoti ir pašalinti galimus veikimo pertrūkius.

Svarbu:

Informaciniai pranešimai turi būti įjungti „GROHE ONDUS“ programėlėje išmaniajame telefone!

Informacinių pranešimų funkcija išmaniuosiuose telefonuose veikia tik jei naudotojas prisijungęs prie programos.

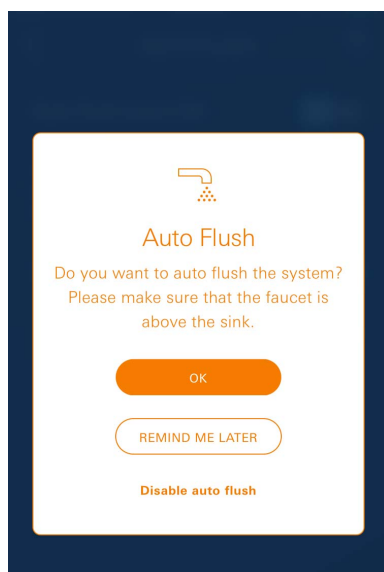
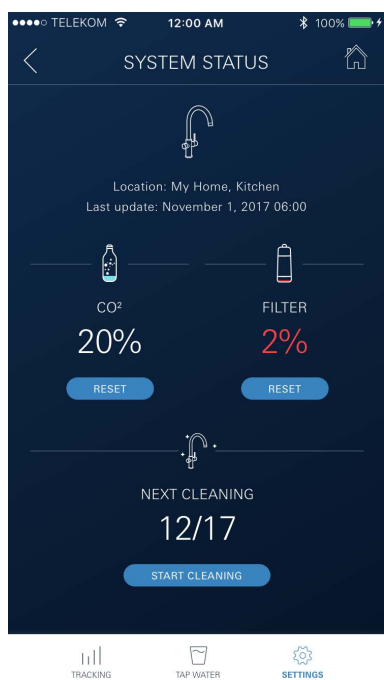
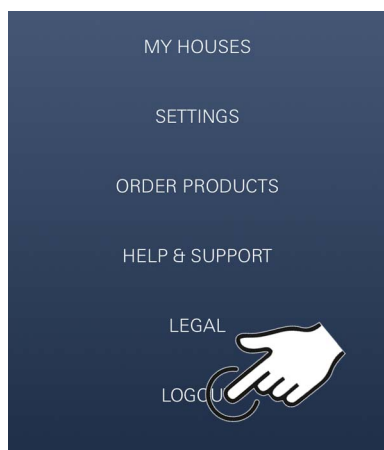

Techninė priežiūra

Filtrų ir CO₂ įdėklus reikia atnaujinti vadovaujantis „GROHE BLUE Professional“ aušintuvo arba „ONDUS“ programos rodmenimis.

Jeigu išnaudotas filtro našumas arba CO₂ butelis, nebus tiekiamas norimas vanduo.

(nekarbonizuotas, vidutiniškai karbonizuotas, karbonizuotas)

Higienos sumetimais aušintuvą-karbonizatorių reikia valyti vieną kartą per metus. Valykite prieš pakeisdami filtro įdėklą.

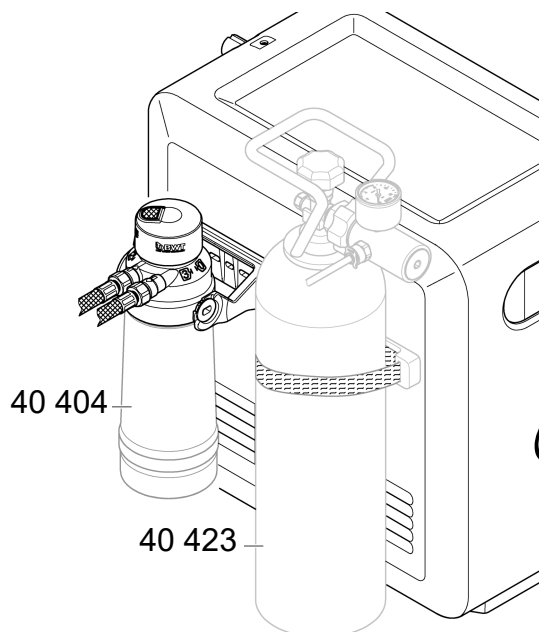

	40 404 (S-Size)		
	40 430 (M-Size)		
	40 412 (L-Size)		
	40 547 (AC)		
	40 575(UltraSafe)		
40 691 (Mg+)			
	40 434 (Xtra Clean)		

Triktys

Apie sistemos triktis praneša mirksinti aušintuvo rankenėlė arba programos žinutė.

Vieną triktį gali būti nulėmusios kelios priežastys.

Lentelėje (16 p.) išvardytos galimos priežastys.

Patikrinkite, ar nėra jokių trikčių priežasčių.

Jeigu atlikus visus patikrinimus nepašalinama klaida, triktį turi pašalinti gamyklos inžinierius.

Techninė priežiūra

Gedimas ?	Priežastis !	Gedimo pašalinimo būdai ✓
Nebėga vanduo	<ul style="list-style-type: none"> • Netinkamai įdėtas vandens filtras • Persilenkusios žarnos • Vanduo netiekiamas 	<ul style="list-style-type: none"> - Įdėkite tiesiai filtrą (1¹/₂ – 2 pasukimai) - Patikrinkite, ar neperlenktos žarnos - Atidarykite iki galo uždarymo vožtuvus
Ekrane rodoma E1, nebėga filtruotas vanduo, „Blue®“ rankenėlė mirksi raudonai	<ul style="list-style-type: none"> • Avarinis siurblio išjungimas 	<ul style="list-style-type: none"> - Nutraukite maitinimo įtampos tiekimą, Palaukite 30 sekundžių ir vėl jį įjunkite * - Įdėkite tiesiai filtrą (1¹/₂ – 2 pasukimai) - Patikrinkite, ar neperlenktos žarnos - Atidarykite iki galo uždarymo vožtuvus
Ekrane rodoma E3, nebėga filtruotas vanduo	<ul style="list-style-type: none"> • Maišytuvas ir aušintuvas-karbonizatorius nesujungti • Sugedusi kištukinė jungtis 	<ul style="list-style-type: none"> - Prijunkite kištukinę jungtį * - Kreipkitės į GROHE klientų aptarnavimo tarnybą
Ekrane rodoma E5, nebėga filtruotas vanduo, „Blue®“ rankenėlė mirksi raudonai	<ul style="list-style-type: none"> • Aušintuvo-karbonizatoriaus triktis 	<ul style="list-style-type: none"> - Nutraukite maitinimo įtampos tiekimą, Palaukite 30 sekundžių ir vėl jį įjunkite *
Ekrane rodoma E7, „Blue®“ rankenėlė mirksi raudonai	<ul style="list-style-type: none"> • Nustatyta drėgmė aušintuve 	<ul style="list-style-type: none"> - Nutraukite maitinimo įtampos tiekimą, Palaukite 15 minučių ir vėl įjunkite * • Susidarius kondensacijos drėgmei aušintuvą galima naudoti toliau • Esant nesandarumui vėl pasirodo klaidos pranešimas, tada reikia susisiekti su GROHE klientų aptarnavimo tarnyba
Ekrane mirksi E8, „Blue®“ rankenėlė mirksi oranžine spalva	<ul style="list-style-type: none"> • Viršijimas filtravimo našumas 	<ul style="list-style-type: none"> - Nedelsdami pakeiskite filtro kasetę
Ekrane mirksi E9 pakaitomis su HI	<ul style="list-style-type: none"> • Perkaito aušintuvas-karbonizatorius 	<ul style="list-style-type: none"> - Užsukite „Blue®“ rankenėlę, užtikrinkite vėdinimą ir sumažinkite aplinkos temperatūrą iki maks. 32 °C - Leiskite aušintuvui atvėsti mažiausiai 10 – 15 min - Panaikinkite klaidos pranešimą E9, žr. toliau
Ekrane mirksi EC, „Blue®“ rankenėlė mirksi baltai	<ul style="list-style-type: none"> • CO₂ butelis beveik tuščias arba nebuvo įjungtas iš naujo 	<ul style="list-style-type: none"> - CO₂ butelį pakeisti arba įjungti iš naujo
Nustačius padėtis Medium ir Sparkling nėra anglies dioksido	<ul style="list-style-type: none"> • CO₂ butelis tuščias 	<ul style="list-style-type: none"> - CO₂ butelį pakeisti

* Jei klaidos E1–E7 pasikartoja tris kartus ar dažniau, susisiekite su GROHE klientų aptarnavimo tarnyba

Programos „Service Ondus“ techninė priežiūra

Gedimas ?	Priežastis !	Gedimo pašalinimo būdai ✓
Nepavyksta prisijungti / prisiregistruoti	<ul style="list-style-type: none"> • Neturite GROHE paskyros • Neprijungta „Google“ arba „Facebook“ paskyra 	<ul style="list-style-type: none"> - Prisiregistruokite naudodami naują GROHE paskyrą - Prisiregistruokite naudodami turimą „Google“ arba „Facebook“ paskyrą
Nematomas „GROHE Blue Professional“ aušintuvo prieigos taškas (WLAN)	<ul style="list-style-type: none"> • Neaktyvintas konfigūracijos režimas / prieigos taškas 	<ul style="list-style-type: none"> - Įjunkite WLAN išmaniajame telefone ir įjunkite nuolatinę prieigą prie interneto. Jei rodomi tik kiti belaidžiai tinklai, susisiekite su GROHE klientų aptarnavimo tarnyba
Nepavyko integruoti	<ul style="list-style-type: none"> • „GROHE Blue Professional“ aušintuvas ne ryšio zonoje 	<ul style="list-style-type: none"> - Perneškite maršruto parinktuvą į kitą vietą - Naudokite WLAN kartotuvą