

HANSAPOLO

XL

WASTAFELKRAAN

51502293

EAN: 4057304002786



- Badkamer
- Eengreeps
- Chroom
- Vaste uitloop
- PCA® perlator voor een drukonafhankelijke doorstroom
- Hendel met warm-koud-aanduiding, Eengreeps bediend
- Afvoergarnituur met trekstang
- Temperatuurbegrenzer, Temperatuurbegrenzer (achteraf instelbaar)
- ø 35 mm keramisch binnenwerk voor debiet en temperatuur instelling
- Flexibele aansluitslangen
- Kraanhuis gemaakt van DZR messing, Rapid-montagesysteem

Technische gegevens

Doorstromingseigenschappen

Doorstroomhoeveelheid bij 3 bar (met debietregelaar)

6.0 l/min

Technische eigenschappen

DN-maat
Warmwatertoevoer
Werkdruk
Aansluitmaat

DN15
max. +80°C
0.5-10 bar
G3/8

Voorschriften

EN-norm
Geluidsklasse

EN 817
I(ISO3822)

Typegoedkeuringen

DVGW
ABP
CSTB
ACS

NW-6506BP0361
P-IX 29493/IA
322-M1-20/1
16 ACC NY 205

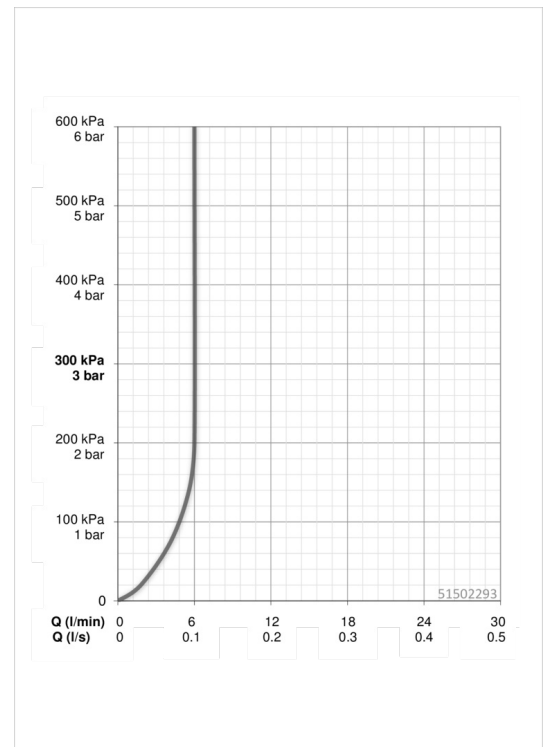

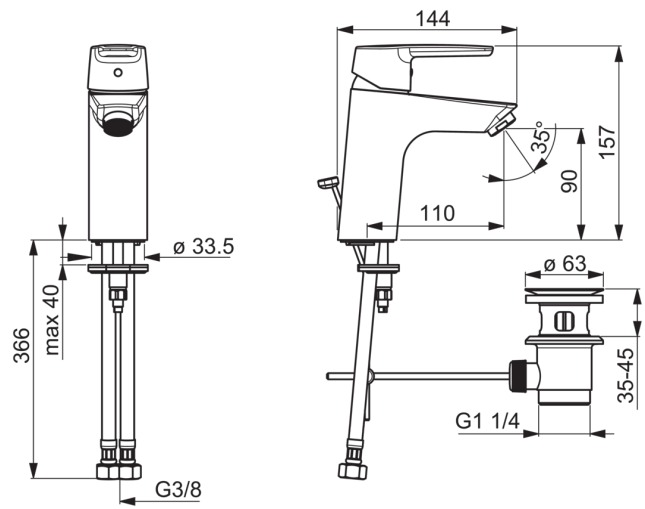
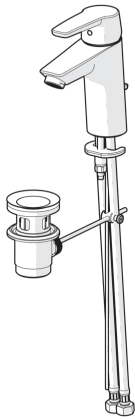

Reserveonderdelen

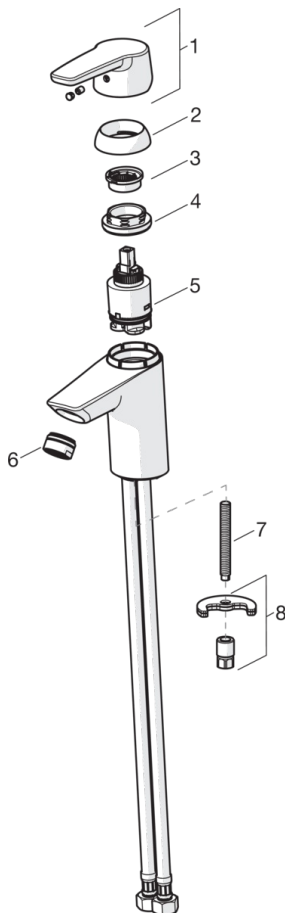

SP51402293

	Naam	Code
01	Hendel	59914417
02	Kap, 33 x 3 mm	59912504
03	Temperature adjustment limiter	59912325
04	Schroefring, M40x1, SW30	59913210
05	Binnenwerk , 3.5 Classic	59913075
06	Mousseur, M24x1 , 6 l/min	59913727
06	Mousseur, M24x1, Low pressure	59902692
07	Bevestigingsschroeven, M8x1, L=140	59912474
08	Bevestigingsset	59910749
N.I.	Trekstang	59914464
N.I.	Wastegarnituur	59904620
N.I.	Wastegarnituur, (2019-)	59914764