

CM-UFD.M33M (with Modbus RTU)

Grid feeding monitoring relay, CM range

	<p>it Attenzione: Tensione pericolosa! Fare riferimento alle istruzioni per l'uso. Prima di intervenire su questo dispositivo, scollegare e isolare tutte le fonti di alimentazione. Attenzione! L'installazione deve essere eseguita esclusivamente da un installatore qualificato.</p>
<p>ar تحذير: جهد كهربائي خطراً! راجع تعليمات التشغيل. افصل الكهرباء وقم بتأمينها قبل العمل في هذا الجهاز تنبيه! يجب عدم التركيب إلا من خلال شخص على دراية بمجال التقنية الكهربائية.</p>	<p>lt Įspėjimas: Pavojinga įtampa! Žr. naudojimo instrukcijas. Atjunkite ir laikinai užblokuokite maitinimą prieš dirbdami su šiuo įrenginiu. Dėmesio! Įrengti gali tik asmuo, turintis elektrotechniką patirties.</p>
<p>bg Предупреждение: Опасно напрежение! Вижете инструкциите за работа. Изключете и блокирайте захранването преди да работите с устройството. Внимание! Да се монтира само от експерт електротехник.</p>	<p>lv Brīdinājums: Bīstams spriegums! Skatiet darba norādījumus. Pirms sākat darbu ar šo ierīci, atvienojiet un bloķējiet strāvas padevi. Uzmanību! Uzstādīšanu drīkst veikt tikai persona ar zināšanām par elektrotehniku.</p>
<p>cs Varování: Nebezpečné napětí! Viz návod k obsluze. Před zahájením prací na tomto zařízení odpojte a uzamkněte napájení. Pozor! Toto zařízení smí instalovat pouze osoba s elektrotechnickou odborností.</p>	<p>nl Waarschuwing: Gevaarlijke spanning! Raadpleeg de bedieningsinstructies. Koppel dit apparaat los van de stroomvoorziening voordat u werkzaamheden uitvoert. Let op! Installatie mag alleen worden uitgevoerd door een monteur met elektrotechnische expertise.</p>
<p>da Advarsel: Farlig elektrisk spænding! Se betjeningsvejledningen. Frakobl enheden, og afbryd strømforsyningen, før du arbejder med denne enhed. Giv agt! Installation må kun foretages af personer med elektroteknisk ekspertise.</p>	<p>no Advarsel: Farlig spenning! Se i bruksanvisningen. Koble fra og steng av strømmen før du arbeider på denne enheten. Forsiktig! Montering skal kun utføres av kvalifiserte personer med elektrokompetanse.</p>
<p>de Warnung: Gefährliche Spannung! Siehe Bedienungsanleitung. Vor dem Arbeiten Gerät ausschalten und von der Spannungsversorgung trennen. Achtung! Installation nur durch elektrotechnische Fachkraft.</p>	<p>pl Uwaga: Niebezpieczne napięcie! Sprawdź instrukcję obsługi. Przed rozpoczęciem wykonywania pracy z tym urządzeniem należy odłączyć je od zasilania i zabezpieczyć przed przypadkowym załączeniem. Uwaga! Montaż może wykonywać wyłącznie osoba posiadająca odpowiednie kwalifikacje i uprawnienia.</p>
<p>el Προειδοποίηση: Επικίνδυνη τάση! Ανατρέξτε στις οδηγίες λειτουργίας. Αποσυνδέστε και απομονώστε την παροχή ισχύος προτού ξε κινήσετε τις εργασίες σε αυτήν τη συσκευή. Προσοχή! Η εγκατάσταση πρέπει να γίνεται μόνο από αδειούχο ηλεκτρολόγο εγκαταστάτη.</p>	<p>pt Aviso: Tensão perigosa! Consulte as instruções de operação. Desconecte e desligue a energia elétrica antes de trabalhar nesse dispositivo. Atenção! A instalação deve ser feita apenas por uma pessoa com especialidade eletrotécnica.</p>
<p>en Warning: Hazardous voltage! Refer to operating instructions. Disconnect and lock out power before working on this device. Attention! Installation should only be performed by electrically trained personnel.</p>	<p>ro Avertisment: Tensiune electrică periculoasă! Consultați instrucțiunile de utilizare. Deconectați și închideți sursa de energie înainte de a lucra cu acest dispozitiv. Atenție! Instalarea trebuie realizată doar de către o persoană cu expertiză electrotehnică.</p>
<p>es Advertencia: ¡Tensión peligrosa! Consulte las instrucciones de funcionamiento. Antes de trabajar con este dispositivo, desconecte y bloquee la corriente. ¡Atención! La instalación debe ser realizada únicamente por un técnico electricista.</p>	<p>ru Предупреждение: Опасное электрическое напряжение! Обратитесь к инструкциям по эксплуатации. Отключите электропитание и обеспечьте безопасность перед началом работ. Внимание! Монтаж должен выполняться только специалистом по электротехническим работам.</p>
<p>et Hoiatus: Elektrilöögi oht! Lisateavet vaadake kasutusjuhendist. Enne selle seadmega töötamist ühendage lahti ja lukustage toide. Tähelepanu! Seadet tohib paigaldada ainult elektrotehnilise kogemusega isik.</p>	<p>sk Výstraha: Nebezpečné napätie! Pozrite si návod na použitie. Pred začatím prác na tomto zariadení odpojte a zablokujte napájanie. Pozor! Inštaláciu smie vykonávať len osoba s odbornými znalosťami v oblasti elektrotechniky.</p>
<p>fi Varoitus: Vaarallinen jännite! Katso käyttöohje. Katkaise virta ja estä virran kytkeminen lukituksella ennen töiden aloittamista. Huomio! Asennuksen saa suorittaa vain henkilö, jolla on kokemusta sähkötekniikasta.</p>	<p>sl Opozorilo: Nevarna napetost! Glejte navodila za uporabo. Pred delom na tej napravi izklopite in zaklenite električno napajanje. Pozor! Namestitev sme izvesti samo elektrotehnični strokovnjak.</p>
<p>fr Avertissement: Tension dangereuse! Consultez les consignes d'utilisation. Débranchez et verrouillez l'alimentation électrique avant d'entreprendre des travaux sur cet appareil. Attention! L'installation doit être effectuée uniquement par une personne ayant une expertise en électrotechnique.</p>	<p>sv Varning: Livsfarlig spänning! Se i bruksanvisningen. Frånkoppla och blockera anläggning eller en anläggningsdel innan arbete utförs. Obs! Får endast installeras av behörig elektriker.</p>
<p>hr Upozorenje: Opasan napon! Pogledajte upute za uporabu. Odspojite i isključite struju prije rada na ovom uređaju. Pažnja! Ugradnja je dopuštena samo osobama stručnim u području elektrotehnike.</p>	<p>tr Uyarı: Tehlikeli gerilim! Çalışma talimatlarına bakın. Bu cihaz üzerinde çalışmadan önce elektriği kesin ve kilitleyin. Dikkat! Yalnızca elektroteknik uzmanlığına sahip kişiler tarafından kurulabilir.</p>
<p>hu Figyelmeztetés: Veszélyes feszültség! Lásd a használati utasítást. Válassza le és zárja ki az áramellátást, mielőtt a berendezésen dolgozni kezd. Figyelem! Az üzembe helyezést csak elektrotechnikai szakértelemmel rendelkező személy végezheti el.</p>	<p>zh 警告：高压危险！请参见操作手册。操作本设备前请断开并锁定电源。注意！安装仅限专业电气人员。</p>

CM-UFD.M33M (with Modbus RTU)

Grid feeding monitoring relay, CM range

(DE) Betriebs- und Montageanleitung

Netzeinspeiseüberwachungsrelais, CM Reihe

NA-Schutz für den Anschluss an das Nieder- und Mittelspannungsnetz

Hinweis: Diese Betriebs- und Montageanleitung enthält nicht sämtliche Detailinformationen zu allen Typen der Produktreihe und kann auch nicht jeden Einsatzfall der Produkte berücksichtigen. Alle Angaben dienen ausschließlich der Produktbeschreibung und sind nicht als vertraglich vereinbarte Beschaffenheit aufzufassen. Weiterführende Informationen und Daten erhalten Sie in den Katalogen und Datenblättern der Produkte, über die örtliche ABB-Niederlassung sowie auf der ABB Homepage unter www.abb.com. Technische Änderungen jederzeit vorbehalten. In Zweifelsfällen gilt der deutsche Text.

(EN) Operating and installation instructions

Grid feeding monitoring relay, CM range

Interface protection for connection to the low voltage and medium voltage grid

Note: These operating and installation instructions cannot claim to contain all detailed information of all types of this product range and can even not consider every possible application of the products. All statements serve exclusively to describe the product and have not to be understood as contractually agreed characteristics. Further information and data is obtainable from the catalogues and data sheets of this product, from the local ABB sales organisations as well as on the ABB homepage www.abb.com. Subject to change without prior notice. The German text applies in cases of doubt.

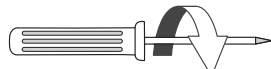
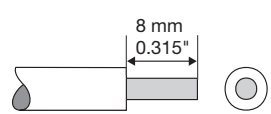
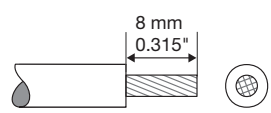
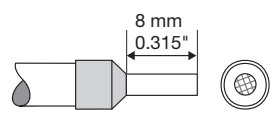
 Ø 4 mm (0.157") PH 1	0.5...0.6 Nm (4.4...5.3 lb.in)
	1 x 0.2...6 mm ² 2 x 0.2...1.5 mm ² (1 x 24...10 AWG 2 x 24...16 AWG)
	1 x 0.2...4 mm ² 2 x 0.2...1.5 mm ² (1 x 24...12 AWG 2 x 24...16 AWG)
	1 x 0.25...4 mm ² 2 x 0.25...0.75 mm ² (1 x 24...12 AWG 2 x 24...18 AWG)

2CDC 253 005 F0014

Important notice:

Für den Modbus-Anschluss ist ein Kabel gemäß Modbus-Spezifikationen zu verwenden. Beide Enden des Busses müssen mit einem Abschlusswiderstand versehen werden (siehe Modbus-Spezifikationen).

Die Leitungslänge an den Steuereingangskreisen darf 10 m nicht überschreiten.

Sicherung für:

- Speisespannungseingang: 6 A gL/gG
- Messeingang: Sicherung gemäß benötigtem Leitungsschutz (z.B. 3 x 16 A)

Wichtige Hinweise:

For Modbus connection use a cable according to the Modbus specifications. Both ends of the bus line have to be connected to a termination resistor (see Modbus specifications).

The cable length at the control inputs must not exceed 10 m.

Protection fuse for:

- control supply input: 6 A gL/gG
- measuring input: fuse size acc. to the required line protection (example: 3 x 16 A)

T_a: -20 ... +60 °C (-4 ... +140 °F)

IP 20

Pollution degree 3

Additional information relating to cULus approval:

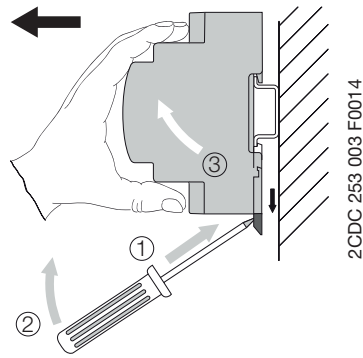
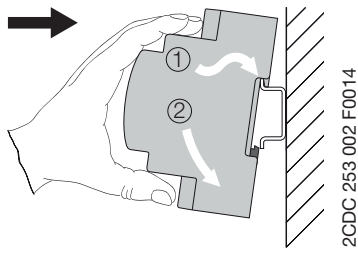

- For use in pollution degree 2 or equivalent
- The field-wiring terminals shall be marked or supplied with a marking shipped separately with the device indicating that they are suitable for copper conductors only; wire size, temperature rating of 75 °C and tightening torque
- These devices need to be provided with a 6 A Class CC Fuse in the supply input



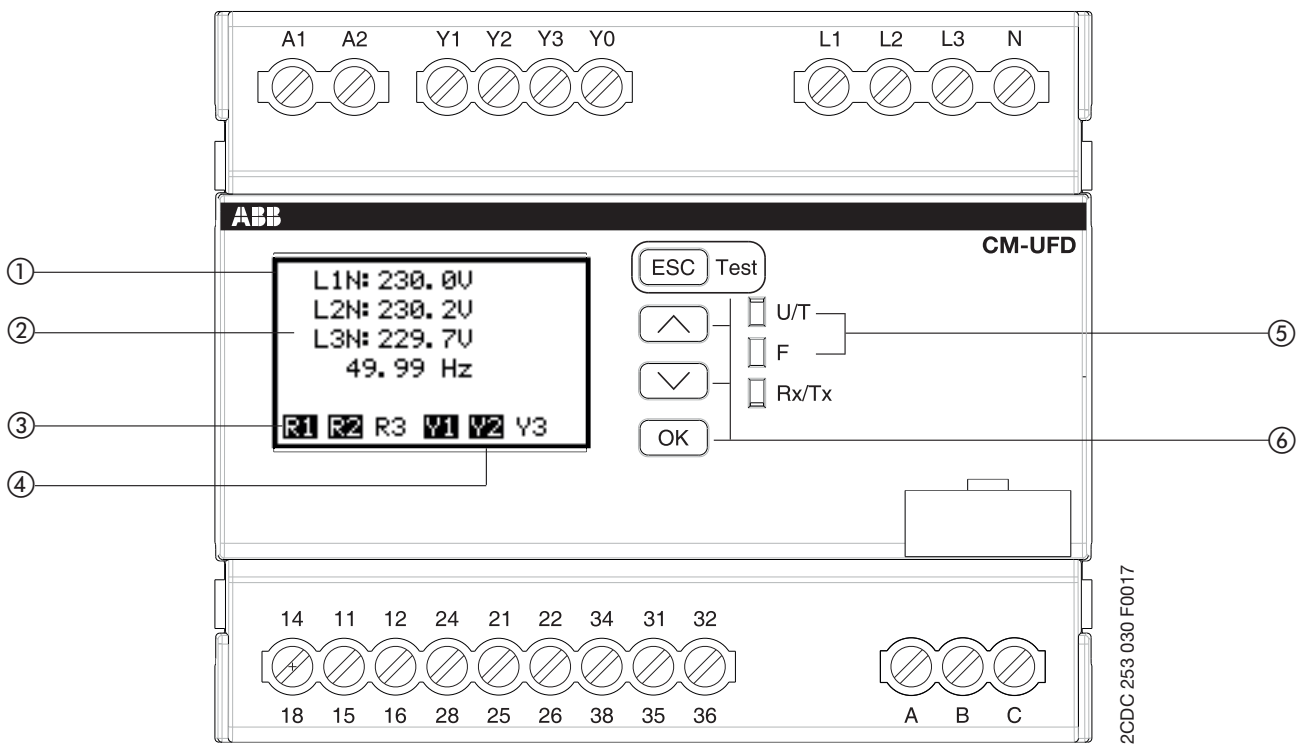

Front view with operating controls Frontansicht mit Bedienelementen



Legend - Front view with operating controls

- ① Display
- ② Measured values
- ③ Status of output relays (in this case R3 is de-energized)
- ④ Status of control inputs (in this case Y3-Y0 is open)
- ⑤ Indication of operational states with LEDs
 - U/T: green LED - Status indication control supply voltage and timing
 -  Control supply voltage applied
 -  Time delay is running
 - F: red LED - Fault message
 - Rx/Tx: yellow LED - Frame reception and transmission
- ⑥ Operating buttons

Legende - Frontansicht mit Bedienelementen

- ① Display
- ② Messwerte
- ③ Status Ausgangsrelais (in diesem Fall ist R3 abgefallen)
- ④ Status Steuereingänge (in diesem Fall ist Y3-Y0 geöffnet)
- ⑤ Betriebszustandsanzeige mit LEDs
 - U/T: LED grün - Anzeige Steuerspeisespannung und Zeitablauf
 -  Steuerspeisespannung liegt an
 -  Verzögerungszeit läuft
 - F: LED rot - Fehlermeldung
 - Rx/Tx: LED gelb - Datenaustausch
- ⑥ Bedientasten

Example of single-phase application Anwendungsbeispiel einphasig

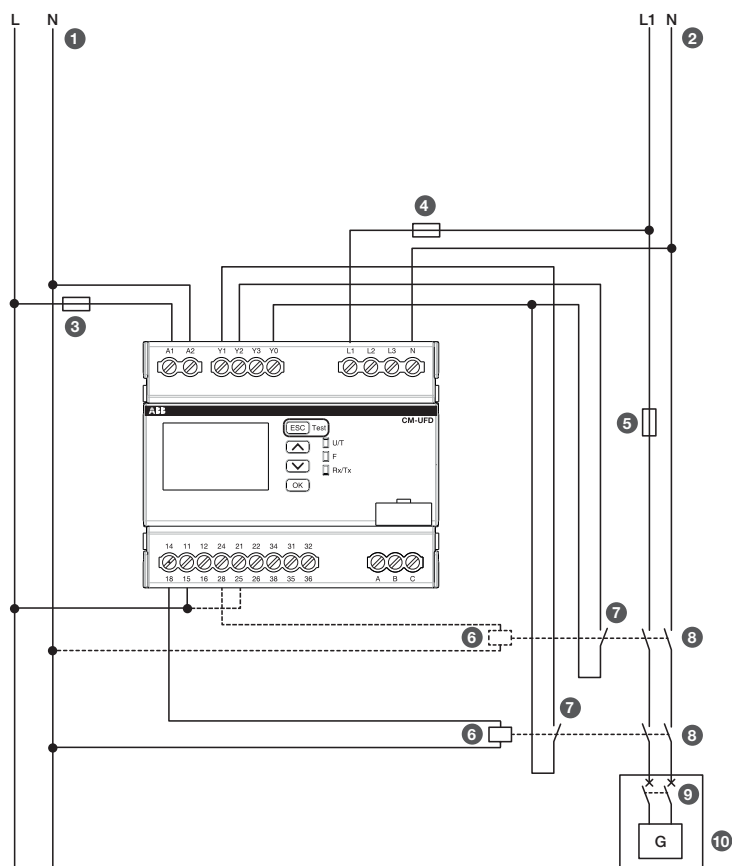

2CDC 252 012 F0017

Legend

- ① Control supply voltage for the CM-UFD.M33M
- ② Public grid
- ③ Protection fuse for the CM-UFD.M33M
- ④ Protection fuse for the measuring circuit of the CM-UFD.M33M (optional)
- ⑤ Short-circuit protection
- ⑥ Undervoltage release
- ⑦ Control input for feedback function
- ⑧ Switching device of the section switch
- ⑨ Switching device of the generator and/or inverter
- ⑩ Generator and/or inverter

Anwendungsbeispiel dreiphasig Example of three-phase application

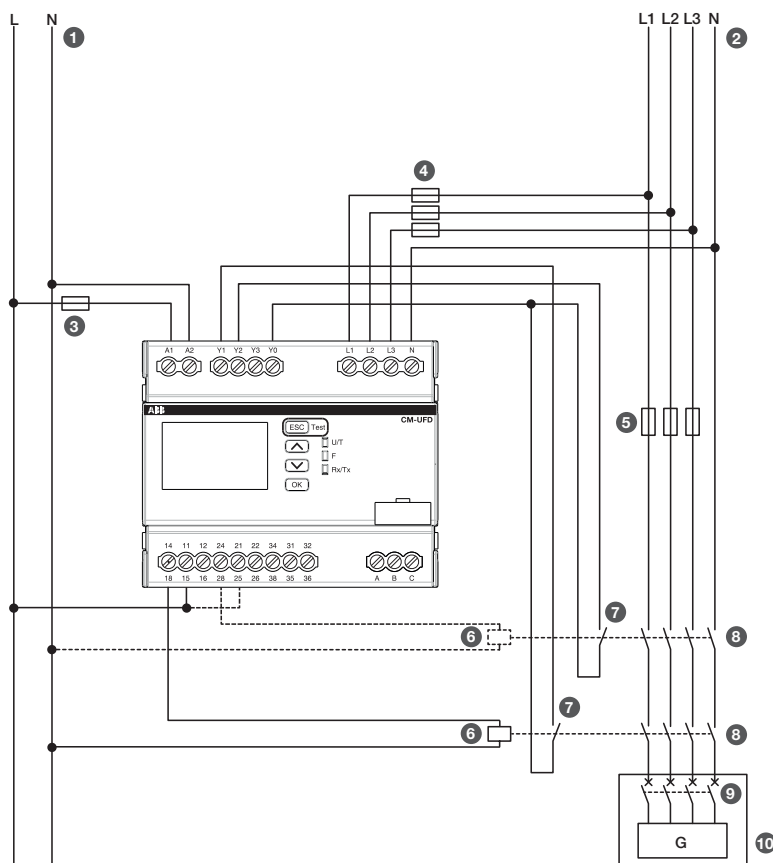

2CDC 252 013 F0017

Legende

- ① Steuerspeisespannung für das CM-UFD.M33M
- ② Öffentliches Netz
- ③ Sicherung für das CM-UFD.M33M
- ④ Sicherung für den Messeingang des CM-UFD.M33M (optional)
- ⑤ Kurzschlusschutz
- ⑥ Unterspannungsauslöser
- ⑦ Steuereingang, Rückführkreis für Schalteinrichtung
- ⑧ Schalteinrichtung des Kuppelschalters
- ⑨ Schalteinrichtung des Generators/Wechselrichters
- ⑩ Generator und/oder Wechselrichter

Electrical connection

A1-A2	Control supply voltage U_s
L1, L2, L3, N	Measuring inputs
Y1-Y0*	Control input 1: feedback from switching device 1, configurable
Y2-Y0*	Control input 2: feedback from switching device 2, configurable
Y3-Y0*	Control input 3: configurable
11 ₁₅ -12 ₁₆ /14 ₁₈	Output relay 1: relay for tripping switching device 1 of the section switch Closed-circuit principle
21 ₂₅ -22 ₂₆ /24 ₂₈	Output relay 2: relay for tripping switching device 2 of the section switch Closed-circuit principle
31 ₃₅ -32 ₃₆ /34 ₃₈	Output relay 3: configurable
A, B, C	Modbus RTU A / D0 B / D1 C / Common

* Typ. no-load voltage: 24 V DC
Max. switching current: 6 mA
No electrical isolation from measuring circuit

Functional description

Basic protective functions

If control voltage is applied, all phases are present and the switch-on conditions for voltages and frequency are fulfilled, output relays R1 and R2 energize synchronously after the adjustable switch-on delay.

The device provides, among others, following protective functions:

Overvoltage protection (10-min average value)	$>U_{AV}$
Overvoltage protection	$>U1, >U2$
Undervoltage protection	$<U1, <U2$
Overfrequency protection	$>F1, >F2$
Underfrequency protection	$<F1, <F2$

If a measured value exceeds or falls below the adjustable threshold (overvoltage, undervoltage, overfrequency or underfrequency), R1 and R2 de-energize after the adjustable tripping delay. As soon as the measured value returns to the tolerance range - taking into account an adjustable hysteresis - and all further switch-on conditions are fulfilled, R1 and R2 re-energize.

ROCOF (Rate of change of frequency df/dt)

This function monitors the rate of change of frequency within a very short time. This is how a possible loss of main (islanding) is detected. The monitoring function ROCOF is disabled by default. It can be manually enabled in the menu.

Vector shift detection

This function detects a shift of the phase position of the grid voltage. This is how a possible loss of main (islanding) is detected. The monitoring function vector shift is enabled by default. It can be manually disabled in the menu.

Interrupted neutral detection

Interrupted neutral detection is always active when one of the phase-neutral measuring principles is selected in the menu „Nominal voltage“. The interruption of the neutral conductor will result in an immediate tripping of the output relays R1 and R2.

Switch-on conditions

In order to switch on the section switch after having applied control supply voltage or after a fault, the voltages as well as the frequency must stay within the set switch-on conditions during the switch-on delay. This window of voltage and frequency can be further restricted in the menu “Switch-on conditions”. If one parameter leaves the window, the switch-on process is interrupted. When all parameters fulfill the switch-on conditions again, the switch-on delay restarts. When the switch-on delay is complete, relays R1 and R2 re-energize automatically. If the function “Short interruption” is enabled in the menu “Switch-on conditions” -> “Switch-on delay”, the switch-on delay will be reduced to 5 s in case of a short interruption of < 3 s.

Output relay R3 (31₃₅-32₃₆/34₃₈)

Output relay R3 can be used for the closing command of a breaker motor. For this function the working principle “closed-circuit” or “open-circuit” must be selected. When output relays R1 and R2 energize, the adjustable ON-delay starts. When timing is complete, R3 will be activated for the duration of the ON-time or until R1 and R2 de-energize. Output relay R3 can even be used “synchronously with R1/R2” or for the signalization of a bus fault. Additionally the control of R3 via bus or a deactivation is possible. With these configurations the settings for the ON-delay and the ON-time have no influence on the operating function.

Control inputs Y1-Y0, Y2-Y0

Both control inputs Y1-Y0 and Y2-Y0 are used as feedback contacts for the 2 switching devices of the section switch. The current status of the switching devices is monitored by the grid feeding monitoring relay. The function of these control inputs can be configured as “disabled”, “enabled” or “tripping only”. The working principle of the control inputs can be configured as “normally closed”, “normally open” or “auto detection”. A failure in the feedback loop has to be removed manually on the device.

Please note:

1. "Normally" here refers to "good status" of the grid, when all the monitored voltages and the frequency stay within the set threshold values and output relays R1 and R2 are energized.
2. The grid feeding standards vary from country to country. Some require that a section switch consists of 2 independent switching devices, while others require only 1 switching device working as section switch. In addition, not all standards require monitoring of the switching devices by the feedback monitoring. Therefore the monitoring functions of control inputs Y1-Y0 and Y2-Y0 are disabled by default. They can be manually enabled in the menu.

Control input Y3-Y0

The function of control input Y3-Y0 can be configured as "disabled", "remote trip", "suppress Y1", "suppress Y2", "suppress Y1/Y2" or "suppress vector shift". Working principle of the control input can be configured as "normally open" or "normally closed".

Error memory

The last 99 events that caused tripping of the grid feeding monitoring relay, as well as any interruption of the control supply voltage, will be recorded by the device. The type of error as well as the time stamp is recorded in the internal error list, accessible via the menu "Error memory". The list is stored in a non-volatile memory which can be reset by the user.

Test function

The test function can be used to simulate an error in the installation. This way, the delay times of the feedback loops can be determined. A feedback loop includes the output relay, the corresponding switching device and the feedback contact.

The test function can be started by pressing the ESC button for 3 seconds. The output relays R1 and R2 de-energize immediately and the CM-UFD.M33M gets feedback signals from the section switch through control inputs Y1-Y0 and Y2-Y0 respectively. The time intervals from de-energizing both output relays to receiving both feedback signals is shown on the display. Return to the menu is realized by confirming with the OK button.

Automatic reconnecting attempts

If an error occurs at feedback loop Y1-Y0 or Y2-Y0 (e.g. undervoltage release because of a lightning strike), 0..3 automatic reconnecting attempts will be carried out, taking into account the switch-on conditions. Therefore a temporary feedback error has not to be handled manually. The relevant error in the feedback loop is stored in the error list.

Password

Every CM-UFD.M33M is delivered with the same default password [0000] for protection of its settings. In order to protect the device from unwanted changes, the password must be changed and the password protection must be enabled. With enabled password protection you can view the parameters, modifications are only possible after having entered the password. If the input password is correct, the protection will be disabled until you leave the menu. The parameters "language", "switch-off delay" and "contrast" are not password protected.

Basic operation

Back light of the display switches off automatically after an adjustable duration. With a dark display, press any button to light it up again. The display switches off automatically after 1 hour. Press any button to switch it on again.

Measurement screen:

ESC > 3 s: Test function

Arrow buttons: next measurement display

OK: menu

Menu:

ESC: leave the menu/submenu

Arrow buttons: select the submenu/parameter, > 1 s scroll

OK: enter the submenu/parameter

Adjust parameters:

ESC: move to the previous digit or cancel the change, > 1 s cancel the change

Arrow buttons: change the parameter, > 1 s scroll

OK: move to the next digit or confirm the change, > 1 s confirm the change

Modbus RTU

This communication interface enables remote trip of the CM-UFD.M33M and provides status information as well as actual process values.

Elektrischer Anschluss

A1-A2	Steuerspeisespannung U_s
L1, L2, L3, N	Messeingänge
Y1-Y0*	Steuereingang 1: konfigurierbarer Rückmeldekontakt Schalteinrichtung 1
Y2-Y0*	Steuereingang 2: konfigurierbarer Rückmeldekontakt Schalteinrichtung 2
Y3-Y0*	Steuereingang 3: konfigurierbar
11 ₁₅ -12 ₁₆ /14 ₁₈	Ausgangsrelais 1: Relais zum Auslösen von Schalteinrichtung 1 des Kuppelschalters, Ruhestromprinzip
21 ₂₅ -22 ₂₆ /24 ₂₈	Ausgangsrelais 2: Relais zum Auslösen von Schalteinrichtung 2 des Kuppelschalters, Ruhestromprinzip
31 ₃₅ -32 ₃₆ /34 ₃₈	Ausgangsrelais 3: konfigurierbar
A, B, C	Modbus RTU A / D0 B / D1 C / Common

* Typ. Leerlaufspannung: 24 V DC
Max. Schaltstrom: 6 mA
Nicht galvanisch vom Messkreis getrennt

Funktionsbeschreibung

Grundlegende Schutzfunktionen

Wird die Steuerspeisespannung an das Netzeinspeiseüberwachungsrelais angelegt, ziehen die Ausgangsrelais R1 und R2 nach Ablauf der einstellbaren Zuschaltverzögerung gleichzeitig an. Hierfür müssen alle Phasen vorhanden und die Zuschaltbedingungen für Spannungen und Frequenz erfüllt sein.

Mit dem Gerät können unter anderem folgende Schutzfunktionen realisiert werden:

Überspannungsschutz (10-Minuten-Mittelwert)	$>U_{AV}$
Überspannungsschutz	$>U_1, >U_2$
Unterspannungsschutz	$<U_1, <U_2$
Überfrequenzschutz	$>F_1, >F_2$
Unterfrequenzschutz	$<F_1, <F_2$

Wenn ein zu überwachender Messwert den einstellbaren Schwellwert (Über- oder Unterspannung, Über- oder Unterfrequenz) über- oder unterschreitet, fallen R1 und R2 nach der einstellbaren Auslöseverzögerung ab. Sobald der Messwert wieder in das Toleranzfenster zurückgekehrt ist – dabei ist eine einstellbare Hysterese wirksam – und alle weiteren Zuschaltbedingungen erfüllt werden, ziehen die beiden Ausgangsrelais R1 und R2 wieder an.

ROCOF (Frequenzgradient df/dt)

Bei dieser Funktion wird die Geschwindigkeit der Frequenzänderung innerhalb eines sehr kurzen Zeitraums überwacht. Damit kann ein möglicherweise vorhandener Inselnetzbetrieb erkannt werden. Die Überwachungsfunktion ROCOF ist werkseitig deaktiviert. Sie kann manuell über das Menü aktiviert werden.

Vektorsprungerkennung

Die Funktion dient zur Erkennung eines Sprungs der Phasenlage der Netzspannung und kann somit frühzeitig die Entstehung eines Inselnetzes erkennen. Die Überwachungsfunktion Vektorsprung ist werkseitig aktiviert. Sie kann manuell über das Menü deaktiviert werden.

Neutralleiterbruchererkennung

Die Neutralleiterbruchererkennung ist immer aktiv, wenn eines der Phase-Neutralleiter-Messprinzipien im Menü „Nennspannung“ ausgewählt ist. Die Unterbrechung des Neutralleiters führt zu einem sofortigen Auslösen der Ausgangsrelais R1 und R2.

Zuschaltbedingungen

Um den Kuppelschalter nach Anlegen der Steuerspeisespannung oder nach einem Fehlerfall zuschalten zu können, müssen sich sowohl die Spannungen, als auch die Frequenz während des Ablaufs der Zuschaltverzögerung innerhalb der eingestellten Zuschaltbedingungen befinden. Dieser Spannungs- und Frequenzbereich kann im Menü unter „Zuschaltbedingungen“ weiter eingeschränkt werden. Wenn ein Parameter diesen Bereich verlässt, wird der Zuschaltvorgang abgebrochen. Erfüllen wieder alle Parameter die Zuschaltbedingungen, so startet die Zuschaltverzögerung erneut. Nach Ablauf der Zuschaltverzögerung ziehen Relais R1 und R2 automatisch wieder an. Ist die Funktion „Kurzunterbrechung“ im Menü unter „Zuschaltbedingungen“ -> „Zuschaltverzögerung“ aktiviert, so wird bei einer Kurzunterbrechung von < 3 s die Zuschaltverzögerung auf 5 s reduziert.

Ausgangsrelais R3 (31₃₅-32₃₆/34₃₈)

Das Ausgangsrelais R3 kann für den Einschaltbefehl des Motors eines Leistungsschalters verwendet werden. Dazu muss die Arbeitsweise „Ruhestrom“ oder „Arbeitsstrom“ ausgewählt werden. Wenn die Ausgangsrelais R1 und R2 anziehen, startet die einstellbare Einschaltverzögerung. Nach Ablauf der Einschaltverzögerung wird R3, für die Dauer der Einschaltzeit oder bis R1 und R2 abfallen, aktiviert. Alternativ kann Ausgangsrelais R3 „synchron mit R1/R2“ oder zur Signalisierung eines Bus-Fehlers genutzt werden. Zusätzlich ist eine Steuerung von R3 über den Bus oder eine Deaktivierung möglich.

Bei diesen Konfigurationen haben Einstellungen für die Einschaltverzögerung und die Einschaltzeit keinen Einfluss auf die Funktionsweise.

Steuereingänge Y1-Y0, Y2-Y0

Die beiden Steuereingänge Y1-Y0 und Y2-Y0 werden als Rückmeldekontakte der beiden Schalteinrichtungen des Kuppelschalters genutzt. Sie melden den aktuellen Status der Schalteinrichtungen an das Netzeinspeiseüberwachungsrelais. Die Funktion dieser Steuereingänge ist

konfigurierbar als: „deaktiviert“, „aktiviert“ oder „nur Auslösen“. Die Arbeitsweisen „Ruhestrom“, „Arbeitsstrom“ oder „automatisch“ können gewählt werden. Ein Fehler im Rückmeldekreis muss am Gerät manuell quittiert werden.

Bitte beachten:

1. Die Schaltzustände beziehen sich auf einen „guten Zustand“ des Netzes, bei dem alle überwachten Spannungen und die Frequenz innerhalb der eingestellten Schwellwerte liegen und die Ausgangsrelais R1 und R2 angezogen sind.
2. Die Einspeiserichtlinien variieren von Land zu Land. Manche fordern, dass ein Kuppelschalter aus zwei unabhängigen Schalteinrichtungen besteht, während andere nur eine Schalteinrichtung als Kuppelschalter fordern. Zusätzlich fordert nicht jede Einspeiserichtlinie die Überwachung der Schalteinrichtungen über die Rückführkreise. Deshalb sind die Steuereingänge Y1-Y0 und Y2-Y0 werksseitig deaktiviert. Sie können im Menü manuell aktiviert werden.

Steuereingang Y3-Y0

Die Funktion des Steuereingangs Y3-Y0 ist konfigurierbar als: „deaktiviert“, „Fernauslösung“, „unterdrücke Y1“, „unterdrücke Y2“, „unterdrücke Y1/Y2“ oder „unterdrücke Vektorsprungerkennung“. Der Steuereingang kann in den Arbeitsweisen „Ruhestrom“ oder „Arbeitsstrom“ konfiguriert werden.

Fehlerspeicher

Die letzten 99 Ereignisse, die ein Auslösen des Netzeinspeiseüberwachungsrelais verursacht haben, sowie jede Unterbrechung der Steuerspeisespannung, werden vom Gerät aufgezeichnet. Die Fehlerart und der Zeitstempel werden in der internen Fehlerliste abgespeichert. Diese ist im Menü „Fehlerspeicher“ zu finden. Die Liste wird in einem nullspannungssicheren Speicher, der vom Benutzer zurückgesetzt werden kann, abgespeichert.

Testfunktion

Die Testfunktion dient dazu, einen Fehler in der Anlage zu simulieren. Dabei werden die Verzögerungszeiten der Rückmeldekreise ermittelt. Ein Rückmeldekreis umfasst das Ausgangsrelais, die entsprechende Schutzeinrichtung und den Rückmeldekontakt.

Der Start der Testfunktion erfolgt indem man die ESC-Taste 3 Sekunden drückt. Ausgangsrelais R1 und R2 fallen unverzüglich ab und das CM-UFD.M33M empfängt die Rückmeldesignale des Kuppelschalters über die Eingangskontakte Y1-Y0 und Y2-Y0. Die Dauer vom Abfallen der beiden Ausgangsrelais bis zur Erkennung der beiden Rückmeldesignale wird im Display angezeigt. Durch Bestätigen mit der OK-Taste gelangt man wieder in das Menü.

Automatische Wiederschaltversuche

Tritt ein Fehler in den Rückmeldekreisen Y1-Y0 oder Y2-Y0 (z.B. Unterspannungsauslöser löst wegen eines Blitzeinschlags aus) auf, so werden 0...3 automatische Wiederschaltversuche, unter Berücksichtigung der Zuschaltbedingungen, durchgeführt. Dadurch kann verhindert werden, dass ein temporärer Rückmeldefehler am Gerät manuell quittiert werden muss. Der entsprechende Fehler im Rückmeldekreis wird im Fehlerspeicher abgelegt.

Passwort

Jedes CM-UFD.M33M wird mit dem Standard-Passwort [0000] ausgeliefert, um die Einstellungen zu schützen. Um das Gerät vor ungewünschten Änderungen durch Dritte zu schützen, muss dieses Passwort geändert und der Passwortschutz aktiviert werden. Auch bei aktivem Passwortschutz sind die Parameter über das Menü sichtbar. Veränderungen sind jedoch nur nach Eingabe des Passworts möglich. Der Passwortschutz wird nach korrekter Eingabe des Passworts deaktiviert bis das Menü verlassen wird. Die Parameter „Sprache“, „Abschaltverzögerung“ und „Kontrast“ sind nicht passwortgeschützt.

Bedienung

Die Hintergrundbeleuchtung des Displays deaktiviert sich nach einer einstellbaren Zeit automatisch. Durch Drücken einer beliebigen Taste wird sie wieder aktiviert. Das Display schaltet sich nach 1 Stunde automatisch aus und kann durch Drücken einer beliebigen Taste wieder aktiviert werden.

Messwertanzeige:

ESC > 3 s: Testfunktion

Pfeiltasten: nächste Messwertanzeige

OK: Menü

Menu:

ESC: Menü/Untermenü verlassen

Pfeiltasten: Untermenü/Parameter wählen, > 1 s scrollen

OK: in Untermenü/Parameter gelangen

Parameter einstellen:

ESC: zur vorherigen Ziffer gelangen bzw. Änderung verwerfen, > 1 s Änderung verwerfen

Pfeiltasten: Parameter ändern, > 1 s scrollen

OK: zur nächsten Ziffer gelangen bzw. Änderung übernehmen, > 1 s Änderung übernehmen

Modbus RTU

Diese Kommunikationsschnittstelle ermöglicht die Fernauslösung des CM-UFD.M33M und liefert Statusinformationen sowie aktuelle Prozesswerte.

Measurement screen

The initial screen shows the measured values of the real time line-to-neutral voltages. Use the arrow buttons to switch between the real time line-to-neutral voltages, the real time line-to-line voltages, the 10-min average line-to-neutral voltages and the 10-min average line-to-line voltages.

L1N: 230.0V L2N: 230.2V L3N: 229.7V 49.99 Hz
R1 R2 R3 V1 V2 V3

Real time line-to-neutral voltages (L-N)

AVL1N: 230.0V AVL2N: 230.2V AVL3N: 229.7V 49.99 Hz
R1 R2 R3 V1 V2 V3

10-min average line-to-neutral voltages (L-N)

L12: 398.5V L23: 398.4V L31: 398.2V 49.99 Hz
R1 R2 R3 V1 V2 V3

Real time line-to-line voltages (L-L)

AVL12: 398.5V AVL23: 398.4V AVL31: 398.2V 49.99 Hz
R1 R2 R3 V1 V2 V3

10-min average line-to-line voltages (L-L)

Menu structure

The following tables show the submenu structure and configuration possibilities as well as the three sets of pre-settings according to G98 and G99 low voltage protection and G99 high voltage protection, which can be loaded in the submenu "General settings" -> "Load settings". Additionally, 5 sets of self-defined pre-settings can be saved in the memory and loaded by the user.

Submenu: Nominal voltage

Menu
Nominal voltage
I/O setup
Monitoring func.
Switch-on cond.
General settings

Contents of submenu	Configuration possibilities	Step size	G99 LV (default)	G99 HV	G98
Measuring principle	[3L-N + 3L-L], [3L-N], [3L-L], [1L-N]		3L-N	3L-L	3L-N
Nominal voltage	[57.7] - [240.0] V L-N / [99.9] - [415.7] V L-L	0.1 V	230 V L-N	110 V L-L	230 V L-N

Submenu: I/O setup

Menu
Nominal voltage
I/O setup
Monitoring func.
Switch-on cond.
General settings

Contents of submenu	Options	Configuration possibilities	Step size	G99 LV (default)	G99 HV	G98
Relay 3	Working principle	[disabled], [open-circuit], [closed-circuit], [synchronous with R1/R2], [bus controlled], [bus fault]		disabled	disabled	disabled
	ON-delay	[0.00] - [10.00] s	0.01 s	0 s	0 s	0 s
	ON-time	[0.05] - [10.00] s	0.01 s	0.5 s	0.5 s	0.5 s
Feedback Y1	Monitoring	[disabled], [enabled], [tripping only]		disabled	disabled	disabled
	Working principle	[normally closed], [normally open], [auto detection]		auto detection	auto detection	auto detection
	Trip window	[0.05] - [0.50] s	0.01 s	0.1 s	0.1 s	0.1 s
	Release window	[0.5] - [6000.00] s	0.1 s	0.5 s	0.5 s	0.5 s
Feedback Y2	Monitoring	[disabled], [enabled], [tripping only]		disabled	disabled	disabled
	Working principle	[normally closed], [normally open], [auto detection]		auto detection	auto detection	auto detection
	Trip window	[0.05] - [0.50] s	0.01 s	0.1 s	0.1 s	0.1 s
	Release window	[0.5] - [6000.00] s	0.1 s	0.5 s	0.5 s	0.5 s
Control input Y3	Function	[disabled], [remote trip], [suppress Y1], [suppress Y2], [suppress Y1/Y2], [suppress VS]		disabled	disabled	disabled
	Working principle	[normally closed], [normally open]		norm. open	norm. open	norm. open
Auto reconnection	Number of attempts	[0] - [3]	1	0	0	0

Submenu: Monitoring functions

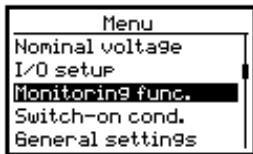

Contents of submenu	Options	Configuration possibilities	Step size	G99 LV (default)	G99 HV	G98
Overvoltage >U _{AV}	Monitoring	[disabled], [enabled]		disabled	disabled	disabled
	Threshold value	[0.100] - [1.300] x U _n	0.005 x U _n	1.1 x U _n	1.1 x U _n	1.1 x U _n
	Hysteresis	[0.1] - [10.0] %	0.1 %	0.1 %	0.1 %	0.1 %
Overvoltage >U ₁	Monitoring	[disabled], [enabled]		enabled	enabled	enabled
	Threshold value	[0.100] - [1.300] x U _n	0.005 x U _n	1.14 x U _n	1.1 x U _n	1.14 x U _n
	Hysteresis	[0.5] - [10.0] %	0.1 %	1 %	1 %	1 %
	Tripping delay	[0.00] - [600.00] s	0.01 s	1.0 s	1.0 s	1.0 s
Overvoltage >U ₂	Monitoring	[disabled], [enabled]		enabled	enabled	enabled
	Threshold value	[0.100] - [1.300] x U _n	0.005 x U _n	1.19 x U _n	1.13 x U _n	1.19 x U _n
	Hysteresis	[0.5] - [10.0] %	0.1 %	1 %	1 %	1 %
	Tripping delay	[0.00] - [600.00] s	0.01 s	0.5 s	0.5 s	0.5 s
Undervoltage <U ₁	Monitoring	[disabled], [enabled]		enabled	enabled	enabled
	Threshold value	[0.100] - [1.300] x U _n	0.005 x U _n	0.8 x U _n	0.8 x U _n	0.8 x U _n
	Hysteresis	[0.5] - [10.0] %	0.1 %	1 %	1 %	1 %
	Tripping delay	[0.00] - [600.00] s	0.01 s	2.5 s	2.5 s	2.5 s
Undervoltage <U ₂	Monitoring	[disabled], [enabled]		disabled	disabled	disabled
	Threshold value	[0.100] - [1.300] x U _n	0.005 x U _n	0.45 x U _n	0.45 x U _n	0.45 x U _n
	Hysteresis	[0.5] - [10.0] %	0.1 %	1 %	1 %	1 %
	Tripping delay	[0.00] - [600.00] s	0.01 s	0.1 s	0.1 s	0.1 s
Overfrequency >F ₁	Monitoring	[disabled], [enabled]		enabled	enabled	enabled
	Threshold value	[45.00] - [65.00] Hz	0.01 Hz	52.0 Hz	52.0 Hz	52.0 Hz
	Hysteresis	[0.05] - [4.00] Hz	0.01 Hz	0.1 Hz	0.1 Hz	0.1 Hz
	Tripping delay	[0.00] - [600.00] s	0.01 s	0.5 s	0.5 s	0.5 s
Overfrequency >F ₂	Monitoring	[disabled], [enabled]		disabled	disabled	disabled
	Threshold value	[45.00] - [65.00] Hz	0.01 Hz	51.5 Hz	51.5 Hz	51.5 Hz
	Hysteresis	[0.05] - [4.00] Hz	0.01 Hz	0.1 Hz	0.1 Hz	0.1 Hz
	Tripping delay	[0.00] - [600.00] s	0.01 s	0.1 s	0.1 s	0.1 s
Underfrequency <F ₁	Monitoring	[disabled], [enabled]		enabled	enabled	enabled
	Threshold value	[45.00] - [65.00] Hz	0.01 Hz	47.5 Hz	47.5 Hz	47.5 Hz
	Hysteresis	[0.05] - [4.00] Hz	0.01 Hz	0.1 Hz	0.1 Hz	0.1 Hz
	Tripping delay	[0.00] - [600.00] s	0.01 s	20.0 s	20.0 s	20.0 s
Underfrequency <F ₂	Monitoring	[disabled], [enabled]		enabled	enabled	enabled
	Threshold value	[45.00] - [65.00] Hz	0.01 Hz	47.0 Hz	47.0 Hz	47.0 Hz
	Hysteresis	[0.05] - [4.00] Hz	0.01 Hz	0.1 Hz	0.1 Hz	0.1 Hz
	Tripping delay	[0.00] - [600.00] s	0.01 s	0.5 s	0.5 s	0.5 s
ROCOF	Monitoring	[disabled], [enabled]		enabled	enabled	enabled
	Threshold value	[0.100] - [5.000] Hz/s	0.005 Hz/s	1 Hz/s	1 Hz/s	1 Hz/s
	Number of cycles	[4] - [50]	1	25	25	25
	Tripping delay	[0.00] - [600.00] s	0.01 s	0.5 s	0.5 s	0.5 s
	Error time	[0.50] - [600.00] s	0.01 s	30 s	30 s	30 s
Vector shift VS	Monitoring	[disabled], [enabled]		disabled	disabled	disabled
	Threshold value	[2.0] - [50.0] °	0.1 °	50 °	50 °	50 °
	Error time	[0.50] - [600.00] s	0.01 s	30 s	30 s	30 s
Global delay settings	Tripping delay offset	[000] - [100] ms	1 ms	0 ms	0 ms	0 ms

Submenu: Switch-on conditions



Contents of submenu	Options	Configuration possibilities	Step size	G99 LV (default)	G99 HV	G98
Switch-on delay	Switch-on delay	[0.5] - [6000.0] s	0.1 s	20 s	20 s	20 s
	Short interruption	[disabled], [enabled]		disabled	disabled	disabled
Voltage window	Monitoring	[disabled], [enabled]		disabled	disabled	disabled
	Minimum	[0.100] - [1.000] x U _n	0.005 x U _n	0.8 x U _n	0.8 x U _n	0.8 x U _n
	Maximum	[1.000] - [1.300] x U _n	0.005 x U _n	1.14 x U _n	1.1 x U _n	1.14 x U _n
Frequency window	Monitoring	[disabled], [enabled]		disabled	disabled	disabled
	Minimum	[45.00] - [60.00] Hz	0.01 Hz	47.5 Hz	47.5 Hz	47.5 Hz
	Maximum	[50.00] - [65.00] Hz	0.01 Hz	52.0 Hz	52.0 Hz	52.0 Hz

Submenu: General settings



Contents of submenu	Options	Configuration possibilities
Language	Language	[English], [Deutsch]
Display	Switch-off delay	[10] - [600] s
	Contrast	[0] - [9]
Password	Protection	[disabled], [enabled]
	Change password	[****]
Load settings	„Setting name“	
Save settings	„Setting name“	
Information		

Submenu: Modbus



Contents of submenu	Options	Configuration possibilities	Step size	Device default
Bus mode	Communication	[disabled], [enabled]		disabled
	Remote trip via Bus	[disabled], [enabled]		disabled
	Fault reaction	[trip R1/R2], [fault message]		fault message
	Timeout	1-600 s	1 s	10 s
Bus configuration	Slave address	1-247	1	1
	Baud rate	[1200], [2400], [4800], [9600], [19200], [38400], [57600], [115200]		19200
	Parity	[EVEN], [ODD], [NONE]		EVEN

Submenu: Error memory



Contents of submenu	Options	Configuration possibilities	Device default
Error list			
Error recording	Remote trip via Y3	[disabled], [enabled]	enabled
	Remote trip via bus	[disabled], [enabled]	enabled
	Power OFF	[disabled], [enabled]	enabled
Reset error memory			
Operating counter			
Cumulated OFF-time			
Trip counter			

Failure messages

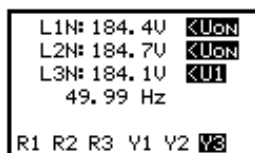

The voltage at L3 has fallen below the first undervoltage threshold. The voltages at L1 and L2 have fallen below the switch-on conditions, yet not below the undervoltage threshold.

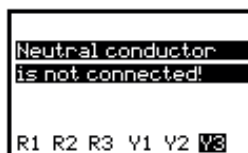

The neutral conductor is disconnected or interrupted. Please check the wiring.

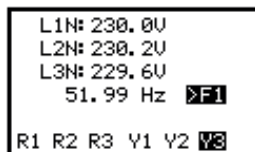

The first overfrequency threshold was exceeded.

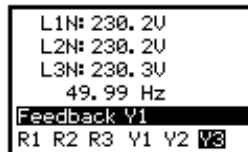

Error in feedback loop Y1-Y0, e.g. wiring failure or welded feedback contact. Please check wiring. Alternative: Feedback Y1/Y2 or Feedback Y2

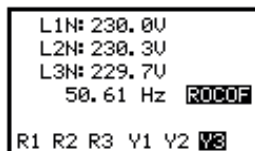

The threshold for rate of change of frequency was exceeded.

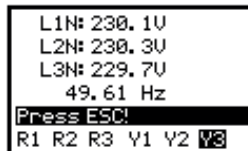

Error in feedback loop is removed. Press ESC to reset the grid feeding monitoring relay.

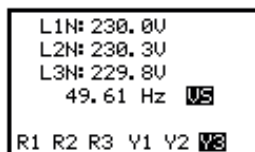

The threshold for vector shift detection was exceeded.

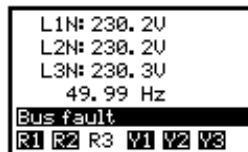

No bus communication during the adjusted bus timeout.

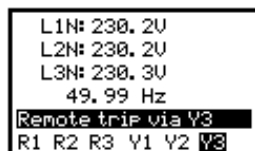

Remote trip from control input Y3-Y0 detected. Alternative: Remote trip via bus

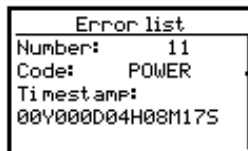

The power interruption as well as the time stamp is recorded in the error list.

Messwertanzeige

Der Startbildschirm zeigt die Messwerte der aktuellen Strangspannungen, Mit den Pfeiltasten wechselt man zwischen aktuellen Strangspannungen, den aktuellen verketteten Spannungen, den 10-Minuten-Mittelwerten der Strangspannungen und den 10-Minuten-Mittelwerten der verketteten Spannungen,

L1N: 230,0V L2N: 230,2V L3N: 229,7V 49,99 Hz
R1 R2 R3 V1 V2 V3

Aktuelle Strangspannungen (L-N)

AVL1N: 230,0V AVL2N: 230,2V AVL3N: 229,7V 49,99 Hz
R1 R2 R3 V1 V2 V3

10-Minuten-Mittelwert der Strangspannungen (L-N)

L12: 398,5V L23: 398,4V L31: 398,2V 49,99 Hz
R1 R2 R3 V1 V2 V3

Aktuelle verkettete Spannungen (L-L)

AVL12: 398,5V AVL23: 398,4V AVL31: 398,2V 49,99 Hz
R1 R2 R3 V1 V2 V3

10-Minuten-Mittelwert der verketteten Spannungen (L-L)

Menüstruktur

Die folgenden Tabellen zeigen die Untermenüstruktur, die Einstellmöglichkeiten sowie die drei Sätze von Voreinstellungen nach G98 und G99 Niederspannungsschutz und G99 Hochspannungsschutz, die über das Untermenü „Allgemeine Einstellungen“ -> „Konfiguration laden“ ausgewählt werden können. Zusätzlich können 5 Sätze selbstdefinierter Voreinstellungen vom Benutzer gespeichert und geladen werden.

Untermenü: Nennspannung

Menü
Nennspannung
I/O Konfiguration
Überwachungsfunk.
Zuschaltbedingung.
Allgemeine Einstell.

Inhalt des Untermenüs	Einstellmöglichkeiten	Schrittweite	G99 LV (default)	G99 HV	G98
Messprinzip	[3L-N + 3L-L], [3L-N], [3L-L], [1L-N]		3L-N	3L-L	3L-N
Nennspannung	[57,7] - [240,0] V L-N / [99,9] - [415,7] V L-L	0,1 V	230 V L-N	110 V L-L	230 V L-N

Untermenü: I/O Konfiguration

Menü
Nennspannung
I/O Konfiguration
Überwachungsfunk.
Zuschaltbedingung.
Allgemeine Einstell.

Inhalt des Untermenüs	Auswahlmöglichkeiten	Einstellmöglichkeiten	Schrittweite	G99 LV (default)	G99 HV	G98
Relais 3	Arbeitsweise	[deaktiviert], [Arbeitsstrom], [Ruhestrom], [synchron mit R1/R2], [Bus-gesteuert], [Bus-Fehler]		deaktiviert	deaktiviert	deaktiviert
	Einschaltverzögerung	[0,00] - [10,00] s	0,01 s	0 s	0 s	0 s
	Einschaltdauer	[0,05] - [10,00] s	0,01 s	0,5 s	0,5 s	0,5 s
Rückmeldung Y1	Überwachung	[deaktiviert], [aktiviert], [nur Auslösen],		deaktiviert	deaktiviert	deaktiviert
	Arbeitsweise	[Ruhestrom], [Arbeitsstrom], [automatisch]		automatisch	automatisch	automatisch
	Auslösefenster	[0,05] - [0,50] s	0,01 s	0,1 s	0,1 s	0,1 s
	Rückfallfenster	[0,5] - [6000,00] s	0,1 s	0,5 s	0,5 s	0,5 s
Rückmeldung Y2	Überwachung	[deaktiviert], [aktiviert], [nur Auslösen],		deaktiviert	deaktiviert	deaktiviert
	Arbeitsweise	[Ruhestrom], [Arbeitsstrom], [automatisch]		automatisch	automatisch	automatisch
	Auslösefenster	[0,05] - [0,50] s	0,01 s	0,1 s	0,1 s	0,1 s
	Rückfallfenster	[0,5] - [6000,00] s	0,1 s	0,5 s	0,5 s	0,5 s
Steuereingang Y3	Funktion	[deaktiviert], [Fernauslösung], [unterdrücke Y1], [unterdrücke Y2], [unterdrücke Y1/Y2], [unterdrücke VS]		deaktiviert	deaktiviert	deaktiviert
	Arbeitsweise	[Ruhestrom], [Arbeitsstrom],		Arbeitsstrom	Arbeitsstrom	Arbeitsstrom
Automatische Wiederzuschaltversuche	Anzahl Versuche	[0] - [3]	1	0	0	0

Untermenü: Überwachungsfunktionen

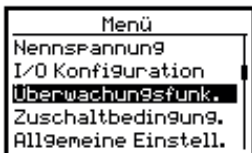

Inhalt des Untermenüs	Auswahlmöglichkeiten	Einstellmöglichkeiten	Schrittweite	G99 LV (default)	G99 HV	G98
Überspannung >U _{AV}	Überwachung	[deaktiviert], [aktiviert]		deaktiviert	deaktiviert	deaktiviert
	Schwellwert	[0,100] - [1,300] x U _n	0,005 x U _n	1,1 x U _n	1,1 x U _n	1,1 x U _n
	Hysterese	[0,1] - [10,0] %	0,1 %	0,1 %	0,1 %	0,1 %
Überspannung >U1	Überwachung	[deaktiviert], [aktiviert]		aktiviert	aktiviert	aktiviert
	Schwellwert	[0,100] - [1,300] x U _n	0,005 x U _n	1,14 x U _n	1,1 x U _n	1,14 x U _n
	Hysterese	[0,5] - [10,0] %	0,1 %	1 %	1 %	1 %
	Auslöseverzögerung	[0,00] - [600,00] s	0,01 s	1,0 s	1,0 s	1,0 s
Überspannung >U2	Überwachung	[deaktiviert], [aktiviert]		aktiviert	aktiviert	aktiviert
	Schwellwert	[0,100] - [1,300] x U _n	0,005 x U _n	1,19 x U _n	1,13 x U _n	1,19 x U _n
	Hysterese	[0,5] - [10,0] %	0,1 %	1 %	1 %	1 %
	Auslöseverzögerung	[0,00] - [600,00] s	0,01 s	0,5 s	0,5 s	0,5 s
Unterspannung <U1	Überwachung	[deaktiviert], [aktiviert]		aktiviert	aktiviert	aktiviert
	Schwellwert	[0,100] - [1,300] x U _n	0,005 x U _n	0,8 x U _n	0,8 x U _n	0,8 x U _n
	Hysterese	[0,5] - [10,0] %	0,1 %	1 %	1 %	1 %
	Auslöseverzögerung	[0,00] - [600,00] s	0,01 s	2,5 s	2,5 s	2,5 s
Unterspannung <U2	Überwachung	[deaktiviert], [aktiviert]		deaktiviert	deaktiviert	deaktiviert
	Schwellwert	[0,100] - [1,300] x U _n	0,005 x U _n	0,45 x U _n	0,45 x U _n	0,45 x U _n
	Hysterese	[0,5] - [10,0] %	0,1 %	1 %	1 %	1 %
	Auslöseverzögerung	[0,00] - [600,00] s	0,01 s	0,1 s	0,1 s	0,1 s
Überfrequenz >F1	Überwachung	[deaktiviert], [aktiviert]		aktiviert	aktiviert	aktiviert
	Schwellwert	[45,00] - [65,00] Hz	0,01 Hz	52,0 Hz	52,0 Hz	52,0 Hz
	Hysterese	[0,05] - [4,00] Hz	0,01 Hz	0,1 Hz	0,1 Hz	0,1 Hz
	Auslöseverzögerung	[0,00] - [600,00] s	0,01 s	0,5 s	0,5 s	0,5 s
Überfrequenz >F2	Überwachung	[deaktiviert], [aktiviert]		deaktiviert	deaktiviert	deaktiviert
	Schwellwert	[45,00] - [65,00] Hz	0,01 Hz	51,5 Hz	51,5 Hz	51,5 Hz
	Hysterese	[0,05] - [4,00] Hz	0,01 Hz	0,1 Hz	0,1 Hz	0,1 Hz
	Auslöseverzögerung	[0,00] - [600,00] s	0,01 s	0,1 s	0,1 s	0,1 s
Unterfrequenz <F1	Überwachung	[deaktiviert], [aktiviert]		aktiviert	aktiviert	aktiviert
	Schwellwert	[45,00] - [65,00] Hz	0,01 Hz	47,5 Hz	47,5 Hz	47,5 Hz
	Hysterese	[0,05] - [4,00] Hz	0,01 Hz	0,1 Hz	0,1 Hz	0,1 Hz
	Auslöseverzögerung	[0,00] - [600,00] s	0,01 s	20,0 s	20,0 s	20,0 s
Unterfrequenz <F2	Überwachung	[deaktiviert], [aktiviert]		aktiviert	aktiviert	aktiviert
	Schwellwert	[45,00] - [65,00] Hz	0,01 Hz	47,0 Hz	47,0 Hz	47,0 Hz
	Hysterese	[0,05] - [4,00] Hz	0,01 Hz	0,1 Hz	0,1 Hz	0,1 Hz
	Auslöseverzögerung	[0,00] - [600,00] s	0,01 s	0,5 s	0,5 s	0,5 s
ROCOF	Überwachung	[deaktiviert], [aktiviert]		aktiviert	aktiviert	aktiviert
	Schwellwert	[0,100] - [5,000] Hz/s	0,005 Hz/s	1 Hz/s	1 Hz/s	1 Hz/s
	Anzahl Perioden	[4] - [50]	1	25	25	25
	Auslöseverzögerung	[0,00] - [600,00] s	0,01 s	0,5 s	0,5 s	0,5 s
	Fehlerdauer	[0,50] - [600,00] s	0,01 s	30 s	30 s	30 s
Vektorsprung VS	Überwachung	[deaktiviert], [aktiviert]		deaktiviert	deaktiviert	deaktiviert
	Schwellwert	[2,0] - [50,0] °	0,1 °	50 °	50 °	50 °
	Fehlerdauer	[0,50] - [600,00] s	0,01 s	30 s	30 s	30 s
Allg. Verzögerungs-Einstellung	Auslösezeitversatz	[000] - [100] ms	1 ms	0 ms	0 ms	0 ms

Untermenü: Zuschaltbedingungen

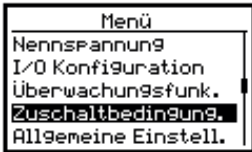

Inhalt des Untermenüs	Auswahlmöglichkeiten	Einstellmöglichkeiten	Schrittweite	G99 LV (default)	G99 HV	G98
Zuschaltverzögerung	Zuschaltverzögerung	[0,5] - [6000,0] s	0,1 s	20 s	20 s	20 s
	Kurzunterbrechung	[deaktiviert], [aktiviert]		deaktiviert	deaktiviert	deaktiviert
Spannungsbereich	Überwachung	[deaktiviert], [aktiviert]		deaktiviert	deaktiviert	deaktiviert
	Minimum	[0,100] - [1,000] x U _n	0,005 x U _n	0,8 x U _n	0,8 x U _n	0,8 x U _n
	Maximum	[1,000] - [1,300] x U _n	0,005 x U _n	1,14 x U _n	1,1 x U _n	1,14 x U _n
Frequenzbereich	Überwachung	[deaktiviert], [aktiviert]		deaktiviert	deaktiviert	deaktiviert
	Minimum	[45,00] - [60,00] Hz	0,01 Hz	47,5 Hz	47,5 Hz	47,5 Hz
	Maximum	[50,00] - [65,00] Hz	0,01 Hz	52,0 Hz	52,0 Hz	52,0 Hz

Untermenü: Allgemeine Einstellungen



Inhalt des Untermenüs	Auswahlmöglichkeiten	Einstellmöglichkeiten
Sprache	Sprache	[English], [Deutsch]
Anzeige	Abschaltverzögerung	[10] - [600] s
	Kontrast	[0] - [9]
Passwort	Schutz	[deaktiviert], [aktiviert]
	Passwort ändern	[****]
Konfiguration laden	„Name der Konfiguration“	
Konfiguration speichern	„Name der Konfiguration“	
Information		

Untermenü: Modbus



Inhalt des Untermenüs	Auswahlmöglichkeiten	Einstellmöglichkeiten	Schrittweite	Werkseinstellung
Bus-Modus	Kommunikation	[deaktiviert], [aktiviert]		deaktiviert
	Fernauslösung per Bus	[deaktiviert], [aktiviert]		deaktiviert
	Fehlerverhalten	[R1/R2 auslösen], [Fehleranzeige]		Fehleranzeige
	Zeitüberschreitung	1-600 s	1 s	10 s
Bus-Konfiguration	Slave Adresse	1-247	1	1
	Baudrate	[1200], [2400], [4800], [9600], [19200], [38400], [57600], [115200]		19200
	Parität	[gerade], [ungerade], [keine]		gerade

Untermenü: Fehlerspeicher



Inhalt des Untermenüs	Auswahlmöglichkeiten	Einstellmöglichkeiten	Werkseinstellung
Fehlerliste			
Fehleraufzeichnung	Fernauslösung per Y3	[deaktiviert], [aktiviert]	aktiviert
	Fernauslösung per Bus	[deaktiviert], [aktiviert]	aktiviert
	Versorgungsausfall	[deaktiviert], [aktiviert]	aktiviert
Speicher löschen			
Betriebsdauer			
Fehlersummenzeit			
Auslösezähler			

Fehlermeldungen

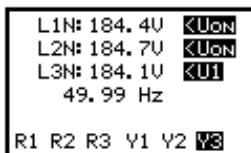

Die Spannung an L3 hat den ersten Unterspannungsschwellwert unterschritten. Die Spannungen an L1 und L2 haben die Zuschaltbedingungen, jedoch nicht den Unterspannungsschwellwert unterschritten

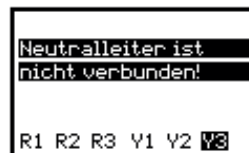

Der Neutralleiter ist unterbrochen oder nicht verbunden. Überprüfen Sie die Verdrahtung.

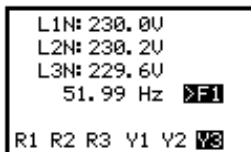

Der erste Überfrequenzschwellwert wurde überschritten.

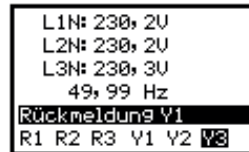

Fehler im Rückmeldekreis Y1-Y0, z.B. Verdrahtungsfehler oder verschweißter Rückmeldekontakt. Überprüfen Sie die Verdrahtung. Alternativ: Rückmeldung Y1/Y2 oder Rückmeldung Y2

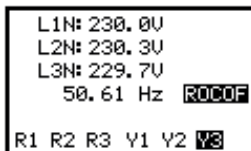

Der Schwellwert für ROCOF wurde überschritten.

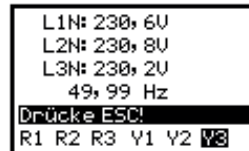

Fehler im Rückmeldekreis beseitigt. Drücken Sie ESC um das Netzeinspeiseüberwachungsrelais zurückzusetzen.

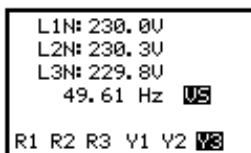

Der Schwellwert für die Vektorsprungerkennung wurde überschritten



Das Gerät hat innerhalb der eingestellten Zeitüberschreitung kein gültiges Modbus-Telegramm erhalten.

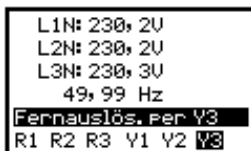

Fernauslösung am Steuereingang Y3-Y0 erkannt. Alternativ: Fernauslösung per Bus

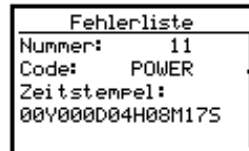

Die Unterbrechung der Versorgungsspannung wird mit dem dazugehörigen Zeitstempel in der Fehlerliste gespeichert.

