

# Productinformatieblad

Specificaties

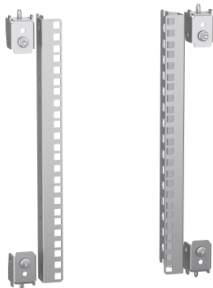

## PanelSeT SFN / SM - Partieel vast raam 19 - 400mm

NSYRCKP8

EAN Code: 3606480066931

**Prijs: 74,20 EUR**

### Hoofd

range	PanelSeT
categorie toebehoren	Montage toebehoren
product of component type	19" rack
Applicatie	Elektronisch
nominale afmetingen voor kast	- H: 400 mm
type rack	Vast
montagezone	Voorzijde boven kast
mounting support	Kruisrails
bereik compatibiliteit	PanelSeT PanelSeT SF PanelSeT PaneelSeT SM
apparatsamenstelling	vaste elementen 2 staande
Quantity per set	Set van 1
aantal units 19"	8

### Complementair

Rackdekking	Gedeeltelijk
materiaal	Staal
beschrijving kast/cel	Kast voor plaatsing op de vloer
oppervlakte afwerking	Met zinklaag
bevestigingsmethode	Via bevestigingselement
regeling	Aanpasbaar in de diepte per 25 mm
permanente toelaatbare belasting	2 kg per eenheid
hoogte	400 mm
breedte	Nominaal: 600 mm Nominaal: 800 mm
diepte	60 mm

### Verpakkingseenheid

Eenheidstype van verpakking 1	PCE
Aantal eenheden in verpakking 1	1
verpakking 1 hoogte	6,000 cm
verpakking 1 breedte	11,500 cm

De weergegeven prijs is de adviesprijs in euro excl. BTW. Deze kan onderhevig zijn aan korting. Neem contact op met uw lokale distributeur of detailhandel voor de daadwerkelijke prijs

verpakking 1 lengte	37,500 cm
verpakking_1_gewicht	1,326 kg
Eenheidstype van verpakking 2	PAL
Aantal eenheden in verpakking 2	20
verpakking 2 hoogte	29,000 cm
verpakking 2 breedte	37,500 cm
verpakking 2 lengte	120,000 cm
verpakking 2 gewicht	26,520 kg

## contractuele waarborg

Garantie (in maanden)	18
-----------------------	----

Schneider Electric wil tegen 2050 de Net Zero-status hebben bereikt via partnerschappen in de toeleveringsketen, materialen met een lagere impact en circulariteit via onze doorlopende campagne "Use Better, Use Longer, Use Again" om de levensduur van producten en de recycleerbaarheid te verlengen.

[Uitleg van Environmental Data >](#)

[Hoe evalueren we de duurzaamheid van producten? >](#)

### Milieuoetafdruk

Totale levenscyclus ecologische voetafdruk	9 kg CO2 eq.
Koolstofvoetafdruk van de fabricagefase [A1–A3]	6 kg CO2 eq.
Koolstofvoetafdruk van de distributiefase [A4]	0.3 kg CO2 eq.
Koolstofvoetafdruk van de installatiefase [A5]	0.3 kg CO2 eq.
Koolstofvoetafdruk van de gebruiksfase [B2, B3, B4, B6]	0 kg CO2 eq.
Koolstofvoetafdruk van de einde-levensfase [C1–C4]	3 kg CO2 eq.
Milieu Profiel	<a href="#">Milieuprofiel van het product</a>

## Use Better

### Materialen en verpakking

Pakket met gerecycleerd karton	Nee
Verpakkingen zonder kunststof	Nee
SCIP-nummer	E893f0a0-d2cc-4011-9425-3873dde70142
RoHS-richtlijn van de EU	<a href="#">Conform</a>
REACH-verordening	<a href="#">Referentie bevat geen SVHC boven drempelwaarde</a>

## Use Longer

### Levensduurverlenging

Reparatie	Nee
-----------	-----

## Use Again

### Herverpakken en herfabriceren

Percentage mogelijke recycleerbaarheid	98
Circulair Profiel	Geen specifieke recycling vereist
Terugname	Ja

Technical Illustration

Dimensions

---

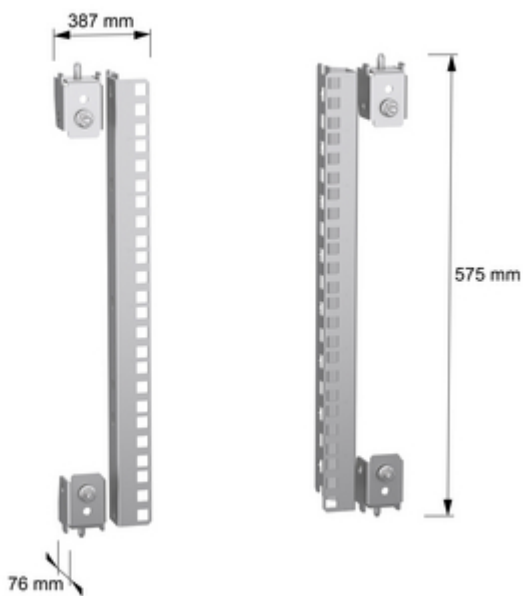

Image of product / Alternate images

Alternative

---

