

# Productinformatieblad

Specificaties



## 11 Relays; 7 Analog outputs; cable gland

ZARBB7A11W

EAN Code: 3606489485481

**Prijs: 1.071,00 EUR**

### Hoofd

|                              |   |
|------------------------------|---|
| range of product             | Harmony eXLhoist                        |
| product of component type    | Basisstation                            |
| device short name            | ZARB                                    |
| productspecifieke toepassing | Materiaalbehandeling<br>Heftoepassingen |

### Complementair

|                              |  |
|------------------------------|--|
| kalbelinvoer                 | Kabelwartel  |
| materiaal                    | ABS + PC   |
| Us nominale voedingsspanning | 12...230 V AC<br>12...24 V DC  |
| toebehoren                   | Externe antenne  |
| nominale uitgangsstroom      | 0,5 A om 48 V AC In overeenstemming met IEC 60947-5-1                    |
| aantal relais                | 11   |
| relaistype                   | Beweging relaisoutputs<br>Hulp relaisoutputs met 11 normaal open contact |
| veiligheidsuitgangen         | 2 NC relaisoutputs   |
| maximale schakelstroom       | 90 mA AC   |
| maximale schakelspanning     | 240 V AC (+/- 20 %)  |
| type communicatienetwerk     | Draadloos  |
| transmissiefrequentie        | 433 MHz  |
| maximale perceptieafstand    | 100 m in vrij veld   |
| bevestigingsmethode          | 4 gaten  |
| elektrische levensduur       | 100000 cycles  |
| mechanical durability        | 10000000 cycles  |
| levensduur                   | 10 yr  |
| breedte                      | 176 mm   |
| hoogte                       | 126 mm   |
| diepte                       | 75 mm  |
| net weight                   | 0,95 kg  |

### Omgeving

|                      |      |
|----------------------|------|
| IP beschermingsgraad | IP66 |
|----------------------|------|

De weergegeven prijs is de adviesprijs in euro excl. BTW. Deze kan onderhevig zijn aan korting. Neem contact op met uw lokale distributeur of detailhandel voor de daadwerkelijke prijs

|                                       |             |
|---------------------------------------|-------------|
| relative humidity                     | 0...97 %    |
| ambient air temperature for operation | -20...55 °C |
| ambient air temperature for storage   | -40...70 °C |
| product certifications                | CE          |

## Verpakkingseenheid

|                                 |         |
|---------------------------------|---------|
| Eenheidstype van verpakking 1   | PCE     |
| Aantal eenheden in verpakking 1 | 1       |
| verpakking 1 hoogte             | 21,0 cm |
| verpakking 1 breedte            | 24,0 cm |
| verpakking 1 lengte             | 13,0 cm |
| verpakking_1_gewicht            | 956,0 g |

## contractuele waarborg

|                       |    |
|-----------------------|----|
| Garantie (in maanden) | 18 |
|-----------------------|----|

## Environmental Data

Schneider Electric wil tegen 2050 de Net Zero-status hebben bereikt via partnerschappen in de toeleveringsketen, materialen met een lagere impact en circulariteit via onze doorlopende campagne "Use Better, Use Longer, Use Again" om de levensduur van producten en de recycleerbaarheid te verlengen.

[Uitleg van Environmental Data](#) >

[Hoe evalueren we de duurzaamheid van producten?](#) >

### Use Better

|  <b>Materialen en verpakking</b> |           |
|---|-----------|
| Pakket met gerecycleerd karton  | Nee       |
| Verpakkingen zonder kunststof   | Nee       |
| EU-richtlijn RoHS   | In studie |

### Use Again

|  <b>Herverpakken en herfabriceren</b> |    |
|--|----|
| Terugname  | Ja |

Dimensions Drawings

**Dimensions**

---

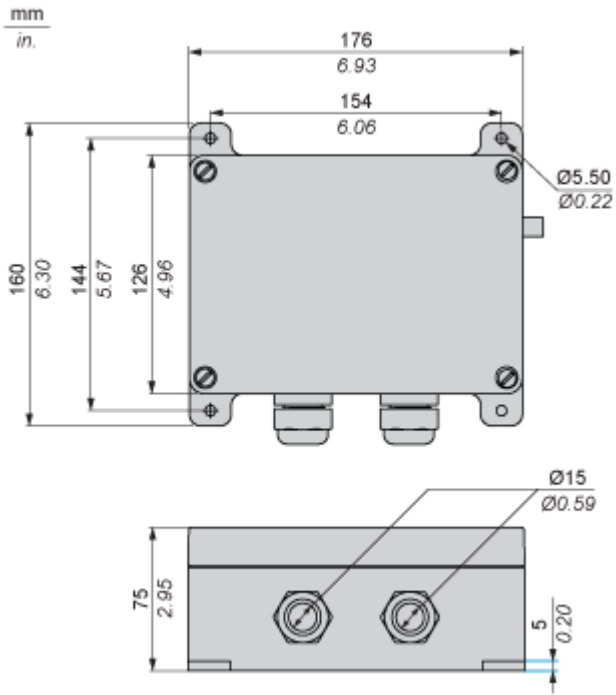

## Technical Illustration

### Dimensions

---

