



eManual
qr.duravit.com/em/70000840/260128



Käyttöohje	SensoWash® Classic, suihku-WC-istuin
Bruksanvisning	SensoWash® Classic, dusjtoalettsete
Bruksanvisning	SensoWash® Classic, WC-sits med hygiendus
Kasutusjuhend	SensoWash® Classic, dušiga WC-poti prill-laud
Instrukcja obsługi	Deska sedesowa z funkcją mycia SensoWash® Classic
Руководство по эксплуатации	SensoWash® Classic, сиденье для унитаза с душем
Návod k obsluze	SensoWash® Classic, bidetové sedátko
Návod na obsluhu	SensoWash® Classic, sedadlo na sprchovacie WC

Käyttöohje	fi	3
Bruksanvisning	no	36
Bruksanvisning	sv	68
Kasutusjuhend	et	101
Instrukcja obsługi	pl	134
Руководство по эксплуатации	ru	167
Návod k obsluze	cs	205
Návod na obsluhu	sk	238

Sisällysluettelo

1	Tästä asiakirjasta	5
2	Turvallisuus	6
2.1	Asiakirjan tarkoitus	6
2.2	Määräystenmukainen käyttö	6
2.3	Käyttäjälle asetettavat vaatimukset	6
2.4	Sähköturvallisuus	7
2.5	Puhdistus	8
2.6	Ohjeita paristoilla varustetun kaukosäätimen käyttöön	9
2.7	Lievät palovammat	9
2.8	Tuotevahinkojen välttäminen	10
3	Tuotteen yleiskuva	12
3.1	Rakenteen ja toiminnan kuvaus	12
3.1.1	Istuinyksikkö	12
3.1.2	LED-näyttö istuinyksikkö	12
3.1.3	Toimintoalue	13
3.1.4	Kalkinpoistotoiminnon yhteys / pääkytkin	14
3.2	Tehdasasetukset	14
4	Ensimmäinen käyttöönotto	15
4.1	Kaukosäätimen aktivointi	15
4.1.1	Kaukosäädin paristoilla	15
4.2	Tuotteen aktivointi	15
4.3	Sovelluksen lataaminen	16
4.4	Sovelluksen kytkeminen	16
4.5	Kaukosäätimen kytkeminen suihku-WC:hen (Pairing)	17
5	Käyttö	18
5.1	Kaukosäädin/sovellus	18
5.2	Kannen avaaminen ja sulkeminen	19
5.3	Käyttäjäprofiilin määrittäminen kaukosäätimellä	19
5.4	Energia- ja vesitehokkuus	20
5.4.1	Energiansäästötila (istuinlämmitys)	20

5.4.2	Lomatila	20
6	Puhdistus ja hoito	21
6.1	Turvallisuus	21
6.2	Puhdistussuositukset	21
6.2.1	Puhdistus	21
6.2.2	Suosittelut pesuaineet	22
6.3	Suihkuvarren ja suihkupään itsepuhdistus	22
6.4	Manuaalinen puhdistustila suihkuvarrelle ja suihkupäälle	22
6.5	Kalkinpoisto	23
7	Ohje häiriötilanteeseen	26
7.1	Yleistä	26
7.2	Virheiden korjaus	26
8	Hävittäminen	32
8.1	Pakkaus	32
8.2	Sähköromu (WEEE)	32
8.3	Paristot	32
9	Tekniset tiedot	33
10	Vaatimustenmukaisuusvakuutukset	35

1 Tästä asiakirjasta

Kaikki tätä tuotetta koskevat asiakirjat ja lisätietoja on käytettävissä verkossa:

- > Käytä hakutoimintoa tai navigaatiota osoitteessa www.duravit.com päästäksesi tuotetietosivulle.
- > Kutsu tiedot ja asiakirjat esiin tuotetietosivulla kohdasta "Downloads".
- > Lataa pikaohje sovelluksessa. [►Sovellus] Valikko – Laiteopas – Pikaohje

2 Turvallisuus

2.1 Asiakirjan tarkoitus

Ohje on osa tuotetta. Jos ohjetta EI noudateta, seurauksena saattaa olla henkilö-, tuote- ja/tai aineellisia vahinkoja.

- > Lue ohje ja noudata sitä.
- > Säilytä tämä asiakirja ja luovuta se edelleen seuraavalle käyttäjälle.

Oikeudet kuvattujen tuotteiden teknisiin ja ulkonäköä koskeviin muutoksiin pidätetään.

2.2 Määräystenmukainen käyttö

SensoWash® on pesevä-WC, jossa on suihkujärjestelmä peräpesua ja Ladywashia varten sekä muita mukavuustoimintoja. Tuotetta saa käyttää vain sisätiloissa. Duravit EI vastaa mistään määräystenmukaisen käytön ylittävistä tai toisenlaisesta käytöstä.

2.3 Käyttäjälle asetettavat vaatimukset

Tätä tuotetta voivat käyttää alle 3-vuotiaat lapset, mutta ainoastaan aikuisen henkilön jatkuvassa valvonnassa lapsen välittömässä läheisyydessä. Tätä tuotetta voivat käyttää 3-vuotiaat ja sitä vanhemmat lapset sekä henkilöt, joiden fyysiset, aistilliset tai henkiset kyvyt ovat alentuneet tai joilla ei ole riittävästi kokemusta tai tietoa, jos heitä valvotaan tai heitä on opastettu tuotteen turvalliseen käyttöön ja jos he ymmärtävät siihen liittyvät vaarat.

- > Varmista, että lapset EIVÄT leiki tuotteella.
- > Lapset EIVÄT saa suorittaa puhdistusta ja huoltoa ilman valvontaa.

2.4 Sähköturvallisuus

Sähköiskusta aiheutuva hengenvaara

Kosketus sähkövirran kanssa voi johtaa kuolettavaan sähköiskuun.

Asianmukaisen asennuksen varmistaminen

- Laitteen täytyy olla asianmukaisesti maadoitettu. Käytä tuotetta vain, kun se on maadoitettu asianmukaisesti. Huomioi asennusohje.
- Tuotteessa ei ole omaa vikavirtasuojakytkintä, se on asennettava virtapiiriin, johon on asennettu vikavirtasuojakytkin.
- Virran katkaisuun käytettävät laitteet on asennettava kiinteästi johdotukseen, ja niiden tulee vastata voimassa olevia määräyksiä. Lisäksi siinä on oltava kaikinapainen kytkinerotus, joka vastaa ylijänniteluokkaa III.

Vältä vaurioita virtajohdossa

Jos tämän tuotteen verkkoliitäntäjohto vaurioituu, se on annettava valmistajan tai tämän asiakashuollon tai vastaavasti pätevän henkilön vaihdettavaksi, jotta vaaroilta vältyttäisiin.

- > Varmista, että virtajohdossa EI ole vaurioita.
- > Virtajohtoa EI saa puristaa tai litistää.
- > Pidä virtajohto poissa kuumien pintojen ja terävien reunojen läheltä.

ÄLÄ käytä vaurioitunutta tuotetta

ÄLÄ käytä tuotetta, jos tuote ei toimi asianmukaisesti tai jos siinä on vaurioita.

- > Sammuta tuote.
- > Keskeytä virransyöttö.
- > Sulje sulkuventtiili keskeyttäaksesi vedensyötön.
- > Ota yhteyttä osoitteeseen help@duravit.com.

ÄLÄ korjaa tuotetta itse

Ainoastaan vastaavat alan ammattilaiset, joilla on tarvittavat tiedot ja pätevyys, saavat suorittaa korjaukset.

- > ÄLÄ suorita tuotteelle mitään muutoksia, muokkauksia, lisäasennuksia tai korjausyrityksiä.
- > Käytä vain Duravitin suosittelemia tarvikkeita.

Vältä kosteuden aiheuttamaa oikosulkua

- > ÄLÄ asenna tuotetta äärimmäisen kosteaan tilaan. Varmista riittävä tuuletus kondensaation estämiseksi sähköisissä komponenteissa.
- > Jos tuote tuodaan kylmästä paikasta lämpimään paikkaan, jätä se ensin muutamaksi tunniksi sammutettuun tilaan, jotta mahdollinen kondensaatiokosteus vältettäisiin.

2.5 Puhdistus

Likaantuneen, epäpuhtaan tai pitkään seisoneen veden aiheuttamat terveyshaitat

Likaisen, epäpuhtaan tai pitkään seisovan veden käyttö suihkutoimintoihin voi johtaa terveyshaittoihin.

- > Syötä tuotteeseen kylmää juomavettä päävesijohdosta.
- > ÄLÄ liitä jätevettä, harmaa-vettä, talousvettä, merivettä tai muuta puhdistamatonta tai ainoastaan kohtuullisesti puhdistettua vettä.
- > Käytä ainoastaan mukana toimitettuja vedentuloletkuja, ÄLÄ käytä vanhoja letkuja uudelleen.
- > Jos tuotetta EI käytetä kahteen viikkoon tai pidempään, tyhjennä tuote ja sammuta se (lomatila).

2.6 Ohjeita paristoilla varustetun kaukosäätimen käyttöön

Hengenvaara nieltäessä/syöpymisvaara

Tämä tuote sisältää nappiparistoja. ÄLÄ niele paristoja! Akun nieleminen voi aiheuttaa vain kahden tunnin sisällä vakavia sisäisiä palovammoja ja johtaa kuolemaan.

- > ÄLÄ niele paristoja, syöpymisvaara.
- > Pidä sekä uudet että myös käytetyt paristot poissa lasten ulottuvilta. Jos paristokotelo EI sulkeudu kunnolla, ÄLÄ jatka tuotteen käyttöä ja pidä lapset poissa sen lähetyviltä.
- > Jos epäilet, että henkilö on nielaissut pariston tai työntänyt sen muuten kehoonsa, ota välittömästi yhteyttä lääkäriin.

Vuotavan paristohapon aiheuttamat terveyshaitat

- > Vältä vuotavan paristohapon joutumista kosketuksiin ihon, silmien ja limakalvojen kanssa.
- > Jos joudut kosketuksiin hapon kanssa, huuhtelee altistunut kohta runsaalla puhtaalla vedellä ja ota välittömästi yhteyttä lääkäriin.
- > ÄLÄ altista paristoja äärimmäisille olosuhteille: ÄLÄ laske kuumille pinnoille ÄLÄKÄ altista suoralle auringonsäteilylle. Tämä kasvattaa niiden vuotoriskiä.
- > Paristot on hävitettävä asianmukaisesti ja pidettävä poissa lasten ulottuvilta. Myös käytetyt paristot voivat aiheuttaa vammoja.

2.7 Lievät palovammat

Lievien palovammojen aiheuttamat terveyshaitat

WC:n erittäin pitkä käyttö istuinlämmityksen ollessa päällä voi johtaa lieviin palovammoihin.

- > Sammuta istuinlämmitys, jos WC:tä käytetään erittäin pitkään, erityisesti, kun on kyse henkilöistä, joiden aistilliset ja motoriset kyvyt ovat heikentyneet.

2.8 Tuotevahinkojen välttäminen

Ohjeita paristoilla varustetun kaukosäätimen käyttöön

- > Paristoja EI saa ladata, aktivoida uudelleen muilla keinoilla, purkaa tai altistaa suurelle kuumuudelle (esim. avotulelle).
- > Napaliittimiä EI saa oikosulkea.
- > Ota käytetyt paristot aina heti pois kaukosäätimestä. Ne voivat vuotaa ja aiheuttaa siten vahinkoja.
- > ÄLÄ käytä kaukosäätimessä samanaikaisesti vanhoja ja uusia paristoja.
- > Erilaisia paristotyyppisiä EI saa yhdistää keskenään.
- > Puhdista paristo ja kontaktit ennen pariston asettamista paikoilleen.
- > Paristo on asetettava paikoilleen merkintöjen mukaisesti navat oikein päin.
- > Poista paristot, jos kaukosäädintä EI käytetä pidempään.

Virheellisen käytön aiheuttamat tuotevauriot tai virhetoiminnot

- > ÄLÄ astu tuotteelle tai asetu sen päälle.
- > ÄLÄ likaa, roiskuta tai tuki suihkuvartta tahallasi.

Vältä vaurioita istuinrenkaassa ja kannessa

- > ÄLÄ istu tai asetu kannelle, äläkä tue itseäsi kanteen.
- > ÄLÄ poista istuinrengasta tai kantta.
- > ÄLÄ vahingoita istuimen pintaa. Jos istuimen pinta on vahingoittunut, ota yhteyttä osoitteeseen help@duravit.com.
- > Avaa ja sulje kansi kaukosäätimellä tai sovelluksella mallista riippuen.
- > ÄLÄ keskeytä kannen automaattista avaamista ja sulkemista käsin.
- > Varmista, että WC:n istuinrengas on käännetty alas, eikä se estä kannen automaattista avaamista tai sulkemista.
- > ÄLÄ nojaa kantta vasten käyttäessäsi WC:tä.
- > ÄLÄ aseta painavia esineitä kannelle.

Jäätyvän veden aiheuttamat vahingot

- > ÄLÄ asenna tuotetta pakkaselle alttiisiin tiloihin tai käytä sitä niissä. Huonelämpötilan on oltava vähintään 4 °C (39 °F).

Ulkoisten vaikutusten aiheuttamat vauriot

- > ÄLÄ aseta avoimia tulenlähteitä, kynttilöitä, savukkeita tms. tuotteelle.
- > ÄLÄ altista tuotetta suoralle veden vaikutukselle tai suoralle auringonsäteilylle.

3 Tuotteen yleiskuva

3.1 Rakenteen ja toiminnan kuvaus

3.1.1 Istuinyksikkö

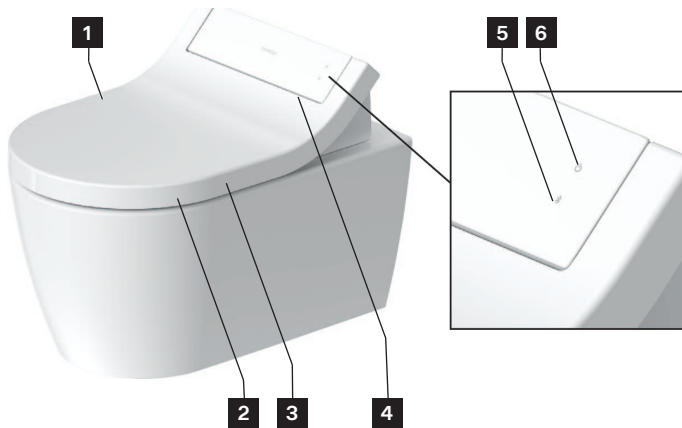

1 Anturi (kannen avaaminen koskettamatta)

2 Istuinanturi

3 Istuinlämmitin

4 Yövalo

5 Bluetooth-painike/Bluetooth-näyttö (LED)

6 Power-painike/tilanäyttö (LED)

3.1.2 LED-näyttö istuinyksikkö

Power-painike

LED	Toiminto
Punainen	Valmiustila
Vihreä	Päällekytketty
Oranssi	Energiansäästötila
Vihreä vilkkuva	Kalkinpoistotila on aktiivinen.
Oranssi vilkkuva	Kalkinpoisto on tarpeen. > Suorita tuotteelle kalkinpoisto. > Paina Power-painiketta kerran päättääksesi vilkunnan.

LED	Toiminto
Punainen vilkkuva	Vikatoiminto > Sammuta tuote. > Keskeytä virransyöttö. > Sulje sulkuventtiili keskeyttääksesi vedensyötön. > Ota yhteyttä osoitteeseen help@duravit.com.

Bluetooth-painike

LED	Toiminto
Sininen	Bluetooth on käytettävissä tai liitetty.
Pois	Bluetooth ei ole käytettävissä.
Sininen vilkkuva	Laite on kytkentätilassa.

3.1.3 Toimintoalue

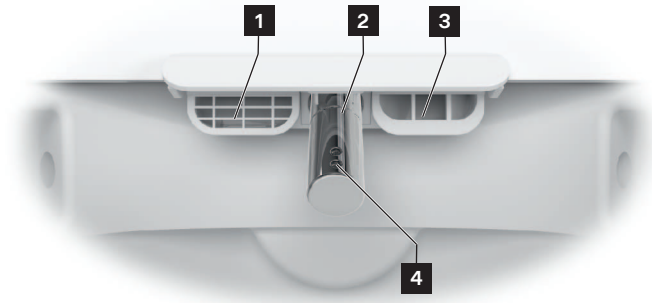

1 Sisäinen ylivuoto

2 Suihkuvarsi

3 Kuivain

4 Suihkupää

3.1.4 Kalkinpoistotoiminnon yhteys / pääkytkin

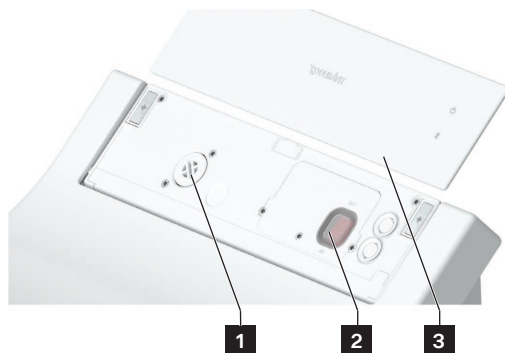

1 Kalkinpoistotoiminnon yhteys

3 Magneettinen suojus

2 Pääkytkin (päävirransyöttö)

3.2 Tehdasasetukset

Toiminto	Asetusalue	Tehdasasetus
Kannen avaaminen/ sulkeminen ilman kosketusta	Päälle/pois	Pois
Mukavuussuihku	Päälle/pois	Päälle
Kuivaimen lämpötila	Pois/alhainen/keski/ korkea	Keskikova
Suihkuvarren asento	1, 2, 3, 4, 5	3
Suihkun voimakkuus	Alhainen/keskisuuri/suuri	Keskisuuri
Veden lämpötila	Pois/alhainen/keski/ korkea	Keskisuuri
Istuinlämmitin	Päälle/pois	Päälle
Energiansäästötila	Päälle/pois	Pois
Yövalo	Pois/auto/päälle	Auto
Vahvistusääni	Päälle/pois	Päälle

4 Ensimmäinen käyttöönotto

4.1 Kaukosäätimen aktivointi

4.1.1 Kaukosäädin paristoilla

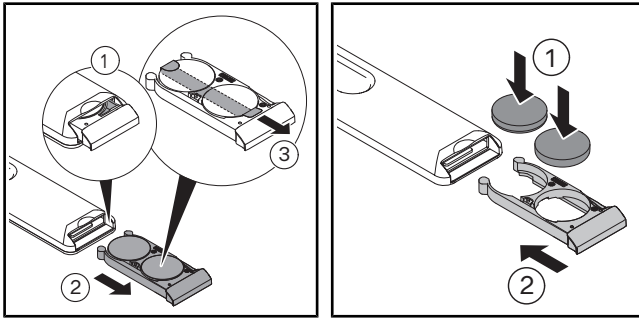

> Vedä paristokotelo ulos.

> Paina vipua avataksesi paristokotelon kokonaan.

> Poista suojakalvo.

> Aseta paristot paikoilleen (CR2450).

> Sulje paristokotelo.

4.2 Tuotteen aktivointi



VAROITUS

Likaantuneen, epäpuhtaan tai pitkään seisoneen veden aiheuttamat terveyshaitat

Likaisen, epäpuhtaan tai pitkään seisovan veden käyttö suihkutoimintoihin voi johtaa terveyshaittoihin.

> Jos tuotetta EI ole käytetty kahteen viikkoon tai pidempään, aktivoi ylimääräinen itsepuhdistus.

Tuotteen on oltava täysin asennettu asennusohjeen mukaan ja liitetty päävirransyöttöön ja vesiliitäntään.

> Varmista, että sulkuventtiili on avattu.

> Kytke tuote päälle Power-painikkeella.

LED palaa vihreänä. Tarvittaessa suoritetaan alustustapahtuma, joka voi kestää useampia minuutteja.

> Aseta roiskesuoja WC-altaan ja istuinrenkaan väliin tuotteen testausta varten.

> Paina istuinanturia kädellä ja pidä sitä painettuna, kunnes kuuluu merkkiäni.

> Aktivoi Peräsuihku- tai Ladywash -toiminto testataksesi tuotetta.

4.3 Sovelluksen lataaminen



- > Etsi Play Storesta (Android) tai App Storesta (iOS) "SensoWash".
- > Lataa sovellus.
- > Hyväksy tarvittaessa paikannuspalveluiden (GPS) käyttö.

4.4 Sovelluksen kytkeminen

Tuote yhdistetään Bluetoothin avulla sovellukseen. Tuotteen ja Bluetooth-toiminnon on oltava aktivoituna, jotta yhteys voidaan luoda.

- > Aktivoi sovellus mobiilissa päätelaitteessa.
- > Noudata sovelluksen ohjeita vaihe vaiheelta.
Sovellus vahvistaa, kun yhteys on luotu.

4.5 Kaukosäätimen kytkeminen suihku-WC:hen (Pairing)

Aktivoi Pairing-tila kaukosäätimellä, kun LED ylhäällä kaukosäätimessä vilkkuu punaisena.

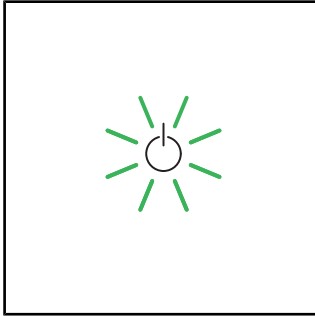

> Varmista, että tuote on aktivoitu (Power-painike palaa vihreänä).

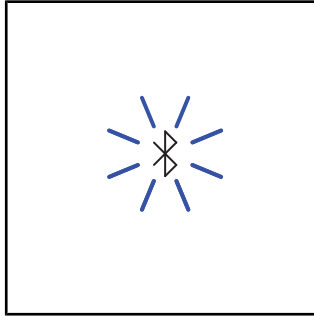

> Paina tuotteen Bluetooth-painiketta ja pidä sitä painettuna, kunnes LED vilkkuu sinisenä.

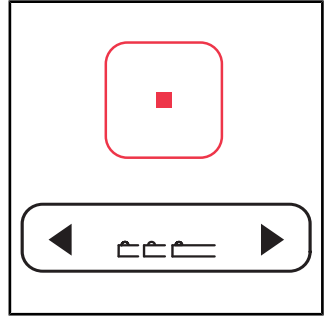

> Paina kaukosäätimen Seis-painiketta ja pidä sitä painettuna.

> Paina samanaikaisesti suihkuvarren asennon painikkeesta ensin vasenta nuolta, sitten oikeaa nuolta.

> Vapauta painikkeet.

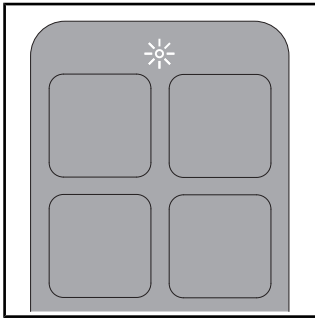

> LED ylhäällä kaukosäätimessä vilkkuu tapahtuman käydessä.

> LED ylhäällä kaukosäätimessä palaa useampia sekunteja valkoisena, kun yhteys on luotu.



5 Käyttö

5.1 Kaukosäädin/sovellus

Tuotetta voidaan ohjata kaukosäätimellä (perustoiminnot) ja/tai sovelluksella (suurempi laajuus). Osa asetuksista voidaan tehdä ainoastaan sovelluksen avulla. Toiminnot on konfiguroitu tehdasasetusten mukaisesti.

> Lataa sovellus voidaksesi käyttää tälle tuotteelle käytettävissä olevien asetusten koko kirjoa.

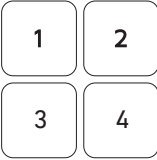
Symboli	Nimi
	Valikko
	Tuotteen liittäminen tai poistaminen.
	Aktivoi peräpesun . Jos toimintoa ei päätetä, se pysähtyy 2 minuutin kuluttua automaattisesti.
	Aktivoi Ladywashin . Jos toimintoa ei päätetä, se pysähtyy 2 minuutin kuluttua automaattisesti.
	Aktivoi (lyhyt merkkiääni) / deaktivoi (pitkä merkkiääni) istuinlämmityksen .
	Aktivoi kuivaimen . Toiminnossa on tasot pois/alhainen/keski/korkea. Jos toimintoa ei päätetä, se pysähtyy 5 minuutin kuluttua automaattisesti. [►Sovellus] Koti – Kuivain – Lämpötila
	Säätää veden lämpötilan . Toiminnossa on tasot pois/alhainen/keski/korkea. Asetukset näytetään kaukosäätimessä (LED) ja sovelluksessa. [►Sovellus] Home – Peräsuihku/Ladywash
	Säätää suihkun voimakkuuden . Toiminnossa on tasot alhainen/keski/korkea. Asetukset näytetään kaukosäätimessä (LED) ja sovelluksessa. [►Sovellus] Home – Peräsuihku/Ladywash

Symboli	Nimi
	Säätää suihkuvarren asennon . Toiminnossa on tasot 1, 2, 3, 4 ja 5. Asetukset näytetään kaukosäätimessä (LED) ja sovelluksessa. [►Sovellus] Home – Peräsuihku/Ladywash
	Aktivoi käyttäjaprofiilin (vain kaukosäädin). Asetukset voidaan suorittaa kaukosäätimellä tai sovelluksella. > Valitse haluamasi toiminto kutsuaksesi esiin tallennetut asetukset.
	Avaa/sulkee kannen .
	Pysäyttää käynnissä olevan toiminnon.

VINKKI Istuimessa on anturi. Suihku- ja kuivaustoiminnot voidaan aktivoida vain, kun käyttäjä istuu WC-istuimella.

5.2 Kannen avaaminen ja sulkeminen

OHJE

Istuinyksikön vauriot

Käynnissä olevan kannen mekaanisen avaamisen ja sulkemisen toiminnon keskeyttäminen voi johtaa tuotteen vaurioihin.

> ÄLÄ keskeytä kannen mekaanista avaamista ja sulkemista käsin.

Kansi voidaan avata ja sulkea kaukosäätimellä tai sovelluksella. Tuotteessa on lisäksi lähestymisanturi. Kansi avautuu ja sulkeutuu ilman kosketusta heti, kun käyttäjä lähestyy sitä tai poistuu sen luota.

5.3 Käyttäjaprofiilin määrittäminen kaukosäätimellä

Henkilökohtaiset mieltymykset voidaan tallentaa erilaisiin käyttäjaprofiileihin.

> Aktivoi istuinsuihku/bideesuihku.

> Aseta suihkuvarren asento, suihkun voimakkuus ja veden lämpötila toiminnon käydessä.

Kaukosäätimen LEDit näyttävät kulloisenkin asetuksen.

> Paina 3 sekunnin ajan käyttäjaprofiilia 1/2/3/4 tallentaaksesi profiilin.

VINKKI Istuimessa on anturi. Suihku- ja kuivaustoiminnot voidaan aktivoida vain, kun käyttäjä istuu WC-istuimella.

5.4 Energia- ja vesitehokkuus

Jotta luonnollisten resurssien kulutus voitaisiin minimoida, tuotteessa on läpivirtausvedenlämmitin ja Auto-Stop-toiminto kaikille suihku- ja kuivaintoiminnoille. Energian säästämiseksi päivittäisessä käytössä voidaan sovittaa seuraavia asetuksia:

5.4.1 Energiansäästötila (istuinlämmitys)

Otaa istuinlämmityksen pois päältä määritettynä ajankohtana, esim. päivällä töissä olon aikana. Lopuksi istuinlämmitys aktivoidaan uudelleen.

- > Aktivoi energiansäästötila sovelluksen avulla. [►Sovellus] Valikko – Asetukset – Istuin

Energiansäästötila aktivoidaan automaattisesti, jos tuotetta ei ole käytetty 48 tuntiin.

- > Valitse haluamasi toiminto aktivoidaksesi tuotteen uudelleen.

5.4.2 Lomatila

Jos tuotetta ei käytetä kahteen viikkoon tai pidempään, tyhjennä tuote ja sammuta se.

- > Sulje sulkuventtiili keskeyttääksesi vedensyötön.
 - > Aktivoi lomatila sovelluksen avulla. [►Sovellus] Valikko – Hoito – Lomatila
- Vesisäiliö tyhjennetään. Sovellus vahvistaa, kun toimenpide on suoritettu loppuun.
- > Keskeytä virransyöttö.
 - > Ota paristot pois kaukosäätimestä.

6 Puhdistus ja hoito

6.1 Turvallisuus



VAROITUS

Sähköiskusta aiheutuva hengenvaara

Istuinyksikössä sijaitsevat tuotteen sähköiset komponentit.

- > Irrota tuote ennen puhdistusta sähköverkosta päävirransyötön avulla.
- > ÄLÄ kaada vettä istuinyksikön päälle.
- > ÄLÄ päästä vettä tunkeutumaan istuinyksikköön.

OHJE

Väärästä puhdistuksesta ja hoidosta aiheutuvat tuotevauriot

Väärä pesuaine, puhdistustarvikkeet ja puhdistuslaitteet voivat vahingoittaa pintaa ja värjätä sen pysyvästi.

- > Käytä vain Duravit:n suosittelemia pesuaineita ja puhdistustarvikkeita.
- > Noudata pesuainevalmistajan käyttöohjeita.
- > Käytä vain puhdistuslaitteita, jotka on tarkoitettu käyttöalueelle (EI korkeapaine- tai höyrypuhdistuslaitteita).

OHJE

Suihkutettavan pesuaineen aiheuttamat tuotevahingot

Suihkutettava pesuaine voi tunkeutua pienimpiin aukkoihin ja rakoihin ja vahingoittaa pintaa.

- > Suihkuta suihkutettava pesuaine puhdistusliinalle, ei suoraan tuotteelle.

OHJE

Pitkien puhdistusvälien aiheuttamat tuotevauriot

Liian pitkät puhdistusvälit voivat johtaa itsepintaiseen likaan.

- > Puhdista pinta säännöllisesti ja heti sen ollessa likainen.

6.2 Puhdistussuosituksiset

6.2.1 Puhdistus

- > Puhdista pinta säännöllisesti ja heti sen ollessa likainen.
- > Puhdista pinta kostealla puhdistusliinalla.
- > Poista voimakkaampi lika suositetuilla pesuaineilla. Kaada pesuaine tällöin aina ensin puhdistusliinalle.
- > Käytä WC-altaan puhdistukseen WC-harjaa.
- > Huuhtelee puhtaalla vedellä, jotta kaikki pesuainejäämät saadaan pois.
- > Kuivaa pinta.

6.2.2 Suositellut pesuaineet

Komponentit	Pesuaineet	Puhdistusvälineet
Istuinrengas ja kansi	Neutraali pesuaine (pH 6 – 8) (esim. neutraali pesuaine)	Puhdistusliina puuvillaa
Suojus	Neutraali pesuaine (pH 6 – 8) (esim. neutraali pesuaine)	Puhdistusliina puuvillaa
Suihkuvarsi/suihkupää	Neutraali pesuaine (pH 6 – 8) (esim. neutraali pesuaine)	– Puhdistusliina keinokuitua – Hankaava sieni
WC-istuin Päivittäinen puhdistus	Neutraali pesuaine (pH 6 – 8) (esim. neutraali pesuaine)	– Puhdistusliina keinokuitua – WC-harja
WC-istuin Kalkki	Hapan pesuaine (pH < 6) (esim. sitruunapesuaine)	– Puhdistusliina keinokuitua – WC-harja
Kaukosäädin	Vesi	Puhdistusliina puuvillaa

6.3 Suihkuvarren ja suihkupään itsepuhdistus

Ennen jokaista suihkutapahtumaa ja jokaisen suihkutapahtuman jälkeen sisään liikkuva suihkuvarsi puhdistuu automaattisesti. Toiminto voidaan aktivoida vain, jos WC-istuinella ei istu ketään / istuinanturia ei ole aktivoitu.

- > Jos tuotetta ei ole käytetty kahteen viikkoon tai pidempään, aktivoi ylimääräinen itsepuhdistus sovelluksen avulla. [►Sovellus] Valikko – Hoito – Itsepuhdistus

6.4 Manuaalinen puhdistustila suihkuvarrelle ja suihkupäälle

Manuaalinen puhdistus on mahdollista vain, jos istuinanturia ei ole aktivoitu.

- > Aktivoi manuaalinen puhdistustila sovelluksella ajaaksesi suihkutangon ulos manuaalista puhdistusta varten. [►Sovellus] Valikko – Hoito – Manuaalinen puhdistus
- > Noudata sovelluksen ohjeita.

VINKKI Toiminto voidaan aktivoida vain, jos WC-istuinella ei istu ketään / istuinanturia ei ole aktivoitu.

6.5 Kalkinpoisto

OHJE

Kalkkeutumisen aiheuttamat toimintarajoitukset tai tuotevauriot

Alueilla, joissa vesi on kovaa, saattaa kertyä kalkkia. Kalkki voi heikentää tuotteen tehoa.

- > Tarkasta alueen veden laatu. Veden kovuuden ollessa ≥ 14 °dH (2,5 mmol/l) Duravit suosittelee vedenpehennyslaitteiston asentamista.
- > Konfiguroi kalkinpoistoasetukset paikallisen vedenkovuuden mukaisesti.
[►Sovellus] Valikko – Hoito – Kalkinpoisto
- > Suorita tuotteelle kalkinpoisto säännöllisesti. Istuinyksikön Power-painike vilkkuu oranssina, kun tuotteelle on suoritettava kalkinpoisto, ja sovelluksen valikkoon ilmestyy punainen piste.
- > Käytä vain alkuperäisiä Duravit-kalkinpoistoaineita.

Vedenkovuus	Kalkinpoistojakso
pehmeä: < 8,4 °dH (1,5 mmol/l)	puolivuosittain
keskikova: 8,4 – 14 °dH (1,5 – 2,5 mmol/l)	puolivuosittain
kova: > 14 °dH (2,5 mmol/l)	neljännesvuosittain

Kalkinpoistotapahtuma voidaan aktivoida sovelluksen avulla.

- > Noudata sovelluksen ohjeita.

Kalkinpoistotapahtuma voidaan aktivoida kaukosäätimellä.

Tuotetta ei voi käyttää, kun kalkinpoistotapahtuma on käynnissä.

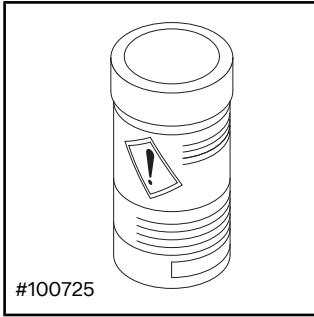

#100725

- > Noudata valmistajan käyttöohjeita.
- > Sammuta mallista riippuen ennen kalkinpoistoa toiminto kannen avaaminen/ sulkeminen ilman kosketusta.

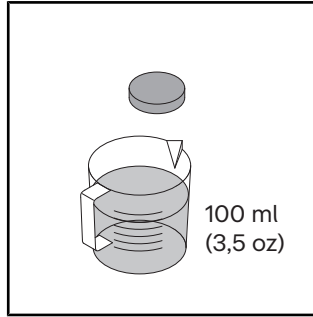

100 ml
(3,5 oz)

- > Liuota yksi kalkinpoistotabletti 100 ml:aan (3,5 oz) lämmintä vettä.
- > Odota, kunnes kalkinpoistotabletti on liennut kokonaan. Murskaa tabletti tarvittaessa.

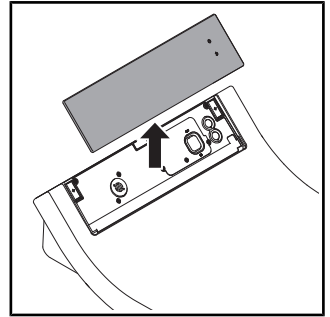

- > Poista kansi.

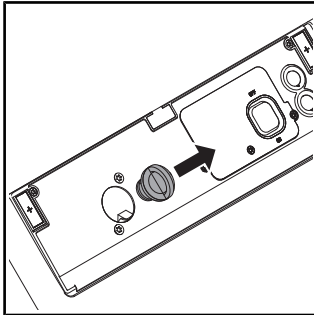

- > Vedä sulkutulppa irti.

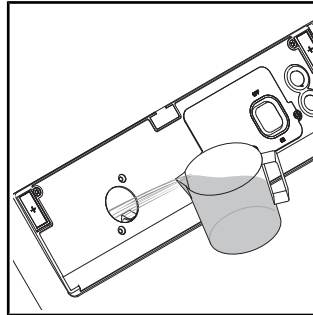

- > Täytä kalkinpoistoainetta aukkoon.
- > Mallista riippuen voi olla, että liika kalkinpoistoneste virtaa WC:hen.

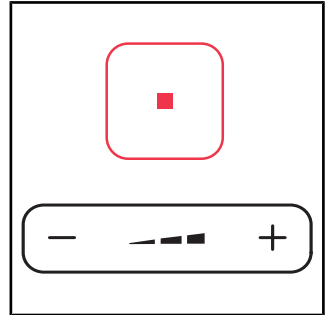

- > Paina Seis-painiketta ja pidä sitä painettuna.
- > Paina samanaikaisesti suihkun voimakkuuden painikkeen miinusmerkkiä ja pidä sitä painettuna, kunnes kuuluu merkkiäni.
- > Vapauta painikkeet.

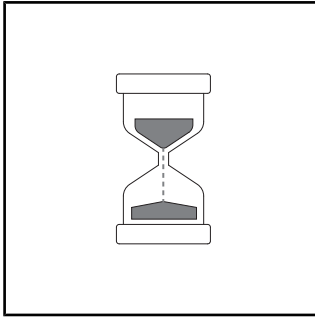

- > Kuuluu merkkiääni. Istuinyksikön LED-näyttö vilkkuu vihreänä kalkinpoistotilan ollessa aktiivinen.
- > Kalkinpoistotapahtuma käynnistyy. Kalkinpoistotapahtuma kestää noin 1/2 h.

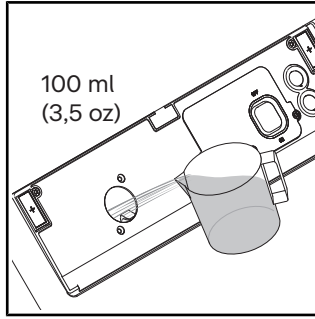

- > Huuhtele puhtaalla vedellä

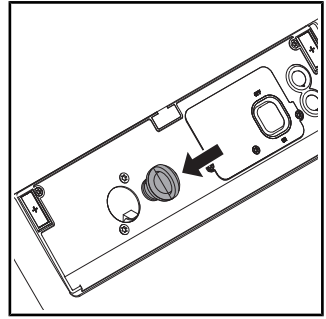

- > Paina sulkutulppa paikoilleen.
- > Kiinnitä suojuks.

7 Ohje häiriötilanteeseen

7.1 Yleistä

Toiminta häiriön sattuessa:

- > Sammuta tuote ja kytke se uudelleen päälle.
- > Noudata seuraavia ohjeita.
- > Jos tuote ei edelleenkaan toimi oikein, ota yhteyttä osoitteeseen help@duravit.com.
- > Pidä tuotenumero käsillä. Tuotenumero sijaitsee käyttöohjeen lopussa teknisissä tiedoissa, pakkausetiketissä, tuote-etiketissä ja sovelluksessa.
[►Sovellus] Valikko – Laiteopas – Laittehallinta – Laitetiedot

7.2 Virheiden korjaus

Ongelma	Mahdollinen syy	Ratkaisu
LED-näyttö (istuinyksikkö)		
LED-näyttö vilkkuu punaisena.	Vikatoiminto	<ul style="list-style-type: none">> Sammuta tuote.> Keskeytä virransyöttö.> Sulje sulkuventtiili keskeyttäaksesi vedensyötön.> Ota yhteyttä osoitteeseen help@duravit.com.
LED-näyttö vilkkuu kolmesti punaisena.	Vesijohdossa on ilmaa.	<ul style="list-style-type: none">> Aktivoi ylimääräinen itsepuhdistus sovelluksella. [►Sovellus] Valikko – Hoito – Itsepuhdistus
	Vesijohdon sulkuventtiili on suljettu.	<ul style="list-style-type: none">> Avaa sulkuventtiili.
	Vesijohdon seulatiiviste on likainen.	<ul style="list-style-type: none">> Ota yhteyttä osoitteeseen help@duravit.com.
	Vesijohto on taittunut tai puristunut.	<ul style="list-style-type: none">> Ota yhteyttä putkiasentajaan.

Ongelma	Mahdollinen syy	Ratkaisu
LED-näyttö vilkkuu oranssina.	Kalkinpoisto on tarpeen.	<ul style="list-style-type: none"> > Suorita tuotteelle kalkinpoisto. > Paina Power-painiketta kerran päättääksesi vilkunnan.
LED-näyttö vilkkuu vihreänä.	Kalkinpoistotila on aktiivinen.	Kalkinpoistotapahtuma kestää n. 1/2 h. Tänä aikana tuotetta ei voi käyttää.
Yleisiä ongelmia		
Tuote ei toimi.	Tuote on sammutettu (LED-näyttö ei pala).	> Kytke tuote päälle tai liitä se.
	Tuote on valmiustilassa (LED-näyttö palaa punaisena).	> Aktivoi tuote.
Vettä tulee ulos.	Vuoto	<ul style="list-style-type: none"> > Sammuta tuote. > Keskeytä virransyöttö. > Sulje sulkuventtiili keskeyttääksesi vedensyötön. > Ota yhteyttä osoitteeseen help@duravit.com.

Ongelma	Mahdollinen syy	Ratkaisu
Kaukosäädin		
Kaukosäädin ei reagoi.	Paristojen virta on lähes lopussa (LED-näyttö vilkkuu valkoisena).	> Vaihda paristot.
	Kaukosäädin ei ole yhteydessä tuotteeseen (LED-näyttö ylhäällä kaukosäätimessä vilkkuu punaisena).	> Aktivoi kaukosäätimen Pairing-tila.
	Paristoja ei ole laitettu paikoilleen.	> Aseta paristot paikoilleen.
	Kaukosäädin on viallinen.	> Ota yhteyttä osoitteeseen help@duravit.com.
Suihkutoiminnot		
Vaihto perä- ja Ladywash-pesun välillä kestää pitkään.	Suihkuvarsi vetäytyy istuimen sisälle toimintojen välillä. Vaihto kestää n. 12 s.	Normaali tila
Suihkun voimakkuus on liian heikko.	Suihkun voimakkuus on asetettu arvoon "alhainen".	> Nosta suihkun voimakkuutta. [►Sovellus] Home – Peräsuihku/Ladywash
	Vesijohto on taittunut tai puristunut.	> Ota yhteyttä putkiasentajaan.
Suihkun voimakkuus on epävaka.	Vesisuodatin on tukossa.	> Ota yhteyttä osoitteeseen help@duravit.com.
Veden lämpötila on liian korkea/vähäinen.	Lämpötila on asetettu väärin.	> Aseta lämpötila. [►Sovellus] Home – Peräsuihku/Ladywash

Ongelma	Mahdollinen syy	Ratkaisu
Peräsuihku/Ladywash pysähtyy automaattisesti.	Toiminto päättyy 2 minuutin kuluttua automaattisesti.	Normaali tila
	Istuinanturin yhteys on kadonnut.	> Istu uudelleen alas. > Aktivoi toiminto.
Peräsuihku/Ladywash ei toimi.	Suihkupää on tukossa.	> Puhdista suihkupää. [►Sovellus] Home – Peräsuihku/Ladywash
	Istuinanturin yhteys on kadonnut.	> Istu uudelleen alas. > Aktivoi toiminto.
Istuinlämmitin		
Istuinlämmitin ei toimi.	Toiminto on otettu käytöstä.	> Aktivoi toiminto. [►Sovellus] Asetukset – Istuin
Istuimen lämpötila on liian korkea/vähäinen.	Lämpötila on asetettu väärin.	> Aseta lämpötila. [►Sovellus] Asetukset – Istuin
Istuimen lämpötila on liian alhainen.	Tuote on energiansäästötilassa (LED-näyttö palaa oranssina).	> Ota energiansäästötila käytöstä. [►Sovellus] Asetukset – Istuin
	Tuote aktivoi energiansäästötilan automaattisesti, kun kaikki toiminnot ovat olleet pois toiminnasta enemmän kuin 48 h.	> Valitse haluamasi toiminto aktivoiaksesi tuotteen uudelleen.
Kuivain		
Kuivaimen lämpötila on liian korkea/alhainen.	Lämpötila on asetettu väärin.	> Aseta lämpötila. [►Sovellus] Koti – Kuivain

Ongelma	Mahdollinen syy	Ratkaisu
Kuivain pysähtyy automaattisesti.	Toiminto päättyy 5 minuutin kuluttua automaattisesti.	Normaali tila
	Istuinturinin yhteys on kadonnut.	> Istu uudelleen alas. > Aktivoi toiminto.
Yövalo		
Yövalo ei toimi.	Toiminto on otettu käytöstä.	> Aktivoi yövalo tai automaattitila. [►Sovellus] Asetukset – Valo ja ääni
	Automaattitila on aktivoitu. Toiminto ottaa yövalon automaattisesti käytöstä, kun ympäristö on valoisa.	Normaali tila
Yövalo palaa jatkuvasti.	Toiminto on aktivoitu.	> Ota yövalo käytöstä tai aktivoi automaattitila. [►Sovellus] Asetukset – Valo ja ääni
	Automaattitila on aktivoitu. Toiminto aktivoi yövalon automaattisesti, kun ympäristö on liian pimeä.	Normaali tila
Manuaalinen puhdistus		
Suihkuvarsi liikkuu automaattisesti sisään.	Toiminto päättyy 2 minuutin kuluttua automaattisesti.	> Aktivoi toiminto. [►Sovellus] Hoito – Manuaalinen puhdistus

Ongelma	Mahdollinen syy	Ratkaisu
Automaattinen itsepuhdistus		
Vettä tippuu sisään ajetusta suihkuvarresta.	Ennen jokaista suihkutapahtumaa ja jokaisen suihkutapahtuman jälkeen sisään liikkuva suihkuvarsi puhdistuu automaattisesti.	Normaali tila
Kansi		
Kansi ei avaudu automaattisesti.	Tuote ei ole havainnut lähestyvää käyttäjää.	> Lähesty tuotetta uudelleen (etäisyys n. 1 m (1.1 yd)).
	Toiminto on viallinen.	> Ota yhteyttä osoitteeseen help@duravit.com.
	Toimintoa ei ole aktivoitu.	> Aktivoi toiminto. [►Sovellus] Asetukset – Kansi
Kansi ei sulkeudu välittömästi.	Kun käyttäjä on poistunut istuimelta, kansi sulkeutuu 90 s:n kuluttua automaattisesti.	Normaali tila
Sovellus		
Sovellus ei toimi.	Sovellus ja tuote eivät ole yhteydessä keskenään.	> Yhdistä tuote sovellukseen. > Varmista, että kytkentä on onnistunut.
Sovelluksen valikkoon ilmestyy punainen piste.	Kalkinpoisto on tarpeen.	> Suorita tuotteelle kalkinpoisto.

8 Hävittäminen

8.1 Pakkaus

Lapset eivät saa leikkiä muovipusseilla tai pakkausmateriaaleilla, koska on olemassa loukkaantumis- tai tukehtumisvaara. Varastoi tällaiset materiaalit turvalliseen paikkaan tai hävitä ne ympäristöystävällisesti. Säilytä pakkaus mahdollisuuksien mukaan takuuajan päättymiseen asti.

8.2 Sähköromu (WEEE)



■ Symboli, jossa on ylivedetty roska-astia, viittaa erilliseen hävittämiseen sähkö- ja elektroniikkaromuna (WEEE). Sähkö- ja elektroniikkaromu saattaa sisältää vaarallisia aineita. Älä hävitä tätä tuotetta sekajätteiden joukossa. Vie se erityiseen sähköisten ja elektronisten laitteiden kierrätykseen (WEEE) tarkoitettuun keräyspisteeseen. Näin autat säästämään raaka-aineita ja suojelemaan ympäristöä. Lisätietoja saat jälleenmyyjältäsi tai vastaavilta viranomaisilta.

8.3 Paristot



■ Käytetyt paristot on hävitettävä asianmukaisesti. Toimita paristot käytettyjä paristoja vastaanottavaan liikkeeseen tai kunnalliseen keräyspisteeseen vastaavasti merkittyihin säiliöihin.

9 Tekniset tiedot

Yleistä	
Tuotenumero	#613000012004300 #613200012004300
Nettopaino	4,5 kg (10 lbs)
Mitat	
#613000012004300	520 x 365 x 140 mm (20 1/2 " x 14 3/8 " x 5 1/2 ")
#613200012004300	520 x 375 x 140 mm (20 1/2 " x 14 3/4 " x 5 1/2 ")
Nimellisjännite	220 – 240 V
Taajuus	50 – 60 Hz
Nimellisteho	1080 W
Tulovedenpaine	0,07 – 0,75 MPa / 0,7 – 7,5 bar (10 – 109 psi)
Kotelointiluokka	IPX4 Suojattu roiskevedeltä kaikilta puolilta
Sisäänrakennettu turvalaite	EN1717-tyyppi AB

Lämmitysteho	
Vedenlämmitin	1480 W
Istuinlämmitin	50 W
Kuivain	280 W

Lämpötila-alue	
Käyttölämpötila	4–40 °C (39–104 °F)
Veden lämpötila	33–41 °C (92–106 °F)
Istuinlämpötila	30–40 °C (86–104 °F)
Kuivaimen lämpötila	35–55 °C (95–131 °F)

Vedenkulutus

Suihkukäyttö

0,35 – 0,7 l/min (0,09 – 0,18 gal/min)

Takuu

Tämän tuotteen takuehdot ovat käytettävissä verkossa.

- > Käytä navigaatiota osoitteessa www.duravit.com päästäksesi kohtaan "Huolto".
- > Avaa takuehdot.

10 Vaatimustenmukaisuusvakuutukset

Korkeajännite-energia

Radiotaajuuden yhteensopivuus Vakuutus

Sisään asennettu Bluetooth ja mikroaalto vastaavat vastaavia vaatimuksia ja muita RED-direktiivin 2014/53/EU tärkeitä ehtoja.



Yhdistynyt kuningaskunta: Rajoitettu käyttö

Vain 24,050 – 24,250 GHz poliisin nopeudenmittauslaitteiden suojaksi, käytä siksi ainoastaan sisätiloissa, jotta riittävä suojaus poliisin skannereilta olisi taattu.

Ranska: Rajoitettu käyttö

Teho rajoittuu 0,1 mW:iin e.i.r.p. taajuuskaistalla 24,10 – 24,15 GHz.

Radiopaikannuksen sotilaskäyttö. Poliisin tutka-nopeudenmittauslaitteiden käyttö, käytä siksi vain sisätiloissa riittävästä suojauksesta huolehtiaksesi.

BLE (Bluetooth Low Energy)	
Suihku-WC:n kansi/kaukosäädin	Käyttötaajuus: 2400 – 2483,5 MHz (2,400 – 2,4835 GHz); Maks. tehotaso: < 10 dBm
Mikroaallot	
Anturi kannen automaattinen avaaminen ja sulkeminen	Mikroaallon käyttötaajuuskaistat: 24050 – 24250 MHz (24,05 – 24,25 GHz); Maks. lähetysteho: < 16 mW.

Innholdsfortegnelse

1	Om dette dokumentet	38
2	Sikkerhet	39
2.1	Formålet med dokumentet	39
2.2	Tiltenkt bruk	39
2.3	Krav til brukeren	39
2.4	Elektrisk sikkerhet	39
2.5	Hygiene	41
2.6	Merknader om bruk av fjernkontrollen med batterier	41
2.7	Lette brannskader	42
2.8	Unngå produktskader	42
3	Produktoversikt	44
3.1	Oppbygnings- og funksjonsbeskrivelse	44
3.1.1	Seteenhet	44
3.1.2	LED-indikator seteenhet	44
3.1.3	Funksjonsområde	45
3.1.4	Tilkobling avkalkingsfunksjon/hovedbryter	46
3.2	Fabrikkinnstillinger	46
4	Førstegangs bruk	47
4.1	Aktiver fjernkontrollen	47
4.1.1	Fjernkontroll med batterier	47
4.2	Aktivere produktet	47
4.3	Laste ned appen	48
4.4	Koble til appen	48
4.5	Sammenkobling av fjernkontrollen med dusjtoalettet	49
5	Betjening	50
5.1	Fjernkontroll/app	50
5.2	Åpne og lukke lokket	51
5.3	Registrere brukerprofil med fjernkontrollen	51
5.4	Effektiv bruk av energi og vann	52
5.4.1	Energisparemodus (setevarme)	52

5.4.2 Feriemodus	52
6 Rengjøring og pleie	53
6.1 Sikkerhet	53
6.2 Anbefalinger for rengjøring	53
6.2.1 Rengjøring	53
6.2.2 Anbefalte rengjøringsmidler	54
6.3 Selvrens av dusjstav og dusjhode	54
6.4 Manuell rengjøringsmodus for dusjstav og dusjhode	54
6.5 Avkalking	55
7 Hjelp ved problemer	58
7.1 Generelt	58
7.2 Feilsøking	58
8 Avhending	64
8.1 Emballasje	64
8.2 Elektrisk avfall (WEEE)	64
8.3 Batterier	64
9 Tekniske data	65
10 Samsvarserklæringer	67

1 Om dette dokumentet

Alle dokumentene om dette produktet og annen informasjon er tilgjengelig på nett:

- > Bruk søkefunksjonen eller navigasjonen på www.duravit.com til å gå til siden med produktinformasjon.
- > Åpne informasjonen og dokumentene på siden med produktinformasjon under «Nedlastinger».
- > Åpne den korte veiledningen i appen. [►App] Meny – Enhetsveiledning – Kort veiledning

2 Sikkerhet

2.1 Formålet med dokumentet

Veiledningen er en del av produktet. Hvis veiledningen IKKE blir fulgt, kan det føre til personskader, produktskader og/eller materielle skader.

- > Les og følg veiledningen.
- > Oppbevar dette dokumentet og gi det videre til senere brukere.

Vi forebeholder oss retten til å foreta tekniske forbedringer og optiske endringer av de avbildede produktene.

2.2 Tiltentkt bruk

SensoWash® er et dusj-/toalettsete med skylleinretning for sete- og intimvask og ytterligere komfortfunksjoner. Produktet er kun til innendørs bruk. Duravit er IKKE ansvarlig for enhver uforordningsmessig bruk eller annen bruk.

2.3 Krav til brukeren

Dette produktet kan brukes av barn under 3 år såfremt de er under kontinuerlig oppsyn av en voksen i umiddelbar nærhet av barnet. Dette produktet kan brukes av barn som er fylt 3 år og personer med begrensede fysiske, sensoriske eller psykiske evner eller manglende erfaring og/eller manglende kunnskap såfremt de er under oppsyn eller har fått tilstrekkelig opplæring i trygg bruk av produktet og forstår farene i forbindelse med dette.

- > Barn må IKKE leke med produktet.
- > Rengjøring og vedlikehold må IKKE utføres av barn uten oppsyn.

2.4 Elektrisk sikkerhet

Livsfare – elektrisk støt!

Kontakt med elektrisitet kan føre til livsfarlig elektrisk støt.

Sikre forskriftsmessig montering

- Produktet må være korrekt jordet. Produktet må bare betjenes når det er korrekt jordet. Følg monteringsveiledningen.
- Produktet har ingen egen feilstrømvernebryter, og må installeres i en strømkrets der det er installert en feilstrømvernebryter.
- Apparatene for elektrisk adskillelse må være fast installert i ledningsføringen og oppfylle de generelle forskriftene. I tillegg må de ha en allpolet kontakt-adskillelse som tilsvarer overspenningskategori III.

Unngå skade på strømkabelen

Hvis strømledningen til dette produktet er skadet, må den skiftes ut av produsenten eller dennes kundeservice eller en tilsvarende kvalifisert person for å unngå farer.

- > Sørg for at strømkabelen IKKE blir skadet.
- > Strømkabelen må IKKE klemmes eller komme i klem.
- > Hold strømkabelen unna varme overflater og skarpe kanter.

IKKE bruk produktet hvis det er skadet

IKKE bruk produktet hvis det ikke fungerer forskriftsmessig eller er skadet.

- > Slå av produktet.
- > Koble fra strømforsyningen.
- > Lukk stengeventilen for å bryte vannforsyningen.
- > Ta kontakt med help@duravit.com.

IKKE reparer produktet på egen hånd

Reparasjoner får kun utføres av en tilsvarende fagperson med tilstrekkelig kunnskap og kvalifikasjoner.

- > IKKE utfør endringer, manipulasjon, tilleggsinstallasjoner eller reparasjonsforsøk på produktet.
- > Bruk bare tilbehør som anbefales av Duravit.

Unngå kortslutning på grunn av fuktighet

- > IKKE installer produktet i et veldig fuktig rom. Sørg for tilstrekkelig ventilasjon for å forhindre kondens i elektriske komponenter.
- > Hvis produktet blir flyttet fra et kaldt til et varmt sted, må du la det være slått av i noen timer først for å unngå mulig kondens.

2.5 Hygiene

Helseskader på grunn av skittent, forurenset eller lenge stående vann

Bruk av skittent, forurenset eller lenge stående vann til dusjfunksjonene kan føre til helseskader.

- > Forsyn produktet med kaldt drikkevann fra hovedvannledningen.
- > IKKE koble til avløpsvann, gråvann, industrivann, sjøvann eller annet, ikke eller bare moderat preparert vann.
- > Bruk bare de medleverte vannslangene. IKKE bruk gamle slanger om igjen.
- > Tøm og slå av produktet (feriemodus) hvis det IKKE har blitt brukt i to uker eller mer.

2.6 Merknader om bruk av fjernkontrollen med batterier

Livsfare ved svelging/etsende

Dette produktet inneholder knappebatterier. Batteriet må IKKE svelges! Hvis batteriet svelges, kan dette forårsake alvorlige indre skader på bare to timer og medføre død.

- > IKKE svelg batterier, etsende.
- > Hold både nye og brukte batterier unna barn. Hvis batterirommet IKKE lukkes riktig, må produktet IKKE brukes lenger og produktet holdes unna barn.
- > Oppsøk lege umiddelbart ved mistanke om at en person kan ha svelget eller på annen måte har fått et batteri i kroppen.

Helseskader på grunn av batterisyre som lekker ut

- > Unngå kontakt med hud, øyne og slimhinner hvis batterisyre har lekket ut.
- > Hvis syre kommer i kontakt med huden, må det berørte området umiddelbart skylles med mye rent vann og det straks søkes legehjelp.
- > Batterier må IKKE utsettes for ekstreme forhold: IKKE legg dem på varme flater og UNNGÅ å utsette dem for direkte sollys. Dette kan føre til økt fare for lekkasje.
- > Batteriene må avhendes forskriftsmessig og oppbevares utilgjengelig for barn. Også brukte batterier kan forårsake personskader.

2.7 Lette brannskader

Personskade på grunn av lette brannskader

Svært lang bruk av toalettet mens setevarmen er slått på, kan forårsake lette brannskader.

- > Slå av setevarmen under svært lang bruk av toalettet, især for personer med begrensede sensoriske og motoriske evner.

2.8 Unngå produktskader

Merknader om bruk av fjernkontrollen med batterier

- > Batteriene må IKKE lades, reaktiveres med andre midler, tas fra hverandre eller utsettes for sterk varme (f.eks. flammer).
- > Polklemmene må IKKE kortsluttes.
- > Brukte batterier må omgående fjernes fra fjernkontrollen. De kan lekke ut og forårsake skader.
- > Gamle og nye batterier må IKKE legges sammen i fjernkontrollen.
- > Forskjellige batterityper må IKKE kombineres med hverandre.
- > Rengjør batteriene og kontaktene før batteriene settes inn.

- > Batteriene må settes inn i rett polretning i samsvar med merkingen.
- > Fjern batteriene hvis fjernkontrollen IKKE skal brukes i lengre tid.

Produktskader eller feilfunksjoner grunnet feil bruk

- > IKKE stig opp på eller stå på produktet.
- > Dusjstaven må IKKE tilsmusses, sprutes på eller blokkeres.

Unngå skade på sete og lokk

- > IKKE sitt eller stå på lokket, og unngå å støtte deg på det.
- > IKKE fjern setet og lokket.
- > IKKE skad setets overflate. Hvis setets overflate er skadet, må du ta kontakt med help@duravit.com.
- > Åpne og lukk lokket med fjernkontrollen eller appen, avhengig av modell.
- > IKKE avbryt automatisk åpning og lukking av lokket med hånden.
- > Kontroller at toalettsetet er slått ned og ikke blokkerer automatisk åpning og lukking av lokket.
- > IKKE len deg mot lokket mens du bruker toalettet.
- > IKKE sett tunge gjenstander på lokket.

Skader på grunn av frosset vann

- > IKKE monter og bruk produktet i rom der det er fare for frost. Romtemperaturen må være minst 4 °C (39 °F).

Skader som følge av påvirkning utenfra

- > UNNGÅ å sette eller legge åpne varmekilder, stearinlys, sigaretter o.l. på produktet.
- > IKKE utsett produktet for direkte vann eller direkte sollys.

3 Produktoversikt

3.1 Oppbygnings- og funksjonsbeskrivelse

3.1.1 Seteenhet

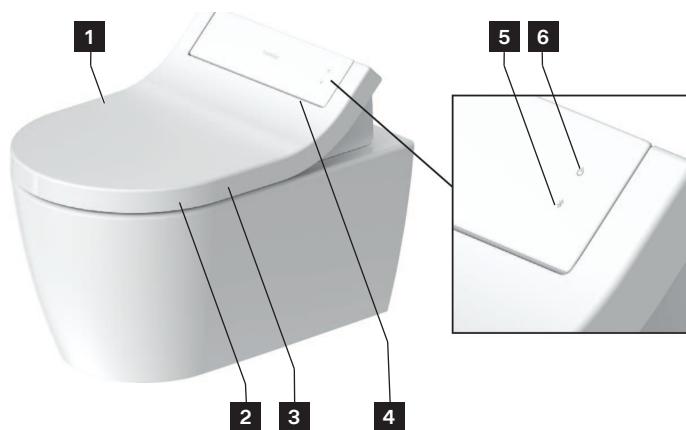

1 Sensor (åpning av lokket uten berøring)

2 Sittesensor

3 Setevarme

4 Nattplys

5 Bluetooth-tast/Bluetooth-indikator (LED)

6 Power-tast/statusvisning (LED)

3.1.2 LED-indikator seteenhet

Power-tast

LED	Funksjon
Rød	Standby-modus
Grønn	Slått på
Oransje	Energisparemodus
Blinker grønt	Avkalkingsmodus er aktiv.
Blinker oransje	Avkalking er nødvendig. > Utfør avkalking av produktet. > Trykk én gang på Power-tasten for å avslutte blinkingen.

LED	Funksjon
Blinker rødt.	Feilfunksjon > Slå av produktet. > Koble fra strømforsyningen. > Lukk stengeventilen for å bryte vannforsyningen. > Ta kontakt med help@duravit.com .

Bluetooth-tast

LED	Funksjon
Blå	Bluetooth er tilgjengelig eller koblet til.
Av	Bluetooth er ikke tilgjengelig.
Blinker blått	Apparatet er i sammenkoblingsmodus.

3.1.3 Funksjonsområde

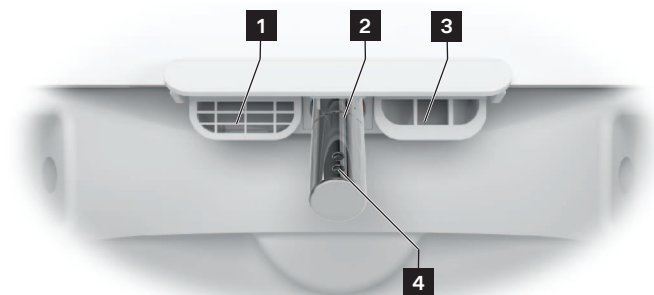

1 Innvendig overløp

2 Dusjstav

3 Varmluftføn

4 Dusjhode

3.1.4 Tilkobling avkalkingsfunksjon/hovedbryter

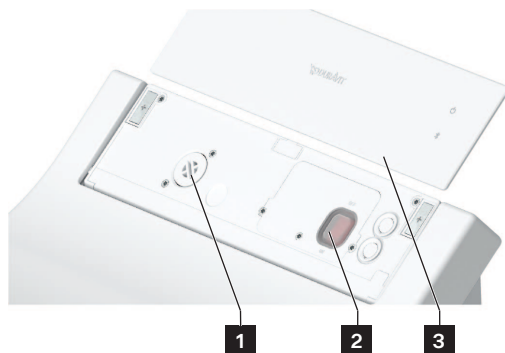

- 1** Tilkobling avkalkingsfunksjon
- 2** Hovedbryter (hovedstrømforsyning)
- 3** Magnetisk deksel

3.2 Fabrikkinstillinger

Funksjon	Innstillingsområde	Fabrikkinstilling
Åpne/lukke lokket uten berøring	På/av	Av
Komfortdusj	På/av	På
Varmluftfønens temperatur	Av/lav/middels/høy	Middels
Dusjstavens stilling	1, 2, 3, 4, 5	3
Dusjstråleintensitet	Lav/middels/høy	Middels
Vanntemperatur	Av/lav/middels/høy	Middels
Setevarme	På/av	På
Energisparemodus	På/av	Av
Nattlys	Av/automatisk/på	Automatisk
Bekreftelsestone	På/av	På

4 Førstegangs bruk

4.1 Aktiver fjernkontrollen

4.1.1 Fjernkontroll med batterier

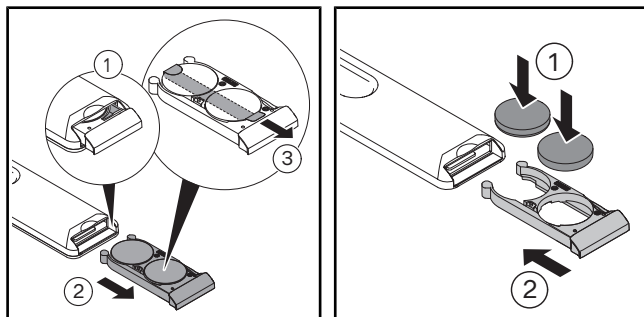

> Trekk ut batterirommet.

> Trykk på spaken for å åpne batterirommet fullstendig.

> Fjern beskyttelsesfolien.

> Sett inn batteriene (CR2450).

> Lukk batterirommet.

4.2 Aktivere produktet

! FORSIKTIG

Helseskader på grunn av skittent, forurenset eller lenge stående vann

Bruk av skittent, forurenset eller lenge stående vann til dusjfunksjonene kan føre til helseskader.

> Aktiver den ytterligere selvrensingen hvis produktet IKKE ble brukt i to uker eller mer.

Produktet må installeres fullstendig og være koblet til hovedstrømforsyningen og vannforsyningen i henhold til monteringsveiledningen.

> Kontroller at stengeventilen er åpnet.

> Slå på produktet via Power-tasten.

LED-indikatoren lyser grønt. Eventuelt utføres en oppstartsprosess som kan ta flere minutter.

> Legg en sprutbeskyttelse mellom porselenet og setet for å teste produktet.

> Trykk og hold inne setesensoren med hånden til en signallyd høres.

> Aktiver funksjonen Setedusj eller Ladydush for å teste produktet.

4.3 Laste ned appen



- > Søk etter "SensoWash" i Play Butikk (Android) eller i App Store (iOS).
- > Last ned appen.
- > Tillat eventuelt tilgang til plasseringstjenester (GPS).

4.4 Koble til appen

Produktet kobles til appen via Bluetooth. Produktet og Bluetooth-funksjonen må være aktivert for å kunne opprette en tilkobling.

- > Aktiver appen på mobilenheten.
- > Følg den trinnvise veiledningen i appen.
Appen bekrefter at en tilkobling er opprettet.

4.5 Sammenkobling av fjernkontrollen med dusjtoalettet

Aktiver sammenkoblingsmodus med fjernkontrollen når LED-indikatoren øverst på fjernkontrollen blinker rødt.

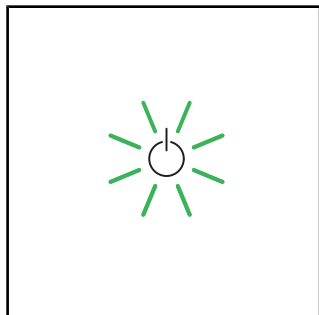

> Kontroller at produktet er aktivert (Power-tasten lyser grønt).

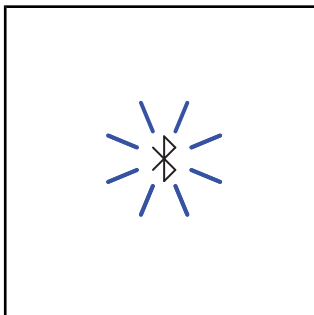

> Trykk og hold inne Bluetooth-tasten på produktet til LED-indikatoren blinker blått.

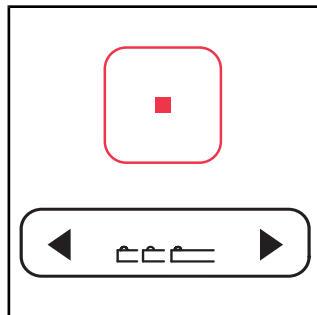

> Trykk og holde inne Stopp-tasten på fjernkontrollen.
> Trykk samtidig på venstre pil på Dusjstavposisjon-tasten og trykk så på den høyre pilen.
> Slipp tasten.

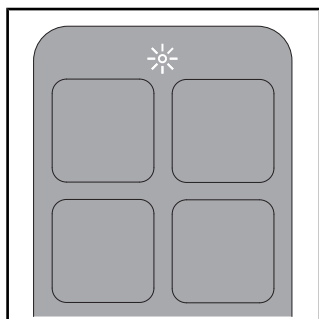









> LED-indikatoren oppe på fjernkontrollen blinker mens prosessen utføres.
> LED-indikatoren øverst på fjernkontrollen lyser hvitt i flere sekunder når tilkoblingen er opprettet.



5 Betjening

5.1 Fjernkontroll/app

Produktet kan styres via fjernkontroll (grunnfunksjoner) og/eller via app (utvidede funksjoner). En rekke forskjellige innstillinger kan utelukkende gjøres via appen. Funksjonene er konfigurert i henhold til fabrikkinnstillingene.

> Last ned appen for å kunne bruke alle innstillingene som er tilgjengelige for dette produktet.

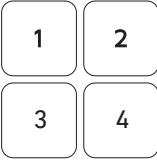
Symbol	Navn
	Meny
	Legg til eller fjern produktet.
	Aktiverer setedusjen . Funksjonen stopper automatisk etter 2 minutter hvis den ikke avsluttes.
	Aktiverer ladydusjen . Funksjonen stopper automatisk etter 2 minutter hvis den ikke avsluttes.
	Aktiverer (kort signallyd) eller deaktiverer (lang signallyd) setevarmen .
	Aktiverer varmluftføn . Funksjonen har trinnene av/lav/middels/høy. Funksjonen stopper automatisk etter 5 minutter hvis den ikke avsluttes. [▶App] Startside – Varmluftføn – Temperatur
	Stiller inn vanntemperaturen . Funksjonen har trinnene av/lav/middels/høy. Innstillingene vises på fjernkontrollen (LED) og i appen. [▶App] Startside – Setedusj/Ladydusj
	Stiller inn intensiteten til dusjstrålen . Funksjonen har trinnene lav/middels/høy. Innstillingene vises på fjernkontrollen (LED) og i appen. [▶App] Startside – Setedusj/Ladydusj

Symbol	Navn
	Stiller inn dusjstavens posisjon . Funksjonen har trinnene 1, 2, 3, 4 og 5. Innstillingene vises på fjernkontrollen (LED) og i appen. [▶App] Startside – Setedusj/Ladydusj
	Aktiverer brukerprofilen (kun fjernkontroll). Innstillingene kan angis via fjernkontrollen eller i appen. > Velg en valgfri funksjon for å åpne de lagrede innstillingene.
	Åpner/lukker lokket .
	Stopper den aktive funksjonen.

TIPS Setet er utstyrt med en sensor. Dusj- og fønfunksjoner kan bare aktiveres når en bruker sitter på toalettet.

5.2 Åpne og lukke lokket

MERKNAD

Skader på seteenheten

Produktet kan skades hvis den aktive funksjonen avbrytes av mekanisk åpning eller lukking av lokket.

> IKKE avbryt mekanisk åpning og lukking av lokket med hånden.

Lokket kan åpnes og lukkes med fjernkontrollen eller via appen. Produktet er også utstyrt med en nærhetssensor. Lokket åpnes og lukkes uten berøring når en bruker nærmer seg eller går.

5.3 Registrere brukerprofil med fjernkontrollen

Personlige innstillinger kan registreres i forskjellige brukerprofiler.

> Aktiver setedusjen/ladydusjen.

> Still inn dusjstavposisjon, dusjstråleintensitet og vanntemperatur mens funksjonen kjører.

LED-lampene på fjernkontrollen viser den respektive innstillingen.

> Trykk på brukerprofil 1/2/3/4 i 3 sekunder for å lagre profilen.

TIPS Setet er utstyrt med en sensor. Dusj- og fønfunksjoner kan bare aktiveres når en bruker sitter på toalettet.

5.4 Effektiv bruk av energi og vann

For å redusere forbruket av naturlige ressurser, er produktet utstyrt med en gjennomstrømningsvannvarmer og en automatisk stoppfunksjon for alle dusj- og fønfunksjoner. Følgende innstillinger kan justeres for å spare energi i hverdagen:

5.4.1 Energisparemodus (setevarme)

Deaktiverer setevarmen i et angitt tidsrom, for eksempel på dagtid, i arbeidstiden. Setevarmen aktiveres så igjen.

> Aktivere energisparemodus i appen. [▶App] Meny – Innstillinger – Sete

Energisparemodus aktiveres automatisk når produktet ikke har blitt brukt i 48 timer.

> Velg en valgfri funksjon for å aktivere produktet på nytt.

5.4.2 Feriemodus

Tøm og slå av produktet hvis det ikke har blitt brukt i to uker eller mer.

> Lukk stengeventilen for å bryte vannforsyningen.

> Aktivere feriemodus i appen. [▶App] Meny – Pleie – Feriemodus

Vanntanken tømmes. Appen bekrefter at prosessen er fullført.

> Koble fra strømforsyningen.

> Ta batteriene ut av fjernkontrollen.

6 Rengjøring og pleie

6.1 Sikkerhet



ADVARSEL

Livsfare – elektrisk støt!

Produktets elektriske komponenter befinner seg i seteenheten.

- > Koble produktet fra hovedstrømforsyningen før rengjøring.
- > IKKE hell vann over seteenheten.
- > UNNGÅ at vann trenger inn i seteenheten.

MERKNAD

Produktskader forårsaket av feil rengjøring og vedlikehold

Feil rengjøringsmidler, rengjøringsutstyr og rengjøringsapparater kan skade overflaten og forårsake permanent misfarging.

- > Bruk kun rengjøringsmidler og rengjøringsutstyr som anbefales av Duravit.
- > Følg bruksanvisningen til rengjøringsmiddelets produsent.
- > Bruk kun rengjøringsapparater som er ment for bruksområdet (INGEN høytrykksrengjøringsapparater eller damprengjøringsapparater).

MERKNAD

Produktskader forårsaket av spraytåke

Spraytåke kan trenge inn i små åpninger og sprekker og skade overflaten.

- > Spray rengjøringsmiddel på kluten, og ikke direkte på produktet.

MERKNAD

Produktskader forårsaket av lange rengjøringsintervaller

For lange rengjøringsintervaller kan føre til hardnakkert smuss.

- > Rengjør overflaten regelmessig og med én gang den blir skitten.

6.2 Anbefalinger for rengjøring

6.2.1 Rengjøring

- > Rengjør overflaten regelmessig og med én gang den blir skitten.
- > Rengjør overflaten med en fuktig klut.
- > Sterkere smuss fjernes med det anbefalte rengjøringsmiddelet. Påfør her alltid rengjøringsmiddelet på kluten.
- > Bruk en toalettborste til rengjøring av toalettet.
- > Skyll så med rent vann for å fjerne alle rengjøringsmiddelrester.
- > Tørk av overflaten.

6.2.2 Anbefalte rengjøringsmidler

Komponent	Rengjøringsmiddel	Rengjøringsutstyr
Sete og lokk	Nøytralt rengjøringsmiddel (pH 6–8)	Bomullsklut
Deksel	Nøytralt rengjøringsmiddel (pH 6–8)	Bomullsklut
Dusjstav/dusjhode	Nøytralt rengjøringsmiddel (pH 6–8)	– Syntetisk klut – Skurende svamp
Porselen Daglig rengjøring	Nøytralt rengjøringsmiddel (pH 6–8)	– Syntetisk klut – Toalettbørste
Porselen Kalk	Surt rengjøringsmiddel (pH <6) (f.eks. sitronrengjøringsmiddel)	– Syntetisk klut – Toalettbørste
Fjernkontroll	Vann	Bomullsklut

6.3 Selvrens av dusjstav og dusjhode

Dusjstaven kjøres inn og renses automatisk før og etter hver dusj. Funksjonen kan bare aktiveres når ingen sitter på toalettet eller setesensoren ikke er aktivert.

- > Aktiver den ytterligere selvrensen via appen hvis produktet IKKE ble brukt i to uker eller mer. [▶App] Meny – Pleie – Selvrens

6.4 Manuell rengjøringsmodus for dusjstav og dusjhode

Manuell rengjøring er bare mulig når setesensoren ikke er aktivert.

- > Aktiver manuell rengjøringsmodus via appen for å kjøre ut dusjstaven for manuell rengjøring. [▶App] Meny – Pleie – Manuell rengjøring
- > Følg instruksjonene i appen.

TIPS Funksjonen kan bare aktiveres når ingen sitter på toalettet eller setesensoren ikke er aktivert.

6.5 Avkalking

MERKNAD

Funksjonsbegrensning eller produktskader grunnet forkalkning

I regioner med hardt vann kan det oppstå kalkavleiringer. Kalk kan ha en negativ innvirkning på ytelsen til produktet.

- > Kontroller vannkvaliteten i regionen din. Ved en vannhardhet på ≥ 14 °dH (2,5 mmol/l) anbefaler Duravit å installere et vannmykningsanlegg.
- > Konfigurer avkalkingsinnstillingene i henhold til hardheten til det lokale vannet. [►App] Meny – Pleie – Avkalking
- > Produktet må avkalkes med jevne mellomrom. Power-tasten på seteenheten blinker oransje når produktet må avkalkes, og en rød prikk vises i appens meny.
- > Bruk kun originale avkalkningsmidler fra Duravit.

Vannhardhet	Avkalkingssyklus
myk: $< 8,4$ °dH (1,5 mmol/l)	hvert halvår
middels: $8,4 - 14$ °dH (1,5 – 2,5 mmol/l)	hvert halvår
hard: > 14 °dH (2,5 mmol/l)	hvert kvartal

Avkalkingsprosessen kan aktiveres via appen.

- > Følg instruksjonene i appen.

Avkalkingsprosessen kan aktiveres med fjernkontrollen.

Produktet kan ikke brukes mens avkalking utføres.

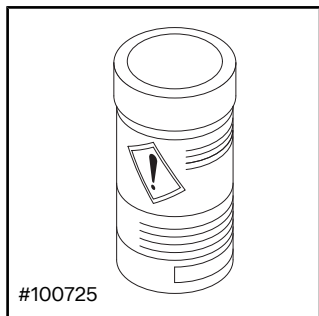

- > Følg produsentens bruksanvisninger.
- > Funksjonen Lukke/åpne lokket uten berøring må deaktiveres før avkalking, avhengig av modell.

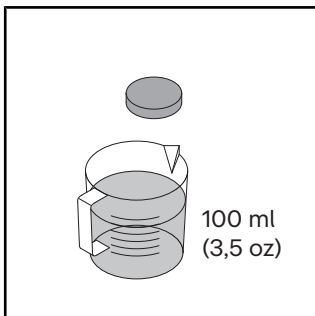

- > Løs opp en avkalkingstablett i 100 ml (3,5 oz) varmt vann.
- > Vent til avkalkingstabletten er fullstendig oppløst. Pulveriser eventuelt tabletten.

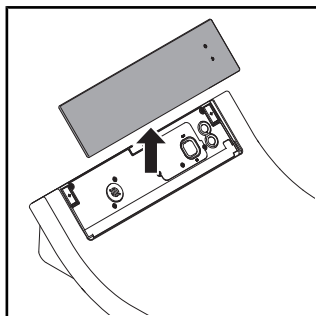

- > Fjern dekkelet.

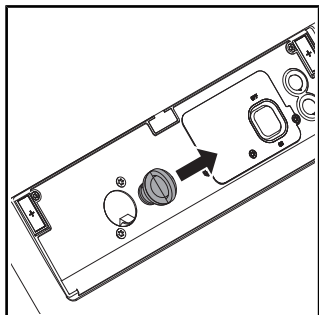

- > Trekk ut tetningspluggen.

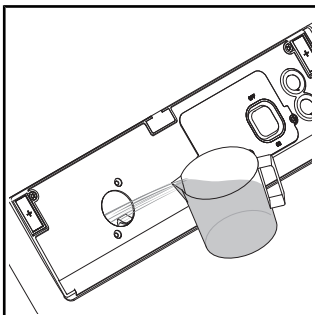

- > Fyll avkalkingsmiddelet i åpningen.
- > Overflødig avkalkingsvæske kan løpe ned i toalettet avhengig av modell.

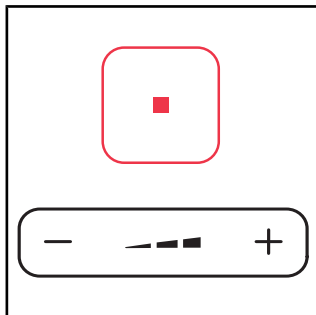

- > Trykk og holde inne Stopp-tasten.
- > Trykk samtidig på minussymbolet på Dusjstråleintensitet-tasten. Hold inne tasten til du hører en signallyd.
- > Slipp tasten.

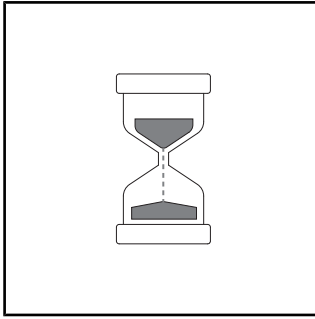

> En signallyd høres. LED-indikatoren på seteenheden blinker grønt mens avkalkingsmodus er aktiv.

> Start avkalkingsprosessen. Avkalkingsprosessen tar omlag 1/2 time.

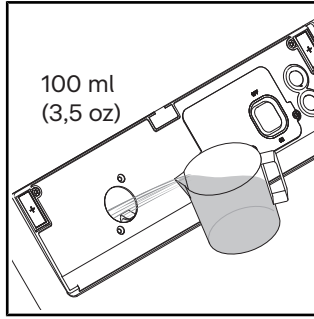

> Spyl med rent vann.

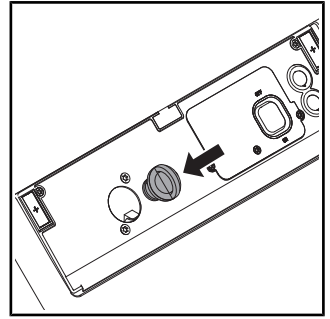

> Trykk inn tetningspluggen.
> Fest dekselet.

7 Hjelp ved problemer

7.1 Generelt

Fremgangsmåte ved feil:

- > Slå produktet av og på igjen.
- > Følg de påfølgende instruksjonene.
- > Ta kontakt med help@duravit.com hvis produktet fremdeles ikke fungerer riktig.
- > Ha artikkelnummeret for hånden. Artikkelnummeret er tilgjengelig i de tekniske dataene på slutten av bruksanvisningen, på emballasjetiketten, på produktetiketten og i appen.
[▶App] Meny – Enhetsveiledning – Administrering av enheter – Enhetsinformasjon

7.2 Feilsøking

Problem	Mulig årsak	Løsning
LED-indikator (seteenhet)		
LED-indikatoren blinker rødt.	Feilfunksjon	<ul style="list-style-type: none">> Slå av produktet.> Koble fra strømforsyningen.> Lukk stengeventilen for å bryte vannforsyningen.> Ta kontakt med help@duravit.com.
LED-indikatoren blinker rødt tre ganger	Det er luft i vannledningen.	<ul style="list-style-type: none">> Aktiver ytterligere selvrensjøring via appen. [▶App] Meny – Pleie – Selvrens
	Vannledningens stengeventil er lukket.	<ul style="list-style-type: none">> Åpne stengeventilen.
	Sikttetningen på vannledningen er tilsmusset.	<ul style="list-style-type: none">> Ta kontakt med help@duravit.com.
	Vannledningen har en knekk eller er i klem.	<ul style="list-style-type: none">> Ta kontakt med en sanitært tekniker.

Problem	Mulig årsak	Løsning
LED-indikatoren blinker oransje.	Avkalking er nødvendig.	<ul style="list-style-type: none"> > Utfør avkalking av produktet. > Trykk én gang på Power-tasten for å avslutte blinkingen.
LED-indikatoren blinker grønt.	Avkalkingsmodus er aktiv.	Avkalkingsprosessen varer ca. 1/2 t. Produktet kan ikke brukes i dette tidsrommet.
Generelle problemer		
Produktet fungerer ikke.	Produktet er slått av (LED-indikatoren er av).	> Slå på eller sett inn produktet.
	Produktet er i Standby-modus (LED-indikatoren lyser rødt).	> Aktiver produktet.
Vann lekker ut.	Lekkasje	<ul style="list-style-type: none"> > Slå av produktet. > Koble fra strømforsyningen. > Lukk stengeventilen for å bryte vannforsyningen. > Ta kontakt med help@duravit.com.

Problem	Mulig årsak	Løsning
Fjernkontroll		
Fjernkontrollen reagerer ikke.	Batteriene er nesten tomme (LED-indikatoren blinker hvitt).	> Skift ut batteriene.
	Fjernkontrollen er ikke koblet til produktet (LED-indikatoren oppe på fjernkontrollen blinker rødt).	> Aktiver sammenkoblingsmodus for fjernkontrollen.
	Ingen batterier er satt inn.	> Sett inn batteriene.
	Fjernbetjeningen er defekt.	> Ta kontakt med help@duravit.com.
Dusjfunksjoner		
Omkoblingen mellom sete- og ladydusj tar lang tid.	Dusjstaven kjøres inn mellom funksjonene. Omkoblingen tar ca. 12 s.	Normal tilstand
Dusjstråleintensiteten er for svak.	Dusjstråleintensiteten er stilt inn på "Lav".	> Øke intensiteten til dusjstrålen. [▶App] Startside – Setedusj/Ladydusj
	Vannledningen har en knekk eller er i klem.	> Ta kontakt med en sanitærtekniker.
Dusjstråleintensiteten er ustabil.	Vannfilteret er blokkert.	> Ta kontakt med help@duravit.com.
Vanntemperaturen er for høy/lav.	Temperaturen er stilt inn feil.	> Still inn temperaturen. [▶App] Startside – Setedusj/Ladydusj
Setedusj/Ladydusj stopper automatisk.	Funksjonen stopper automatisk etter 2 minutter.	Normal tilstand
	Setesensoren har mistet kontakten.	> Sett deg igjen. > Aktiver funksjonen.

Problem	Mulig årsak	Løsning
Setedusj/Ladyusj fungerer ikke.	Dusjhodet er blokkert.	> Rengjør dusjhodet. [▶App] Startside – Setedusj/Ladyusj
	Setesensoren har mistet kontakten.	> Sett deg igjen. > Aktiver funksjonen.
Setevarme		
Setevarmen fungerer ikke.	Funksjonen er deaktivert.	> Aktiver funksjonen. [▶App] Innstillinger – Sete
Setetemperaturen er for høy/lav.	Temperaturen er stilt inn feil.	> Still inn temperaturen. [▶App] Innstillinger – Sete
Setetemperaturen er for lav.	Produktet er i energisparemodus (LED-indikatoren lyser oransje).	> Deaktiver energisparemodus. [▶App] Innstillinger – Sete
	Produktet aktiverer energisparemodus automatisk når alle funksjoner har vært inaktive i mer enn 48 timer.	> Velg en valgfri funksjon for å aktivere produktet på nytt.
Varmluftføn		
Varmluftfønenes temperatur er for høy/lav.	Temperaturen er stilt inn feil.	> Still inn temperaturen. [▶App] Startside – Varmluftføn
Varmluftfønen stopper automatisk.	Funksjonen stopper automatisk etter 5 minutter.	Normal tilstand
	Setesensoren har mistet kontakten.	> Sett deg igjen. > Aktiver funksjonen.

Problem	Mulig årsak	Løsning
Nattlys		
Nattlyset fungerer ikke.	Funksjonen er deaktivert.	> Aktiver nattlyset eller den automatiske modusen. [▶App] Innstillinger – Lys og lyd
	Automatisk modus er aktivert. Funksjonen deaktiverer nattlyset automatisk når omgivelseslyset er lyst.	Normal tilstand
Nattlyset lyser kontinuerlig.	Funksjonen er aktivert.	> Deaktiver nattlyset eller den automatiske modusen. [▶App] Innstillinger – Lys og lyd
	Automatisk modus er aktivert. Funksjonen aktiverer nattlyset automatisk når omgivelseslyset for mørkt.	Normal tilstand
Manuell rengjøring		
Dusjstaven kjøres inn automatisk.	Funksjonen stopper automatisk etter 2 minutter.	> Aktiver funksjonen. [▶App] Pleie – Manuell rengjøring
Automatisk selvrengjøring		
Vann drypper ut av dusjstaven når den er inne.	Dusjstaven kjøres inn og renses automatisk før og etter hver dusj.	Normal tilstand

Problem	Mulig årsak	Løsning
Lokk		
Lokket åpnes ikke automatisk.	Produktet har ikke registrert brukeren som nærmer seg.	> Nærme deg produktet på nytt (avstand ca. 1 m (1,1 yd)).
	Funksjonen er defekt.	> Ta kontakt med help@duravit.com.
	Funksjonen er ikke aktivert.	> Aktiver funksjonen. [▶App] Innstillinger – Lokk
Lokket lukkes ikke omgående.	Lokket lukkes automatisk etter 90 s når brukeren har gått fra produktet.	Normal tilstand
App		
Appen fungerer ikke.	Appen og produktet er ikke koblet sammen.	> Koble produktet til appen. > Kontroller at koblingen er opprettet.
En rød prikk vises i menyen i appen.	Avkalking er nødvendig.	> Utfør avkalking av produktet.

8 Avhending

8.1 Emballasje

Barn må ikke leke med plastposer eller emballasje, da det kan føre til personskader eller kvelning. Oppbevar slike materialer på et sikkert sted eller avhend dem på en miljøvennlig måte. Behold om mulig emballasjen inntil garantiperioden har løpt ut.

8.2 Elektrisk avfall (WEEE)



■ Symbolet med en gjennomstreket søppelcontainer forklarer at produktet må avhendes separat som elektrisk og elektronisk avfall (WEEE). Elektrisk og elektronisk avfall kan inneholde farlige stoffer. Ikke kast dette produktet i husholdningsavfallet. Bring den til et spesialmottak for gjenvinning av elektrisk og elektronisk avfall (WEEE). Du hjelper da til med å ta vare på råstoffer og beskytte miljøet. Du kan få mer informasjon om dette fra din forhandler eller fra de ansvarlige myndighetene.

8.3 Batterier



■ Brukte batterier må avhendes forsvarlig. Det finnes klart merkede beholdere for avhending av batterier på salgssteder for batterier og på kommunale oppsamlingssteder.

9 Tekniske data

Generelt	
Artikkelnummer	#613000012004300 #613200012004300
Nettvekt	4,5 kg (10 lbs)
Dimensjoner	
#613000012004300	520 x 365 x 140 mm (20 1/2 " x 14 3/8 " x 5 1/2 ")
#613200012004300	520 x 375 x 140 mm (20 1/2 " x 14 3/4 " x 5 1/2 ")
Nominell spenning	220 – 240 V
Frekvens	50 – 60 Hz
Nominell effekt	1080 W
Inngangsvanntrykk	0,07 – 0,75 MPa / 0,7 – 7,5 bar (10 – 109 psi)
Type sikring	IPX4 Beskyttelse mot sprut fra alle kanter
Integrert sikkerhetsenhet	EN1717 – type AB

Varmeeffekt	
Gjennomstrømningsvannvarmer	1480 W
Setevarme	50 W
Varmluftføn	280 W

Temperaturområde	
Driftstemperatur	4–40 °C (39–104 °F)
Vanntemperatur	33–41 °C (92–106 °F)
Setetemperatur	30–40 °C (86–104 °F)
Varmluftførens temperatur	35–55 °C (95–131 °F)

Vannforbruk

Dusjdrift	0,35–0,7 l/min (0,09–0,18 gal/min)
-----------	------------------------------------

Garanti

Dette produktets garantivilkår er tilgjengelige på nettet.

- > Bruk navigasjonen på www.duravit.com for å gå til «Service».
- > Åpne garantivilkårene.

10 Samsvarserklæringer

Høyfrekvensenergi

Overholdelseserklæring for radiofrekvens

Bluetooth og mikrobølgene installert i enheten er i samsvar med de grunnleggende kravene og andre relevante bestemmelser i radiodirektivet 2014/53/EU.



Storbritannia: Begrenset bruk

Kun 24,050 – 24,250 GHz for å beskytte politiets hastighetsmålere. Må derfor kun brukes innendørs for å sikre tilstrekkelig separasjon fra politiskannere.

Frankrike: Begrenset bruk

Effekt begrenset til 0,1 mW e.i.r.p i frekvensbånd 24,10 – 24,15 GHz. Militærbruk til radiolokalisering. Bruk av radarhastighetsmålere av politiet. Må derfor kun brukes innendørs for å sikre tilstrekkelig separasjon.

BLE (Bluetooth Low Energy)	
Dusjtoalettets sete/fjernkontroll	Driftsfrekvens: 2400 – 2483,5 MHz (2,400 – 2,4835 GHz); maks. effektnivå: < 10 dBm
Mikrobølger	
Sensor for automatisk åpning og lukking av lokket	Frekvensbånd for mikrobølgebruk: 24050 – 24250 MHz (24,05 – 24,25 GHz); maks. sendereffekt: < 16 mW.

Innehållsförteckning

1	Om detta dokument	70
2	Säkerhet	71
2.1	Syftet med dokumentet	71
2.2	Avsedd användning	71
2.3	Krav på användaren	71
2.4	Elsäkerhet	72
2.5	Hygien	73
2.6	Instruktioner för användning av fjärrkontroll med batterier	74
2.7	Lättare brännskador	74
2.8	Undvik produktskador	75
3	Produktöversikt	77
3.1	Konstruktions- och funktionsbeskrivning	77
3.1.1	Sitsenhet	77
3.1.2	LED-lampa på sitsenhet	77
3.1.3	Funktionsområde	78
3.1.4	Anslutning avkalkningsfunktion/huvudbrytare	79
3.2	Fabriksinställningar	79
4	Första idrifttagning	80
4.1	Aktivera fjärrkontroll	80
4.1.1	Fjärrkontroll med batterier	80
4.2	Aktivera produkten	80
4.3	Ladda ned app	81
4.4	Koppla appen	81
4.5	Parning av fjärrkontroll med duschoalett	82
5	Manövrering	83
5.1	Fjärrkontroll/app	83
5.2	Öppna och stäng locket	84
5.3	Ställa in användarprofilen via fjärrkontrollen	84
5.4	Energi- och vatteneffektivitet	85
5.4.1	Energisparläge (sitsvärme)	85

5.4.2 Semesterläge	85
6 Rengöring och skötsel	86
6.1 Säkerhet	86
6.2 Rengöringsrekommendationer	86
6.2.1 Rengöring	86
6.2.2 Rekommenderade rengöringsmedel	87
6.3 Självrengöring av duschmunstycke och duschhuvud	87
6.4 Manuellt rengöringsläge för duschmunstycke och duschhuvud	87
6.5 Avkalkning	88
7 Hjälpsvid problem	91
7.1 Allmänt	91
7.2 Felavhjälpning	91
8 Återvinning	97
8.1 Förpackning	97
8.2 Elskrot (WEEE)	97
8.3 Batterier	97
9 Tekniska data	98
10 Försäkran om överensstämmelse	100

1 Om detta dokument

Alla dokument till denna produkt och mer information finns tillgänglig online:

- > Använd sökfunktionen eller navigeringen på www.duravit.com för att komma till produktinformationssidan.
- > Hämta informationen och dokumenten på produktinformationssidan under "Nedladdningar".
- > Öppna snabbguiden i appen. [►App] Meny – enhetsguide – snabbguide

2 Säkerhet

2.1 Syftet med dokumentet

Anvisningen är en del av produkten. Om anvisningarna INTE följs kan det leda till personskador, produkt- och/eller egendomsskador.

- > Läs igenom och följ anvisningen.
- > Spara detta dokument och lämna det vidare till nästa användare.

Vi förbehåller oss rätten till tekniska förbättringar och utseendemässiga ändringar hos de avbildade produkterna.

2.2 Avsedd användning

SensoWash® är en dusch-WC med duschfunktion för stjärt- och intimitvätt och andra komfortfunktioner. Produkten får endast användas inomhus. Duravit tar INGET ansvar för någon användning utöver den avsedda användningen.

2.3 Krav på användaren

Denna produkt kan användas av barn under 3 år, men det krävs ständig tillsyn av en vuxen i barnets omedelbara närhet. Denna produkt kan användas av barn från 3 år och personer med nedsatt fysisk, sensorisk eller mental förmåga eller bristande erfarenhet och/eller kunskap i de fall som de är övervakade eller har fått instruktioner om hur produkten ska användas på ett säkert sätt och att de förstår riskerna.

- > Barn får INTE leka med produkten.
- > Rengöring och underhåll får INTE genomföras av barn utan uppsikt av vuxna.

2.4 Elsäkerhet

Livsfara p.g.a. elstötar

Kontakt med elektricitet kan leda till dödlig elstöt.

Säkerställ korrekt montering

- Produkten måste vara ordentligt jordad. Använd inte produkten om den inte är ordentligt jordad. Beakta monteringsanvisningen.
- Produkten har INGEN egen jordfelsbrytare utan måste installeras i en strömkrets som har en jordfelsbrytare installerad.
- Enheterna för elektrisk separation måste vara fast installerade i ledningsdragningen och uppfylla de allmänt gällande föreskrifterna. Dessutom måste de ha en allpolig kontaktseparation som motsvarar överspänningskategori III.

Undvik skador på nätkabeln

Om produktens nätanslutningsledning är skadad måste den bytas ut av tillverkaren eller dennes kundservice eller en liknande kvalificerad person för att undvika risker.

- > Se till att nätkabeln INTE är skadad.
- > Nätkabeln får INTE klämmas eller krossas.
- > Håll nätkabeln på avstånd från varma ytor och vassa kanter.

Använd INTE skadade produkter

Använd INTE produkten om den inte fungerar korrekt eller är skadad.

- > Stäng av produkten.
- > Koppla från strömförsörjningen.
- > Stäng avstängningsventilen för att koppla från vattentillförseln.
- > Kontakta help@duravit.com.

Reparera INTE produkten själv

Reparationer får endast utföras av yrkesutbildad personal med nödvändiga kunskaper och kvalifikationer.

- > Gör INTE några ändringar, manipulationer, ytterligare installationer eller reparationsförsök på produkten.
- > Använd enbart tillbehör som rekommenderas av Duravit.

Undvik kortslutning på grund av fukt

- > Installera INTE produkten i ett alltför fuktigt rum. Se till att ventilationen är tillräcklig för att förhindra kondensering i elektriska komponenter.
- > När du flyttar produkten från en kall till en varm plats, låt den först vara avstängd i några timmar för att undvika eventuell kondens.

2.5 Hygien

Hälsorelaterade skador på grund av förorenat, kontaminerat eller långvarigt stillastående vatten

Användning av smutsigt, förorenat eller långvarigt stillastående vatten för duschfunktionerna kan orsaka hälsorelaterade skador.

- > Förse produkten med kallt dricksvatten från huvudvattenledningen.
- > Anslut INGET avloppsvatten, gråvatten, varmvatten, havsvatten eller annat icke eller bara måttligt renat vatten.
- > Använd bara medlevererade tilloppsslangar, alltså INGA gamla slangar.
- > Om produkten INTE används på fjorton dagar eller längre ska du tömma produkten och stänga av den (semesterläge).

2.6 Instruktioner för användning av fjärrkontroll med batterier

Livsfara vid sväljning/risk för kemiska brännskador

Den här produkten innehåller knappcells batterier. Svälj INTE batterierna! Att svälja batteriet kan orsaka allvarliga inre brännskador och leda till döden inom två timmar.

- > Svälj INTE batterierna, risk för kemiska brännskador.
- > Håll både nya och använda batterier borta från barn. Om batterifacket INTE stängs korrekt, använd INTE produkten och håll barn på avstånd.
- > Sök omedelbart läkarvård vid misstanke om att en person misstänks ha svält eller på annat sätt fört in ett batteri i kroppen.

Hälsorelaterande skador vid läckande batterisyra

- > Om batterisyra har läckt ut, undvik kontakt med hud, ögon och slemhinnor.
- > Vid kontakt med syran ska personen skölja de drabbade områdena med rikligt med rent vatten och omedelbart söka läkarvård.
- > Utsätt INTE batterierna för extrema omgivningsförhållanden: Placera dem INTE på varma ytor och utsätt dem INTE för direkt solljus. Annars finns ökad risk att de läcker.
- > Batterierna måste avfallshanteras på korrekt sätt och hållas på avstånd från barn. Även förbrukade batterier kan orsaka skador.

2.7 Lättare brännskador

Hälsoskador på grund av lättare brännskador

Ett mycket långvarigt toalettbesök med påslagen sitsvärme kan leda till lättare brännskador.

- > Stäng av sitsvärmern om toaletten används under mycket lång tid, särskilt för personer med begränsade sensoriska och motoriska färdigheter.

2.8 Undvik produktskador

Instruktioner för användning av fjärrkontroll med batterier

- > Batterierna får INTE laddas, återaktiveras med andra medel, tas isär eller utsättas för extrem värme (t.ex. eld).
- > Polterminalerna får INTE kortslutas.
- > Ta alltid genast ut förbrukade batterier ur fjärrkontrollen. Dessa kan börja läcka och förorsaka skador.
- > Blanda INTE nya och gamla batterier i fjärrkontrollen.
- > Olika typer av batterier får INTE kombineras med varandra.
- > Rengör batterierna och kontakterna innan du lägger i batterierna.
- > Batterierna måste läggas i med rätt polaritet enligt märkningen.
- > Ta ut batterierna om fjärrkontrollen INTE kommer att användas under en längre tid.

Vid felaktig användning kan produktskador och/eller felfunktioner uppstå

- > Kliv INTE upp eller ställ dig på produkten.
- > Smutsa inte avsiktligt ner, spruta vatten på eller täpp igen duschmunstycket.

Undvik skador på sitsen och locket

- > Sitt, stå eller stöd dig INTE mot locket.
- > Ta INTE bort sitsen och locket.
- > Skada INTE sitsens yta. Om sitsens yta är skadad, kontakta help@duravit.com.
- > Beroende på modell öppnar och stänger du locket med fjärrkontrollen eller appen.
- > Avbryt INTE den automatiska öppningen och stängningen av locket för hand.
- > Se till att toalettsitsen är nedfälld och inte blockerar den automatiska öppningen och stängningen av locket.
- > Luta dig INTE mot locket när du använder WC:n.
- > Ställ INGA tunga föremål på locket.

Skador genom fruset vatten

- > Installera och använd INTE produkten i utrymmen som har utsatts för frost. Rumstemperaturen måste minst vara 4 °C (39 °F).

Skador på grund av yttre påverkan

- > Ställ eller lägg INTE öppna eldkällor så som levande ljus, cigaretter e. dyl. på produkten.
- > Utsätt INTE produkten för direkt vattenbegjutning eller direkt solljus.

3 Produktöversikt

3.1 Konstruktions- och funktionsbeskrivning

3.1.1 Sitsenhet

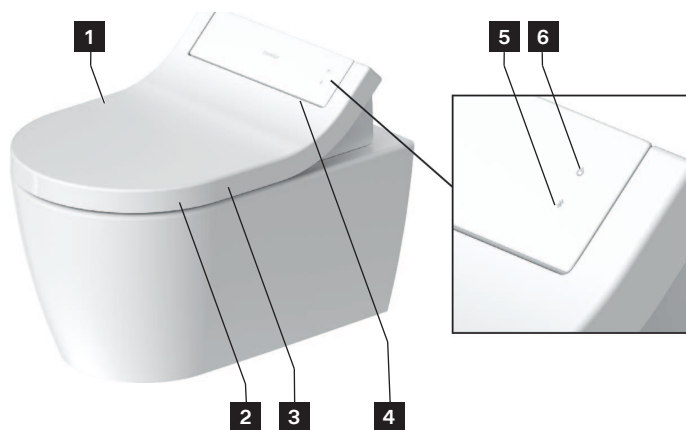

1 Sensor (öppna locket beröringsfritt)

2 Sittsensor

3 Sitsvärme

4 Nattbelysning

5 Bluetooth-knapp/Bluetooth-lampa (LED)

6 Strömbrytare/statuslampa (LED)

3.1.2 LED-lampa på sitsenhet

Strömbrytare

LED	Funktion
Röd	Standby-läge
Grön	Tillkopplad
Orange	Energisparläge
Blinkande grön	Avkalkningsläget är aktiverat.
Blinkande orange	Avkalkning krävs. > Avkalka produkten. > Tryck en gång på strömbrytaren för att stoppa blinkningen.

LED	Funktion
Blinkande röd	<p>Felindikering</p> <ul style="list-style-type: none"> > Stäng av produkten. > Koppla från strömförsörjningen. > Stäng avstängningsventilen för att koppla från vattentillförseln. > Kontakta help@duravit.com.

Bluetooth-knapp

LED	Funktion
Blå	Bluetooth är tillgänglig och ansluten.
Av	Bluetooth är inte tillgänglig.
Blinkande blå	Enheten är i anslutningsläge.

3.1.3 Funktionsområde

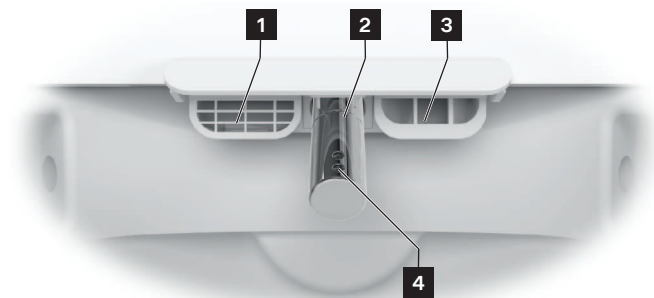

1 Inre bräddavlopp

2 Duschmunstycke

3 Varmluftstork

4 Duschhuvud

3.1.4 Anslutning avkalkningsfunktion/huvudbrytare

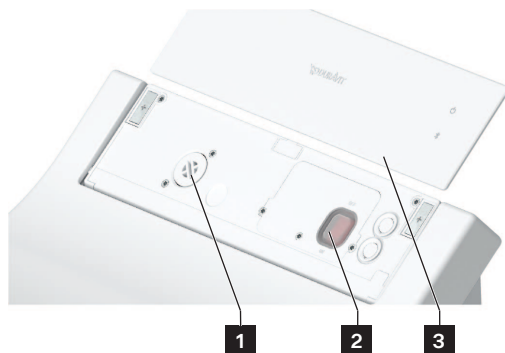

- 1** Anslutning avkalkningsfunktion
- 2** Huvudbrytare (huvudströmförsörjning)
- 3** Magnetiskt skydd

3.2 Fabriksinställningar

Funktion	Inställningsområde	Fabriksinställning
Öppna/stäng locket beröringsfritt	På/av	Av
Komfortdusch	På/av	På
Varmlufttorkens temperatur	Av/låg/medel/hög	Medel
Duskmunstyckets position	1, 2, 3, 4, 5	3
Duschstrålens styrka	Låg/medel/hög	Medel
Vattentemperatur	Av/låg/medel/hög	Medel
Sitsvärme	På/av	På
Energisparläge	På/av	Av
Nattbelysning	Av/auto/på	Auto
Bekräftelseton	På/av	På

4 Första idrifttagning

4.1 Aktivera fjärrkontroll

4.1.1 Fjärrkontroll med batterier

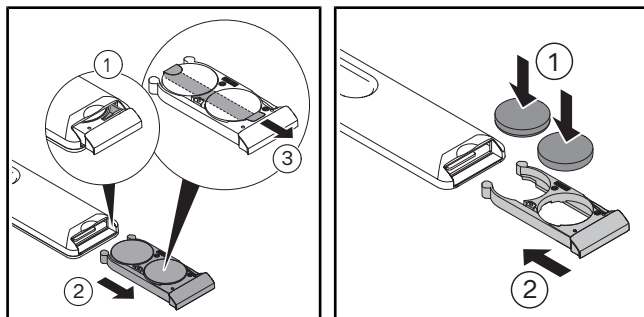

- > Dra ut batterifacket.
- > Tryck på spaken för att öppna batterifacket helt och hållet.
- > Ta bort skyddsfilm.
- > Lägg i batterierna (CR2450).
- > Stäng batterifacket.

4.2 Aktivera produkten

WARNING

Hälsorelaterade skador på grund av förorenat, kontaminerat eller långvarigt stillastående vatten

Användning av smutsigt, förorenat eller långvarigt stillastående vatten för duschfunktionerna kan orsaka hälsorelaterade skador.

- > Aktivera den extra självrengöringsfunktionen om produkten INTE har använts på fjorton dagar eller längre.

Produkten måste vara fullständigt installerad enligt monteringsanvisningarna och ansluten till den ordinarie ström- och vattenförsörjningen.

- > Se till att avstängningsventilen är öppnad.
- > Slå på produkten med strömbrytaren.

LED-lampan lyser grönt. Vid behov genomförs en initialiseringsprocess, vilket kan ta några minuter.

- > För att testa produkten, placera ett stänkskydd mellan keramiken och sitsen.
- > Tryck på och håll in sitssensorn med handen tills du hör en signalton.
- > Aktivera funktionen rearwash eller ladywash för att testa produkten.

4.3 Ladda ned app



- > Leta efter "SensoWash" i Play Store (Android) eller i App Store (iOS).
- > Ladda ned appen.
- > Godkänn vid behov åtkomst till lokaliseringstjänster (GPS).

4.4 Koppla appen

Produkten ansluts med appen via Bluetooth. Produkten och Bluetooth-funktionen måste båda vara aktiverade för att anslutningen ska kunna skapas.

- > Aktivera appen på den mobila enheten.
- > Följ steg för steg-anvisningarna i appen.
Du får en bekräftelse i appen när anslutningen är skapad.

4.5 Parning av fjärrkontroll med duschoalett

Aktivera parningsläget med fjärrkontrollen när LED-lampan på fjärrkontrollens ovansida blinkar rött.

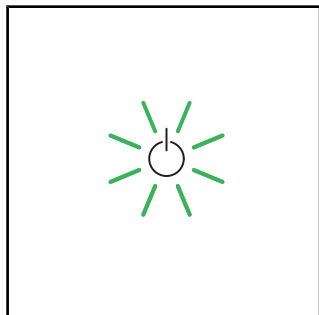

> Se till att produkten är aktiverad (strömbrytaren lyser grönt).

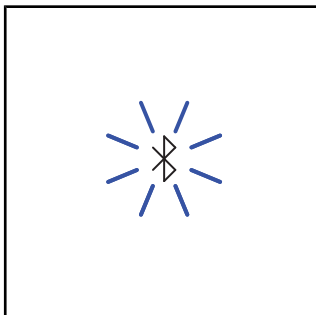

> Tryck på Bluetooth-knappen på produkten och håll den intryckt tills LED-lampan blinkar blått.

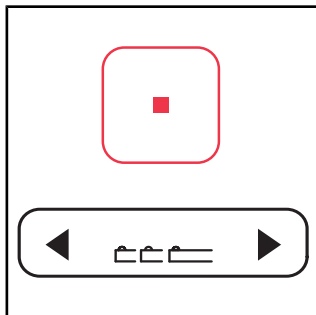

> Tryck och håll in stoppknappen på fjärrkontrollen.
> Tryck först samtidigt på vänsterpilen på knappen till duschmunstyckets position och sedan på högerpilen.
> Släpp knapparna.

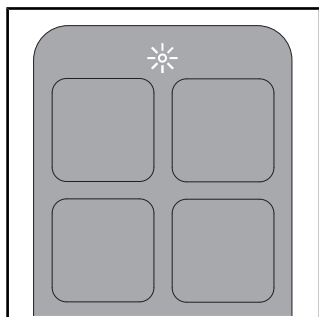









> LED-lampan upptill på fjärrkontrollen blinkar medan processen pågår.
> LED-lampan på fjärrkontrollens ovansida lyser vitt i några sekunder när anslutningen har upprättats.



5 Manövrering

5.1 Fjärrkontroll/app

Produkten kan styras via fjärrkontroll (grundfunktioner) och/eller via appen (utökade funktioner). Vissa inställningar kan bara göras via appen. Funktionerna är konfigurerade enligt fabriksinställningarna.

> Ladda ned appen för att kunna göra alla inställningar som finns tillgängliga för den här produkten.

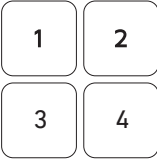
Symbol	Namn
	Meny
	Lägg till eller ta bort produkten.
	Aktiverar Rearwash . Om funktionen inte avbryts stannar den automatiskt efter 2 minuter.
	Aktiverar Ladywash . Om funktionen inte avbryts stannar den automatiskt efter 2 minuter.
	Aktiverar (kort signalton)/avaktiverar (lång signalton) sitsvärmen .
	Aktiverar varmluftstorken . Funktionen har lägena av/låg/medel/hög. Om funktionen inte avbryts stannar den automatiskt efter 5 minuter. [▶App] Hem – varmluftstork – temperatur
	Ställer in vattentemperaturen . Funktionen har lägena av/låg/medel/hög. Inställningarna visas på fjärrkontrollen (LED) och i appen. [▶App] Hem – rearwash/ladywash
	Ställer in duschstrålens styrka . Funktionen har lägena låg/medel/hög. Inställningarna visas på fjärrkontrollen (LED) och i appen. [▶App] Hem – rearwash/ladywash

Symbol	Namn
	Ställer in duschmunstyckets position . Funktionen har lägena 1, 2, 3, 4 och 5. Inställningarna visas på fjärrkontrollen (LED) och i appen. [▶App] Hem – rearwash/ladywash
	Aktiverar användarprofil (endast fjärrkontroll). Inställningarna kan göras via fjärrkontrollen eller appen. > Välj en valfri funktion för att hämta de sparade inställningarna.
	Öppnar/stänger locket .
	Stoppar pågående funktion.

OBS På sitsen sitter en sensor. Dusch- och torkfunktionerna kan bara aktiveras när en användare sitter på WC:n.

5.2 Öppna och stäng locket

OBS

Skador på sitsenheten

Att avbryta den pågående funktionen genom att mekaniskt öppna och stänga locket kan orsaka skador på produkten.

> Avbryt INTE den mekaniska öppningen och stängningen av locket för hand.

Locket kan öppnas och stängas med fjärrkontrollen eller appen. Produkten har också en närhetssensor. Locket öppnas och stängs beröringsfritt så snart en användare närmar sig eller rör sig bort.

5.3 Ställa in användarprofilen via fjärrkontrollen

Personliga preferenser kan sparas i olika användarprofiler.

> Aktivera rearwash/ladywash.

> Ställ in duschmunstyckets position, duschstrålens styrka och vattentemperaturen under pågående funktion.

LED-lamporna på fjärrkontrollen visar respektive inställning.

> Tryck i 3 sekunder på användarprofil 1/2/3/4 för att spara profilen.

OBS På sitsen sitter en sensor. Dusch- och torkfunktionerna kan bara aktiveras när en användare sitter på WC:n.

5.4 Energi- och vatteneffektivitet

För att minimera användningen av naturresurser har produkten en genomströmningvärmare och en automatisk stoppfunktion för alla dusch- och torkfunktioner. För att spara energi vid daglig användning kan följande inställningar justeras:

5.4.1 Energisparläge (sitsvärme)

Avaktiverar sitsvärmern under en bestämd tidsperiod, t.ex. under dagen, när du arbetar. Därefter återaktiveras sitsvärmern igen.

> Aktivera energisparläget via appen. [▶App] Meny – Inställningar – Sits

Energisparläget aktiveras automatiskt om produkten inte har använts på 48 timmar.

> Välj en valfri funktion för att återaktivera produkten.

5.4.2 Semesterläge

Om produkten inte används på fjorton dagar eller längre ska du tömma produkten och stänga av den.

> Stäng avstängningsventilen för att koppla från vattentillförseln.

> Aktivera semesterläget via appen. [▶App] Meny – Skötsel – Semesterläge

Vattencisternen töms. Du får en bekräftelse i appen när processen är klar.

> Koppla från strömförsörjningen.

> Ta ur batterierna ur fjärrkontrollen.

6 Rengöring och skötsel

6.1 Säkerhet



VARNING

Livsfara p.g.a. elstötår

I sitsenheten sitter produktens elektroniska komponenter.

- > Koppla från produkten från strömförsörjningen före rengöring.
- > Håll INTE vatten över sitsenheten.
- > Låt INTE vatten tränga in i sitsenheten.

OBS

Produktskador vid felaktig rengöring och skötsel

Rengöringsmedel, rengöringsredskap och rengöringsutrustning av fel sort kan skada och permanent missfärga ytan.

- > Använd endast rengöringsmedel och rengöringsredskap som rekommenderas av Duravit.
- > Följ bruksanvisningen från tillverkaren av rengöringsmedlet.
- > Använd bara rengöringsredskap som är avsedda för användningsområdet (INGEN högtryckstvätt eller ångrengöring).

OBS

Produktskador från spraydimma

Spraydimma kan tränga in i minsta öppning eller spår och skada ytan.

- > Spraya rengöringsmedel på en rengöringsduk och aldrig direkt på produkten.

OBS

Skador på produkten vid långa rengöringsintervaller

För långa intervaller mellan rengöring kan leda till fastsittande smuts.

- > Rengör ytan regelbundet och omedelbart när den blivit smutsig.

6.2 Rengöringsrekommendationer

6.2.1 Rengöring

- > Rengör ytan regelbundet och omedelbart när den blivit smutsig.
- > Rengör ytan med en fuktig rengöringsduk.
- > Avlägsna fastsittande smuts med det rekommenderade rengöringsmedlet. Ta då alltid rengöringsmedlet på rengöringsduken.
- > Använd en WC-borste för rengöring av WC:n.
- > Torka av med rent vatten för att få bort alla rester av rengöringsmedel.
- > Torka ytan torr.

6.2.2 Rekommenderade rengöringsmedel

Komponenter	Rengöringsmedel	Redskap för rengöring
Sits och lock	Neutralt rengöringsmedel (pH 6 – 8)	Rengöringsduk av bomull
Skydd	Neutralt rengöringsmedel (pH 6 – 8)	Rengöringsduk av bomull
Duschkunstycke/ duschkuvud	Neutralt rengöringsmedel (pH 6 – 8)	– Rengöringsduk av konstfiber – Slipande svamp
Keramik daglig rengöring	Neutralt rengöringsmedel (pH 6 – 8)	– Rengöringsduk av konstfiber – WC-borste
Keramik kalk	Surt rengöringsmedel (pH < 6) (t.ex. citronrengöringsmedel)	– Rengöringsduk av konstfiber – WC-borste
Fjärrkontroll	Vatten	Rengöringsduk av bomull

6.3 Självrengöring av duschkunstycke och duschkuvud

Före och efter varje användning rengörs det indragna duschkunstycket automatiskt. Funktionen kan bara aktiveras när ingen sitter på WC:n/när sitssensorn är avaktiverad.

- > Aktivera den extra självrengöringsfunktionen via appen om produkten INTE har använts på fjorton dagar eller längre. [►App] Meny – Skötsel – Självrengöring

6.4 Manuellt rengöringsläge för duschkunstycke och duschkuvud

Manuell rengöring går endast att genomföra när sitssensorn är avaktiverad.

- > Aktivera det manuella rengöringsläget med appen för att köra ut duschkunstycket för manuell rengöring. [►App] Meny – skötsel – manuell rengöring
- > Följ anvisningarna i appen.

OBS Funktionen kan bara aktiveras när ingen sitter på WC:n/när sitssensorn är avaktiverad.

6.5 Avkalkning

OBS

Förkalkning orsakar begränsad funktion eller produktskador

I regioner med hårt vatten kan kalkavlagringar uppstå. Kalk kan påverka produktens prestanda.

- > Kontrollera vattenkvaliteten i regionen. Om vattnets hårdhetsgrad är ≥ 14 °dH (2,5 mmol/l) rekommenderar Duravit att installera en vattenavhårdare.
- > Konfigurera avkalkningsinställningarna utifrån vattenhårdheten i regionen.
[►App] Meny – Skötsel – Avkalkning
- > Avkalka produkten regelbundet. Strömbrytaren på sitsenheten blinkar orange när produkten behöver avkalkas och en röd prick visas på appens meny.
- > Använd endast avkalkningsmedel i original från Duravit.

Vattnets hårdhet	Avkalkningscykel
mjukt: < 8,4 °dH (1,5 mmol/l)	varje halvår
medel: 8,4 – 14 °dH (1,5 – 2,5 mmol/l)	varje halvår
hårt: > 14 °dH (2,5 mmol/l)	varje kvartal

Avkalkningsprocessen kan aktiveras via appen.

- > Följ anvisningarna i appen.

Avkalkningsprocessen kan aktiveras med fjärrkontrollen.

Produkten kan inte användas medan avkalkningen pågår.

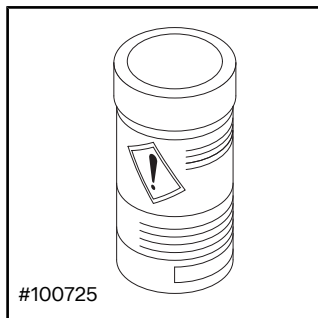

- > Följ bruksanvisningen från tillverkaren.
- > Beroende på modell måste funktionen för beröringsfri öppning/stängning av locket stängas av före avkalkningen.

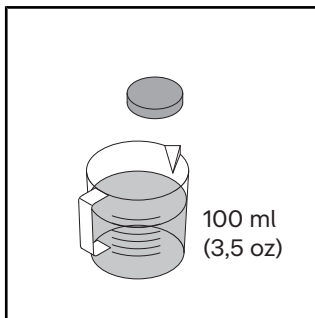

- > Lös upp en avkalkningstablett i 100 ml (3,5 oz) varmt vatten.
- > Vänta tills avkalkningstabletten är helt upplöst. Krossa tabletten om det behövs.

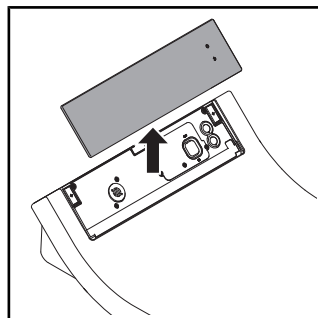

- > Ta bort sidopanelen.

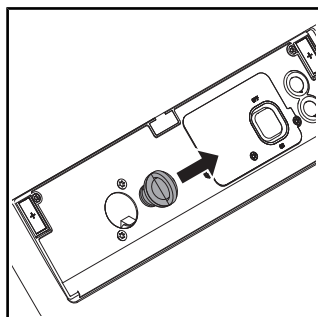

- > Dra ut förslutningspluggen.

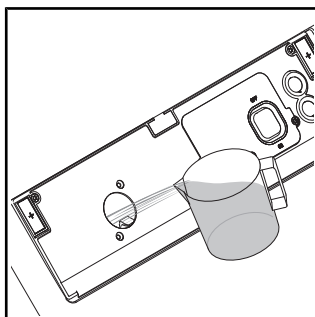

- > Häll avkalkningsmedlet i öppningen.
- > Beroende på modell kan överflödigt avkalkningsmedel rinna ner i toaletten.

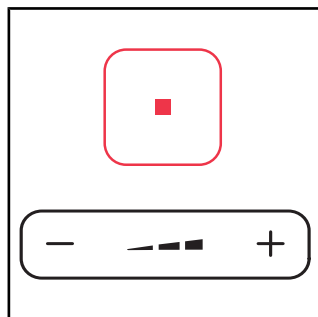

- > Tryck och håll in stoppknappen.
- > Tryck samtidigt på minus-symbolen på knappen för duschstrålens styrka och håll den intryckt tills en signalton ljuder.
- > Släpp knapparna.

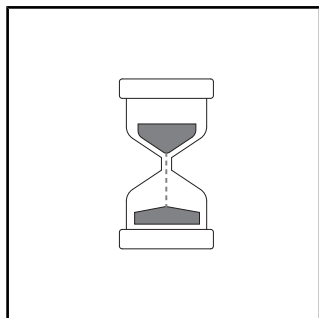

> En signalton ljuder.
LED-lampan på
sitsenheten blinkar
grönt medan
avkalkningsläget är
aktiverat.

> Avkalkningsprocessen
startar.
Avkalkningsprocessen
tar ca en halvtimme.

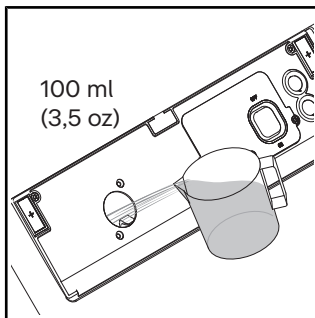

> Skölj med rent vatten.

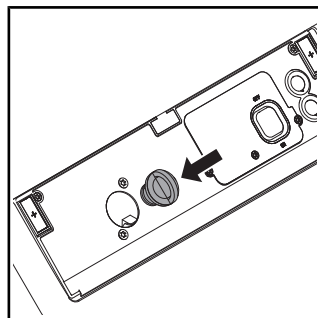

> Tryck in
förlutningspluggen.
> Sätt på locket.

7 Hjälp vid problem

7.1 Allmänt

Förfarande vid funktionsfel:

- > Stäng av produkten och sätt på den igen.
- > Följ anvisningarna nedan.
- > Om produkten fortfarande inte fungerar korrekt, kontakta help@duravit.com.
- > Ha artikelnumret redo. Artikelnumret finns i Tekniska data i slutet av bruksanvisningen, på förpackningsetiketten, på produktetiketten och i appen. [►App] Meny – Enhetsguide – Enhetshantering – Enhetsinformation

7.2 Felavhjälpning

Problem	Möjlig orsak	Lösning
LED-lampa (sitsenhet)		
LED-lampan blinkar rött.	Felindikering	<ul style="list-style-type: none">> Stäng av produkten.> Koppla från strömförsörjningen.> Stäng avstängningsventilen för att koppla från vattentillförseln.> Kontakta help@duravit.com.
LED-lampan blinkar rött tre gånger	Det finns luft i vattenledningen.	<ul style="list-style-type: none">> Aktivera den extra självrengöringen via appen. [►App] Meny – Skötsel – Självrengöring
	Avstängningsventilen på vattenledningen är stängd.	<ul style="list-style-type: none">> Öppna avstängningsventilen.
	Filtertätningen på vattenledningen är smutsig.	<ul style="list-style-type: none">> Kontakta help@duravit.com.
	Vattenledningen är vikt eller klämd.	<ul style="list-style-type: none">> Kontakta en VVS-installatör.

Problem	Möjlig orsak	Lösning
LED-lamporna blinkar orange.	Avkalkning krävs.	<ul style="list-style-type: none"> > Avkalka produkten. > Tryck en gång på strömbrytaren för att stoppa blinkningen.
LED-lampan blinkar grönt.	Avkalkningsläget är aktiverat.	Avkalkningen tar ca en halvtimme. Under denna tid kan produkten inte användas.
Allmänna problem		
Produkten fungerar inte.	Produkten är avstängd (LED-lampan är släckt).	> Slå på eller anslut produkten.
	Produkten är i standby-läge (LED-lampan lyser rött).	> Aktivera produkten.
Vatten läcker ut.	Läckage	<ul style="list-style-type: none"> > Stäng av produkten. > Koppla från strömförsörjningen. > Stäng avstängningsventilen för att koppla från vattentillförseln. > Kontakta help@duravit.com.

Problem	Möjlig orsak	Lösning
Fjärrkontroll		
Fjärrkontrollen reagerar inte.	Batterierna är nästan urladdade (LED-lamporna blinkar vitt).	> Byt batterierna.
	Fjärrkontrollen är inte ansluten till produkten (LED-lamporna uppe på fjärrkontrollen blinkar rött).	> Aktivera parningsläget för fjärrkontrollen.
	INGA batterier är ilagda.	> Lägg i batterier.
	Fjärrkontrollen är defekt.	> Kontakta help@duravit.com.
Duschfunktioner		
Bytet mellan rear- och ladywash tar lång tid.	Duschmunstycket dras in mellan funktionerna. Bytet tar ca 12 sekunder.	Normalt tillstånd
Duschstrålens styrka är för svag.	Duschstrålens styrka har ställts in på "låg".	> Öka duschstrålens styrka. [▶App] Hem – rearwash/ladywash
	Vattenledningen är vikt eller klämd.	> Kontakta en VVS-installatör.
Duschstrålens styrka är instabil.	Vattenfiltret är tilltäppt.	> Kontakta help@duravit.com.
Vattentemperaturen är för hög/låg.	Temperaturen är felaktigt inställd.	> Ställ in temperaturen. [▶App] Hem – rearwash/ladywash
Rearwash/ladywash stannar automatiskt.	Funktionen stannar automatiskt efter 2 minuter.	Normalt tillstånd
	Sittsensorn har förlorat kontakten.	> Sätt dig igen. > Aktivera funktionen.

Problem	Möjlig orsak	Lösning
Rearwash/ladywash fungerar inte.	Duschhuvudet är tilltäppt.	> Rengör duschhuvudet. [▶App] Hem – rearwash/ladywash
	Sittsensorn har förlorat kontakten.	> Sätt dig igen. > Aktivera funktionen.
Sitsvärme		
Sitsvärmens fungerar inte.	Funktionen är avaktiverad.	> Aktivera funktionen. [▶App] Inställningar – sits
Sitstemperaturen är för hög/låg.	Temperaturen är felaktigt inställd.	> Ställ in temperaturen. [▶App] Inställningar – sits
Sitstemperaturen är för låg.	Produkten är i energisparläge (LED-lampan lyser orange).	> Avaktivera energisparläget. [▶App] Inställningar – sits
	Produkten aktiverar energisparläget automatiskt när samtliga funktioner inte har varit aktiva på mer än 48 timmar.	> Välj en valfri funktion för att återaktivera produkten.
Varmluftstork		
Varmluftstorkens temperatur är för hög/låg.	Temperaturen är felaktigt inställd.	> Ställ in temperaturen. [▶App] Hem – varmluftstork
Varmluftstorken stannar automatiskt.	Funktionen stannar automatiskt efter 5 minuter.	Normalt tillstånd
	Sittsensorn har förlorat kontakten.	> Sätt dig igen. > Aktivera funktionen.

Problem	Möjlig orsak	Lösning
Nattbelysning		
Nattbelysningen fungerar inte.	Funktionen är avaktiverad.	> Aktivera nattbelysningen eller auto-läget. [▶App] Inställningar – ljus och ljud
	Auto-läget är aktiverat. Funktionen avaktiverar nattbelysningen automatiskt när omgivningsljuset är för ljus.	Normalt tillstånd
Nattbelysningen lyser konstant.	Funktionen är aktiverad.	> Avaktivera nattbelysningen eller aktivera auto-läget. [▶App] Inställningar – ljus och ljud
	Auto-läget är aktiverat. Funktionen aktiverar nattbelysningen automatiskt när omgivningsljuset är för mörkt.	Normalt tillstånd
Manuell rengöring		
Duschmunstycket dras in automatiskt.	Funktionen stannar automatiskt efter 2 minuter.	> Aktivera funktionen. [▶App] Skötsel – manuell rengöring
Automatisk självrengöring		
Det droppar vatten från det indragna duschmunstycket.	Före och efter varje användning rengörs det indragna duschmunstycket automatiskt.	Normalt tillstånd

Problem	Möjlig orsak	Lösning
Lock		
Locket öppnas inte automatiskt.	Produkten har inte känt av den användare som närmar sig.	> Gå fram till produkten igen (avstånd ca 1 m [1,1 yd]).
	Funktionen är defekt.	> Kontakta help@duravit.com.
	Funktionen är inte aktiverad.	> Aktivera funktionen. [▶App] Inställningar – Lock
Locket stängs inte omedelbart.	När användaren har gått därifrån stängs locket automatiskt efter 90 sekunder.	Normalt tillstånd
App		
Appen fungerar inte.	Appen och produkten är inte anslutna.	> Anslut produkten till appen. > Kontrollera att anslutningen har fungerat.
På appens meny visas en röd prick.	Avkalkning krävs.	> Avkalka produkten.

8 Återvinning

8.1 Förpackning

Barn får inte leka med plastpåsar eller förpackningsmaterial eftersom det finns risk för skador och kvävning. Förvara dessa material på en säker plats eller avfallshantera dem på ett miljövänligt sätt. Spara om möjligt förpackningen tills garantitiden har gått ut.

8.2 Elskrot (WEEE)



■ Symbolen med en överkryssad soptunna anger att produkten ska bortskaffas separat som avfall av elektrisk och elektronisk utrustning (WEEE). Förbrukade elektriska och elektroniska apparater kan innehålla farliga substanser. Produkten får därför inte kasseras i hushållssoporna. Lämna in produkten till en speciell återvinningscentral för förbrukade elektriska och elektroniska apparater (WEEE). På så sätt bidrar du till att återvinna råmaterial och skydda miljön. Kontakta din återförsäljare eller ansvariga myndigheter för mer information.

8.3 Batterier



■ Förbrukade batterier måste avfallshanteras på ett korrekt sätt. För detta ändamål finns uppmärkta behållare för avfallshantering av batterier i affärer som säljer batterier och på kommunala återvinningsstationer.

9 Tekniska data

Allmänt	
Artikelnummer	#613000012004300 #613200012004300
Nettovikt	4,5 kg (10 lbs)
Mått	
#613000012004300	520 x 365 x 140 mm (20 1/2 " x 14 3/8 " x 5 1/2 ")
#613200012004300	520 x 375 x 140 mm (20 1/2 " x 14 3/4 " x 5 1/2 ")
Märkspänning	220 – 240 V
Frekvens	50 – 60 Hz
Nominell spänning	1080 W
Inkommande vattentryck	0,07 – 0,75 MPa / 0,7 – 7,5 bar (10 – 109 psi)
Kapslingsklass	IPX4 skydd mot stänkvatten från alla sidor
Integrerad säkerhetsanordning	SS-EN1717 – typ AB

Värmeeffekt	
Genomströmningsvärmare	1480 W
Sitsvärme	50 W
Varmluftstork	280 W

Temperaturområde	
Drifttemperatur	4 – 40 °C (39 – 104 °F)
Vattentemperatur	33 – 41 °C (92 – 106 °F)
Sitstemperatur	30 – 40 °C (86 – 104 °F)
Varmluftstorkens temperatur	35 – 55 °C (95 – 131 °F)

Vattenförbrukning

Användning av dusch	0,35–0,7 l/min (0,09–0,18 gal/min)
---------------------	------------------------------------

Garanti

Garantivillkoren för denna produkt finns tillgängliga online.

- > Använd navigeringen på www.duravit.com för att komma till "Service".
- > Öppna garantivillkoren.

10 Försäkran om överensstämmelse

Högfrekvensenergi

Försäkran om efterlevnad av radiofrekvensdirektivet

Den Bluetooth- och mikrovågsteknik som är installerad i enheten överensstämmer med de väsentliga kraven och andra relevanta bestämmelser i RED-direktivet 2014/53/EU.



Storbritannien: Begränsad användning

Endast 24,050 – 24,250 GHz för att skydda polisens hastighetsmätare, använd därför endast inomhus för att säkerställa tillräcklig avskärmning från polisens scannrar.

Frankrike: Begränsad användning

Effekt begränsad till 0,1 mW e.i.r.p i frekvensbandet 24,10 – 24,15 GHz. Militär användning av radiolokalisering. Polisen använder radarmätare för hastighetsmätning, använd därför endast inomhus för att säkerställa tillräcklig avskärmning.

BLE (Bluetooth Low Energy)	
Dusch-WC sits/fjärrkontroll	Arbetsfrekvens: 2 400 – 2 483,5 MHz (2,400 – 2,4835 GHz); max. effektnivå < 10 dBm
Mikrovågor	
Sensor för automatisk öppning och stängning av locket	Frekvensband för mikrovågor: 24 050 – 24 250 MHz (24,05 – 24,25 GHz); max. utgångseffekt: < 16 mW.

ET

Sisukord

1	Sellest dokumendist	103
2	Ohutus	104
2.1	Dokumendi eesmärk	104
2.2	Sihipärane kasutamine	104
2.3	Nõuded kasutajale	104
2.4	Elektriohutus	104
2.5	Hügieen	106
2.6	Juhised patareidega kaugjuhtimispuldi kasutamiseks	106
2.7	Kerged põletused	107
2.8	Toodekahjustuste vältimine	107
3	Toote ülevaade	110
3.1	Ehituse ja talitluse kirjeldus	110
3.1.1	Istmemoodul	110
3.1.2	Istmemooduli LED-näidik	110
3.1.3	Funktsiooniala	111
3.1.4	Katlakivi eemaldusfunktsiooni/pealüliti ühendus	112
3.2	Tehaseseadistused	112
4	Esimene kasutuselevõtmine	113
4.1	Kaugjuhtimispuldi aktiveerimine	113
4.1.1	Patareidega kaugjuhtimispult	113
4.2	Toote aktiveerimine	113
4.3	Äpi allalaadimine	114
4.4	Äpi ühildamine	114
4.5	Kaugjuhtimispuldi ühildamine WC-dušiga	115
5	Kasutamine	116
5.1	Kaugjuhtimispult/äpp	116
5.2	Kaane avamine ja sulgemine	117
5.3	Kasutajaprofiili määramine kaugjuhtimispuldiga	117
5.4	Energia- ja veeökonoomsus	118
5.4.1	Energiasäästurežiim (istmesoojendus)	118

5.4.2	Puhkuserežiim	118
6	Puhastamine ja hooldus	119
6.1	Ohutus	119
6.2	Puhastussoovitused	119
6.2.1	Puhastamine	119
6.2.2	Soovitatav puhastusvahend	120
6.3	Dušidüüsi ja dušipea isepuhastus	120
6.4	Dušidüüsi ja dušipea käsitsi puhastusrežiim	120
6.5	Katlakivi eemaldamine	121
7	Abi probleemi korral	124
7.1	Üldine	124
7.2	Vigade kõrvaldamine	124
8	Jäätmekäitlus	130
8.1	Pakend	130
8.2	Elektrijäätmed (WEEE)	130
8.3	Patareid	130
9	Tehnilised andmed	131
10	Vastavusdeklaratsioonid	133

1 Sellest dokumendist

Kõik selle toote dokumendid ja muu teave on kasutatav veebis:

- > Tooteinfo lehele liikumiseks kasutage otsingufunktsiooni või navigeerimist www.duravit.com peale.
- > Avage tooteinfo lehel jaotises "Downloads" info ja dokumendid.
- > Avage äpis lühijuhend. [▶Äpp] Menüü – Seadme juhend – lühijuhend

2 Ohutus

2.1 Dokumendi eesmärk

Juhend on toote osa. Kui seda juhendit EI järgita, võivad tagajärjeks olla isiku-, toote- ja/või varakahjud.

- > Lugege ja järgige juhendit.
- > Hoidke käesolev dokument alles ja andke see järgmisele kasutajale edasi.

Me jätame endale esitatud toodetel tehniliste täiustuste ja visuaalsete muudatuste tegemise õiguse.

2.2 Sihipärane kasutamine

SensoWash® on istmiku ja intiimpiirkonna pesemiseks ettenähtud ja täiendavate mugavusfunktsioonidega WC-dušš. Toodet tohib kasutada ainult sisetingimustes. Igasuguse sihipärase kasutamise raamest väljuva või muul viisil kasutamise eest Duravit EI vastuta.

2.3 Nõuded kasutajale

Seda toodet võivad kasutada alla 3-aastased lapsed, siiski on vajalik täiskasvanu poolne pidev järelevalve lapse vahetus läheduses. Seda toodet tohivad kasutada lapsed alates 3. eluaastast ja vanemad, samuti piiratud füüsiliste, sensoorsete või vaimsete võimetega isikud või isikud, kellel ei ole piisavalt kogemusi ja/või teadmisi, kui on tagatud nende järelevalve või neid on instrueeritud toote ohutu kasutamise osas ning nad on sellega seotud ohtudest teadlikud.

- > Lapsed EI tohi tootega mängida.
- > Lapsed EI tohi ilma järelevalveta teostada puhastamist ja hooldamist.

2.4 Elektriohutus

Eluohtliku elektrilöögi oht

Kokkupuutumine elektrivooluga võib tekitada surmavat elektrilööki.

Nõuetekohase montaaži tagamine

- Toode peab olema nõuetekohaselt maandatud. Kasutage toodet ainult siis, kui see on nõuetekohaselt maandatud. Järgige montaažijuhendit.
- Tootel ei ole oma rikkevoolukaitseülilitit, toode tuleb ühendada vooluahelaga, millele on paigaldatud rikkevoolukaitseüliliti.
- Elektrilise lahutamise seadmed peavad olema paigaldatud püsivalt juhtmestikku ja vastama üldistele eeskirjadele. Lisaks peavad need olema kõikide kontaktide lahutamiseks, mis vastab liigpingekategooriale III.

Võrgukaabli kahjustuste vältimine

Kui selle toote võrguühenduskaabel saab kahjustada, tuleb see ohu vältimiseks asendada tootja või selle müüjijärgse klienditeeninduse kaudu või muu sarnase kvalifikatsiooniga isiku poolt.

- > Jälgige, et võrgukaabel EI ole kahjustatud.
- > Võrgukaablit EI tohi kinni kiiluda või muljuda.
- > Hoidke võrgukaabel kuumadest pealispindadest ja teravatest servadest eemal.

ÄRGE kasutage kahjustatud toodet

ÄRGE kasutage toodet, kui toode ei talitle nõuetekohaselt või on kahjustatud.

- > Lülitage toode välja.
- > Katkestage vooluvarustus.
- > Veevarustuse katkestamiseks sulgege sulgeventiil.
- > Pöörduge aadressil help@duravit.com.

ÄRGE toodet ise remontige

Remonditöid tohib teostada ainult vajalike teadmiste ja kvalifikatsiooniga vastav spetsialist.

- > ÄRGE tehke tootel muudatusi, manipulatsioone, lisapaigaldisi või proovige seda remontida.
- > Kasutage ainult Duravit poolt soovitatud tarvikuid.

Niiskusest tuleneva lühise vältimine

- > ÄRGE paigaldage toodet ülemääraselt niiskesse ruumi. Tagage piisav õhutus, et takistada kondenseerumist elektrilistes komponentides.
- > Tootte viimisel külmast kohast sooja kohta, jätke see esmalt mõneks tunniks välja lülitatutuks, et vältida võimalikku kondenseerumisest tulenevat niiskust.

2.5 Hügieen

Tervisekahjustused mustunud, saastunud või kaua seisnud vee tõttu

Mustunud, saastunud või kaua seisnud vee kasutamine dušifunktsioonideks võib tekitada tervisekahjustusi.

- > Varustage toodet külma joogiveega peaveetorust.
- > ÄRGE ühendage heitvett, hallvett, tarbevett, merevett või muud vett, mida pole üldse või on ainult mõõdukalt töödeldud.
- > Kasutage ainult tarnekomplekti kuuluvaid vee juurdevoolu voolikuid, ÄRGE kasutage korduvalt vanu voolikuid.
- > Kui toodet EI kasutata kaks nädalat või kauem, tühjendage toode ja lülitage välja (puhkuserežiim).

2.6 Juhised patareidega kaugjuhtimispuldi kasutamiseks

Eluht allaneelamisel / söövitusoht

See toode sisaldab nööpelemente. ÄRGE neelake patareid alla. Patarei allaneelamine võib ainult kahe tunni jooksul põhjustada raskeid sisemisi põletusi ja tekitada surma.

- > ÄRGE neelake patareid alla, söövitusoht.

- > Hoidke nii uued kui ka kasutatud patareid lastele kättesaamatus kohas. Kui patareilaegas EI sulgu korrektselt, ÄRGE kasutage toodet edasi ja hoidke seda lastele kättesaamatus kohas.
- > Kahtluse korral, et mõni isik on patarei alla neelanud või see on sattunud muul viisil kehasse, pöörduge viivitamatult arsti poole.

Lekkivast patareihappes tingitud tervisekahjustused

- > Lekkinud patareihappe korral vältige selle kokkupuudet nahaga, silma ja limaskestadele sattumist.
- > Loputage happega kokkupuutumise korral vastavaid kohti rohke puhta veega ja pöörduge viivitamatult arsti poole.
- > ÄRGE jätke patareisid äärmuslikesse tingimustesse: ÄRGE asetage kuumadele pealispindadele ja ÄRGE jätke otsese päikesekiirguse kätte. Vastasel juhul esineb kõrgendatud lekkimisoht.
- > Patareid tuleb käidelda nõuetekohaselt ja neid tuleb hoida lastele kättesaamatus kohas. Isegi kasutatud patareid võivad põhjustada vigastusi.

2.7 Kerged põletused

Kergetest põletustest tulenevad tervisekahjustused

Tualeti väga pikk kasutamine sisselülitatud prill-laua soojenduse korral võib tekitada kergeid põletusi.

- > Lülitage prill-laua soojendus tualeti väga pikal kasutamisel välja, seda iseäranis piiratud sensoorsete ja mootorsete võimetega isikute korral.

2.8 Toodekahjustuste vältimine

Juhised patareidega kaugjuhtimispuldi kasutamiseks

- > Patareisid EI tohi laadida, teiste vahenditega reaktiveerida, lahti võtta või jätta suure kuumuse kätte (nt tulle).
- > Pooluseid EI tohi lühistada.

- > Võtke kasutatud patareid alati koheselt kaugjuhtimispuldist välja. Need võivad tühjaks joosta ja põhjustada kahjustusi.
- > ÄRGE paigaldage kaugjuhtimispulti uusi ja vanu patareisid koos.
- > Erinevat liiki patareisid EI tohi omavahel kombineerida.
- > Puhastage enne patarei paigaldamist patarei ja kontaktid.
- > Patareid tuleb paigaldada vastavalt tähistusele õige polaarsusega.
- > Eemaldage patareid kui kaugjuhtimispulti pikemat aega EI kasutata.

Toote kahjustused või väärtalitlused asjatundmatul kasutamisel

- > ÄRGE ronige tootele või seiske sellel.
- > ÄRGE määrige, pritsige või ummistage tahtlikult dušidüüsi.

Kahjustuste vältimine istmel ja kaanel

- > ÄRGE istuge või ronige kaanele ja ärge toetuge sellele.
- > ÄRGE eemaldage prill-lauda ja kaant.
- > ÄRGE kahjustage istme pealispinda. Kui istme pealispind on kahjustatud, pöörduge aadressil help@duravit.com.
- > Sõltuvalt mudelist avage ja sulgege kaas kaugjuhtimispuldi või äpi abil.
- > ÄRGE katkestage käega kaane automaatset avanemist ja sulgemist.
- > Veenduge, et WC-poti prill-laud on alla pööratud ja kaane automaatne avamine ja sulgemine ei ole blokeeritud.
- > ÄRGE toetuge WC-poti kasutamisel vastu kaant.
- > ÄRGE asetage kaanele raskeid esemeid.

Külmunud veest tulenevad kahjustused

- > ÄRGE monteerige ja käitage toodet külmumisohtlikes ruumides. Toatemperatuur peab olema vähemalt 4 °C (39 °F).

Kahjustused väliste mõjude tõttu

- > ÄRGE pange või asetage tootele lahtisi tuleallikaid, küünlaid, sigarette vms.
- > ÄRGE jätke toodet otsese vee alla või otsese päikesekiirguse kätte.

3 Toote ülevaade

3.1 Ehituse ja talitluse kirjeldus

3.1.1 Istmemoodul

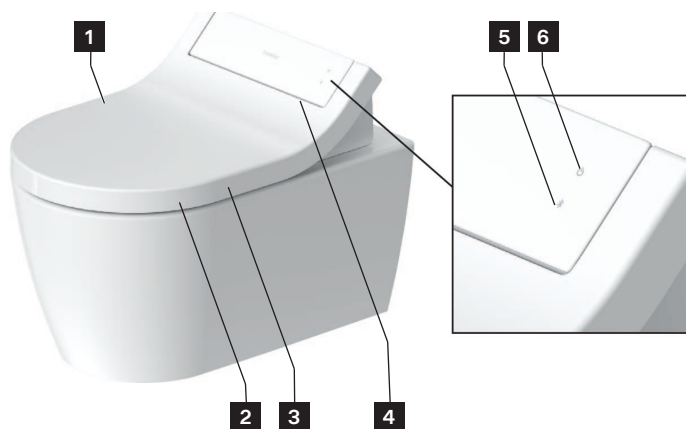

1 Sensor (kaane puutevaba avamine)

2 Istmesensor

3 Istmesoojendus

4 Öövalgustus

5 Bluetoothi klahv / Bluetoothi näidik (LED)

6 Power-klahv / olekunäidik (LED)

3.1.2 Istmemooduli LED-näidik

Power-nupp

LED	Funktsioon
Punane	Ooterežiim
Roheline	Sisse lülitatud
Oranž	Energiasäästurežiim
Roheline vilkuv	Katlakivi eemaldusrežiim on aktiivne.
Vilkuv oranž	Katlakivi eemaldamine vajalik. > Eemaldage tootest katlakivi. > Vilkumise lõpetamiseks vajutage üks kord Power-nuppu.

LED	Funktsioon
Punane vilkuv	Väärtalitlus > Lülitage toode välja. > Katkestage vooluvarustus. > Veevarustuse katkestamiseks sulgege sulgeventiil. > Pöörduge aadressil help@duravit.com.

Bluetoothi nupp

LED	Funktsioon
Sinine	Bluetooth on kasutatav või ühendatud.
Väljas	Bluetooth ei ole kasutatav.
Sinine vilkuv	Seade on sidestusrežiimis.

3.1.3 Funktsiooniala

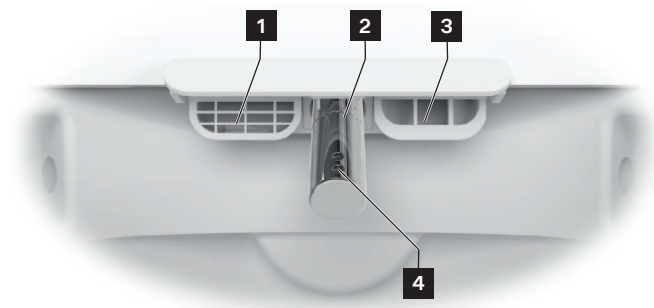

1 Sisemine ülejoos

2 Dušidüüs

3 Föön

4 Dušipea

3.1.4 Katlakivi eemaldusfunktsiooni/pealüliti ühendus

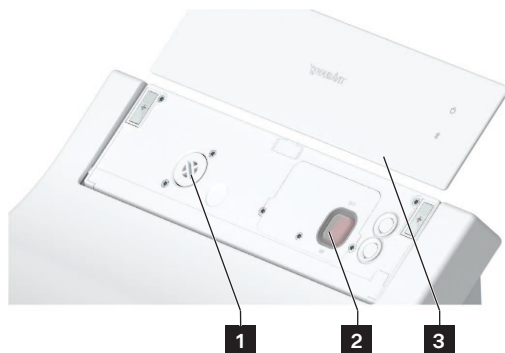

1 Katlakivi eemaldusfunktsiooni ühendus

3 Magnetiline kate

2 Pealüliti (põhivooluvarustus)

3.2 Tehaseseadistused

Funktsioon	Seadistuspiirkond	Tehaseseadistus
Kaane puutevaba avamine/sulgemine	Sees/väljas	Väljas
Mugavusdušš	Sees/väljas	Sees
Fööni õhutemperatuur	Väljas/madal/keskmine/kõrge	Keskmine
Dušidüüsi asend	1, 2, 3, 4, 5	3
Dušijoa intensiivsus	Madal/keskmine/kõrge	Keskmine
Veetemperatuur	Väljas/madal/keskmine/kõrge	Keskmine
Istmesoojendus	Sees/väljas	Sees
Energiasäästurežiim	Sees/väljas	Väljas
Öövalgustus	Väljas/automaatne/sees	Automaatne
Kinnitusheli	Sees/väljas	Sees

4 Esimene kasutuselevõtmine

4.1 Kaugjuhtimispuldi aktiveerimine

4.1.1 Patareidega kaugjuhtimispult

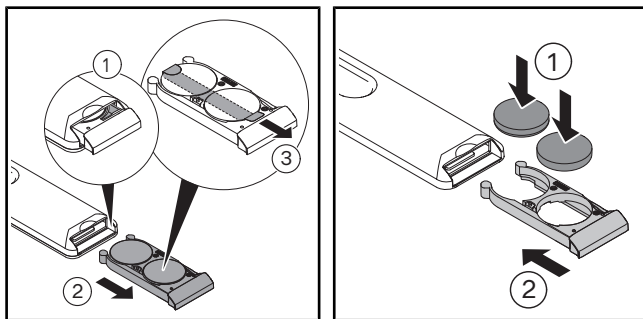

> Tõmmake patareilaegas välja.

> Patareilaeka täielikult avamiseks vajutage hooba.

> Eemaldage kaitsekile.

> Patareide paigaldamine (CR2450).

> Sulgege patareilaegas.

4.2 Toote aktiveerimine

ETTEVAATUST

Tervisekahjustused mustunud, saastunud või kaua seisnud vee tõttu

Mustunud, saastunud või kaua seisnud vee kasutamine dušifunktsioonideks võib tekitada tervisekahjustusi.

> Kui toodet EI OLE kaks nädalat või kauem kasutatud, aktiveerige äpi abil täiendav isepuhastus.

Toode peab olema vastavalt montaažijuhendile täielikult paigaldatud ning peavooluvarustuse ja veeliitmikuga ühendatud.

> Veenduge, et sulgeventiil on avatud.

> Lülitage toode Power-nupu abil sisse.

LED põleb roheliselt. Vajadusel teostatakse algseadistustoiming, mis võib kesta mitu minutit.

> Toote testimiseks asetage poti ja prill-laua vahele pritsimiskaitse.

> Vajutage käega prill-laua sensorit ja hoidke vajutatult, kuni kõlab signaalheli.

> Toote testimiseks aktiveerige istmikuduši või bideeduši funktsioon.

4.3 Äpi allalaadimine



- > Otsige Play Store'is (Android) või App Store'is (iOS) „SensoWash“.
- > Laadige äpp alla.
- > Vajadusel nõustuge asukoha määramise teenustega (GPS).

4.4 Äpi ühildamine

Toode ühendatakse äpiga Bluetoothi kaudu. Ühenduse loomiseks peavad toode ja Bluetoothi funktsioon olema aktiveeritud.

- > Aktiveerige äpp mobiilsel lõppseadmel.
- > Järgige samm-sammult instruksioone äpis.
Äpp kinnitab, kui ühendus on loodud.

4.5 Kaugjuhtimispuldi ühildamine WC-dušiga

Kui LED üleval kaugjuhtimispuldil vilgub punaselt, aktiveerige kaugjuhtimispuldiga ühendusrežiim.

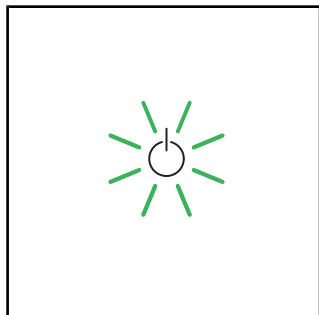

> Veenduge, et toode on aktiveeritud (Power-nupp põleb roheliselt).

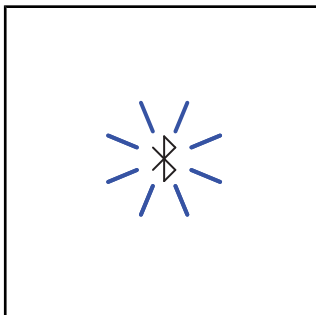

> Vajutage tootel Bluetoothi nuppu ja hoidke seda vajutatult, kuni LED hakkab siniselt vilkuma.

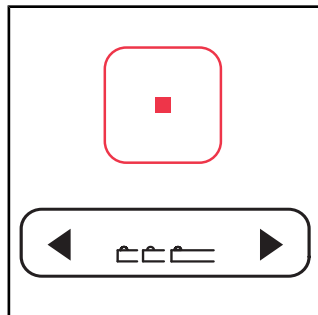

> Vajutage kaugjuhtimispuldil nuppu Stopp ja hoidke seda vajutatult.

> Samaaegselt vajutage nupul Dušidüüsi asend esmalt vasakut noolt, seejärel vajutage paremat noolt.

> Vabastage nupud.

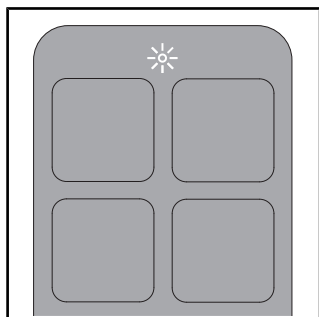

> LED üleval kaugjuhtimispuldil vilgub toimingu ajal.









> Kui ühendus on loodud, siis põleb kaugjuhtimispuldi üleval mitu sekundit valge LED.



5 Kasutamine

5.1 Kaugjuhtimispuul/äpp

Toodet saab juhtida kaugjuhtimispuuldiga (põhifunktsioonid) ja/või äpiga (laiendatud maht). Tervet rida seadistusi saab teostada ainult äpi abil. Funktsioonid on vastavalt tehaseseadistustele konfigureeritud.

> Kogu sellel tootel kasutatavate seadistuste valiku teostamiseks laadige äpp alla.

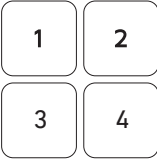
Sümbol	Nimi
	Menüü
	Toote lisamine või eemaldamine.
	Aktiveerib istmikuduši . Kui funktsiooni ei lõpetata, peatub see 2 minuti pärast automaatselt.
	Aktiveerib bideeduši . Kui funktsiooni ei lõpetata, peatub see 2 minuti pärast automaatselt.
	Aktiveerib (lühike signaalheli) / inaktiveerib (pikem signaalheli) prill-laua soojenduse .
	Aktiveerib fööni . Funktsioon on varustatud astmetega väljas/madal/keskmine/kõrge. Kui funktsiooni ei lõpetata, peatub see 5 minuti pärast automaatselt. [▶Äpp] Kodu – Föön – Temperatuur
	Seadistab veetemperatuuri . Funktsioon on varustatud astmetega väljas/madal/keskmine/kõrge. Seadistused kuvatakse kaugjuhtimispuulil (LED) ja äpis. [▶Äpp] Kodu – Istmikudušš/bideedušš
	Seadistab dušijoa intensiivsuse . Funktsioon on varustatud astmetega /madal/keskmine/kõrge. Seadistused kuvatakse kaugjuhtimispuulil (LED) ja äpis. [▶Äpp] Kodu – Istmikudušš/bideedušš

Sümbol	Nimi
	Seadistab dušidüüsi asendi . Funktsioon on varustatud astmetega 1, 2, 3, 4 ja 5. Seadistused kuvatakse kaugjuhtimispuldil (LED) ja äpis. [▶Äpp] Kodu – Istmikudušš/bideedušš
	Aktiveerib kasutajaprofiili (ainult kaugjuhtimispult). Seadistusi saab teostada kaugjuhtimispuldi või äpi abil. > Salvestatud seadistuste avamiseks valige suvaline funktsioon.
	Avab/sulgeb kaane .
	Peatab töötava funktsiooni.

MÄRKUS Iste on varustatud sensoriga. Duši ja föönifunktsioone saab aktiveerida ainult siis, kui kasutaja istub WC-potil.

5.2 Kaane avamine ja sulgemine

MÄRKUS

Kahjustused istmemoodulil

Kaane mehaanilise avamise ja sulgemise töötava funktsiooni katkestamine võib tekitada tootele kahjustusi.

> ÄRGE katkestage käega kaane mehaanilist avanemist ja sulgumist.

Kaant saab avada ja sulgeda kaugjuhtimispuldi või äpi abil. Toode on varustatud täiendavalt lähedussensoriga. Kaas avaneb ja sulgub puutevabalt, kui kasutaja läheneb või eemaldub.

5.3 Kasutajaprofiili määramine kaugjuhtimispuldiga

Isiklike eelistusi saab salvestada erinevatesse kasutajaprofiilidesse.

> Aktiveerige istmikudušši/bideedušš.

> Seadistage funktsiooni töötamise ajal dušidüüsi asend, dušijoa intensiivsus ja veetemperatuur.

LEDid kaugjuhtimispuldil näitavad vastavat seadistust.

> Profiili salvestamiseks vajutage 3 sekundit kasutajaprofiili 1/2/3/4.

MÄRKUS Iste on varustatud sensoriga. Duši ja föönifunktsioone saab aktiveerida ainult siis, kui kasutaja istub WC-potil.

5.4 Energia- ja veeökonoomsus

Looduslike ressursside kasutamise minimeerimiseks on toode varustatud läbivoolusoojendiga ning kõikide duši- ja föönifunktsioonide automaatse stoppfunktsiooniga. Igapäevase energiakulu säästmiseks saab kohandada järgmisi seadistusi:

5.4.1 Energiasäästurežiim (istmesoojendus)

Inaktiveerib prill-laua soojenduse määratud ajavahemikuks, nt päeval, töö ajal. Seejärel aktiveeritakse prill-laua soojendus uuesti.

- > Energiasäästurežiimi aktiveerimine äpi kaudu. [▶Äpp] Menüü – Seadistused – Prill-laud

Energiasäästurežiim aktiveeritakse automaatselt, kui toodet ei ole 48 h kasutatud.

- > Toote reaktiveerimiseks valige suvaline funktsioon.

5.4.2 Puhkuserežiim

Kui toodet ei kasutata kaks nädalat või kauem, tühjendage toode ja lülitage välja.

- > Veevarustuse katkestamiseks sulgege sulgeventiil.
 - > Puhkuserežiimi aktiveerimine äpi abil. [▶Äpp] Menüü – Hooldus – Puhkuserežiim
- Veepaak tühjendatakse. Äpp kinnitab, kui toiming on lõppenud.
- > Katkestage vooluvarustus.
 - > Võtke patareid kaugjuhtimispuldist välja.

6 Puhastamine ja hooldus

6.1 Ohutus



HOIATUS

Eluohutliku elektrilöögi oht

Istmemoodulis asuvad toote elektrilised komponendid.

- > Lahutage toode enne puhastamist peavooluvõrgust.
- > ÄRGE valage vett istmemoodulile.
- > ÄRGE laske veel tungida istmemooduli sisse.

MÄRKUS

Tootekahjustused vale puhastuse ja hoolduse tõttu

Valed puhastusvahendid, puhastustarbed ja puhastusseadmed võivad pealispinda kahjustada ja muuta püsivalt selle värvust.

- > Kasutage ainult Duravit poolt soovitatud puhastusvahendeid ja puhastustarbeid.
- > Järgige puhastusvahendi tootja kasutusinstruktsioone.
- > Kasutage ainult puhastusseadmeid, mis on selle kasutusala jaoks ette nähtud (ÄRGE kasutage survepesureid või aurpuhasteid).

MÄRKUS

Tootekahjustused pihustusodu tõttu

Pihustusodu võib tungida väikseimatesse avadesse ja piludesse ning pealispindu kahjustada.

- > Pihustage pihustatavat puhastusvahendit puhastuslapile ja mitte otse tootele.

MÄRKUS

Tootekahjustused pikkade puhastusintervallide tõttu

Liiga pikad puhastusintervallid võivad tekitada raskesti eemaldatavat mustust.

- > Puhastage pealispinda regulaarselt ja koheselt, kui pealispind on määrdunud.

6.2 Puhastussoovitused

6.2.1 Puhastamine

- > Puhastage pealispinda regulaarselt ja koheselt, kui pealispind on määrdunud.
- > Puhastage pealispinda niiske puhastuslapiga.
- > Eemaldage tugevam mustus soovitatava puhastusvahendiga. Sealjuures lisage puhastusvahendit alati puhastuslapile.
- > Kasutage WC-poti puhastamiseks WC-harja.
- > Kõikide puhastusvahendi jääkide eemaldamiseks loputage puhta veega üle.
- > Kuivatage pealispind.

6.2.2 Soovitatav puhastusvahend

Komponent	Puhastusvahendid	Puhastustarbed
Iste ja kaas	Neutraalne puhastusaine (pH 6 – 8) (nt neutraalne puhastusvahend)	Puuvillast puhastuslapp
Kate	Neutraalne puhastusaine (pH 6 – 8) (nt neutraalne puhastusvahend)	Puuvillast puhastuslapp
Dušidüüs/dušipea	Neutraalne puhastusaine (pH 6 – 8) (nt neutraalne puhastusvahend)	– Tehiskiust puhastuslapp – Abrasiivne käs
Keraamika Igapäevane puhastamine	Neutraalne puhastusaine (pH 6 – 8) (nt neutraalne puhastusvahend)	– Tehiskiust puhastuslapp – WC-hari
Keraamika Katlakivi	Happeline puhastusvahend (pH <6) (nt sidrunpuhastusaine)	– Tehiskiust puhastuslapp – WC-hari
Kaugjuhtimispult	Vesi	Puuvillast puhastuslapp

6.3 Dušidüüsi ja dušipea isepuhastus

Enne ja pärast duši kasutamist puhastatakse sisseliikunud dušidüüs automaatselt. Funktsiooni saab aktiveerida ainult siis, kui mitte keegi ei istu WC-potil / prill-laua sensor ei ole aktiveeritud.

- > Kui toodet EI OLE kaks nädalat või kauem kasutatud, aktiveerige äpi abil täiendav isepuhastus. [▶Äpp] Menüü – Hooldus – Isepuhastus

6.4 Dušidüüsi ja dušipea käsitsi puhastusrežiim

Käsitsi puhastamine on võimalik ainult siis, kui prill-laua sensor ei ole aktiveeritud.

- > Dušivarre käsitsi puhastamiseks välja lükkamiseks aktiveerige äpi abil käsitsi puhastusrežiim. [▶Äpp] Menüü – Hooldus – Käsitsi puhastus
- > Järgige instruksioone äpis.

MÄRKUS Funktsiooni saab aktiveerida ainult siis, kui mitte keegi ei istu WC-potil / istmesensor ei ole aktiveeritud.

6.5 Katlakivi eemaldamine

MÄRKUS

Talituspiirang või tootekahjustused katlakivi tõttu

Kareda veega regioonides võib ladestuda katlakivi. Katlakivi võib piirata toote võimsust.

- > Kontrollige vee kvaliteeti regioonis. Vee kareduse ≥ 14 °dH (2,5 mmol/l) korral soovib Duravit paigaldada vee pehmendusseadme.
- > Konfigureerige katlakivi eemalduse seadistused vastavalt regionaalsele vee karedusele.
[► Äpp] Menüü – Hooldus – Katlakivi eemaldus
- > Eemaldage tootest regulaarselt katlakivi. Prill-laua Power-nupp vilgub tootest katlakivi eemaldamise vajadusel oranžilt ja äpi menüüle ilmub punane punkt.
- > Kasutage ainult Duravit katlakivi eemaldusvahendit.

Vee karedus	Katlakivi eemaldustsükkel
pehme: < 8,4 °dH (1,5 mmol/l)	kord poolaastas
keskmine: 8,4 – 14 °dH (1,5 – 2,5 mmol/l)	kord poolaastas
kare: > 14 °dH (2,5 mmol/l)	kord kvartalis

Katlakivi eemaldustoimingu saab aktiveerida äpi abil.

- > Järgige instruktsioone äpis.

Katlakivi eemaldustoimingu saab aktiveerida kaugjuhtimispuldiga.

Toodet ei saa katlakivi eemaldustoimingu ajal kasutada.

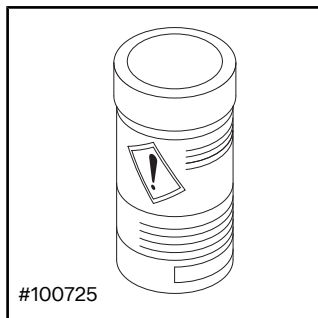

- > Järgige tootja kasutusinstruktsioone.
- > Sõltuvalt mudelist lülitage funktsioon Kaane puutevaba avamine/sulgemine enne katlakivi eemaldamist välja.

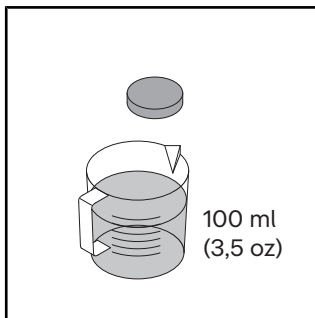

- > Lahustage katlakivi eemaldustablett 100 ml (3,5 oz) soojas vees.
- > Oodake, kuni katlakivi eemaldustablett on täielikult lahustunud. Vajadusel purustage tablett.

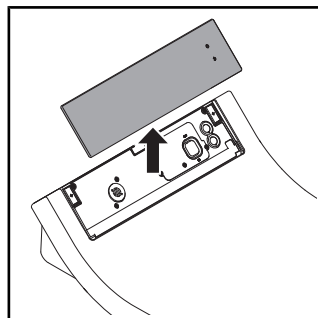

- > Eemaldage kate.

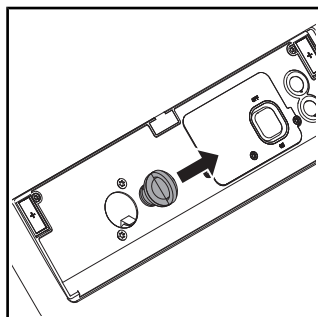

- > Tõmmake sulgekork välja.

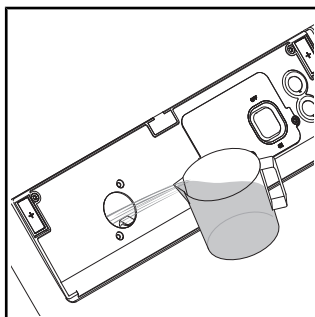

- > Valage katlakivi eemaldusvahend avasse.
- > Sõltuvalt mudelist on võimalik, et üleliigne katlakivi eemaldusvedelik jookseb WC-potti.

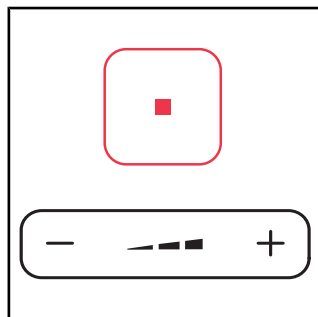

- > Vajutage nuppu Stopp ja hoidke seda vajutatult.
- > Samaaegselt vajutage dušijoa intensiivsuse nupul miinusmärki ja hoidke seda vajutatult, kuni kõlab signaalheli.
- > Vabastage nupud.

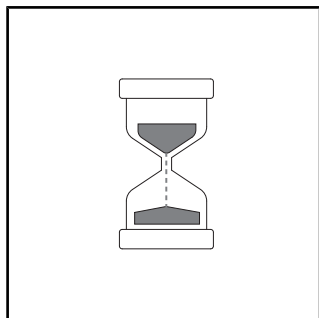

> Kõlab signaalheli. Ajal kui katlakivi eemaldusrežiim on aktiivne, vilgub prillilaul LED-näit roheliselt.

> Katlakivi eemaldustoiming käivitub. Katlakivi eemaldustoiming kestab umbes 1/2 h.

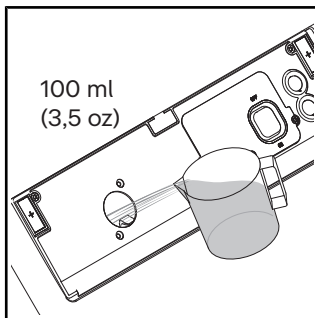

> Loputage puhta veega üle.

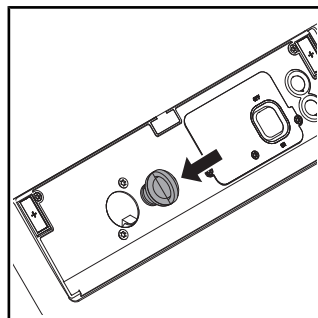

> Suruge sulgekork sisse.
> Paigaldage kate.

7 Abi probleemi korral

7.1 Üldine

Toimimine tõrke korral:

- > Lülitage toode välja ja uuesti sisse.
- > Järgige alljärgnevat instruksiooni.
- > Kui toode ei tööta ikkagi õigesti, pöörduge aadressil help@duravit.com.
- > Hoidke artiklinumbrid käepärast. Artiklinumber asub Tehnilistes andmetes kasutusjuhendi lõpus, pakendi etiketil, toote etiketil ja äpis.
[▶Äpp] Menüü – Device Guide – Seadme haldus – Seadme info

7.2 Vigade kõrvaldamine

Probleem	Võimalik põhjus	Lahendus
LED-näidik (istmemoodul)		
LED-näit vilgub punaselt.	Väärtalitlus	<ul style="list-style-type: none">> Lülitage toode välja.> Katkestage vooluvarustus.> Veevarustuse katkestamiseks sulgege sulgeventiil.> Pöörduge aadressil help@duravit.com.
LED-näit vilgub kolm korda punaselt	Veetorus on õhk.	> Aktiveerige äpi abil täiendav isepuhastus. [▶Äpp] Menüü – Hooldus – Isepuhastus
	Sulgeventiil veetorul on suletud.	> Avage sulgeventiil.
	Sõeltihend veetorul on mustunud.	> Pöörduge aadressil help@duravit.com.
	Veetoru on murdunud või muljutud.	> Pöörduge sanitaartehniku poole.

Probleem	Võimalik põhjus	Lahendus
LED-näit vilgub oranžilt.	Katlakivi eemaldamine vajalik.	<ul style="list-style-type: none"> > Eemaldage tootest katlakivi. > Vilkumise lõpetamiseks vajutage üks kord Power-nuppu.
LED-näit vilgub roheliselt.	Katlakivi eemaldusrežiim on aktiivne.	Katlakivi eemaldustoiming kestab umbes 1/2 h. Selle aja jooksul ei saa toodet kasutada.
Üldised probleemid		
Toode ei tööta.	Toode on välja lülitatud (LED-näit ei põle).	> Lülitage toode sisse või ühendage.
	Toode on ooterežiimis (LED-näit põleb punaselt).	> Aktiveerige toode.
Väljub vett.	Leke	<ul style="list-style-type: none"> > Lülitage toode välja. > Katkestage vooluvarustus. > Veevarustuse katkestamiseks sulgege sulgeventiil. > Pöörduge aadressil help@duravit.com.

Probleem	Võimalik põhjus	Lahendus
Kaugjuhtimispult		
Kaugjuhtimispult ei reageeri.	Patareid on peaaegu tühjad (LED-näidik vilgub valgelt).	> Vahetage patareid.
	Kaugjuhtimispult ei ole tootega ühendatud (LED-näidik vilgub kaugjuhtimispuldil üleva punaselt).	> Aktiveerige kaugjuhtimispuldi sidumisrežiim.
	Patareisid ei ole paigaldatud.	> Paigaldage patareid.
	Kaugjuhtimispult on defektne.	> Pöörduge aadressil help@duravit.com .
Dušifunktsioonid		
Ümberlülitamine istmiku- ja bideeduši vahel kestab kaua.	Dušidüüs liigub funktsioonide vahel sisse. Ümberlülitamine kestab umbes 12 s.	Tavaolek
Dušijoa intensiivsus on liiga nõrk.	Dušijoa intensiivsus on seadistatud asendisse „madal“.	> Suurendage dušijoa intensiivsust. [▶Äpp] Kodu – Istmikudušš/ bideedušš
	Veetoru on murdunud või muljutud.	> Pöörduge sanitaartehniku poole.
Dušijoa intensiivsus on ebastabiilne.	Veefilter on ummistunud.	> Pöörduge aadressil help@duravit.com .
Veetemperatuur on liiga kõrge/madal.	Temperatuur on seadistatud valesti.	> Seadistage temperatuur. [▶Äpp] Kodu – Istmikudušš/ bideedušš

Probleem	Võimalik põhjus	Lahendus
Istmikudušš/bideedušš peatub automaatselt.	Funktsioon peatub 2 minuti pärast automaatselt.	Tavaalek
	Prill-laua sensor kaotas kontakti.	> Istuge uuesti. > Aktiveerige funktsioon.
Istmikudušš/bideedušš ei tööta.	Dušipea on ummistunud.	> Puhastage dušipea. [▶Äpp] Kodu – Istmikudušš/ bideedušš
	Prill-laua sensor kaotas kontakti.	> Istuge uuesti. > Aktiveerige funktsioon.
Istmesoojendus		
Istmesoojendus ei tööta.	Funktsioon on inaktiveeritud.	> Aktiveerige funktsioon. [▶Äpp] Seadistused – Iste
Istme temperatuur on liiga kõrge/madal.	Temperatuur on seadistatud valesti.	> Seadistage temperatuur. [▶Äpp] Seadistused – Iste
Istme temperatuur on liiga madal.	Toode on energiasäästurežiimis (LED-näidik põleb oranžilt).	> Inaktiveerige energiasäästurežiim. [▶Äpp] Seadistused – Prill-laud
	Toode aktiveerib energiasäästurežiimi automaatselt, kui kõik funktsioonid on olnud üle 48 h inaktiivsed.	> Toote reaktiveerimiseks valige suvaline funktsioon.
Föön		
Fööni temperatuur on liiga kõrge/madal.	Temperatuur on seadistatud valesti.	> Seadistage temperatuur. [▶Äpp] Kodu – Föön

Probleem	Võimalik põhjus	Lahendus
Föön peatub automaatselt.	Funktsioon peatub 5 minuti pärast automaatselt.	Tavaolek
	Prill-laua sensor kaotas kontakti.	> Istuge uuesti. > Aktiveerige funktsioon.
Öövalgustus		
Öövalgustus ei tööta.	Funktsioon on inaktiveeritud.	> Aktiveerige öövalgustus või automaatrežiim. [▶Äpp] Seadistused – Valgus ja heli
	Automaatrežiim on aktiveeritud. Funktsioon inaktiveerib öövalgustuse automaatselt, kui ümbrus on hele.	Tavaolek
Öövalgustus põleb püsivalt.	Funktsioon on aktiveeritud.	> Inaktiveerige öövalgustus või aktiveerige automaatrežiim. [▶Äpp] Seadistused – Valgus ja heli
	Automaatrežiim on aktiveeritud. Funktsioon aktiveerib öövalgustuse automaatselt, kui ümbrus on liiga tume.	Tavaolek
Käsitsi puhastamine		
Dušidüüs liigub automaatselt sisse.	Funktsioon peatub 2 minuti pärast automaatselt.	> Aktiveerige funktsioon. [▶Äpp] Hooldus – Käsitsi puhastus

Probleem	Võimalik põhjus	Lahendus
Automaatne isepuhastamine		
Sisseliikunud dušidüüdist tilgub vett.	Enne ja pärast duši võtmist puhastatakse sisseliikunud dušidüüst automaatselt.	Tavaolek
Kaas		
Kaas ei avane automaatselt.	Toode ei tuvastanud lähenenud kasutajat.	> Lähenege uuesti tootele (kaugus umbes 1 m (1.1 yd)).
	Funktsioon on defektne.	> Pöörduge aadressil help@duravit.com.
	Funktsioon ei ole aktiveeritud.	> Aktiveerige funktsioon. [▶Äpp] Seadistused – Kaas
Kaas ei sulgu vahetult koheselt.	Pärast kasutaja eemaldumist sulgub kaas 90 s pärast automaatselt.	Tavaolek
Äpp		
Äpp ei tööta.	Äpp ja toode ei ole ühendatud.	> Ühendage toode äpiga. > Veenduge, et sidestus on edukas.
Äpi menüüle ilmub punane punkt.	Vajalik eemaldada katlakivi.	> Eemaldage tootest katlakivi.

8 Jäätmekäitlus

8.1 Pakend

Lapsed ei tohi mängida plastkottide või pakkematerjalidega, kuna need võivad põhjustada vigastus- või lämbumisohtu. Hoidke sellist materjali kindlas kohas või käidelge need keskkonnasõbralikul viisil. Hoidke võimalusel pakendid kuni garantiiaja lõpuni alles.

8.2 Elektrijäätmed (WEEE)



■ Läbikriipsutatud prügikonteineriga sümbol viitab kasutatud elektri- ja elektroonikaseadme eraldi jäätmekäitlusele (WEEE). Kasutatud elektri- ja elektroonikaseadmed võivad sisaldada ohtlikke aineid. Ärge visake seda toodet olmejäätmete hulka. Viige see kasutatud elektri- ja elektroonikaseadmete (WEEE) korduvkasutusega tegelevasse kogumiskohta. Sellega aitate säilitada tooraineid ning kaitsta keskkonda. Lisateavet edasimüüjalt või asjaomastest ametkondadest.

8.3 Patareid



■ Kasutatud patareid tuleb viia selleks ettenähtud kogumispunkti. Selleks on nt patareisid müüvates kauplustes ja erijäätmete kogumiskohtades vastavalt tähistatud konteinerid patareide kogumiseks.

9 Tehnilised andmed

Üldine	
Artiklinumber	#613000012004300 #613200012004300
Netokaal	4,5 kg (10 lbs)
Mõõtmed	
#613000012004300	520 x 365 x 140 mm (20 1/2 " x 14 3/8 " x 5 1/2 ")
#613200012004300	520 x 375 x 140 mm (20 1/2 " x 14 3/4 " x 5 1/2 ")
Nimipinge	220 – 240 V
Sagedus	50 – 60 Hz
Nimivõimsus	1080 W
Sisendveesurve	0,07 – 0,75 MPa / 0,7 – 7,5 bar (10 – 109 psi)
Kaitseaste	IPX4 Kaitse igast küljest veepritsmete eest
Integreeritud ohutusseade	EN 1717, tüüp AB

Küttevõimsus	
Läbivoolava vee soojendi	1480 W
Istmesoojendus	50 W
Föön	280 W

Temperatuurivahemik	
Töötemperatuur	4 – 40 °C (39 – 104 °F)
Veetemperatuur	33 – 41 °C (92 – 106 °F)
Prill-laua temperatuur	30 – 40 °C (86 – 104 °F)
Fööni õhutemperatuur	35 – 55 °C (95 – 131 °F)

Veekulu	
Duširežiim	0,35 – 0,7 l/min (0,09 – 0,18 gal/min)

Garantii

Selle toote garantiitingimused on saadaval veebis.

- > Kasutage navigeerimist www.duravit.com peale, et liikuda jaotisele „Teenindus“.
- > Avage garantiitingimused.

10 Vastavusdeklaratsioonid

Kõrgsagedusenergia

Raadiosageduse vastavuse avaldus

Seadmesse paigaldatud Bluetooth ja mikrolaine vastavad raadioseadmeid reguleeriva direktiiv 2014/53/EL (RED) olulistele nõuetele ja muudele asjakohastele sätetele.



Ühendatud kuningriigid: Piiratud kasutamine

Ainult 24,050 – 24,250 GHz politsei kiiruseradarite kaitseks, seetõttu kasutage palun ainult siseruumides, et tagada piisav varjestus politseiskannerite eest.

Prantsusmaa: Piiratud kasutamine

Võimsus piiratud 0,1 mW e.i.r.p sagedusribas 24,10 – 24,15 GHz. Asukoha määramise militaarne kasutamine. Politseijõudude kiirusemõõteradarite käitamine, seetõttu kasutage palun ainult siseruumides, et tagad piisav varjestus.

BLE (Bluetooth Low Energy)	
Dušiga WC-poti prill-laud/ kaugjuhtimispuht	Töösagedus: 2400 – 2483,5 MHz (2400 – 24 835 GHz); Maksimaalne võimsustase: <10 dBm
Mikrolained	
Kaane automaatse avamise ja sulgemise sensor	Mikrolaine raadiosagedusalad: 24050 – 24250 MHz (24,05 – 24,25 GHz); Maksimaalne saatevõimsus: <16 mW.

Spis treści

1	O tym dokumencie	136
2	Bezpieczeństwo	137
2.1	Cel dokumentu	137
2.2	Zastosowanie zgodnie z przeznaczeniem	137
2.3	Wymagania wobec użytkownika	137
2.4	Bezpieczeństwo elektryczne	138
2.5	Higiena	139
2.6	Wskazówki dotyczące korzystania z pilota z bateriami	140
2.7	Lekkie oparzenia	141
2.8	Unikać uszkodzenia produktu	141
3	Lista produktów	143
3.1	Opis budowy i funkcjonowania	143
3.1.1	Deska sedesowa	143
3.1.2	Wskaźnik LED deski sedesowej	143
3.1.3	Zakres funkcjonowania	144
3.1.4	Połączenie z funkcją odkamieniania i wyłącznik główny	145
3.2	Ustawienia fabryczne	145
4	Pierwsze uruchomienie	146
4.1	Włączanie pilota	146
4.1.1	Pilot z bateriami	146
4.2	Włączanie produktu	146
4.3	Pobieranie aplikacji	147
4.4	Parowanie aplikacji	147
4.5	Parowanie pilota z deską z funkcją mycia	148
5	Obsługa	149
5.1	Pilot/aplikacja	149
5.2	Otwieranie i zamykanie pokrywy	150
5.3	Ustawianie profilu użytkownika za pomocą pilota	150
5.4	Efektywność energetyczna i wodna	151
5.4.1	Tryb oszczędzania energii (podgrzewanie siedziska)	151

5.4.2	Tryb urlopowy	151
6	Czyszczenie i konserwacja	152
6.1	Bezpieczeństwo	152
6.2	Zalecenia dotyczące czyszczenia	152
6.2.1	Czyszczenie	152
6.2.2	Zalecane środki czyszczące	153
6.3	Samoczyszczenie ramienia dyszy i głowicy dyszy	153
6.4	Ręczny tryb czyszczenia ramienia dyszy i głowicy dyszy	154
6.5	Odkamienianie BLE	154
7	Pomoc w usuwaniu problemów	157
7.1	Ogólnie	157
7.2	Usuwanie usterek	157
8	Utylizacja	163
8.1	Opakowanie	163
8.2	Elektrozłom (WEEE)	163
8.3	Baterie	163
9	Dane techniczne	164
10	Deklaracje zgodności	166

1 O tym dokumencie

Wszystkie dokumenty dotyczące tego produktu oraz dalsze informacje można znaleźć w Internecie:

- > Aby przejść do strony informacyjnej produktu, należy skorzystać z funkcji wyszukiwania lub nawigacji na www.duravit.com.
- > Informacje i dokumenty na stronie informacyjnej produktu w sekcji „Do pobrania”.
- > Wyświetlić krótką instrukcję w aplikacji. [▶Aplikacja] Menu – Przewodnik po urządzeniu – Krótka instrukcja

2 Bezpieczeństwo

2.1 Cel dokumentu

Instrukcja jest elementem produktu. NIEPRZESTRZEGANIE instrukcji może spowodować obrażenia ciała, uszkodzenie produktu i/lub zniszczenie mienia.

- > Należy przeczytać instrukcję i przestrzegać jej.
- > Dokument ten należy przechowywać i przekazać kolejnym użytkownikom.

Zmiany techniczne i optyczne prezentowanych produktów zastrzeżone.

2.2 Zastosowanie zgodnie z przeznaczeniem

SensoWash® to toaleta z deską myjącą z urządzeniem natryskowym do mycia tylnego i intymnego oraz z innymi funkcjami komfortowymi. Produkt może być użytkowany tylko wewnątrz pomieszczeń. Za każde zastosowanie wykraczające poza zgodne z przeznaczeniem lub inne użytkowanie Duravit NIE PONOSI odpowiedzialności.

2.3 Wymagania wobec użytkownika

Produkt może być używany przez dzieci w wieku poniżej 3 lat, wymaga to jednak stałego nadzoru osoby dorosłej znajdującej się w bezpośredniej bliskości dziecka. Produkt może być używany przez dzieci w wieku od 3 lat oraz przez osoby o ograniczonych możliwościach fizycznych, sensorycznych lub umysłowych albo osoby niemające doświadczenia i/lub wiedzy, pod warunkiem że są one nadzorowane lub zostały poinstruowane w zakresie bezpiecznego użytkowania produktu i rozumieją związane z tym zagrożenia.

- > Dzieci NIE MOGĄ bawić się produktem.
- > Czyszczenie i konserwacja NIE MOGĄ być wykonywane przez dzieci bez nadzoru.

2.4 Bezpieczeństwo elektryczne

Zagrożenie życia na skutek porażenia prądem

Kontakt z elementem znajdującym się pod napięciem może spowodować śmiertelne porażenie prądem elektrycznym.

Zapewnić prawidłowy montaż

- Produkt musi być prawidłowo uziemiony. Produkt można eksploatować wyłącznie, jeśli jest prawidłowo uziemiony. Przestrzegać instrukcji montażu.
- Produkt nie posiada własnego wyłącznika różnicowoprądowego, musi być zamontowane w obwodzie z zainstalowanym wyłącznikiem różnicowoprądowym.
- Urządzenia służące do izolacji elektrycznej muszą być zainstalowane na stałe w okablowaniu i muszą być zgodne z ogólnie obowiązującymi przepisami. Muszą one posiadać styki rozłączające wszystkie bieguny, odpowiadające kategorii przepięciowej III.

Unikać uszkodzeń kabla zasilającego

W przypadku uszkodzenia przewodu przyłączeniowego produktu należy zlecić jego wymianę producentowi, jego serwisowi lub innej podobnie wykwalifikowanej osobie, aby uniknąć ryzyka.

- > Zwrócić uwagę na to, aby NIE USZKODZIĆ kabla.
- > Kabel zasilający NIE MOŻE zostać zakleszczony lub zgnieciony.
- > Kabel zasilający należy utrzymywać z dala od gorących powierzchni i ostrych krawędzi.

NIE UŻYWAĆ uszkodzonego produktu.

NIE UŻYWAĆ produktu, jeśli nie działa on prawidłowo lub jest uszkodzony.

- > Wyłączyć produkt.
- > Odłączyć zasilanie.
- > Zamknąć zawór odcinający, aby odciąć dopływ wody.
- > Skontaktować się z help@duravit.com.

NIE NAPRAWIAĆ produktu we własnym zakresie.

Naprawy mogą być wykonywane wyłącznie przez odpowiedniego specjalistę posiadającego niezbędną wiedzę i kwalifikacje.

- > NIE WOLNO dokonywać żadnych zmian, manipulacji, dodatkowych instalacji ani prób naprawy produktu.
- > Używać wyłącznie akcesoriów zalecanych przez Duravit.

Unikać zwarć spowodowanych wilgocią

- > NIE INSTALOWAĆ produktu w bardzo wilgotnym pomieszczeniu. Zapewnić odpowiednią wentylację, aby uniknąć kondensacji na komponentach elektrycznych.
- > Jeśli produkt będzie zainstalowany w zimnym lub ciepłym miejscu, należy pozostawić go wyłączzonego przez kilka godzin, aby uniknąć gromadzenia się wilgoci kondensacyjnej.

2.5 Higiena

Zagrożenia dla zdrowia spowodowane zanieczyszczoną, skażoną lub długo stojącą wodą

Stosowanie zanieczyszczonej, skażonej lub długo stojącej wody do mycia może prowadzić do uszczerbku na zdrowiu.

- > Produkt musi być zasilany z dopływu ziemnej wody pitnej z głównej rury wodociągowej.
- > NIE PODŁĄCZAĆ ścieków, wody szarej, wody użytkowej, wody morskiej ani innej wody nieuzdatnionej lub niedostatecznie uzdatnionej.
- > Stosować wyłącznie dołączone węże doprowadzające wodę, NIE STOSOWAĆ używanych węży.
- > Jeśli produkt NIE JEST używany przez dwa tygodnie lub dłużej, należy opróżnić produkt i wyłączyć go (tryb urlopowy).

2.6 Wskazówki dotyczące korzystania z pilota z bateriami

Zagrożenie życia na skutek połknięcia / niebezpieczeństwo oparzenia

Ten produkt zawiera baterie guzikowe. **NIE POŁYKAĆ** baterii. Połknięcie baterii może spowodować poważne oparzenia wewnętrzne i śmierć w ciągu zaledwie dwóch godzin.

- > **NIE POŁYKAĆ** baterii, ryzyko poparzeń.
- > Zarówno nowe, jak i zużyte baterie należy trzymać z dala od dzieci. Jeśli komora baterii **NIE ZAMYKA SIĘ** prawidłowo, **NIE UŻYWAĆ** produktu i trzymać dzieci z dala od niego.
- > W razie podejrzenia, że bateria została połknięta lub w inny sposób wprowadzona do organizmu, należy niezwłocznie zwrócić się do lekarza.

Uszczerbek zdrowia na skutek wypłynięcia kwasu z baterii

- > W przypadku wypłynięcia kwasu z baterii należy unikać kontaktu ze skórą, oczami i błonami śluzowymi.
- > W razie kontaktu z kwasem miejsca te należy przepłukać dużą ilością czystej wody i natychmiast zgłosić się do lekarza.
- > Nie narażać baterii na działanie **ŻADNYCH** niekorzystnych czynników: **NIE KŁAŚĆ** na gorących powierzchniach i **NIE WYSTAWIAĆ** na bezpośrednie działanie promieni słonecznych. W przeciwnym wypadku istnieje zwiększone niebezpieczeństwo wycieku.
- > Baterie należy prawidłowo utylizować i przechowywać z dala od dzieci. Nawet zużyte baterie mogą spowodować obrażenia.

2.7 Lekkie oparzenia

Uszczerbek na zdrowiu spowodowany lekkimi oparzeniami

Korzystanie z toalety przez bardzo długi czas z włączonym ogrzewaniem deski sedesowej może prowadzić do lekkich oparzeń.

- > Podczas bardzo długiego korzystania z toalety wyłączyć ogrzewanie deski sedesowej, szczególnie w przypadku osób o ograniczonych zdolnościach sensorycznych i motorycznych.

2.8 Unikać uszkodzenia produktu

Wskazówki dotyczące korzystania z pilota z bateriami

- > NIE WOLNO ładować baterii, reaktywować przy pomocy innych środków, demontować ich lub wystawiać na działanie nadmiernego ciepła (np. ognia).
- > Zaciski biegunów NIE MOGĄ być zwarte.
- > Zużyte baterie należy natychmiast wyjąć z pilota. Wyciek z baterii może spowodować szkody.
- > NIE WKŁADAĆ do pilota jednocześnie nowych i starych baterii.
- > NIE NALEŻY łączyć różnych typów baterii.
- > Przed włożeniem baterii należy oczyścić baterię i styki.
- > Baterie muszą być włożone zgodnie z oznaczeniem stosownie do ich prawidłowej polaryzacji.
- > Wyjąć baterie, jeśli pilot NIE BĘDZIE używany przez dłuższy czas

Uszkodzenia produktu lub usterki na skutek niewłaściwego użytkowania

- > NIE WSPINAĆ się ani NIE STAWAĆ na produkcie.
- > NIE ZANIECZYSZCZAĆ, nie przyskać na ramię dyszy na ani NIE BLOKOWAĆ go.

Unikanie uszkodzeń siedziska i pokrywy

- > NIE SIADAĆ, NIE STAWAĆ na pokrywie ani się o nią NIE OPIERAĆ.
- > NIE ZDEJMOWAĆ deski sedesowej i pokrywy.
- > NIE USZKADZAĆ powierzchni siedziska. Jeżeli powierzchnia siedziska jest uszkodzona, skontaktować się z help@duravit.com.
- > W zależności od modelu pokrywę otwierać i zamykać za pomocą pilota lub aplikacji.
- > NIE PRZERYWAĆ automatycznego otwierania i zamykania pokrywy ręką.
- > Upewnić się, że deska sedesowa jest opuszczona i nie blokuje automatycznego otwierania i zamykania pokrywy.
- > Podczas korzystania z WC NIE OPIERAĆ SIĘ o pokrywę.
- > NIE STAWIAĆ ciężkich przedmiotów na pokrywie.

Szkody spowodowane zamrzniętą wodą

- > NIE MONTOWAĆ i NIE EKSPLOATOWAĆ produktu w pomieszczeniach narażonych na ujemne temperatury. Temperatura w pomieszczeniu powinna wynosić przynajmniej 4°C (39°F).

Uszkodzenia wskutek działania sił zewnętrznych

- > NIE STAWIAĆ ani NIE KŁAŚĆ na produkcie źródeł otwartego ognia, świec, papierosów i tym podobnych.
- > NIE WYSTAWIAĆ produktu na bezpośrednie działanie wody lub bezpośrednie działanie promieni słonecznych.

3 Lista produktów

3.1 Opis budowy i funkcjonowania

3.1.1 Deska sedesowa

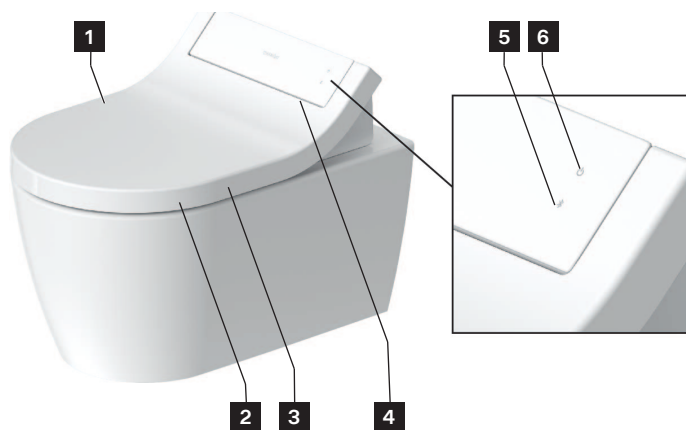

1 Czujnik (bezdotykowe otwieranie pokrywy)

2 Czujnik siedziska

3 Podgrzewanie siedziska

4 Światło nocne

5 Przycisk Bluetooth / wskaźnik Bluetooth (LED)

6 Przycisk włączania / wskaźnik stanu (LED)

3.1.2 Wskaźnik LED deski sedesowej

Przycisk włączania

LED	Funkcje
Czerwony	Tryb standby
Zielony	Włączony
Pomarańczowy	Tryb energooszczędny
Miga na zielono	Tryb odkamieniania jest aktywny.
Miga na pomarańczowo	Konieczne jest odkamienianie. > Odkamienić produkt. > Nacisnąć raz przycisk włączania, aby zatrzymać miganie.

LED	Funkcje
Miga na czerwono	Nieprawidłowe działanie > Wyłączyć produkt. > Odłączyć zasilanie. > Zamknąć zawór odcinający, aby odciąć dopływ wody. > Skontaktować się z help@duravit.com .

Przycisk Bluetooth

LED	Funkcje
Niebieski	Bluetooth jest dostępny lub połączony.
Wył.	Bluetooth jest niedostępny.
Miga na niebiesko	Urządzenie w trybie parowania.

3.1.3 Zakres funkcjonowania

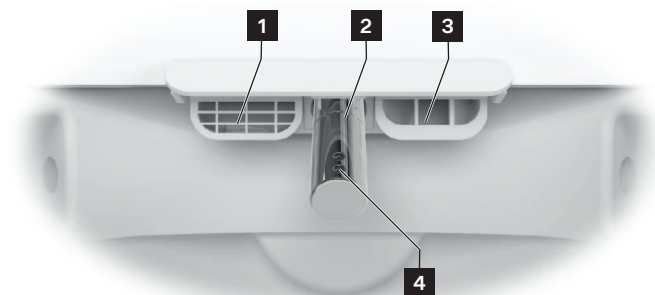

1 Przelew wewnętrzny

2 Ramię dyszy

3 Suszenie ciepłym powietrzem

4 Głowica dyszy

3.1.4 Połączenie z funkcją odkamieniania i wyłącznik główny

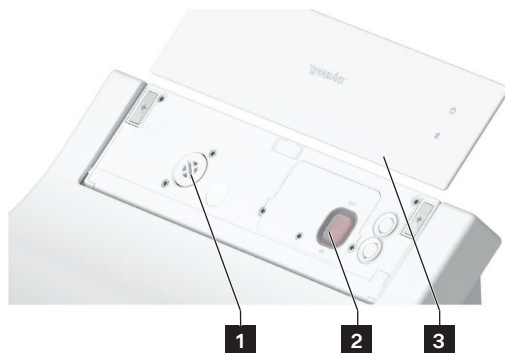

- 1** Połączenie z funkcją odkamieniania **3** Osłona magnetyczna
2 Wyłącznik główny (zasilanie główne)

3.2 Ustawienia fabryczne

Funkcje	Zakres ustawień	Ustawienie fabryczne
Bezdotykowe otwieranie/zamykanie pokrywy	Wł./wył.	Wył.
Mycie komfortowe	Wł./wył.	Wł.
Temperatura suszenia ciepłym powietrzem	Wyłączona/niska/średnia/wysoka	Średnia
Ustawianie pozycji ramienia dyszy	1, 2, 3, 4, 5	3
Intensywność strumienia myjącego	Niska/średnia/wysoka	Średnia
Temperatura wody	Wyłączona/niska/średnia/wysoka	Średnia
Podgrzewanie siedziska	Wł./wył.	Wł.
Tryb energooszczędny	Wł./wył.	Wył.
Światło nocne	Wył./auto/wł.	Auto
Dźwięk potwierdzenia	Wł./wył.	Wł.

4 Pierwsze uruchomienie

4.1 Włączanie pilota

4.1.1 Pilot z bateriami

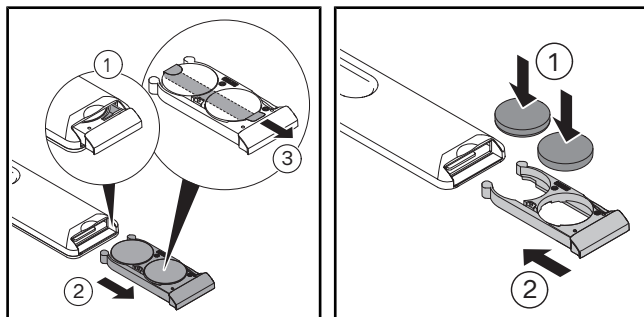

> Wyciągnąć komorę baterii.

> Nacisnąć dźwignię, aby całkowicie otworzyć komorę baterii.

> Zdjąć folię ochronną.

> Włożyć baterie (CR2450).

> Zamknąć komorę baterii.

4.2 Włączanie produktu

UWAGA

Zagrożenia dla zdrowia spowodowane zanieczyszczoną, skażoną lub długo stojącą wodą

Stosowanie zanieczyszczonej, skażonej lub długo stojącej wody do mycia może prowadzić do uszczerbku na zdrowiu.

> Jeśli produkt NIE BYŁ używany przez dwa tygodnie lub dłużej, włączyć dodatkowe samooczyszczanie.

Produkt musi być kompletnie zainstalowany zgodnie z instrukcją montażu i podłączony do głównego źródła zasilania oraz do przyłącza wody.

> Upewnić się, że zawór odcinający jest otwarty.

> Włączyć produkt za pomocą przycisku włączania.

Dioda LED świeci na zielono. W razie potrzeby przeprowadzany jest proces inicjalizacji, który może potrwać kilka minut.

> Aby przetestować produkt, należy umieścić osłonę przeciwbryzgową między ceramiką a deską sedesową.

> Nacisnąć i przytrzymać ręką czujnik deski sedesowej, aż rozlegnie się sygnał dźwiękowy.

- > Włączyć funkcję mycia tylnego lub mycia damskiego, aby przetestować produkt.

4.3 Pobieranie aplikacji



- > Wyszukać „SensoWash” w Sklepie Play Store (Android) lub App Store (iOS).
- > Pobrać aplikację.
- > W razie potrzeby wyrazić zgodę na usługi lokalizacji (GPS).

4.4 Parowanie aplikacji

Produkt łączy się z aplikacją za pomocą Bluetooth. Aby można było nawiązać połączenie, produkt i funkcja Bluetooth muszą być włączone.

- > Włączyć aplikację na urządzeniu mobilnym.
- > Postępować zgodnie z instrukcjami krok po kroku w aplikacji.
Aplikacja potwierdzi, gdy połączenie zostanie nawiązane.

4.5 Parowanie pilota z deską z funkcją mycia

Aktywować tryb parowania pilotem, gdy dioda LED na górze pilota miga na czerwono.

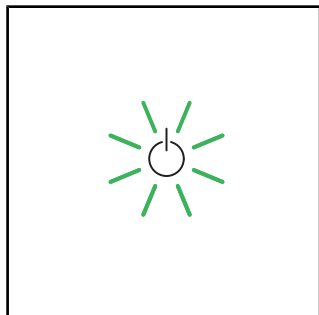

> Upewnić się, że produkt jest włączony (przycisk włączania świeci na zielono).

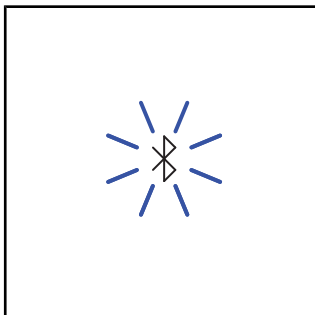

> Nacisnąć i przytrzymać przycisk Bluetooth na produkcie, aż dioda LED zacznie migać na niebiesko.

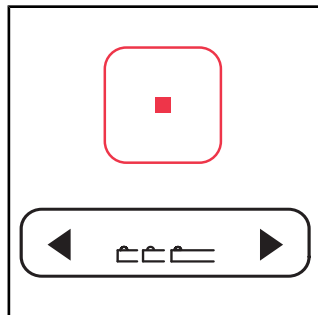

> Nacisnąć i przytrzymać przycisk Stop na pilocie.
> Jednocześnie na przycisku pozycji ramienia dyszy nacisnąć najpierw lewą strzałkę, a następnie prawą strzałkę.
> Zwolnić przyciski.

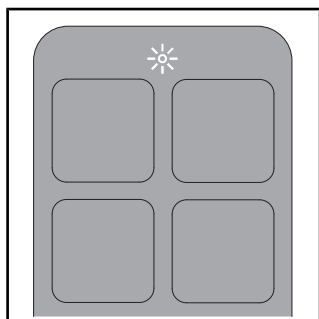







> Dioda LED u góry pilota miga podczas tego procesu.
> Po nawiązaniu połączenia dioda LED na górze pilota świeci na biało przez kilka sekund.





5 Obsługa

5.1 Pilot/aplikacja

Produktem można sterować za pomocą pilota (funkcje podstawowe) i/lub aplikacji (zakres rozszerzony). Szeregu ustawień można dokonać wyłącznie za pośrednictwem aplikacji. Funkcje są skonfigurowane zgodnie z ustawieniami fabrycznymi.

> Pobrać aplikację, aby móc dokonać pełnego zakresu ustawień dostępnych dla tego produktu.

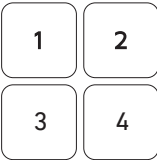
Symbol	Nazwa
	Menu
	Dodawanie lub usuwanie produktu.
	Włącza mycie tylne . Jeśli funkcja nie zostanie zakończona, zatrzymuje się automatycznie po 2 minutach.
	Włącza mycie damskie . Jeśli funkcja nie zostanie zakończona, zatrzymuje się automatycznie po 2 minutach.
	Aktywuje (krótki sygnał dźwiękowy) i dezaktywuje (długi sygnał dźwiękowy) odgrzewanie deski sedesowej .
	Włącza suszenie ciepłym powietrzem . Funkcja ma następujące poziomy: wyłączony/niski/średni/wysoki. Jeśli funkcja nie zostanie zakończona, zatrzymuje się automatycznie po 5 minutach. [▶Aplikacja] Home – Suszenie ciepłym powietrzem – Temperatura
	Ustawia temperaturę wody . Funkcja ma następujące poziomy: wyłączony/niski/średni/wysoki. Ustawienia są wyświetlane na pilocie (LED) i w aplikacji. [▶Aplikacja] Home – Mycie tylne/damskie

Symbol	Nazwa
	Ustawia intensywność strumienia myjącego . Funkcja ma następujące poziomy: niski/średni/wysoki. Ustawienia są wyświetlane na pilocie (LED) i w aplikacji. [▶Aplikacja] Home – Mycie tylne/damskie
	Ustawia pozycję ramienia dyszy . Funkcja posiada następujące poziomy: 1, 2, 3, 4 i 5. Ustawienia są wyświetlane na pilocie (LED) i w aplikacji. [▶Aplikacja] Home – Mycie tylne/damskie
	Włącza profil użytkownika (tylko pilot). Ustawień można dokonywać za pomocą pilota lub aplikacji. > Wybrać dowolną funkcję, aby przywołać zapisane ustawienia.
	Otwiera i zamyka pokrywę .
	Zatrzymuje bieżącą funkcję.

WSKAZÓWKA Siedzisko posiada czujnik. Funkcje mycia i suszenia ciepłym powietrzem można włączyć tylko wtedy, gdy użytkownik siedzi na toalecie.

5.2 Otwieranie i zamykanie pokrywy

WSKAZÓWKA

Uszkodzenia deski sedesowej

Przerwanie trwającej funkcji mechanicznego otwierania i zamykania pokrywy może spowodować uszkodzenie produktu.

> **NIE PRZERYWAĆ** mechanicznego otwierania i zamykania pokrywy ręką.

Pokrywa może być otwierana i zamykana za pomocą pilota lub aplikacji. Produkt posiada ponadto czujnik zbliżeniowy. Pokrywa otwiera się i zamyka bezdotykowo, gdy tylko użytkownik zbliża się lub oddala.

5.3 Ustawianie profilu użytkownika za pomocą pilota

Osobiste preferencje można zapisać w różnych profilach użytkownika.

> Włączyć mycie tylne lub mycie damskie.

> Ustawić pozycję ramienia dyszy, intensywność strumienia myjącego i temperaturę wody podczas działania funkcji.

Diody LED na pilocie zdalnego sterowania wskazują odpowiednie ustawienie.

> Nacisnąć profil użytkownika 1/2/3/4 przez 3 sekundy, aby zapisać profil.

WSKAZÓWKA Siedzisko posiada czujnik. Funkcje mycia i suszenia ciepłym powietrzem można włączyć tylko wtedy, gdy użytkownik siedzi na toalecie.

5.4 Efektywność energetyczna i wodna

Aby zminimalizować zużycie zasobów naturalnych, produkt posiada podgrzewacz przepływowy oraz funkcję auto-stop dla wszystkich funkcji mycia i suszenia ciepłym powietrzem. Aby oszczędzać energię podczas codziennego użytkowania, można dostosować następujące ustawienia:

5.4.1 Tryb oszczędzania energii (podgrzewanie siedziska)

Wyłącza podgrzewanie siedziska na ustawiony czas, np. w ciągu dnia, podczas pracy. Następnie podgrzewanie siedziska włącza się ponownie.

> Włączyć tryb oszczędzania energii za pomocą aplikacji. [▶Aplikacja] Menu – Ustawienia – Siedzisko

Tryb oszczędzania energii włącza się automatycznie, jeżeli produkt nie był używany przez 48 godzin.

> Wybrać dowolną funkcję, aby ponownie włączyć produkt.

5.4.2 Tryb urlopowy

Jeśli produkt nie jest używany przez dwa tygodnie lub dłużej, należy opróżnić produkt i wyłączyć go.

> Zamknąć zawór odcinający, aby odciąć dopływ wody.

> Włączyć tryb urlopowy za pomocą aplikacji. [▶Aplikacja] Menu – Konserwacja – Tryb urlopowy

Zbiornik na wodę jest opróżniany. Aplikacja potwierdzi, gdy proces zostanie zakończony.

> Odłączyć zasilanie.

> Wyjąć baterie z pilota.

6 Czystczenie i konserwacja

6.1 Bezpieczeństwo



OSTRZEŻENIE

Zagrożenie życia na skutek porażenia prądem

W desce sedesowej znajdują się elementy elektryczne produktu.

- > Przed czyszczeniem odłączyć produkt od głównego źródła zasilania.
- > **NIE WYLEWAĆ** wody na deskę sedesową.
- > **NIE DOPUŚCIĆ**, aby do deski sedesowej dostała się woda.

WSKAZÓWKA

Uszkodzenia produktu na skutek nieprawidłowego czyszczenia i pielęgnacji

Niewłaściwe środki czyszczące, przybory i urządzenia do czyszczenia mogą uszkodzić i przebarwić trwale powierzchnię.

- > Stosować wyłącznie środki i przybory do czyszczenia zalecane przez firmę Duravit.
- > Postępować zgodnie z instrukcją użycia producenta środka czyszczącego.
- > Stosować wyłącznie urządzenia czyszczące przeznaczone do danego zastosowania (**NIE UŻYWAĆ** myjek ciśnieniowych ani parowych).

WSKAZÓWKA

Uszkodzenia produktu wskutek rozpylania mgiełki

Rozpylona mgiełka może wnikać w najmniejsze otwory i szczeliny i uszkodzić powierzchnię.

- > Środek czyszczący nanosić na ściereczkę, nie spryskiwać produktu bezpośrednio.

WSKAZÓWKA

Uszkodzenia produktu wskutek zbyt długich interwałów czyszczenia

Zbyt długie interwały czyszczenia mogą doprowadzić do stwardnienia zabrudzeń.

- > Zabrudzone powierzchnie należy czyścić regularnie i natychmiast.

6.2 Zalecenia dotyczące czyszczenia

6.2.1 Czystczenie

- > Zabrudzone powierzchnie należy czyścić regularnie i natychmiast.
- > Czyścić powierzchnię wilgotną ściereczką do czyszczenia.
- > Silniejsze zabrudzenia usuwać zalecanym środkiem czyszczącym. Środek czyszczący należy przy tym zawsze nanosić na ściereczkę do czyszczenia.
- > Do czyszczenia muszli klozetowej używać szczotki toaletowej.

- > Na koniec spłukać czystą wodą, aby usunąć wszystkie pozostałości środka do czyszczenia.
- > Osuszyć powierzchnię.

6.2.2 Zalecane środki czyszczące

Element	Środki czyszczące	Przybory do czyszczenia
Siedzisko i pokrywa	Neutralny środek czyszczący (pH 6 – 8) (np. neutralny środek czyszczący)	Bawełniana ściereczka do czyszczenia
Ostona	Neutralny środek czyszczący (pH 6 – 8) (np. neutralny środek czyszczący)	Bawełniana ściereczka do czyszczenia
Ramię dyszy / głowica dyszy	Neutralny środek czyszczący (pH 6 – 8) (np. neutralny środek czyszczący)	– Ściereczka do czyszczenia z włókna syntetycznego – Gąbka ścierna
Ceramika Czyszczenie codzienne	Neutralny środek czyszczący (pH 6 – 8) (np. neutralny środek czyszczący)	– Ściereczka do czyszczenia z włókna syntetycznego – Szczotka toaletowa
Ceramika Kamień	Kwaśny środek czyszczący (pH < 6) (np. środek czyszczący na bazie kwasu cytrynowego)	– Ściereczka do czyszczenia z włókna syntetycznego – Szczotka toaletowa
Pilot	Woda	Bawełniana ściereczka do czyszczenia

6.3 Samoczyszczenie ramienia dyszy i głowicy dyszy

Przed i po każdym myciu wysunięte ramię dyszy jest automatycznie czyszczone. Funkcję można włączyć tylko wtedy, gdy nikt nie siedzi na WC i czujnik deski sedesowej nie jest aktywny.

- > Jeśli produkt NIE BYŁ używany przez dwa tygodnie lub dłużej, włączyć dodatkowe samooczyszczanie za pomocą aplikacji. [▶Aplikacja] Menu – Konserwacja – Samoczyszczenie

6.4 Ręczny tryb czyszczenia ramienia dyszy i głowicy dyszy

Czyszczenie ręczne jest możliwe tylko wtedy, gdy czujnik siedziska nie jest aktywny.

- > Za pomocą aplikacji aktywować tryb czyszczenia ręcznego, aby wysunąć ramię dyszy do czyszczenia ręcznego. [▶Aplikacja] Menu – Konserwacja – Czyszczenie ręczne
- > Postępować zgodnie z instrukcjami w aplikacji.

WSKAZÓWKA Funkcję można włączyć tylko wtedy, gdy nikt nie siedzi na WC i czujnik siedziska nie jest aktywny.

6.5 Odkamienianie BLE

WSKAZÓWKA

Ograniczenie działania lub uszkodzenie produktu wskutek odkładania się kamienia

W regionach z twardą wodą może dochodzić do osadzania się kamienia. Kamień może wpływać na działanie produktu.

- > Należy sprawdzić jakość lokalnie dostarczonej wody. W przypadku wody o twardości od $\geq 14^{\circ}\text{dH}$ (2,5 mmol/l) Duravit zaleca montaż instalacji zmiękczającej wodę.
- > Skonfigurować ustawienia odkamieniania zgodnie z twardością wody w danym regionie.
[▶Aplikacja] Menu – Konserwacja – Odkamienianie
- > Odkamieniać produkt regularnie. Przycisk zasilania na desce sedesowej miga na pomarańczowo, gdy produkt wymaga odkamieniania, a na menu aplikacji pojawia się czerwona kropka.
- > Używać tylko oryginalnych odkamieniaczy firmy Duravit.

Twardość wody	Cykl odkamieniania
miękka: $< 8,4^{\circ}\text{dH}$ (1,5 mmol/l)	Co pół roku
średnia: $8,4\text{--}14^{\circ}\text{dH}$ (1,5–2,5 mmol/l)	Co pół roku
twarda: $> 14^{\circ}\text{dH}$ (2,5 mmol/l)	Co trzy miesiące

Proces odkamieniania można włączyć za pomocą aplikacji.

- > Postępować zgodnie z instrukcjami w aplikacji.

Proces odkamieniania można włączyć za pomocą pilota.

Podczas procesu odkamieniania nie można używać produktu.

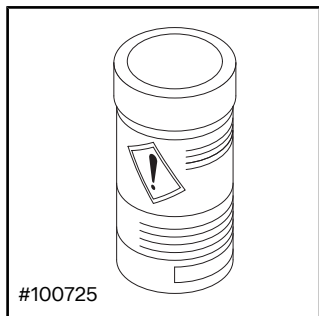

- > Postępować zgodnie z instrukcją użycia producenta.
- > W zależności od modelu przed odkamienianiem wyłączyć funkcję bezdotykowego otwierania i zamykania pokrywy.

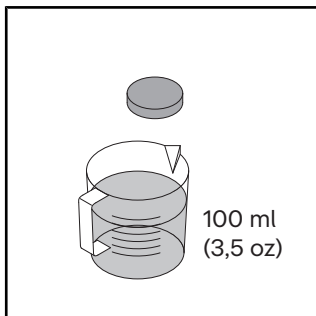

- > Rozpuścić jedną tabletkę odkamieniającą w 100 ml (3,5 oz) ciepłej wody.
- > Odczekać, aż tabletkę odkamieniającą całkowicie się rozpuści. W razie potrzeby rozgnieść tabletkę.

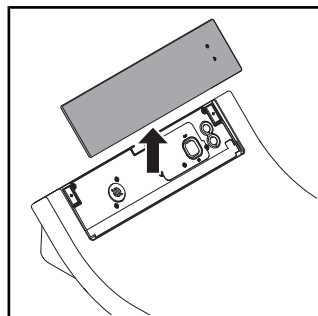

- > Zdjąć osłonę.

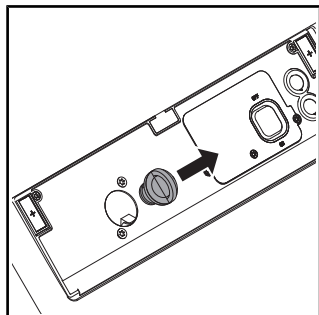

- > Wyjąć korek.

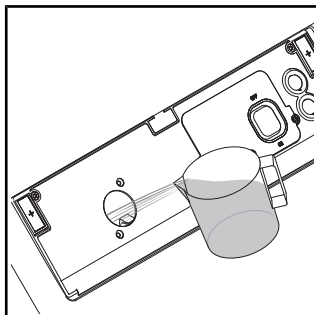

- > Włączyć do otworu środek odkamieniający.
- > W zależności od modelu możliwe jest, że nadmiar odkamieniacza sypie do WC.

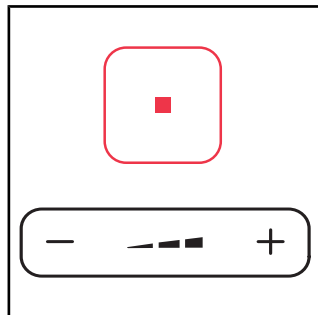

- > Nacisnąć i przytrzymać przycisk STOP.
- > Jednocześnie nacisnąć i przytrzymać znak minus na przycisku intensywności strumienia myjącego, aż rozlegnie się sygnał dźwiękowy.
- > Zwolnić przyciski.

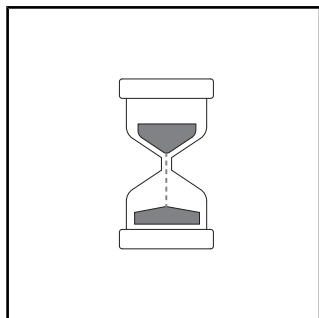

> Rozlega się sygnał dźwiękowy. Gdy tryb odkamieniania jest aktywny, wskaźnik LED na desce sedesowej miga na zielono.

> Rozpoczyna się proces odkamieniania. Odkamienianie trwa ok. 1/2 godziny.

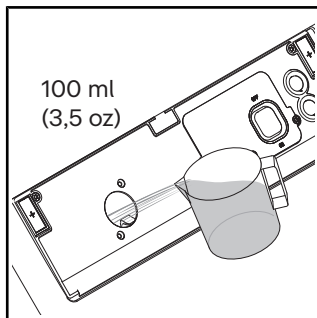

> Splukać czystą wodą.

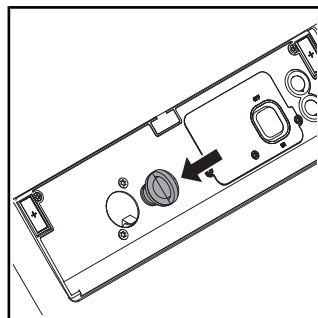

> Wcisnąć korek.

> Założyć osłonę.

7 Pomoc w usuwaniu problemów

7.1 Ogólnie

Postępowanie w przypadku usterki:

- > Wyłączyć produkt i włączyć go ponownie.
- > Postępować zgodnie z poniższymi instrukcjami.
- > Jeśli produkt nadal nie działa prawidłowo, skontaktować się z help@duravit.com.
- > Przygotować numer katalogowy. Numer katalogowy znajduje się w danych technicznych na końcu instrukcji obsługi, na etykiecie na opakowaniu, na etykiecie produktu i w aplikacji.
[▶Aplikacja] Menu – Przewodnik po urządzeniu – Zarządzanie urządzeniem – Informacja o urządzeniu

7.2 Usuwanie usterek

Problem	Możliwa przyczyna	Rozwiązanie
Wskaźnik LED (deska sedesowa)		
Wskaźnik LED miga na czerwono.	Nieprawidłowe działanie	<ul style="list-style-type: none">> Wyłączyć produkt.> Odłączyć zasilanie.> Zamknąć zawór odcinający, aby odciąć dopływ wody.> Skontaktować się z help@duravit.com.
Wskaźnik LED miga trzy razy na czerwono.	W przewodzie wodnym znajduje się powietrze.	<ul style="list-style-type: none">> Aktywować dodatkowe czyszczenie automatyczne w aplikacji. [▶Aplikacja] Menu – Konserwacja – Samoczyszczenie
	Zawór odcinający na przewodzie wodnym jest zamknięty.	<ul style="list-style-type: none">> Otworzyć zawór odcinający.
	Uszczelka sitkowa na przewodzie wodnym jest zabrudzona.	<ul style="list-style-type: none">> Skontaktować się z help@duravit.com.
	Wąż wody jest zagięty lub zgnieciony.	<ul style="list-style-type: none">> Skontaktować się z hydraulikiem.

Problem	Możliwa przyczyna	Rozwiązanie
Wskaźnik LED miga na pomarańczowo.	Konieczne jest odkamienianie.	<ul style="list-style-type: none"> > Odkamienić produkt. > Nacisnąć raz przycisk włączania, aby zatrzymać miganie.
Wskaźnik LED miga na zielono.	Tryb odkamieniania jest aktywny.	Odkamienianie trwa ok. 1/2 godziny. W tym czasie nie można używać produktu.
Problemy ogólne		
Produkt nie działa.	Produkt jest wyłączony (wskaźnik LED nie świeci).	> Włączyć produkt lub podłączyć go do zasilania.
	Produkt znajduje się w trybie standby (wskaźnik LED świeci na czerwono).	> Włączyć produkt.
Wycieka woda.	Przecieki	<ul style="list-style-type: none"> > Wyłączyć produkt. > Odłączyć zasilanie. > Zamknąć zawór odcinający, aby odciąć dopływ wody. > Skontaktować się z help@duravit.com.
Pilot		
Pilot nie reaguje.	Baterie są prawie wyczerpane (wskaźnik LED miga na biało).	> Wymienić baterie.
	Pilot nie jest połączony z produktem (wskaźnik LED na górze pilota miga na czerwono).	> Aktywować tryb parowania dla pilota.
	Nie włożono baterii.	> Włożyć baterie.
	Pilot jest uszkodzony.	> Skontaktować się z help@duravit.com .

Problem	Możliwa przyczyna	Rozwiązanie
Funkcje mycia		
Przełączanie z mycia tylnego na mycie damskie trwa długo.	Ramię dyszy jest wysuwane pomiędzy funkcjami. Przełączanie trwa ok. 12 s.	Stan normalny
Intensywność strumienia myjącego jest zbyt mała.	Intensywność strumienia myjącego jest ustawiona na „nisko”.	> Zwiększyć intensywność strumienia myjącego. [▶Aplikacja] Home – Mycie tylne/damskie
	Wąż wody jest zagięty lub zgnieciony.	> Skontaktować się z hydraulikiem.
Intensywność strumienia myjącego jest niestabilna.	Filtr wody jest zatkany.	> Skontaktować się z help@duravit.com.
Temperatura wody jest zbyt wysoka lub zbyt niska.	Temperatura jest ustawiona nieprawidłowo.	> Ustawić temperaturę. [▶Aplikacja] Home – Mycie tylne/damskie
Mycie tylne lub damskie zatrzymuje się automatycznie.	Funkcja zatrzymuje się automatycznie po 2 minutach.	Stan normalny
	Czujnik siedziska utracił kontakt.	> Usiąść ponownie. > Włączyć funkcję.
Mycie tylne lub damskie nie działa.	Głowica dyszy jest zatkana.	> Oczyszczyć głowicę dyszy. [▶Aplikacja] Home – Mycie tylne/damskie
	Czujnik siedziska utracił kontakt.	> Usiąść ponownie. > Włączyć funkcję.
Podgrzewanie siedziska		
Podgrzewanie siedziska nie działa.	Funkcja jest wyłączona.	> Włączyć funkcję. [▶Aplikacja] Ustawienia – Siedzisko
Temperatura siedziska jest zbyt wysoka lub zbyt niska.	Temperatura jest ustawiona nieprawidłowo.	> Ustawić temperaturę. [▶Aplikacja] Ustawienia – Siedzisko

Problem	Możliwa przyczyna	Rozwiązanie
Temperatura siedziska jest zbyt niska.	Produkt znajduje się w trybie oszczędzania energii (wskaźnik LED świeci na pomarańczowo).	> Wyłączyć tryb oszczędzania energii. [▶Aplikacja] Ustawienia – Siedzisko
	Produkt automatycznie włącza tryb oszczędzania energii, jeśli wszystkie funkcje były nieaktywne przez ponad 48 godzin.	> Wybrać dowolną funkcję, aby ponownie włączyć produkt.
Suszenie ciepłym powietrzem		
Zbyt wysoka lub zbyt niska temperatura suszenia ciepłym powietrzem.	Temperatura jest ustawiona nieprawidłowo.	> Ustawić temperaturę. [▶Aplikacja] Home – Suszenie ciepłym powietrzem
Suszenie ciepłym powietrzem zatrzymuje się automatycznie.	Funkcja zatrzymuje się automatycznie po 5 minutach.	Stan normalny
	Czujnik siedziska utracił kontakt.	> Usiąść ponownie. > Włączyć funkcję.
Światło nocne		
Światło nocne nie działa.	Funkcja jest wyłączona.	> Włączyć światło nocne lub tryb automatyczny. [▶Aplikacja] Ustawienia – oświetlenie i dźwięk
	Tryb automatyczny jest aktywny. Funkcja ta automatycznie wyłącza światło nocne, gdy światło otoczenia jest jasne.	Stan normalny

Problem	Możliwa przyczyna	Rozwiązanie
Światło nocne jest stale włączone.	Funkcja jest włączona.	> Wyłączyć światło nocne lub włączyć tryb automatyczny. [▶Aplikacja] Ustawienia – oświetlenie i dźwięk
	Tryb automatyczny jest aktywny. Funkcja ta automatycznie włącza światło nocne, gdy światło otoczenia jest zbyt ciemne.	Stan normalny
Czyszczenie ręczne		
Ramię dyszy wsuwa się automatycznie.	Funkcja zatrzymuje się automatycznie po 2 minutach.	> Włączyć funkcję. [▶Aplikacja] Konserwacja – Czyszczenie ręczne
Automatyczne samooczyszczanie		
Ze wysunięte ramienia dyszy kapie woda.	Przed i po każdym myciu wysunięte ramię dyszy jest automatycznie czyszczone.	Stan normalny
Pokrywa		
Pokrywa nie otwiera się automatycznie.	Produkt nie wykrył zbliżającego się użytkownika.	> Zbliżyć się ponownie do produktu (odległość ok. 1 m (1.1 yd)).
	Funkcja jest uszkodzona.	> Skontaktować się z help@duravit.com .
	Funkcja jest niewłączona.	> Włączyć funkcję. [▶Aplikacja] Ustawienia – Pokrywa
Pokrywa nie zamyka się natychmiast.	Po wyjściu użytkownika pokrywa zamyka się automatycznie po 90 sekundach.	Stan normalny

Problem	Możliwa przyczyna	Rozwiązanie
Aplikacja		
Aplikacja nie działa.	Aplikacja i produkt nie są połączone.	<ul style="list-style-type: none"> > Połączyć produkt z aplikacją. > Upewnić się, że parowanie powiodło się.
Na menu aplikacji pojawia się czerwona kropka.	Konieczne jest odkamienianie.	<ul style="list-style-type: none"> > Odkamienić produkt.

8 Utylizacja

8.1 Opakowanie

Dzieciom nie wolno bawić się torebkami plastikowymi ani materiałem opakowaniowym, gdyż istnieje niebezpieczeństwo zranienia lub uduszenia. Materiały te należy składować w bezpiecznym miejscu lub usunąć je w sposób przyjazny dla środowiska. W miarę możliwości opakowanie należy zachować aż do upływu okresu gwarancji.

8.2 Elektrozłom (WEEE)



Symbol z przekreślonym koszem na śmieci oznacza odrębną utylizację jako zużyty sprzęt elektryczny i elektroniczny (WEEE). Zużyte urządzenia elektryczne i elektroniczne mogą zawierać niebezpieczne substancje. Nie wrzucać tego typu produktów do odpadów mieszanych. Należy przekazać go do specjalnego punktu zbiórki do recyklingu zużytego sprzętu elektrycznego i elektronicznego (WEEE). W ten sposób pomożesz w utrzymaniu zasobów surowcowych i przyczynisz się do ochrony środowiska naturalnego. Dodatkowe informacje można uzyskać od dealera lub właściwych urzędów.

8.3 Baterie



Zużyte baterie należy usuwać w odpowiedni sposób. W punktach zajmujących się sprzedażą baterii oraz w punktach selektywnej zbiórki odpadów znajdują się odpowiednio oznaczone pojemniki przeznaczone na zużyte baterie.

9 Dane techniczne

Ogólnie	
Numer artykułu	#613000012004300 #613200012004300
Masa netto	4,5 kg (10 lbs)
Wymiary	
#613000012004300	520 x 365 x 140 mm (20 1/2 " x 14 3/8 " x 5 1/2 ")
#613200012004300	520 x 375 x 140 mm (20 1/2 " x 14 3/4 " x 5 1/2 ")
Napięcie znamionowe	220 – 240 V
Częstotliwość	50 – 60 Hz
Moc znamionowa	1080 W
Wejściowe ciśnienie wody	0,07 – 0,75 MPa / 0,7 – 7,5 bara (10 – 109 psi)
Stopień ochrony	IPX4 ochrona przed bryzgami wody ze wszystkich stron
Wbudowane urządzenie zabezpieczające	EN1717 – typ AB

Moc grzewcza	
Podgrzewacz przepływowy	1480 W
Podgrzewanie siedziska	50 W
Suszenie ciepłym powietrzem	280 W

Zakres temperatur	
Temperatura robocza	4–40°C (39–104°F)
Temperatura wody	33–41°C (92–106°F)
Temperatura siedziska	30–40°C (86–104°F)

Zakres temperatur	
Temperatura suszenia ciepłym powietrzem	35–55°C (95–131°F)

Zużycie wody	
Tryb mycia	0,35–0,7 l/min (0,09–0,18 gal/min)

Gwarancja

Warunki gwarancji dla tego produktu są dostępne online.

- > Skorzystać z nawigacji na www.duravit.com, aby przejść do zakładki „Serwis”.
- > Wyświetlić warunki gwarancji.

10 Deklaracje zgodności

Energia o wysokiej częstotliwości

Zgodność z przepisami dot. częstotliwości radiowych Oświadczenie

Zainstalowane wewnątrz urządzenia Bluetooth i mikrofalowe są zgodne z podstawowymi wymogami i innymi stosownymi przepisami dyrektywy RED 2014/53/UE.



Zjednoczone Królestwo: ograniczone zastosowanie

Tylko 24,050 – 24,250 GHz w celu ochrony policyjnych prędkościomierzy, dlatego należy używać tylko w pomieszczeniach, aby zapewnić dostateczne ekranowanie przed skanerami policyjnymi.

Francja: ograniczone zastosowanie

Moc ograniczona do 0,1 mW EIRP w paśmie częstotliwości 24,10 – 24,15 GHz. Wojskowe wykorzystanie radiolokacji. Wykorzystanie prędkościomierzy radarowych przez policję, dlatego należy używać tylko w pomieszczeniach, aby zapewnić dostateczne ekranowanie.

BLE (Bluetooth Low Energy)	
Deska sedesowa z funkcją mycia i pilotem	Częstotliwość robocza: 2400 – 2483,5 MHz (2,400 – 2,4835 GHz); Maks. poziom mocy: < 10 dBm
Mikrofałe	
Czujnik automatycznego otwierania i zamykania pokrywy	Pasma mikrofalowych częstotliwości roboczych: 24 050 – 24 250 MHz (24,05 – 24,25 GHz); Maks. moc nadawcza: < 16 mW.

Содержание

1	Об этом документе	169
2	Безопасность	170
2.1	Предназначение документа	170
2.2	Использование по назначению	170
2.3	Требования к пользователю	170
2.4	Электробезопасность	171
2.5	Гигиенические процедуры	173
2.6	Указания по использованию пульта дистанционного управления с батареями	173
2.7	Легкие ожоги	174
2.8	Избегание повреждений изделия	175
3	Обзор изделия	177
3.1	Описание конструкции и принципа работы	177
3.1.1	Блок сиденья	177
3.1.2	Светодиодная индикация блока сиденья	177
3.1.3	Область функционирования	178
3.1.4	Подключение функции удаления известкового налета/ главный выключатель	179
3.2	Заводские установки	179
4	Первый ввод в эксплуатацию	180
4.1	Активировать дистанционное управление	180
4.1.1	Пульт дистанционного управления с батарейками	180
4.2	Активировать изделие	180
4.3	Скачайте приложение	181
4.4	Выполните сопряжение приложения	181
4.5	Сопряжение пульта дистанционного управления с унитазом с душем	182
5	Обслуживание	184
5.1	Дистанционное управление/приложение	184
5.2	Открывание и закрывание крышки	185

5.3	Установить профиль пользователя с помощью дистанционного управления	186
5.4	Эффективность использования энергии и воды	186
5.4.1	Режим экономии энергии (подогрев сиденья)	186
5.4.2	Режим каникул	186
6	Чистка и уход	187
6.1	Безопасность	187
6.2	Рекомендации по очистке	187
6.2.1	Чистка	187
6.2.2	Рекомендованные чистящие средства	188
6.3	Самоочистка душевой палочки и душевой лейки	189
6.4	Ручной режим очистки душевой палочки и душевой лейки	189
6.5	Очистка от накипи BLE	189
7	Помощь в случае возникновения проблемы	193
7.1	Общие сведения	193
7.2	Устранение неисправностей	193
8	Утилизация	201
8.1	Упаковка	201
8.2	Электрические и электронные отходы (WEEE)	201
8.3	Аккумуляторные батареи	201
9	Технические характеристики	202
10	Декларации о соответствии	204

1 Об этом документе

Все документы для этого изделия и дополнительная информация доступны в Интернете:

- > Воспользуйтесь функцией поиска или навигацией на сайте www.duravit.com, чтобы перейти на страницу с информацией о продукте.
- > Доступ к информации и документам можно получить на странице с описанием продукта в разделе «Загрузки».
- > Открыть краткое руководство в приложении. [▶Приложение] Меню – Инструкция к устройству – Краткое руководство

2 Безопасность

2.1 Предназначение документа

Инструкция является частью изделия. НЕСОБЛЮДЕНИЕ инструкций может привести к травмам, повреждению изделия и/или материальному ущербу.

- > Прочтите инструкции и следуйте им.
- > Сохраните этот документ и передайте его следующим пользователям.

Мы оставляем за собой право на техническое усовершенствование и визуальные изменения изображенных изделий.

2.2 Использование по назначению

SensoWash® — это унитаз-биде с душем для ягодиц и душем для дам и другими комфортными функциями. Изделие можно использовать только в помещении. Duravit не несет НИКАКОЙ ответственности за любое использование, выходящее за рамки предполагаемого использования, или за любое другое использование.

2.3 Требования к пользователю

Данное изделие может использоваться детьми младше 3 лет, но требует постоянного присмотра взрослых, находящихся рядом с ребенком. Это изделие может использоваться детьми в возрасте от 3 лет, а также лицами с ограниченными физическими, сенсорными или умственными способностями или отсутствием опыта и/или знаний, если они находятся под присмотром или были проинструктированы по безопасному использованию изделия и понимают опасности, связанные с его эксплуатацией.

- > НЕ разрешайте детям играть с изделием.
- > Очистка и техническое обслуживание НЕ должны производиться детьми без присмотра.

2.4 Электробезопасность

Смертельная угроза поражения электротоком

Контакт с электричеством может привести к смертельному поражению электрическим током.

Обеспечьте правильный монтаж.

- Изделие необходимо заземлить должным образом. Не используйте изделие, если оно не заземлено должным образом. Соблюдайте инструкции по монтажу.
- Изделие не имеет собственного устройства защитного отключения, поэтому должно подключаться к цепи, в которой имеется устройство защитного отключения.
- Устройства электрического разъединения должны быть стационарно установлены в электропроводке и соответствовать общепринятым нормам. Кроме того, они должны иметь всеполюсное размыкание контактов, соответствующее категории перенапряжения III.

Избегайте повреждения кабеля питания

При повреждении электроподключения данного изделия неисправность должна быть устранена специалистами изготовителя, сервисной службы или квалифицированным специалистом во избежание опасности.

- > Следите за тем, чтобы кабель питания НЕ был повреждён.
- > Кабель питания НЕ должен быть зажат или сдавлен.
- > Кабель питания должен находиться вдали от горячих поверхностей и острых кромок.

НЕ используйте повреждённое изделие

НЕ используйте изделие, если оно работает ненадлежащим образом или повреждено.

- > Выключите изделие.
- > Отключите питание.
- > Закройте запорный вентиль, чтобы перекрыть подачу воды.
- > Свяжитесь с help@duravit.com.

НЕ ремонтируйте изделие самостоятельно

Ремонт может производиться только соответствующим специалистом, обладающим необходимыми знаниями и квалификацией.

- > ЗАПРЕЩАЕТСЯ вносить какие-либо изменения, совершать манипуляции, устанавливать дополнительные установки или пытаться отремонтировать изделие.
- > Используйте только аксессуары, рекомендованные Duravit.

Избегайте короткого замыкания из-за влажности

- > НЕ устанавливайте изделие в помещении с повышенной влажностью. Обеспечьте достаточную вентиляцию для предотвращения образования конденсата в электрических компонентах.
- > Если изделие вносится из холодного места в теплое, сначала оставьте его выключенным на несколько часов, чтобы избежать возможного образования конденсата.

2.5 Гигиенические процедуры

Вред для здоровья от загрязнённой, зараженной или стоячей воды

Использование загрязнённой, зараженной или стоячей воды для душа может вызвать проблемы со здоровьем.

- > Подведите к изделию холодную питьевую воду из водопроводной магистрали.
- > НЕ подключайте сточную, слабозагрязненную бытовую, хозяйственную, морскую или другие виды воды, не подключайте неочищенную или только слабоочищенную воду.
- > Используйте только входящие в комплект шланги для подачи воды, НЕ ИСПОЛЬЗУЙТЕ повторно старые шланги.
- > Если изделие НЕ будет использоваться в течение двух или более недель, слейте воду и выключите изделие (режим отпуска).

2.6 Указания по использованию пульта дистанционного управления с батареями

Опасность для жизни при проглатывании/риск получения химических ожогов

Этот продукт содержит элементы питания таблеточного типа. НЕ глотать элементы питания! Проглатывание элемента питания может вызвать тяжёлые внутренние ожоги и смерть всего за два часа.

- > НЕ глотать элементы питания, риск получения химических ожогов.
- > Храните как новые, так и использованные элементы питания в недоступном для детей месте. Если батарейный отсек НЕ закрывается должным образом, ПРЕКРАТИТЕ использование изделия и не допускайте к нему детей.

- > Если вы подозреваете, что кто-то проглотил или иным образом ввёл в тело элемент питания, немедленно обратитесь за медицинской помощью.

Повреждение здоровья из-за утечки электролита

- > При утечке электролита избегайте контакта с кожей, глазами и слизистыми оболочками.
- > При контакте с электролитом промойте пострадавшее место большим количеством чистой воды и незамедлительно обратитесь к врачу.
- > НЕ подвергайте элементы питания экстремальным воздействиям. НЕ кладите на горячие поверхности и НЕ подвергайте воздействию прямых солнечных лучей. В противном случае существует опасность вытекания.
- > Элементы питания следует утилизировать надлежащим образом и хранить в недоступном для детей месте. Даже разряженные элементы питания могут стать причиной травмы.

2.7 Легкие ожоги

Ущерб здоровью из-за легких ожогов

Очень длительное использование туалета при включенном обогреве сиденья может привести к легким ожогам.

- > Отключите обогрев сиденья при долгом использовании туалета, особенно для людей с ограниченными сенсорными и двигательными способностями.

2.8 Избегание повреждений изделия

Указания по использованию пульта дистанционного управления с батареями

- > Элементы питания ЗАПРЕЩАЕТСЯ заряжать, повторно активировать любым другим способом, разбирать или подвергать чрезмерному нагреву (например, на огне).
- > Полюсные клеммы НЕ следует замыкать накоротко.
- > Отработанные элементы питания необходимо сразу же извлекать из пульта дистанционного управления. Иначе они могут вытечь и повредить устройство.
- > НЕ используйте в пульте дистанционного управления старые элементы питания вместе с новыми.
- > ЗАПРЕЩАЕТСЯ сочетать между собой разные типы элементов питания.
- > Очистите элемент питания и контакты перед установкой элемента питания.
- > Элементы питания должны быть вставлены с соблюдением указанной полярности.
- > Извлеките элементы питания, если пульт дистанционного управления НЕ будет использоваться в течение длительного времени.

Повреждение или неисправность изделия из-за неправильного использования

- > НЕ наступайте и не вставайте на изделие.
- > НЕ следует преднамеренно загрязнять, обрызгивать или засорять душевую палочку.

Избегайте повреждений сиденья и крышки

- > ЗАПРЕЩАЕТСЯ сидеть, стоять или опираться на крышку.
- > НЕ снимайте сиденье и крышку.
- > НЕ повреждайте поверхность сиденья. Если поверхность сиденья повреждена, свяжитесь с нами по адресу help@duravit.com.
- > В зависимости от модели открывайте и закрывайте крышку с помощью пульта дистанционного управления или приложения.
- > НЕ прерывайте вручную автоматическое открывание и закрывание крышки.
- > Убедитесь, что сиденье для унитаза опущено и не блокирует автоматическое открывание и закрывание крышки.
- > НЕ опирайтесь на крышку при пользовании унитазом.
- > НЕ ставьте тяжелые предметы на крышку.

Повреждения от замерзания воды

- > ЗАПРЕЩАЕТСЯ устанавливать и эксплуатировать изделие в помещениях, где существует риск замерзания. Температура в помещении должна быть не ниже 4 °C (39 °F).

Повреждения, вызванные внешними воздействиями

- > ЗАПРЕЩАЕТСЯ ставить и класть на изделие открытые источники огня: свечи, сигареты и т. п.
- > НЕ подвергайте изделие воздействию воды или прямых солнечных лучей.

3 Обзор изделия

3.1 Описание конструкции и принципа работы

3.1.1 Блок сиденья

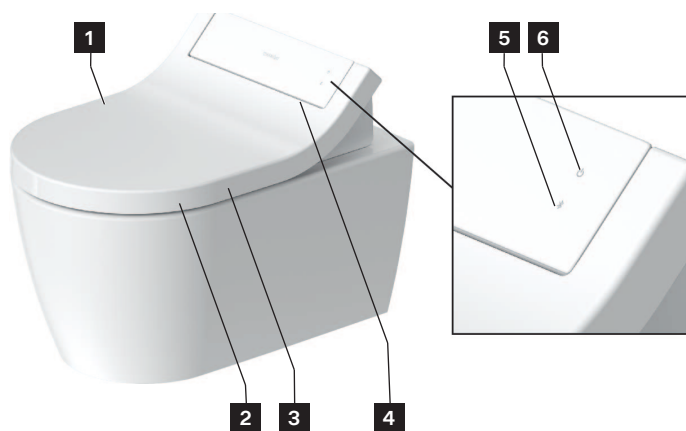

1 Датчик (открытие крышки без касания)

2 Датчик сиденья

3 Подогрев сиденья

4 Ночник

5 Кнопка Bluetooth/индикация Bluetooth (светодиод)

6 Кнопка питания/индикатор состояния (светодиод)

3.1.2 Светодиодная индикация блока сиденья

Кнопка питания

Светодиод	Функция
Красный	Режим ожидания
Зелёный	Включено
Оранжевый	Режим экономии электроэнергии
Мигающий зелёный	Режим удаления известкового налёта активен.
Мигающий оранжевый	Требуется удаление известкового налёта. > Очищайте изделие от известкового налёта. > Нажмите один раз кнопку питания, чтобы отключить мигание.

Светодиод	Функция
Мигающий красный	<p>Неисправность</p> <ul style="list-style-type: none"> > Выключите изделие. > Отключите питание. > Закройте запорный вентиль, чтобы перекрыть подачу воды. > Свяжитесь с help@duravit.com.

Кнопка Bluetooth

Светодиод	Функция
Синий	Bluetooth доступен или подключен.
«Выкл.»	Bluetooth недоступен.
Мигающий синий	Устройство находится в режиме сопряжения.

3.1.3 Область функционирования

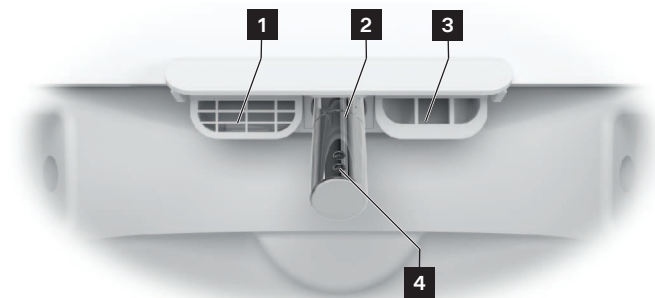

1 Внутренний перелив

2 Душевая палочка

3 Фен с теплым воздухом

4 Душевая лейка

3.1.4 Подключение функции удаления известкового налета/главный выключатель

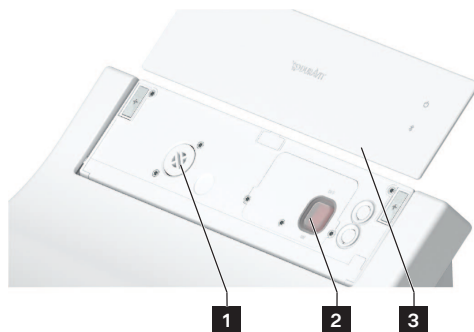

- 1** Подключение функции удаления известкового налета
- 2** Главный выключатель (основной источник питания)
- 3** Магнитная крышка

3.2 Заводские установки

Функция	Диапазон настройки	Заводская установка
Открыть/закрыть крышку бесконтактно	вкл./выкл.	выкл.
Комфортный душ	вкл./выкл.	вкл.
Температура фена с теплым воздухом	выкл./низкая/средняя/высокая	средняя
Положение душевого стержня	1, 2, 3, 4, 5	3
Интенсивность струи душа	низкая/средняя/высокая	средняя
Температура воды	выкл./низкая/средняя/высокая	средняя
Подогрев сиденья	вкл./выкл.	вкл.
Режим экономии электроэнергии	вкл./выкл.	выкл.
Ночник	выкл./авто/вкл.	авто
Звуковой сигнал подтверждения	вкл./выкл.	вкл.

4 Первый ввод в эксплуатацию

4.1 Активировать дистанционное управление

4.1.1 Пульт дистанционного управления с батарейками

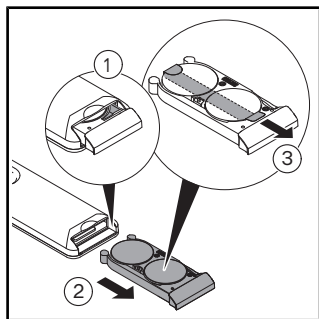

- > Вытяните батарейный отсек.
- > Нажмите на рычажок, чтобы полностью открыть батарейный отсек.
- > Снимите защитную пленку.

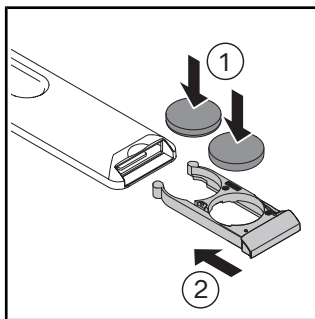

- > Вставьте элементы питания (CR2450).
- > Закройте батарейный отсек.

4.2 Активировать изделие

! ВНИМАНИЕ

Вред для здоровья от загрязнённой, зараженной или стоячей воды

Использование загрязнённой, зараженной или стоячей воды для душа может вызвать проблемы со здоровьем.

- > Если изделие НЕ использовалось две недели и более, активируйте дополнительную самоочистку.

Изделие должно быть полностью установлено в соответствии с инструкциями по монтажу и подключено к основному источнику питания и водопроводу.

- > Убедитесь, что запорный вентиль открыт.
- > Включите изделие с помощью кнопки питания.

Светодиод светится зелёным. При необходимости выполняется процесс инициализации, который может занять несколько минут.

- > Для проверки работы изделия поместите защиту от брызг между керамической частью и сиденьем.

- > Нажмите и удерживайте датчик сиденья, пока не прозвучит звуковой сигнал.
- > Включите функцию душа для ягодиц или женского душа, чтобы протестировать изделие.

4.3 Скачайте приложение



- > Выполните поиск „SensoWash“ в Play Store (Android) или в App Store (iOS).
- > Скачайте приложение.
- > При необходимости разрешите доступ к услугам определения местоположения (GPS).

4.4 Выполните сопряжение приложения

Изделие подключается к приложению через Bluetooth. Изделие и функция Bluetooth должны быть активированы, чтобы установить соединение.

- > Активируйте приложение на мобильном устройстве.
- > Следуйте пошаговым инструкциям в приложении.
Приложение подтвердит, когда соединение будет установлено.

4.5 Сопряжение пульта дистанционного управления с унитазом с душем

Активируйте режим сопряжения с пультом дистанционного управления, когда светодиодный индикатор в верхней части пульта дистанционного управления мигает красным.

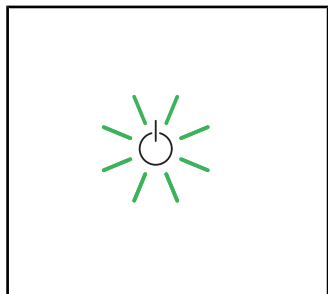

> Убедитесь, что изделие активировано (кнопка питания светится зелёным).

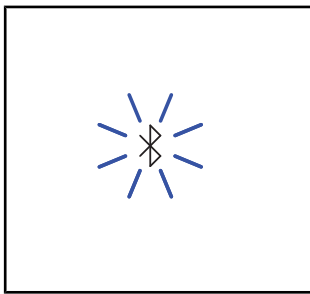

> Нажмите и удерживайте кнопку Bluetooth на изделии, пока не начнет мигать синий индикатор.

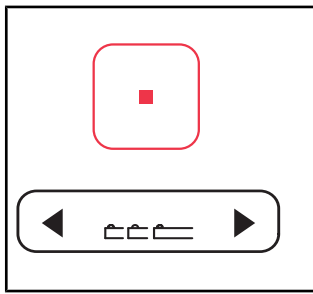

> Нажмите и удерживайте кнопку «Стоп» на пульте дистанционного управления.

> Одновременно нажмите стрелку влево на кнопке положения насадки биде, затем стрелку вправо.

> Отпустите кнопки.

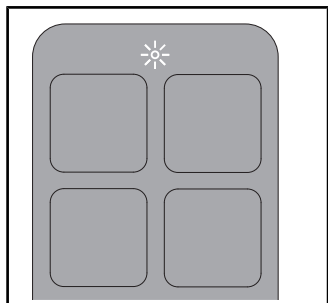







- > Светодиод в верхней части пульта дистанционного управления мигает во время выполнения процесса.
- > Светодиод в верхней части пульта дистанционного управления светится белым светом в течение нескольких секунд, когда соединение установлено.





5 Обслуживание

5.1 Дистанционное управление/приложение

Изделием можно управлять с помощью пульта дистанционного управления (основные функции) и/или с помощью приложения (расширенный объем). Ряд настроек можно выполнить только через приложение. Функции настроены в соответствии с заводскими настройками.

> Загрузите приложение, чтобы получить доступ ко всем настройкам, доступным для этого изделия.

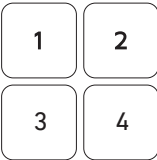
Символ	Название
	Меню
	Добавить или удалить изделие.
	Активирует душ для ягодиц . Если выполнение функции не завершено вручную, оно прекратится автоматически через 2 минуты.
	Активирует душ для дам . Если выполнение функции не завершено вручную, оно прекратится автоматически через 2 минуты.
	Активирован (короткий звуковой сигнал) / Деактивирован (долгий звуковой сигнал) подогрев сиденья .
	Активирует сушку теплым воздухом . Функция имеет уровни интенсивности выкл./низкая/средняя/высокая. Если выполнение функции не завершено вручную, оно прекратится автоматически через 5 минут. [▶Приложение] Главная – Сушка теплым воздухом – Температура
	Устанавливает температуру воды . Функция имеет уровни интенсивности выкл./низкая/средняя/высокая. Настройки отображаются на пульте дистанционного управления (светодиод) и в приложении. [▶Приложение] Главная – душ для ягодиц/душ для дам

Символ	Название
	Устанавливает интенсивность струи душа . Функция имеет уровни интенсивности низкая/средняя/высокая. Настройки отображаются на пульте дистанционного управления (светодиод) и в приложении. [▶ Приложение] Главная – душ для ягодиц/душ для дам
	Устанавливает положение душевой палочки . Функция имеет уровни 1, 2, 3, 4 и 5. Настройки отображаются на пульте дистанционного управления (светодиод) и в приложении. [▶ Приложение] Главная – душ для ягодиц/душ для дам
	Активирует профиль пользователя (только пульт дистанционного управления). Настройки можно изменить с помощью пульта дистанционного управления или приложения. > Выберите любую функцию, чтобы восстановить сохраненные настройки.
	Открывает/закрывает крышку .
	Останавливает текущую функцию.

ПОДСКАЗКА Сиденье имеет датчик. Функции душа и фена можно активировать только тогда, когда пользователь сидит на унитазе.

5.2 Открывание и закрывание крышки

ВНИМАНИЕ

Повреждения блока сиденья

Прерывание выполнения функции механического открывания и закрывания крышки вручную может привести к повреждению изделия.

> НЕ прерывайте вручную автоматическое открывание и закрывание крышки.

Крышку можно открывать и закрывать с помощью пульта дистанционного управления или приложения. Изделие также имеет датчик приближения. Крышка открывается и закрывается бесконтактно, как только пользователь подходит или отходит.

5.3 Установить профиль пользователя с помощью дистанционного управления

Личные настройки могут храниться в разных профилях пользователей.

- > Включите душ-биде/интим-душ.
- > Установите положение распылителя, интенсивность распыления и температуру воды во время работы в этом режиме.

Светодиоды на пульте дистанционного управления показывают соответствующую настройку.

- > Нажмите на профиль пользователя 1/2/3/4 на 3 секунды, чтобы сохранить его.

ПОДСКАЗКА Сиденье имеет датчик. Функции душа и фена можно активировать только тогда, когда пользователь сидит на унитазе.

5.4 Эффективность использования энергии и воды

В целях минимизации потребления природных ресурсов изделие имеет проточный водонагреватель и функцию автостоп для всех функций душа и фена. Для экономии энергии при ежедневном использовании можно изменить следующие настройки:

5.4.1 Режим экономии энергии (подогрев сиденья)

Отключает подогрев сиденья на заданный период времени, например, днем, во время работы. После этого подогрев сиденья снова включается.

- > Активировать режим экономии энергии через приложение. [▶Приложение] Меню – Настройки – Сиденье

Режим энергосбережения включается автоматически, если изделие не использовалось в течение 48 часов.

- > Выберите любую функцию для повторной активации изделия.

5.4.2 Режим каникул

Если изделие не будет использоваться в течение двух недель или дольше, слейте воду и выключите изделие.

- > Закройте запорный вентиль, чтобы перекрыть подачу воды.
- > Активировать режим отпуска через приложение. [▶Приложение] Меню – Уход – Режим отпуска

Выполняется опорожнение резервуара для воды. Приложение подтвердит, когда процесс будет завершён.

- > Отключите питание.
- > Необходимо извлечь элементы питания из пульта дистанционного управления.

6 Чистка и уход

6.1 Безопасность



ПРЕДУПРЕЖДЕНИЕ

Смертельная угроза поражения электротоком

В блоке сиденья находятся электрические компоненты изделия.

- > Перед очисткой отключите изделие от сети электропитания.
- > НЕ лейте воду на блок сиденья.
- > НЕ допускайте попадания воды в блок сиденья.

ВНИМАНИЕ

Повреждения изделия из-за неправильной очистки и ухода

Неподходящие чистящие средства, чистящие принадлежности и чистящие устройства могут повредить поверхность и навсегда изменить ее цвет.

- > Используйте только чистящие средства и чистящие принадлежности, рекомендованные Duravit.
- > Следуйте инструкциям производителя моющего средства по применению.
- > Используйте только устройства для очистки, предназначенные для области применения (НЕ использовать устройства для очистки под высоким давлением или устройства для очистки паром).

ВНИМАНИЕ

Повреждения изделия из-за аэрозольного тумана

Брызги чистящего средства могут попадать в мельчайшие отверстия и щели и повреждать поверхность.

- > Наносите аэрозольное чистящее средство на салфетку, а не на само изделие.

ВНИМАНИЕ

Повреждения изделия из-за длительных интервалов очистки

Слишком продолжительные интервалы очистки могут приводить к появлению трудноустраняемых загрязнений.

- > При загрязнении поверхности выполняйте очистку регулярно и незамедлительно.

6.2 Рекомендации по очистке

6.2.1 Чистка

- > При загрязнении поверхности выполняйте очистку регулярно и незамедлительно.
- > Протрите поверхность влажной тряпкой.

- > Удалите стойкие загрязнения с помощью рекомендованного чистящего средства. При этом всегда наносите чистящее средство на тряпку для чистки.
- > Используйте щетку для чистки унитаза.
- > Промойте чистой водой, чтобы удалить все остатки чистящего средства.
- > Высушите поверхность.

6.2.2 Рекомендованные чистящие средства

Компонент	Чистящее средство	Чистящие принадлежности
Сиденье и крышка	Нейтральное чистящее средство (pH 6-8) (например, нейтральное моющее средство)	Тряпка для чистки из хлопка
Крышки и боковые панели	Нейтральное чистящее средство (pH 6-8) (например, нейтральное моющее средство)	Тряпка для чистки из хлопка
Душевая палочка/ душевая лейка	Нейтральное чистящее средство (pH 6-8) (например, нейтральное моющее средство)	– Тряпка для чистки из синтетического волокна – Абразивная губка
Керамика Ежедневная очистка	Нейтральное чистящее средство (pH 6-8) (например, нейтральное моющее средство)	– Тряпка для чистки из синтетического волокна – Туалетная щетка
Керамика Известковый налёт	Кислотное чистящее средство (pH < 6) (например, лимонный очиститель)	– Тряпка для чистки из синтетического волокна – Туалетная щетка
Дистанционное управление	Вода	Тряпка для чистки из хлопка

6.3 Самоочистка душевой палочки и душевой лейки

Втянутая насадка биде автоматически очищается до и после каждого использования. Функцию можно активировать только тогда, когда на унитазе никто не сидит/не активирован датчик сиденья.

- > Если изделие НЕ использовалось две недели и более, активируйте дополнительную самоочистку через приложение. [▶Приложение] Меню – Уход – Самоочистка

6.4 Ручной режим очистки душевой палочки и душевой лейки

Ручная очистка возможна только в том случае, если датчик сиденья не активирован.

- > Активируйте ручной режим очистки с помощью приложения, чтобы выдвинуть душевую палочку для ручной очистки. [▶Приложение] Меню – Уход – Ручная очистка
- > Следуйте инструкциям в приложении.

ПОДСКАЗКА Функцию можно активировать только тогда, когда на унитазе никто не сидит/не активирован датчик сиденья.

6.5 Очистка от накипи BLE

ВНИМАНИЕ

Нарушение работы или повреждение изделия вследствие образования известкового налета

Известковый налет может образовываться в регионах с жесткой водой. Известковый налет может повлиять на характеристики изделия.

- > Проверьте качество воды в вашем регионе. При жесткости воды ≥ 14 °dH (2,5 ммоль/л) Duravit рекомендует установить смягчитель воды.
- > Настройте параметры удаления известкового налёта в соответствии с жесткостью воды в вашем регионе.
[▶Приложение] Меню – Уход – Удаление известкового налёта
- > Регулярно очищайте изделие от известкового налёта. Кнопка питания на блоке сиденья мигает оранжевым цветом, когда изделие нуждается в очистке от известкового налёта, а в меню приложения появляется красная точка.
- > Используйте только оригинальные средства для удаления известкового налёта от Duravit.

Жесткость воды	Цикл умягчения воды
мягкая: < 8,4 °dH (1,5 ммоль/л)	раз в полгода
средняя: 8,4 – 14 °dH (1,5 – 2,5 ммоль/л)	раз в полгода
жесткая: > 14 °dH (2,5 ммоль/л)	ежеквартально

Процесс удаления известкового налёта можно активировать через приложение.

> Следуйте инструкциям в приложении.

Процесс удаления известкового налёта можно активировать через пульт дистанционного управления.

Изделие нельзя использовать во время процесса удаления известкового налёта.

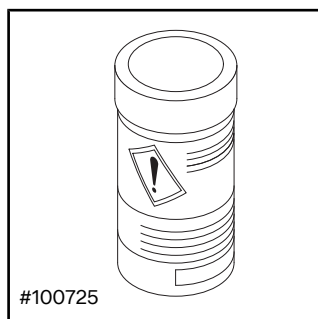

> Следуйте инструкциям производителя по применению.

> В зависимости от модели отключите функцию бесконтактного открытия/закрытия крышки перед удалением известкового налёта.

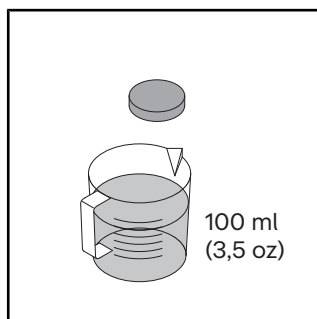

> Растворите одну таблетку для удаления известкового налёта в 100 мл (3,5 унции) теплой воды.

> Подождите, пока таблетка для удаления известкового налёта полностью растворится. При необходимости измельчите таблетку.

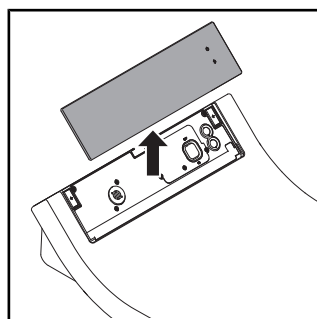

> Снимите крышку.

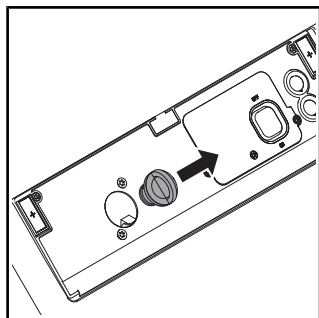

> Выньте пробку-заглушку.

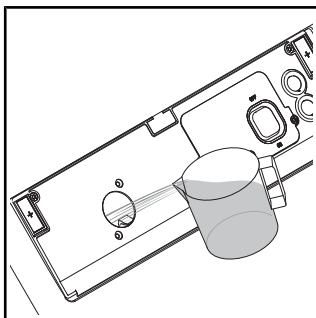

> Залейте средство для удаления известкового налёта в отверстие.

> В зависимости от модели возможно, что излишки жидкости для удаления известкового налёта попадут в унитаз.

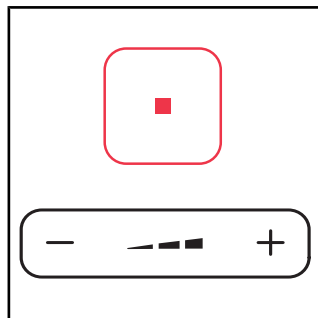

> Нажмите и удерживайте нажатой кнопку «Стоп».

> Одновременно нажмите и удерживайте символ «минус» на кнопке интенсивности струи душа, пока не прозвучит звуковой сигнал.

> Отпустите кнопки.

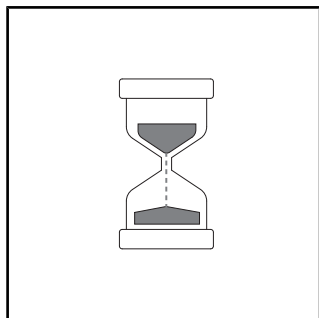

- > Звучит звуковой сигнал. Индикатор на блоке сиденья мигает зелёным цветом, когда активен режим удаления известкового налёта.
- > Запускается процесс удаления известкового налёта. Процесс удаления известкового налёта занимает около 1/2 часа.

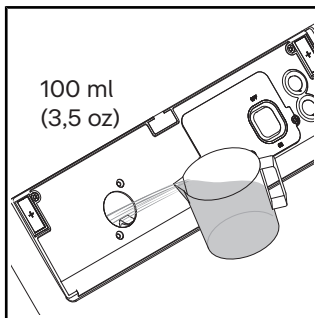

- > Промойте чистой водой.

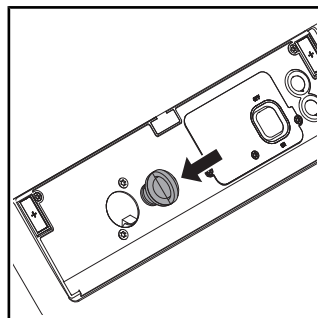

- > Вставьте пробку-заглушку.
- > Установите боковую панель.

7 Помощь в случае возникновения проблемы

7.1 Общие сведения

Порядок действий в случае неисправности:

- > Выключите изделие и снова включите его.
- > Следуйте приведенным ниже инструкциям.
- > Если изделие по-прежнему не работает должным образом, свяжитесь с нами по адресу help@duravit.com.
- > Приготовьте артикульный номер. Артикульный номер указан в технических данных в конце инструкции по эксплуатации, на этикетке упаковки, на этикетке изделия и в приложении.
[▶Приложение] Меню – Инструкция к устройству – Управление устройством – Информация об устройстве

7.2 Устранение неисправностей

Проблема	Возможная причина	Решение
Светодиодная индикация (блок сиденья)		
Светодиодный индикатор мигает красным цветом.	Неисправность	<ul style="list-style-type: none">> Выключите изделие.> Отключите питание.> Закройте запорный вентиль, чтобы перекрыть подачу воды.> Свяжитесь с help@duravit.com.

Проблема	Возможная причина	Решение
Три раза мигает красный индикатор	В водопроводной трубе находится воздух.	> Активируйте функцию дополнительной самоочистки через приложение. [▶Приложение] Меню – Уход – Самоочистка
	Запорный клапан на водопроводной трубе закрыт.	> Откройте запорный клапан.
	Сетчатое уплотнение на водопроводной трубе загрязнено.	> Свяжитесь с help@duravit.com .
	Водопроводная линия перегнута или сдавлена.	> Обратитесь к сантехнику.
Светодиодный индикатор мигает оранжевым цветом.	Требуется удаление известкового налета.	> Очищайте изделие от известкового налёта. > Нажмите один раз на кнопку питания, чтобы отключить мигание.
Светодиодный индикатор мигает зелёным цветом.	Режим удаления известкового налёта активен.	Процесс удаления известкового налёта занимает около 1/2 часа. В течение этого времени изделие нельзя использовать.

Проблема	Возможная причина	Решение
Общие проблемы		
Изделие не работает.	Изделие выключено (светодиодный индикатор не светится).	> Включите изделие или подключите его к сети.
	Изделие находится в режиме ожидания (светодиодный индикатор состояния светится красным).	> Активировать изделие.
Выступает вода.	Утечка	> Выключите изделие. > Отключите питание. > Закройте запорный вентиль, чтобы перекрыть подачу воды. > Свяжитесь с help@duravit.com .

Проблема	Возможная причина	Решение
Дистанционное управление		
Пульт дистанционного управления не реагирует.	Элементы питания почти разряжены (светодиодный индикатор мигает белым цветом).	> Замените элементы питания.
	Пульт дистанционного управления не сопряжён с изделием (светодиодный индикатор в верхней части пульта дистанционного управления мигает красным).	> Активируйте режим сопряжения для пульта дистанционного управления.
	Элементы питания не вставлены.	> Вставьте элементы питания.
	Пульт дистанционного управления неисправен.	> Свяжитесь с help@duravit.com .
Функции душа		
Переключение между душем для ягодиц и душем для дам происходит медленно.	Душевая палочка убирается между функциями. Переключение занимает около 12 с.	Нормальное состояние
Интенсивность струи душа слишком слабая.	Интенсивность струи душа настроена на «низкую».	> Увеличьте интенсивность струи душа. [►Приложение] Главная – душ для ягодиц/душ для дам
	Водопроводная труба перегнута или сдавлена.	> Обратитесь к сантехнику.
Интенсивность струи душа нестабильна.	Забит фильтр для воды.	> Свяжитесь с help@duravit.com .

Проблема	Возможная причина	Решение
Температура воды слишком высокая/низкая.	Температура неправильно отрегулирована.	> Отрегулируйте температуру. [▶Приложение] Главная – душ для ягодиц/душ для дам
Душ для ягодиц/душ для дам останавливается автоматически.	Выполнение функции автоматически останавливается через 2 мин.	Нормальное состояние
	Датчик сиденья утратил контакт.	> Необходимо повторно сесть на сиденье. > Активируйте функцию.
Душ для ягодиц/душ для дам не работает.	Душевая лейка засорилась.	> Выполните очистку душевой лейки. [▶Приложение] Главная – душ для ягодиц/душ для дам
	Датчик сиденья утратил контакт.	> Необходимо повторно сесть на сиденье. > Активируйте функцию.
Подогрев сиденья		
Подогрев сиденья не работает.	Функция деактивирована.	> Активируйте функцию. [▶Приложение] Настройки – Сиденье
Температура сиденья слишком высокая/низкая.	Температура неправильно отрегулирована.	> Отрегулируйте температуру. [▶Приложение] Настройки – Сиденье

Проблема	Возможная причина	Решение
Температура сиденья слишком низкая.	Изделие находится в режиме энергосбережения (светодиодный индикатор светится оранжевым).	> Деактивируйте режим энергосбережения. [▶Приложение] Настройки – Сиденье
	Изделие автоматически активирует режим энергосбережения, если все функции были неактивны более 48 часов.	> Выберите любую функцию для повторной активации изделия.
Фен с теплым воздухом		
Температура сиденья слишком высокая/ низкая.	Температура неправильно отрегулирована.	> Отрегулируйте температуру. [▶Приложение] Главная – Сушка теплым воздухом
Сушка теплым воздухом останавливается автоматически.	Выполнение функции автоматически останавливается через 5 мин.	Нормальное состояние
	Датчик сиденья утратил контакт.	> Необходимо повторно сесть на сиденье. > Активируйте функцию.

Проблема	Возможная причина	Решение
Ночник		
Ночная подсветка не работает.	Функция деактивирована.	> Активируйте ночную подсветку или автоматический режим. [▶Приложение] Настройки – Свет и звук
	Автоматический режим активирован. Функция автоматически выключает ночную подсветку при ярком внешнем освещении.	Нормальное состояние
Ночная подсветка включена постоянно.	Функция активирована.	> Деактивируйте ночную подсветку или активируйте автоматический режим. [▶Приложение] Настройки – Свет и звук
	Автоматический режим активирован. Функция автоматически включает ночную подсветку при недостаточно ярком внешнем освещении.	Нормальное состояние
Ручная чистка		
Душевая палочка убирается автоматически	Выполнение функции автоматически останавливается через 2 мин.	> Активируйте функцию. [▶Приложение] Уход – Ручная очистка

Проблема	Возможная причина	Решение
Автоматическая самоочистка		
Вода капает из втянутой душевой палочки.	Убранная душевая палочка автоматически очищается до и после каждого душа.	Нормальное состояние
Крышка		
Крышка не открывается автоматически.	Изделие не обнаружило приближающегося пользователя.	> Снова подойдите к изделию (расстояние примерно 1 м (1,1 ярд)).
	Функция неисправна.	> Свяжитесь с help@duravit.com.
	Функция не активирована.	> Активируйте функцию. [▶Приложение] Настройки – Крышка
Крышка не закрывается сразу.	После того, как пользователь удалился, крышка автоматически закрывается через 90 с.	Нормальное состояние
Приложение		
Приложение не работает.	Отсутствует сопряжение приложения и изделия.	> Выполните сопряжение изделия с приложением. > Убедитесь, что сопряжение выполнено успешно.
В меню приложения появляется красная точка.	Требуется удаление известкового налета.	> Очищайте изделие от известкового налёта.

8 Утилизация

8.1 Упаковка

Дети не должны играть с пластиковыми пакетами или упаковочными материалами, так как существует опасность травмирования или удушья. Храните такие материалы в безопасном месте или утилизируйте их экологически безопасным способом. По возможности сохраняйте упаковку до истечения гарантийного срока.

8.2 Электрические и электронные отходы (WEEE)



■ Символ с перечеркнутым мусорным контейнером обозначает отдельную утилизацию в качестве отработанного электрического и электронного оборудования (WEEE). В старом электрическом и электронном оборудовании могут содержаться опасные вещества. Не выбрасывайте данное устройство в контейнер с остаточными отходами. Отнесите использованное изделие в специальный пункт сбора использованного электрического и электронного оборудования (WEEE). Таким образом вы помогаете сохранить сырьевые ресурсы и защитить окружающую среду. Дополнительную информацию можно получить у дистрибьютора или в соответствующей службе.

8.3 Аккумуляторные батареи



■ Использованные аккумуляторные батареи необходимо утилизировать надлежащим образом. Для этой цели в местах продажи аккумуляторных батарей и в коммунальных пунктах по сбору отходов установлены контейнеры с соответствующей маркировкой для утилизации аккумуляторных батарей и элементов питания.

9 Технические характеристики

Общие сведения	
Артикул	#613000012004300 #613200012004300
Вес нетто	4,5 кг (10 фунтов)
Размеры	
#613000012004300	520 x 365 x 140 мм (20 1/2 " x 14 3/8 " x 5 1/2 ")
#613200012004300	520 x 375 x 140 мм (20 1/2 " x 14 3/4 " x 5 1/2 ")
Номинальное напряжение	220 – 240 В
Частота	50 – 60 Гц
Номинальная мощность	1080 Вт
Давление воды на входе	0,07 – 0,75 МПа / 0,7 – 7,5 бар (10 – 109 psi)
Степень защиты	IPX4 Защита от брызг воды со всех сторон
Интегрированное устройство защиты	EN1717 – тип АВ

Мощность нагрева	
Проточный нагреватель	1480 Вт
Подогрев сиденья	50 Вт
Фен с теплым воздухом	280 Вт

Температурный диапазон	
Рабочая температура	4 – 40 °C (39 – 104 °F)
Температура воды	33 – 41 °C (92 – 106 °F)
Температура сиденья	30 – 40 °C (86 – 104 °F)

Температурный диапазон	
Температура фена с теплым воздухом	35 – 55 °C (95 – 131 °F)

Потребление воды	
Режим душа	0,35 – 0,7 л/мин (0,09 – 0,18 галл./мин)

Гарантия

Условия гарантии на данное изделие доступны онлайн.

- > Воспользуйтесь навигацией на сайте www.duravit.com, чтобы перейти в раздел «Сервис».
- > Ознакомьтесь с условиями гарантии.

10 Декларации о соответствии

Высокочастотная энергия

Декларация о соответствии требованиям, предъявляемым к радиооборудованию

Встроенный модуль bluetooth и микроволновой модуль соответствуют основополагающим требованиям и прочим относящимся к ним положениям Директивы ЕС о радиооборудовании 2014/53/ЕС.



Великобритания: Ограниченное применение

Только 24,050 – 24,250 ГГц для защиты от полицейских устройств измерения скорости, поэтому просим использовать только в помещениях, чтобы обеспечить достаточное экранирование от полицейских сканеров.

Франция: Ограниченное применение

Мощность ограничена до 0,1 мВт e.i.r.p в диапазоне частот 24,10 – 24,15 ГГц. Использование радиолокации в военных целях. Эксплуатация радарного оборудования для измерения скорости полицейскими службами, поэтому, пожалуйста, используйте его только в помещениях, обеспечив достаточное экранирование.

BLE (Bluetooth Low Energy)	
Сиденье для унитаза с душем/пульт дистанционного управления	Рабочая частота: 2400 – 2483,5 МГц (2,400 – 2,4835 ГГц); Макс. уровень мощности: < 10 дБм
Микроволны	
Датчик автоматического открывания и закрывания крышки	Диапазоны рабочих микроволновых частот: 24050 – 24250 МГц (24,05 – 24,25 ГГц) Макс. мощность передачи: < 16 мВт.

Obsah

1	K tomuto dokumentu	207
2	Bezpečnost	208
2.1	Účel dokumentu	208
2.2	Použití v souladu se stanovením výrobce	208
2.3	Požadavky na uživatele	208
2.4	Bezpečnost při používání elektřiny	209
2.5	Hygiena	210
2.6	Informace k používání dálkového ovládání s bateriemi	211
2.7	Drobné popáleniny	211
2.8	Vyhňte se škodám způsobeným produktem	212
3	Přehled produktu	214
3.1	Popis instalace a funkce	214
3.1.1	Jednotka sedátka	214
3.1.2	Kontrolka sedací jednotky	214
3.1.3	Rozsah funkcí	215
3.1.4	Spojení odvápnovací funkce/hlavního spínače	216
3.2	Tovární nastavení	216
4	První zprovoznění	217
4.1	Aktivace dálkového ovládání	217
4.1.1	Dálkové ovládání s bateriemi	217
4.2	Aktivace produktu	217
4.3	Stáhnutí aplikace	218
4.4	Napojení aplikace	218
4.5	Spárování dálkového ovládání s bidetovým WC	219
5	Obsluha	220
5.1	Dálkové ovládání/aplikace	220
5.2	Otevření a zavření víka	221
5.3	Nastavení uživatelského profilu dálkovým ovládáním	221
5.4	Spotřeba energie a vody	222
5.4.1	Režim úspory energie (vyhřívání sedátka)	222

5.4.2	Režim dovolené	222
6	Čištění a ošetřování	223
6.1	Bezpečnost	223
6.2	Doporučení k čištění	223
6.2.1	Čištění	223
6.2.2	Doporučené čisticí prostředky	224
6.3	Samočištění sprchové trysky a hlavice	224
6.4	Ruční čisticí režim sprchovací trubky a hlavice	224
6.5	Odvápnění	225
7	Pomoc v případě problému	228
7.1	Obecný postup	228
7.2	Odstranění chyby	228
8	Likvidace	234
8.1	Zabalení	234
8.2	Elektrošrot (WEEE)	234
8.3	Baterie	234
9	Technické údaje	235
10	Prohlášení o shodě	237

1 K tomuto dokumentu

Všechny dokumenty k tomuto produktu a další informace jsou k dispozici online:

- > Použijte hledací funkci nebo navigace na adrese www.duravit.com, abyste se dostali k stránce s informacemi o produktu.
- > Vyvolejte informace a dokumenty na stránce s informacemi o produktu pod hlavičkou "Downloads".
- > Krátký návod vyvolejte v aplikaci. [▶Aplikace] Menu – Průvodce k zařízení – Krátký návod

2 Bezpečnost

2.1 Účel dokumentu

Návod je součástí výrobku. NEDODRŽENÍ návodu může vést ke zranění osob, poškození produktu a/nebo poškození majetku.

> Čtěte návod a řiďte se jím.

> Tento dokument uschovejte a předejte jej dalším uživatelům.

Technická zlepšení a optické změny zobrazených výrobků vyhrazeny.

2.2 Použití v souladu se stanovením výrobce

SensoWash® je bidet s rozprašovacím zařízením k mytí pozadí a intimních partií a dalšími komfortními funkcemi. Produkt se smí používat jen v interiéru. Duravit nenese za použití přesahující určení nebo jiné použití ŽÁDNOU odpovědnost.

2.3 Požadavky na uživatele

Tento produkt mohou používat děti mladší 3 let, vyžaduje to však stálý dozor dospělého v bezprostřední blízkosti dítěte. Tento produkt mohou používat děti od 3 let stejně jako i osoby s omezením fyzických, sensorických nebo duševních schopností nebo nedostatečnými zkušenostmi anebo znalostmi, jsou-li takoví uživatelé pod dozorem nebo jestliže absolvovali ohledně bezpečného používání produktu zaškolení a chápou s ním spojená nebezpečí.

> Děti si s produktem NESMÍ hrát.

> Čištění a údržbu NESMÍ provádět děti bez dozoru.

2.4 Bezpečnost při používání elektřiny

Ohrožení života elektrickým proudem

Kontakt s elektřinou může způsobit smrtelný úraz elektrickým proudem.

Zajistit řádnou montáž

- Výrobek musí být řádně uzemněný. Ovládejte produkt, jen když je řádně uzemněný. Dbejte na návod k montáži.
- Produkt nemá vlastní ochranný spínač chybového proudu, musí se instalovat do obvodu, ve kterém je takový ochranný spínač nainstalovaný.
- Zařízení k elektrickému odpojení musí mít napevno instalované obvodové dráty v zapojení, dle platných předpisů. Navíc musí vykazovat odpojení kontaktů na všech pólech, které zabrání přepětí dle kategorie III.

Dbejte, aby síťový kabel nevykazoval žádné poškození

Poškodí-li se síťový přípojovací kabel tohoto výrobku, musí jej vyměnit výrobce nebo jeho zákaznický servis či podobně kvalifikovaná osoba, aby se zabránilo ohrožení osob.

- > Dbejte na to, aby NEDOŠLO k poškození síťového kabelu.
- > Síťový kabel se NESMÍ přiskřípnout ani rozmáčknot.
- > Chraňte síťový kabel před horkými povrchy a ostrými hranami.

Poškozený produkt NEPOUŽÍVEJTE

NEPOUŽÍVEJTE produkt, jestliže řádně nefunguje nebo je poškozený.

- > Vypněte produkt.
- > Odpojte jej od napájení proudem.
- > Zavřete zavírací ventil k přerušení zásobení vodou.
- > Kontaktujte help@duravit.com.

NEOPRAVUJTE produkt sami

Opravy smí provádět jen odborník s patřičným vzděláním, znalostmi a kvalifikací.

- > Neprovádějte na produktu ŽÁDNÉ změny, manipulace, přídatné instalace ani pokusy o opravu.
- > Používejte jen příslušenství doporučené firmou Duravit.

Předcházení zkratu způsobeného vlhkostí

- > NEINSTALUJTE produkt v nadměrně vlhkém prostředí. Zajistěte dostatečné větrání, aby se zabránilo kondenzaci v elektrických komponentách.
- > Pokud produkt přenesete z chladného do teplého místa, nechejte jej nejprve několik hodin vypnutý, aby se zabránilo možné kondenzaci.

2.5 Hygiena

Poškození zdraví vlivem znečištěné nebo dlouho stojící vody

Používání znečištěné nebo dlouho stojící vody ke sprchování může způsobit zdravotní problémy.

- > Do výrobku přivádějte pitnou vodu z hlavního vodovodního rozvodu.
- > NEPŘIPOJUJTE odpadní vodu, šedou vodu, užitkovou vodu, mořskou vodu nebo jinou neupravenou nebo jen mírně upravenou vodu.
- > Používejte pouze dodané přívodní hadice vody, znovu NEPOUŽÍVEJTE staré hadice.
- > Nebude-li se produkt dva týdny či déle používat, vypustte a vypněte jej (prázdninový režim).

2.6 Informace k používání dálkového ovládání s bateriemi

Ohrožení života v případě polknutí/nebezpečí poleptání

Tento produkt obsahuje knoflíkové baterie. Baterie se NESMÍ spolknout! Spolknutí baterie může vést během pouhých dvou hodin k těžkým vnitřním popáleninám a k smrti.

- > Baterie se NESMÍ spolknout, nebezpečí poleptání.
- > Jak nové, tak použité baterie udržujte v bezpečné vzdálenosti od dětí. NENÍ-li přihrádka pro baterie správně uzavřená, NELZE produkt dále používat a je třeba zejména děti udržet v bezpečné vzdálenosti.
- > Při podezření na polknutí baterie či jiný způsob jejího zavedení do těla obratem vyhledejte lékaře.

Ohrožení zdraví vyteklou kyselinou z baterie

- > Vyteče-li z baterií kyselina, chraňte pokožku, oči a sliznice před kontaktem s ní.
- > V případě kontaktu s kyselinou opláchněte postižená místa velkým množstvím čisté vody a obratem vyhledejte lékaře.
- > Nevystavujte baterie ŽÁDNÝM extrémním podmínkám: NEODKLÁDEJTE je na horké povrchy a NEVYSTAVUJTE je přímému slunečnímu záření. Jinak hrozí zvýšené nebezpečí, že baterie vytečou.
- > Baterie je třeba řádně zlikvidovat a udržovat v bezpečné vzdálenosti od dětí. I vybité baterie mohou způsobit zranění.

2.7 Drobné popáleniny

Poškození zdraví v důsledku drobných popálenin

Velmi dlouhé používání toalety se zapnutým vyhříváním sedátka může způsobit drobné popáleniny.

- > Při velmi dlouhém používání toalety vypněte vyhřívání sedátka, zejména u osob s omezenými smyslovými a motorickými schopnostmi.

2.8 Vyhněte se škodám způsobeným produktem

Poznámky k používání dálkového ovládání s bateriemi

- > Baterie se NESMÍ dobíjet, reaktivovat jinými prostředky, rozebírat ani vystavovat velkému žáru (např. ohni).
- > Pólové svorky se NESMÍ zkratovat.
- > Vybité baterie vždy ihned vyjměte z dálkového ovládání. Mohou vytéct a způsobit škody.
- > Nevkládejte do dálkového ovládání společně nové a staré baterie.
- > Různé druhy baterií se NESMÍ vzájemně kombinovat.
- > Baterie a kontakty před vložením baterie očistěte.
- > Baterie se musí podle označení vložit se správným umístěním pólů.
- > Vyjměte baterie, NEBUDE-li se dálkové ovládání delší dobu používat.

Poškození produktu nebo chybné funkce způsobené neodborným použitím

- > NESTOUPEJTE si na produkt a nevylézejte na něj.
- > Sprchovací tryska se NESMÍ svévolně špinit, namáčet ani ucpávat.

Vyhněte se poškození sedátka a víka

- > Na víko NESEDEJTE ani NESTOUPEJTE a neopírejte se o něj.
- > NEODSTRAŇUJTE sedátko ani víko.
- > NEPOŠKOĎTE povrch sedátka. Pokud je povrch sedátka poškozený, kontaktujte help@duravit.com.
- > V závislosti na modelu otevírejte a zavírejte víko dálkovým ovládáním nebo aplikací.
- > Automatické otevírání a zavírání víka NEPŘERUŠUJTE rukou.

- > Ujistěte se, že je WC sedátko sklopené a neblokuje automatické otevírání a zavírání víka.
- > Při používání klozetu se NEOPÍREJTE o víko.
- > NESTAVTE na poklop těžké předměty.

Poškození zamrzající vodou

- > NEINSTALUJTE a NEPROVOZUJTE produkt v místnostech, kde hrozí nebezpečí mrazu. Pokojová teplota by měla činit minimálně 4 °C (39 °F).

Škody způsobené vnějšími vlivy

- > Nepokládejte na produkt ŽÁDNÉ otevřené zdroje ohně, svíčky, cigarety apod.
- > NEVYSTAVUJTE produkt přímému působení vody nebo přímému slunečnímu záření.

3 Přehled produktu

3.1 Popis instalace a funkce

3.1.1 Jednotka sedátka

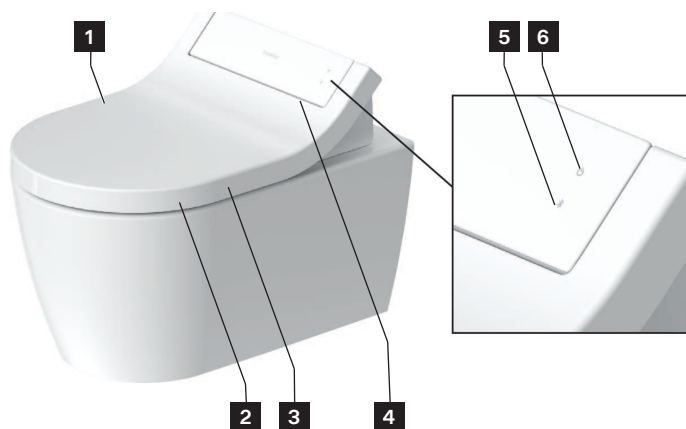

1 Senzor (bezdotykové otevírání víka)

2 Senzor sedátka

3 Vyhřívání sedátka

4 Noční světlo

5 Tlačítko/ukazatel Bluetooth (LED)

6 Síťový spínač/stavový ukazatel (LED)

3.1.2 Kontrolka sedací jednotky

Síťový spínač

LED	Funkce
Červená	Pohotovostní režim
Zelená	Zapnuto
Oranžová	Energeticky úsporný režim
Bliká zeleně	Režim odvápnění je aktivovaný.
Bliká oranžově	Zapotřebí je odvápnění. > Odvápněte produkt. > Pro ukončení blikání jednou stiskněte síťový spínač.

LED	Funkce
Bliká červeně	Chybná funkce > Vypněte produkt. > Odpojte jej od napájení proudem. > Zavřete zavírací ventil k přerušení zásobení vodou. > Kontaktujte help@duravit.com.

Tlačítko Bluetooth

LED	Funkce
Modrá	Bluetooth k dispozici nebo spojeno.
Vypnuto	Bluetooth není k dispozici.
Bliká modře	Přístroj je v napojovacím režimu.

3.1.3 Rozsah funkcí

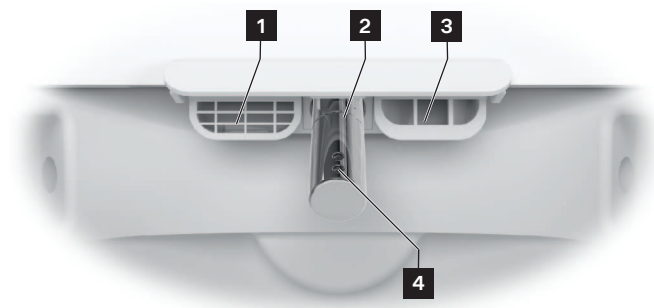

1 Vnitřní přepad

2 Sprchovací tryska

3 Fén s teplým vzduchem

4 Sprchová hlavice

3.1.4 Spojení odvápnovací funkce/hlavního spínače

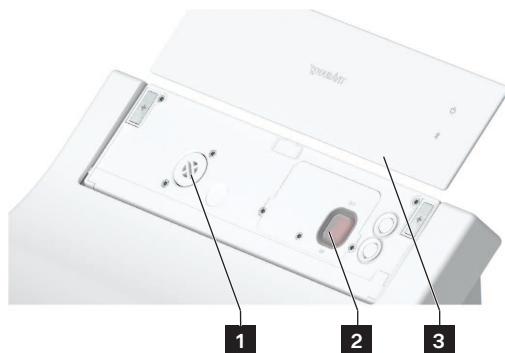

1 Spojení odvápnovací funkce

3 Magnetické zakrytí Magnetická krytka

2 Hlavní spínač (hlavní napájení proudem)

3.2 Tovární nastavení

Funkce	Rozsah nastavení	Výrobní nastavení
Otevření/zavření víka bezdotykově	Zap/vyp	Vyp
Komfortní sprcha	Zap/vyp	Zap
Teplota fénu s teplým vzduchem	Vyp/nízká/střední/vysoká	Střední
Polohování sprchové trysky	1, 2, 3, 4, 5	3
Intenzita proudu sprchy	Nízká/střední/vysoká	Střední
Teplota vody	Vyp/nízká/střední/vysoká	Střední
Vyhřívání sedátka	Zap/vyp	Zap
Energeticky úsporný režim	Zap/vyp	Vyp
Noční světlo	Vyp/auto/zap	Automaticky
Potvrzovací signál	Zap/vyp	Zap

4 První zprovoznění

4.1 Aktivace dálkového ovládání

4.1.1 Dálkové ovládání s bateriemi

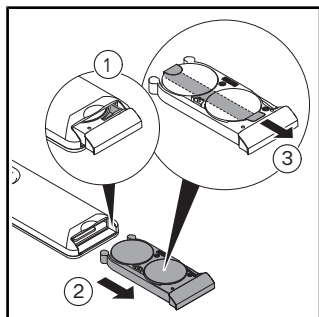

- > Otevřete zásuvku na baterie.
- > Stiskněte páčku, aby se dala zásuvka na baterie kompletně otevřít.
- > Odstraňte ochrannou fólii.

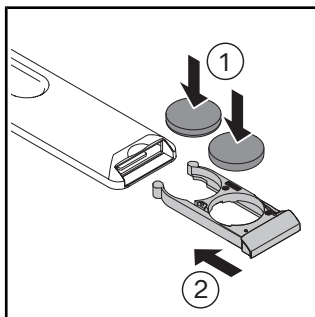

- > Vložte baterie (CR2450).
- > Zavřete přihrádku na baterie.

4.2 Aktivace produktu

UPOZORNĚNÍ

Poškození zdraví vlivem znečištěné nebo dlouho stojící vody

Používání znečištěné nebo dlouho stojící vody ke sprchování může způsobit zdravotní problémy.

- > Jestliže se výrobek dva týdny či déle NEPOUŽÍVAL, aktivujte přídavné samočištění.

Výrobek se musí kompletně nainstalovat podle montážního návodu a připojit k hlavnímu napájení proudem a k přívodu vody.

- > Zajistěte otevření zavíracího ventilu.
- > Zapněte produkt síťovým spínačem.

Kontrolka LED svítí zeleně. V případě potřeby se provede inicializace, která může trvat několik minut.

- > Chcete-li výrobek vyzkoušet, umístěte mezi keramiku a sedátko ochranný kryt proti stříkající vodě.
- > Stiskněte a přidržte rukou senzor sedátka, dokud nezazní zvukový signál.
- > Pro otestování výrobku aktivujte funkci sedací sprchy nebo dámské sprchy.

4.3 Stáhnutí aplikace



- > V Play Store (Android) nebo v App Store (iOS) hledejte "SensoWash".
- > Stáhněte si aplikaci.
- > Případně odsouhlaste přístup k lokalizačním službám (GPS).

4.4 Napojení aplikace

Produkt se s aplikací spojí pomocí Bluetooth. Produkt a funkce Bluetooth musí být aktivované, aby se mohlo navázat spojení.

- > Aktivujte aplikaci na mobilním koncovém přístroji.
- > Postupujte krok za krokem podle pokynů v aplikaci.
Aplikace potvrdí navázání spojení.

4.5 Spárování dálkového ovládání s bidetovým WC

Režim párování s dálkovým ovládáním aktivujte, když červeně bliká kontrolka LED nahoře na dálkovém ovládání.

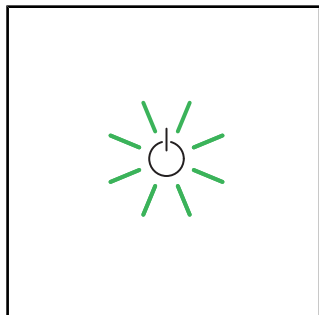

- > Ujistěte se, že je výrobek aktivován (síťový spínač svítí zeleně).

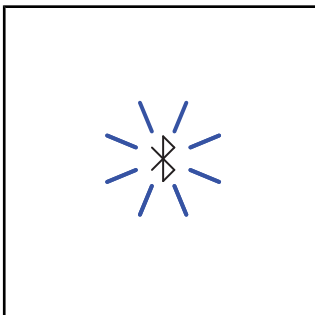

- > Stiskněte tlačítko Bluetooth na produktu a přidržte jej, dokud nezačne LED blikat modře.

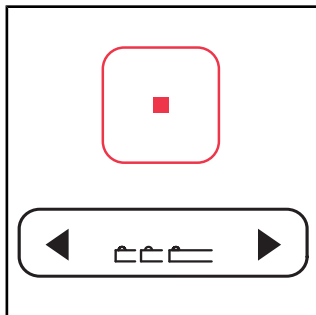

- > Stiskněte a držte tlačítko Stop na dálkovém ovládání.
- > Současně na tlačítku polohy sprchové trysky stiskněte nejprve levou šipku a poté stiskněte pravou šipku.
- > Uvolněte tlačítka.

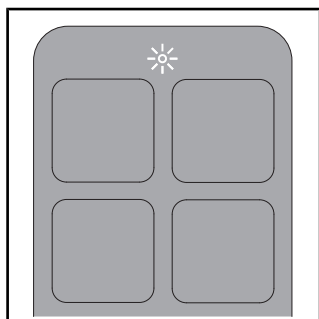









- > Kontrolka LED nahoře na dálkovém ovládání bliká, zatímco proces běží.
- > Po navázání spojení se kontrolka LED nahoře na dálkovém ovládání na několik sekund rozsvítí bíle.



5 Obsluha

5.1 Dálkové ovládání/aplikace

Produkt se dá řídit dálkovým ovládáním (základní funkce) anebo pomocí aplikace (rozšířený rozsah). Řada nastavení se dá provést výhradně pomocí aplikace. Funkce jsou nakonfigurované podle továrních nastavení.

> Stáhněte si aplikaci, abyste mohli provádět veškerá nastavení, která jsou u tohoto produktu k dispozici.

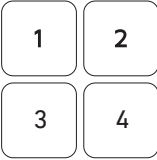
Symbol	Název
	Menu
	Přidejte nebo odstraňte produkt.
	Aktivuje sedací sprchu . Není-li funkce ukončena, ukončí se po 2 minutách automaticky.
	Aktivuje dámskou sprchu . Není-li funkce ukončena, ukončí se po 2 minutách automaticky.
	Aktivuje (krátký zvukový signál) a deaktivuje (dlouhý zvukový signál) vyhřívání sedátka .
	Aktivuje teplovzdušný fén . Funkce má následující stupně intenzity: vypn./nízká/střední/vysoká. Není-li funkce ukončena, ukončí se po 5 minutách automaticky. [▶Aplikace] Home – Teplovzdušný fén – Teplota
	Nastaví teplotu vody . Funkce má následující stupně intenzity: vypn./nízká/střední/vysoká. Nastavení se ukazují na dálkovém ovládání (LED) a v aplikaci. [▶Aplikace] Home – sedací/dámská sprcha
	Nastaví intenzitu proudu sprchy . Funkce má následující stupně intenzity: nízká/střední/vysoká. Nastavení se ukazují na dálkovém ovládání (LED) a v aplikaci. [▶Aplikace] Home – sedací/dámská sprcha

Symbol	Název
	Nastaví polohu sprchové trysky . Funkce má stupně 1, 2, 3, 4 a 5. Nastavení se ukazují na dálkovém ovládnání (LED) a v aplikaci. [▶ Aplikace] Home – sedací/dámská sprcha
	Aktivuje uživatelský profil (jen dálkové ovládnání). Nastavení lze provést pomocí dálkového ovládnání nebo aplikace. > Vyberte libovolnou funkci k vyvolání uložených nastavení.
	Otevře/zavře víko .
	Zastaví probíhající funkci.

TIP Sedátko je vybavené senzorem. Sprchovací a fénovací funkci lze aktivovat jen tehdy, sedí-li na WC uživatel.

5.2 Otevření a zavření víka

OZNÁMENÍ

Poškození sedací jednotky

Přerušení probíhající funkce k mechanickému otevření a zavření víka může vést k poškození produktu.

> Mechanické otevírání a zavírání víka **NEPŘERUŠUJTE** rukou.

Víko se dá otevřít a zavřít dálkovým ovládnáním nebo aplikací. Produkt má navíc přibližovací senzor. Víko se otevírá a zavírá bezdotykově, jakmile se uživatel přiblíží nebo vzdálí.

5.3 Nastavení uživatelského profilu dálkovým ovládnáním

Osobní preference lze uložit v různých uživatelských profilech.

> Aktivovat hýžďovou sprchu/dámskou sprchu.

> Zatímco funkce běží, nastavte polohu sprchové trubky, intenzitu proudu vody a její teplotu.

Kontrolky LED na dálkovém ovládnání ukazují příslušné nastavení.

> Po dobu 3 s stiskněte na uživatelském profilu 1/2/3/4, abyste profil uložili.

TIP Sedátko je vybavené senzorem. Sprchovací a fénovací funkci lze aktivovat jen tehdy, sedí-li na WC uživatel.

5.4 Spotřeba energie a vody

K minimalizaci spotřeby přírodních zdrojů je produkt vybavený průtokovým ohřívačem a automatickou zastavovací funkcí pro všechny sprchovací a fénovací funkce. K úspoře vody při denním používání lze upravit následující nastavení:

5.4.1 Režim úspory energie (vyhřívání sedátka)

Deaktivuje vyhřívání sedátka na určenou dobu, např. přes den, během pracovní doby. Poté se vyhřívání sedátka opět aktivuje.

- > Aktivujte režim úspory energie pomocí aplikace. [▶Aplikace] Menu – Nastavení – Sedátko

Režim úspory energie se automaticky aktivuje, pokud produkt není používán po dobu 48 hodin.

- > Zvolením libovolné funkce produkt reaktivujete.

5.4.2 Režim dovolené

Nebude-li se produkt dva týdny či déle používat, vypustte a vypněte jej.

- > Zavřete zavírací ventil k přerušení zásobení vodou.
- > Aktivujte prázdninový režim pomocí aplikace. [▶Aplikace] Menu – Ošetřování – Prázdninový režim

Nádrž na vodu se vyprázdní. Aplikace potvrdí ukončení procesu.

- > Odpojte jej od napájení proudem.
- > Baterie vyjměte z dálkového ovládání.

6 Čištění a ošetřování

6.1 Bezpečnost

VAROVÁNÍ

Ohrožení života elektrickým proudem

V sedací jednotce se nacházejí elektrické komponenty produktu.

- > Odpojte produkt před čištěním od sítě pomocí síťového spínače.
- > NELIJTE na sedací jednotku vodu.
- > NENEČEJTE do sedací jednotky vniknout vodu.

OZNÁMENÍ

Poškození produktu chybným čištěním a ošetřováním

Chybné čisticí prostředky, čisticí pomůcky a přístroje mohou povrch poškodit a trvale zabarvit.

- > Používejte jen čisticí prostředky a pomůcky doporučené firmou Duravit.
- > Dodržujte návod k použití výrobce čisticího prostředku.
- > Používejte jen čisticí přístroje určené pro danou oblast aplikace (ŽÁDNÉ vysokotlaké čisticí přístroje ani parní čističe).

OZNÁMENÍ

Poškození produktu vodní mlhou

Rozprašovaná mlha může vniknout do nejmenších otvorů a poškodit povrch.

- > Rozprašovací čisticí prostředek nastříkejte na hadřík a ne přímo na produkt.

OZNÁMENÍ

Poškození produktu dlouhými intervaly čištění

Příliš dlouhé intervaly čištění mohou vést k odolnému znečištění.

- > Povrch čistěte pravidelně a ihned, jakmile je znečištěný.

6.2 Doporučení k čištění

6.2.1 Čištění

- > Povrch čistěte pravidelně a ihned, jakmile je znečištěný.
- > Povrch čistěte vlhkým čisticím hadříkem.
- > Silnější znečištění odstraňte doporučeným čisticím prostředkem. Čisticí prostředek přitom dávejte vždy na čisticí hadřík.
- > K čištění WC používejte štětku na WC.
- > Poté opláchněte čistou vodou, abyste odstranili zbytky čisticího prostředku.
- > Povrch osušte.

6.2.2 Doporučené čisticí prostředky

Komponenta	Čisticí prostředky	Čisticí pomůcky
Sedátko a víko	Neutrální čisticí prostředek (pH 6 – 8) (např. neutrální čistič)	Bavlněný čisticí hadřík
Kryt	Neutrální čisticí prostředek (pH 6 – 8) (např. neutrální čistič)	Bavlněný čisticí hadřík
Sprchová trubka/hlavice	Neutrální čisticí prostředek (pH 6 – 8) (např. neutrální čistič)	– Čisticí hadřík ze syntetických vláken – Brusná houba
Keramika Denní čištění	Neutrální čisticí prostředek (pH 6 – 8) (např. neutrální čistič)	– Čisticí hadřík ze syntetických vláken – Štětka na WC
Keramika Vodní kámen	Kyselý čisticí prostředek (pH < 6) (např. citronový čistič)	– Čisticí hadřík ze syntetických vláken – Štětka na WC
Dálkové ovládání	Voda	Bavlněný čisticí hadřík

6.3 Samočistění sprchové trysky a hlavice

Před a po každém sprchování se zajatá sprchová trubka automaticky čistí. Funkce se dá aktivovat jen tehdy, nesedí-li nikdo na WC/není-li senzor sedátka aktivovaný.

- > Jestliže se produkt dva týdny či déle nepoužívá, aktivujte přídatné samočištění pomocí aplikace. [▶Aplikace] Menu – Ošetřování – Samočistění

6.4 Ruční čisticí režim sprchovací trubky a hlavice

Ruční čištění je možné jen tehdy, není-li aktivovaný senzor sedátka.

- > Prostřednictvím aplikace aktivujte ruční čisticí režim, abyste mohli vysunout sprchovou tyč pro ruční mytí. [▶Aplikace] Menu – Ošetřování – Ruční čištění
- > Postupujte podle pokynů v aplikaci.

TIP Funkce se dá aktivovat jen tehdy, nesedí-li nikdo na WC/není-li senzor sedátka aktivovaný.

6.5 Odvápňení

OZNÁMENÍ

Omezení funkce nebo poškození výrobku vápenatými usazeninami

V oblastech s tvrdou vodou se může tvořit vodní kámen. Vodní kámen může negativně ovlivnit výkon produktu.

- > Zkontrolujte kvalitu vody v regionu. Při tvrdosti vody ≥ 14 °dH (2,5 mmol/l) Duravit doporučuje instalaci zařízení na změkčování vody.
- > Nastavení odvápňení nakonfigurujte podle regionální tvrdosti vody.
[▶ Aplikace] Menu – Ošetřování – Odvápňení
- > Produkt pravidelně odvápnějte. Když je třeba produkt odvápnit, bliká síťový spínač na sedací jednotce oranžově a v menu aplikace se zobrazí červená tečka.
- > Používejte jen originální odvápnovací prostředky od firmy Duravit.

Tvrdost vody	Cyklus odvápňení
měkká: < 8,4 °dH (1,5 mmol/l)	půlročně
střední: 8,4 – 14 °dH (1,5 – 2,5 mmol/l)	půlročně
tvrdá: > 14 °dH (2,5 mmol/l)	čtvrtletně

Proces odvápňení lze aktivovat aplikací.

- > Postupujte podle pokynů v aplikaci.

Proces odvápňení lze aktivovat dálkovým ovládním.

Během procesu odvápňení se produkt nesmí používat.

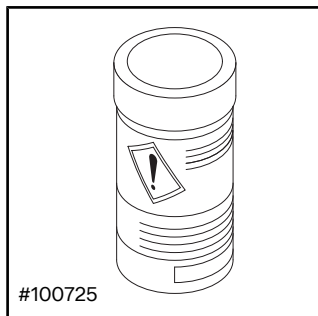

- > Dodržujte návod k použití výrobce.
- > V závislosti na modelu před odvápněním vypněte funkci otevření/zavření víka bezdotykově.

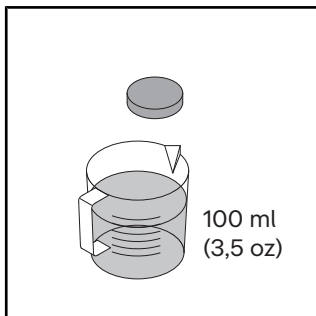

- > Rozpusťte jednu odvápňovací tabletu ve 100 ml (3,5 oz) teplé vody.
- > Počkejte, až se odvápňovací tableta zcela rozpustí. Případně tabletu rozdrobte.

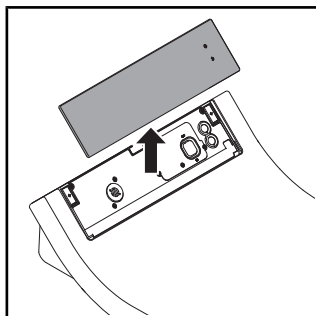

- > Sejměte kryt.

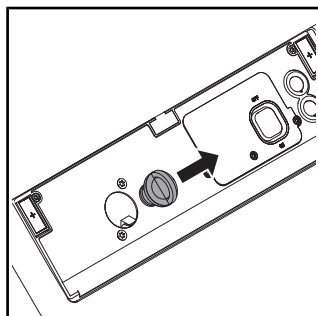

- > Vytáhněte zátku.

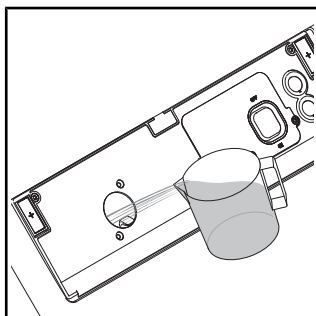

- > Do otvoru nalijte odvápňovací prostředek.
- > V závislosti na modelu může dojít k úniku přebytečné odvápňovací kapaliny do WC.

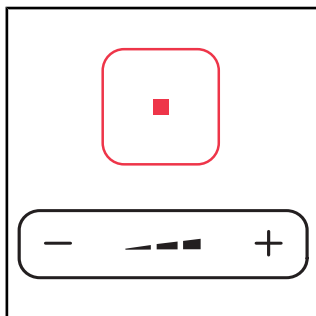

- > Stiskněte a držte tlačítko Stop.
- > Současně stiskněte a podržte znaménko minus na tlačítku intenzity proudu sprchy, dokud nezazní zvukový signál.
- > Uvolněte tlačítka.

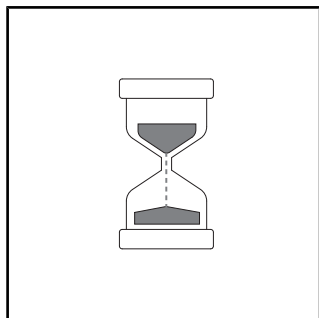

- > Zazní zvukový signál. LED kontrolka na sedací jednotce bliká zeleně, dokud je režim odvápnění aktivní.
- > Spustí se proces odvápnění. Proces odvápnění trvá cca 1/2 hodiny.

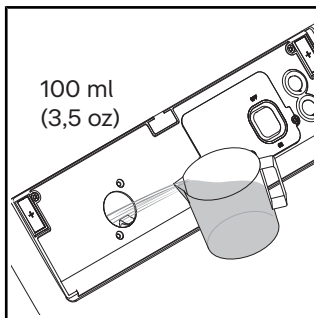

- > Opláchněte čistou vodou.

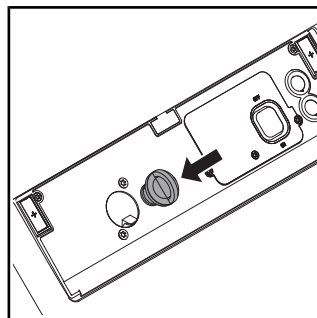

- > Zamáčkněte zátku dovnitř.
- > Nasadte kryt.

7 Pomoc v případě problému

7.1 Obecný postup

Postup v případě poruchy:

- > Vypněte produkt a znovu jej zapněte.
- > Postupujte podle následujících pokynů.
- > Jestliže produkt nadále nefunguje správně, kontaktujte help@duravit.com.
- > Připravte si číslo artiklu. Číslo artiklu najdete v technických údajích na konci návodu k obsluze, na štítku na obalu, na štítku výrobku a v aplikaci.
[▶Aplikace] Menu – Průvodce k zařízení – Správa zařízení – Informace o zařízení.

7.2 Odstranění chyby

Problém	Možná příčina	Řešení
Kontrolka LED (sedací jednotka)		
Kontrolka LED bliká červeně.	Chybná funkce	<ul style="list-style-type: none">> Vypněte produkt.> Odpojte jej od napájení proudem.> Zavřete zavírací ventil k přerušení zásobení vodou.> Kontaktujte help@duravit.com.
Kontrolka LED blikne třikrát červeně	Ve vodovodním potrubí je vzduch.	<ul style="list-style-type: none">> Aktivujte přídavné samočištění pomocí aplikace. [▶Aplikace] Menu – Ošetřování – Samočištění
	Uzavírací ventil na vodovodním potrubí je zavřený.	<ul style="list-style-type: none">> Otevřete uzavírací ventil.
	Těsnění sítka na vodovodním potrubí je znečištěné.	<ul style="list-style-type: none">> Kontaktujte help@duravit.com.
	Vodovodní potrubí je zalomené nebo zmáčknuté.	<ul style="list-style-type: none">> Kontaktujte instalatéra sanitárních zařízení.

Problém	Možná příčina	Řešení
Kontrolka LED bliká oranžově.	Zapotřebí je odvápnění.	<ul style="list-style-type: none"> > Odvápněte produkt. > Pro ukončení blikání jednou stiskněte síťový spínač.
Kontrolka LED bliká zeleně.	Režim odvápnění je aktivovaný.	Proces odvápnění trvá přibližně 1/2 hodiny. Během této doby nelze výrobek používat.
Všeobecné problémy		
Produkt nefunguje.	Produkt je vypnutý (kontrolka LED nesvítil).	> Zapněte nebo zapojte produkt.
	Produkt je v pohotovostním režimu (kontrolka LED svítí červeně).	> Aktivujte produkt.
Vytéká voda.	Netěsnost	<ul style="list-style-type: none"> > Vypněte produkt. > Odpojte jej od napájení proudem. > Zavřete zavírací ventil k přerušení zásobení vodou. > Kontaktujte help@duravit.com.

Problém	Možná příčina	Řešení
Dálkové ovládání		
Dálkové ovládání nereaguje.	Baterie jsou téměř prázdné (kontrolka LED bliká bíle).	> Vyměňte baterie.
	Dálkové ovládání není spojené s produktem (kontrolka LED nahoře na dálkovém ovládání bliká červeně).	> Aktivujte režim párování dálkového ovládání.
	Nejsou vloženy baterie.	> Vložte baterie.
	Dálkové ovládání je vadné.	> Kontaktujte help@duravit.com.
Sprchové funkce		
Přepnutí mezi sedací a dámskou sprchou trvá dlouho.	Sprchová trubka mezi funkcemi zajela dovnitř. Přepnutí trvá asi 12 s.	Normální stav
Intenzita proudu sprchy je příliš slabá.	Intenzita proudu sprchy je nastavena na stupeň „nízká“.	> Zvyšte intenzitu proudu sprchy. [▶Aplikace] Home – sedací/dámská sprcha
	Vodovodní potrubí je zalomené nebo zmáčknuté.	> Kontaktujte instalatéra sanitárních zařízení.
Intenzita proudu sprchy je nestabilní.	Vodní filtr je ucpaný.	> Kontaktujte help@duravit.com.
Teplota vody je příliš vysoká/nízká.	Teplota je chybně nastavená.	> Nastavte teplotu. [▶Aplikace] Home – sedací/dámská sprcha
Sedací/dámská sprcha se automaticky vypne.	Funkce se po 2 min vypíná automaticky.	Normální stav
	Senzor sedátka ztratil kontakt.	> Znovu se posadte. > Aktivujte funkci.

Problém	Možná příčina	Řešení
Sedací/dámská sprcha nefunguje.	Sprchová hlavice je ucpaná.	> Očistěte sprchovou hlavici. [▶Aplikace] Home – sedací/dámská sprcha
	Senzor sedátka ztratil kontakt.	> Znovu se posadte. > Aktivujte funkci.
Vyhřívání sedátka		
Vyhřívání sedátka nefunguje.	Funkce je deaktivovaná.	> Aktivujte funkci. [▶Aplikace] Nastavení – Sedátko
Teplota sedátka je příliš vysoká/nízká.	Teplota je chybně nastavená.	> Nastavte teplotu. [▶Aplikace] Nastavení – Sedátko
Teplota sedátka je příliš nízká.	Produkt je v režimu úspory energie (kontrolka LED svítí oranžově).	> Deaktivujte režim úspory energie. [▶Aplikace] Nastavení – Sedátko
	Produkt automaticky aktivuje režim úspory energie, jestliže byly všechny funkce po dobu přesahující 48 h neaktivní.	> Zvolením libovolné funkce produkt reaktivujete.
Fén s teplým vzduchem		
Teplota fénu je příliš vysoká/nízká.	Teplota je chybně nastavená.	> Nastavte teplotu. [▶Aplikace] Home – Teplovzdušný fén
Teplovzdušný fén se automaticky vypne.	Funkce se po 5 min vypíná automaticky.	Normální stav
	Senzor sedátka ztratil kontakt.	> Znovu se posadte. > Aktivujte funkci.

Problém	Možná příčina	Řešení
Noční světlo		
Noční osvětlení nefunguje.	Funkce je deaktivovaná.	> Aktivujte noční osvětlení nebo automatický režim. [▶Aplikace] Nastavení – Světlo a zvuk
	Automatický režim je aktivován. Funkce deaktivuje automaticky noční osvětlení, je-li v okolí světlo.	Normální stav
Noční světlo svítí trvale.	Funkce je aktivovaná.	> Deaktivujte noční osvětlení nebo automatický režim. [▶Aplikace] Nastavení – Světlo a zvuk
	Automatický režim je aktivován. Funkce aktivuje noční osvětlení automaticky, je-li v okolí příliš tma.	Normální stav
Ruční čištění		
Sprchová tryska automaticky zajede.	Funkce se po 2 min vypíná automaticky.	> Aktivujte funkci. [▶Aplikace] Ošetřování – Ruční čištění
Automatické čištění		
Z ukryté sprchové trysky kape voda.	Před a po každém sprchování se zajetá sprchová trubka automaticky čistí.	Normální stav

Problém	Možná příčina	Řešení
Víko		
Víko se neotevívá automaticky.	Produkt nezaregistroval přicházejícího uživatele.	> Znovu přistupte k produktu (vzdálenost asi 1 m (1,1 yd)).
	Funkce je vadná.	> Kontaktujte help@duravit.com.
	Funkce není aktivovaná.	> Aktivujte funkci. [▶Aplikace] Nastavení – Sedátko
Sedátko se hned nezavře.	Jakmile se uživatel vzdálí, víko se zavře po 90 s automaticky.	Normální stav
Aplikace		
Aplikace nefunguje.	Aplikace a produkt nejsou spojené.	> Spojte produkt s aplikací. > Zkontrolujte, zda je napojení úspěšné.
V menu aplikace se zobrazí červená tečka.	Zapotřebí je odvápnění.	> Odvápněte produkt.

8 Likvidace

8.1 Zabalení

S plastovými sáčky nebo obalovým materiálem si nesmí hrát děti, protože hrozí nebezpečí zranění nebo udušení. Uložte takový materiál na bezpečném místě nebo jej ekologickým způsobem zlikvidujte. Obal uschovejte pokud možno až do uplynutí záruční doby.

8.2 Elektrošrot (WEEE)



Symbol se škrtnutou popelnicí upozorňuje na samostatnou likvidaci jako použitý elektrický/elektronický přístroj (WEEE). Odpadní elektrická a elektronická zařízení mohou obsahovat nebezpečné látky. Nelikvidujte tento produkt ve zbytkovém odpadu v komunálním odpadu. Odevzdejte jej na speciální sběrné místo pro recyklaci odpadních elektrických a elektronických zařízení (WEEE). Pomůžete tím zachovat suroviny a chránit životní prostředí. Další informace obdržíte od svého prodejce nebo od příslušných úřadů.

8.3 Baterie



Spotřebované Použité baterie se musí ekologicky zlikvidovat. K tomuto účelu jsou obchodech prodávajících baterie a v recyklačních dvorech k dispozici odpovídajícím způsobem označené nádoby k likvidaci baterií.

9 Technické údaje

Obecný postup	
Číslo artiklu	#613000012004300 #613200012004300
Hmotnost netto	4,5 kg (10 liber)
Rozměry	
#613000012004300	520 x 365 x 140 mm (20 1/2 " x 14 3/8 " x 5 1/2 ")
#613200012004300	520 x 375 x 140 mm (20 1/2 " x 14 3/4 " x 5 1/2 ")
Jmenovité napětí	220 – 240 V
Frekvence	50 – 60 Hz
Jmenovitý výkon	1080 W
Vstupní tlak vody	0,07 – 0,75 MPa / 0,7 – 7,5 bar (10 – 109 psi)
Druh ochrany	IPX4 Ochrana proti všestranně rozstříknuté vodě
Integrované bezpečnostní zařízení	EN1717-typ AB

Topný výkon	
Průtokový ohřivač	1480 W
Vyhřívání sedátka	50 W
Fén s teplým vzduchem	280 W

Teplotní rozsah	
Provozní teplota	4 – 40 °C (39 – 104 °F)
Teplota vody	33 – 41 °C (92 – 106 °F)
Teplota sedátka	30 – 40 °C (86 – 104 °F)
Teplota fénu s teplým vzduchem	35 – 55 °C (95 – 131 °F)

Spotřeba vody

Provoz sprchy	0,35 – 0,7 l/min (0,09 – 0,18 gal/min)
---------------	--

Záruka

Záruční ustanovení tohoto produktu jsou k dispozici online.

- > Využijte navigace na www.duravit.com, abyste se dostali k bodu "Servis".
- > Vyvolejte záruční podmínky.

10 Prohlášení o shodě

Vysokofrekvenční energie

Prohlášení o shodě s požadavky předpisů o rádiových zařízeních

Instalovaný systém Bluetooth a mikrovlnný systém jsou ve shodě se základními požadavky a dalšími relevantními ustanoveními směrnice 2014/53/EU (směrnice RED).



Spojené království: Omezené použití

Pouze 24,050 – 24,250 GHz pro ochranu policejních zařízení pro měření rychlosti, proto používejte pouze ve vnitřních prostorách, abyste zajistili dostatečné stínění před policejními skenery.

Francie: Omezené použití

Výkon je omezen na 0,1 mW e.i.r.p ve frekvenčním pásmu 24,10 – 24,15 GHz. Vojenské použití radiolokace. Provoz radarových zařízení pro měření rychlosti policejními složkami, proto používejte pouze ve vnitřních prostorách, aby bylo zajištěno dostatečné stínění.

BLE (Bluetooth Low Energy)	
Bidetové sedátko na Wc/dálkové ovládání	Provozní frekvence: 2400 – 2483,5 MHz (2,400 – 2,4835 GHz); Max. úroveň výkonu: < 10 dBm
Mikrovlnný	
Senzor automatického otvírání a zavírání víka	Provozní frekvenční pásma mikrovlnného systému: 24050 – 24250 MHz (24,05 – 24,25 GHz); Max. vysílací výkon: < 16 mW.

Obsah

1	K tomuto dokumentu	240
2	Bezpečnosť	241
2.1	Účel dokumentu	241
2.2	Používanie podľa určenia	241
2.3	Požiadavky na používateľa	241
2.4	Elektrická bezpečnosť	242
2.5	Hygiena	243
2.6	Informácie o používaní diaľkového ovládania s batériou	244
2.7	Drobné popáleniny	245
2.8	Zabráňte poškodeniu výrobku	245
3	Prehľad výrobku	247
3.1	Popis konštrukcie a funkcie	247
3.1.1	Jednotka sedadla	247
3.1.2	LED indikátor jednotky sedadla	247
3.1.3	Funkčná oblasť	248
3.1.4	Pripojenie funkcie odstraňovania vodného kameňa	249
3.2	Nastavenia zo závodu	249
4	Prvé spustenie do prevádzky	250
4.1	Aktivovať diaľkové ovládanie	250
4.1.1	Diaľkové ovládanie na batérie	250
4.2	Aktivovať výrobok	250
4.3	Stiahnuť si aplikáciu	251
4.4	Pripojiť aplikáciu	251
4.5	Spárovanie diaľkového ovládania so sprchovacím WC	252
5	Obsluha	253
5.1	Diaľkové ovládanie/aplikácia	253
5.2	Otvorenie a zatvorenie krytu	254
5.3	Nastavte používateľský profil pomocou diaľkového ovládača	254
5.4	Úspora energie a vody	255
5.4.1	Energeticky úsporný režim (vyhrievanie sedadla)	255

5.4.2	Dovolenkový režim	255
6	Čistenie a ošetrovanie	256
6.1	Bezpečnosť	256
6.2	Odporúčania na čistenie	256
6.2.1	Čistenie	256
6.2.2	Odporúčané čistiace prostriedky	257
6.3	Samočistenie sprchovej tyče a sprchovej hlavice	257
6.4	Režim manuálneho čistenia pre sprchovú tyč a sprchovú hlavicu	257
6.5	Odstránenie vodného kameňa	258
7	Pomoc v prípade problému	261
7.1	Všeobecne	261
7.2	Odstraňovanie chýb	261
8	Likvidácia	267
8.1	Obal	267
8.2	Elektrický odpad (WEEE)	267
8.3	Batérie	267
9	Technické údaje	268
10	Vyhlásenia o zhode	270

1 K tomuto dokumentu

Všetky dokumenty k tomuto výrobku a ďalšie informácie sú k dispozícii online:

- > Použite vyhľadávaciu funkciu alebo navigáciu na stránke www.duravit.com, aby ste sa dostali na stránku s informáciami o výrobku.
- > Informácie a dokumenty nájdete na stránke s informáciami o výrobku v časti „Súbory na stiahnutie“.
- > Vyzvanie krátkeho návodu v aplikácii. [▶Aplikácia] Menu – Device Guide – Krátky návod

2 Bezpečnosť

2.1 Účel dokumentu

Tento návod je súčasťou výrobku. NEDODRŽANIE tohto návodu môže mať za následok zranenia osôb a/alebo vecné škody.

- > Prečítajte si a dodržiavajte návod.
- > Uschovajte si tento dokument a odovzdajte nasledujúcim užívateľom.

Vyhradzujeme si právo na technické vylepšenia a vizuálne zmeny zobrazovaných výrobkov.

2.2 Používanie podľa určenia

SensoWash® je sprchovacie WC so striekacím zariadením na čistenie análu a intímnych partií a ďalšími komfortnými funkciami. Výrobok sa môže používať iba v interiéri. Za akékoľvek použitie, ktoré je nad rámec používania podľa predpisov alebo akékoľvek iné používanie nepreberá Duravit ŽIADNU záruku.

2.3 Požiadavky na používateľa

Tento výrobok môžu používať deti mladšie ako 3 roky, vyžaduje však neustály dohľad dospelého v bezprostrednej blízkosti dieťaťa. Tento výrobok môžu používať deti od 3 rokov a okrem toho tiež osoby so zníženými fyzickými, zmyslovými alebo mentálnymi schopnosťami a/alebo nedostatkom skúseností a vedomostí, pokiaľ sú pod dohľadom, alebo boli vyškolené s ohľadom na bezpečné používanie produktu a pochopili nebezpečenstvá, ktoré vyplývajú z používania z produktu.

- > Deti sa NESMÚ hrať s výrobkom.
- > Čistenie a údržbu NESMÚ vykonávať deti bez dozoru.

2.4 Elektrická bezpečnosť

Nebezpečenstvo ohrozenia života zásahom elektrickým prúdom

Kontakt s elektrickým prúdom môže viesť k smrteľnému úderu elektrickým prúdom.

Zabezpečte správnu montáž

- Výrobok musí byť riadne uzemnený. Výrobok môžete obsluhovať iba vtedy, ak je riadne uzemnený. Dodržiavajte návod na montáž.
- Výrobok má vlastný prúdový chránič, musí sa nainštalovať do prúdového obvodu, v ktorom je nainštalovaný prúdový chránič.
- Prístroje na elektrické odpojenie musia byť pevne inštalované v kabeláži a zodpovedať všeobecne platným predpisom. Okrem toho musí vykazovať vypojenie kontaktov všetkých pólov, ktoré zodpovedá kategórii nadmerného napätia III.

Zabráňte poškodeniu sieťovej šnúry

Keď je poškodené sieťové spojovacie vedenie, musí ho vymeniť výrobca alebo jeho zákaznícky servis, prípadne iná, podobne kvalifikovaná osoba, aby sa zabránilo vzniku nebezpečenstva.

- > Dávajte pozor, aby sa NEMOHLA poškodiť sieťová šnúra.
- > Sieťová šnúra sa NESMIE zaseknúť alebo pritlačiť.
- > Udržiavajte sieťovú šnúru v dostatočnej vzdialenosti od horúcich povrchov alebo ostrých hrán.

Poškodený výrobok sa NESMIE používať

Výrobok sa NESMIE používať, pokiaľ správne nefunguje alebo je poškodený.

- > Vypnite výrobok.
- > Prerušte napájanie elektrickým prúdom.
- > Zatvorte uzatvárací ventil, aby ste prerušili napájanie vodou.
- > Kontaktujte help@duravit.com.

Výrobok NESMIETE opravovať sami

Opravy môže vykonávať iba príslušný odborný personál s potrebnými znalosťami a kvalifikáciou.

- > NESMIETE vykonávať žiadne zmeny, neoprávnené zásahy, dodatočné inštalácie ani sa nepokúšajte o opravu výrobku.
- > Používajte iba príslušenstvo, ktoré je odporúčané firmou Duravit.

Zabráňte skratu spôsobenému vlhkosťou

- > Výrobok NESMIETE inštalovať v nadmerne vlhkej miestnosti. Zabezpečte dostatočnú ventiláciu, aby sa zabránilo vzniku kondenzácie v elektrických súčiastkach.
- > Pokiaľ sa prenesie výrobok zo studeného na teplé miesto, nechajte ho najskôr niekoľko hodín vypnutý, aby ste zabránili nožnej vlhkosti spôsobenej kondenzáciou.

2.5 Hygiena

Poškodenie zdravia spôsobené dlhodobou znečistenou, kontaminovanou alebo stojatou vodou

Používanie znečistenej, špinavej alebo kontaminovanej vody na sprchovanie môže spôsobiť zdravotné problémy.

- > Výrobok musíte napájať pitnou vodou z hlavného vodovodu.
- > NEPRIPÁJAJTE odpadovú vodu, málo znečistenú odpadovú vodu, úžitkovú vodu, morskú vodu ani inú neupravenú alebo len mierne upravenú vodu.
- > Používajte iba súčasne dodané prítokové hadice na vodu, staré hadice sa NESMÚ opätovne použiť.
- > Ak sa výrobok NEBUDE používať dva týždne alebo dlhšie, vypustíte výrobok a vypnete ho (dovolenkový režim).

2.6 Informácie o používaní diaľkového ovládania s batériou

Nebezpečenstvo ohrozenia života pri prehltnutí/riziko poleptania

Tento výrobok obsahuje gombíkové batérie. Batériu NESMIETE prehltnúť! Prehltnutie batérie môže spôsobiť vážne vnútorné popáleniny a smrť už v priebehu dvoch hodín.

- > Batériu NESMIETE prehltnúť, riziko poleptania.
- > Nové aj opotrebované batérie udržiavajte v dostatočnej vzdialenosti od detí. Ak sa priehradka na batérie NEZATVORÍ správne, NESMIETE výrobok ďalej používať a musíte ho držať mimo dosahu detí.
- > Pokiaľ máte podozrenie, že osoba prehltla batériu alebo ju inak aplikovala do svojho tela, okamžite vyhľadajte lekársku pomoc.

Škody na zdraví spôsobené unikajúcim elektrolytom

- > V prípade uniknutej kyseliny z batérie zamedzte kontaktu s pokožkou, očami a sliznicami.
- > V prípade kontaktu s kyselinou opláchnite zasiahnuté miesta veľkým množstvom čistej vody a ihneď vyhľadajte lekára.
- > Batérie NESMIETE vystaviť extrémnym podmienkam: NEUMIESTŇUJTE na horúce povrchy a NEVYSTAVUJTE priamemu slnečnému žiareniu. Inak hrozí zvýšené riziko, že vytečú.
- > Batérie sa musia zlikvidovať podľa predpisov a udržiavať v dostatočnej vzdialenosti od detí. Dokonca aj opotrebované batérie môžu spôsobiť zranenie.

2.7 Drobné popáleniny

Poškodenie zdravia v dôsledku drobných popálenín

Dlhodobé používanie toalety so zapnutým vyhrievaním sedadla môže spôsobiť drobné popáleniny.

- > Pri veľmi dlhom používaní toalety vypnite vyhrievanie sedadla, najmä u osôb s obmedzenými zmyslovými a motorickými schopnosťami.

2.8 Zabráňte poškodeniu výrobku

Informácie o používaní diaľkového ovládania s batériou

- > Batérie sa NESMÚ nabíjať, reaktivovať akýmkoľvek iným spôsobom, rozoberať alebo vystavovať nadmernému teplu (napr. ohňu).
- > Pólové svorky sa NESMÚ skratovať.
- > Vyberte použité batérie vždy ihneď z diaľkového ovládania. Môžu vytiect' a spôsobiť tak škody.
- > Do diaľkového ovládania nekladajte súčasne ŽIADNE nové a staré batérie.
- > Rôzne druhy batérií sa NESMÚ navzájom kombinovať.
- > Pred vložením batérie vyčistite batériu a kontakty.
- > Batérie musíte vložiť správnou polaritou, ako je na nich uvedené.
- > Pokiaľ NEBUDETE diaľkový ovládač dlhší čas používať, vyberte batérie.

Poškodenie výrobku alebo chybné funkcie spôsobené neodborným používaním

- > Na výrobok NESMIETE stúpať ani sa stavať.
- > Sprchovú tyč NESMIETE znečistiť, nastriekať ani upchať.

Zabráňte poškodeniu sedadla a krytu

- > Na kryt si NESMIETE sadieť ani sa o ň opierať.
- > Sedadlo a kryt NESMIETE odstrániť.
- > Povrch sedadla sa NESMIE poškodiť. Keď je povrch sedadla poškodený, kontaktujte help@duravit.com.
- > V závislosti od modelu otvárajte a zatvárajte kryt pomocou diaľkového ovládača alebo aplikácie.
- > Automatické otváranie a zatváranie veka NESMIETE manuálne prerušiť.
- > Uistite sa, že je sedadlo na WC sklopené a neblokuje automatické otváranie a uzatváranie krytu.
- > Pri používaní toalety sa NEOPIERAJTE o kryt.
- > NEUKLADAJTE ťažké predmety na kryt.

Škody spôsobené zamrznutou vodou

- > Výrobok sa NESMIE montovať a prevádzkovať v miestnostiach ohrozených mrazom. Teplota miestnosti by mala byť minimálne 4 °C (39 °F).

Poškodenia spôsobené vonkajšími vplyvmi

- > Na výrobok NESMIETE pokladať ani ukladať otvorené zdroje ohňa, sviečky, cigarety a pod.
- > Výrobok NESMIETE vystavovať priamym účinkom vody alebo priamemu slnečnému žiareniu.

3 Prehľad výrobku

3.1 Popis konštrukcie a funkcie

3.1.1 Jednotka sedadla

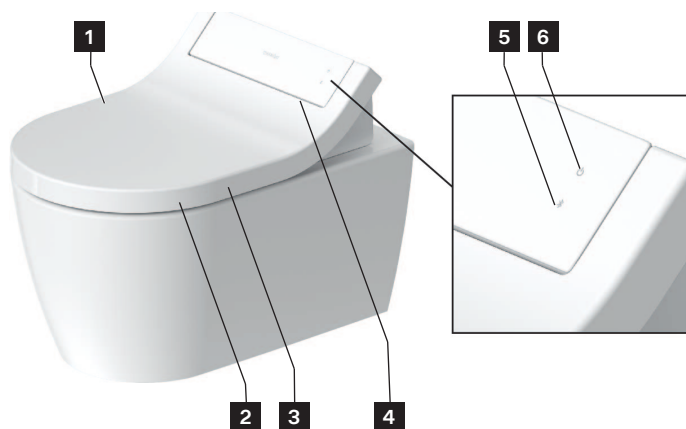

1 Senzor (otváranie krytu bez kontaktu)

2 Senzor sedadla

3 Vyhrievanie sedadla

4 Nočné svetlo

5 Tlačidlo Bluetooth/indikátor Bluetooth (LED)

6 Tlačidlo napájania/indikátor stavu (LED)

3.1.2 LED indikátor jednotky sedadla

Tlačidlo napájania

LED	Funkcia
Červená	Pohotovostný režim
Zelená	Zapnuté
Oranžová	Energeticky úsporný režim
Blikajúca zelená	Režim odstraňovania vodného kameňa je aktívny.
Blikajúca oranžová	Je potrebné odstrániť vodný kameň. > Zbavte výrobok vodného kameňa. > Jedným stlačením tlačidla napájania ukončíte blikanie.

LED	Funkcia
Blikajúca červená	<p>Poruchová funkcia</p> <ul style="list-style-type: none"> > Vypnite výrobok. > Prerušite napájanie elektrickým prúdom. > Zatvorte uzatvárací ventil, aby ste prerušili napájanie vodou. > Kontaktujte help@duravit.com.

Tlačidlo Bluetooth

LED	Funkcia
Modrá	Bluetooth je k dispozícii alebo pripojené.
Vypnúť	Bluetooth nie je k dispozícii.
Blikajúca modrá	Prístroj je v režime párovania.

3.1.3 Funkčná oblasť

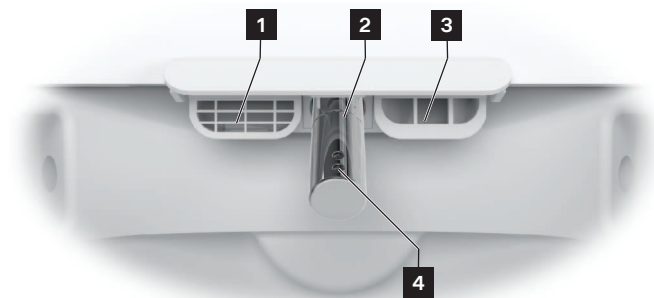

1 Interné pretekanie

2 Sprchová tyč

3 Funkcia teplovzdušného fénu

4 Sprchová hlavica

3.1.4 Pripojenie funkcie odstraňovania vodného kameňa

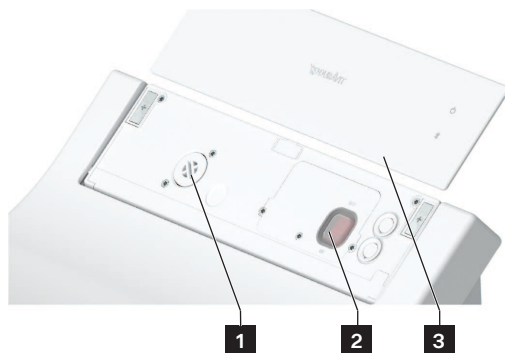

- 1** Pripojenie funkcie odstraňovania vodného kameňa
- 2** Hlavný vypínač (hlavné napájanie)
- 3** Magnetický kryt

3.2 Nastavenia zo závodu

Funkcia	Nastaviteľný rozsah	Nastavenie od výroby
Otváranie/zatváranie krytu bez kontaktu	Zap/vyp	Vyp
Relaxačná sprcha	Zap/vyp	Zap
Teplota teplovzdušného fénu	Vyp/nízka/stredná/vysoká	Stredná
Poloha sprchovej tyče	1, 2, 3, 4, 5	3
Intenzita sprchového prúdu	Nízka/stredná/vysoká	Stredná
Teplota vody	Vyp/nízka/stredná/vysoká	Stredná
Vyhrievanie sedadla	Zap/vyp	Zap
Energeticky úsporný režim	Zap/vyp	Vyp
Nočné svetlo	Vyp/auto/zap	Auto
Zvuk pri potvrdení	Zap/vyp	Zap

4 Prvé spustenie do prevádzky

4.1 Aktivovať diaľkové ovládanie

4.1.1 Diaľkové ovládanie na batérie

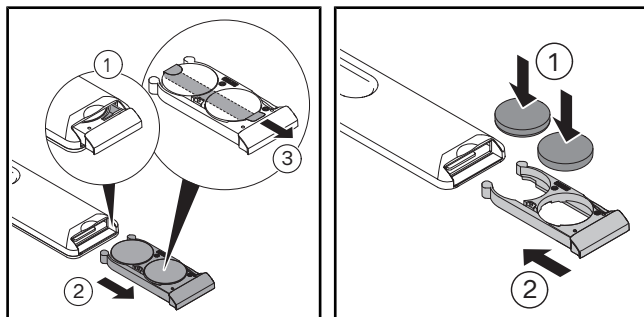

> Vytiahnite priehradku na batérie.

> Stlačte páčku, aby ste úplne otvorili priehradku na batérie.

> Odstráňte ochrannú fóliu.

> Vložte batérie (CR2450).

> Uzavrite priehradku na batérie.

4.2 Aktivovať výrobok



UPOZORNENIE

Poškodenie zdravia spôsobené dlhodobou znečistenou, kontaminovanou alebo stojatou vodou

Používanie znečistenej, špinavej alebo kontaminovanej vody na sprchovanie môže spôsobiť zdravotné problémy.

> Ak sa výrobok **NEBUDE** používať dva týždne alebo dlhšie, aktivujte dodatočné samočistenie.

Výrobok sa musí kompletne nainštalovať podľa montážneho návodu a pripojiť k hlavnému napájaniu prúdom a vodovodnej prípojke.

> Zabezpečte, aby bol otvorený uzatvárací ventil.

> Zapnite výrobok pomocou tlačidla napájania.

LED svieti zelenou farbou. V prípade potreby sa vykoná proces inicializácie, ktorý môže trvať niekoľko minút.

> Pokiaľ chcete výrobok otestovať, umiestnite ochranný kryt proti striekajúcej vode medzi keramikou a sedadlo.

> Stlačte rukou a podržte snímač sedadla, kým nebudete počuť zvukový signál.

- > Na otestovanie výrobku aktivujte funkciu očisty sedacej časti tela alebo dámskej sprchy.

4.3 Stiahnuť si aplikáciu



- > Vyhládajte „SensoWash“ v obchode Play Store (Android) alebo App Store (iOS).
- > Stiahnuť si aplikáciu.
- > V prípade potreby schváľte prístup k lokalizačným službám (GPS).

4.4 Pripojiť aplikáciu

Výrobok sa spojí cez Bluetooth s aplikáciou. Aby sa dalo nadviazať spojenie, musí sa aktivovať výrobok a funkcia Bluetooth.

- > Aktivujte aplikáciu na mobilnom koncovom zariadení.
- > Postupujte podľa podrobných pokynov v aplikácii.
Aplikácia potvrdí, pokiaľ bolo vytvorené spojenie.

4.5 Spárovanie diaľkového ovládania so sprchovacím WC

Aktivujte režim párovania s diaľkovým ovládaním, keď LED dióda na hornej strane diaľkového ovládania bliká červenou farbou.

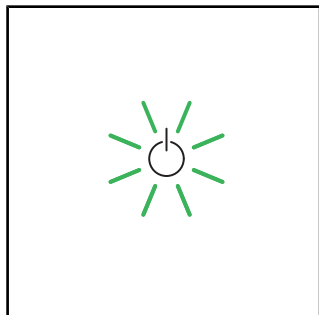

> Uistite sa, že je výrobok aktivovaný (tlačidlo napájania svieti na zeleno).

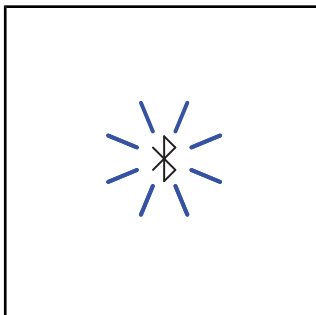

> Stlačte a podržte tlačidlo Bluetooth na výrobku, kým LED dióda nezačne blikáť na modro.

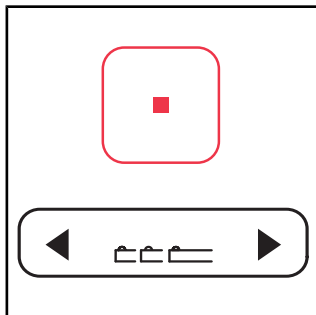

> Stlačte a podržte stlačené tlačidlo Stop na diaľkovom ovládaní.
> Súčasne stlačte ľavú šípku na tlačidle polohy sprchovacej tyče a potom pravú šípku.
> Uvoľnite tlačidlá.

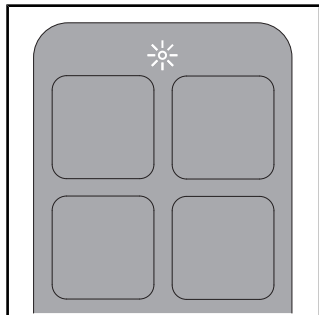

> LED dióda v hornej časti diaľkového ovládania bliká počas vykonávania tejto operácie.









> Po nadviazaní spojenia sa LED dióda na hornej strane diaľkového ovládania na niekoľko sekúnd rozsvieti na bielo.



5 Obsluha

5.1 Dialkové ovládanie/aplikácia

Výrobok sa dá ovládať dialkovým ovládaním (základné funkcie) a/alebo pomocou aplikácie (rozšírený rozsah). Viaceré nastavenia sa dajú realizovať iba prostredníctvom aplikácie. Funkcie sú nakonfigurované podľa výrobných nastavení.

> Stiahnite si aplikáciu, aby ste mohli vykonávať celý nastavení dostupných pre tento výrobok.

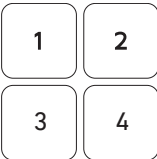
Symbol	Názov
	Ponuka
	Pridať alebo odstrániť výrobok.
	Aktivuje análnu sprchu . Pokiaľ sa funkcia neukončí, automaticky sa zastaví po 2 minútach.
	Aktivuje dámsku sprchu . Pokiaľ sa funkcia neukončí, automaticky sa zastaví po 2 minútach.
	Aktivuje (krátke pípnutie)/deaktivuje (dlhé pípnutie) vyhrievanie sedadiel vyhrievanie sedadla .
	Aktivuje fén na teplý vzduch . Funkcia má k dispozícii stupne vyp/nízka/stredná/vysoká. Pokiaľ sa funkcia neukončí, automaticky sa zastaví po 5 minútach. [▶Aplikácia] Domov – Fén na teplý vzduch – Teplota
	Nastavuje teplotu vody . Funkcia má k dispozícii stupne vyp/nízka/stredná/vysoká. Nastavenia sa zobrazujú na dialkovom ovládaní (LED) a v aplikácii. [▶Aplikácia] Domov - Análna sprcha/Dámska sprcha
	Nastavuje intenzitu sprchového prúdu . Funkcia má k dispozícii stupne nízka/stredná/vysoká. Nastavenia sa zobrazujú na dialkovom ovládaní (LED) a v aplikácii. [▶Aplikácia] Domov - Análna sprcha/Dámska sprcha

Symbol	Názov
	Nastavuje polohu sprchovej tyče . Funkcia disponuje stupňami 1, 2, 3, 4 a 5. Nastavenia sa zobrazujú na diaľkovom ovládaní (LED) a v aplikácii. [▶ Aplikácia] Domov - Análna sprcha/Dámska sprcha
	Aktivuje užívateľský profil (iba diaľkové ovládanie). Nastavenia je možné vykonať pomocou diaľkového ovládania alebo aplikácie. > Ak chcete zobraziť uložené nastavenia, vyberte ľubovoľnú funkciu.
	Otvára/uzatvára kryt .
	Zastaví bežiacu funkciu.

TIP Sedadlo disponuje senzorom. Funkcie sprchy a fénu sa dajú aktivovať iba vtedy, keď sedí používateľ na WC.

5.2 Otvorenie a zatvorenie krytu

UPOZORNENIE

Škody na jednotke sedadla

Prerušenie prebiehajúcej funkcie mechanického otvárania a zatvárania krytu môže viesť k poškodeniu výrobku.

> Mechanické otváranie a zatváranie veka NESMIETE manuálne prerušiť.

Kryt sa dá otvárať a zatvárať pomocou diaľkového ovládania alebo aplikácie.

Výrobok má tiež senzor priblíženia. Kryt sa otvára a uzatvára bez dotyku, akonáhle sa používateľ priblíži alebo sa vzdialí.

5.3 Nastavte používateľský profil pomocou diaľkového ovládača

Osobné preferencie môžu byť uložené v rôznych používateľských profiloch.

> Aktivujte sprchu sedacej časti/dámsku sprchu.

> Počas spustenej funkcie nastavte polohu sprchovacej tyče, intenzitu sprchovacieho prúdu a teplotu vody.

LED diódy na diaľkovom ovládači zobrazujú aktuálne nastavenie.

> Stlačením používateľského profilu 1/2/3/4 na 3 sekundy môžete uložiť profil.

TIP Sedadlo disponuje senzorom. Funkcie sprchy a fénu sa dajú aktivovať iba vtedy, keď sedí používateľ na WC.

5.4 Úspora energie a vody

Aby sa minimalizovala spotreba prírodných zdrojov, výrobok má prietokový ohrievač vody a funkciu automatického zastavenia pre všetky funkcie sprchy a fénu. Pre úsporu energie pri každodennom používaní je možné upraviť nasledujúce nastavenia:

5.4.1 Energeticky úsporný režim (vyhrievanie sedadla)

Deaktivuje vyhrievanie sedadla na nastavenú dobu, napr. cez deň, počas práce. Vyhrievanie sedadla sa potom opäť aktivuje.

> Aktivujte energeticky úsporný režim prostredníctvom aplikácie. [▶Aplikácia] Menu – Nastavenia – Sedadlo

Režim úspory energie sa automaticky aktivuje, ak sa výrobok nepoužíva 48 hodín.

> Vyberte ľubovoľnú funkciu na opätovnú aktiváciu výrobku.

5.4.2 Dovolenskový režim

Ak sa výrobok nebude používať dva týždne alebo dlhšie, vyprázdnite výrobok a vypnite ho.

> Zatvorte uzatvárací ventil, aby ste prerušili napájanie vodou.

> Aktivujte prázdninový režim prostredníctvom aplikácie. [▶Aplikácia] Menu – Starostlivosť – Prázdninový režim

Nádrž na vodu sa vyprázdni. Aplikácia potvrdí, pokiaľ bolo ukončený proces.

> Prerušte napájanie elektrickým prúdom.

> Vyberte batérie z diaľkového ovládania.

6 Čistenie a ošetrovanie

6.1 Bezpečnosť



VAROVANIE

Nebezpečenstvo ohrozenia života zásahom elektrickým prúdom

V jednotke sedadla sa nachádzajú elektrické súčiastky výrobku.

- > Pred čistením odpojte produkt od elektrickej siete.
- > NELEJTE vodu na jednotku sedadla.
- > NEDOVLTE, aby prenikla voda do jednotky sedadla.

UPOZORNENIE

Poškodenie výrobku spôsobené nesprávnym čistením a údržbou

Nesprávne čistiace prostriedky, čistiace náradie a čistiace prístroje môžu poškodiť povrch a trvalo ho zafarbiť.

- > Používajte iba čistiace prostriedky a nástroje odporúčané spoločnosťou Duravit.
- > Dodržiavajte pokyny k používaniu výrobcu čistiacich prostriedkov.
- > Používajte iba čistiace prístroje, ktoré sú určené pre oblasť použitia (ŽIADNE vysokotlakové čistiace prístroje alebo prístroje na čistenie parou).

UPOZORNENIE

Poškodenie výrobku spôsobené striekajúcou hmlou

Rozprášená hmla môže vniknúť do najmenších otvorov a poškodiť povrch.

- > Aerosólový čistiaci prostriedok nastriekajte na čistiacu handričku a nie priamo na produkt.

UPOZORNENIE

Poškodenie výrobku spôsobené dlhými intervalmi čistenia

Príliš dlhé intervaly čistenia môžu viesť ku vzniku odolných nečistôt.

- > Povrch musíte čistiť pravidelne a ihneď po znečistení povrchu.

6.2 Odporúčania na čistenie

6.2.1 Čistenie

- > Povrch musíte čistiť pravidelne a ihneď po znečistení povrchu.
- > Vyčistiť povrch ľahko navlhčenou handričkou.
- > Silnejšie znečistenie odstráňte odporúčaným čistiacim prostriedkom. Čistiaci prostriedok vždy nanášajte na čistiacu handričku.
- > Na čistenie misy WC/pisoáru použite záchodovú kefu.
- > Opláchnite čistou vodou, aby ste odstránili všetky zvyšky čistiaceho prostriedku.
- > Vysušte povrch.

6.2.2 Odporúčané čistiace prostriedky

Súčiastky	Čistiace prostriedky	Pomôcky na čistenie
Sedadlo a kryt	Neutrálny čistiaci prostriedok (pH 6 – 8) (napr. neutrálny čistič)	Čistiaca handrička z bavlny
Kryt	Neutrálny čistiaci prostriedok (pH 6 – 8) (napr. neutrálny čistič)	Čistiaca handrička z bavlny
Sprchová tyč/sprchová hlavica	Neutrálny čistiaci prostriedok (pH 6 – 8) (napr. neutrálny čistič)	– Čistiaca handrička z umelých vlákien – Abrazívna hubka
Keramika Denné čistenie	Neutrálny čistiaci prostriedok (pH 6 – 8) (napr. neutrálny čistič)	– Čistiaca handrička z umelých vlákien – Kefka na WC
Keramika Vápnik	Kyslý čistiaci prostriedok (pH < 6) (napr. citrónový čistič)	– Čistiaca handrička z umelých vlákien – Kefka na WC
Dialkové ovládanie	Voda	Čistiaca handrička z bavlny

6.3 Samočistenie sprchovej tyče a sprchovej hlavice

Zasunutá sprchová tyč sa automaticky čistí pred a po každom sprchovaní. Funkcia sa dá aktivovať len vtedy, keď na toalete nikto nesedí/nie je aktivovaný senzor sedadla na WC.

- > Ak sa výrobok NEBUDE používať dva týždne alebo dlhšie, aktivujte dodatočné samočistenie cez aplikáciu. [▶Aplikácia] Menu – Starostlivosť – Samočistenie

6.4 Režim manuálneho čistenia pre sprchovú tyč a sprchovú hlavicu

Manuálne čistenie je možné len vtedy, ak nie je aktivovaný senzor sedadla.

- > Aktivujte režim manuálneho čistenia pomocou aplikácie, aby ste vysuli sprchovaciu tyč na manuálne čistenie. [▶Aplikácia] Menu – Starostlivosť – Manuálne čistenie
- > Postupujte podľa pokynov v aplikácii.

TIP Funkcia sa dá aktivovať len vtedy, keď na toalete nikto nesedí/nie je aktivovaný senzor sedadla na WC.

6.5 Odstránenie vodného kameňa

UPOZORNENIE

Obmedzenie funkčnosti alebo poškodenie výrobku spôsobené vodným kameňom

V oblastiach s tvrdou vodou sa môže vytvárať vodný kameň. Vodný kameň môže negatívne ovplyvniť výkon výrobku.

- > Skontrolujte kvalitu vody v regióne. Pri tvrdosti vody ≥ 14 °dH (2,5 mmol/l) odporúča spoločnosť Duravit inštaláciu zariadenia na zmäkčenie vody.
- > Nakonfigurujte nastavenia odstraňovania vodného kameňa podľa miestnej tvrdosti vody.
[▶Aplikácia] Menu – Starostlivosť – Odstraňovanie vodného kameňa
- > Výrobok pravidelne odvápnujte. Tlačidlo napájania n sedacom module bliká oranžovou farbou, keď sa musí z výrobku odstrániť vodný kameň a v menu aplikácie sa zobrazí červená bodka.
- > Používajte len originálne prostriedky na odstraňovanie vodného kameňa od výrobcu Duravit.

Tvrdosť vody	Cyklus odstraňovania vodného kameňa
mäkká: < 8,4 °dH (1,5 mmol/l)	polročne
stredná: 8,4 – 14 °dH (1,5 – 2,5 mmol/l)	polročne
tvrdá: > 14 °dH (2,5 mmol/l)	štvrtročne

Proces odstraňovania vodného kameňa sa dá aktivovať prostredníctvom aplikácie.

- > Postupujte podľa pokynov v aplikácii.

Proces odstraňovania vodného kameňa sa dá aktivovať prostredníctvom diaľkového ovládania.

Výrobok sa počas procesu odstraňovania vodného kameňa nesmie používať.

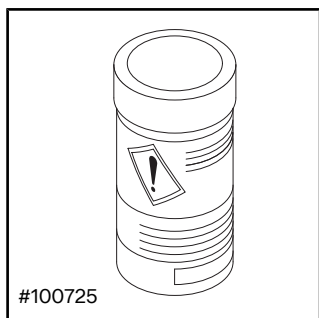

- > Dodržiavajte pokyny na používanie od výrobcu.
- > V závislosti od modelu pred odstraňovaním vodného kameňa vypnite funkciu bezdotykového otvárania/zatvárania krytu.

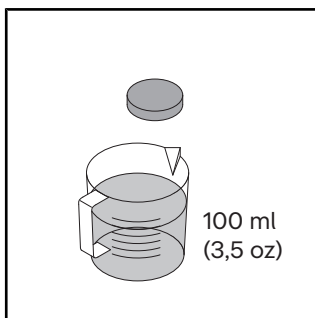

- > Rozpusťte jednu tabletu na odstraňovanie vodného kameňa v 100 ml (3,5 oz) teplej vody.
- > Počkajte, kým sa tableta na odstránenie vodného kameňa úplne nerozpustí. Tabletú v prípade potreby rozdrvte.

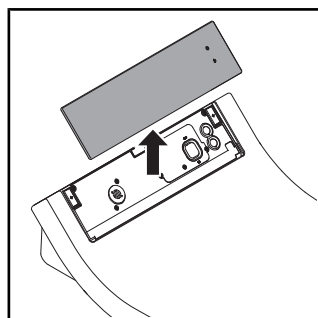

- > Odstráňte kryt.

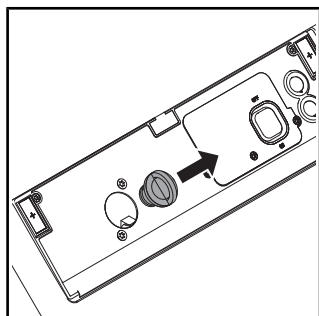

- > Vytiahnite uzáver.

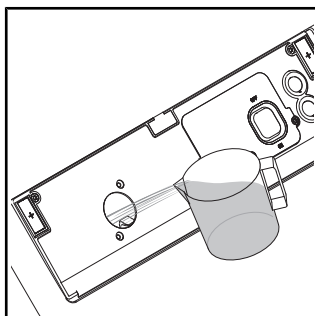

- > Naplňte prostriedok na odstraňovanie vodného kameňa do otvoru.
- > V závislosti od modelu je možné, že prebytočná odvápnovacia kvapalina vytečie do WC.

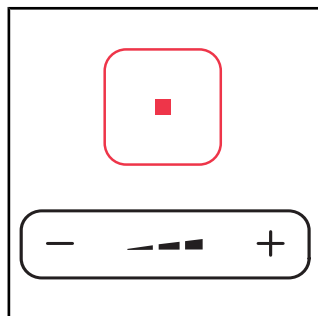

- > Stlačte a podržte stlačené tlačidlo Stop.
- > Súčasne stlačte a podržte znamienko mínus na tlačidle Výkon sprchovacieho prúdu, kým nezaznie zvukový signál.
- > Uvoľnite tlačidlá.

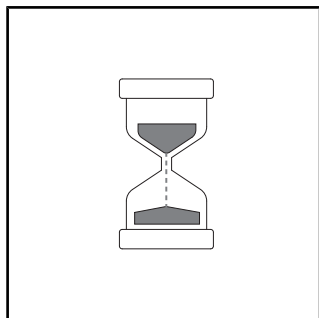

- > Zaznie signálny zvuk. LED kontrolka na sedacom module bliká zelenou farbou, keď je aktívny režim odstraňovania vodného kameňa.
- > Spustí sa proces odstraňovania vodného kameňa. Proces odstraňovania vodného kameňa trvá cca 1/2 hodiny.

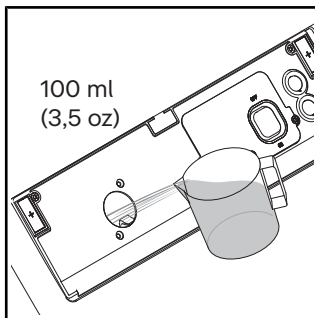

- > Opláchnite čistou vodou.

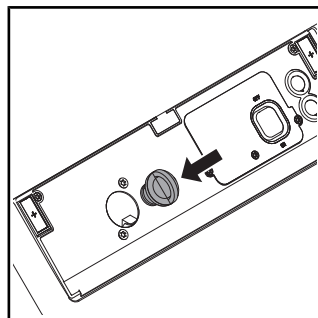

- > Zatlačte uzáver dovnútra.
- > Nasadte kryt.

7 Pomoc v prípade problému

7.1 Všeobecne

Postup v prípade poruchy:

- > Vypnite a opäť zapnite výrobok.
- > Dodržiavajte nasledujúce pokyny.
- > Pokiaľ výrobok stále nefunguje správne, kontaktujte help@duravit.com.
- > Pripravte si číslo výrobku. Číslo výrobku nájdete v technických údajoch na konci návodu na obsluhu, na štítku obalu, na štítku výrobku a v aplikácii.
[▶ Aplikácia] Menu - Sprievodca zariadením - Správa prístroja - Informácie o prístroji

7.2 Odstraňovanie chýb

Problém	Možná príčina	Riešenie
LED indikátor (jednotka sedadla)		
LED kontrolka bliká oranžovou farbou.	Poruchová funkcia	<ul style="list-style-type: none">> Vypnite výrobok.> Prerušte napájanie elektrickým prúdom.> Zatvorte uzatvárací ventil, aby ste prerušili napájanie vodou.> Kontaktujte help@duravit.com.

Problém	Možná příčina	Riešenie
LED kontrolka zabliká 3x červenou farbou	Vo vodovodnom potrubí je vzduch.	> Aktivujte dodatočné samočistenie prostredníctvom aplikácie. [▶Aplikácia] Menu – Starostlivosť – Samočistenie
	Uzatvárací ventil na vodovodnom potrubí je zatvorený.	> Otvorte uzatvárací ventil.
	Tesnenie sitka na vodovodnom potrubí je znečistené.	> Kontaktujte help@duravit.com.
	Vodovodné potrubie je zohnuté alebo stlačené.	> Kontaktujte inštalatéra sanity.
Indikátor LED bliká oranžovou farbou.	Je potrebné odstrániť vodný kameň.	> Zbavte výrobok vodného kameňa. > Jedným stlačením tlačidla napájania ukončíte blikanie.
LED kontrolka bliká oranžovou farbou.	Režim odstraňovania vodného kameňa je aktívny.	Proces odstraňovania vodného kameňa trvá približne 1/2 hodiny. Počas tejto doby nie je možné výrobok používať.
Všeobecné problémy		
Výrobok nefunguje.	Výrobok je vypnutý (LED kontrolka je vypnutá).	> Zapnite alebo zapojte výrobok.
	Výrobok je v pohotovostnom režime (LED kontrolka svieti červenou farbou).	> Aktivujte výrobok.

Problém	Možná příčina	Riešenie
Uniká voda.	Presakovanie	<ul style="list-style-type: none"> > Vypnite výrobok. > Prerušte napájanie elektrickým prúdom. > Zatvorte uzatvárací ventil, aby ste prerušili napájanie vodou. > Kontaktujte help@duravit.com.
Dialkové ovládanie		
Dialkové ovládanie nereaguje.	Batérie sú takmer vybité (LED indikátor bliká bielou farbou).	> Vymeňte batérie.
	Dialkové ovládanie nie je pripojené k produktu (LED indikátor hore na dialkovom ovládaní bliká červenou farbou).	> Aktivujte režim párovania dialkového ovládania.
	Nie sú vložené batérie.	> Vložte batérie.
	Dialkové ovládanie je pokazené.	> Kontaktujte help@duravit.com.
Funkcie sprchy		
Prepínanie medzi análnou a dámskou sprchou trvá dlho.	Sprchová tyč sa zasunula medzi funkciami. Prepínanie trvá cca 12 s.	Bežný stav
Slabý výkon sprchového prúdu.	Výkon sprchového prúdu je nastavený na hodnotu „nízke“.	> Zvýšte výkon sprchového prúdu. [▶Aplikácia] Domov – Sprcha sedacej časti tela/Dámska sprcha
	Vodné potrubie je zalomené alebo rozdrvené.	> Kontaktujte inštalátora sanity.
Výkon sprchového prúdu je nestabilný.	Vodný filter je zapchatý.	> Kontaktujte help@duravit.com.

Problém	Možná příčina	Riešenie
Teplota vody je príliš vysoká/nízka.	Teplota je nesprávne nastavená.	> Nastavte teplotu. [▶Aplikácia] Domov - Análna sprcha/ Dámska sprcha
Análna sprcha/Dámska sprcha sa zastavuje automaticky.	Funkcia sa zastaví automaticky po 2 minútach.	Bežný stav
	Senzor sedadla stratil kontakt.	> Posadte sa znova. > Aktivujte funkciu.
Análna sprcha/Dámska sprcha nefunguje.	Sprchová hlavica je zapchatá.	> Vyčistiť sprchovú hlavicu. [▶Aplikácia] Domov - Análna sprcha/ Dámska sprcha
	Senzor sedadla stratil kontakt.	> Posadte sa znova. > Aktivujte funkciu.
Vyhrievanie sedadla		
Vyhrievanie sedadla nefunguje.	Funkcia je neaktívna.	> Aktivujte funkciu. [▶Aplikácia] Nastavenia – Sedadlo
Teplota sedadla je príliš vysoká/nízka.	Teplota je nesprávne nastavená.	> Nastavte teplotu. [▶Aplikácia] Nastavenia – Sedadlo
Teplota sedadla je príliš nízka.	Výrobok sa nachádza v energeticky úspornom režime (LED indikátor svieti oranžovou farbou).	> Deaktivujte energeticky úsporný režim. [▶Aplikácia] Nastavenia – Sedadlo
	Výrobok automaticky aktivuje energeticky úsporný režim, ak boli všetky funkcie neaktívne dlhšie ako 48 hodín.	> Vyberte ľubovoľnú funkciu na opätovnú aktiváciu výrobku.

Problém	Možná príčina	Riešenie
Funkcia teplovzdušného fénu		
Teplota fénu na teplý vzduch je príliš vysoká/nízka.	Teplota je nesprávne nastavená.	> Nastavte teplotu. [▶Aplikácia] Domov – Fénu na teplý vzduch
Fénu na teplý vzduch sa zastavuje automaticky.	Funkcia sa zastaví automaticky po 5 minútach.	Bežný stav
	Senzor sedadla stratil kontakt.	> Posadte sa znova. > Aktivujte funkciu.
Nočné svetlo		
Nočné svetlo nefunguje.	Funkcia je neaktívna.	> Aktivujte nočné svetlo alebo automatický režim. [▶Aplikácia] Nastavenia – Svetlo a zvuk
	Aktivuje sa automatický režim. Funkcia automaticky aktivuje nočné svetlo, keď je okolité svetlo svetlé.	Bežný stav
Nočné svetlo svieti trvalo.	Funkcia je aktívna.	> Deaktivujte nočné svetlo alebo automatický režim. [▶Aplikácia] Nastavenia – Svetlo a zvuk
	Aktivuje sa automatický režim. Funkcia automaticky aktivuje nočné svetlo, keď je okolité svetlo príliš tmavé.	Bežný stav

Problém	Možná příčina	Riešenie
Manuálne čistenie		
Sprchová tyč sa automaticky zasunie.	Funkcia sa zastaví automaticky po 2 minútach.	> Aktivujte funkciu. [▶Aplikácia] Starostlivosť – Manuálne čistenie
Automatické samočistenie		
Kvapká voda zo zasunutej sprchovej tyče.	Zasunutá sprchová tyč sa automaticky čistí pred a po každom sprchovaní.	Bežný stav
Kryt		
Kryt sa neotvára automaticky.	Výrobok nezistil približujúceho sa používateľa.	> Znova sa priblížte k výrobku (vzdialenosť cca 1 m (1.1 yd)).
	Funkcia je chybná.	> Kontaktujte help@duravit.com.
	Funkcia nie je aktívna.	> Aktivujte funkciu. [▶Aplikácia] Nastavenia – Kryt
Kryt sa nezatvorí okamžite.	Potom, čo sa používateľ vzdiali, sa kryt po 90 s automaticky zatvorí.	Bežný stav
Aplikácia		
Aplikácia nefunguje.	Aplikácia a výrobok nie sú spojené.	> Spojte výrobok s aplikáciou. > Zabezpečte, aby bolo pripojenie úspešné.
V menu aplikácie sa zobrazí červená bodka.	Je potrebné odstrániť vodný kameň.	> Zbavte výrobok vodného kameňa.

8 Likvidácia

8.1 Obal

Deti sa nesmú hrať s plastovými vreckami alebo obalovým materiálom, pretože hrozí nebezpečenstvo poranenia alebo udusenía. Skladujte takéto materiály na bezpečnom mieste alebo ich ekologickým spôsobom zlikvidujte. Obal si podľa možnosti odložte až do uplynutia záručnej doby.

8.2 Elektrický odpad (WEEE)



Symbol preškrtnutého smetiaka označuje, že tento výrobok patrí do separovaného zberu ako staré elektrické a elektronické zariadenia (WEEE). Vyraďené elektrické a elektronické zariadenia môžu obsahovať nebezpečné látky. Nelikvidujte tento výrobok spolu so zvyškovým odpadom. Výrobok odovzdajte v špeciálnom zbere na recykláciu elektrických a elektronických zariadení (WEEE). Pomôžete tým zachovať cenné suroviny a prispějete k ochrane životného prostredia. Ďalšie informácie získate od vášho predajcu alebo na príslušných úradoch.

8.3 Batérie



Použitú batériu je potrebné likvidovať spôsobom, ktorý je v súlade s platnými predpismi. Na tento účel sú v obchodoch predávajúcich batérie a v komunálnych zberných miestach k dispozícii príslušne označené nádoby na likvidáciu batérií.

9 Technické údaje

Všeobecné informácie	
Číslo položky	#613000012004300 #613200012004300
Celková hmotnosť	4,5 kg (10 lbs)
Rozmery	
#613000012004300	520 x 365 x 140 mm (20 1/2 " x 14 3/8 " x 5 1/2 ")
#613200012004300	520 x 375 x 140 mm (20 1/2 " x 14 3/4 " x 5 1/2 ")
Menovité napätie	220 – 240 V
Frekvencia	50 – 60 Hz
Menovitý výkon	1080 W
Vstupný tlak vody	0,07 – 0,75 MPa / 0,7 – 7,5 bar (10 – 109 psi)
Stupeň ochrany	IPX4 Ochrana voči vode striekajúcej vo všetkých smeroch
Integrované bezpečnostné zariadenie	EN1717 – typ AB

Výkon vyhrievania	
Prietokový ohrievač	1480 W
Vyhrievanie sedadla	50 W
Funkcia teplotovzdušného fénu	280 W

Rozsah teploty	
Prevádzková teplota	4 – 40 °C (39 – 104 °F)
Teplota vody	33 – 41 °C (92 – 106 °F)
Teplota sedadla	30 – 40 °C (86 – 104 °F)
Teplota teplotovzdušného fénu	35 – 55 °C (95 – 131 °F)

Spotreba vody

Sprchovanie	0,35 – 0,7 l/min (0,09 – 0,18 gal/min)
-------------	--

Záruka

Záručné podmienky pre tento výrobok sú k dispozícii online.

- > Použite navigáciu na stránke www.duravit.com, aby ste sa dostali do časti „Služby“.
- > Otvorte si podmienky záruky.

10 Vyhlásenia o zhode

Vysokofrekvenčná energia

Prehlásenie o dodržaní frekvenčného rozsahu

Bluetooth a mikrovlnné zariadenie inštalované vo vnútri sú v súlade so základnými požiadavkami a ďalšími príslušnými ustanoveniami smernice RED 2014/53/EÚ.



Spojené kráľovstvo: Obmedzené používanie

Na ochranu policajných zariadení na meranie rýchlosti sa používa iba frekvencia 24,050 – 24,250 GHz, preto ho používajte len v interiéri, aby ste zabezpečili dostatočné tienenie pred policajnými skenermi.

Francúzsko: Obmedzené používanie

Výkon obmedzený na 0,1 mW e.i.r.p vo frekvenčnom pásme 24,10 – 24,15 GHz. Vojenské použitie rádiolokácie. Prevádzka radarových prístrojov na meranie rýchlosti policajnými zložkami, preto ich používajte výlučne v interiéri, aby ste zabezpečili dostatočné tienenie.

BLE (Bluetooth Low Energy)	
Sedadlo na sprchovacie WC/dialkové ovládanie	Prevádzková frekvencia: 2400 – 2483,5 MHz (2,400 – 2,4835 GHz); Max. úroveň výkonu: < 10 dBm
Mikrovlny	
Senzor na automatické otváranie a zatváranie krytu	Prevádzkové mikrovlnné frekvenčné pásma: 24050 – 24250 MHz (24,05 – 24,25 GHz); Max. prenosový výkon: < 16 mW.



Duravit AG
P.O. Box 240
Werderstr. 36
78132 Hornberg
Germany
Phone +49 78 33 70 0
Fax +49 78 33 70 289
info@duravit.com
www.duravit.com

