



eManual  
[qr.duravit.com/em/70000840/260128](http://qr.duravit.com/em/70000840/260128)



---

**Navodila za uporabo**

**Upute za uporabu**

**Kezelési útmutató**

**Instrucțiuni de utilizare**

**Инструкция за работа**

**Lietošanas instrukcija**

**Naudojimo instrukcija**

**Kullanım Kılavuzu**

SensoWash® Classic, sedež za WC-školjko s prho

SensoWash® Classic, sjedalo za WC školjku s tušem

SensoWash® Classic, dusch-WC-ülőke

SensoWash® Classic, Colac WC cu duș

SensoWash® Classic, седалка за тоалетна чиния с функция биде

SensoWash® Classic, klozetpoda-bidē sēdriņķis

„SensoWash® Classic“, unitazo su dušu sėdynė

SensoWash® Classic yıkamalı klozet kapağı

Navodila za uporabo	<b>sl</b>	3
Upute za uporabu	<b>hr</b>	36
Kezelési útmutató	<b>hu</b>	70
Instrucțiuni de utilizare	<b>ro</b>	104
Инструкция за работа	<b>bg</b>	138
Lietošanas instrukcija	<b>lv</b>	174
Naudojimo instrukcija	<b>lt</b>	208
Kullanım Kılavuzu	<b>tr</b>	242

# SL

## Kazalo

1	O tem dokumentu	5
2	Varnost	6
2.1	Namen dokumenta	6
2.2	Predvidena uporaba	6
2.3	Zahteve za uporabnika	6
2.4	Električna varnost	7
2.5	Higiena	8
2.6	Napotki o uporabi daljinskega upravljalnika z baterijami	9
2.7	Manjše opeklina	9
2.8	Preprečevanje škode na izdelku	10
3	Pregled izdelka	12
3.1	Sestava in opis delovanja	12
3.1.1	Sedež	12
3.1.2	LED-svetilke na sedežu	13
3.1.3	Območje s funkcijami	14
3.1.4	Povezava funkcije za odstranjevanje vodnega kamna/glavnega stikala	14
3.2	Tovarniške nastavitve	15
4	Prvi zagon	16
4.1	Aktivacija daljinskega upravljalnika	16
4.1.1	Daljinski upravljalnik z baterijami	16
4.2	Aktivacija izdelka	16
4.3	Prenos aplikacije	17
4.4	Povezava z aplikacijo	17
4.5	Seznanjanje daljinskega upravljalnika z WC-školjko s prho	18

5	Upravljanje	19
5.1	Daljinski upravljalnik/aplikacija	19
5.2	Odpiranje in zapiranje pokrova	20
5.3	Nastavitev profila uporabnika prek daljinskega upravljalnika	21
5.4	Učinkovita raba energije in vode	21
5.4.1	Način varčevanja energije (ogrevanje sedeža)	21
5.4.2	Način za dopust	21
6	Čiščenje in vzdrževanje	22
6.1	Varnost	22
6.2	Priporočila za čiščenje	22
6.2.1	Čiščenje	22
6.2.2	Priporočena čistila	23
6.3	Samodejno čiščenje palične prhe in glave prhe	23
6.4	Ročni način čiščenja palične prhe in glave prhe	23
6.5	Odstranjevanje vodnega kamna	24
7	Pomoč v primeru težave	27
7.1	Splošno	27
7.2	Odpravljanje težav	27
8	Odstranjevanje	32
8.1	Embalaža	32
8.2	Električni in elektronski odpadki (OEEO)	32
8.3	Baterije	32
9	Tehnični podatki	33
10	Izjave o skladnosti	35

## **1 O tem dokumentu**

Vsi dokumenti o tem izdelku in nadaljnje informacije so na voljo na spletu:

- > Uporabite funkcijo iskanja ali navigacijo na [www.duravit.com](http://www.duravit.com), da pridete na stran z informacijami o izdelkih.
- > Informacije in dokumente na strani z informacijami o izdelkih priključite pod »Downloads«.
- > V aplikaciji poiščite kratka navodila. [▶Aplikacija] Meni – Navodila za uporabo naprave – Kratka navodila

## **2 Varnost**

### **2.1 Namen dokumenta**

Navodila so sestavni del izdelka. Če navodil NE upoštevate, lahko pride do telesnih poškodb, poškodb na izdelku in/ali materialne škode.

- > Preberite navodila in jih upoštevajte.
- > Shranite ta dokument in ga predajte naslednjemu uporabniku.

Pridržujemo si pravico do tehničnih izboljšav in optičnih sprememb na prikazanih izdelkih.

### **2.2 Predvidena uporaba**

SensoWash® je WC-školjka s prho za umivanje zadnjice in intimnih delov ter drugimi funkcijami za večje udobje. Izdelek se lahko uporablja samo v notranjih prostorih. Duravit ne prevzema nobene odgovornosti za nikakršno uporabo, ki presega predvideno uporabo, ali za nobeno drugo uporabo.

### **2.3 Zahteve za uporabnika**

Ta izdelek lahko uporabljajo otroci, mlajši od 3 let, vendar je potreben stalni nadzor s strani odrasle osebe v neposredni bližini otroka. Otroci, ki so dopolnili najmanj 3 leta starosti, in osebe z zmanjšanimi fizičnimi, senzoričnimi ali duševnimi sposobnostmi ali s pomanjkanjem izkušenj in/ali znanja, lahko ta izdelek uporabljajo le pod nadzorom ali če so seznanjeni z varno uporabo izdelka in se zavedajo nevarnosti, ki so s tem povezane.

- > Otroci se NE smejo igrati z izdelkom.
- > Čiščenje in vzdrževanja otroci NE smejo opravljati brez nadzora.

## **2.4 Električna varnost**

### **Smrtna nevarnost zaradi električnega udara**

Stik z elektriko lahko povzroči smrtno nevaren električni udar.

### **Zagotovite pravilno montažo**

- Izdelek mora biti ustrezno ozemljen. Izdelek uporabljajte le, če je ustrezno ozemljen. Upoštevajte navodila za montažo.
- Izdelek nima lastnega zaščitnega stikala na diferenčni tok, zato ga je treba priključiti na tokokrog, v katerem je nameščeno zaščitno stikalo na diferenčni tok.
- Električni odklopniki morajo biti fiksno nameščeni v ožičenju in skladni s splošno veljavnimi predpisi. Prav tako morajo omogočati ločevanje kontaktov na vseh polih skladno s kategorijo prenapetosti III.

### **Preprečite poškodbe omrežnega kabla**

Če se poškoduje električni priključni kabel tega izdelka, ga mora iz varnostnih razlogov zamenjati proizvajalec, njegova servisna služba ali strokovnjak s podobnimi kvalifikacijami.

- > Prepričajte se, da omrežni kabel NI poškodovan.
- > Omrežni kabel NE sme biti vkleščen ali stisnjen.
- > Omrežni kabel ne sme biti blizu vročih površin ali ostrih robov.

### **Poškodovanega izdelka NE uporabljajte**

Izdelka NE uporabljajte, če ne deluje pravilno ali če je poškodovan.

- > Izdelek izklopite.
- > Odklopite električno napajanje.
- > Zaprite zaporni ventil, da prekinete oskrbo z vodo.
- > Obrnite se na [help@duravit.com](mailto:help@duravit.com).

## **Izdelka NE popravljajte sami**

Popravila sme izvajati samo ustrezno usposobljena strokovna oseba s potrebnim znanjem in kvalifikacijami.

- > Na izdelku ne izvajajte NIKAKRŠNIH sprememb, manipulacij, dodatnih inštalacij ali poskusov popravil.
- > Uporabljajte samo pripomočke, ki jih priporoča Duravit.

## **Preprečite kratki stik, ki ga lahko povzroči vlaga**

- > Izdelka NE nameščajte v okolju s preveliko vlažnostjo. Zagotovite zadostno prezračevanje, da preprečite nastajanje kondenza v električnih komponentah.
- > Če izdelek prenesete s hladnega na toplo mesto, ga najprej nekaj ur pustite izklopljenega, da preprečite morebitno kondenzacijsko vlago.

## **2.5 Higiena**

### **Škodljiv vpliv na zdravje zaradi onesnažene, umazane ali dolgo stoječe vode**

Uporaba umazane, onesnažene in dolgo stoječe vode za funkcije prhe lahko škoduje zdravju.

- > Na izdelek priključite hladno pitno vodo iz glavnega vodovoda.
- > Priključitev odpadne vode, rabljene sanitarne vode, tehnične vode, morske ali druge neprimerne ali le delno primerne vode NI dovoljena.
- > Uporabljajte samo gibljive cevi za dovod vode, ki so priložene izdelku; starih cevi NE uporabljajte znova.
- > Če izdelka NE uporabljate dva tedna ali dlje, ga izpraznite in izklopite (način za dopust).

## **2.6 Napotki o uporabi daljinskega upravljalnika z baterijami**

### **Smrtna nevarnost ob zaužitju/nevarnost zaradi jedke snovi**

Ta izdelek vsebuje gumbne baterije. Baterije NE pogoltnite! Če baterijo pogoltnete, lahko v samo dveh urah nastanejo hude notranje opekline in nastopi lahko celo smrt.

- > Baterije NE pogoltnite, nevarnost zaradi jedke snovi.
- > Nove in rabljene baterije hranite zunaj dosega otrok. Če se predal za baterijo NE zapre pravilno, PRENEHAJTE uporabljati izdelek in ga shranite zunaj dosega otrok.
- > Če sumite, da je oseba pogoltnila ali kako drugače vstavila baterijo v telo, takoj poiščite zdravniško pomoč.

### **Okvare zdravja zaradi iztekle kisline baterije**

- > Če iz baterije izteče kislina, preprečite stik s kožo, očmi in sluznico.
- > Mesta, ki so prišla v stik s kislino, sperite z veliko čiste vode in takoj poiščite zdravniško pomoč.
- > Baterij NE izpostavljajte ekstremnim pogojem: NE odlagajte jih na vroče površine in ne izpostavljajte jih neposredni sončni svetlobi. Obstaja povečana nevarnost, da iztečejo.
- > Baterije ustrezno odstranite in jih hranite zunaj dosega otrok. Tudi uporabljene baterije lahko povzročijo poškodbe.

## **2.7 Manjše opekline**

### **Poškodbe zaradi manjših opeklin**

Daljša uporaba stranišča ob vklopljenem gretju sedeža lahko povzroči manjše opekline.

- > Pri daljši uporabi stranišča izklopite gretje sedeža, zlasti pri osebah z omejenimi senzoričnimi in motoričnimi sposobnostmi.

## **2.8 Preprečevanje škode na izdelku**

### **Napotki o uporabi daljinskega upravljalnika z baterijami**

- > Baterij NE smete polniti, ponovno aktivirati na kakršen koli drug način, razstavljati ali izpostavljati čezmerni vročini (npr. ognju).
- > Vezni stebri NE smejo imeti kratkega stika.
- > Prazne baterije vedno takoj vzemite iz daljinskega upravljalnika. Baterije lahko iztečejo in tako povzročijo škodo.
- > V daljinski upravljalnik NE vstavite novih in starih baterij skupaj.
- > Različnih tipov baterij NI dovoljeno uporabljati skupaj.
- > Pred vstavitvijo baterije očistite baterijo in kontakte.
- > Baterije je treba vstaviti s pravilno obrnjeno polariteto, skladno z navedenimi oznakami.
- > Če daljinskega upravljalnika dalj časa NE boste uporabljali, odstranite baterije.

### **Poškodbe na izdelku ali nepravilno delovanje zaradi nepravilne uporabe**

- > NE vzpenjajte se na izdelek in ne stojte na njem.
- > Palične prhe NE umažite, poškropite ali zamažite namerno.

## **Bodite pozorni, da ne poškodujete sedeža in pokrova**

- > NE sedite in NE stojte na pokrovu in se nanj ne naslanjajte.
- > Deske in pokrova NE odstranjujte.
- > NE poškodujte površine sedeža. Če je površina sedeža poškodovana, se obrnite na [help@duravit.com](mailto:help@duravit.com).
- > Pokrov glede na model odprete in zaprete z daljinskim upravljalnikom ali aplikacijo.
- > Samodejnega odpiranja in zapiranja pokrova NE prekinjajte ročno.
- > Poskrbite, da je sedež WC-školjke pokrit in da samodejno odpiranje in zapiranje pokrova ni blokirano.
- > Pri uporabi WC školjke se NE sklanjajte proti pokrovu.
- > Na pokrov NE postavljajte težkih predmetov.

## **Poškodbe zaradi zamrznjene vode**

- > Izdelka NE nameščajte in uporabljajte v prostorih, kjer obstaja nevarnost zmrzali. Temperatura okolice mora biti najmanj 4 °C (39 °F).

## **Poškodbe zaradi zunanjih vplivov**

- > Na izdelek NE postavljajte ali odlagajte odprtih virov ognja, sveč, cigaret ipd.
- > Izdelka NE izpostavljajte neposrednemu vplivu vode ali neposredni sončni svetlobi.

### 3 Pregled izdelka

#### 3.1 Sestava in opis delovanja

##### 3.1.1 Sedež

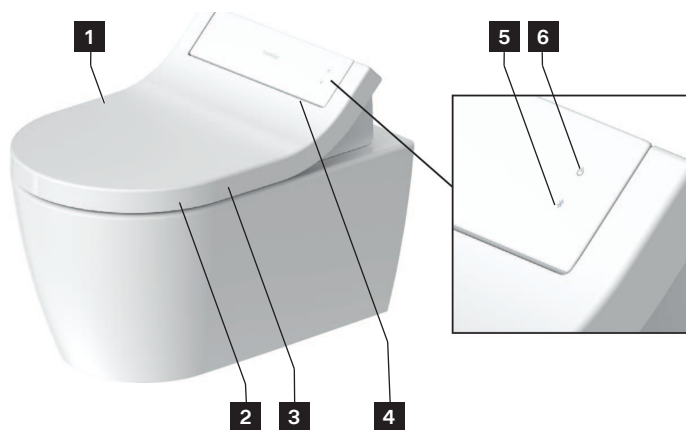

**1** Senzor (odpiranje pokrova brez dotika)

**2** Senzor sedeža

**3** Ogrevanje sedeža

**4** Nočna lučka

**5** Gumb Bluetooth/indikator delovanja povezave Bluetooth (LED)

**6** Gumb za vklop/prikaz stanja (LED)

### 3.1.2 LED-svetilke na sedežu

#### Gumb za vklop

LED	Funkcija
Rdeča	Način pripravljenosti
Zelena	Vklopljeno
Oranžna	Energijsko varčni način
Utripa zeleno	Način za odstranjevanje vodnega kamna je vklopljen.
Utripa oranžno	Potrebno je odstranjevanje vodnega kamna. > Z izdelka odstranite vodni kamen. > Enkrat pritisnite gumb za vklop, da lučka preneha utripati.
Utripa rdeče	Nepravilno delovanje > Izdelek izklopite. > Odklopite električno napajanje. > Zaprite zaporni ventil, da prekinete oskrbo z vodo. > Obrnite se na <a href="mailto:help@duravit.com">help@duravit.com</a> .

#### Gumb Bluetooth

LED	Funkcija
Modra	Bluetooth je na voljo ali je povezan.
Izklop	Bluetooth ni na voljo.
Utripa modro	Naprava je v načinu povezovanja.

### 3.1.3 Območje s funkcijami

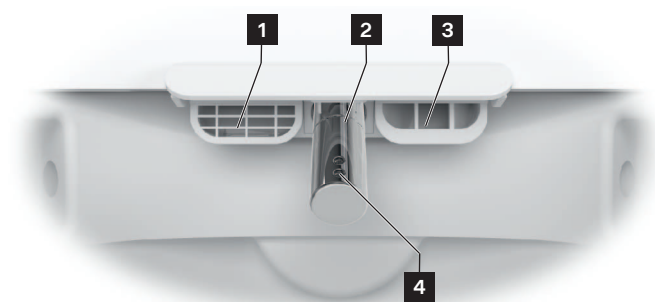

**1** Notranji preliv

**2** Palična prha

**3** Sušilnik s toplim zrakom

**4** Glava prhe

### 3.1.4 Povezava funkcije za odstranjevanje vodnega kamna/glavnega stikala

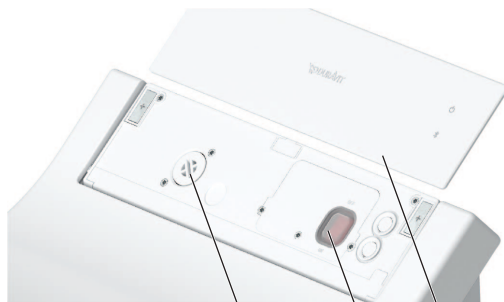

**1** Povezava funkcije za odstranjevanje vodnega kamna

**2** Glavno stikalo (glavno električno napajanje)

**3** Magnetni pokrov

## 3.2 Tovarniške nastavitve

Funkcija	Območje nastavitve	Tovarniška nastavitve
Odpiranje/zapiranje pokrova brez dotika	Vklop/izklop	Izklop
Udobna prha	Vklop/izklop	Vklop
Temperatura toplega zraka iz sušilnika	Izklop/nizka/srednja/visoka	Srednja
Položaj palične prhe	1, 2, 3, 4, 5	3
Jakost curka prhe	Nizka/srednja/visoka	Srednja
Temperatura vode	Izklop/nizka/srednja/visoka	Srednja
Ogrevanje sedeža	Vklop/izklop	Vklop
Način varčevanja energije	Vklop/izklop	Izklop
Nočna lučka	Izklop/samodejno/vklop	Samodejno
Zvočna potrditev	Vklop/izklop	Vklop

## 4 Prvi zagon

### 4.1 Aktivacija daljinskega upravljalnika

#### 4.1.1 Daljinski upravljalnik z baterijami

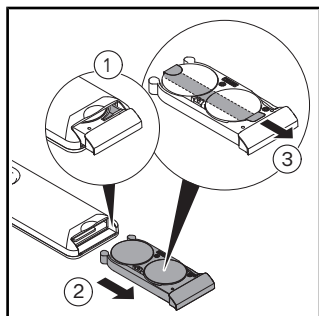

- > Izvlecite predal za baterije.
- > Pritisnite ročico, da popolnoma odprete predal za baterije.
- > Odstranite zaščitno folijo.

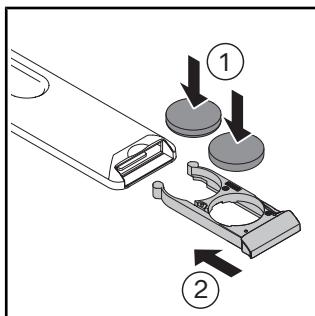

- > Vstavite baterije (CR2450).
- > Zaprite predal za baterije.

### 4.2 Aktivacija izdelka



#### **POZOR**

#### **Škodljiv vpliv na zdravje zaradi onesnažene, umazane ali dolgo stoječe vode**

Uporaba umazane, onesnažene in dolgo stoječe vode za funkcije prhe lahko škoduje zdravju.

- > Če izdelka NE boste uporabljali dva tedna ali dlje, aktivirajte dodatno samodejno čiščenje.

Izdelek mora biti v celoti nameščen skladno z navodili za montažo ter priključen na glavno električno napajanje in priključek za vodo.

- > Prepričajte se, da je zaporni ventil odprt.
- > Izdelek vklopite z gumbom za vklop.

LED-lučka sveti zeleno. Po potrebi se izvede postopek inicializacije, ki lahko traja več minut.

- > Da izdelek preizkusite, med keramiko in desko položite zaščito pred škropljenjem.
- > Z roko pritisnite senzor deske in ga pridržite tako dolgo, dokler ne zaslišite zvočnega signala.
- > Da izdelek preizkusite, vklopite funkcijo prha za zadnjico ali damska prha.

### 4.3 Prenos aplikacije



- > V trgovini Play Store (Android) ali App Store (iOS) poiščite »SensoWash«.
- > Prenesite aplikacijo.
- > Po potrebi odobrite dostop do navigacijskega sistema (GPS).

### 4.4 Povezava z aplikacijo

Izdelek se z aplikacijo poveže prek povezave Bluetooth. Za vzpostavitev povezave morate vklopiti izdelek in funkcijo Bluetooth.

- > Vklopite aplikacijo v svoji mobilni napravi.
- > Sledite navodilom po korakih v aplikaciji.  
Aplikacija potrdi vzpostavitev povezave.

## 4.5 Seznanjanje daljinskega upravljalnika z WC-školjko s prho

Način za seznanjanje vklopite z daljinskim upravljalnikom, ko LED-lučka na zgornji strani daljinskega upravljalnika utripa rdeče.

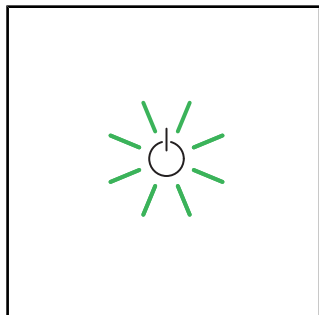

> Poskrbite, da bo izdelek vklopljen (gumb za vklop sveti zeleno).

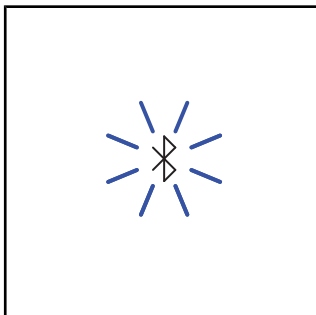

> Na izdelku pritisnite gumb za Bluetooth in ga držite, dokler LED lučka ne začne utripati modro.

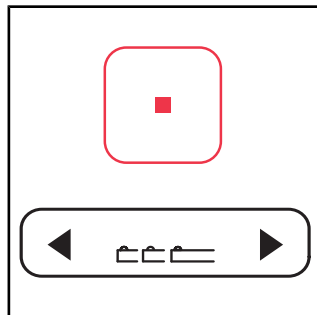

> Pritisnite in držite tipko za zaustavitev na daljinskem upravljalniku.

> Hkrati na gumbu za položaj palične prhe najprej pritisnite levo puščico in nato desno puščico.

> Spustite tipke.

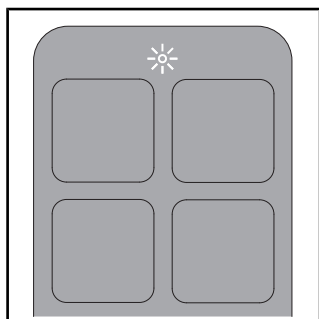

> Medtem ko poteka postopek, utripa LED-lučka na zgornjem delu daljinskega upravljalnika.









> Ko je povezava vzpostavljena, LED-lučka na zgornjem delu daljinskega upravljalnika več sekund sveti belo.



## 5 Upravljanje

### 5.1 Daljinski upravljalnik/aplikacija

Izdelek lahko upravljate z daljinskim upravljalnikom (osnovne funkcije) in/ali z aplikacijo (razširjeno področje uporabe). Številne nastavitve lahko opravite izključno prek aplikacije. Funkcije so konfigurirane skladno s tovarniškimi nastavitvami.

> Prenesite aplikacijo, da boste lahko izvedli vse nastavitve, ki so na voljo za ta izdelek.

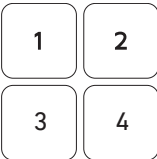
Simbol	Ime
	Meni
	Dodajanje ali odstranjevanje izdelka.
	Aktivira <b>prho za zadnjico</b> . Če funkcija ni ustavljena, se po 2 minutah samodejno ustavi.
	Aktivira <b>damsko prho</b> . Če funkcija ni ustavljena, se po 2 minutah samodejno ustavi.
	Vklopi (kratak signalni ton)/izklopi (dolg signalni ton) <b>ogrevanje deske</b> .
	Aktivira <b>sušilnik s toplim zrakom</b> . Funkcija ima stopnje izklopljeno/nizko/srednje/visoko. Če funkcija ni ustavljena, se po 5 minutah samodejno ustavi. [▶Aplikacija] Domov – Sušilnik s toplim zrakom – Temperatura
	Nastavi <b>temperaturo vode</b> . Funkcija ima stopnje izklopljeno/nizko/srednje/visoko. Nastavitve so prikazane na daljinskem upravljalniku (LED) in v aplikaciji. [▶Aplikacija] Domov – Prha za zadnjico/damska prha
	Nastavi <b>jakost curka</b> . Funkcija ima stopnje šibko/srednje/močno. Nastavitve so prikazane na daljinskem upravljalniku (LED) in v aplikaciji. [▶Aplikacija] Domov – Prha za zadnjico/damska prha

Simbol	Ime
	Nastavi <b>položaj palične prhe</b> . Funkcija ima stopnje 1, 2, 3, 4 in 5. Nastavitve so prikazane na daljinskem upravljalniku (LED) in v aplikaciji. [▶ Aplikacija] Domov – Prha za zadnjico/damska prha
	Aktivira <b>profil uporabnika</b> (samo pri daljinskem upravljalniku). Nastavitve lahko opravljate prek daljinskega upravljalnika ali aplikacije. > Izberite katero koli funkcijo, da prikličete shranjene nastavitve.
	Odpre/zapre <b>pokrov</b> .
	<b>Ustavi</b> trenutno funkcijo.

**NASVET** Sedež ima senzor. Funkciji prhe in sušilnika je mogoče aktivirati le, če uporabnik sedi na WC-ju.

## 5.2 Odpiranje in zapiranje pokrova

### NAPOTEK

#### Poškodbe na sedežu

Zaradi prekinitve delujoče funkcije mehanskega odpiranja in zapiranja pokrova se lahko izdelek poškoduje.

> Mehanskega odpiranja in zapiranja pokrova NE prekinjajte z roko.

Pokrov lahko odprete in zaprete z daljinskim upravljalnikom ali aplikacijo. Izdelek ima tudi senzor bližine. Pokrov se odpre in zapre brez dotika, takoj ko se uporabnik približa ali oddalji.

### 5.3 Nastavitev profila uporabnika prek daljinskega upravljalnika

Osebnostne nastavitve lahko shranite v različnih profilih uporabnika.

- > Vključite prho za zadnjico/damsko prho.
- > Med delovanjem te funkcije nastavite položaj palične prhe, jakost curka in temperaturo vode.

Svetleče diode na daljinskem upravljalniku prikazujejo ustrezno nastavitve.

- > Pritisnite profil uporabnika za 1/2/3/4 in ga držite 3 sekunde, da shranite profil.

**NASVET** Sedež ima senzor. Funkciji prhe in sušilnika je mogoče aktivirati le, če uporabnik sedi na WC-ju.

### 5.4 Učinkovita raba energije in vode

Da bi čim bolj zmanjšali porabo naravnih virov, je izdelek opremljen s pretočnim grelnikom vode in funkcijo samodejnega ustavljanja vseh funkcij prhe in sušilnika. Za varčevanje z energijo pri vsakodnevni uporabi lahko prilagodite naslednje nastavitve:

#### 5.4.1 Način varčevanja energije (ogrevanje sedeža)

Za določen čas, npr. čez dan ali med delovnim časom, izklopi ogrevanje sedeža. Ogrevanje sedeža se nato ponovno vklopi.

- > Prek aplikacije vklopite energijsko varčni način. [▶Aplikacija] Meni – Nastavitve – Sedež

Energijsko varčni način se samodejno vklopi, če izdelek že 48 ur ni bil v uporabi.

- > Izberite katero koli funkcijo, da ponovno aktivirate izdelek.

#### 5.4.2 Način za dopust

Če izdelka ne boste uporabljali dva tedna ali dlje, ga izpraznite in izklopite.

- > Zaprite zaporni ventil, da prekinete oskrbo z vodo.
- > Prek aplikacije vklopite način za dopust. [▶Aplikacija] Meni – Nega – Način za dopust

Rezervoar za vodo se izprazni. Aplikacija potrdi, da je postopek zaključen.

- > Odklopite električno napajanje.
- > Vzemite baterije iz daljinskega upravljalnika.

## 6 Čiščenje in vzdrževanje

### 6.1 Varnost



#### **OPOZORILO**

##### **Smrtna nevarnost zaradi električnega udara**

V sedežu so električne komponente izdelka.

- > Pred čiščenjem izključite izdelek iz električnega omrežja.
- > Sedeža NE polivajte z vodo.
- > NE dovolite, da bi v enoto sedeža prišla voda.

#### **NAPOTEK**

##### **Poškodbe na izdelku zaradi nepravilnega čiščenja in nege**

Zaradi neustreznih čistil, pripomočkov in naprav za čiščenje se lahko površina poškoduje in trajno razbarva.

- > Uporabljajte samo čistila in pripomočke za čiščenje, ki jih priporoča Duravit.
- > Upoštevajte navodila za uporabo proizvajalca čistil.
- > Uporabljajte samo izdelke za čiščenje, ki so predvideni za ta namen (NE uporabljajte naprav za visokotlačno čiščenje ali naprav za čiščenje s paro).

#### **NAPOTEK**

##### **Poškodbe na izdelku zaradi meglice pršenja**

Meglica pršenja lahko vdre v najmanjše odprtine in reže ter povzroči poškodbe na površini.

- > Čistilo v razpršilu nanesite na krpo za čiščenje in ne neposredno na izdelek.

#### **NAPOTEK**

##### **Poškodbe na izdelku zaradi dolgih intervalov čiščenja**

Če so intervali čiščenja predolgi, se lahko nabere trdovratna umazanija.

- > Površine čistite redno in takoj, ko se umažejo.

### 6.2 Priporočila za čiščenje

#### 6.2.1 Čiščenje

- > Površine čistite redno in takoj, ko se umažejo.
- > Površino očistite z vlažno krpo za čiščenje.
- > Močnejšo umazanijo odstranite s priporočenim čistilom. Čistilo vedno nanesite na krpo za čiščenje.
- > Za čiščenje WC školjke uporabljajte WC metlico.
- > Sperite s čisto vodo, da odstranite ostanke čistila.
- > Površino osušite.

## 6.2.2 Priporočena čistila

Komponente	Čistilo	Pripomočki za čiščenje
Sedež in pokrov	Nevtralno čistilno sredstvo (pH 6–8) (npr. nevtralno čistilo)	Bombažna krpa za čiščenje
Pokrov	Nevtralno čistilno sredstvo (pH 6–8) (npr. nevtralno čistilo)	Bombažna krpa za čiščenje
Palična prha/glava prhe	Nevtralno čistilno sredstvo (pH 6–8) (npr. nevtralno čistilo)	– Čistilna krpa iz sintetičnih vlaken – Abrazivna gobica za čiščenje
Keramika Vsakodnevno čiščenje	Nevtralno čistilno sredstvo (pH 6–8) (npr. nevtralno čistilo)	– Čistilna krpa iz sintetičnih vlaken – Metlica za WC školjko
Keramika Vodni kamen	Kislo čistilo (pH < 6) (npr. čistilo na osnovi citronske kisline)	– Čistilna krpa iz sintetičnih vlaken – Metlica za WC školjko
Daljinski upravljalnik	Voda	Bombažna krpa za čiščenje

### 6.3 Samodejno čiščenje palične prhe in glave prhe

Pred vsakim prhanjem in po njem se spravljen palična prha samodejno očisti. Funkcijo je mogoče vklopiti le, če nihče ne sedi na WC-školjki/senzor deske ni vklopljen.

- > Če izdelek NI bil v uporabi dva tedna ali dlje, prek aplikacije vklopite dodatno samodejno čiščenje. [▶Aplikacija] Meni – Nega – Samodejno čiščenje

### 6.4 Ročni način čiščenja palične prhe in glave prhe

Ročno čiščenje je mogoče le, če senzor sedeža ni aktiviran.

- > Z aplikacijo aktivirajte način ročnega čiščenja, da se palična prha za ročno čiščenje pomakne navzven. [▶Aplikacija] Meni – Nega – Ročno čiščenje
- > Sledite navodilom v aplikaciji.

**NASVET** Funkcijo je mogoče aktivirati le, če nihče ne sedi na WC-školjki/senzor sedeža ni aktiviran.

## 6.5 Odstranjevanje vodnega kamna

### NAPOTEK

#### Motnje v delovanju in poškodbe na izdelku zaradi nabiranja vodnega kamna

V območjih s trdo vodo lahko pride do nabiranja vodnega kamna. Vodni kamen lahko omeji zmogljivost izdelka.

- > Preverite kakovost vode na vašem območju. Pri trdoti vode  $\geq 14$  dH (2,5 mmol/l) Duravit priporoča namestitvev naprave za mehčanje vode.
- > Nastavitve odstranjevanja vodnega kamna konfigurirajte glede na trdoto vode v vaši regiji.  
[► Aplikacija] Meni – Nega – Odstranjevanje vodnega kamna
- > Z izdelka redno odstranjujte vodni kamen. Ko je treba z izdelka odstraniti vodni kamen, gumb za vklop na sedežni enoti utripa oranžno in v meniju aplikacije se prikaže rdeča pika.
- > Uporabljajte samo originalna sredstva za odstranjevanje vodnega kamna podjetja Duravit.

Trdota vode	Cikel odstranjevanja vodnega kamna
mehka: < 8,4 °dH (1,5 mmol/l)	Polletno
srednja: 8,4 – 14 °dH (1,5 – 2,5 mmol/l)	Polletno
trda: > 14 °dH (2,5 mmol/l)	Na četrto leto

Postopek odstranjevanja vodnega kamna lahko vklopite prek aplikacije.

- > Sledite navodilom v aplikaciji.

Postopek odstranjevanja vodnega kamna lahko vklopite prek daljinskega upravljalnika.

Izdelka ni mogoče uporabljati, ko teče postopek odstranjevanja vodnega kamna.

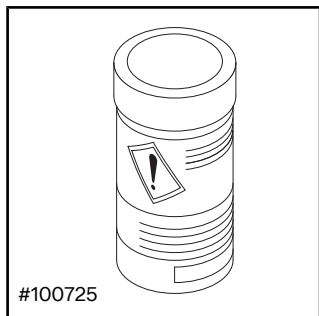

- > Pri uporabi upoštevajte navodila proizvajalca.
- > Pred odstranjevanjem vodnega kamna glede na model izklopite funkcijo odpiranja/zapiranja pokrova brez dotika.

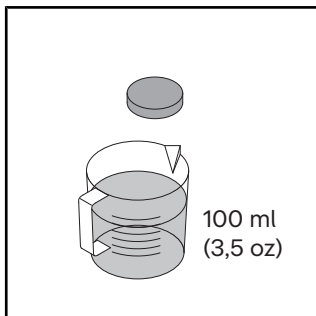

- > Eno tableto za odstranjevanje vodnega kamna raztopite v 100 ml (3,5 oz) tople vode.
- > Počakajte, da se tableta za odstranjevanje vodnega kamna popolnoma raztopi. Tableto po potrebi zdrobite.

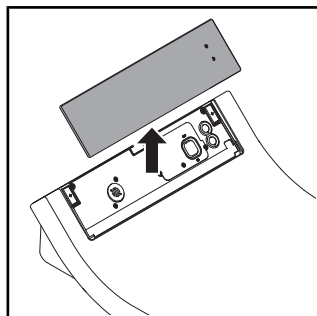

- > Odstranite pokrov.

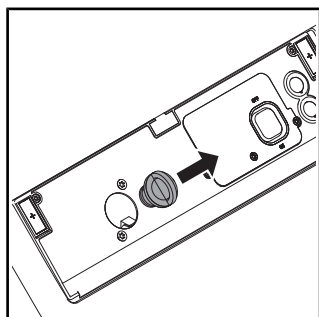

- > Izvlecite zaporni čep.

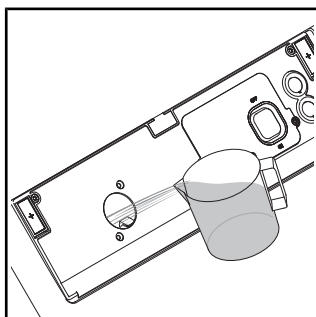

- > V odprtino vnesite sredstvo za odstranjevanje vodnega kamna.
- > Glede na model je možno, da v WC školjko steče presežna količina tekočine za odstranjevanje vodnega kamna.

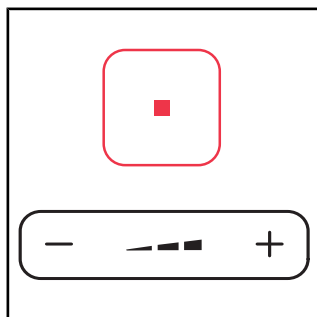

- > Pritisnite in držite tipko za zaustavitev.
- > Hkrati na gumbu za jakost curka prhe pritisnite znak minus in ga držite, dokler se ne zasliši zvočni signal.
- > Spustite tipke.

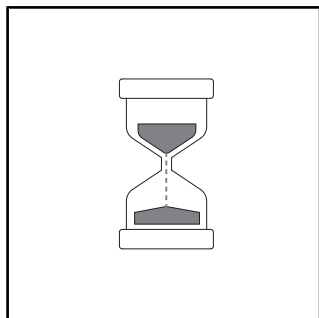

> Zaslišali boste zvočni signal. LED zaslon na sedalni enoti utripa zeleno, ko je vklopljen način za odstranjevanje vodnega kamna.

> Postopek odstranjevanja vodnega kamna se zažene. Postopek odstranjevanja vodnega kamna traja pribl. 1/2 h.

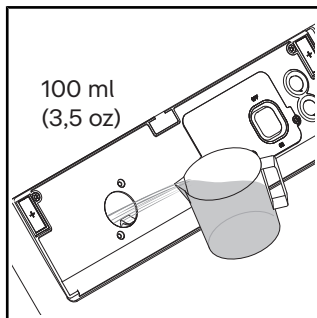

> Sperite s čisto vodo.

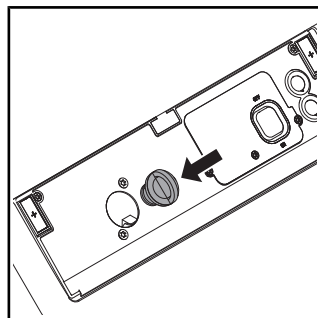

> Zaporni čep pritisnite noter.

> Namestite pokrov.

## 7 Pomoč v primeru težave

### 7.1 Splošno

Postopek v primeru motnje:

- > Izklopite izdelek in ga ponovno vklopite.
- > Sledite spodnjim navodilom.
- > Če izdelek še vedno ne deluje pravilno, se obrnite na [help@duravit.com](mailto:help@duravit.com).
- > Pripravite številko izdelka. Številka izdelka je navedena v tehničnih podatkih na koncu navodil za uporabo, na etiketi na embalaži, na etiketi izdelka in v aplikaciji.  
[▶Aplikacija] Meni – Navodila za uporabo – Upravljanje naprave – Informacije o napravi

### 7.2 Odpravljanje težav

Težava	Možen vzrok	Rešitev
<b>LED-svetilke (sedež)</b>		
LED zaslon utripa rdeče.	Neppravilno delovanje	<ul style="list-style-type: none"><li>&gt; Izdelek izklopite.</li><li>&gt; Odklopite električno napajanje.</li><li>&gt; Zaprite zaporni ventil, da prekinete oskrbo z vodo.</li><li>&gt; Obrnite se na <a href="mailto:help@duravit.com">help@duravit.com</a>.</li></ul>
LED zaslon trikrat utripne rdeče.	V vodovodni cevi je prisoten zrak.	<ul style="list-style-type: none"><li>&gt; Prek aplikacije vklopite dodatno samodejno čiščenje. [▶Aplikacija] Meni – Nega – Samodejno čiščenje</li></ul>
	Zaporni ventil na vodovodni cevi je zaprt.	<ul style="list-style-type: none"><li>&gt; Odprite zaporni ventil.</li></ul>
	Tesnilo z mrežico na vodovodni cevi je umazano.	<ul style="list-style-type: none"><li>&gt; Obrnite se na <a href="mailto:help@duravit.com">help@duravit.com</a>.</li></ul>
	Cev za vodo je prepognjena ali stisnjena.	<ul style="list-style-type: none"><li>&gt; Obrnite se na vodoinštalaterja.</li></ul>

Težava	Možen vzrok	Rešitev
LED-lučka utripa oranžno.	Potrebno je odstranjevanje vodnega kamna.	<ul style="list-style-type: none"> <li>&gt; Z izdelka odstranite vodni kamen.</li> <li>&gt; Enkrat pritisnite gumb za vklop, da lučka preneha utripati.</li> </ul>
LED zaslon utripa zeleno.	Način za odstranjevanje vodnega kamna je vklopljen.	Postopek odstranjevanja vodnega kamna traja pribl. pol ure. V tem času izdelka ne morete uporabljati.
<b>Splošne težave</b>		
Izdelek ne deluje.	Izdelek je izklopljen (LED zaslon je izklopljen).	> Vklopite ali vključite izdelek.
	Izdelek je v načinu pripravljenosti (LED zaslon sveti rdeče).	> Aktivirajte izdelek.
Voda pušča.	Puščanje	<ul style="list-style-type: none"> <li>&gt; Izdelek izklopite.</li> <li>&gt; Odklopite električno napajanje.</li> <li>&gt; Zaprite zaporni ventil, da prekinete oskrbo z vodo.</li> <li>&gt; Obrnite se na <a href="mailto:help@duravit.com">help@duravit.com</a>.</li> </ul>
<b>Daljinski upravljalnik</b>		
Daljinski upravljalnik se ne odziva.	Baterije so skoraj prazne (LED-lučka utripa belo).	> Zamenjajte baterije.
	Daljinski upravljalnik ni povezan z izdelkom (LED-lučka na vrhu daljinskega upravljalnika utripa rdeče).	> Aktivirajte seznanjanje daljinskega upravljalnika.
	Baterije niso vstavljene.	> Vstavite baterije.
	Daljinski upravljalnik je okvarjen.	> Obrnite se na <a href="mailto:help@duravit.com">help@duravit.com</a> .

Težava	Možen vzrok	Rešitev
<b>Funkcije prhe</b>		
Preklapljanje med prho za zadnjico in damsko prho traja dolgo časa.	Palična prha se med posameznimi funkcijami umakne. Preklop traja približno 12 s.	Normalno stanje
Jakost curka prhe je prešibka.	Jakost curka prhe je nastavljena na »šibko«.	> Povečajte jakost curka. [▶Aplikacija] Domov – Prha za zadnjico/ damska prha
	Cev za vodo je prepognjena ali stisnjena.	> Obrnite se na vodoinštalaterja.
Jakost curka prhe je nestabilna.	Vodni filter je zamašen.	> Obrnite se na help@duravit.com.
Temperatura vode je previsoka/prenizka.	Temperatura je napačno nastavljena.	> Nastavite temperaturo. [▶Aplikacija] Domov – Prha za zadnjico/ damska prha
Prha za zadnjico/ damska prha se samodejno ustavi.	Funkcija se samodejno ustavi po 2 min.	Normalno stanje
	Senzor sedeža je izgubil stik.	> Usedite se znova. > Aktivirajte funkcijo.
Prha za zadnjico/ damska prha ne deluje.	Glava prhe je zamašena.	> Očistite glavo prhe. [▶Aplikacija] Domov – Prha za zadnjico/ damska prha
	Senzor sedeža je izgubil stik.	> Usedite se znova. > Aktivirajte funkcijo.
<b>Ogrevanje sedeža</b>		
Funkcija ogrevanja sedeža ne deluje.	Funkcija je deaktivirana.	> Aktivirajte funkcijo. [▶Aplikacija] Nastavitve – Sedež
Temperatura sedeža je previsoka/prenizka.	Temperatura je napačno nastavljena.	> Nastavite temperaturo. [▶Aplikacija] Nastavitve – Sedež

Težava	Možen vzrok	Rešitev
Temperatura sedeža je prenizka.	Izdelek je v načinu varčevanja energije (LED-lučka sveti oranžno).	> Deaktivirajte način varčevanja energije. [▶Aplikacija] Nastavitve – Sedež
	Izdelek samodejno vklopi način varčevanja energije, če so vse funkcije neaktivne več kot 48 ur.	> Izberite katero koli funkcijo, da ponovno aktivirate izdelek.
<b>Sušilnik s toplim zrakom</b>		
Temperatura sušilnika s toplim zrakom je previsoka/prenizka.	Temperatura je napačno nastavljena.	> Nastavite temperaturo. [▶Aplikacija] Domov – Sušilnik s toplim zrakom
Sušilnik s toplim zrakom se samodejno ustavi.	Funkcija se samodejno ustavi po 5 min.	Normalno stanje
	Senzor sedeža je izgubil stik.	> Usedite se znova. > Aktivirajte funkcijo.
<b>Nočna lučka</b>		
Nočna lučka ne deluje.	Funkcija je deaktivirana.	> Aktivirajte nočno lučko ali samodejni način. [▶Aplikacija] Nastavitve – Svetloba in zvok
	Samodejni način je aktiviran. Funkcija samodejno izklopi nočno lučko, ko je okolica svetla.	Normalno stanje
Nočna lučka stalno sveti.	Funkcija je aktivirana.	> Deaktivirajte nočno lučko ali aktivirajte samodejni način. [▶Aplikacija] Nastavitve – Svetloba in zvok
	Samodejni način je aktiviran. Funkcija samodejno aktivira nočno lučko, ko je okolica pretemna.	Normalno stanje

Težava	Možen vzrok	Rešitev
<b>Ročno čiščenje</b>		
Palična prha se samodejno umakne.	Funkcija se samodejno ustavi po 2 min.	> Aktivirajte funkcijo. [▶Aplikacija] Nega – Ročno čiščenje
<b>Samodejno samočiščenje</b>		
Voda kaplja iz palične prhe, ko je ta spravljena.	Pred vsakim prhanjem in po njem se spravljena palična prha samodejno očisti.	Normalno stanje
<b>Pokrov</b>		
Pokrov se ne odpre samodejno.	Izdelek ni zaznal bližajočega se uporabnika.	> Znova se približajte izdelku (z razdalje pribl. 1 m (1,1 yd)).
	Funkcija je v okvari.	> Obrnite se na help@duravit.com.
	Funkcija ni vklopljena.	> Vklopite funkcijo. [▶Aplikacija] Nastavitve – pokrov
Pokrov se ne zapre takoj.	Ko se uporabnik oddalji, se pokrov po 90 sekundah samodejno zapre.	Normalno stanje
<b>Aplikacija</b>		
Aplikacija ne deluje.	Aplikacija in izdelek nista povezana.	> Povežite izdelek z aplikacijo. > Prepričajte se, da je bilo povezovanje uspešno.
V meniju aplikacije se pojavi rdeča pika.	Potrebno je odstranjevanje vodnega kamna.	> Z izdelka odstranite vodni kamen.

## 8 Odstranjevanje

### 8.1 Embalaža

Otroci se ne smejo igrati z vrečkami iz umetne snovi ali embalažnim materialom, ker obstaja nevarnost poškodb ali zadužitve. Embalažni material varno shranite in ga odstranite na okolju prijazen način. Embalažo izdelka po možnosti hranite do poteka garancijskega roka.

### 8.2 Električni in elektronski odpadki (OEEO)



■ Simbol s prečrtanim košem za smeti označuje ločeno odlaganje kot odpadno električno in elektronsko opremo (OEEO). Izrabljene električne in elektronske naprave lahko vsebujejo nevarne snovi. Tega izdelka ne odvrzite med mešane odpadke. Izrabljen izdelek oddajte na zbirališču za recikliranje izrabljenih električnih in elektronskih naprav (WEEE). S tem boste prispevali k ohranitvi surovin in varovanju okolja. Za več informacij se obrnite na svojega trgovca ali na pristojen urad.

### 8.3 Baterije



■ Izrabljene baterije je treba ustrezno odstraniti. V ta namen so v trgovinah, ki prodajajo baterije, in na komunalnih zbirnih mestih na voljo ustrezno označene posode, kamor odvržete izrabljene baterije.

## 9 Tehnični podatki

<b>Splošno</b>	
Številka artikla	#613000012004300 #613200012004300
Neto teža	4,5 kg (10 lbs)
Mere	
#613000012004300	520 × 365 × 140 mm (20 1/2 " × 14 3/8 " × 5 1/2 ")
#613200012004300	520 × 375 × 140 mm (20 1/2 " × 14 3/4 " × 5 1/2 ")
Nazivna napetost	220–240 V
Frekvenca	50–60 Hz
Nazivna moč	1080 W
Vhodni tlak vode	0,07 – 0,75 MPa/0,7 – 7,5 bar (10 – 109 psi)
Vrsta zaščite	IPX4 Zaščita pred škropljenjem z vseh strani
Vgrajena varnostna naprava	EN1717 – tip AB

<b>Moč ogrevanja</b>	
Pretočni grelnik	1480 W
Ogrevanje sedeža	50 W
Sušilnik s toplim zrakom	280 W

<b>Območje temperature</b>	
Obratovalna temperatura	4–40 °C (39–104 °F)
Temperatura vode	33–41 °C (92–106 °F)
Temperatura sedeža	30–40 °C (86–104 °F)
Temperatura toplega zraka iz sušilnika	35–55 °C (95–131 °F)

## Poraba vode

Delovanje prhe	0,35–0,7 l/min (0,09–0,18 gal/min)
----------------	------------------------------------

## Garancija

Garancijska določila za ta izdelek so na voljo na spletu.

- > Uporabite navigacijo na [www.duravit.com](http://www.duravit.com), da pridete na »Service«.
- > Prikličite garancijske pogoje.

## 10 Izjave o skladnosti

### Visokofrekvenčna energija

#### Skladnost radijskih frekvenc Izjava

Vgrajena vmesnik Bluetooth in mikrovalovna naprava sta v skladu z bistvenimi zahtevami in drugimi zadevnimi določili Direktive RED 2014/53/EU.



#### Združeno kraljestvo: omejena uporaba

Samo 24,050 – 24,250 GHz za zaščito pred merilniki hitrosti policije, zato uporabljajte samo v zaprtih prostorih, da zagotovite zadostno zaščito pred policijskimi skenerji.

#### Francija: omejena uporaba

Moč je omejena na 0,1 mW efektivne izotropne sevalne moči (e.i.r.p.) v frekvenčnem pasu 24,10 – 24,15 GHz. Vojaška uporaba radionavigacije. Uporaba radarskih merilnikov hitrosti v policiji, zato uporabljajte samo v notranjih prostorih, da poskrbite za zadostno zaščito.

<b>BLE (Bluetooth Low Energy – nizkoenergijski Bluetooth)</b>	
WC deska s prho/daljinski upravljalnik	Frekvenca delovanja: 2400 – 2483,5 MHz (2,400 – 2,4835 GHz); Maks. raven moči: <10 dBm
<b>Mikrovalovi</b>	
Senzor za samodejno odpiranje in zapiranje pokrova	Frekvenčni pasovi delovanja mikrovalovne naprave: 24050 – 24250 MHz (24,05 – 24,25 GHz); Maks. oddajna moč: <16 mW.

## Sadržaj

1	O ovom dokumentu	38
2	Sigurnost	39
2.1	Svrha dokumenta	39
2.2	Namjenska uporaba	39
2.3	Zahtjevi za korisnika	39
2.4	Električna sigurnost	40
2.5	Higijena	41
2.6	Napomene o uporabi daljinskog upravljača s baterijama	42
2.7	Lakše opeklinae	42
2.8	Sprječavanje oštećenja proizvoda	43
3	Pregled proizvoda	45
3.1	Opis konstrukcije i funkcija	45
3.1.1	Jedinica sjedala	45
3.1.2	Prikaz s LED diodama na jedinici sjedala	46
3.1.3	Opseg funkcija	47
3.1.4	Priključak za funkciju uklanjanja kamenca / glavni prekidač	47
3.2	Tvorničke postavke	48
4	Prvo puštanje u rad	49
4.1	Aktiviranje daljinskog upravljača	49
4.1.1	Daljinski upravljač s baterijama	49
4.2	Aktiviranje proizvoda	49
4.3	Preuzimanje aplikacije	50
4.4	Uparivanje aplikacije	50
4.5	Uparivanje daljinskog upravljača s WC školjkom s tušem	51

5	Rukovanje	52
5.1	Daljinski upravljač / aplikacija	52
5.2	Otvaranje i zatvaranje poklopca	53
5.3	Definiranje korisničkog profila daljinskim upravljačem	54
5.4	Energetska učinkovitost i ušteda vode	54
5.4.1	Način rada za uštedu energije (grijanje sjedala)	54
5.4.2	Način rada za godišnji odmor	54
6	Čišćenje i održavanje	55
6.1	Sigurnost	55
6.2	Preporuke za čišćenje	55
6.2.1	Čišćenje	55
6.2.2	Preporučena sredstva za čišćenje	56
6.3	Samočišćenje šipke i glave tuša	56
6.4	Ručno čišćenje šipke i glave tuša	56
6.5	Uklanjanje kamenca BLE	57
7	Pomoć u slučaju problema	60
7.1	Općenito	60
7.2	Otklanjanje grešaka	60
8	Odlaganje u otpad	66
8.1	Ambalaža	66
8.2	Otpadna električna i elektronička oprema (WEEE)	66
8.3	Baterije	66
9	Tehnički podaci	67
10	Izjave o sukladnosti	69

## **1 O ovom dokumentu**

Svi dokumenti za ovaj proizvod i dodatne informacije dostupni su na internetu:

- > Služite se funkcijom pretraživanja ili navigacije na stranici [www.duravit.com](http://www.duravit.com) kako biste dospjeli na stranicu s informacijama o proizvodima.
- > Na stranici s informacijama o proizvodima pristupite informacijama i dokumentima u odjeljku „Preuzimanja”.
- > Kratke upute otvorite u aplikaciji. [▶Aplikacija] Izbornik – Device Guide – Kratke upute

## **2 Sigurnost**

### **2.1 Svrha dokumenta**

Upute su sastavni dio proizvoda. NEPOŠTOVANJE uputa može dovesti do tjelesnih ozljeda, oštećenja proizvoda i/ili materijalne štete.

- > Pročitajte i slijedite upute.
- > Sačuvajte ovaj dokument i predajte ga narednim korisnicima.

Zadržavamo pravo na tehnička poboljšanja i vizualne izmjene prikazanih proizvoda.

### **2.2 Namjenska uporaba**

SensoWash® jest WC školjka s tušem za pranje stražnjice i intimnih dijelova tijela i ima dodatne funkcije za udobnost. Proizvod se smije koristiti isključivo u zatvorenom prostoru. Duravit NE preuzima nikakvu odgovornost za bilo kakvu uporabu koja prelazi opseg namjenske uporabe ili za bilo koju drugu vrstu uporabe.

### **2.3 Zahtjevi za korisnika**

Ovaj proizvod smiju upotrebljavati djeca mlađa od 3 godine, no uz obvezan stalni nadzor odrasle osobe u neposrednoj blizini djeteta. Ovaj proizvod smiju upotrebljavati djeca u dobi od 3 godine i starija, kao i osobe s ograničenim tjelesnim, osjetilnim ili duševnim sposobnostima ili nedostatkom iskustva i/ili nedostatkom znanja ako su pod nadzorom ili ako su upućene u sigurno korištenje proizvoda i ako razumiju pripadajuće opasnosti.

- > Djeca se NE smiju igrati s proizvodom.
- > Djeca NE smiju čistiti i održavati proizvod ako nisu pod nadzorom.

## **2.4 Električna sigurnost**

### **Smrtna opasnost uslijed strujnog udara**

Dodir sa strujom može dovesti do smrtonosnog strujnog udara.

### **Osiguranje propisne montaže**

- Proizvod mora biti ispravno uzemljen. Nemojte koristiti proizvod ako nije ispravno uzemljen. Pridržavajte se uputa za montažu.
- Proizvod nema vlastiti zaštitni uređaj diferencijalne struje te ga je stoga potrebno instalirati u strujni krug u kojem je instaliran zaštitni uređaj diferencijalne struje.
- Uređaji za električno razdvajanje moraju biti fiksno instalirani u ožičenju i moraju odgovarati općim propisima. Osim toga, moraju razdvajati kontakte u svim polovima tako da odgovaraju kategoriji prenapona III.

### **Sprječavanje oštećenja kabela za napajanje**

Ako je kabel za napajanje ovog proizvoda oštećen, mora ga zamijeniti proizvođač ili njegov servis ili slično kvalificirana osoba kako bi se spriječile opasnosti.

- > Vodite računa o tome da se kabel za napajanje NE ošteti.
- > Kabel za napajanje NE smije se uklještititi ili prignječiti.
- > Kabel za napajanje držite podalje od vrućih površina i oštih bridova.

### **ZABRANA korištenja oštećenih proizvoda**

NE koristite proizvod ako ne funkcionira ispravno ili ako je oštećen.

- > Isključite proizvod.
- > Prekinite napajanje strujom.
- > Zatvorite zaporni ventil kako biste prekinuli dovod vode.
- > Obratite se službi za korisnike na [help@duravit.com](mailto:help@duravit.com).

## **ZABRANA samovoljnog popravka proizvoda**

Popravke smije vršiti samo odgovarajući stručnjak s potrebnim znanjem i kvalifikacijama.

- > NE vršite nikakve izmjene, preinake, dodatne instalacije ili pokušaje popravka proizvoda.
- > Upotrebljavajte samo dodatnu opremu koju preporučuje Duravit.

## **Sprječavanje kratkog spoja uzrokovanog vlagom**

- > Proizvod NE ugrađujte u pretjerano vlažnu prostoriju. Osigurajte odgovarajuću ventilaciju kako biste spriječili kondenzaciju u električnim komponentama.
- > Ako se proizvod prenese s hladnog na toplo mjesto, najprije ga ostavite nekoliko sati ugašenog kako biste spriječili eventualno stvaranje kondenzacije.

## **2.5 Higijena**

### **Opasnosti za zdravlje zbog prljave, kontaminirane ili ustajale vode**

Ako se za funkciju tuširanja upotrebljava prljava, kontaminirana ili ustajala voda, to može uzrokovati zdravstvene probleme.

- > Proizvod opskrbljujte hladnom pitkom vodom iz vodovodne mreže.
- > NE priključujte otpadnu vodu, sivu vodu, industrijsku vodu, morsku vodu ili drugu nepročišćenu ili djelomično pročišćenu vodu.
- > Koristite samo isporučena crijeva za dovod vode, NEMOJTE ponovno koristiti stara crijeva.
- > Ako proizvod NEĆETE upotrebljavati dva tjedna ili dulje, ispraznite i isključite proizvod (način rada za godišnji odmor).

## **2.6 Napomene o uporabi daljinskog upravljača s baterijama**

### **Smrtna opasnost uslijed gutanja / opasnost od kemijskih opekline**

Proizvod sadržava dugmaste baterije. NE gutati baterije! Gutanje baterije može izazvati teške unutarnje opekline i smrt za samo dva sata.

- > NE gutati baterije, opasnost od kemijskih opekline.
- > Baterije držite izvan dohvata djece bilo one nove ili istrošene. Ako se pretinac za baterije NE može zatvoriti ispravno, NE koristite proizvod i maknite ga izvan dohvata djece.
- > Ako sumnjate da je osoba progutala ili na drugi način uvela bateriju u tijelo, odmah potražite liječničku pomoć.

### **Oštećenje zdravlja uslijed curenja kiseline iz baterije**

- > U slučaju curenja kiseline iz baterije spriječite dodir s kožom, očima i sluznicama.
- > U slučaju dodira s kiselinom, dotična mjesta isperite s mnogo čiste vode i odmah potražite liječnika.
- > NE izlažite baterije ekstremnim uvjetima: NE odlažite ih na vruće površine NITI ih izlažite izravnom sunčevu zračenju. Inače postoji veća opasnost od curenja.
- > Baterije treba pravilno zbrinuti i držati ih podalje od djece. Čak i istrošene baterije mogu uzrokovati ozljede.

## **2.7 Lakše opekline**

### **Oštećenja zdravlja zbog lakših opekline**

Izrazito dugo korištenje toaleta s uključenim grijanjem sjedala može dovesti do lakših opekline.

- > Isključite grijanje sjedala pri izrazito dugom korištenju toaleta, pogotovo u slučaju korisnika smanjenih osjetljivih i motoričkih sposobnosti.

## **2.8 Sprječavanje oštećenja proizvoda**

### **Napomene o uporabi daljinskog upravljača s baterijama**

- > Baterije se NE smiju puniti, ponovno aktivirati drugim sredstvima, rastavljati ili izlagati velikoj vrućini (npr. vatri).
- > Polovi se NE smiju kratkospajati.
- > Istrošene baterije odmah izvadite iz daljinskog upravljača. Mogu procuriti i tako izazvati štetu.
- > Nove i stare baterije NE postavljajte zajedno u daljinski upravljač.
- > NE kombinirajte različite vrste baterija.
- > Očistite bateriju i kontakte prije umetanja baterije.
- > Baterije treba umetnuti s ispravnim polaritetom kako je naznačeno.
- > Ako daljinski upravljač NE upotrebljavate tijekom duljeg razdoblja, izvadite baterije.

### **Oštećenje proizvoda ili neispravno funkcioniranje uslijed nepravilne uporabe**

- > NEMOJTE se penjati na proizvod niti stajati na njemu.
- > NEMOJTE namjerno prljati, prskati ili začepiti šipku tuša.

### **Sprječavanje oštećenja sjedala i poklopca**

- > NEMOJTE sjediti ili stajati na poklopcu odnosno NE oslanjajte se na njega.
- > NEMOJTE uklanjati sjedalo i poklopac.
- > NEMOJTE oštetiti površinu sjedala. Ako je površina sjedala oštećena, obratite se na adresu [help@duravit.com](mailto:help@duravit.com).
- > Ovisno o modelu, poklopac otvarajte i zatvarajte daljinskim upravljačem ili putem aplikacije.
- > Automatsko otvaranje i zatvaranje poklopca NE prekidajte rukom.

- > Vodite računa o tome da sjedalo za WC školjku bude spušteno i da ne blokira automatsko otvaranje i zatvaranje poklopca.
- > Tijekom uporabe WC-a NE naslanjajte se na poklopac.
- > Na poklopac NE stavljajte nikakve teške predmete.

### **Oštećenja uslijed smrzavanja vode**

- > Proizvod NE montirajte NITI ga koristite u prostorijama u kojima postoji opasnost od smrzavanja. Temperatura prostorije treba iznositi najmanje 4 °C (39 °F).

### **Oštećenja uzrokovana vanjskim utjecajima**

- > Na proizvod NE stavljajte NITI odložite izvore otvorenog plamena, kao npr. svijeće, cigarete i sl.
- > NE izlažite proizvod izravnom utjecaju vode ili izravnoj sunčevoj svjetlosti.

### 3 Pregled proizvoda

#### 3.1 Opis konstrukcije i funkcija

##### 3.1.1 Jedinica sjedala

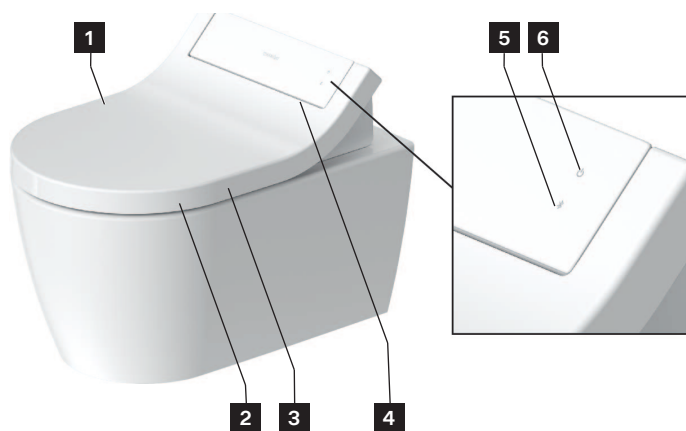

**1** Senzor (beskontaktno otvaranje poklopca)

**2** Senzor sjedala

**3** Grijanje sjedala

**4** Noćno svjetlo

**5** Bluetooth tipka / Bluetooth indikator (LED)

**6** Power tipka / indikator statusa (LED)

### 3.1.2 Prikaz s LED diodama na jedinici sjedala

#### Power tipka

LED	Funkcija
Crvena	Stanje pripravnosti
Zelena	Uključeno
Narančasta	Način rada za uštedu energije
Treperi zeleno	Način za uklanjanje kamenca je aktivan.
Treperi narančasto	Potrebno je ukloniti kamenac. > Uklonite kamenac s proizvoda. > Jednokratno pritisnite Power tipku kako biste zaustavili treptanje.
Treperi crveno	Neispravno funkcioniranje > Isključite proizvod. > Prekinite napajanje strujom. > Zatvorite zaporni ventil kako biste prekinuli dovod vode. > Obratite se službi za korisnike na <a href="mailto:help@duravit.com">help@duravit.com</a> .

#### Bluetooth tipka

LED	Funkcija
Plava	Bluetooth je dostupan ili povezan.
Isključeno	Bluetooth nije dostupan.
Treperi plavo	Uređaj je u načinu uparivanja.

### 3.1.3 Opseg funkcija

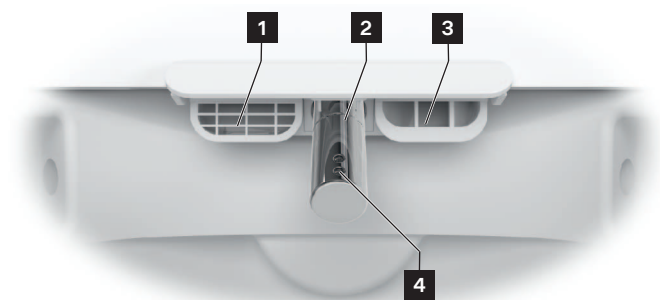

**1** Interni preliv

**2** Šipka tuša

**3** Sušilica s toplim zrakom

**4** Glava tuša

### 3.1.4 Priključak za funkciju uklanjanja kamenca / glavni prekidač

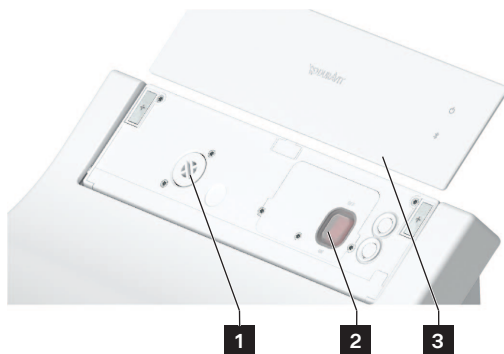

**1** Priključak za funkciju uklanjanja kamenca

**2** Glavni prekidač (glavni dovod struje)

**3** Magnetski poklopac

### 3.2 Tvorničke postavke

Funkcija	Raspon podešavanja	Tvornička postavka
Beskontaktno otvaranje/ zatvaranje poklopca	Uklj./isklj.	Isklj.
Komforni tuš	Uklj./isklj.	Uklj.
Temperatura sušilice s toplom zrakom	Isklj./niska/srednja/ visoka	Srednje
Položaj šipke tuša	1, 2, 3, 4, 5	3
Intenzitet mlaza tuša	Nizak/srednji/visok	Srednje
Temperatura vode	Isklj./niska/srednja/ visoka	Srednje
Grijanje sjedala	Uklj./isklj.	Uklj.
Način rada za uštedu energije	Uklj./isklj.	Isklj.
Noćno svjetlo	Isklj./automatski/uklj.	Automatski
Zvuk potvrde	Uklj./isklj.	Uklj.

## 4 Prvo puštanje u rad

### 4.1 Aktiviranje daljinskog upravljača

#### 4.1.1 Daljinski upravljač s baterijama

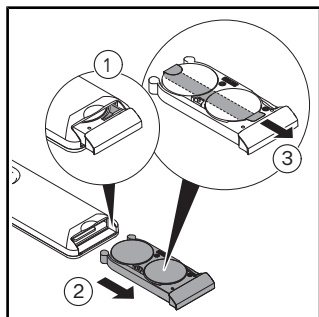

- > Izvucite pretinac za baterije.
- > Pritisnite polugu kako biste potpuno otvorili pretinac za baterije.
- > Skinite zaštitnu foliju.

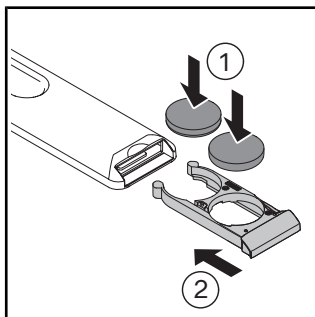

- > Umetnite baterije (CR2450).
- > Zatvorite pretinac za baterije.

### 4.2 Aktiviranje proizvoda



#### **OPREZ**

#### **Opasnosti za zdravlje zbog prljave, kontaminirane ili ustajale vode**

Ako se za funkciju tuširanja upotrebljava prljava, kontaminirana ili ustajala voda, to može uzrokovati zdravstvene probleme.

- > Ako proizvod NIJE bio u upotrebi dva tjedna ili dulje, aktivirajte dodatnu funkciju samočišćenja.

Proizvod mora biti instaliran potpuno u skladu s uputama za montažu i priključen na glavni dovod struje i vodu.

- > Provjerite je li zaporni ventil otvoren.
- > Uključite proizvod Power tipkom.

LED indikator svijetli zeleno. Prema potrebi se provodi postupak inicijalizacije koji može trajati nekoliko minuta.

- > Za testiranje proizvoda postavite zaštitu od prskanja između keramike i sjedala.
- > Senzor sjedala pritisnite rukom i držite dok se ne oglasi signalni zvuk.
- > Kako biste testirali proizvod, aktivirajte funkcije „Tuš za stražnjicu“ ili „Tuš za dame“.

### 4.3 Preuzimanje aplikacije



- > Potražite aplikaciju „SensoWash” u Trgovini Play (Android) ili App Storeu (iOS).
- > Preuzmite aplikaciju.
- > Po potrebi odobrite pristup uslugama lokacije (GPS).

### 4.4 Uparivanje aplikacije

Proizvod se povezuje s aplikacijom putem Bluetootha. Proizvod i Bluetooth funkcija moraju biti uključeni kako bi se mogla uspostaviti veza.

- > Pokrenite aplikaciju na mobilnom uređaju.
- > Slijedite upute u aplikaciji korak po korak.  
Aplikacija će potvrditi kada se veza uspostavi.

## 4.5 Uparivanje daljinskog upravljača s WC školjkom s tušem

Kada LED na vrhu daljinskog upravljača počne treperiti crveno, aktivirajte način rada za uparivanje s daljinskim upravljačem.

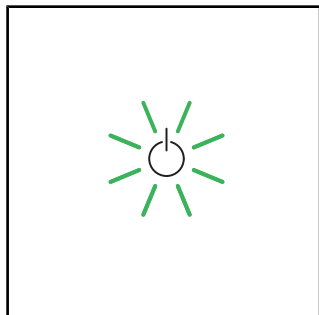

> Vodite računa o tome da proizvod bude aktiviran (Power tipka svijetli zelenom bojom).

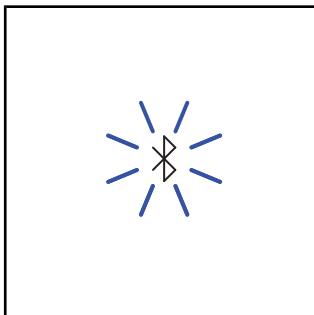

> Pritisnite Bluetooth tipku na proizvodu i držite je sve dok LED ne počne treperiti plavo.

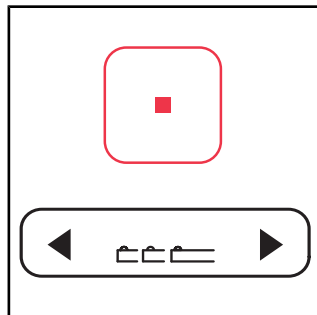

> Pritisnite i držite tipku Stop na daljinskom upravljaču.  
> Istovremeno, na tipki za položaj šipke tuša najprije pritisnite lijevu strelicu, a zatim desnu.  
> Otpustite tipke.

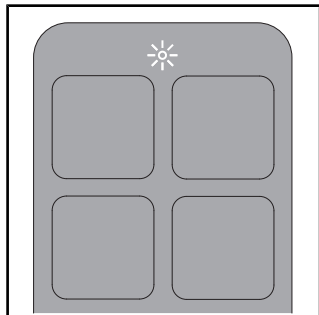









> LED gore na daljinskom upravljaču treperi dok je postupak u tijeku.  
> LED na vrhu daljinskog upravljača svijetlit će bijelo nekoliko sekundi kada se veza uspostavi.



## 5 Rukovanje

### 5.1 Daljinski upravljač / aplikacija

Proizvodom se može upravljati daljinskim upravljačem (osnovne funkcije) i/ili aplikacijom (proširene funkcije). Niz postavki dostupan je samo u aplikaciji. Funkcije su konfigurirane prema tvorničkim postavkama.

> Preuzmite aplikaciju kako biste koristili cijeli spektar dostupnih postavki za ovaj proizvod.

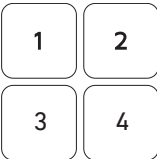
Simbol	Naziv
	Izbornik
	Dodavanje ili uklanjanje proizvoda.
	Aktiviranje <b>tuša za stražnjicu</b> . Ako se funkcija ne prekine, automatski se zaustavlja nakon 2 minute.
	Aktiviranje <b>tuša za dame</b> . Ako se funkcija ne prekine, automatski se zaustavlja nakon 2 minute.
	Aktivira (kratak signalni ton) / deaktivira (dugačak signalni ton) <b>grijanje sjedala</b> .
	Aktiviranje <b>sušilice s toplim zrakom</b> . Dostupni stupnjevi funkcije su isključeno/niska/srednja/visoka. Ako se funkcija ne prekine, automatski se zaustavlja nakon 5 minute. [▶Aplikacija] Home – Sušilica s toplim zrakom – Temperatura
	Podешavanje <b>temperature vode</b> . Dostupni stupnjevi funkcije su isključeno/niska/srednja/visoka. Postavke se prikazuju na daljinskom upravljaču (LED) i u aplikaciji. [▶Aplikacija] Home – Tuš za stražnjicu / tuš za dame
	Podешavanje <b>intenziteta mlaza tuša</b> . Dostupni stupnjevi funkcije su nizak/srednji/visok. Postavke se prikazuju na daljinskom upravljaču (LED) i u aplikaciji. [▶Aplikacija] Home – Tuš za stražnjicu / tuš za dame

Simbol	Naziv
	<p>Podешavanje <b>položaja šipke tuša</b>.</p> <p>Dostupni stupnjevi funkcije su 1, 2, 3, 4 i 5.</p> <p>Postavke se prikazuju na daljinskom upravljaču (LED) i u aplikaciji.</p> <p>[▶ Aplikacija] Home – Tuš za stražnjicu / tuš za dame</p>
	<p>Aktiviranje <b>korisničkog profila</b> (samo daljinski upravljač).</p> <p>Postavke je moguće namjestiti putem daljinskog upravljača ili aplikaciji.</p> <p>&gt; Za otvaranje spremljenih postavki odaberite bilo koju funkciju.</p>
	<p>Otvaranje/zatvaranje <b>poklopca</b>.</p>
	<p><b>Zaustavljanje</b> aktivne funkcije.</p>

NAPOMENA Sjedalo je opremljeno senzorom. Funkcije tuša i sušilice s toplim zrakom mogu se aktivirati samo ako korisnik sjedi na WC-u.

## 5.2 Otvaranje i zatvaranje poklopca

### NAPOMENA

#### Oštećenja jedinice sjedala

Prekidanje aktivne funkcije mehaničkog otvaranja i zatvaranja poklopca može uzrokovati oštećenje proizvoda.

> NE prekidajte rukom mehaničko otvaranje i zatvaranje poklopca.

Poklopac se može otvoriti i zatvoriti daljinskim upravljačem ili aplikacijom. Proizvod je dodatno opremljen senzorom blizine. Poklopac se beskontaktno otvara i zatvara, čim mu se korisnik približi ili od njega udalji.

### 5.3 Definiranje korisničkog profila daljinskim upravljačem

Osobne postavke mogu se pohraniti u različite korisničke profile.

- > Aktivirajte tuš za stražnjicu / tuš za dame.
- > Dok je funkcija u tijeku, namjestite položaj šipke tuša, intenzitet mlaza tuša i temperaturu vode.

LED svjetla na daljinskom upravljaču pokazuju dotičnu postavku.

- > Za spremanje profila pritisnite tipku korisničkog profila 1/2/3/4 i tako je držite 3 sekunde.

NAPOMENA Sjedalo je opremljeno senzorom. Funkcije tuša i sušilice s toplim zrakom mogu se aktivirati samo ako korisnik sjedi na WC-u.

### 5.4 Energetska učinkovitost i ušteda vode

Kako bi se smanjila potrošnja prirodnih resursa, proizvod je opremljen protočnim grijačem vode i funkcijom automatskog zaustavljanja svih funkcija tuša i sušilice s toplim zrakom. Za uštedu energije pri svakodnevnoj uporabi mogu se podesiti sljedeće postavke:

#### 5.4.1 Način rada za uštedu energije (grijanje sjedala)

Deaktivira grijanje sjedala u određenom razdoblju, npr. tijekom dana ili dok ste na poslu. Grijanje sjedala zatim se ponovno aktivira.

- > Način rada za uštedu energije aktivirajte u aplikaciji. [▶Aplikacija] Izbornik – Postavke – Sjedalo

Način za uštedu energije aktivira se automatski ako proizvod nije korišten 48 h.

- > Za ponovno aktiviranje proizvoda odaberite bilo koju funkciju.

#### 5.4.2 Način rada za godišnji odmor

Ako proizvod nećete upotrebljavati dva tjedna ili dulje, ispraznite i isključite proizvod.

- > Zatvorite zaporni ventil kako biste prekinuli dovod vode.
- > Način rada za godišnji odmor aktivirajte u aplikaciji. [▶Aplikacija] Izbornik – Njega – Način rada za godišnji odmor

Spremnik za vodu se prazni. Aplikacija će potvrditi kada je postupak završen.

- > Prekinite napajanje strujom.
- > Izvadite baterije iz daljinskog upravljača.

## 6 Čišćenje i održavanje

### 6.1 Sigurnost



#### **UPOZORENJE**

##### **Smrtna opasnost uslijed strujnog udara**

U jedinici sjedala nalaze se električne komponente proizvoda.

- > Prije čišćenja odvojite proizvod od strujne mreže.
- > NE polijevajte jedinicu sjedala vodom.
- > NE dopustite da u jedinicu sjedala prodre voda.

#### **NAPOMENA**

##### **Oštećenje proizvoda zbog pogrešnog postupka čišćenja i njege**

Pogrešna sredstva, oprema i uređaji za čišćenje mogu oštetiti površinu i trajno promijeniti njenu boju.

- > Koristite isključivo sredstva i opremu za čišćenje koju preporučuje Duravit.
- > Pridržavajte se uputa za uporabu proizvođača sredstva za čišćenje.
- > Koristite isključivo uređaje za čišćenje koji su namijenjeni za područje primjene (NE koristite visokotlačne uređaje za čišćenje ili uređaje za čišćenje parom).

#### **NAPOMENA**

##### **Oštećenja proizvoda uslijed raspršene maglice**

Raspršena maglica može prodrijeti u najmanje otvore i praznine te oštetiti površinu.

- > Sredstvo za čišćenje u spreju nanosite na krpu za čišćenje, a ne izravno na proizvod.

#### **NAPOMENA**

##### **Oštećenja proizvoda uslijed dugih intervala čišćenja**

Pređugi intervali čišćenja mogu uzrokovati tvrdokorno onečišćenje proizvoda.

- > Površinu čistite redovito i odmah nakon što se zaprlja.

### 6.2 Preporuke za čišćenje

#### 6.2.1 Čišćenje

- > Površinu čistite redovito i odmah nakon što se zaprlja.
- > Površinu obrišite vlažnom krpom za čišćenje.
- > Veća onečišćenja uklonite preporučenim sredstvima za čišćenje. Sredstvo za čišćenje uvijek nanosite na krpu.
- > Za čišćenje WC školjke upotrebljavajte četku za WC.
- > Isperite čistom vodom kako biste uklonili sve ostatke sredstva za čišćenje.
- > Osušite površinu.

## 6.2.2 Preporučena sredstva za čišćenje

Komponenta	Sredstva za čišćenje	Oprema za čišćenje
Sjedalo i poklopac	Neutralno sredstvo za čišćenje (pH 6 – 8) (npr. neutralni deterdžent)	Pamučna krpa za čišćenje
Pokrov	Neutralno sredstvo za čišćenje (pH 6 – 8) (npr. neutralni deterdžent)	Pamučna krpa za čišćenje
Šipka/glava tuša	Neutralno sredstvo za čišćenje (pH 6 – 8) (npr. neutralni deterdžent)	– Krpa za čišćenje od umjetnih vlakana – Abrazivna spužva
Keramika Svakodnevno čišćenje	Neutralno sredstvo za čišćenje (pH 6 – 8) (npr. neutralni deterdžent)	– Krpa za čišćenje od umjetnih vlakana – Četka za WC
Keramika Kamenac	Kiselno sredstvo za čišćenje (pH < 6) (npr. deterdžent s limunskom kiselinom)	– Krpa za čišćenje od umjetnih vlakana – Četka za WC
Daljinski upravljač	Voda	Pamučna krpa za čišćenje

### 6.3 Samočišćenje šipke i glave tuša

Uvučena glava tuša automatski se čisti prije i nakon svakog postupka tuširanja. Funkcija se može aktivirati samo ako nitko ne sjedi na WC sjedalu / ako nije aktiviran senzor sjedala.

- > Ako proizvod NEČETE upotrebljavati dva tjedna ili dulje, aktivirajte dodatnu funkciju samočišćenja u aplikaciji. [▶ Aplikacija] Izbornik – Njega – Samočišćenje

### 6.4 Ručno čišćenje šipke i glave tuša

Ručno čišćenje moguće je samo ako nije aktiviran senzor sjedala.

- > Aktivirajte ručni način čišćenja putem aplikacije kako biste izvukli šipku tuša radi ručnog čišćenja. [▶ Aplikacija] Izbornik – Njega – Ručno čišćenje
- > Slijedite upute u aplikaciji.

**NAPOMENA** Funkcija se može aktivirati samo ako nitko ne sjedi na WC sjedalu / ako nije aktiviran senzor sjedala.

## 6.5 Uklanjanje kamenca BLE

### NAPOMENA

#### Ograničenje funkcionalnosti ili oštećenje proizvoda zbog kamenca

Kamenac može nastati u regijama s tvrdom vodom. Kamenac može utjecati na performanse proizvoda.

- > Provjerite kvalitetu vode u vašoj regiji. U slučaju vode tvrdoće  $\geq 14$  °dH (2,5 mmol/l), Duravit preporučuje ugradnju sustava za omekšavanje vode.
- > Odaberite postavke uklanjanja kamenca ovisno o tvrdoći vode u vašoj regiji.  
[► Aplikacija] Izbornik – Njega – Uklanjanje kamenca
- > Redovito uklanjajte kamenac s proizvoda. Power tipka na jedinici sjedala treperi narančasto kad je potrebno ukloniti kamenac s proizvoda, a u izborniku aplikacije pojavljuje se crvena točka.
- > Upotrebljavajte samo originalno sredstvo za uklanjanje kamenca marke Duravit.

Tvrdoća vode	Ciklus uklanjanja kamenca
meka: < 8,4 °dH (1,5 mmol/l)	svakih šest mjeseci
srednje tvrda: 8,4 – 14 °dH (1,5 – 2,5 mmol/l)	svakih šest mjeseci
tvrda: > 14 °dH (2,5 mmol/l)	svaka tri mjeseca

Postupak uklanjanja kamenca može se pokrenuti u aplikaciji.

- > Slijedite upute u aplikaciji.

Postupak uklanjanja kamenca može se pokrenuti putem daljinskog upravljača.

Proizvod se ne može upotrebljavati dok traje postupak uklanjanja kamenca.

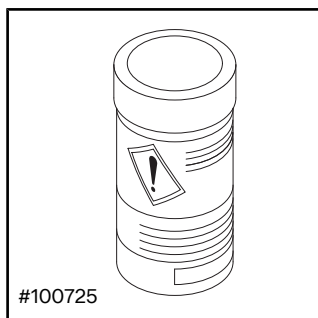

- > Pridržavajte se uputa za uporabu proizvođača.
- > Ovisno o modelu, prije uklanjanja kamena isključite funkciju beskontaktnog otvaranja/zatvaranja poklopca.

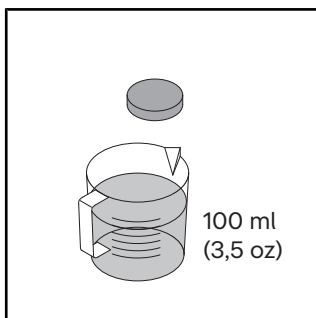

- > Rastopite tabletu za uklanjanje kamena u 100 ml (3,5 oz) tople vode.
- > Pričekajte da se tableta za uklanjanje kamena u potpunosti rastopi. Eventualno zgnječite tabletu.

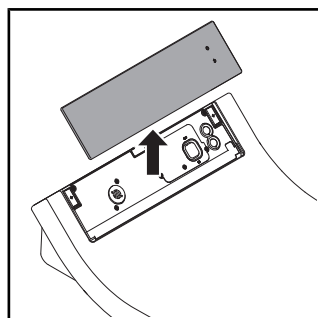

- > Uklonite pokrov.

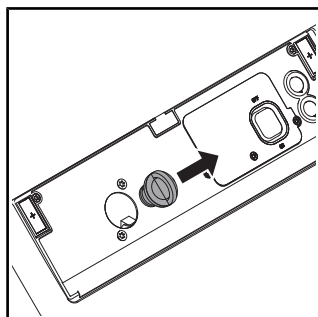

- > Izvucite čep.

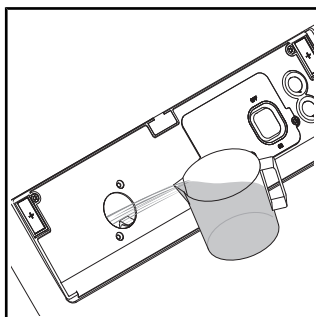

- > Ulijte sredstvo za uklanjanje kamena u otvor.
- > Ovisno o modelu, možda će suvišna tekućina za uklanjanje kamena teći u WC-školjku.

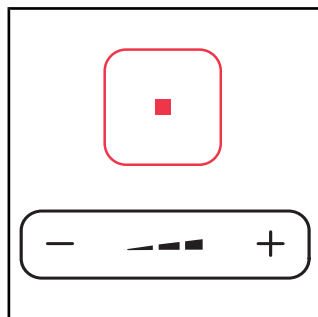

- > Pritisnite tipku Stop i tako je držite.
- > Istodobno pritisnite znak „minus” na tipki za intenzitet mlaza tuša i tako ga držite sve dok se ne oglasi signalni zvuk.
- > Otpustite tipke.

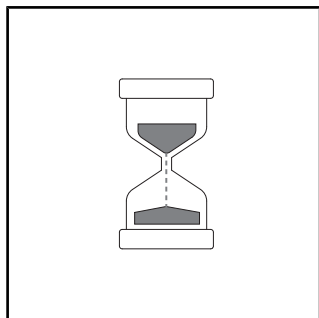

- > Oglašava se signalni zvuk. LED svjetlo na jedinici sjedala treperi zeleno dok je aktivan način za uklanjanje kamenca.
- > Pokreće se postupak uklanjanja kamenca. Postupak uklanjanja kamenca traje oko 1/2 h.

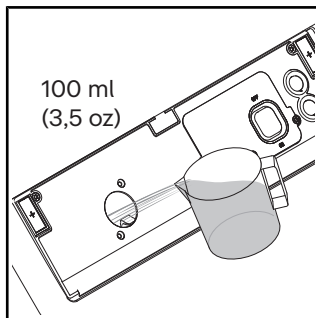

- > Isperite čistom vodom.

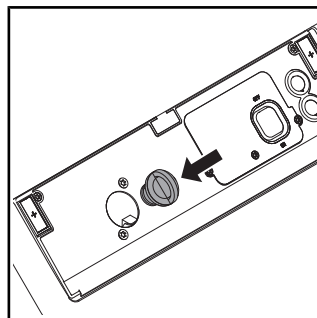

- > Utisnite čep.
- > Postavite poklopac.

## 7 Pomoć u slučaju problema

### 7.1 Općenito

Postupak u slučaju smetnje:

- > Isključite i ponovno uključite proizvod.
- > Slijedite upute u nastavku.
- > Ako proizvod i dalje ne funkcionira ispravno, obratite se službi za korisnike na [help@duravit.com](mailto:help@duravit.com).
- > Pripremite broj artikla. Broj artikla nalazi se u tehničkim podacima na kraju uputa za uporabu, na etiketi pakiranja, na etiketi proizvoda i u aplikaciji.  
[▶Aplikacija] Izbornik – Upute za uređaj – Upravljanje uređajem – Informacije o uređaju

### 7.2 Otklanjanje grešaka

Problem	Mogući uzrok	Rješenje
<b>Prikaz s LED svjetlima (jedinica sjedala)</b>		
LED indikator treperi crveno.	Neispravno funkcioniranje	<ul style="list-style-type: none"><li>&gt; Isključite proizvod.</li><li>&gt; Prekinite napajanje strujom.</li><li>&gt; Zatvorite zaporni ventil kako biste prekinuli dovod vode.</li><li>&gt; Obratite se službi za korisnike na <a href="mailto:help@duravit.com">help@duravit.com</a>.</li></ul>
LED indikator treperi tri puta crveno.	U vodovodu ima zraka.	<ul style="list-style-type: none"><li>&gt; Aktivirajte dodatno samočišćenje putem aplikacije. [▶Aplikacija] Izbornik – Njega – Samočišćenje</li></ul>
	Zaporni ventil u vodovodu je zatvoren.	<ul style="list-style-type: none"><li>&gt; Otvorite zaporni ventil.</li></ul>
	Brtva sita u vodovodu je zaprljana.	<ul style="list-style-type: none"><li>&gt; Obratite se službi za korisnike na adresi <a href="mailto:help@duravit.com">help@duravit.com</a>.</li></ul>
	Crijevo za vodu je prelomljeno ili prignječeno.	<ul style="list-style-type: none"><li>&gt; Obratite se instalateru sanitarija.</li></ul>

<b>Problem</b>	<b>Mogući uzrok</b>	<b>Rješenje</b>
LED indikator treperi narančasto.	Potrebno je ukloniti kamenac.	<ul style="list-style-type: none"> <li>&gt; Uklonite kamenac s proizvoda.</li> <li>&gt; Jednokratno pritisnite Power tipku kako biste zaustavili treptanje.</li> </ul>
LED indikator treperi zeleno.	Način za uklanjanje kamenca je aktivan.	Postupak uklanjanja kamenca traje oko 1/2 h. Tijekom tog se vremena proizvod ne može upotrebljavati.
<b>Opći problemi</b>		
Proizvod ne funkcionira.	Proizvod je isključen (LED indikator ne svijetli).	> Uključite proizvod ili priključite njegov utikač.
	Proizvod je u stanju pripravnosti (LED indikator svijetli crvenom bojom).	> Aktivirajte proizvod.
Proizvod ispušta vodu.	Curenje vode	<ul style="list-style-type: none"> <li>&gt; Isključite proizvod.</li> <li>&gt; Prekinite napajanje strujom.</li> <li>&gt; Zatvorite zaporni ventil kako biste prekinuli dovod vode.</li> <li>&gt; Obratite se službi za korisnike na <a href="mailto:help@duravit.com">help@duravit.com</a>.</li> </ul>

Problem	Mogući uzrok	Rješenje
<b>Daljinski upravljač</b>		
Daljinski upravljač ne reagira.	Baterije su gotovo prazne (na LED indikatoru treperi bijelo svjetlo).	> Zamijenite baterije.
	Daljinski upravljač nije povezan s proizvodom (LED indikator na gornjoj strani daljinskog upravljača treperi crveno).	> Aktivirajte način za uparivanje daljinskog upravljača.
	Baterije nisu umetnute.	> Umetnite baterije.
	Daljinski upravljač neispravan.	> Obratite se službi za korisnike na <a href="mailto:help@duravit.com">help@duravit.com</a> .
<b>Funkcije tuša</b>		
Prebacivanje između funkcije tuša za stražnjicu i tuša za dame traje predugo.	Šipka tuša se uvlači nakon promjene funkcije. Promjena funkcije traje otprilike 12 sekundi.	Normalno stanje
Intenzitet mlaza tuša preslab.	Intenzitet mlaza tuša namješten je na „nizak” stupanj.	> Povećajte intenzitet mlaza tuša. [▶Aplikacija] Home – Tuš za stražnjicu / tuš za dame
	Crijevo za vodu je prelomljeno ili prignječeno.	> Obratite se instalateru sanitarija.
Intenzitet mlaza tuša je nestabilan.	Začepljenje filtra za vodu.	> Obratite se službi za korisnike na <a href="mailto:help@duravit.com">help@duravit.com</a> .
Temperatura vode je previsoka/preniska.	Temperatura je pogrešno podešena.	> Namjestite temperaturu. [▶Aplikacija] Home – Tuš za stražnjicu / tuš za dame

<b>Problem</b>	<b>Mogući uzrok</b>	<b>Rješenje</b>
Tuš za stražnjicu / tuš za dame automatski se zaustavlja.	Funkcija se automatski završava nakon 2 min.	Normalno stanje
	Senzor sjedala izgubio je kontakt.	> Ponovno sjednite na sjedalo. > Aktivirajte funkciju.
Tuš za stražnjicu / tuš za dame ne funkcionira.	Začepljenje glave tuša.	> Očistite glavu tuša. [▶Aplikacija] Home – Tuš za stražnjicu / tuš za dame
	Senzor sjedala izgubio je kontakt.	> Ponovno sjednite na sjedalo. > Aktivirajte funkciju.
<b>Grijanje sjedala</b>		
Grijanje sjedala ne funkcionira.	Funkcija je deaktivirana.	> Aktivirajte funkciju. [▶Aplikacija] Postavke – Sjedalo
Temperatura sjedala je previsoka/preniska.	Temperatura je pogrešno podešena.	> Namjestite temperaturu. [▶Aplikacija] Postavke – Sjedalo
Temperatura sjedala je preniska.	Proizvod je u načinu rada za uštedu energije (LED indikator svijetli narančastom bojom).	> Deaktivirajte način rada za uštedu energije. [▶Aplikacija] Postavke – Sjedalo
	Proizvod automatski aktivira način rada za uštedu energije ako su sve funkcije neaktivne duže od 48 sati.	> Za ponovno aktiviranje proizvoda odaberite bilo koju funkciju.

<b>Problem</b>	<b>Mogući uzrok</b>	<b>Rješenje</b>
<b>Sušilica s toplim zrakom</b>		
Temperatura sušilice s toplim zrakom je previsoka/preniska.	Temperatura je pogrešno podešena.	> Namjestite temperaturu. [▶Aplikacija] Home – Sušilica s toplim zrakom
Sušilica s toplim zrakom automatski se isključuje.	Funkcija se automatski završava nakon 5 min.	Normalno stanje
	Senzor sjedala izgubio je kontakt.	> Ponovno sjednite na sjedalo. > Aktivirajte funkciju.
<b>Noćno svjetlo</b>		
Noćno svjetlo ne funkcionira.	Funkcija je deaktivirana.	> Aktivirajte noćno svjetlo ili automatski način rada. [▶Aplikacija] Postavke – Svjetlo i zvuk
	Aktiviran je automatski način rada. Funkcija automatski deaktivira noćno svjetlo kada je prostorija dobro osvijetljena.	Normalno stanje
Noćno svjetlo neprekidno svijetli.	Funkcija je aktivirana.	> Deaktivirajte noćno svjetlo ili aktivirajte automatski način rada. [▶Aplikacija] Postavke – Svjetlo i zvuk
	Aktiviran je automatski način rada. Funkcija automatski aktivira noćno svjetlo kada je u prostoriji mračno.	Normalno stanje

<b>Problem</b>	<b>Mogući uzrok</b>	<b>Rješenje</b>
<b>Ručno čišćenje</b>		
Šipka tuša automatski se uvlači.	Funkcija se automatski završava nakon 2 min.	> Aktivirajte funkciju. [▶Aplikacija] Njega – Ručno čišćenje
<b>Automatsko samočišćenje</b>		
Iz uvučene šipke tuša kapa voda.	Uvučena glava tuša automatski se čisti prije i nakon svakog postupka tuširanja.	Normalno stanje
<b>Poklopac</b>		
Poklopac se ne otvara automatski.	Proizvod nije detektirao približavanje korisnika.	> Ponovno se približite proizvodu (udaljenost oko 1 m (1.1 yd)).
	Funkcija je u kvaru.	> Obratite se službi za korisnike na <a href="mailto:help@duravit.com">help@duravit.com</a> .
	Funkcija nije aktivirana.	> Aktivirajte funkciju. [▶Aplikacija] Postavke – Poklopac
Poklopac se ne zatvara odmah.	Kada se korisnik udalji, poklopac se automatski zatvara nakon 90 sekundi.	Normalno stanje
<b>Aplikacija</b>		
Aplikacija ne funkcionira.	Aplikacija i proizvod nisu povezani.	> Povežite proizvod s aplikacijom. > Uvjerite se u to da je uparivanje bilo uspješno.
U izborniku aplikacije prikazuje se crvena točka.	Potrebno je ukloniti kamenac.	> Uklonite kamenac s proizvoda.

## 8 Odlaganje u otpad

### 8.1 Ambalaža

Djeca se ne smiju igrati s plastičnim vrećicama ili ambalažnim materijalima jer postoji opasnost od ozljeda ili gušenja. Takve materijale skladištite na sigurnom mjestu ili ih odložite na ekološki prihvatljiv način. Po mogućnosti sačuvajte ambalažu do isteka jamstvenog roka.

### 8.2 Otpadna električna i elektronička oprema (WEEE)



■ Simbol s prekriženim spremnikom za otpad ukazuje na to da je proizvod potrebno posebno odložiti u otpad kao otpadnu električnu ili elektroničku opremu (WEEE). Otpadni električni i elektronički uređaji mogu sadržavati štetne supstance. Ovaj proizvod ne odlažite u kućni otpad. Stoga proizvod dostavite u specijalizirano odlagalište za recikliranje otpadne električne i elektroničke opreme (WEEE). To pomaže očuvanju sirovina i zaštiti okoliša. Za više informacija obratite se svojem trgovcu ili nadležnim vlastima.

### 8.3 Baterije



■ Istrošene baterije moraju se primjereno zbrinuti. U tu svrhu u trgovinama koje prodaju baterije, kao i u komunalnim sabiralištima, postoje odgovarajuće označene posude za zbrinjavanje baterijskog otpada.

## 9 Tehnički podaci

Opće informacije	
Broj artikla	#613000012004300 #613200012004300
Neto težina	4,5 kg (10 lbs)
Dimenzije	
#613000012004300	520 x 365 x 140 mm (20 1/2 " x 14 3/8 " x 5 1/2 ")
#613200012004300	520 x 375 x 140 mm (20 1/2 " x 14 3/4 " x 5 1/2 ")
Nazivni napon	220 – 240 V
Frekvencija	50 – 60 Hz
Nazivna snaga	1080 W
Ulazni tlak vode	0,07 – 0,75 MPa / 0,7 – 7,5 bar (10 – 109 psi)
Stupanj zaštite	IPX4 zaštita protiv prskanja vode sa svih strana
Integrirani zaštitni uređaj	EN1717 – tip AB

Ogrjevni učin	
Protočni grijač	1480 W
Grijanje sjedala	50 W
Sušilica s toplim zrakom	280 W

Opseg temperature	
Radna temperatura	4 – 40 °C (39 – 104 °F)
Temperatura vode	33 – 41 °C (92 – 106 °F)
Temperatura sjedala	30 – 40 °C (86 – 104 °F)
Temperatura sušilice s toplim zrakom	35 – 55 °C (95 – 131 °F)

## Potrošnja vode

Tuširanje	0,35 – 0,7 l/min (0,09 – 0,18 gal/min)
-----------	--

## Jamstvo

Jamstvene odredbe ovog proizvoda možete naći na internetu.

- > Služite se navigacijom na stranici [www.duravit.com](http://www.duravit.com) kako biste dospjeli do odjeljka „Servis”.
- > Pristupite jamstvenim uvjetima.

## 10 Izjave o sukladnosti

### Visokofrekvencijska energija

#### Izjava o uvažavanju Direktive o visokofrekvencijskoj opremi

Bluetooth i mikrovalna tehnika ugrađena u uređaju u skladu je s osnovnim zahtjevima i drugim odgovarajućim odredbama Direktive o radijskoj opremi 2014/53/EU.



#### Ujedinjeno Kraljevstvo: Ograničena primjena

Samo 24,050 – 24,250 GHz za zaštitu policijskih uređaja za mjerenje brzine, stoga koristite samo u zatvorenom prostoru kako biste osigurali dovoljnu zaštitu od policijskih skenera.

#### Francuska: Ograničena primjena

Djelovanje ograničeno na 0,1 mW e.i.r.p u frekvencijskom pojasu 24,10 – 24,15 GHz. Vojna uporaba radiolokalizacije. Policijske snage koriste radarske uređaje za mjerenje brzine, stoga koristite uređaj samo u zatvorenom prostoru kako biste osigurali dovoljnu zaštitu.

<b>BLE (Bluetooth Low Energy)</b>	
Sjedalo s tušem za WC školjku / daljinski upravljač	Radna frekvencija: 2400 – 2483,5 MHz (2,400 – 2,4835 GHz); Maks. razina snage: < 10 dBm
<b>Mikrovalovi</b>	
Senzor za automatsko otvaranje i zatvaranje poklopca	Pojasevi radne frekvencije mikrovala: 24050 – 24250 MHz (24,05 – 24,25 GHz); Maks. snaga odašiljanja: < 16 mW.

## Tartalomjegyzék

1	Ehhez a dokumentumhoz	72
2	Biztonság	73
2.1	A dokumentum rendeltetése	73
2.2	Rendeltetésszerű használat	73
2.3	A felhasználóval szembeni követelmények	73
2.4	Elektromos biztonság	74
2.5	Higiénia	75
2.6	Útmutató az elemes távirányító használatához	76
2.7	Enyhe égések	76
2.8	Termékkárok megakadályozása	77
3	Termékáttekintés	79
3.1	Felépítés- és működési leírás	79
3.1.1	Ülőkeegység	79
3.1.2	Ülőkeegység LED-kijelzője	80
3.1.3	Funkciófelület	81
3.1.4	Vízkömentesítő funkció/főkapcsoló összeköttetése	81
3.2	Gyári beállítások	82
4	Első üzembe helyezés	83
4.1	Távirányítás aktiválása	83
4.1.1	Elemes távirányító	83
4.2	Termék aktiválása	83
4.3	App letöltése	84
4.4	App csatolása	84
4.5	Távirányító párosítása dusch-WC-vel	85

5	Kezelés	86
5.1	Távirányítás/alkalmazás	86
5.2	Fedél nyitása és zárása	87
5.3	Felhasználói profil meghatározása távirányítással	87
5.4	Energia- és vízhatékonyosság	88
5.4.1	Energiatakarékos üzemmód (ülőkefűtés)	88
5.4.2	Üdülés módozat	88
6	Tisztítás és ápolás	89
6.1	Biztonság	89
6.2	Tisztítási ajánlások	89
6.2.1	Tisztítás	89
6.2.2	Ajánlott tisztítószer	90
6.3	Zuhanyrúd és zuhanyfej öntisztítása	90
6.4	Zuhanyrúd és zuhanyfej kézi tisztítási módozata	90
6.5	Vízkömentesítés	91
7	Segítség probléma esetén	94
7.1	Általános tudnivalók	94
7.2	Hibaelhárítás	94
8	Hulladékkezelés	100
8.1	Csomagolás	100
8.2	Elektronikus hulladék (WEEE)	100
8.3	Elemek	100
9	Műszaki adatok	101
10	Megfelelőségi nyilatkozatok	103

## **1 Ehhez a dokumentumhoz**

A termékhez kapcsolódó összes dokumentum és további információ elérhető az interneten:

- > A termékinformációs oldal eléréséhez használja a keresési funkciót vagy a navigációt a [www.duravit.com](http://www.duravit.com) oldalon.
- > A termékinformációs oldalon a „Letöltések” menüpont alatt tudja előhívni az információkat és a dokumentumokat.
- > Az alkalmazásban hívja elő a rövid útmutatót. [▶App] Menü – Készülék útmutató – Rövid útmutató

## **2 Biztonság**

### **2.1 A dokumentum rendeltetése**

Az útmutató a termék alkotórésze. Az utasítások be NEM tartása személyi sérülést, termékkárosodást és/vagy anyagi kárt okozhat.

- > Olvassa el és kövesse az útmutatót.
- > Őrizze meg ezt a dokumentumot és adja tovább a következő felhasználónak.

Az ábrákon szereplő termékek műszaki fejlesztésének és a külső megjelenés változtatásának joga fenntartva.

### **2.2 Rendeltetésszerű használat**

A SensoWash® permetezőkészülékkel ellátott dusch-WC az ülep- és intim tájék tisztítására és további kényelmi funkciókra. A termék kizárólag beltérben használható. A rendeltetésszerű használaton túlmutató vagy bármely más felhasználásért a Duravit NEM vállal felelősséget.

### **2.3 A felhasználóval szembeni követelmények**

Ezt a terméket használhatják 3 év alatti gyermekek, azonban folyamatos felnőtt felügyeletet igényel a gyermek közvetlen közelében. Ezt a terméket 3 évesnél idősebb gyermekek, valamint korlátozott fizikai, érzékszervi vagy szellemi képességekkel rendelkező, illetve hiányos tapasztalattal és/vagy hiányos tudással rendelkező személyek is használhatják, ha felügyelet alatt állnak, vagy kioktatták őket a termék biztonságos használatára, és az ezzel járó veszélyeket megértik.

- > Gyerekek NEM játszhatnak a termékkel.
- > A tisztítást és karbantartást NEM végezhetik felügyelet nélküli gyerekek.

## 2.4 Elektromos biztonság

### Életveszély áramütés miatt

Az elektromossággal való érintkezés halálos áramütést okozhat.

### Szabályszerű szerelés biztosítása

- A terméknek szabályszerűen földeltnek kell lennie. A terméket csak szabályszerűen földelve szabad használni. Vegye figyelembe a szerelési útmutatót.
- A termék nem rendelkezik saját hibaáram-védőkapcsolóval (FI-relé), ezért hibaáram-védőkapcsolóval ellátott áramkörbe kell telepíteni.
- Az elektromos megszakításra szolgáló eszközöknek stabilan kell a bekötésben beszerelve lenniük és meg kell felelniük az általánosan érvényes előírásoknak. Ezenfelül a III. túlfeszültség kategóriának megfelelő összpólusú érintkezésmegszakítást kell felmutatniuk.

### Károsodások megakadályozása a hálózati kábelen

Ha megsérül a termék tápkábele, azt a veszélyek elkerülése érdekében a gyártónak, a gyártó ügyfélszolgálatának, vagy hasonlóan képesített személynek kell kicserélnie.

- > Ügyeljen arra, hogy a hálózati kábel NE sérüljön meg.
- > A hálózati kábelnek NEM szabad beszorulnia vagy összenyomódnia.
- > Tartsa távol a hálózati kábelt forró felületektől és éles szélektől.

### Sérült termék NEM használható

NEM szabad használni a terméket, ha az nem működik szabályszerűen vagy sérült.

- > Kapcsolja ki a terméket.
- > Szakítsa meg az áramellátást.
- > A vízellátás megszakítása érdekében zárja el a zárószelepet.
- > Írjon a [help@duravit.com](mailto:help@duravit.com) címre.

## **Termék javítása önállóan NEM megengedett**

A javításokat csak a szükséges ismeretekkel és képesítéssel rendelkező, arra alkalmas szakember végezheti.

- > NEM végezhetőek változások, manipulációk, kiegészítő telepítések vagy javítási kísérletek a terméken.
- > Csak a Duravit által ajánlott tartozék használható.

## **Akadályozza meg a nedvesség miatti rövidzárlatot**

- > NE telepítse a terméket túlzottan párás helyiségbe. Gondoskodjon megfelelő szellőzésről, hogy megakadályozza a páralecsapódást az elektromos alkatrészekben.
- > Ha a terméket hidegről meleg helyre viszi, először hagyja néhány órára kikapcsolva, hogy elkerülje a páralecsapódást.

## **2.5 Higiénia**

### **Szennyezett, piszkos vagy hosszú ideje álló víz általi egészségkárosodások**

A zuhanyfunkciókhoz piszkos, szennyezett vagy hosszú ideje álló víz használata egészségkárosodásokhoz vezethet.

- > A termék ellátását a fő vízvezetékéből vett hideg ivóvízzel biztosítsa.
- > NE csatlakoztasson szennyvizet, szürkevizet, ipari vizet vagy más, nem vagy csak részben kezelt vizet.
- > Csak a termékkel szállított vízbevezető tömlőket alkalmazza NE használja újra a régi tömlőket.
- > Ha a terméket két hétig vagy hosszabb ideig NEM használja, akkor ürítse és kapcsolja ki (üdülés módozat).

## **2.6 Útmutató az elemes távirányító használatához**

### **Életveszély lenyelés/marásveszély esetén**

Ez a termék gombelemeket tartalmaz. Az elemet NE nyelje le! Az elem lenyelése már két órán belül súlyos belső égéseket okozhat és halálhoz vezethet.

- > Az elemet NE nyelje le, marásveszély.
- > Tartsa távol a gyerekektől mind az új, mind a használt elemeket. Ha az elemtároló NEM zár megfelelően, NE használja tovább a terméket és a gyerekektől tartsa távol.
- > Annak gyanúja esetén, hogy valaki lenyelt vagy más módon juttatott a testébe egy elemet, haladéktalanul orvost kell felkeresni.

### **Elemekből szivárgó sav általi egészségkárosodások**

- > Ha sav szivárog az elemből, akadályozza meg a bőrrel, szemekkel vagy a nyálkahártyával való érintkezést.
- > Savval való érintkezés esetén öblítse le az érintett helyet bő vízzel, és haladéktalanul keressen fel orvost.
- > NE tegye ki az elemeket extrém körülményeknek: NE tegye le forró felületekre és NE tegye ki közvetlen napsugárzásnak. Ellenkező esetben megnő a kifolyás veszélye.
- > Az elemet szabályszerűen kell megsemmisíteni és gyerekektől távol tartani. Használt elemek is okozhatnak sérüléseket.

## **2.7 Enyhe égések**

### **Enyhe égések miatti egészségkárosodások**

A WC nagyon hosszú használata bekapcsolt ülőkefűtéssel enyhe égési sérülésekhez vezethet.

- > Kapcsolja ki az ülőkefűtést, ha nagyon hosszú ideig használja a WC-t, különösen a korlátozott érzékszervi és motoros képességekkel rendelkező személyek esetében.

## 2.8 Termékkárok megakadályozása

### Útmutató az elemes távirányító használatához

- > Az elemeket NEM szabad tölteni, más módon újraaktiválni, szétszedni vagy túlzott hőhatásnak (pl. tűz) kitenni.
- > A póluskapcsokat NEM szabad rövidre zárni.
- > Mindig vegye ki azonnal az elhasznált elemeket a távirányítóból. Az elemekből sav folyhat ki, ami károkat okozhat.
- > NE helyezzen együtt új és régi elemeket a távirányítóba.
- > A különböző típusú elemeket NEM szabad egymással kombinálni.
- > Az elem behelyezése előtt tisztítsa meg az elemet és az érintkezőket.
- > Az elemeket a jelzésnek megfelelően a helyes polaritással kell behelyezni.
- > Távolítsa el az elemeket, ha a távirányítót hosszabb ideig NEM fogja használni.

### Szakszerűtlen használatból eredő termékkárok vagy hibás működések

- > NE lépjen vagy álljon rá a termékre.
- > Szándékosan NE szennyezze be, fröcskölje be vagy tömítse el a zuhanyrudat.

### Ülőke és fedél sérüléseinek megakadályozása

- > NE üljön vagy álljon, és ne támaszkodjon a fedélre.
- > NE távolítsa el az ülőkét és a fedelet.
- > NE rongálja meg az ülőke felületét. Ha megsérül az ülőke felülete, írjon a [help@duravit.com](mailto:help@duravit.com) oldalra.
- > A modelltől függően távirányítóval vagy alkalmazással nyissa és zárja a fedelet.
- > NE szakítsa meg kézzel a fedél automatikus nyitását és zárását.

- > Győződjön meg arról, hogy a WC-ülőke le van hajtva és a fedél automatikus nyitása és zárása nincs blokkolva.
- > NE dőljön neki a fedélnek a WC használata közben.
- > NE helyezzen nehéz tárgyakat a fedélre.

### **Megfagyó víz miatti károsodások**

- > NE szerelje fel és NE működtesse a terméket fagyveszélyes helységekből. A helyiség hőmérséklete legalább 4 °C (39 °F) legyen.

### **Külső befolyások általi károsodások**

- > NE állítson vagy helyezzen nyílt tűzforrásokat, gyertyát, cigarettát vagy más hasonló tárgyat a termékre.
- > NE tegye ki a terméket víz közvetlen behatásának vagy közvetlen napsugárzásnak.

### 3 Termékáttekintés

#### 3.1 Felépítés- és működési leírás

##### 3.1.1 Ülőkegység

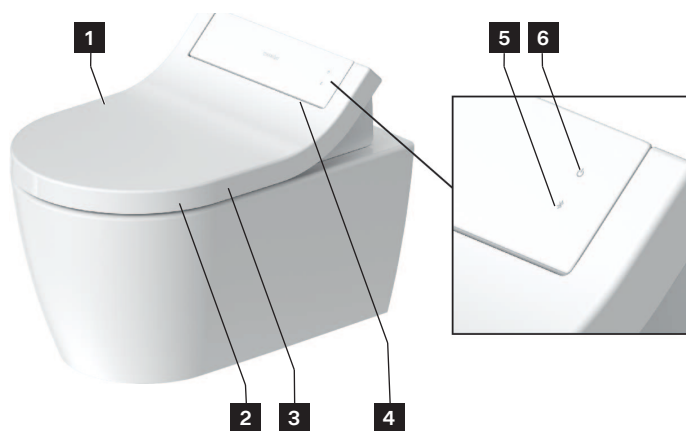

**1** Érzékelő (fedél érintésmentes nyitása)

**2** WC-ülőke érzékelője

**3** Ülőkefűtés

**4** Éjszakai fény

**5** Bluetooth-gomb/Bluetooth-kijelző (LED)

**6** Bekapcsológomb/állapotkijelző (LED)

### 3.1.2 Ülőkegység LED-kijelzője

#### Bekapcsológomb

LED	Funkció
Vörös	Készenléti üzemmód
Zöld	Bekapcsolva
Narancs	Energiatakarékos üzemmód
Zölden villogó	Vízkömentesítő módozat aktív.
Narancssárgán villogó	Szükséges a vízkömentesítés. > Vízkömentesítse a terméket. > A villogás befejezéséhez nyomja meg egyszer a bekapcsológombot.
Pirosan villogó	Meghibásodás > Kapcsolja ki a terméket. > Szakítsa meg az áramellátást. > A vízellátás megszakítása érdekében zárja el a zárószelepet. > Írjon a <a href="mailto:help@duravit.com">help@duravit.com</a> címre.

#### Bluetooth-gomb

LED	Funkció
Kék	Bluetooth rendelkezésre álló vagy összeköttetésben van.
Ki	Bluetooth nem áll rendelkezésre.
Kéken villogó	A készülék csatlakozási módban van.

### 3.1.3 Funkciófelület

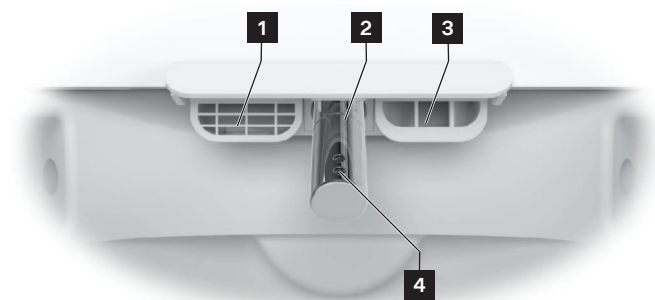

**1** Belső túlfolyás

**2** Zuhanyrúd

**3** Meleg levegős szárító

**4** Zuhanyfej

### 3.1.4 Vízkömentesítő funkció/főkapcsoló összeköttetése

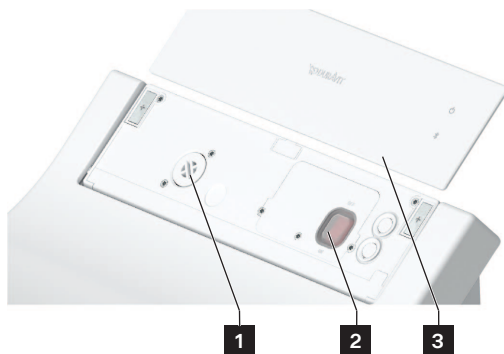

**1** Vízkömentesítő funkció  
összeköttetése

**2** Főkapcsoló (fő áramellátás)

**3** Mágneses burkolat

## 3.2 Gyári beállítások

Funkció	Állítási tartomány	Gyári beállítás
A fedél érintésmentes nyitása/zárása	Be/ki	Ki
Komfortzuhany	Be/ki	Be
Meleglevegős szárító hőmérséklete	Ki/alacsony/közepes/magas	Közepes
Zuhanyrúd helyzete	1, 2, 3, 4, 5	3
Zuhansugár intenzitása	Alacsony/közepes/magas	Közepes
Víz hőmérséklet	Ki/alacsony/közepes/magas	Közepes
Ülőkefűtés	Be/ki	Be
Energiatakarékos üzemmód	Be/ki	Ki
Éjszakai fény	Ki/auto/be	Auto
Megerősítő hang	Be/ki	Be

## 4 Első üzembe helyezés

### 4.1 Távírányítás aktiválása

#### 4.1.1 Elemes távirányító

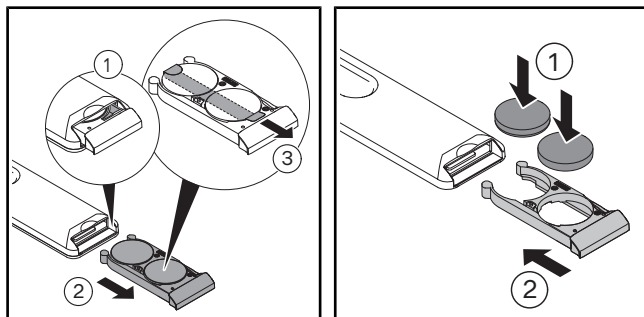

> Húzza ki az elemtartót.

> Nyomja meg a kart az elemtartó teljes kinyitásához.

> Távolítsa el a védőfóliát.

> Helyezze be az elemeket (CR2450).

> Csukja be az elemtartót.

### 4.2 Termék aktiválása

#### FIGYELEM

#### **Szennyezett, piszkos vagy hosszú ideje álló víz általi egészségkárosodások**

A zuhanyfunkciókhoz piszkos, szennyezett vagy hosszú ideje álló víz használata egészségkárosodásokhoz vezethet.

> Ha a terméket két hétig vagy hosszabb ideig NEM használta, akkor hozza működésbe a kiegészítő öntisztítást.

A terméket az összeszerelési útmutató szerint kell teljesen felszerelni, és csatlakoztatni a fő áramellátáshoz és a vízcsatlakozáshoz.

> Győződjön meg arról, hogy a zárószelep nyitva van.

> Kapcsolja be a terméket a bekapcsológomb segítségével.

A LED zölden világít. Adott esetben inicializálási folyamat végrehajtására kerül sor, ami több percig is eltarthat.

> A termék teszteléséhez helyezzen egy fröccsenésvédőt a kerámia és az ülőke közé.

> Kézzel nyomja meg az ülőkeérzékelőt és tartsa nyomva a jelzőhang megszólalásáig.

> Aktiválja az ülepzuhany vagy a hölgyzuhany funkciót a termék teszteléséhez.

### 4.3 App letöltése



- > Keresse meg a „SensoWash” kifejezést a Play Store (Android) vagy az App Store (iOS) áruházban.
- > Töltse le az alkalmazást.
- > Adott esetben járuljon hozzá a helymeghatározó szolgáltatáshoz (GPS) való hozzáféréshez.

### 4.4 App csatolása

A termék Bluetooth segítségével csatlakozik az alkalmazáshoz. A kapcsolat létrehozásához a terméknek és a Bluetooth funkciónak működésben kell lennie.

- > Aktiválja az alkalmazást a mobil eszközön.
- > Kövesse az alkalmazás lépésenkénti utasításait.  
Az alkalmazás megerősíti a kapcsolat létrejöttét.

## 4.5 Távirányító párosítása dusch-WC-vel

A távirányítóval aktiválja a párosítási módozatot, ha a távirányító tetején lévő LED pirosan villog.

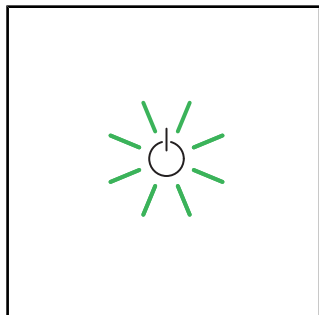

> Győződjön meg arról, hogy a termék aktiválódott-e (a bekapcsológomb zölden világít).

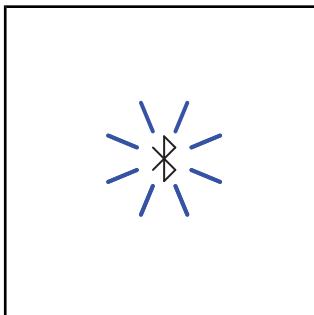

> A terméken nyomja meg és tartsa lenyomva a Bluetooth gombot, amíg a LED kéken villog.

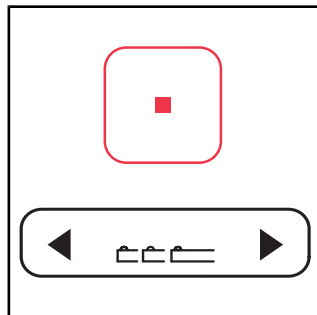

> A távirányítón nyomja meg a stop gombot és tartsa nyomva.  
> Ezzel egyidejűleg a zuhanyrúd helyzetének gombján először nyomja meg a bal nyilat, majd a jobb nyilat.  
> Engedje el a gombokat.

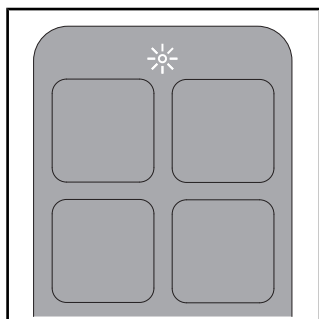

> A távirányító tetején lévő LED villog, amíg a folyamat tart.









> A távirányító tetején lévő LED néhány másodpercre fehéren felvillan, ha a kapcsolat létrejött.





## 5 Kezelés

### 5.1 Távírányítás/alkalmazás

A termék távírányítóval (alapfunkciók) és/vagy alkalmazáson keresztül (bővített terjedelem) vezérelhető. Számos beállítás csak az alkalmazáson keresztül végezhető el. A funkciók a gyári beállítások szerint vannak konfigurálva.

> Töltse le az alkalmazást, hogy hozzáférjen a termékhez elérhető beállítások teljes skálájához.

Szimbólum	Név
	Menü
	A termék hozzáadása vagy eltávolítása.
	Működésbe hozza az <b>ülepzuhanyt</b> . Ha a működés nem fejeződik be, 2 perc múlva automatikusan leállítja.
	Működésbe hozza a <b>hölgyzuhanyt</b> . Ha a működés nem fejeződik be, 2 perc múlva automatikusan leállítja.
	Aktiválja (rövid jelzőhang) / kikapcsolja (hosszú jelzőhang) az <b>ülőkefűtést</b> .
	Működésbe hozza a <b>meleg levegős szárítót</b> . A funkció ki/alacsony/közepes/magas fokozatokkal rendelkezik. Ha a működés nem fejeződik be, 5 perc múlva automatikusan leállítja. [▶App] Home (Kezdés) – Meleg levegős szárító – Hőmérséklet
	A <b>víz hőmérsékletet</b> állítja be. A funkció ki/alacsony/közepes/magas fokozatokkal rendelkezik. A beállítások a távírányítón (LED) és az alkalmazásban jelennek meg. [▶App] Home – Ülepzuhany/hölgyzuhany
	A <b>zuhany sugár intenzitását</b> állítja be. A funkció alacsony/közepes/magas fokozatokkal rendelkezik. A beállítások a távírányítón (LED) és az alkalmazásban jelennek meg. [▶App] Home – Ülepzuhany/hölgyzuhany

Szimbólum	Név
	A <b>zuhanyrúd helyzetét</b> állítja be. A funkció 1, 2, 3, 4 és 5 fokozattal rendelkezik. A beállítások a távirányítón (LED) és az alkalmazásban jelennek meg. [▶App] Home – Ülepszuhany/hölgyszuhany
	Működésbe hozza a <b>felhasználói profilt</b> (csak távirányítás). A beállítások a távirányító vagy az alkalmazás használatával végezhetők el. > Válasszon egy tetszőleges funkciót a mentett beállítások aktiválása érdekében.
	Nyitja/zárja a <b>fedelet</b> .
	<b>Leállítja</b> a folyamatban lévő funkciót.

**TIPP** Az ülőke érzékelővel rendelkezik. A zuhany- és a szárítófunkciók csak akkor hozhatók működésbe, ha a felhasználó a WC-n ül.

## 5.2 Fedél nyitása és zárása

### TUDNIVALÓ

#### Károsodások az ülőkeegységen

A fedél mechanikus nyitása és zárása folyamatban lévő működésének megszakítása a termék károsodásához vezethet.

> NE szakítsa meg kézzel a fedél mechanikus nyitását és zárását.

A fedél távirányítóval vagy alkalmazással nyitható és zárható. A termék ezen kívül megközelítési érzékelővel rendelkezik. A fedél érintés nélkül nyílik és záródik, amint egy felhasználó közeledik vagy eltávolodik.

## 5.3 Felhasználói profil meghatározása távirányítással

A személyes preferenciák különböző felhasználói profilokban tárolhatók.

> Aktiválja az ülepszuhanyt/hölgyszuhanyt.

> A funkció működése közben állítsa be a zuhanyrúd helyzetét, a zuhany sugarát intenzitását és a víz hőmérsékletét.

A távirányítón lévő LED-ek jelzik ki az adott beállítást.

> A profil mentéséhez nyomja 3 másodpercig az 1/2/3/4 felhasználói profilt.

**TIPP** Az ülőke érzékelővel rendelkezik. A zuhany- és a szárítófunkciók csak akkor hozhatók működésbe, ha a felhasználó a WC-n ül.

## **5.4 Energia- és vízhatékonyság**

A természeti erőforrások felhasználásának minimalizálása érdekében a termék átfolyós vízmelegítővel és automatikus leállítási funkcióval rendelkezik minden zuhany és szárító funkcióhoz. A napi használat során az energiamegtakarítás érdekében a következő beállítások módosíthatók:

### **5.4.1 Energiatakarékos üzemmód (ülőkefűtés)**

Meghatározott időtartamra kikapcsolja az ülőkefűtést, pl. napközben, munka alatt. Ezt követően az ülőkefűtés ismét működésbe lép.

> Az energiatakarékos üzemmódot az alkalmazáson keresztül kapcsolja be. [▶ App] Menü – Beállítások – Ülőke

Az energiatakarékos üzemmód automatikusan aktiválódik, ha a terméket 48 órán át nem használták.

> Válasszon egy tetszőleges funkciót a termék újra aktiválása érdekében.

### **5.4.2 Üdülés módozat**

Ha a terméket két hétig vagy hosszabb ideig nem használja, akkor üritse és kapcsolja ki.

> A vízellátás megszakítása érdekében zárja el a zárószelepet.

> Az üdülés módozatot az alkalmazáson keresztül kapcsolja be. [▶App] Menü – Ápolás – Üdülés módozat

A víztartály kiürítésre kerül. Az alkalmazás megerősíti, ha a folyamat befejeződött.

> Szakítsa meg az áramellátást.

> Vegye ki az elemeket a távirányítóból.

## 6 Tisztítás és ápolás

### 6.1 Biztonság



#### FIGYELEM

##### Életveszély áramütés miatt

A termék elektromos alkotóelemei az ülőkeegységben található.

- > Tisztítás előtt válassza le a terméket az elektromos hálózatról.
- > NE öntsön vizet az ülőkeegységre.
- > NE engedje, hogy víz kerüljön az ülőkeegységbe.

#### TUDNIVALÓ

##### Helytelen tisztítás és ápolás miatti termékkárosodások

A nem megfelelő tisztítószer, -eszközök és -berendezések károsíthatják a felületet és tartós elszíneződéseket okozhatnak.

- > Csak a Duravit által ajánlott tisztítószerket és -eszközöket használja.
- > Kövesse a tisztítószer gyártójának használati útmutatóit.
- > Csak az alkalmazásnak megfelelő tisztítóberendezéseket használjon (NEM szabad nagynyomású- vagy gőztisztító berendezést használni).

#### TUDNIVALÓ

##### Permetkőd okozta termékkárosodás

A permetkőd behatolhat a kis nyílásokba és résekbe, és károsíthatja a felületet.

- > A szórófejes tisztítószerket a tisztítókendőre, és ne közvetlenül a termékre permetezze.

#### TUDNIVALÓ

##### Hosszú tisztítási időközök miatti termékkárosodások

A túl hosszú tisztítási időközök makacs szennyeződéseket okozhatnak.

- > Rendszeresen és azonnal tisztítsa meg a felületet, ha beszennyeződött.

### 6.2 Tisztítási ajánlások

#### 6.2.1 Tisztítás

- > Rendszeresen és azonnal tisztítsa meg a felületet, ha beszennyeződött.
- > A felületet nedves törölkendővel tisztítsa meg.
- > A makacs szennyeződéseket az ajánlott tisztítószerral távolítsa el. Emellett a tisztítószert mindig a törölkendőre tegye.
- > A WC-k tisztításához használjon WC-kefét.
- > Az összes tisztítószert-maradvány eltávolítása érdekében tiszta vízzel öblítse le.
- > Szárítsa meg a felületet.

## 6.2.2 Ajánlott tisztítószer

Komponensek	Tisztítószer	Tisztítóeszközök
Ülőke és fedél	Semleges tisztítószer (pH 6 – 8) (pl. semleges tisztító)	Pamut tisztítókendő
Burkolat	Semleges tisztítószer (pH 6 – 8) (pl. semleges tisztító)	Pamut tisztítókendő
Zuhanyrúd/zuhanyfej	Semleges tisztítószer (pH 6 – 8) (pl. semleges tisztító)	– Műszálas tisztítókendő – Karcoló hatású szivacs
Kerámia Napi tisztítás	Semleges tisztítószer (pH 6 – 8) (pl. semleges tisztító)	– Műszálas tisztítókendő – WC-kefe
Kerámia vízkő	Savas tisztítószer (pH < 6) (pl. citromos tisztító)	– Műszálas tisztítókendő – WC-kefe
Távírányító	Víz	Pamut tisztítókendő

### 6.3 Zuhanyrúd és zuhanyfej öntisztítása

Minden zuhanyfolyamat előtt és után a behúzott zuhanyrúd automatikusan tisztul. A funkció csak akkor aktiválható, ha senki nem ül a WC-n, ill. az ülőkeérzékelő nincs aktiválva.

- > Ha a terméket két hétig vagy hosszabb ideig NEM használta, akkor hozza működésbe a kiegészítő öntisztítást az alkalmazás segítségével. [▶App] Menü – Ápolás – Öntisztítás

### 6.4 Zuhanyrúd és zuhanyfej kézi tisztítási módozata

A kézi tisztítás csak akkor lehetséges, ha az ülőkeérzékelő nincs aktiválva.

- > Alkalmazással (app) aktiválja a kézi tisztítási módot, hogy meghosszabbítsa a zuhanyrudat. [▶App] Menü – Ápolás – Kézi tisztítás
- > Kövesse az alkalmazás utasításait.

**TIPP** A funkció csak akkor aktiválható, ha senki nem ül a WC-n, ill. az ülőkeérzékelő nincs aktiválva.

## 6.5 Vízkömentesítés

### TUDNIVALÓ

#### Vízkövesedés miatti funkciókorlátozások vagy termékkárok

A kemény vízzel rendelkező régiókban vízkő rakódhat le. A vízkő hátrányosan befolyásolhatja a termék teljesítményét.

- > Vizsgálja meg a régióban a vízminőséget. A  $\geq 14$  °dH (2,5 mmol/l) vízkeménység esetén Duravit vízlágyító berendezés telepítését javasolja.
- > A vízkömentesítés beállításait a regionális vízkeménységnek megfelelően konfigurálja.  
[▶App] Menü – Ápolás – Vízkömentesítés
- > Rendszeresen vízkömentesítse a terméket. Az ülőkeegységen lévő bekapcsológomb narancssárgán villog, ha a terméket vízkömentesíteni kell. és az alkalmazás menüjében egy piros pont jelenik meg.
- > Csak eredeti, Duravit vízkőoldó készítményt használjon.

Vízkeménység	Vízkömentesítés gyakorisága
lágú: < 8,4 °dH (1,5 mmol/l)	Félévente
közepes: 8,4 – 14 °dH (1,5 – 2,5 mmol/l)	Félévente
kemény: > 14 °dH (2,5 mmol/l)	Negyedévente

A vízkömentesítési folyamatot az alkalmazáson keresztül aktiválhatja.

- > Kövesse az alkalmazás utasításait.

A vízkömentesítési folyamatot az alkalmazáson keresztül aktiválhatja.

A terméket a vízkömentesítési folyamat alatt nem lehet használni.

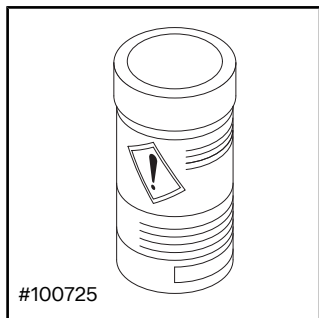

> Kövesse a gyártó használati útmutatóit.

> A modelltől függően vízkőmentesítés előtt kapcsolja ki a fedél érintésmentes nyitása/zárása funkciót.

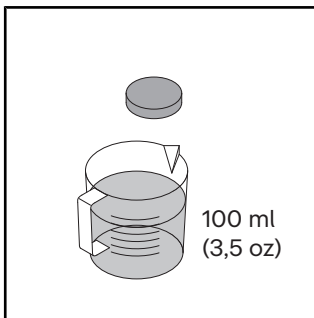

> Oldjon fel egy vízkőoldó tablettát 100 ml (3,5 oz) meleg vízben.

> Várjon a vízkőoldó tableta teljes feloldódásáig. Adott esetben törje össze a tablettát.

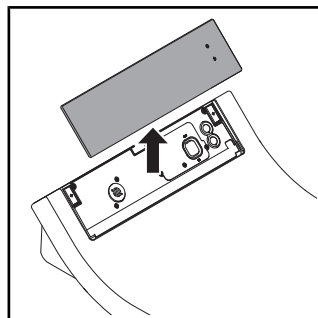

> Távolítsa el a burkolatot.

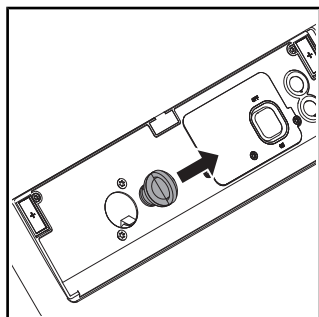

> Húzza ki a záródugót.

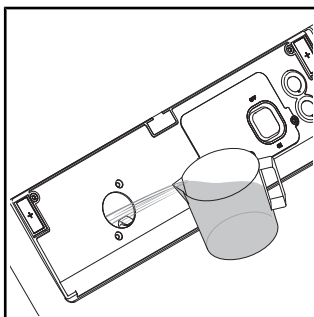

> Töltse be a nyílásba a vízkőoldó készítményt.

> Modelltől függően lehetséges, hogy fölösleges vízkőoldó folyadék folyik a WC-be.

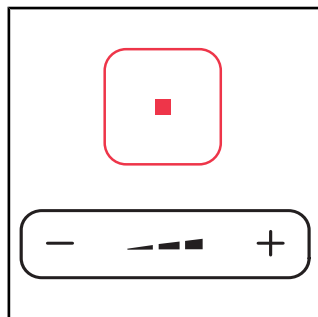

> Nyomja meg a stop gombot és tartsa nyomva.

> Ezzel egyidejűleg nyomja meg a mínusz jelet a zuhanysugár intenzitása gombon és tartsa nyomva a jelzőhang megszólalásáig.

> Engedje el a gombokat.

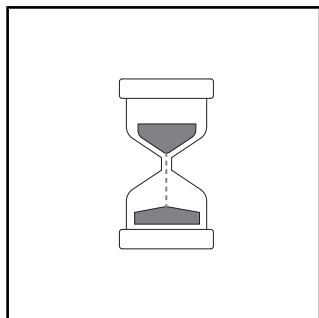

> Megszólal egy jelzhang. Az ülőegységen található LED kijelző zölden villog, amíg a vízkömentesítő módozat aktív.

> A vízkömentesítési folyamat elindul. A vízkömentesítési folyamat kb. 1/2 óráig tart.

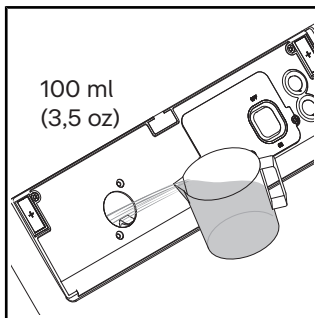

> Öblítse le tiszta vízzel.

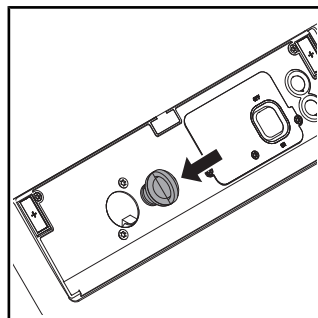

> Nyomja be a záródugót.

> Tegye fel a fedelet.

## 7 Segítség probléma esetén

### 7.1 Általános tudnivalók

Eljárás zavar esetében:

- > Kapcsolja ki, majd ismét be a terméket.
- > Kövesse az alábbi utasításokat.
- > Ha a termék továbbra sem működik megfelelően, írjon a [help@duravit.com](mailto:help@duravit.com) címre.
- > Készítse elő a cikkszámot. A cikkszám a használati utasítás végén, a műszaki adatok között, a csomagolás címkéjén, a termékcímkén és a [▶App] Menü – Eszközútmutató – Eszközkezelés – Eszközinformációk alkalmazásban található.

### 7.2 Hibaelhárítás

Probléma	Lehetséges ok	Megoldás
<b>LED-kijelző (ülőkeegység)</b>		
A LED-kijelző pirosan villog.	Meghibásodás	<ul style="list-style-type: none"><li>&gt; Kapcsolja ki a terméket.</li><li>&gt; Szakítsa meg az áramellátást.</li><li>&gt; A vízellátás megszakítása érdekében zárja el a zárószelepet.</li><li>&gt; Írjon a <a href="mailto:help@duravit.com">help@duravit.com</a> címre.</li></ul>
A LED-kijelző háromszor pirosan villan.	A vízvezetékben levegő található.	> Alkalmazás segítségével hozza működésbe a kiegészítő öntisztítást. [▶App] Menü – Ápolás – Öntisztítás
	A vízvezetéken lévő zárószelep zárva van.	> Zárja a zárószelepet.
	A vízvezetéken lévő szűrőtömítés szennyezett.	> Írjon a <a href="mailto:help@duravit.com">help@duravit.com</a> címre.
	A vízvezeték megtört vagy összenyomódott.	> Vegye a kapcsolatot egy vízvezetékszerelővel.

<b>Probléma</b>	<b>Lehetséges ok</b>	<b>Megoldás</b>
A LED-kijelző narancssárgán villog.	Szükséges a vízkömentesítés.	<ul style="list-style-type: none"> <li>&gt; Vízkömentesítse a terméket.</li> <li>&gt; A villogás befejezéséhez nyomja meg egyszer a bekapcsológombot.</li> </ul>
A LED-kijelző zölden villog.	A vízkömentesítő módozat aktív.	A vízkömentesítési folyamat kb. 1/2 óráig tart. Ez idő alatt nem lehet használni a terméket.
<b>Általános problémák</b>		
A termék nem működik.	A termék ki van kapcsolva (LED-kijelző nem világít).	> Kapcsolja be vagy csatlakoztassa a terméket.
	A termék készenlét-módozatban van (LED-kijelző pirosan világít).	> Aktiválja a terméket.
Víz jön ki.	Szivárgás	<ul style="list-style-type: none"> <li>&gt; Kapcsolja ki a terméket.</li> <li>&gt; Szakítsa meg az áramellátást.</li> <li>&gt; A vízellátás megszakítása érdekében zárja el a zárószelepet.</li> <li>&gt; Írjon a <a href="mailto:help@duravit.com">help@duravit.com</a> címre.</li> </ul>
<b>Távírányító</b>		
A távírányító nem reagál.	Az elemek majdnem lemerültek (LED-kijelző fehéren villog).	> Cserélje ki az elemeket.
	A távírányító nincs összekötve a termékkel (a távírányítón fent pirosan villog a LED-kijelző).	> Aktiválja a távírányítás párosítási módozatát.
	Nincsenek behelyezve elemek.	> Helyezze be elemeket.
	A távírányító meghibásodott.	> Írjon a <a href="mailto:help@duravit.com">help@duravit.com</a> címre.

Probléma	Lehetséges ok	Megoldás
<b>Zuhanyfunkciók</b>		
Az ülep- és hölgyzuhany közötti átkapcsolás hosszú ideig tart.	A funkciók között a zuhanyrúd visszahúzódik. Az átkapcsolás időtartama kb. 12 s.	Normál állapot
Túl gyenge a zuhansugár intenzitása.	A zuhansugár intenzitása „alacsony” opcióra van beállítva.	> Növelje a zuhansugár intenzitását. [▶App] Home – Ülepszuhany/hölgyzuhany
	A vízvezeték megtört vagy összenyomódott.	> Vegye a kapcsolatot egy vízvezetékszerelővel.
A zuhansugár intenzitása instabil.	A vízsűrítő eltömődött.	> Írjon a help@duravit.com címre.
A vízhőmérséklet túl magas/ alacsony.	A hőmérséklet beállítása hibás.	> Állítsa be a hőmérsékletet. [▶App] Home – Ülepszuhany/hölgyzuhany
Az ülepszuhany/hölgyzuhany automatikusan leáll.	A funkció 2 perc után automatikusan leáll.	Normál állapot
	Megszűnt az ülőkeérzékelő kapcsolata.	> Újra üljön le. > Aktiválja a funkciót.
Az ülepszuhany/hölgyzuhany nem működik.	A zuhanyfej eltömődött.	> Tisztítsa meg a zuhanyfejet. [▶App] Home – Ülepszuhany/hölgyzuhany
	Megszűnt az ülőkeérzékelő kapcsolata.	> Újra üljön le. > Aktiválja a funkciót.
<b>Ülőkefűtés</b>		
Az ülőkefűtés nem működik.	A funkció inaktíválva van.	> Aktiválja a funkciót. [▶App] Beállítások – Ülőke
Az ülőkehőmérséklet túl magas/ alacsony.	A hőmérséklet beállítása hibás.	> Állítsa be a hőmérsékletet. [▶App] Beállítások – Ülőke

<b>Probléma</b>	<b>Lehetséges ok</b>	<b>Megoldás</b>
Az ülőkehőmérséklet túl alacsony.	A termék energiatakarékos üzemmódban van (LED-kijelző narancssárgán világít).	> Kapcsolja ki az energiatakarékos üzemmódot. [▶App] Beállítások – Ülőke
	A termék automatikusan aktiválja az energiatakarékos üzemmódot, ha az összes funkció több mint 48 órája nem volt aktív.	> Válasszon egy tetszőleges funkciót a termék újra aktiválása érdekében.
<b>Meleg levegős szárító</b>		
A meleg levegős szárító hőmérséklete túl magas/alacsony.	A hőmérséklet beállítása hibás.	> Állítsa be a hőmérsékletet. [▶App] Home – Meleg levegős szárító
A meleg levegős szárító automatikusan leáll.	A funkció 5 perc után automatikusan leáll.	Normál állapot
	Megszűnt az ülőkeérzékelő kapcsolata.	> Újra üljön le. > Aktiválja a funkciót.
<b>Éjszakai fény</b>		
Az éjszakai fény nem működik.	A funkció inaktíválva van.	> Aktiválja az éjszakai fényt vagy az auto-módozatot. [▶App] Beállítások – Fény és hang
	A Bluetooth üzemmód aktíválva van. A funkció automatikusan hatástalanítja az éjszakai fényt, ha a környezetében világos van.	Normál állapot

<b>Probléma</b>	<b>Lehetséges ok</b>	<b>Megoldás</b>
Az éjszakai fény folyamatosan világít.	A funkció aktiválva van.	> Hatástalanítsa az éjszakai fényt vagy aktiválja az automódózatot. [▶App] Beállítások – Fény és hang
	A Bluetooth üzemmód aktiválva van. A funkció automatikusan aktiválja az éjszakai fényt, ha a környezetében sötét van.	Normál állapot
<b>Kézi tisztítás</b>		
A zuhanyrúd automatikusan visszahúzódik.	A funkció 2 perc után automatikusan leáll.	> Aktiválja a funkciót. [▶App] Ápolás – Kézi tisztítás
<b>Automatikus öntisztítás</b>		
Víz csöpög a behúzott zuhanyrúdból.	Minden zuhanyfolyamat előtt és után a behúzott zuhanyrúd automatikusan tisztul.	Normál állapot
<b>Fedél</b>		
A fedél nem nyílik automatikusan.	A termék nem észlelte a közeledő felhasználót.	> Közeledjen újra a termékhez (távolság kb. 1 m (1,1 yd)).
	A funkció meghibásodott.	> Írjon a <a href="mailto:help@duravit.com">help@duravit.com</a> címre.
	A funkció nincs aktiválva.	> Aktiválja a funkciót. [▶App] Beállítások – Fedél
A fedél nem záródik le azonnal.	Miután a felhasználó eltávolodik, a fedél 90 s múlva automatikusan záródik.	Normál állapot

Probléma	Lehetséges ok	Megoldás
<b>App</b>		
Az alkalmazás nem működik.	Az alkalmazás és a termék nincs összekapcsolva.	<ul style="list-style-type: none"> <li>&gt; Csatlakoztassa a terméket az alkalmazáshoz.</li> <li>&gt; Győződjön meg a csatlakoztatás sikerességéről.</li> </ul>
Az alkalmazás menüjében megjelenik egy piros pont.	Szükséges a vízkömentesítés.	<ul style="list-style-type: none"> <li>&gt; Vízkömentesítse a terméket.</li> </ul>

## 8 Hulladékkezelés

### 8.1 Csomagolás

A műanyag zacskókat és a csomagolóanyagokat a sérülés- és fulladásveszély miatt gyermekektől távol kell tartani. Biztonságos helyen tárolja ezeket az anyagokat, és környezetbarát módon ártalmatlanítsa azokat. Lehetőség szerint a garanciaidő leteltéig őrizze meg a csomagolást.

### 8.2 Elektronikus hulladék (WEEE)



■ Az áthúzott hulladékgyűjtő szimbólum az előregedett elektromos és elektronikus készülékek (WEEE) külön megsemmisítésére utal. Az előregedett elektromos és elektronikus készülékek veszélyes összetevőket tartalmazhatnak. Ne dobja ezt a terméket az általános hulladék közé. Vigye a terméket az előregedett elektromos és elektronikus készülékek újrahasznosítására hivatott speciális gyűjtőhelyre. Ezzel elősegítheti a nyersanyagok kinyerését és hozzájárulhat a környezet védelméhez. A további információkat kérdezze meg a kereskedőtől, vagy az illetékes hatóságoktól.

### 8.3 Elemek



■ Az elhasznált elemeket szakszerűen kell megsemmisíteni. Erre a célra az elemeket forgalmazó kereskedésekben és a kommunális gyűjtőhelyeken megfelelő módon megjelölt elemgyűjtők állnak rendelkezésre.

## 9 Műszaki adatok

Általános tudnivalók	
Cikkszám	#613000012004300 #613200012004300
Nettó tömeg	4,5 kg (10 lbs)
Méretek	
#613000012004300	520 x 365 x 140 mm (20 1/2 " x 14 3/8 " x 5 1/2 ")
#613200012004300	520 x 375 x 140 mm (20 1/2 " x 14 3/4 " x 5 1/2 ")
Névleges feszültség	220 – 240 V
Frekvencia	50 – 60 Hz
Névleges teljesítmény	1080 W
Bemeneti víznyomás	0,07 – 0,75 MPa / 0,7 – 7,5 bar (10 – 109 psi)
Védettség	IPX4 minden oldalról jövő fröccsenő víz ellen védett
Integrált biztonsági berendezés	EN1717 - AB típus

Fűtőteljesítmény	
Átfolyós melegítő	1480 W
Ülőkefűtés	50 W
Meleg levegős szárító	280 W

Hőmérsékleti tartomány	
Üzemi hőmérséklet	4 – 40 °C (39 – 104 °F)
Víz hőmérséklet	33 – 41 °C (92 – 106 °F)
Ülőke hőmérséklete	30 – 40 °C (86 – 104 °F)
Meleglevegős szárító hőmérséklete	35 – 55 °C (95 – 131 °F)

## Vízfelhasználás

Zuhanyműködés	0,35 – 0,7 l/perc (0,09 – 0,18 gal/perc)
---------------	--

## Garancia

A termékre vonatkozó garanciális feltételek online elérhetők.

- > A [www.duravit.com](http://www.duravit.com) weboldalon található navigációval érheti el a „Szerviz” menüpontot.
- > Hívja elő a garanciális feltételeket.

## 10 Megfelelőségi nyilatkozatok

### Nagyfrekvenciás energia

#### A rádiófrekvenciás irányelv betartásának nyilatkozata

A készülék belsejébe telepített Bluetooth és mikrohullámú berendezések megfelelnek a 2014/53/EU irányelv alapvető követelményeinek és egyéb vonatkozó rendelkezéseinek.



#### Egyesült Királyság: Korlátozott alkalmazás

Csak 24,050 – 24,250 GHz a rendőrségi sebességmérő készülékek védelmére, ezért kérjük, hogy csak beltérben használja a rendőrségi szkennerekkel szembeni megfelelő árnyékolás biztosítása érdekében.

#### Franciaország: Korlátozott alkalmazás

A teljesítmény 0,1 mW e.i.r.p-re (az adók által kisugárzott effektív teljesítmény) korlátozódik a 24,10 – 24,15 GHz-es frekvenciasávban. Rádiólokáció katonai alkalmazása. A radaros sebességmérő készülékeket rendőri erők üzemeltetik, ezért kérjük, hogy a megfelelő árnyékolás érdekében csak beltérben használják.

<b>BLE (Bluetooth alacsony energia)</b>	
Dusch-WC ülőke/távírányítás	Üzemi frekvencia: 2400 – 2483,5 MHz (2,400 – 2,4835 GHz); Max. teljesítményszint: < 10 dBm
<b>Mikrohullámok</b>	
A fedél automatikus nyitásának és zárásának érzékelője	Mikrohullámú működési frekvenciasávok: 24050 – 24250 MHz (24,05 – 24,25 GHz); Max. átviteli teljesítmény: < 16 mW.

## Cuprins

1	Despre acest document	106
2	Siguranță	107
2.1	Scopul documentului	107
2.2	Utilizarea conform destinației	107
2.3	Cerințe pentru utilizator	107
2.4	Siguranța electrică	108
2.5	Igienă	110
2.6	Indicații privind folosirea telecomenzii cu baterii	110
2.7	Arsuri ușoare	111
2.8	Evitarea daunelor asupra produsului	111
3	Prezentare generală a produsului	113
3.1	Proiectare și descriere funcțională	113
3.1.1	Unitatea colacului	113
3.1.2	Afișaj LED pentru unitatea colacului	114
3.1.3	Domeniu funcțional	115
3.1.4	Funcția de decalcifiere a conexiunii/întrerupător principal	115
3.2	Setări din fabrică	116
4	Prima punere în funcțiune	117
4.1	Activați telecomanda	117
4.1.1	Telecomandă cu baterii	117
4.2	Activarea produsului	117
4.3	Descărcarea aplicației	118
4.4	Asocierea aplicației	118
4.5	Pairing telecomandă cu WC cu duș	119

5	Operare	120
5.1	Telecomandă / Aplicație	120
5.2	Deschiderea și închiderea capacului	121
5.3	Setarea profilului utilizatorului prin intermediul telecomenzii	121
5.4	Eficiența energetică și a apei	122
5.4.1	Mod de economisire a energiei (încălzirea colacului)	122
5.4.2	Mod vacanță	122
6	Curățarea și îngrijirea	123
6.1	Siguranță	123
6.2	Recomandări de curățare	123
6.2.1	Curățare	123
6.2.2	Agenți de curățare recomandați	124
6.3	Tijă de duș și cap de duș cu autocurățare	124
6.4	Mod de curățare manuală pentru tija de duș și capul de duș	124
6.5	Decalcifiere	125
7	Asistență în caz de probleme	128
7.1	Informații generale	128
7.2	Depanare	128
8	Eliminarea	134
8.1	Ambalarea	134
8.2	Deșeu electric și electronic (DEEE)	134
8.3	Baterii	134
9	Date tehnice	135
10	Declarații de conformitate	137

## **1 Despre acest document**

Toate documentele aferente acestui produs și informații suplimentare sunt disponibile online:

- > Folosiți funcția de căutare sau navigarea pe [www.duravit.com](http://www.duravit.com) pentru a ajunge la pagina cu informații despre produs.
- > Accesați informațiile și documentele pe pagina cu informații despre produs la „Descărcări”.
- > Accesați ghidul rapid din aplicație. [▶ Aplicație] Meniu - Ghidul dispozitivului - Ghid rapid

## **2 Siguranță**

### **2.1 Scopul documentului**

Instrucțiunile sunt parte componentă a produsului. Dacă instrucțiunile NU sunt respectate, atunci se pot produce deteriorări ale produsului și / sau daune materiale.

- > Citiți și respectați instrucțiunile.
- > Păstrați acest document și transmiteți-l următorului utilizator.

Ne rezervăm dreptul de a efectua îmbunătățiri tehnice și modificări estetice la produsele din poze.

### **2.2 Utilizarea conform destinației**

SensoWash® este o toaletă de duș cu dispozitiv de pulverizare pentru curățarea feselor și a zonei intime, precum și pentru alte funcții de confort. Produsul poate fi utilizat numai în interior. Duravit nu își asumă NICIO răspundere pentru orice utilizare în afara celei prevăzute sau pentru orice altă modalitate de utilizare.

### **2.3 Cerințe pentru utilizator**

Acest produs poate fi utilizat de copii mai mici de 3 ani, dar acest lucru necesită supravegherea permanentă din partea unui adult aflat în imediata apropiere a copilului. Acest produs poate fi utilizat de copii începând cu vârsta de 3 ani și mai mari și de persoane cu abilități fizice, senzoriale sau mentale limitate sau cu lipsă de experiență și/sau cunoștințe, dacă sunt supravegheați sau au fost instruiți cu privire la utilizarea în siguranță a produsului și înțeleg pericolele existente.

- > Copiii NU trebuie să se joace cu acest produs.
- > Curățarea și întreținerea NU trebuie să fie efectuate de copii fără supraveghere.

## **2.4 Siguranța electrică**

### **Pericol de moarte prin electrocutare**

Contactul cu electricitatea poate duce la electrocutare fatală.

### **Asigurați montarea corespunzătoare**

- Produsul trebuie să fie cu împământare. Folosiți produsul doar când este împământat corespunzător. Respectați instrucțiunile de montare.
- Produsul nu are propriul său întrerupător de protecție împotriva curenților reziduali, acesta trebuie instalat într-un circuit în care este instalat un întrerupător de protecție împotriva curenților reziduali.
- Aparatele pentru izolare electrică trebuie instalate în cablaj și trebuie să respecte reglementările generale. În plus, trebuie să dispună de o separare de contacte pe toate fazele, care corespunde categoriei de supratensiune III.

### **Evitați deteriorarea cablului de alimentare**

În cazul în care cablul de alimentare al acestui produs este deteriorat, dispuneți înlocuirea acestuia prin intermediul producătorului sau al serviciului său pentru clienți sau de către o persoană calificată corespunzător, pentru a evita pericolele.

- > Asigurați-vă că cablul de alimentare NU este deteriorat.
- > Cablul electric NU trebuie să fie prins sau strivit.
- > Țineți cablul de alimentare la distanță de suprafețele fierbinți și de muchiile ascuțite.

## **NU utilizați produsul deteriorat**

NU utilizați produsul în cazul în care acesta nu funcționează corect sau este deteriorat.

- > Oprirea produsului.
- > Deconectați sursa de alimentare.
- > Închideți robinetul de închidere pentru a întrerupe alimentarea cu apă.
- > Contactați [help@duravit.com](mailto:help@duravit.com)

## **NU reparați singur produsul**

Reparațiile pot fi efectuate numai de către un specialist corespunzător, care dispune de cunoștințele și calificările necesare.

- > NU efectuați modificări, manipulări, instalații suplimentare sau încercări de reparare a produsului.
- > Utilizați doar accesorii ce sunt recomandate de Duravit.

## **Evitarea scurtcircuitului determinat de umezeală**

- > NU instalați produsul într-un spațiu exagerat de umed. Asigurați o aerisire suficientă pentru a împiedica condensarea în cadrul componentelor electrice.
- > Dacă produsul este dus de la un loc rece la unul cald, lăsați-l întâi câteva ore oprit pentru a evita posibila umezeală de condensare.

## 2.5 Igienă

### **Daunele aduse sănătății din cauza apei poluate, contaminate sau stagnante de lungă durată**

Utilizarea de apă murdară sau cu impurități care stă mult timp în suspensie pentru funcțiile dușului poate duce la probleme de sănătate.

- > Alimentați produsul cu apă potabilă din conducta principală de apă.
- > NU racordați apa reziduală, apa gri, apa industrială, apa de mare sau altele asemenea, apa nepurificată sau doar parțial purificată.
- > Utilizați doar furtunurile de alimentare cu apă furnizate, NU refolosiți vechile furtunuri.
- > Dacă produsul NU este utilizat timp de două săptămâni sau mai mult, goliți-l și opriți-l (modul de repaus).

## 2.6 Indicații privind folosirea telecomenzii cu baterii

### **Pericol de moarte în caz de înghițire/pericol de coroziune**

Acest produs conține baterii de tip pastilă. NU înghițiți bateria! Ingerarea bateriei poate provoca arsuri interne grave și moartea în doar două ore.

- > NU înghițiți bateria, risc de arsuri.
- > Păstrați atât bateriile noi, cât și cele consumate, departe de copii. Dacă compartimentul pentru baterii NU se închide corect, NU continuați să utilizați produsul și țineți copiii departe de el.
- > În cazul în care se suspectează că o persoană a înghițit sau a introdus în alt mod o baterie în organism, contactați imediat medicul.

## **Daune în ceea ce privește sănătatea prin scurgerea acidului de baterie**

- > În caz de scurgere a acidului din baterie, evitați contactul cu pielea, ochii și membranele mucoase.
- > În caz de contact cu acidul, clătiți zonele afectate cu apă curată din abundență și contactați imediat medicul.
- > NU expuneți bateriile la condiții extreme: NU așezați pe suprafețe fierbinți și NU expuneți la lumina directă a soarelui. Există un risc crescut de scurgeri.
- > Bateriile trebuie eliminate în mod corespunzător și ținute departe de copii. Chiar și bateriile consumate pot provoca răniri.

## **2.7 Arsuri ușoare**

### **Daune asupra sănătății prin arsuri ușoare**

O utilizare a toaletei timp îndelungat cu încălzirea pornită a colacului poate duce la arsuri ușoare.

- > Opriti încălzirea colacului în cazul utilizării toaletei timp îndelungat, în special în cazul persoanelor cu abilități fizice și senzoriale limitate.

## **2.8 Evitarea daunelor asupra produsului**

### **Indicații privind folosirea telecomenzii cu baterii**

- > NU încărcați bateriile, NU le reactivați prin niciun fel de mijloace, NU le dezamblați și NU le expuneți la căldură excesivă (de exemplu, la foc).
- > Terminalele polilor NU trebuie să fie scurtcircuitate.
- > Scoateți imediat bateriile consumate din telecomandă. Acestea pot curge și pot produce astfel daune.
- > NU introduceți împreună baterii noi și vechi în telecomandă.
- > NU trebuie combinate diferite tipuri de baterii.
- > Curățați bateria și contactele înainte de a introduce bateria.

- > Bateriile trebuie să fie introduse cu polaritatea corectă, în conformitate cu marcajul.
- > Scoateți bateriile dacă telecomanda NU va fi utilizată pentru o perioadă lungă de timp.

### **Daune ale produsului sau funcționarea eronată cauzate prin utilizarea necorespunzătoare**

- > NU vă urcați sau stați pe produs.
- > NU murdăriți în mod deliberat, nu stropiți și NU blocați tija de duș.

### **Evitarea daunelor colacului și capacului**

- > NU vă așezați sau stați pe capac și NU vă sprijiniți pe el.
- > NU scoateți colacul și capacul.
- > Nu deteriorați suprafața colacului. Dacă suprafața colacului este deteriorată contactați [help@duravit.com](mailto:help@duravit.com).
- > În funcție de model, deschideți și închideți capacul din telecomandă sau aplicație.
- > NU întrerupeți cu mâna deschiderea și închiderea automată a capacului.
- > Asigurați-vă că este coborât colacul WC și că nu este blocată deschiderea și închiderea automată a capacului.
- > La utilizarea WC-ului, NU vă sprijiniți de capac.
- > NU așezați obiecte grele pe capac.

### **Daune ca urmare a apei înghețate**

- > NU montați și NU folosiți produsul în spații cu pericol de îngheț. Temperatura ambientală trebuie să fie de minimum 4 °C (39 °F).

### **Daune ca urmare a influențelor externe**

- > NU așezați surse de foc deschise, lumânări, țigări sau altele similare pe produs.
- > NU expuneți produsul direct la apă sau la lumina directă a soarelui.

### 3 Prezentare generală a produsului

#### 3.1 Proiectare și descriere funcțională

##### 3.1.1 Unitatea colacului

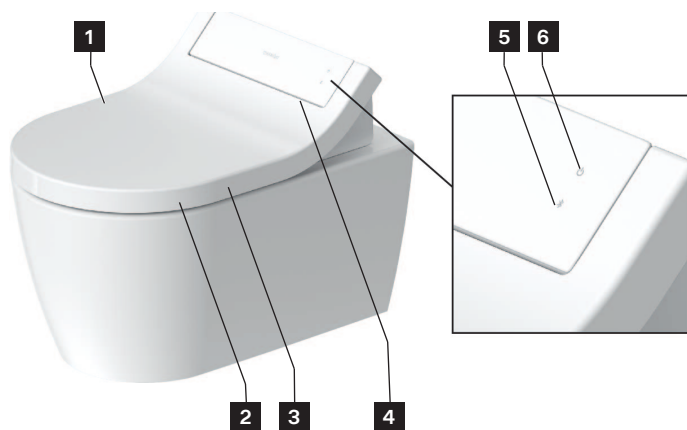

**1** Senzor (deschiderea  
capacului fără contact)

**2** Senzor colacului

**3** Sistem de încălzire colac

**4** Lumina de noapte

**5** Tastă Bluetooth / indicator Bluetooth (LED)

**6** Tastă de alimentare / indicator de status  
(LED)

### 3.1.2 Afișaj LED pentru unitatea colacului

#### Tasta de pornire

LED	Funcție
Roșu	Modul Standby
Verde	Pornit
Portocaliu	Mod de economisire a energiei
Luminează intermitent verde	Modul de decalcifiere este activ.
Luminează intermitent portocaliu	Este necesară o decalcifiere. > Decalcificați produsul. > Apăsati o dată tasta de pornire pentru a opri lumina intermitentă.
Luminează intermitent roșu	Funcționare eronată > Oprirea produsului. > Deconectați sursa de alimentare. > Închideți robinetul de închidere pentru a întrerupe alimentarea cu apă. > Contactați <a href="mailto:help@duravit.com">help@duravit.com</a>

#### Tastă Bluetooth

LED	Funcție
Albastru	Bluetooth este disponibil sau conectat.
Oprit	Bluetooth nu este disponibil.
Luminează intermitent albastru	Aparatul este în modul de asociere.

### 3.1.3 Domeniu funcțional

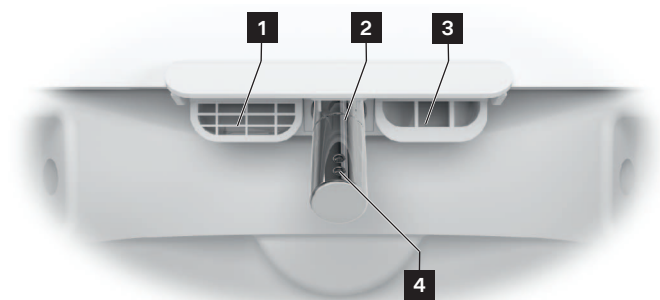

**1** Revărsare internă

**2** Tijă de duș

**3** Foehn cu aer cald

**4** Cap de duș

### 3.1.4 Funcția de decalcifiere a conexiunii/întrerupător principal

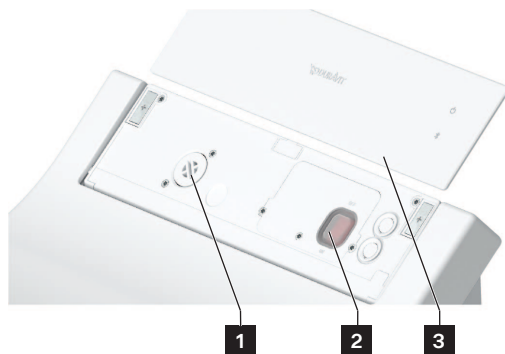

**1** Funcția de decalcifiere a conexiunii

**2** Întrerupător principal (alimentare principală cu curent electric)

**3** Capac magnetic

## 3.2 Setări din fabrică

Funcție	Domeniu de setare	Setare din fabrică
Deschiderea / închiderea capacului fără contact	Pornit / oprit	Oprit
Duș confort	Pornit / oprit	Pornit
Temperatură foehn cu aer cald	Oprit / redus / mediu / ridicat	Mediu
Poziție cap de duș	1, 2, 3, 4, 5	3
Intensitatea jetului de apă	Redus / mediu / ridicat	Mediu
Temperatura apei	Oprit / redus / mediu / ridicat	Mediu
Sistem de încălzire colac	Pornit / oprit	Pornit
Mod de economisire a energiei	Pornit / oprit	Oprit
Lumina de noapte	Oprit / auto / pornit	Auto
Sunet de confirmare	Pornit / oprit	Pornit

## 4 Prima punere în funcțiune

### 4.1 Activați telecomanda

#### 4.1.1 Telecomandă cu baterii

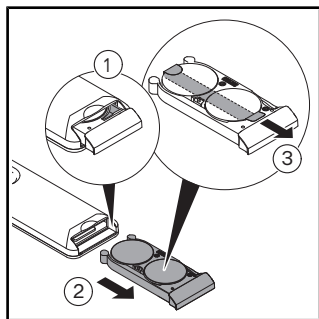

- > Scoateți compartimentul pentru baterii.
- > Apăsăți maneta pentru a deschide complet compartimentul pentru baterii.
- > Îndepărtați folia de protecție.

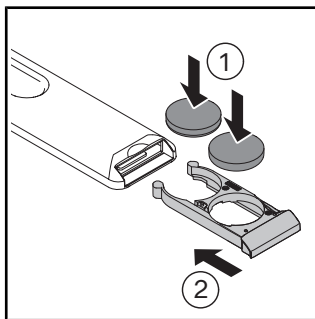

- > Introduceți bateriile (CR2450).
- > Închideți compartimentul pentru baterii.

### 4.2 Activarea produsului

#### **!** PRECAUȚIE

**Daunele aduse sănătății din cauza apei poluate, contaminate sau stagnante de lungă durată**

Utilizarea de apă murdară sau cu impurități care stă mult timp în suspensie pentru funcțiile dușului poate duce la probleme de sănătate.

- > Dacă produsul NU a fost utilizat timp de două săptămâni sau mai mult, activați autocurățarea suplimentară.

Produsul trebuie să fie complet instalat în conformitate cu instrucțiunile de instalare și conectat la sursa principală de alimentare cu energie electrică și apă.

- > Asigurați-vă că robinetul de închidere este deschis.
- > Porniți produsul cu ajutorul tastei de pornire.

LED-ul luminează verde. Dacă este cazul, se efectuează un proces de inițializare care poate dura mai multe minute.

- > Pentru testarea produsului, așezați o protecție anti-stropire între ceramică și colac.
- > Apăsați și mențineți apăsat cu mâna senzorul colacului până se emite un semnal sonor.
- > Activați funcția Bideul/bideul pentru igiena feminină pentru a testa produsul.

### 4.3 Descărcarea aplicației



- > Căutați „SensoWash“ în Magazin Play (Android) sau în App Store (iOS).
- > Descărcați aplicația.
- > Dacă este cazul, aprobați accesul serviciilor de localizare (GPS).

### 4.4 Asocierea aplicației

Produsul este conectat la aplicație prin Bluetooth. Produsul și funcția Bluetooth trebuie să fie activate pentru ca o conexiune să fie stabilă.

- > Activați aplicația pe dispozitivul mobil.
- > Urmați instrucțiunile pas cu pas din aplicație.  
Aplicația confirmă atunci când conexiunea este stabilă.

## 4.5 Pairing telecomandă cu WC cu duș

Activați modul Pairing cu telecomanda dacă LED-ul de sus de pe telecomandă luminează intermitent roșu.

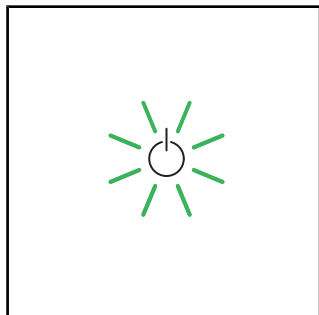

> Asigurați-vă că produsul este activat (tasta de pornire luminează verde).

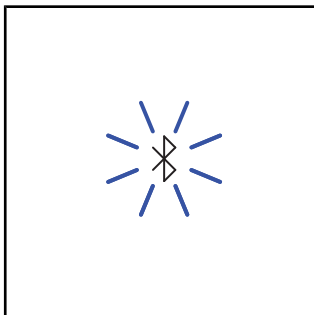

> Apăsați și mențineți apăsată tasta Bluetooth de pe produs până când LED-ul luminează intermitent albastru.

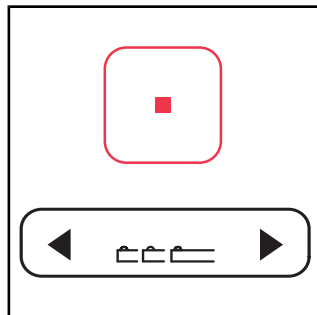

> Apăsați și mențineți apăsată tasta Stop pe telecomandă.

> Apăsați în același timp pe tasta Poziția tijei de duș mai întâi săgeata din stânga, apoi săgeata din dreapta.

> Eliberați tastele.

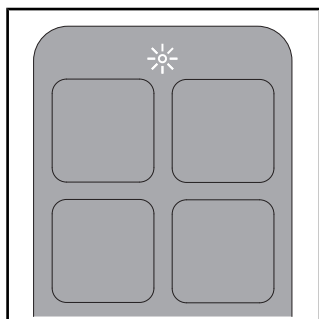

> LED-ul de sus al telecomenzii luminează intermitent în timp ce procesul este în curs.









> LED-ul de sus de pe telecomandă luminează timp de mai multe secunde alb când conexiunea este stabilă.



## 5 Operare

### 5.1 Telecomandă / Aplicație

Produsul poate fi controlat prin telecomandă (funcții de bază) și / sau prin aplicație (domeniu de aplicare extins). O serie de setări pot fi efectuate numai prin intermediul aplicației. Funcțiile sunt configurate în conformitate cu setările din fabrică.

> Descărcați aplicația pentru a putea efectua întreaga gamă de setări disponibile pentru acest produs.

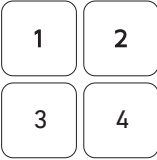
Simbol	Nume
	Meniu
	Adăugarea sau eliminarea produsului.
	Activează <b>bideul</b> . Dacă funcția nu este oprită, aceasta se oprește automat după 2 minute.
	Activează <b>bideul pentru igiena feminină</b> . Dacă funcția nu este oprită, aceasta se oprește automat după 2 minute.
	Activează (semnal sonor scurt) / dezactivează (semnal sonor lung) <b>încălzirea colacului</b> .
	Activează <b>foehnul cu aer cald</b> . Funcția are nivelurile oprit / redus / mediu / ridicat. Dacă funcția nu este oprită, aceasta se oprește automat după 5 minute. [▶Aplicație] Acasă - Foehn cu aer cald - Temperatură
	Setează <b>temperatura apei</b> . Funcția are nivelurile oprit / redus / mediu / ridicat. Setările sunt afișate pe telecomandă (LED) și în aplicație. [▶Aplicație] Acasă - Bideu / bideu pentru igiena feminină
	Setează <b>intensitatea jetului de duș</b> . Funcția are nivelurile redus / mediu / ridicat. Setările sunt afișate pe telecomandă (LED) și în aplicație. [▶Aplicație] Acasă - Bideu / bideu pentru igiena feminină

Simbol	Nume
	Setează <b>poziția tije de duș</b> . Funcția are nivelurile 1, 2, 3, 4 și 5. Setările sunt afișate pe telecomandă (LED) și în aplicație. [▶Aplicație] Acasă - Bideu / bideu pentru igiena feminină
	Activează <b>profilul utilizatorului</b> (doar telecomanda). Setările pot fi efectuate prin intermediul telecomenzii sau din aplicație. > Selectați orice funcție pentru a accesa setările salvate.
	Deschide/închide <b>capacul</b> .
	<b>Oprește</b> funcția curentă.

SFAT Colacul este prevăzut cu un senzor. Funcțiile de duș și foehn pot fi activate numai atunci când un utilizator stă pe WC.

## 5.2 Deschiderea și închiderea capacului

### INDICAȚIE

#### Deteriorarea unității colacului

Întreruperea funcției în curs de desfășurare pentru deschiderea și închiderea mecanică a capacului poate provoca deteriorarea produsului.

> NU întrerupeți cu mâna deschiderea și închiderea mecanică a capacului.

Capacul poate fi deschis și închis prin telecomandă sau prin aplicație. Produsul are, de asemenea, un senzor de proximitate. Capacul se deschide și se închide fără contact de îndată ce un utilizator se apropie sau se îndepărtează.

## 5.3 Setarea profilului utilizatorului prin intermediul telecomenzii

Preferințele personale pot fi stocate în diferite profiluri de utilizator.

> Activați bideul/bideul pentru igiena feminină.

> Reglați poziția tije de duș, intensitatea jetului de duș și temperatura apei în timp ce funcția este activă.

LED-urile de pe telecomandă indică setarea respectivă.

> Apăsăți Profil utilizator 1/2/3/4 timp de 3 secunde pentru a salva profilul.

SFAT Colacul este prevăzut cu un senzor. Funcțiile de duș și foehn pot fi activate numai atunci când un utilizator stă pe WC.

## 5.4 Eficiența energetică și a apei

Pentru a reduce la minimum consumul de resurse naturale, produsul are un încălzitor de debit și o funcție de oprire automată pentru toate funcțiile de duș și foehn. Pentru a economisi energie în timpul utilizării zilnice, pot fi ajustate următoarele setări:

### 5.4.1 Mod de economisire a energiei (încălzirea colacului)

Dezactivați încălzirea colacului pentru o perioadă de timp stabilită, de exemplu, în timpul zilei, în timpul lucrului. Încălzirea colacului este apoi reactivată.

- > Activați modul de economisire a energiei prin intermediul aplicației. [▶Aplicație] Meniu – Setări – Colac

Modul de economisire a energiei este activat automat dacă produsul nu a fost utilizat timp de 48 h.

- > Selectați orice funcție pentru a reactiva produsul.

### 5.4.2 Mod vacanță

Dacă produsul NU este utilizat timp de două săptămâni sau mai mult, goliți-l și opriți-l.

- > Închideți robinetul de închidere pentru a întrerupe alimentarea cu apă.
- > Activați modul de repaus prin intermediul aplicației. [▶Aplicație] Meniu – Îngrijire – Modul de repaus

Rezervorul de apă este golit. Aplicația confirmă atunci când procesul este încheiat.

- > Deconectați sursa de alimentare.
- > Scoateți imediat bateriile din telecomandă.

## 6 Curățarea și îngrijirea

### 6.1 Siguranță



#### **AVERTISMENT**

##### **Pericol de moarte prin electrocutare**

Unitatea colacului conține componentele electrice ale produsului.

- > Deconectați produsul de la rețeaua de alimentare înainte de curățare.
- > NU turnați apă peste unitatea colacului.
- > NU permiteți ca apa să pătrundă în unitatea colacului.

#### **INDICAȚIE**

##### **Daune ale produsului ca urmare a curățării necorespunzătoare**

Agenții de curățare, ustensilele și echipamentele de curățare necorespunzătoare pot deteriora și decolora permanent suprafața.

- > Utilizați numai agenți de curățare și ustensile de curățare recomandate sumar de Duravit.
- > Urmați instrucțiunile de utilizare ale producătorului agentului de curățare.
- > Utilizați numai echipamente de curățare destinate zonei de aplicare (NU echipamente de curățare de înaltă presiune sau cu aburi).

#### **INDICAȚIE**

##### **Daune ale produsului ca urmare a aburului de pulverizare**

Vaporii pulverizați pot pătrunde în deschizături și fante și pot deteriora suprafața.

- > Pulverizați detergentul pe laveta de curățare, în niciun caz direct pe produs.

#### **INDICAȚIE**

##### **Daune ale produselor ca urmare a intervalelor lungi de curățare**

Intervalele de curățare prea lungi pot determina impurități persistente.

- > Curățați suprafața în mod regulat și de îndată ce s-a murdărit.

### 6.2 Recomandări de curățare

#### 6.2.1 Curățare

- > Curățați suprafața în mod regulat și de îndată ce s-a murdărit.
- > Curățați suprafața cu o lavetă de curățare umedă.
- > Îndepărtați murdăria mai puternică cu agentul de curățare recomandat. Aplicați întotdeauna agentul de curățare pe laveta de curățare.
- > Utilizați o perie de toaletă pentru a curăța WC-ul.
- > Clătiți cu apă curată pentru a îndepărta toate reziduurile de agent de curățare.
- > Uscați suprafața.

## 6.2.2 Agenți de curățare recomandați

Componente	Agent de curățare	Ustensile de curățare
Colac și capac	Agent de curățare neutru (pH 6 – 8) (de exemplu, detergent neutru)	Lavetă de curățare din bumbac
Capac	Agent de curățare neutru (pH 6 – 8) (de exemplu, detergent neutru)	Lavetă de curățare din bumbac
Tijă de duș / cap de duș	Agent de curățare neutru (pH 6 – 8) (de exemplu, detergent neutru)	– Lavetă de curățare din fibre sintetice – Burete abraziv
Curățarea zilnică a ceramicii	Agent de curățare neutru (pH 6 – 8) (de exemplu, detergent neutru)	– Lavetă de curățare din fibre sintetice – Perie de toaletă
Calcar ceramic	Agent de curățare acid (pH < 6) (de exemplu, detergent cu lămâie)	– Lavetă de curățare din fibre sintetice – Perie de toaletă
Telecomandă	Apă	Lavetă de curățare din bumbac

## 6.3 Tijă de duș și cap de duș cu autocurățare

Înainte și după fiecare duș, tija de duș retractată este curățată automat. Funcția poate fi activată numai atunci când nimeni nu stă pe WC/senzorul colacului nu este activat.

- > Dacă produsul NU a fost utilizat timp de două săptămâni sau mai mult, activați autocurățarea suplimentară prin intermediul aplicației. [▶Aplicație] Meniu – Îngrijire – Autocurățare

## 6.4 Mod de curățare manuală pentru tija de duș și capul de duș

Curățarea manuală este posibilă numai dacă senzorul colacului nu este activat.

- > Activați prin aplicație modul manual de curățare pentru a extinde tija de duș pentru curățarea manuală. [▶Aplicație] Meniu – Îngrijire – Curățare manuală
- > Urmați instrucțiunile din aplicație.

SFAT Funcția poate fi activată numai atunci când nimeni nu stă pe WC/senzorul colacului nu este activat.

## 6.5 Decalcifiere

### INDICAȚIE

**Din cauza calcifierii pot apărea limitări funcționale sau deteriorări ale produsului**

În zonele cu apă dură se pot forma depuneri de calcar. Calcarul poate afecta performanțele produsului.

- > Verificați calitatea apei din regiune. La o duritate a apei de  $\geq 14$  °dH (2,5 mmol/l) Duravit recomandă instalarea unui sistem de dedurizare a apei.
- > Configurați setările de decalcifiere în funcție de duritatea regională a apei.  
[▶Aplicație] Meniu – Îngrijire – Decalcifiere
- > Decalcificați produsul în mod regulat. Tasta de pornire de pe unitatea colacului luminează intermitent portocaliu când produsul trebuie decalcificat și în meniul aplicației apare un punct roșu.
- > Utilizați numai agenți de decalcifiere originali de la Duravit.

Duritatea apei	Ciclu de decalcifiere
Ușor dură: $< 8,4$ °dH (1,5 mmol/l)	Semestrial
Mediu dură: $8,4 - 14$ °dH (1,5 – 2,5 mmol/l)	Semestrial
Dură: $> 14$ °dH (2,5 mmol/l)	Trimestrial

Procesul de decalcifiere poate fi activat prin intermediul aplicației.

- > Urmăriți instrucțiunile din aplicație.

Procesul de decalcifiere poate fi activat prin intermediul telecomenzii.

Produsul nu poate fi utilizat cât timp procesul de decalcifiere este în curs.

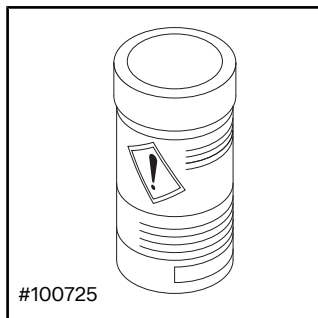

- > Urmați instrucțiunile de utilizare ale producătorului.
- > În funcție de model, dezactivați funcția Deschidere/închidere capac fără contact înainte de decalcifiere.

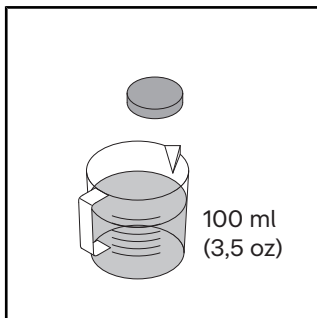

- > Dizolvați tableta de decalcifiere în 100 ml (3,5 oz) apă caldă.
- > Așteptați până când tableta de decalcifiere este dizolvată complet. Dacă este cazul, zdrobiți tableta.

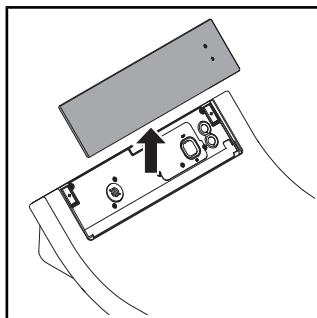

- > Îndepărtați capacul.

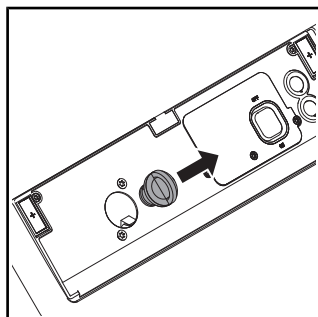

- > Extrageți capacul de închidere.

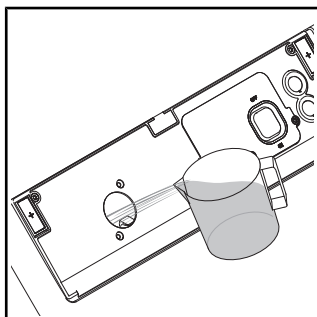

- > Turnați agentul de decalcifiere în orificiu.
- > În funcție de model este posibil ca lichidul de decalcifiere excedentar să se scurgă în WC.

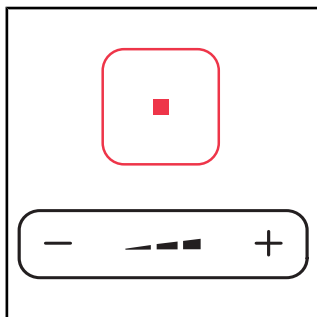

- > Apăsați și mențineți apăsată tasta Stop.
- > În același timp, apăsați și mențineți apăsat semnul minus de pe tasta Intensitate jet duș până când se emite un semnal sonor.
- > Eliberați tastele.

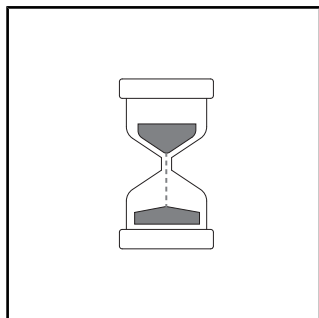

- > Se emite un semnal sonor. Afișajul LED de pe unitatea colacului luminează intermitent verde în timp ce modul de decalcifiere este activ.
- > Porniți procedura de decalcifiere. Procedura de decalcifiere durează cca 1/2 h.

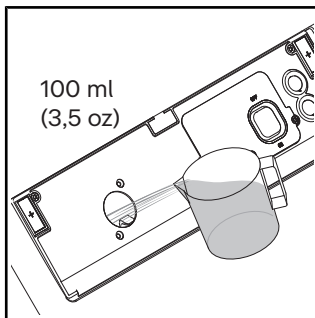

- > Clătiți cu apă curată.

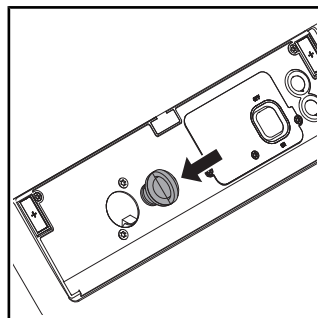

- > Introduceți capacul de închidere.
- > Fixați capacul.

## 7 Asistență în caz de probleme

### 7.1 Informații generale

Procedura în cazul unei defecțiuni:

- > Opriți și reporniți produsul.
- > Urmați instrucțiunile de mai jos.
- > Dacă produsul continuă să nu funcționeze corect, contactați [help@duravit.com](mailto:help@duravit.com)
- > Pregătiți numărul de articol. Numărul de articol se află în datele tehnice la finalul instrucțiunilor de utilizare, pe eticheta ambalajului, pe eticheta produsului și în aplicație.  
[▶Aplicație] Meniu – Ghidul dispozitivului – Managementul dispozitivului – Informații despre dispozitiv

### 7.2 Depanare

Problemă	Cauză posibilă	Soluție
<b>Afișaj LED (pentru unitatea colacului)</b>		
Afișajul LED luminează intermitent roșu.	Funcționare eronată	<ul style="list-style-type: none"><li>&gt; Opriți produsul.</li><li>&gt; Deconectați sursa de alimentare.</li><li>&gt; Închideți robinetul de închidere pentru a întrerupe alimentarea cu apă.</li><li>&gt; Contactați <a href="mailto:help@duravit.com">help@duravit.com</a>.</li></ul>
Afișajul LED luminează de trei ori intermitent roșu.	În conducta de apă se află aer.	> Activați autocurățarea suplimentară prin intermediul aplicației. [▶Aplicație] Meniu – Îngrijire – Autocurățare
	Supapa de închidere de la conducta de apă este închisă.	> Deschideți supapa de închidere.
	Garnitura sitei de la conducta de apă este murdară.	> Contactați <a href="mailto:help@duravit.com">help@duravit.com</a> .
	Conducta de apă este îndoită sau presată.	> Contactați un instalator sanitar.

<b>Problemă</b>	<b>Cauză posibilă</b>	<b>Soluție</b>
Afișajul LED luminează intermitent portocaliu.	Este necesară o decalcifiere.	<ul style="list-style-type: none"> <li>&gt; Decalcificați produsul.</li> <li>&gt; Apăsați o dată tasta de pornire pentru a opri lumina intermitentă.</li> </ul>
Afișajul LED luminează intermitent verde.	Modul decalcifiere este activ.	Procedura de decalcifiere durează cca 1/2 h. În acest timp produsul nu poate fi utilizat.
<b>Probleme generale</b>		
Produsul nu funcționează.	Produsul este oprit (afișajul LED este oprit).	> Porniți sau cuplați produsul.
	Produsul este în modul standby (afișajul LED luminează roșu).	> Activați produsul.
Se scurge apa.	Scurgere	<ul style="list-style-type: none"> <li>&gt; Oprirea produsului.</li> <li>&gt; Deconectați sursa de alimentare.</li> <li>&gt; Închideți robinetul de închidere pentru a întrerupe alimentarea cu apă.</li> <li>&gt; Contactați <a href="mailto:help@duravit.com">help@duravit.com</a></li> </ul>
<b>Telecomandă</b>		
Telecomanda nu reacționează.	Bateriile sunt aproape consumate (indicatorul LED clipește în alb).	> Schimbați bateriile.
	Telecomanda nu este conectată la produs (indicatorul LED de sus de pe telecomandă clipește roșu).	> Activați modul Pairing pentru telecomandă.
	Nu sunt introduse baterii.	> Introduceți bateriile.
	Telecomanda este defectă.	> Contactați <a href="mailto:help@duravit.com">help@duravit.com</a> .

<b>Problemă</b>	<b>Cauză posibilă</b>	<b>Soluție</b>
<b>Funcție de duș</b>		
Comutarea între funcția de bideu și funcția de bideu pentru igiena feminină durează mult.	Tija de duș este retrasă între funcții. Comutarea durează aprox. 12 s.	Stare normală
Intensitatea jetului de duș este prea mică.	Intensitatea jetului de duș este setată la „redus”.	> Creșteți intensitatea jetului de duș. [▶Aplicație] Acasă – Bideu / bideu pentru igiena feminină
	Conducta de apă este îndoită sau presată.	> Contactați un instalator sanitar.
Intensitatea jetului de duș este instabilă.	Filtrul de apă este înfundat.	> Contactați help@duravit.com
Temperatura apei este prea ridicată / scăzută.	Temperatura este setată incorect.	> Setați temperatura. [▶Aplicație] Acasă - Bideu / bideu pentru igiena feminină
Bideul/bideul pentru igiena feminină se oprește automat.	Funcția se oprește automat după 2 min.	Stare normală
	Senzorul colacului a pierdut contactul.	> Așezați-vă din nou. > Activați funcția.
Bideul / bideul pentru igiena feminină nu funcționează.	Capul de duș este înfundat.	> Curățați capul de duș. [▶Aplicație] Acasă – Bideu / bideu pentru igiena feminină
	Senzorul colacului a pierdut contactul.	> Așezați-vă din nou. > Activați funcția.
<b>Sistem de încălzire colac</b>		
Încălzirea colacului nu funcționează.	Funcția este dezactivată.	> Activați funcția. [▶Aplicație] Setări - Colac

<b>Problemă</b>	<b>Cauză posibilă</b>	<b>Soluție</b>
Temperatura colacului este prea ridicată / scăzută.	Temperatura este setată incorect.	> Setati temperatura. [▶Aplicație] Setări - Colac
Temperatura colacului este prea scăzută.	Produsul se află în modul de economisire a energiei (indicatorul LED se aprinde în portocaliu).	> Dezactivati modul de economisire a energiei. [▶Aplicație] Setări – Colac
	Produsul activează automat modul de economisire a energiei dacă toate funcțiile au fost inactive timp de mai mult de 48 de ore.	> Selectati orice funcție pentru a reactiva produsul.
<b>Foehn cu aer cald</b>		
Temperatura foehnului cu aer cald este prea ridicată / scăzută.	Temperatura este setată incorect.	> Setati temperatura. [▶Aplicație] Acasă – Foehn cu aer cald
Foehnul cu aer cald se oprește automat.	Funcția se oprește automat după 5 min.	Stare normală
	Senzorul colacului a pierdut contactul.	> Așezați-vă din nou. > Activați funcția.
<b>Lumina de noapte</b>		
Lumina de noapte nu funcționează.	Funcția este dezactivată.	> Activați lumina de noapte sau modul automat. [▶Aplicație] Setări – Lumină și sunet
	Modul automat este activat. Funcția dezactivează automat lumina de noapte atunci când lumina ambientală este puternică.	Stare normală

<b>Problemă</b>	<b>Cauză posibilă</b>	<b>Soluție</b>
Lumina de noapte luminează constant.	Funcția este activată.	> Dezactivați lumina de noapte sau activați modul automat. [▶Aplicație] Setări – Lumină și sunet
	Modul automat este activat. Funcția activează automat lumina de noapte atunci când lumina ambientală este prea întunecată.	Stare normală
<b>Curățarea manuală</b>		
Tija de duș se retrage automat.	Funcția se oprește automat după 2 min.	> Activați funcția. [▶Aplicație] Îngrijire – Curățare manuală
<b>Curățare automată</b>		
Din capul de duș retras picură apă.	Înainte și după fiecare duș, tija de duș retractată este curățată automat.	Stare normală
<b>Capac</b>		
Capacul nu se deschide automat.	Produsul nu a reușit să detecteze utilizatorul care se apropie.	> Aproiați-vă din nou de produs (distanță de cca 1 m (1,1 yd)).
	Funcția este defectă.	> Contactați help@duravit.com.
	Funcția nu este activată.	> Activați funcția. [▶Aplicație] Setări – Capac
Capacul nu se închide imediat.	După ce utilizatorul a plecat, capacul se închide automat după 90 de secunde.	Stare normală

<b>Problemă</b>	<b>Cauză posibilă</b>	<b>Soluție</b>
<b>Aplicație</b>		
Aplicația nu funcționează.	Aplicația și produsul nu sunt conectate.	<ul style="list-style-type: none"> <li>&gt; Conectați produsul la aplicație.</li> <li>&gt; Asigurați-vă că asocierea a fost realizată cu succes.</li> </ul>
În meniul aplicației apare un punct roșu.	Este necesară o decalcifiere.	<ul style="list-style-type: none"> <li>&gt; Decalcificați produsul.</li> </ul>

## 8 Eliminarea

### 8.1 Ambalarea

Copiii nu trebuie să se joace cu pungi din plastic sau materiale de ambalare, deoarece există pericolul de vătămare sau de asfixiere. Depozitați astfel de materiale într-un loc sigur sau eliminați-le în mod ecologic. Dacă este posibil, păstrați ambalajul până la expirarea perioadei de garanție.

### 8.2 Deșeu electric și electronic (DEEE)



■ Simbolul cu coșul de gunoi barat indică eliminarea separată ca deșeu de echipamente electrice și electronice (WEEE). Deșeurile de aparate electrice și electronice pot conține substanțe periculoase. Nu eliminați acest aparat în gunoiul menajer. Predați-o la un punct de colectare special pentru reciclarea deșeurilor electrice și electronice (DEEE). Astfel contribuiți la obținerea de materii prime și la protejarea mediului înconjurător. Informații suplimentare puteți primi de la magazin sau de la autoritățile competente.

### 8.3 Baterii



■ Bateriile consumate trebuie eliminate ca deșeu în mod corespunzător. În acest scop, în zonele de comercializare a bateriilor și la punctele de colectare municipale există recipiente marcate corespunzător pentru eliminarea bateriilor.

## 9 Date tehnice

Informații generale	
Număr articol	#613000012004300 #613200012004300
Greutate netă	4,5 kg (10 lbs)
Dimensiuni	
#613000012004300	520 x 365 x 140 mm (20 1/2 " x 14 3/8 " x 5 1/2 ")
#613200012004300	520 x 375 x 140 mm (20 1/2 " x 14 3/4 " x 5 1/2 ")
Tensiune nominală	220 – 240 V
Frecvență	50 – 60 Hz
Puterea nominală	1080 W
Presiunea de intrare a apei	0,07 – 0,75 MPa / 0,7 – 7,5 bar (10 – 109 psi)
Tipul de protecție	Protecție IPX4 împotriva stropirii cu apă pe toate laturile
Dispozitiv de siguranță integrat	EN1717 – tip AB

Putere de încălzire	
Boiler instant	1480 W
Sistem de încălzire colac	50 W
Foehn cu aer cald	280 W

Domeniu de temperaturi	
Temperatura de funcționare	4 – 40 °C (39 – 104 °F)
Temperatura apei	33 – 41 °C (92 – 106 °F)
Temperatura colacului	30 – 40 °C (86 – 104 °F)
Temperatură foehn cu aer cald	35 – 55 °C (95 – 131 °F)

## Consumul de apă

Operarea dușului	0,35 – 0,7 l/min (0,09 – 0,18 gal/min)
------------------	--

## Garanție

Condițiile de garanție pentru acest produs sunt disponibile online.

- > Folosiți navigarea pe [www.duravit.com](http://www.duravit.com) pentru a ajunge la „Service”.
- > Accesați condițiile de garanție.

## 10 Declarații de conformitate

### Energie de frecvență înaltă

#### Declarație privind respectarea directivei privind înalta frecvență

Tehnologiile Bluetooth și cu microunde montate în interior sunt în conformitate cu cerințele esențiale și cu alte prevederi relevante ale Directivei RED 2014/53/UE.



#### Regatul Unit: Aplicație limitată

Doar 24,050 – 24,250 GHz pentru protejarea echipamentelor de măsurare a vitezei de la poliție, de aceea se va folosi doar în interior pentru a garanta o ecranare suficientă față de scanerul poliției.

#### Franța: Aplicație limitată

Putere limitată la 0,1 mW EIRP în banda de frecvență 24,10 – 24,15 GHz. Utilizare militară a localizării radio. Utilizarea de echipamente de măsurare a vitezei de către forțele de poliție, de aceea se va folosi doar în interior, pentru a garanta o ecranare suficientă.

<b>BLE (Bluetooth Low Energy)</b>	
Colac WC cu duș/telecomandă	Frecvență de operare: 2400 – 2483,5 MHz (2,400 – 2,4835 GHz); Nivel max. de putere: < 10 dBm
<b>Microunde</b>	
Senzor deschidere și închidere automată a capacului	Benzile de frecvență de operare cu microunde: 24050 – 24250 MHz (24,05 – 24,25 GHz); Putere max. de emisie: < 16 mW.

## Съдържание

1	За този документ	140
2	Безопасност	141
2.1	Цел на документа	141
2.2	Използване по предназначение	141
2.3	Изисквания към потребителя	141
2.4	Електрическа безопасност	142
2.5	Хигиена	143
2.6	Указания относно употребата на дистанционното управление с батерии	144
2.7	Леки изгаряния	145
2.8	Предпазване на продукта от повреди	145
3	Преглед на продукта	147
3.1	Описание на конструкцията и функциите	147
3.1.1	Модул на седалото	147
3.1.2	Светодиодна индикация на модула на седалото	148
3.1.3	Обхват на действие	149
3.1.4	Връзка функция за отстраняване на котления камък/главен прекъсвач	149
3.2	Фабрични настройки	150
4	Първоначално пускане в експлоатация	151
4.1	Активиране на дистанционното управление	151
4.1.1	Дистанционно управление с батерии	151
4.2	Активиране на продукта	151
4.3	Изтегляне на приложението	152
4.4	Сдвояване на приложението	152
4.5	Сдвояване на дистанционното управление с тоалетната чиния с душ	152

5	Обслужване	154
5.1	Дистанционно управление/приложение	154
5.2	Отваряне и затваряне на капака	155
5.3	Задаване на профила на потребителя чрез дистанционното управление	156
5.4	Енергийна ефективност и ефективност на използване на водата	156
5.4.1	Режим на пестене на енергия (отопление на седалото)	156
5.4.2	Ваканционен режим	157
6	Почистване и поддръжка	158
6.1	Безопасност	158
6.2	Препоръки за почистване	159
6.2.1	Почистване	159
6.2.2	Препоръчани почистващи препарати	159
6.3	Самопочистване на накрайника на душа и главата на душа	160
6.4	Режим на ръчно почистване на накрайника на душа и главата на душа	160
6.5	Премахване на котлен камък BLE	160
7	Помощ при възникване на проблем	163
7.1	Общи положения	163
7.2	Отстраняване на неизправността	163
8	Изхвърляне	170
8.1	Опаковка	170
8.2	Отпадъци от електрическо и електронна оборудване (WEEE)	170
8.3	Батерии	170
9	Технически характеристики	171
10	Декларации за съответствие	173

## **1 За този документ**

Всички документи, свързани с този продукт, и допълнителна информация са достъпни онлайн:

- > Използвайте функцията за търсене или навигацията на [www.duravit.com](http://www.duravit.com), за да получите достъп до страницата с информация за продукта.
- > Достъп до информацията и документите можете да получите на страницата с информация за продукта в раздела „Изтегляния“.
- > Получете достъп до краткото ръководство в приложението. [►Приложение]  
Меню – Ръководство за устройството – Кратко ръководство

## **2        Безопасност**

### **2.1      Цел на документа**

Инструкциите са част от продукта. НЕСПАЗВАНЕТО на инструкциите може да доведе до телесни повреди, повреда на продукта и/или материални щети.

- > Прочетете ръководството и следвайте указанията в него.
- > Съхранявайте този документ и го предайте на следващи ползватели.

Запазваме си правото да правим технически подобрения и визуални промени в показаните продукти.

### **2.2      Използване по предназначение**

SensoWash® е тоалетна чиния с душ с пръскалка за почистване на седалището и интимните части и други функции за комфорт. Продуктът може да се използва само на закрито. За всяка употреба извън тази по предназначение или за каквато и да е друга употреба Duravit HE поема отговорност.

### **2.3      Изисквания към потребителя**

Този продукт може да се използва от деца под 3-годишна възраст, но изисква постоянен надзор от възрастен близо до детето. Този продукт може да се използва от деца на възраст 3 години и повече и от лица с ограничени физически, сетивни или умствени способности или липса на опит и/или знания, ако са под надзор или са инструктирани за безопасна употреба на продукта и разбират свързаните с него опасности.

- > НЕ позволявайте на деца да играят с продукта.
- > Почистването и техническото обслужване НЕ трябва да се извършват от деца без надзор.

## **2.4 Електрическа безопасност**

### **Опасност за живота поради токов удар**

Контактът с електричество може да доведе до фатален токов удар.

### **Осигуряване на правилен монтаж**

- Продуктът трябва да бъде правилно заземен. Не използвайте продукта, ако не е правилно заземен. Съблюдавайте ръководството за монтаж.
- Продуктът няма собствена дефектнотокова защита, той трябва да се монтира в електрическа верига, в която има монтирана дефектнотокова защита.
- Устройствата за електрическо разединяване трябва да са инсталирани постоянно във веригата на кабелите и да отговарят на общите разпоредби. Освен това трябва да имате разединяване на контактите за всички полюси, което трябва да отговаря на категория III за пренапрежение.

### **Избягване на повреди на захранващия кабел**

Ако захранващият кабел на този продукт е повреден, той трябва да бъде подменен от производителя или негов сервизен представител, или лице със съответната квалификация, за да се избегне опасност.

- > Уверете се, че захранващият кабел НЕ е повреден.
- > Захранващият кабел НЕ трябва да се притиска или премазва.
- > Дръжте захранващия кабел далече от горещи повърхности и остри ръбове.

## **Повреден продукт НЕ трябва да се използва**

НЕ използвайте продукта, ако той не работи нормално или е повреден.

- > Изключете продукта.
- > Изключете електрозахранването.
- > Затворете спирателния кран, за да прекъснете водоподаването.
- > Свържете се с [help@duravit.com](mailto:help@duravit.com).

## **НЕ трябва да ремонтирате сами продукта**

Ремонтите могат да се извършват само от подходящ специалист с необходимите познания и квалификация.

- > НЕ предприемайте НИКАКВИ промени, манипулации, допълнителен монтаж или опити за ремонт на продукта.
- > Използвайте само принадлежности, които са препоръчани от Duravit.

## **Избягване на къси съединения поради влага**

- > НЕ монтирайте продукта в прекалено влажно помещение. Осигурете подходяща вентилация, за да предотвратите кондензацията в електрическите компоненти.
- > Когато премествате продукта от студено на топло място, първо го оставете изключен за няколко часа, за да избегнете евентуална кондензация на влага.

## **2.5 Хигиена**

### **Увреждане на здравето от замърсена вода, вода с примеси или застояла вода**

Използването на замърсена, съдържаща примеси или застояла вода за функцията на душа може да доведе до увреждане на здравето.

- > Захранването на продукта със студена питейна вода става от централния водопровод.

- > НЕ трябва да се свързват отпадни води, битови отточни води, промишлени води, морска вода или друга необработена или недостатъчно обработена вода.
- > Използвайте само доставените маркучи за захранване с вода, старите маркучи НЕ ТРЯБВА да се използват повторно.
- > Ако продуктът НЕ се използва две седмици или повече, изпразнете продукта и го изключете (ваканционен режим).

## **2.6 Указания относно употребата на дистанционното управление с батерии**

### **Опасност за живота при поглъщане/опасност от разяждане**

Този продукт съдържа батерии тип „копче“. НЕ поглъщайте батериите! Поглъщането на батериите може да доведе до тежки вътрешни изгаряния и смърт само за два часа.

- > НЕ поглъщайте батериите, опасност от разяждане.
- > Съхранявайте новите и използваните батерии далеч от деца. Ако батерийното отделение НЕ се затваря нормално, НЕ продължавайте да използвате продукта и пазете децата от него.
- > При съмнение, че някой е погълнал батерия или е вкарал батерия в тялото си по друг начин, веднага потърсете медицинска помощ.

### **Опасност от увреждане на здравето поради протекли батерии**

- > При изтичане на киселина от батерията избягвайте допир с кожата, очите и лигавиците.
- > При контакт с киселината промийте обилно засегнатите места с чиста вода и потърсете веднага лекарска помощ.
- > НЕ излагайте батериите на екстремни условия: НЕ ги поставяйте върху горещи повърхности и НЕ ги излагайте на пряка слънчева светлина. В противен случай съществува повишена опасност от изтичане.

- > Батериите трябва да се изхвърлят по правилния начин и да се пазят далече от деца. Дори изтощените батерии могат да причинят наранявания.

## **2.7 Леки изгаряния**

### **Увреждане на здравето вследствие на леки изгаряния**

Прекалено дългото използване на тоалетната с включено отопление на седалката може да доведе до леки изгаряния.

- > Ако тоалетната се използва много дълго време, изключете отоплението на седалката, особено при хора с ограничени сетивни и двигателни способности.

## **2.8 Предпазване на продукта от повреди**

### **Указания относно употребата на дистанционното управление с батерии**

- > Батериите НЕ трябва да се зареждат, да се активират отново по друг начин, да се разглобяват или да се излагат на въздействието висока температура (напр. огън).
- > Клемите на полюсите НЕ трябва да се свързват накъсо.
- > Изтощените батерии трябва да се изваждат веднага от дистанционното управление. Те могат да протекат и да предизвикат повреди.
- > НЕ поставяйте заедно нови и стари батерии в дистанционното управление.
- > НЕ трябва да се комбинират различни типове батерии.
- > Почиствайте батерията и контактите преди поставяне на батерията.
- > Батериите трябва да се поставят с правилната полярност съгласно маркировката.
- > Изваждайте батериите, ако дистанционното управление НЯМА да се използва дълго време.

## **Повреждане или неправилна работа на продукта поради неправилна употреба**

- > НЕ се качвайте и не стойте върху продукта.
- > НЕ замърсявайте преднамерено, не пръскайте и не блокирайте умишлено накрайника на душа.

## **Избягване на повреди по седалото и капака**

- > НЕ сядайте, не стъпвайте върху капака и не се облягайте на него.
- > НЕ отстранявайте седалката и капака.
- > Внимавайте да НЕ повредите повърхността на седалката. Ако повърхността на седалката бъде повредена, се свържете с [help@duravit.com](mailto:help@duravit.com)
- > В зависимост от модела отваряйте и затваряйте капака чрез дистанционното управление или чрез приложението.
- > НЕ прекъсвайте с ръка автоматичното отваряне и затваряне на капака.
- > Уверете се, че тоалетната чиния е сгъната и не блокира автоматичното отваряне и затваряне на капака.
- > При използване на тоалетната не се облягайте на капака.
- > НЕ поставяйте тежки предмети върху капака.

## **Повреди, причинени от замръзване на вода**

- > НЕ монтирайте и не използвайте продукта в помещения, които са изложени на замръзване. Околната температура трябва да бъде най-малко 4°C (39°F).

## **Повреди вследствие на външни въздействия**

- > НЕ поставяйте върху продукта източници на открит пламък, свещи, цигари и други подобни.
- > НЕ излагайте продукта на директното въздействие на вода или на пряка слънчева светлина.

### 3 Преглед на продукта

#### 3.1 Описание на конструкцията и функциите

##### 3.1.1 Модул на седалото

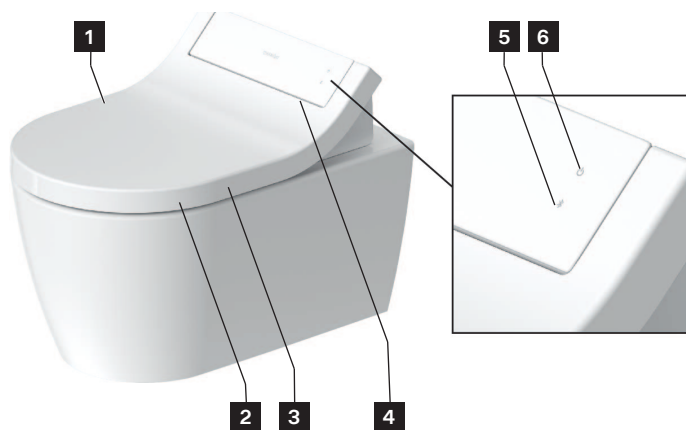

**1** Датчик (безконтактно отваряне на капака)

**2** Датчик на седалото

**3** Отопление на седалото

**4** Нощно осветление

**5** Бутон за Bluetooth/индикация за Bluetooth (светодиодна)

**6** Бутон за включване на захранването/индикация за състоянието (LED)

### 3.1.2 Светодиодна индикация на модула на седалото

#### Бутон за включване на захранването

Светодиод	Функция
Червен	Режим на готовност
Зелен	Включено
Оранжев	Енергоспестяващ режим
Мигаща зелена индикация	Режимът за отстраняване на котлен камък е активен.
Мигаща оранжева индикация	Необходимо е отстраняване на котления камък. > Отстранете котления камък от продукта. > Натиснете веднъж бутона за включване на захранването, за да прекратите мигането.
Мигаща червена индикация	Неизправност > Изключете продукта. > Изключете електрозахранването. > Затворете спирателния кран, за да прекъснете водоподаването. > Свържете се с <a href="mailto:help@duravit.com">help@duravit.com</a> .

#### Бутон за Bluetooth

Светодиод	Функция
Син	Функцията Bluetooth е достъпна или свързана.
Изключване	Функцията Bluetooth е недостъпна.
Мигаща синя индикация	Уредът е в режим на сдвояване.

### 3.1.3 Обхват на действие

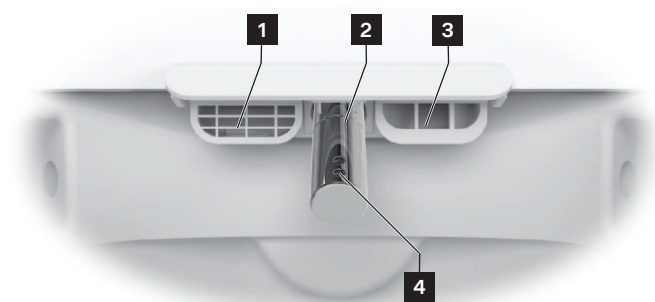

**1** Вътрешен преливник

**2** Накрайник на душа

**3** Сешоар с топъл въздух

**4** Глава на душа

### 3.1.4 Връзка функция за отстраняване на котления камък/главен прекъсвач

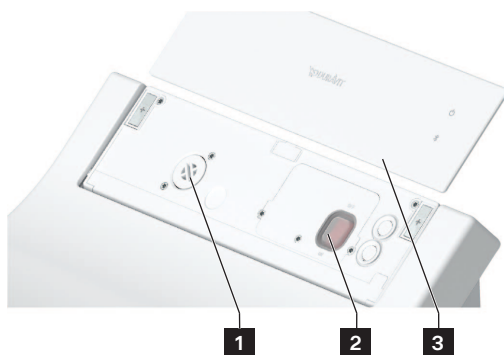

**1** Връзка функция за отстраняване на котления камък

**2** Главен прекъсвач (основно електрозахранване)

**3** Магнитно покривало

## 3.2 Фабрични настройки

Функция	Диапазон на настройките	Фабрична настройка
Отваряне/затваряне на капака без докосване	Вкл./изкл.	Изключване
Комфортен душ	Вкл./изкл.	Включване
Температура на сешоара с топъл въздух	Изкл./ниска/средна/висока	Средна
Позиция на накрайника на душа	1, 2, 3, 4, 5	3
Сила на струята на душа	Малка/средна/голяма	Средна
Температурата на водата	Изкл./ниска/средна/висока	Средна
Отопление на седалото	Вкл./изкл.	Включване
Режим на пестене на енергия	Вкл./изкл.	Изключване
Нощно осветление	Изкл./автом./вкл.	Автоматично
Звук за потвърждение	Вкл./изкл.	Включване

## 4 Първоначално пускане в експлоатация

### 4.1 Активиране на дистанционното управление

#### 4.1.1 Дистанционно управление с батерии

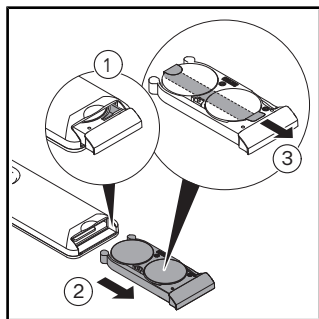

- > Издърпайте батерийното отделение.
- > Натиснете лостчето, за да отворите напълно батерийното отделение.
- > Отстранете защитното фолио.

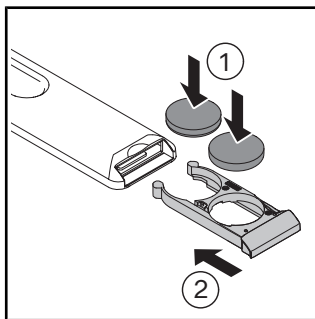

- > Поставете батериите (CR2450).
- > Затворете батерийното отделение.

### 4.2 Активиране на продукта

#### ВНИМАНИЕ

##### **Увреждане на здравето от замърсена вода, вода с примеси или застояла вода**

Използването на замърсена, съдържаща примеси или застояла вода за функцията на душа може да доведе до увреждане на здравето.

- > Ако продуктът НЕ се използва две седмици или повече, активирайте допълнителното самопочистване.

Продуктът трябва да се монтира изцяло в съответствие с ръководството за монтаж и да се свърже към главното електрозахранване и към водопровода.

- > Погрижете се спирателният кран да бъде отворен.
- > Включете продукта чрез бутона за включване на захранването.

Светодиодът свети в зелено. Ако е необходимо, се извършва процес на инициализация, който може да отнеме няколко минути.

- > За тестване на продукта поставете защитата от пръскане между керамичното изделие и седалката.
- > Натиснете и задръжте датчика на седалката с ръка, докато чуете звуков сигнал.
- > Активирайте функцията „хигиенен“ или дамски душ, за да тествате продукта.

### 4.3 Изтегляне на приложението



- > Потърсете „SensoWash“ в Play Store (Android) или в App Store (iOS).
- > Изтеглете приложението.
- > Ако е необходимо, съгласете се за достъп до услугите за местоположение (GPS).

### 4.4 Сдвояване на приложението

Продуктът се свързва с приложението чрез Bluetooth. За да се осъществи връзка, продуктът и функцията Bluetooth трябва да са активирани.

- > Активирайте приложението на крайното мобилно устройство.
- > Следвайте указанията стъпка по стъпка в приложението.

Приложението сигнализира при установяване на връзката.

### 4.5 Сдвояване на дистанционното управление с тоалетната чиния с душ

Активирайте режима на сдвояване с дистанционното управление, когато светодиодът в горната част на дистанционното управление мига в червено.

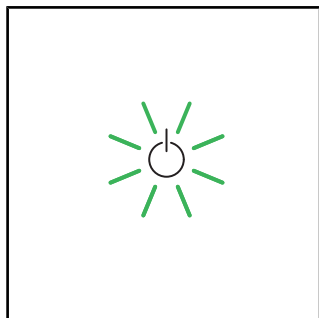

> Уверете се, че продуктът е активиран (бутонът за включване на захранването свети в зелено).

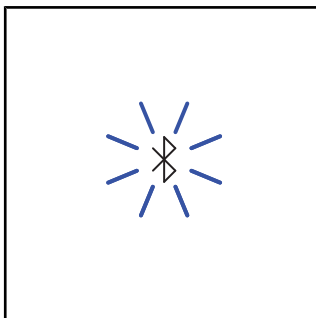

> Натиснете и задръжте бутона Bluetooth на продукта, докато светодиода започне да мига в синьо.

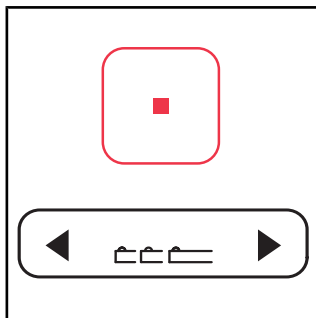

- > Натиснете и задръжте бутона Стоп на дистанционното управление.
- > Едновременно с това на бутона за позиция на крайника на душа първо натиснете лявата стрелка, а след това – дясната.
- > Отпуснете бутоните.

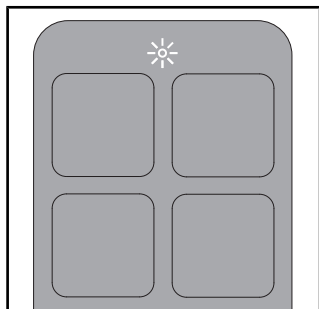







- > По време на осъществяването на процеса светодиода в горната част на дистанционното управление мига.
- > Светодиодът в горната част на дистанционното управление свети в бяло за няколко секунди, когато връзката се установи.





## 5 Обслужване

### 5.1 Дистанционно управление/приложение

Продуктът може да се управлява чрез дистанционно управление (основни функции) и/или чрез приложението (разширен набор от функции). Редица настройки могат да се правят само чрез приложението. Функциите са конфигурирани съгласно фабричните настройки.

> Изтеглете приложението, за да можете да използвате всички налични настройки за този продукт.

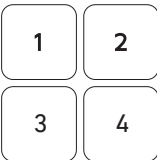
Символ	Наименование
	Меню
	Добавяне или отстраняване на продукта.
	Активира <b>душ за подмиване</b> . Ако функцията не бъде прекратена, тя се спира автоматично след 2 минути.
	Активира <b>дамския душ</b> . Ако функцията не бъде прекратена, тя се спира автоматично след 2 минути.
	Активира (кратък звуков сигнал)/деактивира (продължителен звуков сигнал) <b>отоплението на седалката</b> .
	Активира <b>сешоара с топъл въздух</b> . Функцията има следните степени: изкл./ниска/средна/висока. Ако функцията не бъде прекратена, тя се спира автоматично след 5 минути. [▶Приложение] Начало – Сешоар с топъл въздух – Температура
	Настройва <b>температурата на водата</b> . Функцията има следните степени: изкл./ниска/средна/висока. Настройките се показват на дистанционното управление (светодиоди) и в приложението. [▶Приложение] Начало – душ за подмиване/дамски душ

Символ	Наименование
	Настройва <b>силата на струята на душа</b> . Функцията има следните степени: ниска/средна/висока. Настройките се показват на дистанционното управление (светодиоди) и в приложението. [►Приложение] Начало – душ за подмиване/дамски душ
	Настройва <b>позицията на накрайника на душа</b> . Функцията има степени 1, 2, 3, 4 и 5. Настройките се показват на дистанционното управление (светодиоди) и в приложението. [►Приложение] Начало – душ за подмиване/дамски душ
	Активира <b>профила на потребител</b> (само за дистанционното управление). Настройките могат да се извършват чрез дистанционното управление или приложението. > Изберете произволна функция, за да за да извикате запаметените настройки.
	Отваря/затваря <b>капака</b> .
	<b>Спира</b> функцията, която се изпълнява.

**СЪВЕТ** Седалото е оборудвано с датчик. Функциите на душа и сешоара могат да се задействат само когато потребителят е седнал на тоалетната чиния.

## 5.2 Отваряне и затваряне на капака

### УКАЗАНИЕ

#### Повреди на модула на седалото

Прекъсването на изпълняваната функция за механично отваряне и затваряне на капака може да доведе до повреждане на продукта.

> НЕ прекъсвайте с ръка механичното отваряне и затваряне на капака.

Капакът може да се отваря и затваря чрез дистанционното управление или чрез приложението. Продуктът има също и датчик за близост. Без да се докосва, капакът се отваря и затваря при приближаването или при отдалечаването на потребителя.

### **5.3 Задаване на профила на потребителя чрез дистанционното управление**

В различни профили на потребителя могат да се задават лични предпочитания.

- > Активирайте хигиенния душ/дамския душ.
- > Регулирайте позицията на накрайника на душа, силата на струята на душа и температурата на водата, докато функцията се изпълнява.

Светодиодите на дистанционното управление показват съответната настройка.

- > Натиснете „Профил на потребителя 1/2/3/4“ в продължение на 3 секунди, за да запаметите профила.

**СЪВЕТ** Седалото е оборудвано с датчик. Функциите на душа и сешоара могат да се задействат само когато потребителят е седнал на тоалетната чиния.

### **5.4 Енергийна ефективност и ефективност на използване на водата**

За да се сведе до минимум потреблението на природни ресурси, продуктът има проточен нагревател и функция за автоматично спиране на всички функции на душа и сешоара. За да се пести енергия при ежедневна употреба, могат да се адаптират следните настройки:

#### **5.4.1 Режим на пестене на енергия (отопление на седалото)**

Деактивира отоплението на седалката за определен период от време, напр. през деня, докато сте на работа. След това отоплението на седалката се активира отново.

- > Активирайте енергоспестяващия режим чрез приложението. [▶ Приложение] Меню – Настройки – Седалка

Енергоспестяващият режим се активира автоматично, ако продуктът не е бил използван в продължение на 48 часа.

- > Изберете произволна функция, за да активирате продукта отново.

## 5.4.2 Ваканционен режим

Ако продуктът не се използва две или повече седмици, изпразнете продукта и го изключете.

- > Затворете спирателния кран, за да прекъснете водоподаването.
- > Активирайте ваканционния режим чрез приложението. [▶Приложение]  
Меню – Поддръжка – Ваканционен режим

Резервоарът за вода се изпразва. Приложението сигнализира при приключване на процеса.

- > Изключете електрозахранването.
- > Извадете батериите от дистанционното управление.

## **6 Почистване и поддръжка**

### **6.1 Безопасност**



#### **ПРЕДУПРЕЖДЕНИЕ**

##### **Опасност за живота поради токов удар**

Електрическите компоненти на продукта се намират в модула на седалото.

- > Преди почистване разединете продукта от електрическата мрежа чрез основното електрозахранване.
- > НЕ поливайте с вода модула на седалото.
- > НЕ допускате проникване на вода в модула на седалото.

#### **УКАЗАНИЕ**

##### **Повреждане на продукта вследствие на неправилно почистване и поддръжка**

Неподходящи почистващи препарати, принадлежности и оборудване за почистване могат да повредят и да променят невъзвратно цвета на повърхността.

- > Използвайте само препоръчани от Duravit почистващи препарати и принадлежности за почистване.
- > Следвайте инструкциите за употреба на производителя на почистващия препарат.
- > Използвайте само оборудване за почистване, предназначено за сферата на приложение (БЕЗ уреди за почистване под високо налягане или за почистване с пара).

#### **УКАЗАНИЕ**

##### **Повреждане на продукта от аерозоли**

Спреят може да проникне и в най-малките отвори и цепнатини и да повреди повърхността.

- > Пръскайте аерозолните почистващи препарати върху кърпа и никога директно върху продукта.

#### **УКАЗАНИЕ**

##### **Повреждане на продукта от дълги интервали между почистванията**

Прекомерно дългите интервали между почистванията може да предизвикат упорити замърсявания.

- > Почиствайте повърхността редовно и веднага след замърсяването ѝ.

## 6.2 Препоръки за почистване

### 6.2.1 Почистване

- > Почиствайте повърхността редовно и веднага след замърсяването ѝ.
- > Почиствайте повърхността с влажна кърпа.
- > Отстранявайте упоритите замърсявания с препоръчвания почистващ препарат. При това винаги нанасяйте почистващия препарат върху кърпата за почистване.
- > За почистване на тоалетната използвайте четка за тоалетна.
- > Промивайте с чиста вода, за да отстраните всички остатъци от почистващия препарат.
- > Подсушете повърхността.

### 6.2.2 Препоръчани почистващи препарати

Компонент	Почистващ препарат	Принадлежности за почистване
Седало и капак	Неутрален почистващ препарат (pH 6 – 8) (напр. неутрално почистващо средство)	Памучна кърпа за почистване
Покривало	Неутрален почистващ препарат (pH 6 – 8) (напр. неутрално почистващо средство)	Памучна кърпа за почистване
Накрайник на душа/ глава на душа	Неутрален почистващ препарат (pH 6 – 8) (напр. неутрално почистващо средство)	– Кърпа за почистване от изкуствени влакна – Абразивна гъба
Керамика Ежедневно почистване	Неутрален почистващ препарат (pH 6 – 8) (напр. неутрално почистващо средство)	– Кърпа за почистване от изкуствени влакна – Четка за тоалетна
Керамика Котлен камък	Съдържащ киселина почистващ препарат (pH < 6) (напр. препарат на базата на лимонена киселина)	– Кърпа за почистване от изкуствени влакна – Четка за тоалетна
Дистанционно управление	Вода	Памучна кърпа за почистване

### **6.3 Самопочистване на накрайника на душа и главата на душа**

Преди и след всяко използване на душа прибиращият се накрайник на душа се почиства автоматично. Функцията може да се активира само когато никой не седи на тоалетната чиния/датчикът на седалката не е активиран.

- > Ако продуктът HE се използва две или повече седмици, тогава активирайте допълнителното самопочистване чрез приложението. [►Приложение] Меню – Поддръжка – Самопочистване

### **6.4 Режим на ръчно почистване на накрайника на душа и главата на душа**

Ръчното почистване е възможно само когато не е активиран датчикът на седалката.

- > Активирайте режима на ръчно почистване чрез приложението, за да удължите накрайника на душа за ръчно почистване. [►Приложение] Меню – Поддръжка – Ръчно почистване
- > Следвайте указанията в приложението.

**СЪВЕТ** Функцията може да се активира само когато никой не е седнал на тоалетната чиния/датчикът на седалото не е активиран.

### **6.5 Премахване на котлен камък BLE**

#### **УКАЗАНИЕ**

#### **Нарушаване на функциите или увреждане на продукта поради отлагане на котлен камък**

В райони с твърда вода може да се образува котлен камък. Котленият камък може да повлияе на работата на продукта.

- > Проверете качеството на водата в региона. Ако твърдостта на водата е  $\geq 14^{\circ}\text{dH}$  (2,5 mmol/l), Duravit препоръчва да се постави система за омекотяване на водата.
- > Конфигурирайте настройките за отстраняване на котлен камък в съответствие с твърдостта на водата в региона. [►Приложение] Меню – Поддръжка – Отстраняване на котлен камък
- > Редовно отстранявайте котления камък от продукта. Бутонът за включване на захранването върху седалката мига в оранжево, когато продуктът се нуждае от отстраняване на котлен камък, и в менюто на приложението се появява червена точка.
- > Използвайте само оригинални препарати за отстраняване на котлен камък на Duravit.

Твърдост на водата	Цикъл за отстраняване на котлен камък
мека: < 8,4°dH (1,5 mmol/l)	на шест месеца
средна: 8,4 – 14°dH (1,5 – 2,5 mmol/l)	на шест месеца
твърда: > 14°dH (2,5 mmol/l)	на три месеца

Процедурата за отстраняване на котления камък може да се активира чрез приложението.

> Следвайте указанията в приложението.

Процедурата за отстраняване на котления камък може да се активира чрез дистанционното управление.

Продуктът не може да се използва, докато тече процесът на отстраняване на котлен камък.

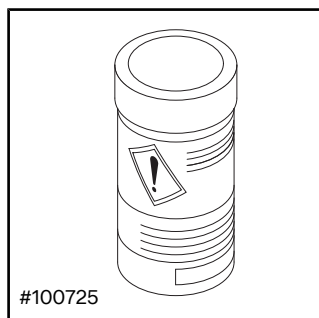

- > Следвайте инструкциите за употреба на производителя.
- > В зависимост от модела изключете функцията за безконтактно отваряне/затваряне на капака преди отстраняване на котления камък.

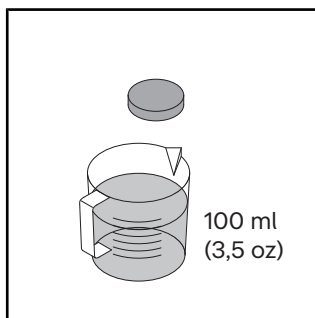

- > Разтворете една таблетка за отстраняване на котлен камък в 100 ml (3,5 oz) топла вода.
- > Изчакайте, докато таблетката за отстраняване на котлен камък се разтвори напълно. Ако е необходимо, смачкайте таблетката.

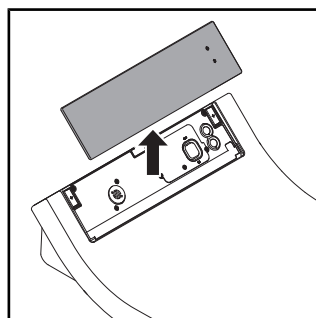

- > Отстранете капака.

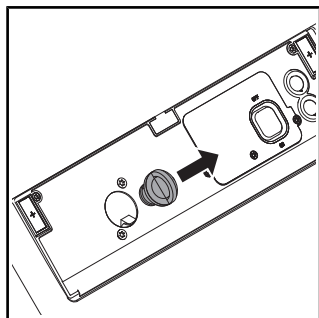

> Издърпайте капачката.

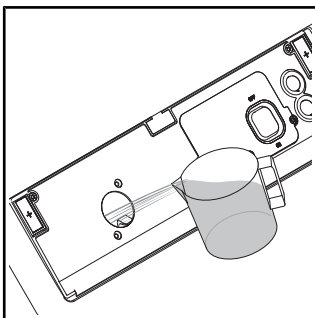

> Изсипете препаратата за отстраняване на котлен камък в отвора.

> В зависимост от модела е възможно излишната течност за отстраняване на котлен камък да изтече в тоалетната.

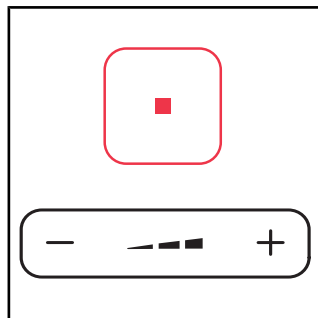

> Натиснете и задръжте бутона Стоп.

> Едновременно с това натиснете и задръжте знака минус на бутона за силата на струята на душа, докато чуете звуков сигнал.

> Отпуснете бутоните.

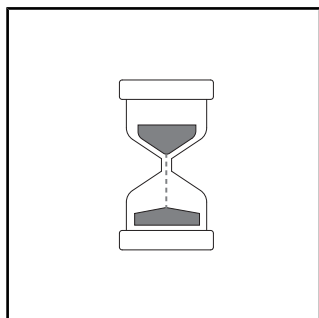

> Чува се звуков сигнал. Светодиодната индикация на седалката мига в зелено, докато режимът за отстраняване на котлен камък е активен.

> Процесът на отстраняване на котлен камък започва. Процесът на отстраняване на котлен камък трае около 1/2 час.

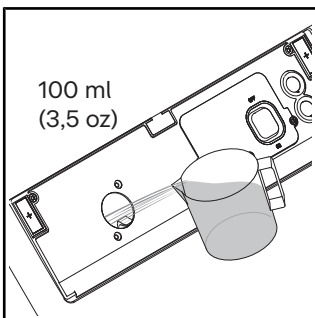

> Изплакнете с чиста вода.

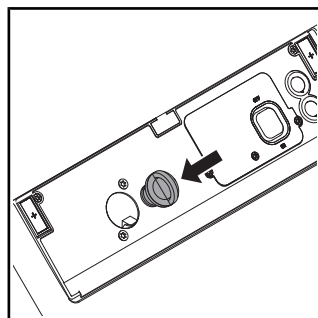

> Натиснете капачката навътре.

> Монтирайте капака.

## 7 Помощ при възникване на проблем

### 7.1 Общи положения

Действия в случай на повреда:

- > Изключете и включете отново продукта.
- > Изпълнете указанията по-долу.
- > Ако продуктът продължава да не работи нормално, тогава се свържете с [help@duravit.com](mailto:help@duravit.com).
- > Подгответе каталожния номер. Каталожният номер се намира в техническите характеристики в края на ръководството за експлоатация, върху етикета на опаковката, върху етикета на продукта и в приложението. [►Приложение] Меню – Ръководство за уреда – Управление на уреда – Информация за уреда

### 7.2 Отстраняване на неизправността

Проблем	Възможна причина	Решение
<b>Светодиодна индикация (модул на седалото)</b>		
Светодиодната индикация мига в червено.	Неизправност	<ul style="list-style-type: none"><li>&gt; Изключете продукта.</li><li>&gt; Изключете електрозахранването.</li><li>&gt; Затворете спирателния кран, за да прекъснете водоподаването.</li><li>&gt; Свържете се с <a href="mailto:help@duravit.com">help@duravit.com</a>.</li></ul>

Проблем	Възможна причина	Решение
Светодиодната индикация мига три пъти в червено	Във водопровода има въздух.	> Активирайте допълнителното самопочистване чрез приложението. [▶Приложение] Меню – Поддръжка – Самопочистване
	Спирателният вентил на водопровода е затворен.	> Отворете спирателния вентил.
	Филтърното уплътнение на водопровода е замърсено.	> Свържете се с <a href="mailto:help@duravit.com">help@duravit.com</a> .
	Тръбата за водата е прегъната или смачкана.	> Свържете се с водопроводчик.
Светодиодната индикация мига в оранжево.	Необходимо е отстраняване на котления камък.	> Отстранете котления камък от продукта. > Натиснете веднъж бутона за включване на захранването, за да прекратите мигането.
Светодиодната индикация мига в зелено.	Режимът за отстраняване на котлен камък е активен.	Процесът на отстраняване на котлен камък трае около 1/2 час. През това време продуктът не може да се използва.
<b>Общи проблеми</b>		
Продуктът не работи.	Продуктът е изключен (светодиодната индикация не свети).	> Включете или свържете продукта към контакта.
	Продуктът е в режим на готовност (светодиодната индикация свети в червено).	> Активирайте продукта.

Проблем	Възможна причина	Решение
Изтича вода.	Теч	<ul style="list-style-type: none"> <li>&gt; Изключете продукта.</li> <li>&gt; Изключете електрозахранването.</li> <li>&gt; Затворете спирателния кран, за да прекъснете водоподаването.</li> <li>&gt; Свържете се с <a href="mailto:help@duravit.com">help@duravit.com</a>.</li> </ul>
<b>Дистанционно управление</b>		
Дистанционното управление не реагира.	Батериите са изтощени почти напълно (светодиодната индикация мига в бяло).	> Сменете батериите.
	Дистанционното управление не е свързано с продукта (светодиодната индикация горе на дистанционното управление мига в червено).	> Активирайте режима „Сдвояване“ на дистанционното управление.
	Не са поставени батерии.	> Поставете батериите.
	Дистанционното управление е повредено.	> Свържете се с <a href="mailto:help@duravit.com">help@duravit.com</a> .
<b>Функции на душа</b>		
Времето за превключване между душа за подмиване и дамския душ продължава дълго.	Накрайникът на душа се прибира между функциите. Превключването се извършва за около 12 секунди.	Нормално състояние

Проблем	Възможна причина	Решение
Силата на струята на душа е прекалено слаба.	Силата на струята на душа е зададена на „ниско“.	> Увеличете силата на струята на душа. [▶Приложение] Начало – хигиенен душ/дамски душ
	Тръбата за водата е прегъната или смачкана.	> Свържете се с водопроводчик.
Силата на струята на душа е нестабилна.	Филтърът за вода е запушен.	> Свържете се с help@duravit.com.
Температурата на водата е прекалено висока/ниска.	Температурата е настроена неправилно.	> Настройте температурата. [▶Приложение] Начало – душ за подмиване/дамски душ
Душът за подмиване/ дамският душ спира автоматично.	Функцията спира автоматично след 2 минути.	Нормално състояние
	Датчикът на седалото е загубил контакта.	> Седнете отново. > Активирайте функцията.
Душът за подмиване/ дамският душ не функционира.	Главата на душа е запушена.	> Почистете главата на душа. [▶Приложение] Начало – душ за подмиване/дамски душ
	Датчикът на седалото е загубил контакта.	> Седнете отново. > Активирайте функцията.
<b>Отопление на седалото</b>		
Отоплението на седалото не работи.	Функцията е дезактивирана.	> Активирайте функцията. [▶Приложение] Настройки – Седало
Температурата на седалото е прекалено висока/ниска.	Температурата е настроена неправилно.	> Настройте температурата. [▶Приложение] Настройки – Седало

Проблем	Възможна причина	Решение
Температурата на седалото е прекалено ниска.	Продуктът се намира в режим на пестене на енергия (светодиодната индикация свети в оранжево).	> Деактивирайте режима на пестене на енергия. [▶Приложение] Настройки – Седало
	Продуктът активира автоматично режима на пестене на енергия, ако всички функции не са били активни в продължение на повече от 48 часа.	> Изберете произволна функция, за да активирате продукта отново.
<b>Сешоар с топъл въздух</b>		
Температурата на сешоара с топъл въздух е прекалено висока/ниска.	Температурата е настроена неправилно.	> Настройте температурата. [▶Приложение] Начало – Сешоар с топъл въздух
Сешоарът с топъл въздух спира автоматично.	Функцията спира автоматично след 5 минути.	Нормално състояние
	Датчикът на седалото е загубил контакта.	> Седнете отново. > Активирайте функцията.
<b>Нощно осветление</b>		
Нощното осветление не работи.	Функцията е деактивирана.	> Активирайте нощното осветление или автоматичния режим. [▶Приложение] Настройки – Светлина и звук
	Автоматичният режим е активиран. Функцията деактивира нощното осветление автоматично, когато в помещението е светло.	Нормално състояние

Проблем	Възможна причина	Решение
Нощното осветление свети непрекъснато.	Функцията е активирана.	> Деактивирайте нощното осветление или активирайте автоматичния режим. [▶Приложение] Настройки – Светлина и звук
	Автоматичният режим е активиран. Функцията активира автоматично нощното осветление, когато в помещението е прекалено тъмно.	Нормално състояние
<b>Ръчно почистване</b>		
Накрайникът на душа се прибира автоматично.	Функцията спира автоматично след 2 минути.	> Активирайте функцията. [▶Приложение] Поддръжка – Ръчно почистване
<b>Автоматично самопочистване</b>		
От прибрания накрайник на душа капе вода.	Преди и след всяко използване на душа прибиращият се накрайник на душа се почиства автоматично.	Нормално състояние
<b>Капак</b>		
Капакът не се отваря автоматично.	Продуктът не е регистрирал приближил се потребител.	> Приближете се отново до продукта (на разстояние около 1 m (1,1 yd)).
	Функцията е дефектна.	> Свържете се с <a href="mailto:help@duravit.com">help@duravit.com</a> .
	Функцията не е активирана.	> Активирайте функцията. [▶Приложение] Настройки – Капак
Капакът не се затваря веднага.	Капакът се затваря автоматично 90 секунди, след като потребителят се отдалечи.	Нормално състояние

Проблем	Възможна причина	Решение
<b>Приложение</b>		
Приложението не работи.	Приложението и продуктът не са свързани.	<ul style="list-style-type: none"> <li>&gt; Свържете продукта с приложението.</li> <li>&gt; Уверете се, че сдвояването е успешно.</li> </ul>
В менюто на приложението се появява червена точка.	Необходимо е отстраняване на котления камък.	<ul style="list-style-type: none"> <li>&gt; Отстранете котления камък от продукта.</li> </ul>

## 8 Изхвърляне

### 8.1 Опаковка

Децата не трябва да си играят с пластмасови торбички или опаковъчен материал, защото съществува опасност от нараняване или задушаване. Съхранявайте подобен материал на сигурно място и го изхвърляйте в съответствие с екологичните норми. Ако е възможно, съхранявайте опаковката до изтичането на срока на гаранцията.

### 8.2 Отпадъци от електрическо и електронно оборудване (WEEE)



■ Символът със зачертано кошче за отпадъци указва, че като отпадък от електрическо и електронно оборудване събирането на продукта се извършва разделно (ОЕЕО). Употребяваните електрически и електронни уреди могат да съдържат опасни вещества. Не изхвърляйте този продукт заедно с битовите отпадъци. Предайте продукта на предназначените за целта предавателни пунктове за рециклиране на отпадъци от електрическо и електронно оборудване (ОЕЕО). Така ще помогнете за намаляването на използваните суровини и защитата на околната среда. Допълнителна информация може да получите от Вашия търговец или от компетентните институции.

### 8.3 Батерии



■ Изтощените батерии трябва да се изхвърлят като отпадък по надлежния начин. За тази цел в обектите за продажба на батерии и обществените събирателни пунктове има обозначени по съответния начин контейнери за депониране на батерии.

## 9 Технически характеристики

<b>Общи положения</b>	
Каталожен номер	#613000012004300 #613200012004300
Нетно тегло	4,5 kg (10 lbs)
Размери	
#613000012004300	520 x 365 x 140 mm (20 1/2 " x 14 3/8 " x 5 1/2 ")
#613200012004300	520 x 375 x 140 mm (20 1/2 " x 14 3/4 " x 5 1/2 ")
Номинално напрежение	220 – 240 V
Честота	50 – 60 Hz
Номинална мощност	1080 W
Входно налягане на водата	0,07 – 0,75 MPa/0,7 – 7,5 bar (10 – 109 psi)
Степен на защита	IPX4 Защита от водни пръски във всички посоки
Интегрирано устройство за безопасност	EN1717 – тип AB

<b>Нагревателна мощност</b>	
Проточен нагревател	1480 W
Отопление на седалото	50 W
Сешоар с топъл въздух	280 W

<b>Температурен диапазон</b>	
Работна температура	4 – 40°C (39 – 104°F)
Температурата на водата	33 – 41°C (92 – 106°F)
Температура на седалото	30 – 40°C (86 – 104°F)

### Температурен диапазон

Температура на сешоара с топъл въздух	35 – 55°C (95 – 131°F)
---------------------------------------	------------------------

### Потребление на вода

При работа на душа	0,35 – 0,7 l/min (0,09 – 0,18 gal/min)
--------------------	--

### Гаранция

Гаранционните условия за този продукт са могат да се видят онлайн.

- > Използвайте навигацията на [www.duravit.com](http://www.duravit.com) за достъп до „Сервиза“.
- > Запознайте се с гаранционните условия.

## 10 Декларации за съответствие

### Високочестотна енергия

#### Декларация за съответствие на Директивата относно високите честоти

Инсталираните вътре устройства за Bluetooth и микровълновия обхват отговарят на съществените изисквания и други приложими положения от Директивата за радиосъоръженията 2014/53/ЕС.



#### Обединеното кралство: Ограничено приложение

Само 24,050 – 24,250 GHz за защита на полицейските устройства за измерване на скоростта, така че, моля, използвайте само на закрито, за да осигурите достатъчно екраниране от полицейски скенери.

#### Франция: Ограничено приложение

Мощността е ограничена до 0,1 mW eirp в честотната лента 24,10 – 24,15 GHz. Военна употреба на радиолокацията. Използване на радарни устройства за измерване на скоростта от полицейските сили, така че, моля, използвайте само на закрито, за да осигурите достатъчно екраниране.

<b>BLE (Bluetooth Low Energy)</b>	
Тоалетна седалка с функция биде/ дистанционно управление	Работна честота: 2400 – 2483,5 MHz (2,400 – 2,4835 GHz); Макс. ниво на мощност: < 10 dBm
<b>Микровълни</b>	
Сензор за автоматично отваряне и затваряне на капака	Честотни обхвати за работа в микровълновия обхват: 24050 – 24250 MHz (24,05 – 24,25 GHz); Макс. предавателна мощност: < 16 mW.

## Satura rādītājs

1	Par šo dokumentu	176
2	Drošība	177
2.1	Dokumenta mērķis	177
2.2	Paredzētais lietojums	177
2.3	Prasības lietotājam	177
2.4	Elektriskā drošība	178
2.5	Higiēna	179
2.6	Norādes par tālvadības pults, kas aprīkota ar baterijām, lietošanu	180
2.7	Viegli apdegumi	180
2.8	Izstrādājuma bojājumu novēršana	181
3	Izstrādājuma pārskats	183
3.1	Konstrukcijas un funkciju apraksts	183
3.1.1	Sēdriņķa bloks	183
3.1.2	Sēdriņķa LED displejs	184
3.1.3	Darbības zona	185
3.1.4	Atkalķošanas funkcijas savienojums/galvenais slēdzis	185
3.2	Ražotāja iestatījumi	186
4	Pirmreizējā ieslēgšana	187
4.1	Tālvadības pults aktivizēšana	187
4.1.1	Tālvadības pults ar baterijām	187
4.2	Izstrādājuma aktivizēšana	187
4.3	Lietotnes lejupielāde	188
4.4	Lietotnes savienošana	188
4.5	Tālvadības pults savienošana pāri ar klozetpodu-bidē	189
5	Lietošana	190
5.1	Tālvadības pults/lietotne	190
5.2	Vāka atvēršana un aizvēršana	191
5.3	Lietotāja profila izveide, izmantojot tālvadības pulti	191

5.4	Enerģijas un ūdens efektivitāte	192
5.4.1	Enerģijas taupīšanas režīms (sēdriņķa apsilde)	192
5.4.2	Brīvdienu režīms	192
6	Tīrīšana un kopšana	193
6.1	Drošība	193
6.2	Tīrīšanas ieteikumi	193
6.2.1	Tīrīšana	193
6.2.2	Ieteicamie tīrīšanas līdzekļi	194
6.3	Dušas stieņa un dušas galviņas pašattīrīšanās	194
6.4	Dušas stieņa un dušas galviņas manuālās tīrīšanas režīms	194
6.5	Atkalķošana	195
7	Problēmas un risinājumi	198
7.1	Vispārīga informācija	198
7.2	Kļūdas novēršana	198
8	Utilizācija	204
8.1	Iepakojums	204
8.2	Elektriskie atkritumi (WEEE)	204
8.3	Baterijas	204
9	Tehniskie dati	205
10	Atbilstības deklarācijas	207

## **1 Par šo dokumentu**

Visi dokumenti par šo izstrādājumu un cita informācija ir pieejami tiešsaistē:

- > Lai nokļūtu izstrādājuma informācijas lapā, izmantojiet meklēšanas funkciju vai navigācijas iespējas vietnē [www.duravit.com](http://www.duravit.com).
- > Atveriet informāciju un dokumentus izstrādājuma informācijas lapas sadaļā “Lejupielādes”.
- > Atveriet īso instrukciju lietotnē. [►Lietotne] Izvēlne – Device Guide – Īsā instrukcija

## **2 Drošība**

### **2.1 Dokumenta mērķis**

Instrukcija ir izstrādājuma sastāvdaļa. Ja instrukcija NETIEK ievērota, pastāv risks gūt personu traumas, radīt izstrādājuma bojājumus un/vai materiālos zaudējumus.

> Izlasiet un ievērojiet instrukciju.

> Šo dokumentu saglabājiēt un nododiet nākamajiem lietotājiem.

Saglabātas tiesības veikt tehniskus uzlabojumus un mainīt attēlos redzamo izstrādājumu vizuālo noformējumu.

### **2.2 Paredzētais lietojums**

SensoWash® ir klozetpods-bidē, kas paredzēts dibena un intīmās zonas mazgāšanai un citām komforta funkcijām. Izstrādājumu drīkst lietot tikai telpās. Duravit NEUZŅEMAS nekādu atbildību par jebkādu izmantošanu ārpus paredzētā lietojuma vai par jebkādu citu izmantošanu.

### **2.3 Prasības lietotājam**

Šo izstrādājumu drīkst lietot bērni, kas ir jaunāki par 3 gadiem, taču tādā gadījumā ir nepieciešama pastāvīga uzraudzība, ko nodrošina pieaugušais tiešā bērna tuvumā. Šo izstrādājumu bērni no 3 gadu vecuma un personas ar ierobežotām fiziskām, sensorām vai garīgām spējām vai nepietiekamu pieredzi un/vai nepietiekamām zināšanām var lietot, ja tās tiek uzraudzītas vai ir instruētas par izstrādājuma drošu lietošanu un ar to saistīto apdraudējumu.

> Bērni NEDRĪKST rotaļāties ar izstrādājumu.

> Tīrīšanu un apkopi NEDRĪKST veikt bērni bez uzraudzības.

## 2.4 Elektriskā drošība

### Briesmas dzīvībai strāvas trieciena rezultātā

Nonākot saskarē ar elektrību, pastāv nāvējoša strāvas trieciena risks.

### Pareizas montāžas nodrošināšana

- Izstrādājumam jābūt atbilstoši saņemtam. Lietojiet izstrādājumu tikai tad, ja tas ir atbilstoši saņemts. Ievērojiet montāžas instrukciju.
- Izstrādājumam nav sava noplūdstrāvas aizsargslēdža, un tas jāpieslēdz pie elektriskās ķēdes, kurā ir instalēts noplūdstrāvas aizsargslēdzis.
- Ierīcēm atvienošanai no strāvas jābūt stacionāri instalētām elektroinstalācijā un jāatbilst vispārīgi spēkā esošajiem noteikumiem. Turklāt jānodrošina pilnīga visu kontaktu atvienošana atbilstoši pārsprieguma kategorijai III.

### Izvairīties no strāvas padeves vada bojājumiem

Ja tiek sabojāts šī izstrādājuma elektrības vads, lai izvairītos no apdraudējuma, tas jānomaina ražotājam vai tā klientu servisam, vai personai ar līdzvērtīgu kvalifikāciju.

- > Pārlicinieties, ka strāvas padeves vads NAV bojāts.
- > Strāvas padeves vadu NEDRĪKST saspiest vai kaut kur iespiest.
- > Netuviniet strāvas padeves vadu karstām virsmām un asām šķautnēm.

### NELIETOT bojātu izstrādājumu

NELIETOJIET izstrādājumu, ja tas nedarbojas pareizi vai ir bojāts.

- > Izslēdziet izstrādājumu.
- > Pārtrauciet strāvas padevi.
- > Aizveriet slēgvārstu, lai pārtrauktu ūdens padevi.
- > Sazinieties ar [help@duravit.com](mailto:help@duravit.com).

## **NEREMONTĒJIET izstrādājumu pats**

Remontu drīkst veikt tikai atbilstošs speciālists ar nepieciešamajām zināšanām un kvalifikāciju.

- > Neveiciet izstrādājumam NEKĀDAS izmaiņas, manipulācijas, papildu uzstādīšanas vai remonta mēģinājumus.
- > Izmantojiet tikai Duravit ieteiktos piederumus.

## **Mitruma izraisīta īssavienojuma novēršana**

- > NEINSTALĒJIET izstrādājumu pārmērīgi mitrā telpā. Lai novērstu kondensāciju elektriskajos komponentos, nodrošiniet pietiekamu vēdināšanu.
- > Ienesot izstrādājumu no aukstuma siltā vidē, vispirms atstājiet to dažas stundas izslēgtu, lai novērstu iespējamu kondensāta veidošanos.

## **2.5 Higiēna**

### **Kaitējums veselībai piesārņota, netīra vai ilgstoši stāvējuša ūdens dēļ**

Ja dušas funkcijām izmanto piesārņotu, netīru vai ilgstoši stāvējušu ūdeni, var rasties kaitējums veselībai.

- > Apgādājiet izstrādājumu tikai ar dzeramo ūdeni no galvenā ūdensapgādes cauruļvada.
- > NEPIESLĒDZIET notekūdeņus, skalošanas ūdeņus, saimniecības ūdeņus, jūras ūdeni vai citu neattīrītu vai daļēji attīrītu ūdeni.
- > Izmantojiet tikai komplektā iekļautās ūdens šļūtenes, NEIZMANTOJIET vecas šļūtenes.
- > Ja izstrādājums NAV lietots divas nedēļas vai ilgāk, iztukšojiet izstrādājumu un izslēdziet to (brīvdienu režīms).

## **2.6 Norādes par tālvadības pults, kas aprīkota ar baterijām, lietošanu**

### **Briesmas dzīvībai/ķīmisku apdegumu risks norīšanas gadījumā**

Šajā izstrādājumā ir pogu tipa baterijas. **NENORIJIET** baterijas! Baterijas norīšana var izraisīt smagus iekšējos apdegumus un nāvi tikai divu stundu laikā.

- > **NENORIJIET** baterijas, ķīmisku apdegumu risks.
- > Gan jaunas, gan izlietotas baterijas glabājiet bērniem nepieejamā vietā. Ja bateriju nodalījums NAV pareizi aizvērts, neturpiniet lietot ierīci un neļaujiet bērniem pie tās piekļūt.
- > Ja ir aizdomas, ka cilvēks ir norījis vai citādi ievadījis organismā bateriju, nekavējoties meklējiet medicīnisko palīdzību.

### **Kaitējums veselībai iztecējušas akumulatoru skābes rezultātā**

- > Ja akumulatoru skābe ir iztecējusi, novērsiet tās saskari ar ādu, acīm un gļotādu.
- > Pēc saskares ar skābi, skalojiet skarto vietu ar lielu daudzumu tīra ūdens un nekavējoties meklējiet ārsta palīdzību.
- > **NEPAKĻAUJIET** baterijas ekstremāliem apstākļiem: **NENOVĪETOJIET** uz karstām virsmām un **NEPAKĻAUJIET** tiešiem saules stariem. Pretējā gadījumā pastāv paaugstināts iztecēšanas risks.
- > Utilizējiet baterijas atbilstoši noteikumiem un glabājiet bērniem nepieejamā vietā. Pat lietotas baterijas var radīt traumas.

## **2.7 Viegli apdegumi**

### **Kaitējums veselībai vieglu apdegumu dēļ**

Ja ir ieslēgta sēdriņķa apsilde, lietojot podu ļoti ilgi, var gūt vieglus apdegumus.

- > Lietojot podu ļoti ilgi, sēdriņķa apsildi atslēdziet, it īpaši tas attiecas uz cilvēkiem ar ierobežotām sensorām un kustību spējām.

## **2.8 Izstrādājuma bojājumu novēršana**

### **Norādes par tālvadības pults, kas aprīkota ar baterijām, lietošanu**

- > **NELĀDĒJIET** baterijas, nekādā veidā tā neaktivizējiet atkārtoti, neizjauciet un nepakļaujiet pārmērīgai karstuma iedarbībai (piemēram, liesmām).
- > **NESAVIENOJIET** polu spailes īssavienojumā.
- > Lietotājs baterijas vienmēr nekavējoties izņemiet no tālvadības pults. Tās var iztecēt, tādējādi izraisot bojājumus.
- > **NEIELIECIET** tālvadības pultī jaunas un vecas baterijas kopā.
- > **NEDRĪKST** kombinēt dažādu veidu baterijas.
- > Pirms baterijas ievietošanas notīriet bateriju un kontaktus.
- > Baterijas jāievieto ar pareizu polaritāti atbilstoši marķējumam.
- > Izņemiet baterijas, ja tālvadības pulti paredzēts ilgstoši **NELIETOT**.

### **Izvairieties no izstrādājuma bojājumiem vai darbības traucējumiem, kas rodas no nelietpratīgas lietošanas**

- > **NEKĀPIET** un **NESTĀVIET** uz izstrādājuma.
- > Apzināti **NESMĒRĒJIET**, **NEAPŠĻAKSTIET** vai **NEAIZSPROSTOJIET** dušas stieni.

## **Izvairieties no sēdriņķa un vāka bojājumiem**

- > NESĒDIET un NESTĀVIET uz vāka, kā arī nebalstieties uz tā.
- > NENOŅEMIET sēdriņķi un vāku.
- > NESABOJĀJIET sēdriņķa virsmu. Ja sēdriņķa virsma ir bojāta, sazinieties ar [help@duravit.com](mailto:help@duravit.com).
- > Atkarībā no modeļa atveriet vai aizveriet vāku, izmantojot tāl vadības pulti vai lietotni.
- > NEPĀRTRAUCIET automātisko vāka atvēršanu un aizvēršanu ar roku.
- > Pārliedzieties, ka ir nolaists tualetes poda vāks un netiek bloķēta vāka automātiskā atvēršanās un aizvēršanās.
- > Lietojot tualetes podu, NEATSPIEDIETIES pret vāku.
- > NELIECIET uz vāka smagus priekšmetus.

## **Sasaluša ūdens radīti bojājumi**

- > NEUZSTĀDIET un nelietojiet izstrādājumu sala apdraudētās telpās. Telpas temperatūrai jābūt ne zemāka par 4 °C (39 °F).

## **Bojājumi, ko rada ārēja ietekme**

- > NELIECIET uz izstrādājuma atklātu uguni, sveces, cigaretes u. tml.
- > NEPAKĻAUJIET izstrādājumu tiešai ūdens vai tiešu saules staru iedarbībai.

### 3 Izstrādājuma pārskats

#### 3.1 Konstruktijas un funkciju apraksts

##### 3.1.1 Sēdriņķa bloks

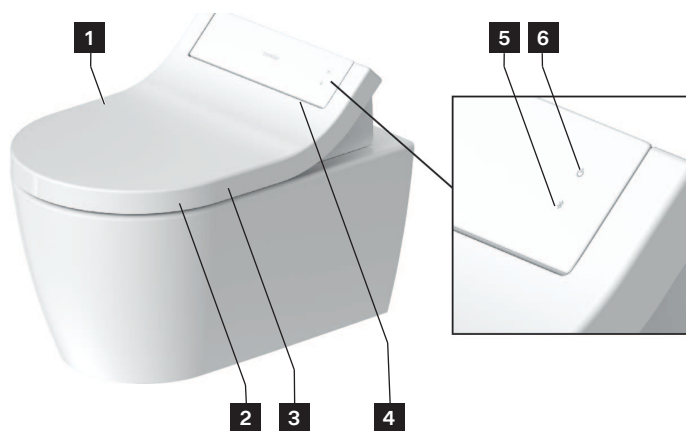

**1** Sensors (vāka atvēršana bez pieskārieniem)

**2** Sēdriņķa sensors

**3** Sēdriņķa apsilde

**4** Nakts apgaismojums

**5** Taustiņš "Bluetooth"/Bluetooth paziņojums (LED)

**6** Taustiņš "Power"/statusa paziņojums (LED)

### 3.1.2 Sēdriņķa LED displejs

#### Taustiņš “Power”

LED	Funkcija
Sarkana	Gaidstāve
Zaļa	Ieslēgts
Oranža	Enerģijas taupīšanas režīms
Mirgo zaļā krāsā	Aktīvs atkaļķošanas režīms.
Mirgo oranžā krāsā	Nepieciešama atkaļķošana. > Atkaļķojiet izstrādājumu. > Lai apturētu mirgošanu, vienreiz nospiediet taustiņu “Power”.
Mirgo sarkanā krāsā	Darbības traucējums > Izslēdziet izstrādājumu. > Pārtrauciet strāvas padevi. > Aizveriet slēgvārstu, lai pārtrauktu ūdens padevi. > Sazinieties ar <a href="mailto:help@duravit.com">help@duravit.com</a> .

#### Taustiņš “Bluetooth”

LED	Funkcija
Zila	Bluetooth ir pieejams vai savienots.
Izslēgt	Bluetooth nav pieejams.
Mirgo zilā krāsā	Ierīce ir savienošanas režīmā.

### 3.1.3 Darbības zona

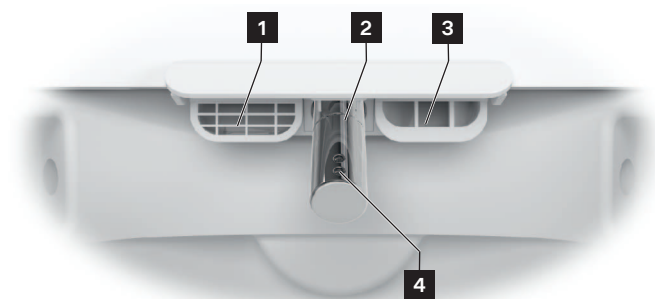

**1** Iekšējā pārplūde

**2** Dušas stienis

**3** Silta gaisa fēns

**4** Dušas galviņa

### 3.1.4 Atkaļķošanas funkcijas savienojums/galvenais slēdzis



**1** Atkaļķošanas funkcijas savienojums

**2** Galvenais slēdzis (galvenā elektroapgāde)

**3** Magnētisks vāks

### 3.2 Ražotāja iestatījumi

<b>Funkcija</b>	<b>Iestatīšanas diapazons</b>	<b>Ražotāja iestatījumi</b>
Vāka atvēršana/ aizvēršana bez pieskārieniem	Ieslēgts/izslēgts	Izslēgts
Komforta duša	Ieslēgts/izslēgts	Ieslēgts
Siltā gaisa fēna temperatūra	Izslēgta/zema/vidēja/ augsta	Vidēja
Dušas stieņa pozīcija	1, 2, 3, 4, 5	3
Dušas strūkļas intensitāte	Zema/vidēja/augsta	Vidēja
Ūdens temperatūra	Izslēgta/zema/vidēja/ augsta	Vidēja
Sēdriņķa apsilde	Ieslēgts/izslēgts	Ieslēgts
Enerģijas taupīšanas režīms	Ieslēgts/izslēgts	Izslēgts
Nakts apgaismojums	Izslēgts/automātiski/ ieslēgts	Automātiski
Apstiprinājuma signāls	Ieslēgts/izslēgts	Ieslēgts

## 4 Pirmreizējā ieslēgšana

### 4.1 Tālvadības pults aktivizēšana

#### 4.1.1 Tālvadības pults ar baterijām

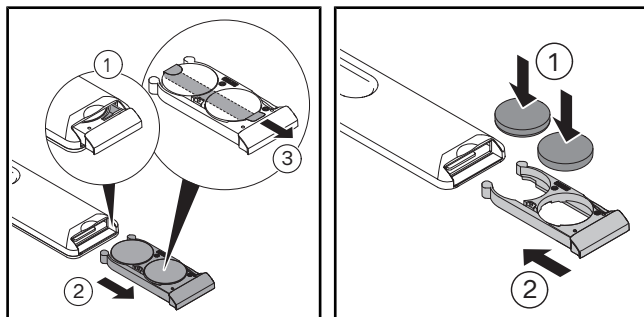

> Izņemiet bateriju nodalījumu.

> Nospiediet sviru, lai pilnībā atvērtu bateriju nodalījumu.

> Noņemiet aizsargplēvi.

> Ievietojiet baterijas (CR2450).

> Aizveriet bateriju nodalījumu.

### 4.2 Izstrādājuma aktivizēšana

#### **UZMANĪBU**

**Kaitējums veselībai piesārņota, netīra vai ilgstoši stāvējuša ūdens dēļ.**

Ja dušas funkcijām izmanto piesārņotu, netīru vai ilgstoši stāvējušu ūdeni, var rasties kaitējums veselībai.

> Ja izstrādājums NAV lietots divas nedēļas vai ilgāk, aktivizējiet papildu pašattīrīšanos.

Izstrādājums ir pilnībā jāuzstāda saskaņā ar montāžas instrukciju un jāpievieno galvenajai strāvas padevei un ūdens pieslēgumam.

> Pārlicinieties, ka slēgvārsts ir atvērts.

> Ieslēdziet izstrādājumu ar taustiņu "Power".

LED deg zaļā krāsā. Iespējams, tiek veikta inicializācija, kas var ilgt vairākas minūtes.

> Lai pārbaudītu izstrādājumu, starp keramiku un sēdriņķi uzklājiet aizsargu pret šļakatām.

> Ar roku nospiediet sēdriņķa sensoru un turiet to nospiestu, līdz atskan skaņas signāls.

> Lai pārbaudītu izstrādājumu, aktivizējiet funkciju "Dibena duša" vai "Sieviešu duša".

### 4.3 Lietotnes lejupielāde



- > Play Store (Android) vai App Store (iOS) meklējiet “SensoWash”.
- > Lejupielādējiet lietotni.
- > Ja nepieciešams, atļaujiet piekļuvi atrašanās vietas noteikšanas pakalpojumiem (GPS).

### 4.4 Lietotnes savienošana

Izstrādājums ir savienots ar lietotni, izmantojot Bluetooth. Lai izveidotu savienojumu, jāaktivizē izstrādājums un Bluetooth funkcija.

- > Aktivizējiet lietotni mobilajā ierīcē.
- > Izpildiet lietotnes pakāpeniskos norādījumus.  
Lietotne apstiprina, kad savienojums ir izveidots.

## 4.5 Tālvadības pults savienošana pāri ar klozetpodu-bidē

Kad tālvadības pults augšpusē mirgo sarkana LED, ar tālvadības pulti aktivizējiet režīmu savienošanai pāri.

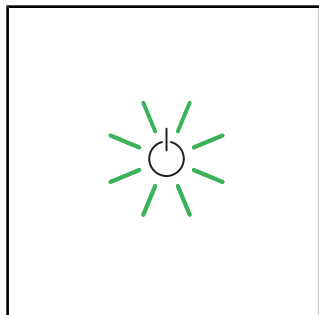

> Pārliecinieties, ka izstrādājums ir aktivizēts (taustiņš "Power" deg zaļā krāsā).

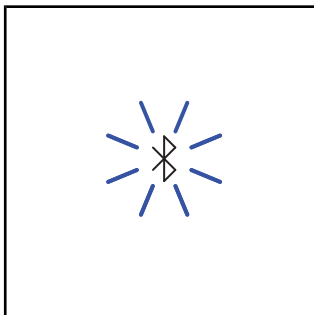

> Nospiediet izstrādājuma taustiņu "Bluetooth" un turiet to nospiestu, līdz sāk mirgot zilā LED.

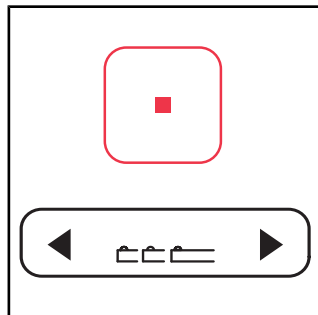

> Nospiediet tālvadības pults taustiņu "Stop" un turiet to nospiestu.

> Vienlaicīgi dušas stieņa pozīcijas taustiņā vispirms nospiediet kreiso bultiņu, pēc tam – labo bultiņu.

> Atlaidiet taustiņus.

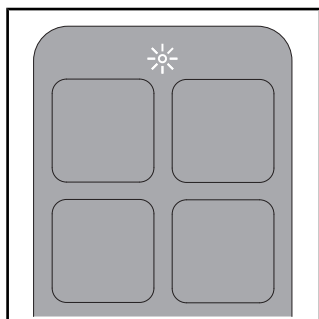

> Procesa laikā mirgo LED tālvadības pults augšpusē.









> Kad savienojums ir izveidots, LED tālvadības pults augšpusē vairākas sekundes mirgo baltā krāsā.





## 5 Lietošana

### 5.1 Tālvadības pults/lietotne

Izstrādājumu iespējams vadīt, izmantojot tālvadības pulti (pamatfunkcijas) un/vai lietotni (paplašināts apjoms). Vairākus iestatījumus iespējams veikt tikai lietotnē. Funkcijas tiek konfigurētas atbilstoši rūpnīcas iestatījumiem.

> Lejupielādējiet lietotni, lai varētu veikt visus šim izstrādājumam pieejamos iestatījumus.

Simbols	Nosaukums
	Izvēlne
	Izstrādājuma pievienošana vai noņemšana.
	Aktivizē <b>dibena dušu</b> . Ja funkcija nav apturēta, tā automātiski apstājas pēc 2 minūtēm.
	Aktivizē <b>sieviešu dušu</b> . Ja funkcija nav apturēta, tā automātiski apstājas pēc 2 minūtēm.
	Aktivizē (īss skaņas signāls) / deaktivizē (garš skaņas signāls) <b>sēdriņķa apsildi</b> .
	Aktivizē <b>siltā gaisa fēnu</b> . Funkcijai ir šādi līmeņi: izslēgts/zems/vidējs/augsts. Ja funkcija nav apturēta, tā automātiski apstājas pēc 5 minūtēm. [▶Lietotne] Home – Siltā gaisa fēns – Temperatūra
	Iestata <b>ūdens temperatūru</b> . Funkcijai ir šādi līmeņi: izslēgts/zems/vidējs/augsts. Iestatījumi tiek rādīti tālvadības pultī (LED) un lietotnē. [▶Lietotne] Home – Dibena duša/sieviešu duša
	Iestata <b>ūdens strūkļas intensitāti</b> . Funkcijai ir šādi līmeņi: zems/vidējs/augsts. Iestatījumi tiek rādīti tālvadības pultī (LED) un lietotnē. [▶Lietotne] Home – Dibena duša/sieviešu duša
	Iestata <b>ūdens stieņa pozīciju</b> . Funkcijai ir šādi līmeņi: 1, 2, 3, 4 un 5. Iestatījumi tiek rādīti tālvadības pultī (LED) un lietotnē. [▶Lietotne] Home – Dibena duša/sieviešu duša

Simbols	Nosaukums
 	Aktivizē <b>lietotāja profilu</b> (tikai tālvadības pults). Iestatījumus var veikt ar tālvadības pulti vai lietotnē. > Lai aplūkotu saglabātos iestatījumus, izvēlieties jebkuru funkciju.
	Atver/aizver <b>vāku</b> .
	<b>Aptur</b> ieslēgtu funkciju.

**PADOMS** Sēdriņķis ir aprīkots ar sensoru. Dušas un fēna funkcijas var aktivizēt tikai tad, ja lietotājs sēž uz tualetes poda.

## 5.2 Vāka atvēršana un aizvēršana

### NORĀDĪJUMS

#### Sēdriņķa bloka bojājumi

Pārtraucot ieslēgtu vāka mehāniskās atvēršanas un aizvēršanas funkciju, izstrādājums var tikt bojāts.

> **NEPĀRTRAUCIET** mehānisko vāka atvēršanu un aizvēršanu ar roku.

Vāku iespējams atvērt un aizvērt ar tālvadības pulti vai lietotni. Izstrādājumam papildus ir arī kustību sensors. Vāks atveras un aizveras bez saskares, tiklīdz lietotājs pietuvojas vai attālinās.

## 5.3 Lietotāja profila izveide, izmantojot tālvadības pulti

Personiskās izvēles iespējams saglabāt dažādos lietotāja profilos.

> Aktivizējiet dibena dušu/sieviešu dušu.

> Iestatiet dušas stieņa pozīciju, dušas strūkļas intensitāti un ūdens temperatūru, kamēr funkcija darbojas.

LED uz tālvadības pults norāda attiecīgo iestatījumu.

> 3 sekundes turiet nospiestu 1./2./3./4. lietotāja profilu, lai to saglabātu.

**PADOMS** Sēdriņķis ir aprīkots ar sensoru. Dušas un fēna funkcijas var aktivizēt tikai tad, ja lietotājs sēž uz tualetes poda.

## 5.4 Enerģijas un ūdens efektivitāte

Lai samazinātu dabas resursu patēriņu, izstrādājumam ir plūsmas sildītājs un automātiskās apturēšanas funkcija visām dušas un fēna funkcijām. Lai ikdienā taupītu enerģiju, varat pielāgot šādus iestatījumus:

### 5.4.1 Enerģijas taupīšanas režīms (sēdriņķa apsilde)

Deaktivizē sēdriņķa apsildi uz noteiktu laiku, piemēram, dienas laikā, darba laikā. Pēc tam sēdriņķa apsilde tiek atkārtoti deaktivizēta.

- > Aktivizējiet enerģijas taupīšanas režīmu, izmantojot lietotni. [▶Lietotne] Izvēlne – Iestatījumi – Sēdriņķis

Ja izstrādājums 48 h nav lietots, enerģijas taupīšanas režīms tiek aktivizēts automātiski.

- > Izvēlieties jebkuru funkciju, lai atkārtoti aktivizētu izstrādājumu.

### 5.4.2 Brīvdienu režīms

Ja izstrādājums nav lietots divas nedēļas vai ilgāk, iztukšojiet izstrādājumu un izslēdziet to.

- > Aizveriet slēgvārstu, lai pārtrauktu ūdens padevi.
- > Aktivizējiet brīvdienu režīmu, izmantojot lietotni. [▶Lietotne] Izvēlne – Kopšana – Brīvdienu režīms

Tiek iztukšota ūdens tvertne. Lietotne apstiprina, kad process ir pabeigts.

- > Pārtrauciet strāvas padevi.
- > Izņemiet baterijas no tālvadības pults.

## 6 Tīrīšana un kopšana

### 6.1 Drošība

#### BRĪDINĀJUMS

##### **Briesmas dzīvībai strāvas trieciena rezultātā**

Sēdriņķa blokā atrodas izstrādājuma elektriskie komponenti.

- > Pirms tīrīšanas atvienojiet izstrādājumu no strāvas tīkla, izmantojot galveno strāvas padevi.
- > NELEJIET uz sēdriņķa bloka ūdeni.
- > NEPIEĻAUJIET sēdriņķa blokā ūdens iekļūšanu.

#### NORĀDĪJUMS

##### **Nepareizas tīrīšanas izraisīti izstrādājuma bojājumi**

Nepareizi tīrīšanas līdzekļi, tīrīšanas piederumi un tīrīšanas aprīkojums var sabojāt un neatgriezeniski mainīt virsmas krāsu.

- > Lietojiet tikai Duravit ieteiktos tīrīšanas līdzekļus un tīrīšanas piederumus.
- > Ievērojiet tīrīšanas līdzekļa ražotāja lietošanas norādījumus.
- > Izmantojiet tikai tīrīšanas aprīkojumu, kas paredzēts lietošanas vietai (NELIETOJIET augstspiediena tīrīšanas ierīces vai tvaika tīrīšanas ierīces).

#### NORĀDĪJUMS

##### **Izstrādājuma bojājumi, ko rada izsmidzināms šķidrums**

Izsmidzinātais šķidrums var iekļūt vissīkākajās atverēs un spraugās un sabojāt virsmu.

- > Izsmidzināmos tīrīšanas līdzekļus izsmidziniet uz tīrīšanas drānas, bet ne tieši uz izstrādājuma.

#### NORĀDĪJUMS

##### **Izstrādājuma bojājumi garu tīrīšanas intervālu dēļ**

Pārāk gari tīrīšanas intervāli var radīt noturīgus netīrumus.

- > Tīriet virsmas regulāri un uzreiz pēc tam, kad virsma ir kļuvusi netīra.

### 6.2 Tīrīšanas ieteikumi

#### 6.2.1 Tīrīšana

- > Tīriet virsmas regulāri un uzreiz pēc tam, kad virsma ir kļuvusi netīra.
- > Notīriet virsmu ar mitru tīrīšanas drānu.
- > Lielākus netīrumus notīriet ar ieteikto tīrīšanas līdzekli. To darot, vienmēr uzklājiet tīrīšanas līdzekli uz tīrīšanas drāniņas.
- > Tualetes poda tīrīšanai izmantojiet tualetes suku.
- > Noskalojiet ar tīru ūdeni, lai notīrītu visas tīrīšanas līdzekļa paliekas.
- > Nožāvējiet virsmu.

## 6.2.2 Ieteicamie tīrīšanas līdzekļi

Komponents	Tīrīšanas līdzeklis	Tīrīšanas piederumi
Sēdriņķis un vāks	Neitrāls tīrīšanas līdzeklis (pH 6 – 8) (piemēram, neitrāls tīrīšanas šķidrums)	Kokvilnas tīrīšanas drāniņa
Panelis	Neitrāls tīrīšanas līdzeklis (pH 6 – 8) (piemēram, neitrāls tīrīšanas šķidrums)	Kokvilnas tīrīšanas drāniņa
Dušas stienis/dušas galviņa	Neitrāls tīrīšanas līdzeklis (pH 6 – 8) (piemēram, neitrāls tīrīšanas šķidrums)	– Mākslīgo šķiedru tīrīšanas drāniņa – Abrazīva suka
Keramikas pods Ikdienas tīrīšana	Neitrāls tīrīšanas līdzeklis (pH 6 – 8) (piemēram, neitrāls tīrīšanas šķidrums)	– Mākslīgo šķiedru tīrīšanas drāniņa – Tualetes suka
Keramikas pods Kaļķis	Skābs tīrīšanas līdzeklis (pH < 6) (piemēram, citronu tīrīšanas šķidrums)	– Mākslīgo šķiedru tīrīšanas drāniņa – Tualetes suka
Tālvadības pults	Ūdens	Kokvilnas tīrīšanas drāniņa

## 6.3 Dušas stieņa un dušas galviņas pašattīrīšanās

Pirms un pēc katras dušas lietošanas ievilktais dušas stienis tiek iztīrīts automātiski. Šo funkciju var aktivizēt tikai tad, ja neviens nesēž uz tualetes poda/ sēdriņķa sensors nav aktivizēts.

> Ja izstrādājums NAV lietots divas nedēļas vai ilgāk, ar lietotni aktivizējiet papildu pašattīrīšanos. [▶Lietotne] Izvēlne – Kopšana – Pašattīrīšanās

## 6.4 Dušas stieņa un dušas galviņas manuālās tīrīšanas režīms

Manuāla tīrīšana ir iespējama tikai tad, ja sēdriņķa sensors nav aktivizēts.

> Lai manuālās tīrīšanas veikšanai izbīdītos dušas stienis, aktivizējiet manuālās tīrīšanas režīmu lietotnē. [▶Lietotne] Izvēlne – Kopšana – Manuāla tīrīšana

> Izpildiet lietotnes norādījumus.

**PADOMS** Šo funkciju var aktivizēt tikai tad, ja neviens nesēž uz tualetes poda/ sēdriņķa sensors nav aktivizēts.

## 6.5 Atkaļķošana

### NORĀDĪJUMS

#### Darbības ierobežojumi vai produkta bojājumi apkaļķošanās rezultātā

Reģionos ar cietu ūdeni var veidoties kaļķa nosēdumi. Kaļķis var samazināt izstrādājuma jaudu.

- > Pārbaudiet ūdens kvalitāti reģionā. Ja ūdens cietība ir  $\geq 14$  °dH (2,5 mmol/l), Duravit iesaka instalēt ūdens mīkstinātāju.
- > Konfigurējiet atkaļķošanas iestatījumus atbilstoši reģionālajai ūdens cietībai. [►Lietotne] Izvēlne– Kopšana– Atkaļķošana
- > Regulāri atkaļķojiet izstrādājumu. Kad izstrādājumu nepieciešams atkaļķot, sēdriņķa bloka taustiņš “Power” mirgo oranžā krāsā un lietotnes izvēlnē parādās sarkans punkts.
- > Izmantojiet tikai Duravit oriģinālos atkaļķošanas līdzekļus.

Ūdens cietība	Atkaļķošanas intervāls
Mīksts: < 8,4 °dH (1,5 mmol/l)	Ik pēc pusgada
Vidējs: 8,4 – 14 °dH (1,5 – 2,5 mmol/l)	Ik pēc pusgada
Ciets: > 14 °dH (2,5 mmol/l)	Ik ceturksni

Atkaļķošanas procesu iespējams aktivizēt, izmantojot lietotni.

- > Izpildiet lietotnes norādījumus.

Atkaļķošanas procesu iespējams aktivizēt ar tālvadības pulti.

Kamēr notiek atkaļķošana, izstrādājumu nevar izmantot.

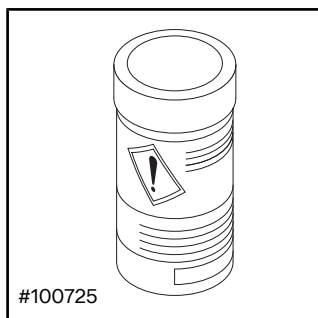

- > Ievērojiet ražotāja sagatavotos lietošanas norādījumus.
- > Atkarībā no modeļa pirms atkaļķošanas izslēdziet funkciju “Vāka atvēršana/aizvēršana bez pieskārieniem”.

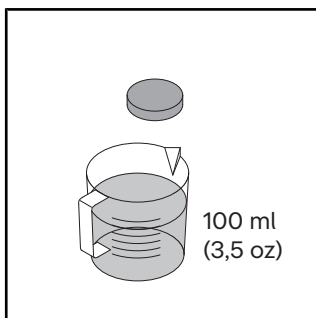

- > Izšķīdiniet vienu atkaļķošanas tableti 100 ml (3,5 oz) silta ūdens.
- > Pagaidiet, līdz atkaļķošanas tablete ir pilnībā izšķīdusi. Ja nepieciešams, saspaidiet tableti.

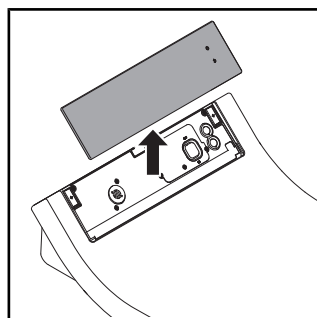

- > Noņemiet vāciņu.

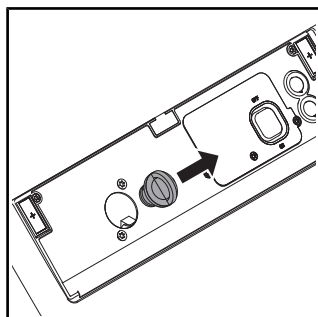

- > Izvelciet aizbāzni.

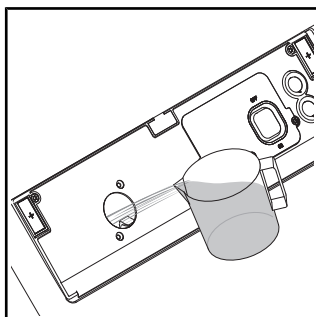

- > Iepildiet atkaļķošanas līdzekli atverē.
- > Atkarībā no modeļa liekais atkaļķošanas šķidrums var ietecēt tualetes podā.

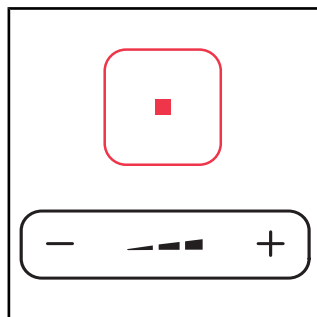

- > Nospiediet taustiņu “Stop” un turiet to nospiestu.
- > Vienlaicīgi nospiediet taustiņa “Dušas strūklas intensitāte” mīnus zīmi un turiet to nospiestu, līdz atskan skaņas signāls.
- > Atlaidiet taustiņus.

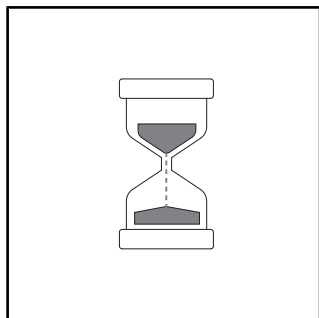

- > Atskan skaņas signāls. Kamēr ir aktīvs atkaļķošanas režīms, mirgo zaļais sēdriņķa bloka LED indikators.
- > Atkaļķošanas process sākas. Atkaļķošanas process ilgst aptuveni 1/2 h.

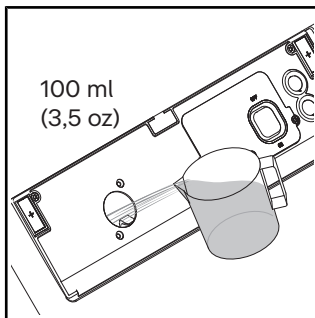

- > Noskalojiet ar tīru ūdeni.

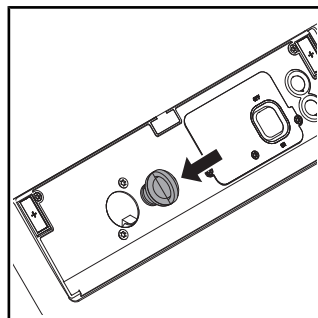

- > Iespiediet iekšā aizbāzni.
- > Uzlieciet vāku.

## 7 Problēmas un risinājumi

### 7.1 Vispārīga informācija

Rīcība traucējuma gadījumā:

- > Izslēdziet izstrādājumu un atkārtoti ieslēdziet to.
- > Ievērojiet turpmāk tekstā dotās instrukcijas.
- > Ja izstrādājums vairs nedarbojas pareizi, sazinieties ar [help@duravit.com](mailto:help@duravit.com).
- > Sagatavojiet preces numuru. Preces numurs ir atrodams tehniskajos datos lietošanas instrukcijas beigās, uz iepakojuma etiķetes, uz izstrādājuma etiķetes un lietotnē.  
[▶Lietotne] Izvēlne – Device Guide – Ierīču pārvaldība – Ierīču informācija

### 7.2 Kļūdas novēršana

Problēma	Iespējamais iemesls	Risinājums
<b>LED displejs (sēdriņķa bloks)</b>		
LED indikators mirgo sarkanā krāsā.	Darbības traucējums	<ul style="list-style-type: none"><li>&gt; Izslēdziet izstrādājumu.</li><li>&gt; Pārtrauciet strāvas padevi.</li><li>&gt; Aizveriet slēgvārstu, lai pārtrauktu ūdens padevi.</li><li>&gt; Sazinieties ar <a href="mailto:help@duravit.com">help@duravit.com</a>.</li></ul>
LED indikators trīs reizes nomirgo sarkanā krāsā.	Ūdensvadā ir gaiss.	<ul style="list-style-type: none"><li>&gt; Lietotnē aktivizējiet papildu pašattīršanās funkciju. [▶Lietotne] Izvēlne – Kopšana – Pašattīršanās</li></ul>
	Aizvērts ūdensvada slēgvārsts.	<ul style="list-style-type: none"><li>&gt; Atveriet slēgvārstu.</li></ul>
	Netīra ūdensvada blīve ar sietiņu.	<ul style="list-style-type: none"><li>&gt; Sazinieties ar <a href="mailto:help@duravit.com">help@duravit.com</a>.</li></ul>
	Ūdens vads ir saliekts vai saspīests.	<ul style="list-style-type: none"><li>&gt; Sazinieties ar sanitārtehniķi.</li></ul>

<b>Problēma</b>	<b>Iespējamais iemesls</b>	<b>Risinājums</b>
LED indikators mirgo oranžā krāsā.	Nepieciešama atkaļķošana.	<ul style="list-style-type: none"> <li>&gt; Atkaļķojiet izstrādājumu.</li> <li>&gt; Lai apturētu mirgošanu, vienreiz nospiediet taustiņu "Power".</li> </ul>
LED indikators mirgo zaļā krāsā.	Aktīvs atkaļķošanas režīms.	Atkaļķošana ilgst apm. 1/2 h. Šajā laikā izstrādājumu nevar izmantot.
<b>Vispārīgas problēmas</b>		
Izstrādājums nedarbojas.	Izstrādājums ir izslēgts (nedeg LED indikators).	> Ieslēdziet vai pieslēdziet izstrādājumu.
	Izstrādājums ir gaidstāves režīmā (LED indikators deg sarkanā krāsā).	> Aktivizējiet izstrādājumu.
Izplūst ūdens.	Noplūde	<ul style="list-style-type: none"> <li>&gt; Izslēdziet izstrādājumu.</li> <li>&gt; Pārtrauciet strāvas padevi.</li> <li>&gt; Aizveriet slēgvārstu, lai pārtrauktu ūdens padevi.</li> <li>&gt; Sazinieties ar <a href="mailto:help@duravit.com">help@duravit.com</a>.</li> </ul>
<b>Tālvadības pults</b>		
Tālvadības pults nereaģē.	Baterijas ir gandrīz izlādējušās (LED indikators mirgo baltā krāsā).	> Nomainiet baterijas.
	Tālvadības pults nav savienota ar izstrādājumu (LED indikators tālvadības pults augšdaļā mirgo sarkanā krāsā).	> Aktivizējiet režīmu tālvadības pults savienošanai pārī.
	Nav ievietotas baterijas.	> Ievietojiet baterijas.
	Tālvadības pults defekts.	> Sazinieties ar <a href="mailto:help@duravit.com">help@duravit.com</a> .

<b>Problēma</b>	<b>Iespējamais iemesls</b>	<b>Risinājums</b>
<b>Dušas funkcijas</b>		
Pārslēgšanas starp dibena un sieviešu dušu notiek ilgi.	Dušas stienis funkciju starplaikā tiek iebīdīts. Pārslēgšana ilgst apm. 12 sekundes.	Normāls stāvoklis
Dušas strūklas intensitāte ir pārāk vāja.	Iestatīta "Zema" dušas strūklas intensitāte.	> Palieliniet dušas strūklas intensitāti. [▶Lietotne] Home – Dibena duša/sieviešu duša
	Ūdens vads ir saliekts vai saspīests.	> Sazinieties ar sanitārtehnīķi.
Dušas strūklas intensitāte ir nestabila.	Ūdens filtrs ir aizsērējis.	> Sazinieties ar help@duravit.com.
Ūdens temperatūra ir pārāk augsta/zema.	Temperatūra ir iestatīta nepareizi.	> Iestatiet temperatūru. [▶Lietotne] Home – Dibena duša/sieviešu duša
Dibena duša/sieviešu duša apstājas automātiski.	Funkcija automātiski apstājas pēc 2 min.	Normāls stāvoklis
	Sēdriņķa sensors ir zaudējis kontaktu.	> Apsēdieties atkārtoti. > Aktivizējiet funkciju.
Dibena duša/sieviešu duša nedarbojas.	Dušas galviņa ir aizsērējusi.	> Iztīriet dušas galviņu. [▶Lietotne] Home – Dibena duša/sieviešu duša
	Sēdriņķa sensors ir zaudējis kontaktu.	> Apsēdieties atkārtoti. > Aktivizējiet funkciju.
<b>Sēdriņķa apsilde</b>		
Sēdriņķa apsilde nedarbojas.	Funkcija ir deaktivizēta.	> Aktivizējiet funkciju. [▶Lietotne] Iestatījumi – Sēdriņķis

<b>Problēma</b>	<b>Iespējamais iemesls</b>	<b>Risinājums</b>
Sēdriņķa temperatūra ir pārāk augsta/zema.	Temperatūra ir iestatīta nepareizi.	> Iestatiet temperatūru. [▶Lietotne] Iestatījumi – Sēdriņķis
Sēdriņķa temperatūra ir pārāk zema.	Izstrādājums ir enerģijas taupīšanas režīmā (LED indikators deg oranžā krāsā).	> Deaktivizējiet enerģijas taupīšanas režīmu. [▶Lietotne] Iestatījumi – Sēdriņķis
	Izstrādājums automātiski aktivizē enerģijas taupīšanas režīmu, ja visas funkcijas ir bijušas neaktīvas ilgāk nekā 48 stundas.	> Izvēlieties jebkuru funkciju, lai atkārtoti aktivizētu izstrādājumu.
<b>Silta gaisa fēns</b>		
Siltā gaisa fēna temperatūra ir pārāk augsta/zema.	Temperatūra ir iestatīta nepareizi.	> Iestatiet temperatūru. [▶Lietotne] Home – Siltā gaisa fēns
Siltā gaisa fēns apstājas automātiski.	Funkcija automātiski apstājas pēc 5 min.	Normāls stāvoklis
	Sēdriņķa sensors ir zaudējis kontaktu.	> Apsēdieties atkārtoti. > Aktivizējiet funkciju.
<b>Nakts apgaismojums</b>		
Nakts apgaismojums nedarbojas.	Funkcija ir deaktivizēta.	> Aktivizējiet nakts apgaismojumu vai automātisko režīmu. [▶Lietotne] Iestatījumi – Apgaismojums un signāls
	Automātiskais režīms ir aktivizēts. Funkcija automātiski deaktivizē nakts apgaismojumu, ja apkārtējā gaisma ir spilgta.	Normāls stāvoklis

<b>Problēma</b>	<b>Iespējamais iemesls</b>	<b>Risinājums</b>
Nakts apgaismojums deg pastāvīgi.	Funkcija ir aktivizēta.	> Deaktivizējiet nakts apgaismojumu vai aktivizējiet automātisko režīmu. [▶Lietotne] Iestatījumi – Apgaismojums un signāls
	Automātiskais režīms ir aktivizēts. Funkcija automātiski aktivizē nakts apgaismojumu, ja apkārtējā gaisma ir pārāk tumša.	Normāls stāvoklis
<b>Tīrīšana ar rokām</b>		
Dušas stienis tiek iebīdīts automātiski.	Funkcija automātiski apstājas pēc 2 min.	> Aktivizējiet funkciju. [▶Lietotne] Izvēlne – Manuāla tīrīšana
<b>Automātiska pašattīršanās</b>		
No izbīdītās dušas tek ūdens.	Pirms un pēc katras dušas lietošanas ievilktais dušas stienis tiek iztīrīts automātiski.	Normāls stāvoklis
<b>Vāks</b>		
Vāks neatveras automātiski.	Izstrādājums nav atpazinis lietotāju, kurš tuvojas.	> Atkārtoti pietuvojieties izstrādājumam (apm. 1 m (1,1 yd) attālumā).
	Funkcija ir bojāta.	> Sazinieties ar help@duravit.com.
	Funkcija nav aktivizēta.	> Aktivizējiet funkciju. [▶Lietotne] Iestatījumi – Vāks
Vāks neaizveras uzreiz.	Pēc lietotāja aiziešanas vāks automātiski aizveras pēc 90 sekundēm.	Normāls stāvoklis

Problēma	Iespējamais iemesls	Risinājums
<b>Lietotne</b>		
Lietotne nedarbojas.	Lietotne un izstrādājums nav savienoti.	<ul style="list-style-type: none"> <li>&gt; Savienojiet izstrādājumu ar lietotni.</li> <li>&gt; Pārlicinieties, vai savienojums ir veiksmīgi izveidots.</li> </ul>
Lietotnes izvēlnē parādās sarkans punkts.	Nepieciešama atkaļķošana.	<ul style="list-style-type: none"> <li>&gt; Atkaļķojiet izstrādājumu.</li> </ul>

## 8 Utilizācija

### 8.1 Iepakojums

Bērni nedrīkst rotaļāties ar plastmasas maisiņiem vai iepakojuma materiāliem, jo no tiem izriet savainošanās vai nosmakšanas risks. Uzglabājiet šādus materiālus drošā vietā vai utilizējiet tos videi draudzīgā veidā. Ja iespējams, saglabājiet iepakojumu līdz garantijas laika beigām.

### 8.2 Elektriskie atkritumi (WEEE)



■ Simbols ar pārsvītrotu atkritumu urnu norāda, ka tas ir elektriskās un elektroniskās aparatūras atkritumi (WEEE). Nolietotas elektriskās un elektroniskās ierīces var saturēt bīstamas vielas. Neizmetiet šo izstrādājumu sadzīves atkritumos. Nododiet to speciālā nolietoto elektronisko un elektrisko ierīču savākšanas un otrreizējās pārstrādes punktā (WEEE). Tā jūs palīdzēsiet iegūt izejmateriālus un saudzēt apkārtējo vidi. Lai iegūtu vairāk informācijas, sazinieties ar savu izplatītāju vai atbildīgajām iestādēm.

### 8.3 Baterijas



■ Nolietotās baterijas jāutilizē pienācīgā veidā. Šim nolūkam tirdzniecības vietās, kur pārdod baterijas, un pašvaldību organizētos savākšanas punktos ir izvietotas atbilstoši marķētas urnas bateriju utilizācijai.

## 9 Tehniskie dati

Vispārīga informācija	
Produkta numurs	#613000012004300 #613200012004300
Neto svars	4,5 kg (10 lbs)
Izmēri	
#613000012004300	520 x 365 x 140 mm (20 1/2 " x 14 3/8 " x 5 1/2 ")
#613200012004300	520 x 375 x 140 mm (20 1/2 " x 14 3/4 " x 5 1/2 ")
Nominālais spriegums	220 – 240 V
Frekvence	50 – 60 Hz
Nominālā jauda	1080 W
Ieplūdes ūdens spiediens	0,07 – 0,75 MPa / 0,7 – 7,5 bar (10 – 109 psi)
Aizsardzības veids	IPX4 Aizsardzība pret vispārīgu ūdens šļākšanos
Iebūvētā drošības ierīce	EN1717, tips AB

Sildīšanas jauda	
Caurplūdes sildītājs	1480 W
Sēdriņķa apsilde	50 W
Silta gaisa fēns	280 W

Temperatūras diapazons	
Darba temperatūra	4 – 40 °C (39 – 104 °F)
Ūdens temperatūra	33 – 41 °C (92 – 106 °F)
Sēdriņķa temperatūra	30 – 40 °C (86 – 104 °F)
Siltā gaisa fēna temperatūra	35 – 55 °C (95 – 131 °F)

## Ūdens patēriņš

Dušas režīms	0,35 – 0,7 l/min. (0,09 – 0,18 gal/min.)
--------------	--

### Garantija

Garantijas noteikumi šim izstrādājumam ir pieejami tiešsaistē.

- > Lai nokļūtu sadaļā “Serviss”, izmantojiet navigācijas iespējas vietnē [www.duravit.com](http://www.duravit.com).
- > Atveriet garantijas noteikumus.

## 10 Atbilstības deklarācijas

### Augstfrekvences enerģija

#### Radiofrekvences atbilstības paziņojums

Uzstādītā Bluetooth un mikroviļņu ierīce atbilst piemērojamajām prasībām un citiem piemērojamajiem Atjaunīgās enerģijas direktīvas 2014/53/ES noteikumiem.



#### Apvienotā Karaliste: Ierobežota izmantošana

Tikai 24,050 – 24,250 GHz aizsardzībai pret policijas izmantotajām ātruma mērierīcēm, tādēļ izmantojiet tikai iekštelpās, lai nodrošinātu pietiekamu policijas skeneru ekranēšanu.

#### Francija: Ierobežota izmantošana

Frekvenču diapazonā 24,10 – 24,15 GHz jauda ierobežota līdz 0,1 mW EIRP. Pielieto militārajā jomā radiolokācijai. Policijas izmantoto radaru/ātruma mērierīču darbība, tādēļ izmantojiet tikai iekštelpās, lai nodrošinātu pietiekamu ekranēšanu.

<b>BLE (Bluetooth Low Energy)</b>	
Tualetes poda vāks/tālvadības pulsts	Darbības frekvence: 2400 – 2483,5 MHz (2,400 – 2,4835 GHz); Maks. jaudas līmenis: < 10 dBm
<b>Mikroviļņi</b>	
Sensors vāka automātiskai atvēršanai un aizvēršanai	Mikroviļņu frekvenču diapazons: 24050 – 24250 MHz (24,05 – 24,25 GHz); Maks. pārraides jauda: < 16 mW.

## Turinys

1	Apie šį dokumentą	210
2	Apsauga	211
2.1	Dokumento paskirtis	211
2.2	Naudojimas pagal paskirtį	211
2.3	Naudotojui keliami reikalavimai	211
2.4	Elektros sauga	212
2.5	Higiena	213
2.6	Nuotolinio valdymo pulto su baterijomis naudojimo nurodymai	214
2.7	Lengvi nudegimai	214
2.8	Žalos gaminiui išvengimas	215
3	Gaminio apžvalga	217
3.1	Sandaros ir funkcijų aprašymas	217
3.1.1	Sėdimoji dalis	217
3.1.2	Sėdynės bloko šviesos diodų rodmuo	218
3.1.3	Funkcijų sritis	219
3.1.4	Kalkių šalinimo funkcijos jungtis / pagrindinis jungiklis	219
3.2	Gamykliniai nustatymai	220
4	Pradėjimas naudoti pirmą kartą	221
4.1	Nuotolinio valdymo pulto aktyvinimas	221
4.1.1	Nuotolinio valdymo pultas su baterijomis	221
4.2	Gaminio aktyvinimas	221
4.3	Programėlės atsisiuntimas	222
4.4	Programėlės susiejimas	222
4.5	Nuotolinio valdymo pulto susiejimas su unitazu su dušu	223
5	Valdymas	224
5.1	Nuotolinio valdymo pultas / programėlė	224
5.2	Dangčio atidarymas ir uždarymas	225
5.3	Naudotojo profilio nustatymas nuotolinio valdymo pultu	226

5.4	Energijos ir vandens efektyvumas	226
5.4.1	Energijos taupymo režimas (sėdynės šildymas)	226
5.4.2	Atostogų režimas	226
6	Valymas ir priežiūra	227
6.1	Apsauga	227
6.2	Valymo rekomendacijos	227
6.2.1	Valymas	227
6.2.2	Rekomenduojamos valymo priemonės	228
6.3	Dušo strypo ir dušo galvutės išsivalymas	228
6.4	Rankinis valymo režimas dušo strypui ir dušo galvutei	228
6.5	Kalkių šalinimas	229
7	Pagalba sprendžiant problemas	232
7.1	Bendroji informacija	232
7.2	Klaidų šalinimas	232
8	Šalinimas	238
8.1	Pakuotė	238
8.2	Elektros ir elektroninės įrangos atliekos (WEEE)	238
8.3	Baterijos	238
9	Techniniai duomenys	239
10	Atitikties deklaracijos	241

## **1 Apie šį dokumentą**

Visi šio gaminio dokumentai ir kita informacija yra internete:

- > Pasinaudokite paieškos funkcija arba naršymu [www.duravit.com](http://www.duravit.com), kad rastumėte puslapį „Informacija apie gaminį“.
- > Iškvieskite informaciją ir dokumentus puslapyje „Informacija apie gaminį“ parinkę „Atsisiuntimai“.
- > Iškvieskite trumpą instrukciją programėlėje. [▶Programėlė] Meniu – Prietaiso vadovas – Trumpa instrukcija

## **2 Apsauga**

### **2.1 Dokumento paskirtis**

Ši instrukcija yra gaminio sudedamoji dalis. Jei NESILAIKOMA instrukcijos, galima žala žmonėms, gaminiui ir (arba) materialinė žala.

- > Perskaitykite instrukciją ir jos laikykitės.
- > Saugokite šį dokumentą ir perduokite jį kitiems naudotojams.

Pasiliekame teisę daryti techninius patobulinimus ir keisti pavaizduotų gaminių išvaizdą.

### **2.2 Naudojimas pagal paskirtį**

„SensoWash“ yra unitazas su dušu, kuriame yra purškiamasis įtaisas sėdmenų ir intymiajam dušui bei kitos komforto funkcijos. Gaminį leidžiama naudoti tik patalpose. Už bet kokią paskirties neatitinkantį arba kitokį naudojimą „Duravit“ atsakomybės NEPRISIIMA.

### **2.3 Naudotojui keliami reikalavimai**

Šį gaminį vaikai iki 3 metų gali naudoti, tačiau juos turi nuolat stebėti prie jų esantis suaugęs asmuo. Šį gaminį vaikai nuo 3 metų ir asmenys su ribotais fiziniais, jutimais ar protiniais gebėjimais arba turintys nepakankamai patirties ir (arba) nepakankamai žinių, gali naudoti, jei jie yra prižiūrimi arba buvo instruktuoti, kaip saugiai naudoti gaminį, bei supranta su tuo susijusius pavojus.

- > Vaikams žaisti su gaminiu DRAUDŽIAMA.
- > Atlikti valymo ir techninės priežiūros darbus neprižiūrimiems vaikams DRAUDŽIAMA.

## 2.4 Elektros sauga

### Elektros srovės smūgis kelia pavojų gyvybei

Sąlyčio su elektra atveju gali įvykti elektros srovės smūgis.

#### Tinkamo montavimo užtikrinimas

- Gaminys turi būti įžemintas. Valdykite gaminį tik, kai jis yra tinkamai įžemintas. Vadovaukitės montavimo instrukcija.
- Gaminys yra be savojo apsauginio gedimo srovės jungiklio, jis turi būti instaliuojamas tokioje srovės grandinėje, kurioje yra instaliuotas apsauginis gedimo srovės jungiklis.
- Elektros atskyrimo įrenginiai turi būti instaliuoti stacionariai ir atitikti bendrai galiojančias taisykles. Be to, jie turi būti su visų polių kontaktų atskyrikliu, atitinkančiu III viršįtampio kategoriją.

#### Žalos tinklo kabeliui vengimas

Jei pažeidžiamas šio gaminio jungiamasis laidas, jį turi pakeisti gamintojo arba jo klientų aptarnavimo skyriaus darbuotojai arba panašios kvalifikacijos asmuo, kad būtų išvengta pavojų.

- > Saugokite, kad tinklo kabelis NEBŪTŪ pažeistas.
- > Tinklo kabelis NETURI būti prispaustas arba suspaustas.
- > Laikykite tinklo kabelį toliau nuo karštų paviršių ir aštrių briaunų.

#### **NENAUDOKITE pažeisto gaminio.**

NENAUDOKITE gaminio, jei jis netinkamai veikia arba yra pažeistas.

- > Išjunkite gaminį.
- > Nutraukite srovės tiekimą.
- > Vandens tiekimui nutraukti, uždarykite uždarymo vožtuvą.
- > Rašykite [help@duravit.com](mailto:help@duravit.com).

## **Patys gaminio NEREMONTUOKITE**

Remontą atlikti leidžiama tik atitinkamiems specialistams, turintiems reikalingas žinias ir kvalifikacijas.

- > DRAUDŽIAMA atlikti bet kokius gaminio pakeitimus, manipuliacijas ir bandyti jį remontuoti.
- > Naudokite tik „Duravit“ rekomenduojamus reikmenis.

## **Trumpojo sujungimo vengimas dėl drėgmės**

- > NEĮRENKITE gaminio per daug drėgnoje patalpoje. Užtikrinkite pakankamą vėdinimą, kad būtų išvengta kondensacijos elektriniuose komponentuose.
- > Atnešę gaminį iš šaltos arba šiltos vietos, pirmiausia palikite jį išjungtą kelioms valandoms, kad išvengtumėte galimos kondensacijos drėgmės.

## **2.5 Higiena**

### **Žala sveikatai dėl nešvaraus, užteršto arba užsistovėjusio vandens**

Naudojant dušo funkcijoms nešvarų, užterštą ar užsistovėjusį vandenį, galima žala sveikatai.

- > Gaminiiui užtikrinkite tik šalto geriamojo vandens iš vandentiekio tiekimą.
- > NEPRIJUNKITE nuotekų, buitinių nuotekų, gamybinio vandens, jūros vandens arba kitokio, netinkamo naudoti buitiniams prietaisams vandens.
- > Naudokite tik su gaminiu sukomplektuotas vandens tiekimo žarnas, NENAUDOKITE pakartotinai senų žarnų.
- > Jei gaminys bus NENAUDOJAMAS dvi savaites arba ilgiau, gaminį ištuštinkite ir išjunkite (atostogų režimas).

## **2.6 Nuotolinio valdymo pulto su baterijomis naudojimo nurodymai**

### **Pavojus gyvybei prarijus / nudegimų rūgštimi pavojus**

Šiame gaminyje yra mygtukinės baterijos. NEPRARYKITE baterijos! Prarijus bateriją jau per dvi valandas galimi vidiniai nudeginimai ir mirtis.

- > NEPRARYKITE baterijos, nudeginimų rūgštimi pavojus.
- > Saugokite nuo vaikų tiek naujas, tiek naudotas baterijas. Jei baterijų skyrelis tinkamai NEUŽSIDARO, NEBENAUDOKITE gaminio ir saugokite nuo vaikų.
- > Jei įtariate, kad asmuo prarijo ar kitaip į kūną įvedė bateriją, nedelsdami kreipkitės į gydytoją.

### **Žala sveikatai dėl ištekėjusio elektrolito**

- > Jei ištekėjo elektrolitas, venkite sąlyčio su oda, akimis ir gleivinėmis.
- > Po sąlyčio su rūgštimi atitinkamas vietas nuplaukite dideliu kiekiu švaraus vandens ir nedelsdami kreipkitės į gydytoją.
- > SAUGOKITE baterijas nuo ekstremalių sąlygų: NEDĖKITE ant karštų paviršių ir SAUGOKITE nuo tiesioginių saulės spindulių. Kitaip iš jų gali ištekėti elektrolitas.
- > Baterijas reikia šalinti pagal reikalavimus ir saugoti nuo vaikų. Net naudotos baterijos gali sužaloti.

## **2.7 Lengvi nudegimai**

### **Žala sveikatai dėl lengvų nudegimų**

Labai ilgai naudojantis tualetu įjungus sėdynės šildymą galimi lengvi nudegimai.

- > Išjunkite sėdynės šildymą, jei tualetu naudojamesi laibai ilgai, ypač tai taikoma žmonėms su ribotais jutimniais ar motoriniais gebėjimais.

## 2.8 Žalos gaminiui išvengimas

### **Nuotolinio valdymo pulto su baterijomis naudojimo nurodymai**

- > Baterijas DRAUDŽIAMA įkrauti, reaktyvinti kitomis priemonėmis, išardyti ir laikyti dideliame karštyje (pvz., ugnis).
- > Sujungti trumpai polių gnybtus DRAUDŽIAMA.
- > Visada iš karto išimkite išseikvotas baterijas iš nuotolinio valdymo pulto. Iš jų gali ištekti elektrolitas ir padaryti žalos.
- > NEDĖKITE į nuotolinio valdymo pultą kartu naujų ir senų baterijų.
- > Tarpusavyje kombinuoti įvairių tipų baterijas DRAUDŽIAMA.
- > Prieš įdėdami bateriją, nuvalykite bateriją ir kontaktus.
- > Baterijos turi būti dedamos atsižvelgiant į tinkamus polius pagal žymėjimą.
- > Išimkite baterijas, jei nuotolinio valdymo pultas bus ilgesnį laiko tarpsnį NENAUDOJAMAS.

### **Žala gaminiui arba sutrikusios funkcijos dėl netinkamo naudojimo**

- > NELIPKITE ir NESISTOKITE ant gaminio.
- > NEGALIMA tyčia purvinti, purkšti ar užblokuoti dušo strypo.

### **Žalos sėdynei ir dangčiui vengimas**

- > Ant dangčio NEGALIMA sėdėti, stoti ir į jį remtis.
- > NENUIMKITE sėdynės ir dangčio.
- > NEPAŽEISKITE sėdynės paviršiaus. Jei sėdynės paviršius pažeistas, rašykite [help@duravit.com](mailto:help@duravit.com).
- > Priklausomai nuo modelio dangtį atidarykite ir uždarykite, naudodami nuotolinio valdymo pultą arba programėlę.
- > NENUTRAUKITE ranka automatinio dangčio atidarymo ir uždarymo.

- > Įsitikinkite, kad unitazo sėdynė nuleista ir nėra blokuojamas automatinis dangčio atidarymas ir uždarymas.
- > Naudodamiesi unitazu NESIREMKITE į dangtį.
- > NESTATYKITE ant dangčio sunkių daiktų.

### **Žala dėl užšalancio vandens**

- > NEMONTUOKITE ir nenaudokite gaminio patalpose, kuriose yra užšalimo pavojus. Patalpos temperatūra turi būti ne žemesnė nei 4 °C (39 °F).

### **Žala dėl išorinių veiksnių**

- > NEGALIMA statyti ir dėti ant gaminio atvirų ugnies šaltinių, žvakių, cigarečių ar pan.
- > SAUGOKITE gaminį nuo tiesioginio vandens poveikio ir tiesioginių saulės spindulių.

### 3 Gaminio apžvalga

#### 3.1 Sandaros ir funkcijų aprašymas

##### 3.1.1 Sėdimoji dalis

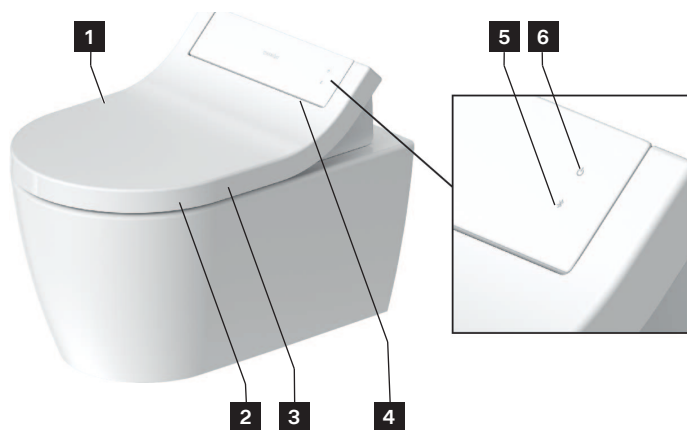

**1** Jutiklis (bekontaktis dangčio atidarymas)

**2** Sėdynės jutiklis

**3** Sėdynės šildymas

**4** Naktinis apšvietimas

**5** „Bluetooth“ mygtukas / „Bluetooth“ rodmuo (LED)

**6** Mygtukas „Power“ / būsenos rodmuo (LED)

### 3.1.2 Sėdynės bloko šviesos diodų rodmuo

#### Mygtukas „Power“

Šviesos diodas	Funkcija
Raudonas	Parengties režimas
Žalias	Ijungta
Oranžinis	Energijos taupymo režimas
Žalias mirksintis	Kalkių šalinimo režimas aktyvus.
Oranžinis mirksintis	Reikalingas kalkių šalinimas. > Iš gaminio pašalinkite kalkes. > Vieną kartą paspauskite mygtuką „Power“, kad baigtųsi mirksėjimas.
Raudonas mirksintis	Veikimo klaida > Išjunkite gaminį. > Nutraukite srovės tiekimą. > Vandens tiekimui nutraukti, uždarykite uždarymo vožtuvą. > Rašykite help@duravit.com.

#### „Bluetooth“ mygtukas

Šviesos diodas	Funkcija
Mėlyna	„Bluetooth“ yra arba sujungtas.
Išj.	„Bluetooth“ nėra.
Mėlyna mirksinti	Prietaisas veikia susiejimo režimu.

### 3.1.3 Funkcijų sritis

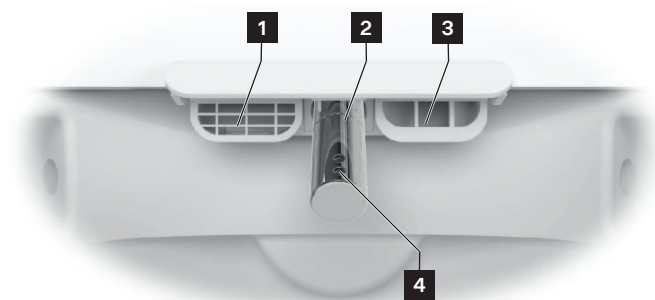

- 1** Vidinė išbėgimo-persipylimo sistema
- 2** Dušo strypas
- 3** Šilto oro džiovintuvas
- 4** Dušo galvutė

### 3.1.4 Kalkių šalinimo funkcijos jungtis / pagrindinis jungiklis

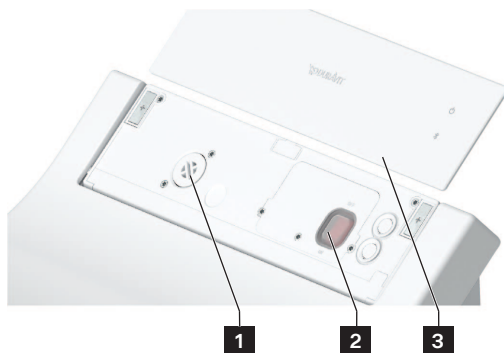

- 1** Kalkių šalinimo funkcijos jungtis
- 2** Pagrindinis jungiklis (pagrindinis srovės tiekimas)
- 3** Magnetinis dangtelis

## 3.2 Gamykliniai nustatymai

Funkcija	Nustatymo sritis	Gamyklinis nustatymas
Bekontaktis dangčio atidarymas / uždarymas	Ij. / išj.	Išj.
Patogusis dušas	Ij. / išj.	Ij.
Šilto oro šildytuvo temperatūra	Išj. > žema > vidutinė > aukšta	Vidutinė
Dušo strypo padėtis	1, 2, 3, 4, 5	3
Dušo čiurkšlės intensyvumas	Mažas > vidutinė > didelis	Vidutinė
Vandens temperatūra	Išj. > žema > vidutinė > aukšta	Vidutinė
Sėdynės šildymas	Ij. / išj.	Ij.
Energijos taupymo režimas	Ij. / išj.	Išj.
Naktinis apšvietimas	Išj. / automatinis / jj.	Automatinis
Patvirtinimo garsas	Ij. / išj.	Ij.

## 4 Pradėjimas naudoti pirmą kartą

### 4.1 Nuotolinio valdymo pulto aktyvinimas

#### 4.1.1 Nuotolinio valdymo pultas su baterijomis

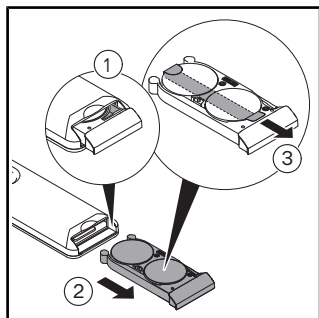

- > Ištraukite baterijų skyrelį.
- > Spauskite svirtelę, kad baterijų skyrelis visiškai atsidarytų.
- > Nuimkite apsauginę plėvelę.

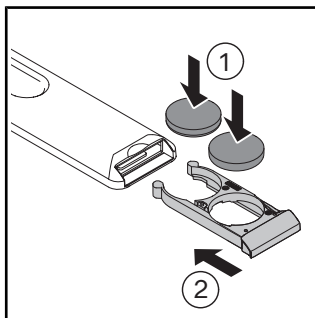

- > Įdėkite baterijas (CR2450).
- > Uždarykite baterijų skyrelį.

### 4.2 Gaminio aktyvinimas

#### ! DĖMESIO

#### Žala sveikatai dėl nešvaraus, užteršto arba užsistovėjusio vandens

Naudojant dušo funkcijoms nešvarų, užterštą ar užsistovėjusį vandenį, galima žala sveikatai.

- > Jei gaminys bus NENAUDOJAMAS dvi savaites arba ilgiau, suaktyvinkite papildomą išsivalymą.

Gaminys turi būti įrengtas, vadovaujantis montavimo instrukcija, ir prijungtas prie pagrindinio srovės tiekimo sistemos ir vandens jungties.

- > Įsitikinkite, kad uždarymo vožtuvas yra atidarytas.
- > Įjunkite gaminį mygtuku „Power“.

Šviesos diodas šviečia žaliai. Prireikus atliekamas inicializacijos procesas, kuris gali užtrukti kelias minutes.

- > Gaminiiui išbandyti uždėkite apsaugą nuo taškymosi tarp keraminės dalies ir sėdynės.
- > Sėdynės jutiklį paspauskite ranka ir laikykite, kol suskambės garsinis signalas.
- > Gaminiiui išbandyti suaktyvinkite funkciją „Higieninis sėdmenų dušas / higieninis dušas moterims“.

### 4.3 Programėlės atsisiuntimas



- > „Play Store“ (Android) arba „App Store“ (iOS) ieškokite „SensoWash“.
- > Atsisiųskite programėlę.
- > Jei reikia, leiskite naudotis vietos nustatymo paslaugomis (GPS).

### 4.4 Programėlės susiejimas

Gaminys per „Bluetooth“ sujungiamas su programėle. Sujungimui turi būti suaktyvintas gaminys ir „Bluetooth“ funkcija.

- > Suaktyvinkite programėlę mobiliajame galiniame prietaise.
- > Vadovaukitės programėlėje pateiktomis instrukcijomis žingsnis po žingsnio. Programėlė patvirtina sujungimą.

## 4.5 Nuotolinio valdymo pulto susiejimas su unitazu su dušu

Suaktyvinkite nuotolinio valdymo pulto susiejimo režimą, kai nuotolinio valdymo pulto viršuje esantis šviesos diodas mirksi raudonai.

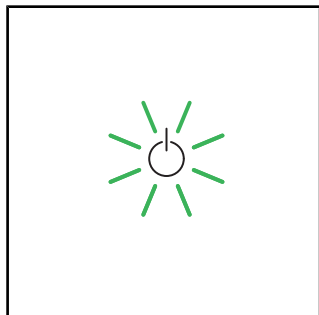

> Įsitikinkite, kad gaminys suaktyvintas (mygtukas „Power“ šviečia žaliai).

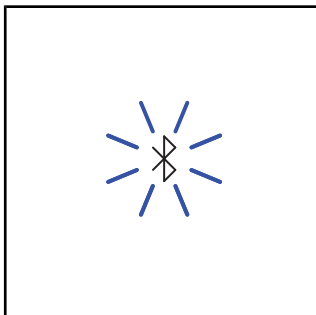

> Paspauskite mygtuką „Bluetooth“ ant gaminio ir laikykite, kol šviesos diodas mirksės mėlynai.

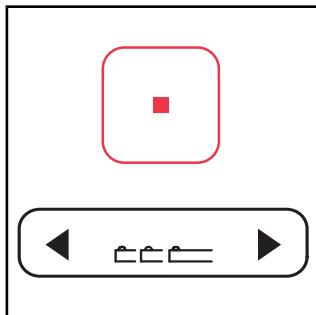

> Nuotolinio valdymo pulto mygtuką „Sustabdyti“ paspauskite ir laikykite.

> Paspauskite pirmą mygtuką „Dušo stropo padėtis“ kairę rodyklę, tada – dešinę rodyklę.

> Atleiskite mygtukus.

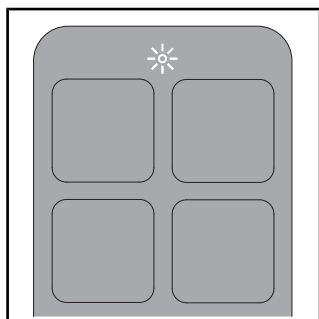

> Kol vyksta procesas, nuotolinio valdymo pulto viršuje mirksi šviesos diodas









> Kai yra ryšys, nuotolinio valdymo pulto viršuje kelias sekundes baltai šviečia šviesos diodas.



## 5 Valdymas

### 5.1 Nuotolinio valdymo pultas / programėlė

Gaminį galima valdyti nuotolinio valdymo pultu (pagrindinės funkcijos) ir (arba) programėle (išplėstinė apimtis). Daugelį nustatymų galima atlikti tik programėle. Funkcijos yra konfigūruotos pagal gamyklinius nustatymus.

> Atsisiųskite programėlę, kad galėtumėte atlikti visus galimus šio gaminio nustatymus.

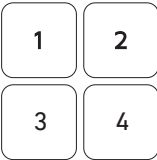
Simbolis	Pavadinimas
	Menu
	Gaminio pridėjimas arba šalinimas.
	Suaktyvina <b>higieninį sėdmenų dušą</b> . Jei funkcija nebaigiama, jis sustoja po 2 minučių automatiškai.
	Suaktyvina <b>higieninį dušą moterims</b> . Jei funkcija nebaigiama, jis sustoja po 2 minučių automatiškai.
	Suaktyvina (trumpas garsinis signalas) / išaktyvina (ilgas garsinis signalas) <b>sėdynės šildymą</b> .
	Suaktyvina <b>šilto oro džiovintuvą</b> . Yra šios funkcijos pakopos: išj. / žema / vidutinė / aukšta. Jei funkcija nebaigiama, jis sustoja po 5 minučių automatiškai. [▶Programėlė] Pradžia – Šilto oro džiovintuvas – Temperatūra
	Nustato <b>vandens temperatūrą</b> . Yra šios funkcijos pakopos: išj. / žema / vidutinė / aukšta. Nustatymai rodomi nuotolinio valdymo pulte (LED) ir programėlėje. [▶Programėlė] Pradžia – Higieninis sėdmenų dušas / higieninis dušas moterims
	Nustato <b>dušo čiurkšlės intensyvumą</b> . Yra šios funkcijos pakopos: mažas / vidutinis / didelis. Nustatymai rodomi nuotolinio valdymo pulte (LED) ir programėlėje. [▶Programėlė] Pradžia – Higieninis sėdmenų dušas / higieninis dušas moterims

Simbolis	Pavadinimas
	Nustato <b>dušo strypo padėtį</b> . Yra šios funkcijos pakopos: 1, 2, 3, 4 ir 5. Nustatymai rodomi nuotolinio valdymo pulte (LED) ir programėlėje. [▶Programėlė] Pradžia – Higieninis sėdmenų dušas / higieninis dušas moterims
	Suaktyvina <b>naudotojo profilį</b> (tik nuotolinio valdymo pulte). Atlikti nustatymus galima nuotolinio valdymo pultu arba programėle. > Parinkite norimą funkciją išsaugotiems nustatymams iškviešti.
	Atidaro / uždaro <b>dangtį</b> .
	<b>Sustabdo</b> vykdomą funkciją.

**PATARIMAS** Sėdynė yra su vienu jutikliu. Dušo ir džiovintuvo funkcijas aktyvinti galima tik, kai naudotojas sėdi ant unitazo.

## 5.2 Dangčio atidarymas ir uždarymas

### NURODYMAS

#### Žala sėdynės blokui

Nutraukus vykdomą funkciją mechaniniam dangčio atidarymui ir uždarymui galima žala gaminiui.

> **NENUTRAUKITE** ranka mechaninio dangčio atidarymo ir uždarymo.

Dangtį atidaryti ir uždaryti galima nuotolinio valdymo pultu arba programėle. Gaminyje papildomai yra su artumo jutikliu. Dangtis atidaromas ir uždaromas neprisilietus, kai tik naudotojas artėja arba nutolsta.

### 5.3 Naudotojo profilio nustatymas nuotolinio valdymo pultu

Asmeninius prioritetus galima saugoti skirtinguose naudotojų profiliuose.

- > Suaktyvinkite higieninį sėdmenų dušą / higieninį dušą moterims.
- > Nustatykite dušo strypo padėtį, dušo čiurkšlės intensyvumą ir vandens temperatūrą funkcijos veikimo metu.

Šviesos diodai nuotolinio valdymo pulte rodo atitinkamą nustatymą.

- > Norėdami išsaugoti profilį, 3 sekundes spauskite naudotojo profilį 1/2/3/4.

**PATARIMAS** Sėdynė yra su vienu jutikliu. Dušo ir džiovintuvo funkcijas aktyvinti galima tik, kai naudotojas sėdi ant unitazo.

### 5.4 Energijos ir vandens efektyvumas

Siekiant sumažinti natūralių resursų vartojimą, gaminyje yra momentinis šildytuvas ir automatinio stabdymo funkcija visoms dušo ir džiovintuvo funkcijoms. Siekiant taupyti energiją kasdien naudojant, galima priderinti šiuos nustatymus.

#### 5.4.1 Energijos taupymo režimas (sėdynės šildymas)

Išaktyvina sėdynės šildymą nustatytam laikotarpiui, pvz., dieną, darbo metu. Po to sėdynės šildymas vėl suaktyvinamas.

- > Suaktyvinkite energijos taupymo režimą programėle. [▶Programėlė] Meniu – Nustatymai – Sėdynė

Energijos taupymo režimas suaktyvinamas automatiškai, kai gaminys nebuvo naudojamas 48 h.

- > Parinkite norimą funkciją gaminiui vėl suaktyvinti.

#### 5.4.2 Atostogų režimas

Jei gaminys bus nenaudojamas dvi savaites arba ilgiau, gaminį ištuštinkite ir išjunkite.

- > Vandens tiekimui nutraukti, uždarykite uždarymo vožtuvą.
- > Suaktyvinkite atostogų režimą programėle. [▶Programėlė] Meniu – Priežiūra – Atostogų režimas

Vandens bakas ištuštinamas. Programėlė patvirtina proceso pabaigą.

- > Nutraukite srovės tiekimą.
- > Išimkite baterijas iš nuotolinio valdymo pulto.

## 6 Valymas ir priežiūra

### 6.1 Apsauga

#### ĮSPĖJIMAS

##### **Elektros srovės smūgis kelia pavojų gyvybei**

Sėdynės bloke yra elektriniai gaminio komponentai.

- > Prieš valydami gaminį per pagrindinę srovės tiekimo sistemą atskirkite nuo srovės tinklo.
- > NEPILKITE vandens ant sėdynės bloko.
- > Saugokite, kad į sėdynės bloką NEPAKLIŪTŲ vandens.

#### **NURODYMAS**

##### **Žala gaminiui netinkamai valant ir prižiūrint**

Netinkamos valymo priemonės, valymo reikmenys ir valymo prietaisai gali pažeisti paviršių ir visam laikui pakeisti jo spalvą.

- > Naudokite tik „Duravit“ rekomenduojamas valymo priemones ir reikmenis.
- > Laikykitės valymo priemonių gamintojo naudojimo instrukcijų.
- > Naudokite tik valymo prietaisus, kurie yra skirti šiai taikymo sričiai (NENAUDOKITE didelio slėgio valymo prietaisų ir valymo garais prietaisų).

#### **NURODYMAS**

##### **Žala gaminiui dėl purškalo**

Purškalas gali prasiskverbti pro mažiausias angas bei tarpus ir pažeisti paviršių.

- > Purškiamus valiklius purškite tik ant šluostės, nepurškite jų tiesiai ant gaminio.

#### **NURODYMAS**

##### **Žala gaminiui dėl ilgų valymo intervalų**

Jei valymo intervalai per ilgi, nešvarumai gali įsisenėti.

- > Paviršių valykite reguliariai ir iš karto, ant paviršiaus atsiradus nešvarumų.

### 6.2 Valymo rekomendacijos

#### 6.2.1 Valymas

- > Paviršių valykite reguliariai ir iš karto, ant paviršiaus atsiradus nešvarumų.
- > Valykite paviršių drėgna šluoste.
- > Didelius nešvarumus valykite rekomenduojamomis valymo priemonėmis. Valymo priemonę visada užpilkite ant šluostės.
- > Unitazui valyti naudokite unitazo šepetį.
- > Po to praplaukite švariu vandeniu, kad pašalintumėte visus valiklio likučius.
- > Nusausinkite paviršių.

## 6.2.2 Rekomenduojamos valymo priemonės

Komponentas	Valymo priemonė	Valymo reikmenys
Sėdynė ir dangtis	Neutrali valymo priemonė (pH 6 – 8) (pvz., neutralus valiklis)	Medvilninė šluostė
Dangtis	Neutrali valymo priemonė (pH 6 – 8) (pvz., neutralus valiklis)	Medvilninė šluostė
Dušo strypas / dušo galva	Neutrali valymo priemonė (pH 6 – 8) (pvz., neutralus valiklis)	– Sintetinio pluošto šluostė – Abrazyvinė kempinė
Keraminė dalis Kasdienis valymas	Neutrali valymo priemonė (pH 6 – 8) (pvz., neutralus valiklis)	– Sintetinio pluošto šluostė – Unitazo šepetys
Keraminė dalis Kalkės	Rūgšti valymo priemonė (pH < 6) (pvz., citrinų valiklis)	– Sintetinio pluošto šluostė – Unitazo šepetys
Nuotolinio valdymo pultas	Vanduo	Medvilninė šluostė

## 6.3 Dušo strypo ir dušo galvutės išsivalymas

Kiekvieną kartą prieš ir po dušo naudojimo automatiškai valomas įstumtas dušo strypas. Suaktyvinti funkciją galima tik, kai niekas nesėdi ant unitazo / nėra suaktyvintas sėdynės jutiklis.

- > Jei gaminy bus NENAUDOJAMAS dvi savaites arba ilgiau, suaktyvinkite papildomą išsivalymą programėle. [▶Programėlė] Meniu – Priežiūra – Išsivalymas

## 6.4 Rankinis valymo režimas dušo strypui ir dušo galvutei

Rankinis valymas galimas tik, kai yra nesuaktyvintas sėdynės jutiklis.

- > Programėle suaktyvinkite rankinį valymo režimą, dušo strypui išstumti rankiniam valymui. [▶Programėlė] Meniu – Priežiūra – Rankinis valymas
- > Vadovaukitės programėlėje pateiktomis instrukcijomis.

**PATARIMAS** Suaktyvinti funkciją galima tik, kai niekas nesėdi ant unitazo / nėra suaktyvintas sėdynės jutiklis.

## 6.5 Kalkių šalinimas

### NURODYMAS

#### Funkciniai sutrikimai arba gaminio sugadinimas dėl kalkių nuosėdų

Regionuose, kuriuose yra kietas vanduo, gali nusėsti kalkės. Kalkės gali pakenkti gaminio veikimui.

- > Patikrinkite regiono vandens kokybę. Kai vandens kietumas  $\geq 14$  °dH (2,5 mmol/l), „Duravit“ rekomenduoja įrengti vandens minkštinimo sistemą.
- > Kalkių šalinimo nustatymus konfigūruokite priklausomai nuo regiono vandens kietumą.  
[▶Programėlė] Meniu – Priežiūra – Kalkių šalinimas
- > Reguliariai iš gaminio šalinkite kalkes. Kai reikia iš gaminio pašalinti kalkes, mygtukas „Power“ ant sėdynės bloko mirksi oranžine šviesa ir programėlės meniu rodomas raudonas taškas.
- > Naudokite tik originalią Duravit kalkių šalinimo priemonę.

Vandens kietumas	Kalkių šalinimo ciklas
Minkštas: < 8,4 °dH (1,5 mmol/l)	Kas pusmetį
Vidutinio kietumo: 8,4 – 14 °dH (1,5 – 2,5 mmol/l)	Kas pusmetį
Kietas: > 14 °dH (2,5 mmol/l)	Kas ketvirtį

Kalkių šalinimą suaktyvinti galima programėle.

- > Vadovaukitės programėlėje pateiktomis instrukcijomis.

Kalkių šalinimą suaktyvinti galima nuotolinio valdymo pultu.

Kalkių šalinimo proceso metu gaminio naudoti negalima.

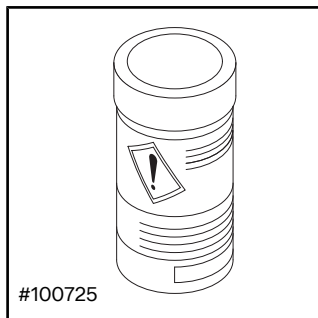

- > Laikykites gamintojo naudojimo instrukcijų.
- > Priklausomai nuo modelio prieš šalindami kalkes išjunkite funkciją „Bekontaktis dangčio atidarymas / uždarymas“.

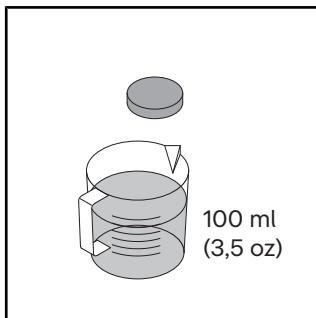

- > Ištirpinkite kalkių šalinimo tabletę 100 ml (3,5 oz) šilto vandens.
- > Palaukite, kol visiškai ištirps kalkių šalinimo tabletė. Jei reikia, tabletę sutraiškykite.

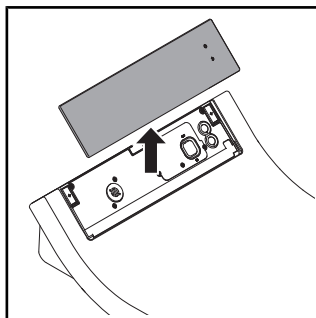

- > Nuimkite dangtį.

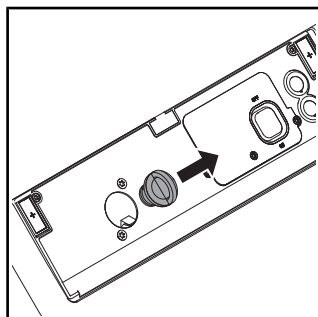

- > Ištraukite uždarymo kamštį.

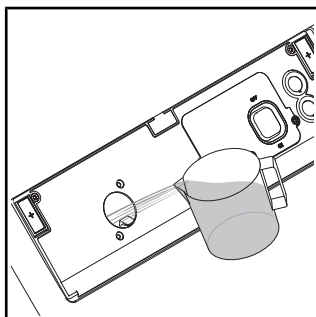

- > Įpilkite kalkių šalinimo priemonės į angą.
- > Priklausomai nuo modelio perteklinis kalkių šalinimo skystis gali tekėti į unitazą.

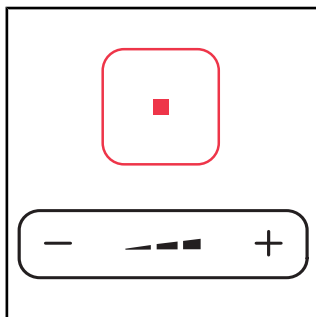

- > Mygtuką „Sustabdyti“ paspauskite ir laikykite.
- > Tuo pačiu metu paspauskite ir laikykite minuso ženklą ant mygtuko „Dušo čiurkšlės intensyvumas“, kol suskambės garsinis signalas.
- > Atleiskite mygtukus.

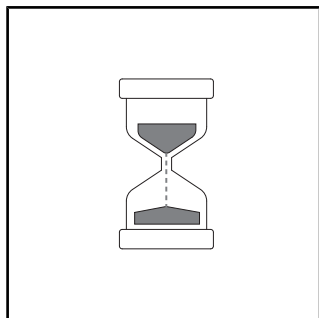

- > Suskamba garsinis signalas. Kai yra aktyvus kalkių šalinimo režimas, žaliai mirksi šviesos diodų rodmuo ant sėdynės bloko.
- > Prasideda kalkių šalinimo procesas. Kalkių šalinimas trunka apie 1/2 h.

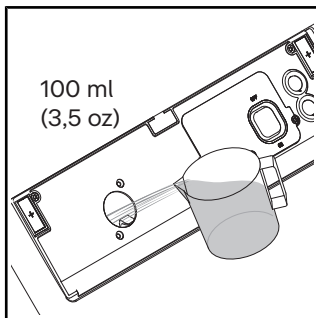

- > Nuplaukite švariu vandeniu.

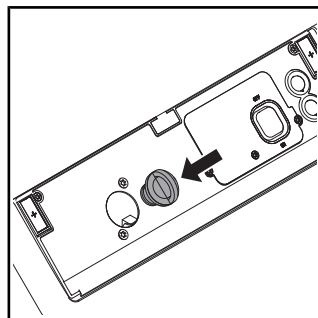

- > Įspauskite uždarymo kamštį.
- > Primontuokite dangtį.

## 7 Pagalba sprendžiant problemas

### 7.1 Bendroji informacija

Veiksmai sutrikimo atveju:

- > Gaminį išjunkite ir vėl įjunkite.
- > Laikykitės tolesnių instrukcijų.
- > Jei gaminys vis tiek veikia netinkamai, rašykite [help@duravit.com](mailto:help@duravit.com).
- > Turėkite pasiruošę gaminio numerį. Gaminio numeris yra naudojimo instrukcijos pabaigoje skyriuje „Techniniai duomenys“, pakuotės etiketėje, gaminio etiketėje ir programėlėje.  
[▶Programėlė] Meniu – Prietaiso vadovas – Prietaisų tvarkymas – Informacija apie prietaisą

### 7.2 Klaidų šalinimas

Problema	Galima priežastis	Sprendimas
<b>Šviesos diodų rodmuo (sėdynės blokas)</b>		
Mirksi raudonas šviesos diodų rodmuo.	Veikimo klaida	<ul style="list-style-type: none"><li>&gt; Išjunkite gaminį.</li><li>&gt; Nutraukite srovės tiekimą.</li><li>&gt; Vandens tiekimui nutraukti, uždarykite uždarymo vožtuvą.</li><li>&gt; Rašykite <a href="mailto:help@duravit.com">help@duravit.com</a>.</li></ul>
Tris kartus sumirksi raudonas šviesos diodų rodmuo.	Vandens linijoje yra oro.	> Suaktyvinkite papildomą išsivalymą programėle. [▶Programėlė] Meniu – Prižiūra – Išsivalymas
	Vandens linijos uždarymo vožtuvas yra uždarytas.	> Atidarykite uždarymo vožtuvą.
	Nešvarus vandens linijos sietelio sandariklis.	> Rašykite <a href="mailto:help@duravit.com">help@duravit.com</a> .
	Vandens žarna užlenkta arba suspausta.	> Kreipkitės į santchniką.

<b>Problema</b>	<b>Galima priežastis</b>	<b>Sprendimas</b>
Mirksi oranžinis šviesos diodų rodmuo.	Reikalingas kalkių šalinimas.	<ul style="list-style-type: none"> <li>&gt; Iš gaminio pašalinkite kalkes.</li> <li>&gt; Vieną kartą paspauskite mygtuką „Power“, kad baigtųsi mirksėjimas.</li> </ul>
Mirksi žalias šviesos diodų rodmuo.	Kalkių šalinimo režimas aktyvus.	Kalkių šalinimo procesas trunka apie 1/2 h. Šiuo laikotarpiu negalima naudoti gaminio.
<b>Bendrosios problemos</b>		
Gaminys neveikia.	Gaminys išjungtas (šviesos diodų rodmuo išjungtas).	> Įjunkite arba prijunkite gaminį.
	Gaminys veikia parengties režimu (šviesos diodų rodmuo šviečia raudonai).	> Suaktyvinkite gaminį.
Teka vanduo.	Nuotėkis.	<ul style="list-style-type: none"> <li>&gt; Išjunkite gaminį.</li> <li>&gt; Nutraukite srovės tiekimą.</li> <li>&gt; Vandens tiekimui nutraukti, uždarykite uždarymo vožtuvą.</li> <li>&gt; Rašykite <a href="mailto:help@duravit.com">help@duravit.com</a>.</li> </ul>
<b>Nuotolinio valdymo pultas</b>		
Nuotolinio valdymo pultas nereaguoja.	Baterijos beveik išsekvotos (šviesos diodų rodmuo mirksi baltai).	> Pakeiskite baterijas.
	Nuotolinio valdymo pultas nesujungtas su gaminiu (šviesos diodų rodmuo nuotolinio valdymo pulto viršuje mirksi raudonai).	> Suaktyvinkite nuotolinio valdymo pulto susiejimo režimą.
	Neįdėtos baterijos.	> Įdėkite baterijas.
	Nuotolinio valdymo pultas sugedęs.	> Rašykite <a href="mailto:help@duravit.com">help@duravit.com</a> .

Problema	Galima priežastis	Sprendimas
<b>Dušo funkcijos</b>		
Ilgai trunka perjungimas tarp higieninio sėdmenų dušo ir higieninio dušo moterims.	Dušo strypas tarp funkcijų įstumiamas. Perjungimas trunka apie 12 s.	Normali būseną
Per mažas dušo čiurkšlės intensyvumas.	Yra nustatytas „mažas“ dušo srovės intensyvumas.	> Padidinkite dušo čiurkšlės intensyvumą. [▶Programėlė] Pradžia – Higieninis sėdmenų dušas / higieninis dušas moterims
	Vandens žarna užlenkta arba suspausta.	> Kreipkitės į santchniką.
Nestabilus dušo čiurkšlės intensyvumas.	Užsikimšęs vandens filtras.	> Rašykite help@duravit.com.
Per aukšta / per žema vandens temperatūra.	Netinkamai nustatyta temperatūra.	> Nustatykite temperatūrą. [▶Programėlė] Pradžia – Higieninis sėdmenų dušas / higieninis dušas moterims
Automatiškai sustoja higieninis sėdmenų dušas / higieninis dušas moterims.	Funkcija sustoja automatiškai po 2 min.	Normali būseną
	Sėdynės jutiklis prarado kontaktą.	> Atsisėskite iš naujo. > Suaktyvinkite funkciją.
Neveikia higieninis sėdmenų dušas / higieninis dušas moterims.	Užsikimšusi dušo galvutė.	> Nuvalykite dušo galvutę. [▶Programėlė] Pradžia – Higieninis sėdmenų dušas / higieninis dušas moterims
	Sėdynės jutiklis prarado kontaktą.	> Atsisėskite iš naujo. > Suaktyvinkite funkciją.

<b>Problema</b>	<b>Galima priežastis</b>	<b>Sprendimas</b>
<b>Sėdynės šildymas</b>		
Sėdynės šildymas neveikia.	Funkcija yra išaktyvinta.	> Suaktyvinkite funkciją. [▶Programėlė] Nustatymai – Sėdynė
Per aukšta / per žema sėdynės temperatūra.	Netinkamai nustatyta temperatūra.	> Nustatykite temperatūrą. [▶Programėlė] Nustatymai – Sėdynė
Per žema sėdynės temperatūra.	Gaminys veikia energijos taupymo režimu (šviesos diodų rodmuo šviečia oranžine spalva).	> Išaktyvinkite energijos taupymo režimą. [▶Programėlė] Nustatymai – Sėdynė
	Gaminys automatiškai suaktyvina energijos taupymo režimą, kai visos funkcijos nebuvo suaktyvintos ilgiau kaip 48 h.	> Parinkite norimą funkciją gaminiui vėl suaktyvinti.
<b>Šilto oro džiovintuvus</b>		
Per aukšta / per žema džiovintuvo šilto oro temperatūra.	Netinkamai nustatyta temperatūra.	> Nustatykite temperatūrą. [▶Programėlė] Pradžia – Šilto oro džiovintuvus
Šilto oro džiovintuvus sustoja automatiškai.	Funkcija sustoja automatiškai po 5 min.	Normali būseną
	Sėdynės jutiklis prarado kontaktą.	> Atsisėskite iš naujo. > Suaktyvinkite funkciją.

<b>Problema</b>	<b>Galima priežastis</b>	<b>Sprendimas</b>
<b>Naktinis apšvietimas</b>		
Naktinis apšvietimas neveikia.	Funkcija yra išaktyvinta.	> Suaktyvinkite naktinį apšvietimą arba automatinį režimą. [▶Programėlė] Nustatymai – Šviesa ir garsas
	Automatinis režimas suaktyvintas. Funkcija automatiškai išaktyvina naktinį apšvietimą, kai aplinkoje šviesu.	Normali būseną
Nuolat šviečia naktinis apšvietimas.	Funkcija yra suaktyvinta.	> Išaktyvinkite naktinį apšvietimą arba suaktyvinkite automatinį režimą. [▶Programėlė] Nustatymai – Šviesa ir garsas
	Automatinis režimas suaktyvintas. Funkcija automatiškai suaktyvina naktinį apšvietimą, kai aplinkoje tamsu.	Normali būseną
<b>Rankinis valymas</b>		
Dušo strypas automatiškai įstumiamas.	Funkcija sustoja automatiškai po 2 min.	> Suaktyvinkite funkciją. [▶Programėlė] Priežiūra – Rankinis valymas
<b>Automatinis išsivalymas</b>		
Iš įstumto dušo strypo laša vanduo.	Kiekvieną kartą prieš ir po dušo naudojimo automatiškai valomas įstumtas dušo strypas.	Normali būseną

<b>Problema</b>	<b>Galima priežastis</b>	<b>Sprendimas</b>
<b>Dangtis</b>		
Dangtis neatsidaro automatiškai.	Gaminys neužfiksavo artėjančio naudotojo.	> Iš naujo prieikite prie gaminio (atstumas apie 1 m (1.1 yd)).
	Funkcija sutrikusi.	> Rašykite help@duravit.com.
	Funkcija yra nesuaktyvinta.	> Suaktyvinkite funkciją. [▶Programėlė] Nustatymai – Dangtis
Dangtis užsidaro ne iš karto.	Naudotojui pasitraukus, dangtis automatiškai užsidaro po 90 s.	Normali būseną
<b>Programėlė</b>		
Programėlė neveikia.	Programėlė ir gaminys nesujungti.	> Sujunkite gaminį su programėle. > Įsitikinkite, kad susiejimas pavyko.
Programėlės meniu rodomas raudonas taškas.	Reikalingas kalkių šalinimas.	> Iš gaminio pašalinkite kalkes.

## 8 Šalinimas

### 8.1 Pakuotė

Draudžiama vaikams žaisti su plastikiniais maišeliais arba pakuotės medžiagomis, nes kyla sužalojimų arba uždusimo pavojus. Laikykite tokias medžiagas saugioje vietoje arba šalinkite pagal aplinkosaugos reikalavimus. Jei įmanoma, saugokite pakuotę iki garantinio laikotarpio pabaigos.

### 8.2 Elektros ir elektroninės įrangos atliekos (WEEE)



■ Simbolis su perbraukta šiukšlių dėže nurodo atskirai šalinti kaip elektrines ir elektronines atliekas (WEEE). Elektrinėse ir elektroninėse atliekose gali būti pavojingų medžiagų. Nešalinkite šio gaminio su buitinėmis atliekomis. Pristatykite jį į specialų surinkimo punktą, skirtą elektrinėms ir elektroninėms atliekoms (WEEE) perdirbti. Taip padėsite tausoti žaliavas ir saugoti gamtą. Daugiau informacijos galite gauti iš prekybos įmonės arba kompetentingų instancijų.

### 8.3 Baterijos



■ Išseiktas baterijas ir elementus tinkamai utilizuokite. Tuo tikslu baterijų pardavimo vietose ir komunaliniuose surinkimo punktuose yra atitinkamai pažymėtos talpyklos, skirtos baterijoms utilizuoti.

## 9 Techniniai duomenys

<b>Bendroji informacija</b>	
Prekės numeris	#613000012004300 #613200012004300
Grynasis svoris	4,5 kg (10 lbs)
Matmenys	
#613000012004300	520 x 365 x 140 mm (20 1/2 " x 14 3/8 " x 5 1/2 ")
#613200012004300	520 x 375 x 140 mm (20 1/2 " x 14 3/4 " x 5 1/2 ")
Vardinė įtampa	220 – 240 V
Dažnis	50 – 60 Hz
Nominali galia	1080 W
Įleidžiamo vandens slėgis	0,07 – 0,75 MPa / 0,7 – 7,5 bar (10 – 109 psi)
Apsaugos tipas	IPX4 apsauga nuo vandens pusrų iš visų pusių
Integruotas saugos įtaisas	EN1717 – AB tipas

<b>Kaitinamoji galia</b>	
Tiesiasrovis šildytuvas	1480 W
Sėdynės šildymas	50 W
Šilto oro džiovituvai	280 W

<b>Temperatūros diapazonas</b>	
Darbinė temperatūra	4 – 40 °C (39 – 104 °F)
Vandens temperatūra	33 – 41 °C (92 – 106 °F)
Sėdynės temperatūra	30 – 40 °C (86 – 104 °F)
Šilto oro šildytuvo temperatūra	35 – 55 °C (95 – 131 °F)

## Vandens naudojimas

Dušo režimas	0,35–0,7 l/min. (0,09–0,18 gal/min.)
--------------	--------------------------------------

### Garantija

Šio gaminio garantijos sąlygos yra internete.

- > Pasinaudokite naršymu [www.duravit.com](http://www.duravit.com) ir raskite „Aptarnavimas“.
- > Iškviškite garantijos sąlygas.

## 10 Atitikties deklaracijos

### Aukšto dažnio energija

#### Radio dažnių suderinamumas Patvirtinimas

Viduje sumontuota „Bluetooth“ ir mikrobangų įranga atitinka pagrindinius RED (atsinaujinančios energijos) direktyvos 2014/53/ES reikalavimus ir kitas susijusias nuostatas.



#### Jungtinė Karalystė: Ribotas naudojimas

Tik 24,050 – 24,250 GHz apsaugai nuo policijos greičio matavimo prietaisų, todėl naudokite tik patalpose, kad užtikrintumėte pakankamą ekranavimą nuo policijos skenerių.

#### Prancūzija: Ribotas naudojimas

Ribojama galia 0,1 mW e.i.r.p dažnio juostoje 24,10 – 24,15 GHz. Radiolokacijos naudojimas kariniams tikslams. Policijos naudojami radarai greičio matavimo prietaisai, todėl naudokite tik patalpose, kad užtikrintumėte pakankamą ekranavimą.

<b>BLE (Bluetooth Low Energy)</b>	
Unitazo su dušu sėdynė / nuotolinio valdymo pultas	Darbinis dažnis: 2400 – 2483,5 MHz (2,400 – 2,4835 GHz); Maks. galios lygis: < 10 dBm
<b>Mikrobangos</b>	
Automatinio dangčio atidarymo ir uždažymo jutiklis	Mikrobangų veikimo dažnių juostos: 24050 – 24250 MHz (24,05 – 24,25 GHz); Maks. spinduliuojamoji galia: < 16 mW.

## İçindekiler

1	Kılavuz hakkında bilgi	244
2	Güvenlik	245
2.1	Montaj Kılavuzu'nun amacı	245
2.2	Amacına uygun kullanım	245
2.3	Kullanıcı gereksinimleri	245
2.4	Elektrik emniyeti	246
2.5	Hijyen	247
2.6	Pilli uzaktan kumandanın kullanım talimatları	248
2.7	Hafif yanıklar	248
2.8	Ürün hasarını önleyin	249
3	Ürün genel görünümü	251
3.1	Yapısal ve fonksiyonel açıklama	251
3.1.1	Oturak ünitesi	251
3.1.2	Oturak ünitesi LED göstergesi	252
3.1.3	Fonksiyon alanı	253
3.1.4	Kireç çözme fonksiyonu/ana şalter bağlantısı	253
3.2	Fabrika ayarları	254
4	İlk defa çalıştırma	255
4.1	Uzaktan kumandayı etkinleştirin	255
4.1.1	Pilli uzaktan kumanda	255
4.2	Ürünü etkinleştirin	255
4.3	Uygulamayı indirin	256
4.4	Uygulamayı eşleştirin	256
4.5	Uzaktan kumandayı akıllı klozet ile eşleştirme	257
5	Kullanım	258
5.1	Uzaktan kumanda/uygulama	258
5.2	Kapağı açın ve kapatın	259
5.3	Uzaktan kumanda ile kullanıcı profilini ayarlayın	259

5.4	Enerji ve su verimliliđi	260
5.4.1	Enerji tasarrufu modu (oturak ısıtıcısı)	260
5.4.2	Tatil modu	260
6	Temizlik ve bakım	261
6.1	Güvenlik	261
6.2	Temizlik tavsiyeleri	261
6.2.1	Temizlik	261
6.2.2	Önerilen temizlik maddeleri	262
6.3	Yıkama çubuđunun ve yıkama başlıđının kendi kendini temizlemesi	262
6.4	Yıkama çubuđu ve yıkama başlıđı için manuel temizleme modu	262
6.5	Kireç çözme	263
7	Sorun giderme desteđi	266
7.1	Genel	266
7.2	Sorun giderme	266
8	İmha edilmesi	272
8.1	Ambalaj	272
8.2	Elektronik atık (WEEE)	272
8.3	Bataryalar	272
9	Teknik veriler	273
10	Uygunluk Beyanları	275

## 1 Kılavuz hakkında bilgi

Bu ürünle ilgili tüm dokümanlara ve daha fazla bilgiye çevrimiçi olarak erişilebilir:

- > Ürün bilgi sayfasına ulaşmak için [www.duravit.com](http://www.duravit.com) adresindeki arama fonksiyonunu veya navigasyonu kullanın.
- > Ürün bilgi sayfasında “Downloads” (İndirilenler) bölümündeki bilgi ve belgeleri açın.
- > Uygulamada [►Uygulama] Menü – Cihaz Kılavuzu – Hızlı Başlangıç Kılavuzu'ndan Hızlı Başlangıç Kılavuzu'nu açın.

## **2 Güvenlik**

### **2.1 Montaj Kılavuzu'nun amacı**

Bu montaj kılavuzu, Duravit ürününün bir parçasıdır. Kılavuzdaki talimatlara uyulmaması, kişisel yaralanmaya, ürün hasarına ve/veya maddi hasarlara neden olabilir.

- > Bu kılavuzu okuyun ve uygulayın.
- > Bu dokümanı saklayın ve ürünün daha sonraki kullanıcılarına teslim edin.

Resimlerde görülen ürünlerde teknik iyileştirmeler ve görsel değişiklikler yapma hakkımız saklıdır.

### **2.2 Amacına uygun kullanım**

SensoWash® yıkama, genital bölgelerin temizlenmesi ve diğer konfor fonksiyonları için spreylisistemli bir akıllı klozettir. Ürün sadece iç mekanlarda kullanım için uygundur. Duravit, amaçlanan kullanımın veya başka herhangi bir kullanımın ötesine geçen herhangi bir kullanım için sorumluluk üstlenmeyecektir.

### **2.3 Kullanıcı gereksinimleri**

Bu ürün 3 yaş altındaki çocuklar tarafından kullanılabilir; ancak çocuğun hemen yakınında bir yetişkinin sürekli gözetimi gereklidir. Bu ürünü, 3 yaş ve üzeri çocuklar ile fiziksel, algısal veya zihinsel yetenekleri kısıtlı ya da ürünü kullanma deneyimi ve/veya bilgisi yetersiz olan kişiler ancak bir başkasının gözetimi altında veya ürünün güvenli kullanımı hakkında bilgilendirildikten ve bu ürün/ürünün kullanımı ile ilgili tehlikeleri anladıktan sonra kullanabilirler.

- > Çocuklar ürünle oynamamalıdır.
- > Temizlik ve bakım, gözetim altında olmayan çocuklar tarafından yapılmamalıdır.

## 2.4 Elektrik emniyeti

### Elektrik çarpmasından dolayı hayati tehlike

Elektrik teması ölümcül bir elektrik çarpmasına neden olabilir.

### Doğru şekilde montaj yapıldığından emin olun.

- Ürün uygun bir toprak hattına bağlanmış olmalıdır. Ürünü sadece uygun şekilde topraklandıktan sonra çalıştırın. Montaj Kılavuzu'na riayet edin.
- Cihazın kendine ait kaçak akım rölesi yoktur ve içerisinde kaçak akım koruma rölesi olan bir elektrik devresine bağlanması gerekmektedir.
- Elektrik kesme donanımları kalıcı olarak kablo tesisatına takılmış olmalı ve bu donanımlar yürürlükteki genel düzenlemelere uygun olmalıdır. Ayrıca bu donanımlar, aşırı gerilim kategorisi III koşulları altında tüm kutuplardaki kontak bağlantısını kesmelidir.

### Şebeke kablosunun zarar görmesini önleyin

Bu ürünün şebeke bağlantı kablosu hasar görürse tehlikeleri önlemek için hasarlı kablo mutlaka üretici, onun yetkilendirdiği servis veya benzer nitelikte kişiler tarafından değiştirilmelidir.

- > Şebeke kablosunun hasarlı olmadığından emin olun.
- > Şebeke kablosu, sıkıştırılmamalı veya ezilmemelidir.
- > Şebeke kablosunu, sıcak yüzeylerden ve keskin kenarlardan uzak tutun.

### Hasarlı ürünü kullanmayın

Ürün düzgün çalışmıyorsa veya hasarlıysa ürünü kullanmayın.

- > Ürünü kapatın.
- > Güç kaynağını ayırın.
- > Su beslemesini kapatmak için kapatma vanasını kapatın.
- > help@duravit.com ile temas kurun.

## **Ürünü kendiniz onarmayın**

Onarımlar sadece gerekli bilgi ve niteliklere sahip uygun bir uzman tarafından yapılabilir.

- > Üründe herhangi bir değişiklik, kurcalama, ek kurulum yapmayın veya onarmaya çalışmayın.
- > Sadece Duravit tarafından önerilen aksesuarları kullanın.

## **Nemden kaynaklanan kısa devreyi önleme**

- > Ürünü aşırı nemli bir odaya kurmayın. Elektrikli bileşenlerin yüzeyinde yoğuşma olmaması için odanın yeterince havalanmasını sağlayın.
- > Ürün soğuk bir yerden sıcak bir yere getirildiğinde yoğuşma kaynaklı muhtemel bir nemliliği önlemek için ürünü çalıştırmadan önce orada birkaç saat bekletin.

## **2.5 Hijyen**

### **Kirli, kirlenmiş veya uzun süre durmuş sudan kaynaklanan sağlık zararları**

Ürünün yıkama fonksiyonları için kirli, kirlenmiş veya uzun süre durmuş su kullanılması sağlık sorunlarına neden olabilir.

- > Ürünü soğuk musluk suyu sağlayan ana su şebekesine bağlayın.
- > Hiçbir atık su, gri su, endüstriyel su, deniz suyu ya da diğer arıtılmamış veya sadece yarı arıtılmış su şebekesine bağlamayın.
- > Sadece ürünle birlikte verilen su giriş hortumlarını kullanın, eski hortumları tekrar kullanmayın.
- > Ürün iki hafta veya daha uzun süre kullanılmayacaksa ürünü boşaltın ve kapatın (tatil modu).

## 2.6 Pili uzaktan kumandanın kullanım talimatları

### Yutulması durumunda hayati tehlike/kimyasal yanık tehlikesi

Düğme piller bu ürünün teslimat kapsamına dâhildir. Pili yutmayın! Pilin yutulması, ciddi iç yanıklara ve sadece iki saat gibi kısa bir sürede ölüme neden olabilir.

- > Pili yutmayın, kimyasal yanık tehlikesi.
- > Hem yeni hem de kullanılmış pilleri çocuklardan uzak tutun. Pil bölmesi düzgün kapatılmazsa ürünü kullanmayı durdurun ve çocukları üründen uzak tutun.
- > Bir kişinin pili yuttuğundan veya başka bir şekilde vücuduna aldığından şüpheleniyorsanız hemen doktora gidin.

### Akan pil asidinden dolayı sağlık zararları

- > Pil asidi aktığında cilt gözler ve mukozalarla temastan kaçınin.
- > Asit ile temas halinde ilgili yerleri bol ve temiz suyla yıkayın ve hemen doktora gidin.
- > Pilleri, aşırı zorlu koşullara maruz bırakmayın: Sıcak yüzey üzerine koymayın ve doğrudan güneş ışığına maruz bırakmayın. Aksi takdirde yüksek derecede akma tehlikesi söz konusu olur.
- > Piller uygun şekilde atılmalı ve çocuklardan uzak tutulmalıdır. Kullanılmış piller bile yaralanmaya neden olabilir.

## 2.7 Hafif yanıklar

### Küçük yanıklardan kaynaklanan sağlık zararı

Açık oturak ısıtıcısının tuvalette çok uzun süre kullanılması hafif yanıklara neden olabilir.

- > Özellikle duyuşsal ve motor becerileri sınırlı olan insanlarda, tuvalet uzun süre kullanıldığında oturak ısıtıcısını kapatın.

## 2.8 Ürün hasarını önleyin

### Pilli uzaktan kumandanın kullanım talimatları

- > Piller şarj edilmemeli, başka bir şekilde yeniden etkinleştirilmemeli, parçalarına ayrılmamalı veya aşırı ısıya (örneğin ateş) maruz bırakılmamalıdır.
- > Kutupları kısa devre yapılmamalıdır.
- > Kullanılmış pilleri her zaman uzaktan kumandadan hemen çıkartın. Bunlar akıp zarara neden olabilir.
- > Uzaktan kumandaya yeni ve eski pilleri birlikte takmayın.
- > Farklı tipteki piller birlikte kullanılmamalıdır.
- > Pili takmadan önce pili ve temas noktalarını temizleyin.
- > Piller, belirtildiği gibi doğru kutuplarla yerleştirilmelidir.
- > Uzaktan kumanda uzun bir süre kullanılmayacaksa pilleri çıkarın.

### Uygunsuz kullanımdan dolayı ürün hasarları veya arızalar

- > Ürüne basmayın veya ürünün üzerine çıkmayın.
- > Yıkama çubuğunu gereksiz yere kirletmeyin, su sıçratmayın veya tıkamayın.

## **Oturağa ve kapağa zarar gelmesini önleyin**

- > Kapağa üstüne oturmayın, üstünde ayakta durmayın veya yaslanmayın.
- > Oturağı ve kapağı çıkarmayın.
- > Oturağın yüzeyine zarar vermeyin. Oturağın yüzeyi hasarlıysa [help@duravit.com](mailto:help@duravit.com) ile temas kurun.
- > Modele bağlı olarak kapağı uzaktan kumanda veya uygulama ile açıp kapatın.
- > Kapağın otomatik açılıp kapanmasını manuel olarak kesmeyin.
- > Oturağın kullanım pozisyonunda olduğundan ve kapağın otomatik olarak açılıp kapanmasını engellemediğinden emin olun.
- > Tuvaleti kullanırken kapağa YASLANMAYIN.
- > Kapağın üstüne ağır cisimler koymayın.

## **Suyun donmasına bağlı hasar**

- > Ürünü suyun donabileceği odalara kurmayın ve bu odalarda çalıştırmayın. Oda sıcaklığı en az 4 °C (39 °F) olmalıdır.

## **Dış etkilere kaynaklanan hasarlar**

- > Ürünün üzerine, açık ateş kaynakları, mumlar, sigaralar vb. koyulmamalıdır.
- > Ürünü doğrudan suya veya doğrudan güneş ışığına maruz bırakmayın.

### 3 Ürün genel görünümü

#### 3.1 Yapısal ve fonksiyonel açıklama

##### 3.1.1 Oturak ünitesi

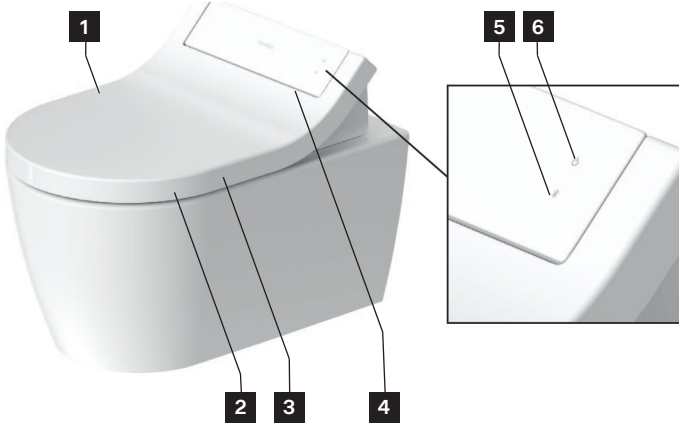

**1** Sensör (kapak temassız açılır)

**2** Oturak sensörü

**3** Oturak ısıtıcısı

**4** Gece aydınlatması

**5** Bluetooth düğmesi/Bluetooth göstergesi (LED)

**6** Güç düğmesi/durum göstergesi (LED)

### 3.1.2 Oturak ünitesi LED göstergesi

#### Güç düğmesi

LED	Fonksiyon
Kırmızı	Bekleme modu
Yeşil	Açık
Turuncu	Enerji tasarrufu modu
Yeşil renkte yanıp sönme	Kireç çözme modu aktif.
Turuncu yanıp sönüyor	Kireç çözme gereklidir. > Ürünün kirecini çözün. > Yanıp sönmeyi sona erdirmek için güç düğmesine (LED) bir defa basın.
Kırmızı renkte yanıp sönme	Hatalı çalışma > Ürünü kapatın. > Güç kaynağını ayırın. > Su beslemesini kapatmak için kapatma vanasını kapatın. > help@duravit.com ile temas kurun.

#### Bluetooth düğmesi

LED	Fonksiyon
Mavi	Bluetooth kullanılabilir veya bağlıdır.
Kapalı	Bluetooth kullanılamıyor.
Mavi yanıp sönüyor	Cihaz eşleşme modunda.

### 3.1.3 Fonksiyon alanı

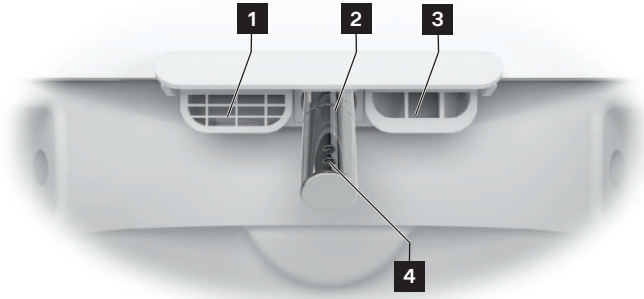

**1** Su taşma deliği

**2** Yıkama çubuğu

**3** Sıcak hava fönü

**4** Yıkama başlığı

### 3.1.4 Kireç çözme fonksiyonu/ana şalter bağlantısı

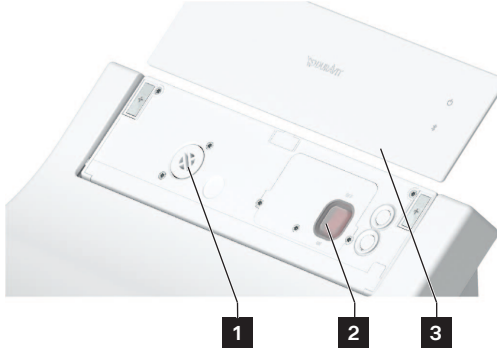

**1** Kireç çözme fonksiyonu bağlantısı

**2** Ana şalter (ana elektrik beslemesi)

**3** Manyetik kapak

## 3.2 Fabrika ayarları

Fonksiyon	Ayar aralığı	Fabrika ayarı
Kapağı temassız açma/kapama	Açık/kapalı	Kapalı
Geniş yüzeyli yıkama	Açık/kapalı	Açık
Sıcak hava fönü sıcaklığı	Kapalı/alçak/orta/yüksek	Orta
Yıkama çubuğu pozisyonu	1, 2, 3, 4, 5	3
Su basınç ayarı	Alçak/orta/yüksek	Orta
Su sıcaklığı	Kapalı/alçak/orta/yüksek	Orta
Oturak ısıtıcısı	Açık/kapalı	Açık
Enerji tasarrufu modu	Açık/kapalı	Kapalı
Gece aydınlatması	Kapalı/otomatik/açık	Otomatik
Onay sesi	Açık/kapalı	Açık

## 4 İlk defa çalıştırma

### 4.1 Uzaktan kumandayı etkinleştirin

#### 4.1.1 Pili uzaktan kumanda

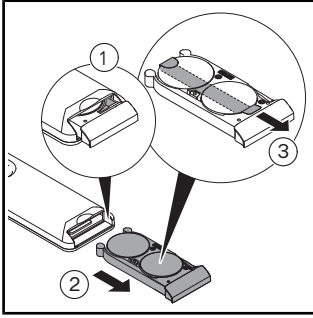

> Pil bölmesini dışarı çekin.

> Pil bölmesini tamamen açmak için butona bastırın.

> Koruyucu folyoyu çıkarın.

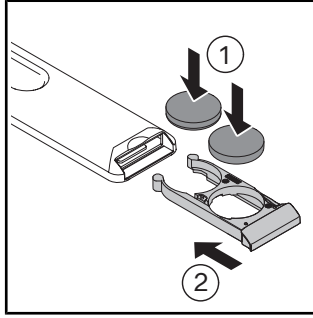

> Pilleri (CR2450) takın.

> Pil bölmesini kapatın.

### 4.2 Ürünü etkinleştirin

#### ⚠ DİKKAT

**Kirli, kirlenmiş veya uzun süre durmuş sudan kaynaklanan sağlık zararları**

Ürünün yıkama fonksiyonları için kirli, kirlenmiş veya uzun süre durmuş su kullanılması sağlık sorunlarına neden olabilir.

> Ürün iki hafta veya daha uzun süre kullanılmadıysa ek kendi kendini temizleme özelliğini etkinleştirin.

Ürün, montaj talimatlarına göre eksiksiz kurulmalı ve ana güç beslemesine ve su bağlantısına bağlanmış olmalıdır.

> Kapatma valfinin açık olduğundan emin olun.

> Güç düğmesini kullanarak ürünü açın.

LED yeşil yanar. Gerekirse birkaç dakika sürebilecek bir başlatma prosedürü gerçekleştirilecektir.

> Ürünü test etmek için vitrifiye ile oturak arasına bir sıçrama koruyucu yerleştirin.

> Sinyal sesi duyana kadar elle oturak sensörünü basılı tutun.

> Ürünü test etmek için yıkama veya bide yıkama işlevini etkinleştirin.

### 4.3 Uygulamayı indirin



- > Play Store'da (Android) veya App Store'da (iOS) "SensoWash" araması yapın.
- > Uygulamayı indirin.
- > Gerekirse konum hizmetlerine (GPS) erişimi kabul edin.

### 4.4 Uygulamayı eşleştirin

Ürün, Bluetooth aracılığıyla uygulamaya bağlanır. Bağlantı kurmak için ürün ve Bluetooth fonksiyonu etkinleştirilmelidir.

- > Uygulamayı mobil cihazda etkinleştirin.
- > Uygulamadaki işlem talimatlarını adım adım izleyin.  
Uygulama, bağlantı kurulduğunda onaylayacaktır.

#### 4.5 Uzaktan kumandayı akıllı klozet ile eşleştirme

Üstte uzaktan kumanda üzerindeki LED kırmızı yanıp söndüğünde uzaktan kumanda ile eşleştirme modunu etkinleştirin.

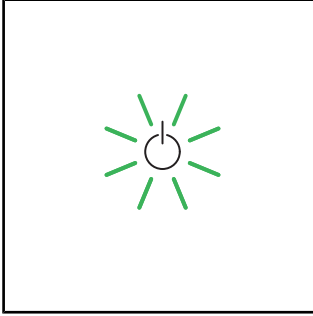

> Ürünün etkinleştirilmiş olduğundan emin olun (güç düğmesi yeşil yanar).

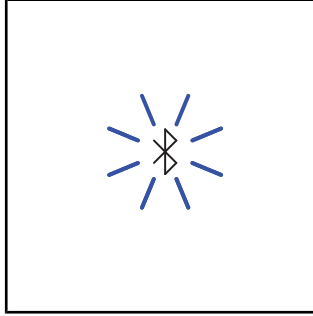

> Üründeki Bluetooth düğmesine basın ve LED mavi yanıp sönene kadar basılı tutun.

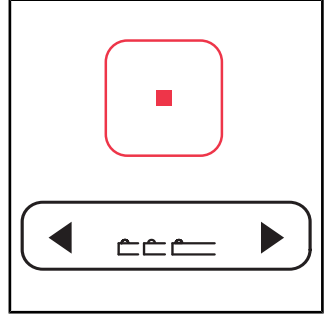

> Uzaktan kumandanın üzerindeki durdur düğmesini basılı tutun.  
> Aynı anda yıkama çubuğu pozisyonu düğmesinde önce sol ok tuşuna, ardından sağ ok tuşuna basın.  
> Düğmeleri bırakın.

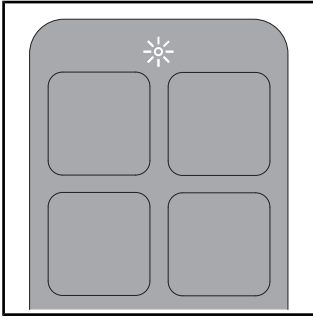









> İşlem sırasında uzaktan kumandanın üst kısmındaki LED yanıp söner.  
> Bağlantı kurulduğunda üstte uzaktan kumanda üzerindeki LED birkaç saniye beyaz yanar.



## 5 Kullanım

### 5.1 Uzaktan kumanda/uygulama

Ürün, uzaktan kumanda (temel fonksiyonlar) ve/veya uygulama (genişletilmiş kapsam) ile kontrol edilebilir. Bir dizi ayar sadece uygulama kullanılarak yapılabilir. Fonksiyonlar fabrika ayarlarına göre yapılandırılır.

> Bu ürün için mevcut olan tüm ayarlara erişmek için uygulamayı indirin.

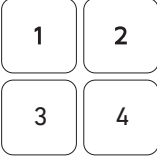
Sembol	Ad
	Menü
	Ürünü ekleyin veya kaldırın.
	<b>Yıkamayı</b> etkinleştirir. Fonksiyon sonlandırılmazsa 2 dakika sonra otomatik olarak duracaktır.
	<b>Bide yıkamayı</b> etkinleştirir. Fonksiyon sonlandırılmazsa 2 dakika sonra otomatik olarak duracaktır.
	<b>Oturak ısıtıcısını</b> etkinleştirir (kısa sinyal sesi) / devre dışı bırakır (uzun sinyal sesi).
	<b>Sıcak hava fönünü</b> etkinleştirir. Fonksiyonun kapalı/alçak/orta/yüksek seviyeleri vardır. Fonksiyon sonlandırılmazsa 5 dakika sonra otomatik olarak duracaktır. [►Uygulama] Ev – sıcak hava fönü – sıcaklık
	<b>Su sıcaklığını</b> ayarlar. Fonksiyonun kapalı/alçak/orta/yüksek seviyeleri vardır. Ayarlar, uzaktan kumandada (LED) ve uygulamada gösterilir. [►Uygulama] Ev – taharet/bide
	<b>Su basınç ayarını</b> ayarlar. Fonksiyonun alçak/orta/yüksek seviyeleri vardır. Ayarlar, uzaktan kumandada (LED) ve uygulamada gösterilir. [►Uygulama] Ev – taharet/bide
	<b>Yıkama çubuğu pozisyonunu</b> ayarlar. Fonksiyonun 1., 2., 3., 4. ve 5. seviyeleri vardır. Ayarlar, uzaktan kumandada (LED) ve uygulamada gösterilir. [►Uygulama] Ev – taharet/bide

Sembol	Ad
	<p><b>Kullanıcı profilini</b> etkinleştirir (sadece uzaktan kumanda). Ayarlar uzaktan kumanda veya uygulama üzerinden yapılabilir. &gt; Kaydedilmiş ayarları çağırmak için herhangi bir fonksiyonu seçin.</p>
	<p><b>Kapağı</b> açar/kapatır.</p>
	<p>Devam eden fonksiyonu <b>durdurur</b>.</p>

TAVSİYE Oturakta sensör vardır. Yıkama ve fön fonksiyonları sadece kullanıcı tuvalette otururken etkinleştirilebilir.

## 5.2 Kapağı açın ve kapatın

### UYARI

#### Oturak ünitesinde hasar

Kapağın devam eden mekanik olarak açılıp kapanması fonksiyonunun kesintiye uğraması ürüne hasar verebilir.

> Kapağın mekanik olarak açılıp kapanmasını manuel olarak kesmeyin.

Kapak uzaktan kumanda veya uygulama ile açılıp kapatılabilir. Üründe ayrıca bir yakınlık sensörü de vardır. Kapak, kullanıcı yaklaştığında veya uzaklaştığında temassız olarak açılır veya kapanır.

## 5.3 Uzaktan kumanda ile kullanıcı profilini ayarlayın

Kişisel tercihler farklı kullanıcı profillerinde saklanabilir.

- > Yıkama/bidet yıkama özelliğini etkinleştirin.
- > Fonksiyon çalışırken yıkama çubuğu pozisyonunu, su basınç ayarını ve su sıcaklığını ayarlayın.

Uzaktan kumandadaki LED'ler mevcut ayarı gösterir.

- > Profili kaydetmek için kullanıcı profili 1/2/3/4'e 3 saniye basın.

TAVSİYE Oturakta sensör vardır. Yıkama ve fön fonksiyonları sadece kullanıcı tuvalette otururken etkinleştirilebilir.

## 5.4 Enerji ve su verimliliđi

Dođal kaynak tüketimini en aza indirmek için ürünlerdeki su ısıtma sistemi ve tüm yıkama ve fön fonksiyonları için otomatik durdurma fonksiyonu bulunmaktadır. Günlük kullanımda enerji tasarrufu için aşağıdaki ayarlar yapılabilir:

### 5.4.1 Enerji tasarrufu modu (oturak ısıtıcısı)

Oturak ısıtıcısını belli bir süre için devre dışı bırakır, örneğın gündüz, iş yerindeyken. Oturak ısıtıcısı daha sonra tekrar etkinleştirilir.

- > Uygulamayı kullanarak enerji tasarrufu modunu etkinleştirin. [►Uygulama] Menü – ayarlar – oturak

Enerji tasarruf modu, ürün 48 saat boyunca kullanılmadığında otomatik olarak devreye girer.

- > Ürünü yeniden etkinleştirmek için herhangi bir fonksiyon seçin.

### 5.4.2 Tatil modu

Ürün iki hafta veya daha uzun süre kullanılmıyacaksa ürünü boşaltın ve kapatın.

- > Su beslemesini kapatmak için kapatma vanasını kapatın.
- > Uygulamayı kullanarak tatil modunu etkinleştirin. [►Uygulama] Menü – bakım – tatil modu

Su haznesi boşaltılır. Uygulama, prosedür tamamlandığında onaylayacaktır.

- > Güç kaynağını ayırın.
- > Pilleri uzaktan kumandadan çıkartın.

## 6 Temizlik ve bakım

### 6.1 Güvenlik



#### **UYARI**

#### **Elektrik çarpmasından dolayı hayati tehlike**

Oturak ünitesinde ürünün elektrikli bileşenleri bulunur.

- > Temizlemeden önce ürünün güç şebekesi ana güç beslemesinden bağlantısını kesin.
- > Oturak ünitesinin üzerine su dökmeyin.
- > Oturak ünitesine su girmesine izin vermeyin.

#### **UYARI**

#### **Yanlış temizleme ve bakım nedeniyle ürün hasarı**

Yanlış seçilmiş temizlik maddeleri, temizlik gereçleri ve temizleme cihazları yüzeye zarar verebilir ve yüzeyin rengini kalıcı olarak değiştirebilir.

- > Sadece Duravit tarafından önerilen temizlik maddelerini ve temizlik gereçlerini kullanın.
- > İlgili temizlik maddesi üreticisinin kullanım talimatlarına uyun.
- > Sadece kullanım amacına ve yerine uygun temizleme cihazları kullanın (yüksek basınçlı veya buharlı temizleme cihazları kullanmayın).

#### **UYARI**

#### **Sprey nedeniyle ürün hasarı**

Sprey, en küçük deliklerden ve aralıklardan bile nüfuz ederek ürünün yüzeyine zarar verebilir.

- > Sprey tipi temizlik maddelerini temizlik bezinin üzerine sıkın, doğrudan ürünün üzerine sıkmayın.

#### **UYARI**

#### **Uzun temizleme aralıkları nedeniyle ürün hasarı**

Çok uzun temizlik aralıkları inatçı kirlere neden olabilir.

- > Yüzeyi düzenli olarak ve yüzey kirliyse hemen temizleyin.

### 6.2 Temizlik tavsiyeleri

#### 6.2.1 Temizlik

- > Yüzeyi düzenli olarak ve yüzey kirlendiğinde hemen temizleyin.
- > Yüzeyi nemli bir temizlik beziyle temizleyin.
- > Zorlu kirlere tavsiye edilen temizlik maddesiyle giderin. Her zaman temizlik maddesini temizlik bezinin üzerine dökerek uygulayın.
- > Klozetin temizlenmesi için klozet fırçası kullanın.
- > Temizlik maddesi kalıntılarını uzaklaştırmak için yüzeyleri temiz suyla durulayın.
- > Temizlediğiniz yüzeyi kuru bir bez ile kurutun.

## 6.2.2 Önerilen temizlik maddeleri

Bileşenler	Temizlik maddeleri	Temizlik gereçleri
Oturak ve kapak	Nötr temizlik maddeleri (pH 6 – 8) (örneğin nötr temizleyiciler)	Pamuklu temizlik bezi
Kapak	Nötr temizlik maddeleri (pH 6 – 8) (örneğin nötr temizleyiciler)	Pamuklu temizlik bezi
Yıkama çubuğu/yıkama başlığı	Nötr temizlik maddeleri (pH 6 – 8) (örneğin nötr temizleyiciler)	– Mikrofiber temizlik bezi – Aşındırıcı sünger
Vitrifiye günlük temizlik	Nötr temizlik maddeleri (pH 6 – 8) (örneğin nötr temizleyiciler)	– Mikrofiber temizlik bezi – Tuvalet fırçası
Vitrifiye kireç	Asidik temizlik maddesi (pH < 6) (örneğin limon asitli temizleyiciler)	– Mikrofiber temizlik bezi – Tuvalet fırçası
Uzaktan kumanda	Su	Pamuklu temizlik bezi

### 6.3 Yıkama çubuğunun ve yıkama başlığının kendi kendini temizlemesi

Geri çekilen yıkama çubuğu, her yıkamadan önce ve sonra otomatik olarak temizlenir. Fonksiyon, sadece tuvalette kimse oturmadığında/oturak sensörü etkinleştirilmediğinde etkinleştirilebilir.

- > Ürün iki hafta veya daha uzun süre boyunca kullanılmadıysa uygulama aracılığıyla ek kendi kendini temizleme özelliğini etkinleştirin. [►Uygulama] Menü – bakım – kendi kendini temizleme

### 6.4 Yıkama çubuğu ve yıkama başlığı için manuel temizleme modu

Manuel temizleme, sadece oturak sensörü etkinleştirilmemişse mümkündür.

- > Manuel temizlik için yıkama çubuğunu uzatmak üzere uygulama ile manuel temizlik modunu etkinleştirin. [►Uygulama] Menü – bakım – manuel temizleme
- > Uygulamadaki işlem talimatlarını uygulayın.

TAVSİYE Fonksiyon, sadece tuvalette kimse oturmadığında/oturak sensörü etkinleştirilmediğinde etkinleştirilebilir.

## 6.5 Kireç çözme

### UYARI

#### Kireç oluşumu nedeniyle fonksiyonel kısıtlama veya ürün hasarları

Suyu sert olan bölgelerde kireçlenme olabilir. Kireç, ürün performansını olumsuz etkileyebilir.

- > Bölgedeki suyun kalitesini kontrol edin/ettirin. Su sertliği  $\geq 14$  °dH (2,5 mmol/l) ise Duravit tesisatınıza su yumuşatma cihazı taktırmanızı önerir.
- > Kireç çözme ayarlarını bölgesel su sertliğine göre yapılandırın.  
[►Uygulama] Menü – Bakım – Kireç Temizleme
- > Ürünü düzenli olarak kireçten arındırın. Kireç temizlemesi gerektiğinde, koltuk ünitesindeki güç düğmesi turuncu yanıp söner ve uygulama menüsünde kırmızı bir nokta belirir.
- > Yalnızca Duravit marka orijinal kireç çözücüleri kullanın.

Su sertliği	Kireç çözme aralıkları
Yumuşak: < 8,4 dH (1,5 mmol/l)	Altı aylık
Orta: 8,4 – 14 dH (1,5 – 2,5 mmol/l)	Altı aylık
Sert: > 14 dH (2,5 mmol/l)	Üç ayda bir

Kireç çözme prosedürü uygulama üzerinden etkinleştirilebilir.

- > Uygulamadaki işlem talimatlarını uygulayın.

Kireç çözme prosedürü uzaktan kumanda üzerinden etkinleştirilebilir.

Kireç temizleme işlemi devam ederken ürün kullanılamaz.

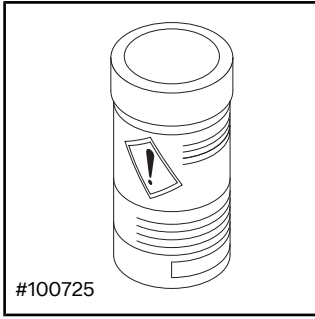

- > Üreticinin kullanım talimatlarına uyun.
- > Modelden bağımsız olarak kireç çözmeden önce temassız kapak açma/kapatma fonksiyonunu kapatın.

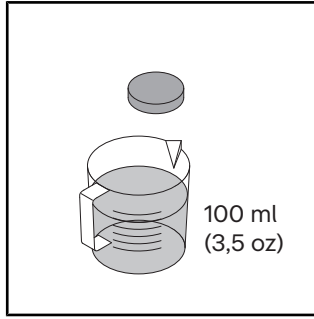

- > Bir kireç çözme tabletini 100 ml (3,5 ons) ılık suda eritin.
- > Kireç çözme tableti tamamen çözülene kadar bekleyin. Gerekliyorsa tableti ezin.

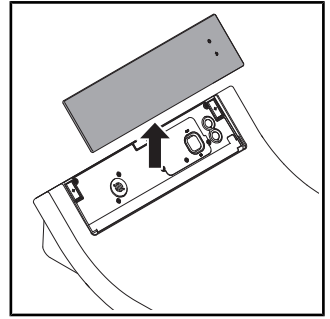

- > Kapağı çıkarın.

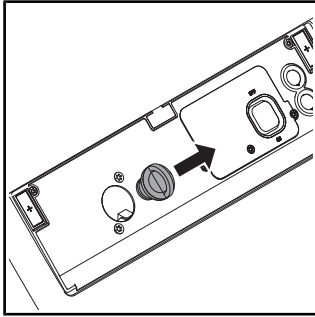

- > Kapatma tapasını çekip çıkarın.

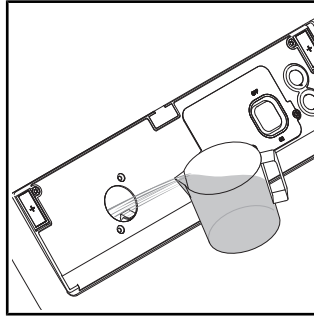

- > Kireç çözücü maddeyi açıklığa dökün.
- > Modele bağlı olarak, fazla kireç çözücü sıvı klozete akabilir.

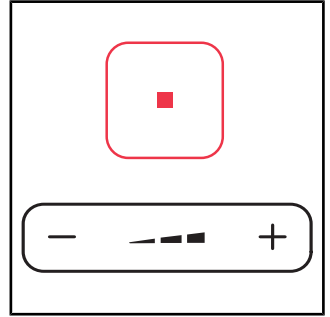

- > Durdur düğmesine basılı tutun.
- > Aynı zamanda sinyal sesi duyulana kadar su basınç ayarı düğmesini basılı tutun.
- > Düğmeleri bırakın.

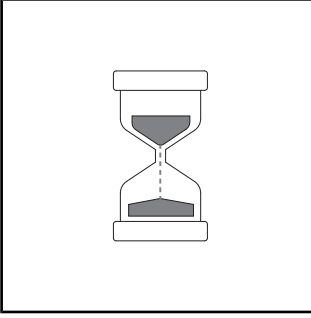

- > Sinyal sesi duyulur. Kireç temizleme modu aktifken, koltuk ünitesindeki LED göstergesi yeşil yanıp söner.
- > Kireç çözme işlemi başlar. Kireç çözme işlemi yaklaşık yarım saat sürer.

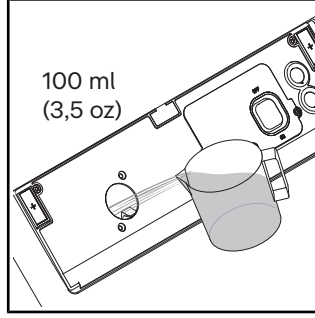

- > Temiz su ile durulayın.

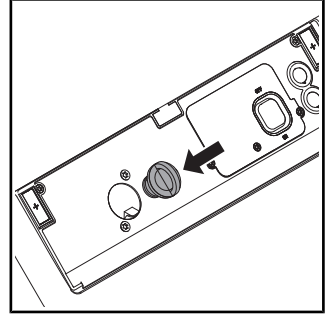

- > Kapatma tapasını içeri doğru bastırın.
- > Kapağı takın.

## 7 Sorun giderme desteđi

### 7.1 Genel

Arıza durumunda prosedür:

- > Ürünü kapatın ve tekrar açın.
- > Aşağıdaki talimatları uygulayın.
- > Ürün hala düzgün çalışmıyorsa help@duravit.com ile temas kurun.
- > Ürün numarasını hazır bulundurun. Ürün numarası kullanım kılavuzunun sonundaki teknik verilerde, ambalaj etiketinde, ürün etiketinde ve uygulamada [►Uygulama] Menü – Cihaz Kılavuzu – Cihaz Yönetimi – Cihaz Bilgileri bulunabilir.

### 7.2 Sorun giderme

Sorun	Muhtemel sebebi	Çözüm
<b>LED gösterge (oturak ünitesi)</b>		
LED gösterge kırmızı yanıp sönüyor.	Hatalı çalışma	<ul style="list-style-type: none"><li>&gt; Ürünü kapatın.</li><li>&gt; Güç kaynağını ayırın.</li><li>&gt; Su beslemesini kapatmak için kapatma vanasını kapatın.</li><li>&gt; help@duravit.com ile temas kurun.</li></ul>
LED gösterge üç defa kırmızı yanıp sönüyor.	Su hattında hava bulunmaktadır.	> Uygulama üzerinden ek otomatik temizleme özelliğini etkinleştirin. [►Uygulama] Menü – bakım – kendi kendini temizleme
	Su hattındaki kapatma vanası kapalıdır.	> Kapatma valfini açın.
	Su hattındaki filtre contası kirlenmiştir.	> help@duravit.com ile temas kurun.
	Su borusu bükülmüş veya ezilmiştir.	> Bir tesisatçı ile iletişime geçin.

Sorun	Muhtemel sebebi	Çözüm
LED gösterge turuncu yanıp sönüyor.	Kireç çözme gereklidir.	<ul style="list-style-type: none"> <li>&gt; Ürünün kirecini çözün.</li> <li>&gt; Yanıp sönmeyi sona erdirmek için güç düğmesine (LED) bir defa basın.</li> </ul>
LED gösterge yeşil yanıp sönüyor.	Kireç çözme modu aktif.	Kireç çözme işlemi yaklaşık yarım saat sürer. Bu süre zarfında ürün kullanılamaz.
<b>Genel sorunlar</b>		
Ürün çalışmıyor.	Ürün kapatılmıştır (LED göstergesi kapalıdır).	> Ürünü açın veya prize takın.
	Ürün bekleme modundadır (LED göstergesi kırmızı yanmaktadır).	> Ürünü etkinleştirin.
Su sızıyor.	Sızıntı	<ul style="list-style-type: none"> <li>&gt; Ürünü kapatın.</li> <li>&gt; Güç kaynağını ayırın.</li> <li>&gt; Su beslemesini kapatmak için kapatma vanasını kapatın.</li> <li>&gt; help@duravit.com ile temas kurun.</li> </ul>
<b>Uzaktan kumanda</b>		
Uzaktan kumanda, tepki vermiyor.	Piller neredeyse bitmiştir (LED gösterge beyaz renkte yanıp sönüyor).	> Pilleri değiştirin.
	Uzaktan kumanda ürüne bağlı değildir (üstte uzaktan kumanda üzerindeki LED gösterge kırmızı renkte yanıp sönüyor).	> Uzaktan kumanda için eşleştirme modunu etkinleştirin.
	Pil takılmamıştır.	> Pil takın.
	Uzaktan kumanda arızalıdır.	> help@duravit.com ile temas kurun.

Sorun	Muhtemel sebebi	Çözüm
<b>Yıkama fonksiyonları</b>		
Yıkama ile bide yıkama arasında geçiş yapmak uzun sürüyor.	Yıkama çubuğu, fonksiyonlar arasında geri çekilir. Geçiş yaklaşık 12 sn sürer.	Normal durum
Su basınç ayarı çok zayıf.	Su basınç ayarı "alçak" olarak ayarlanmıştır.	> Su basınç ayarını yükseltin. [▶Uygulama] Ev – yıkama/bide yıkama
	Su borusu bükülmüş veya ezilmiştir.	> Bir tesisatçı ile iletişime geçin.
Su basınç ayarı stabil değildir.	Su filtresi tıkanmıştır.	> help@duravit.com ile temas kurun.
Su sıcaklığı çok yüksektir/düşüktür.	Sıcaklık yanlış ayarlanmıştır.	> Sıcaklığı ayarlayın. [▶Uygulama] Ev – taharet/bide
Yıkama/bide yıkama otomatik olarak duruyor.	Fonksiyon 2 dakika sonra otomatik olarak durur.	Normal durum
	Oturak sensörü teması kesilmiştir.	> Tekrar oturun. > Fonksiyonu etkinleştirin.
Yıkama/bide yıkama çalışmıyor.	Yıkama başlığı tıkanmıştır.	> Yıkama başlığını temizleyin. [▶Uygulama] Ev – taharet/bide
	Oturak sensörü teması kesilmiştir.	> Tekrar oturun. > Fonksiyonu etkinleştirin.
<b>Oturak ısıtıcısı</b>		
Oturak ısıtıcısı çalışmıyor.	Fonksiyon devre dışıdır.	> Fonksiyonu etkinleştirin. [▶Uygulama] Ayarlar – oturak
Oturak sıcaklığı çok yüksektir/düşüktür.	Sıcaklık yanlış ayarlanmıştır.	> Sıcaklığı ayarlayın. [▶Uygulama] Ayarlar – oturak

Sorun	Muhtemel sebebi	Çözüm
Oturak sıcaklığı çok düşüktür.	Ürün enerji tasarrufu modundadır (LED gösterge turuncu yanar).	> Enerji tasarrufu modunu devre dışı bırakın. [▶Uygulama] Ayarlar – oturak
	Tüm fonksiyonlar 48 saatten fazla bir süre boyunca devre dışı kalırsa ürün otomatik olarak enerji tasarrufu modunu etkinleştirir.	> Ürünü yeniden etkinleştirmek için herhangi bir fonksiyon seçin.
<b>Sıcak hava fönü</b>		
Sıcak hava fönü sıcaklığı çok yüksektir/düşüktür.	Sıcaklık yanlış ayarlanmıştır.	> Sıcaklığı ayarlayın. [▶Uygulama] Ev – sıcak hava fönü
Sıcak hava fönü otomatik olarak duruyor.	Fonksiyon 5 dakika sonra otomatik olarak durur.	Normal durum
	Oturak sensörü teması kesilmiştir.	> Tekrar oturun. > Fonksiyonu etkinleştirin.
<b>Gece aydınlatması</b>		
Gece ışığı çalışmıyor.	Fonksiyon devre dışıdır.	> Gece ışığını veya otomatik modu açın. [▶Uygulama] Ayarlar – aydınlatma ve ses
	Otomatik mod etkinleştirilmiştir. Ortam ışığı parlak olduğunda fonksiyon, gece ışığını otomatik olarak devre dışı bırakır.	Normal durum

Sorun	Muhtemel sebebi	Çözüm
Gece ışığı sürekli yanıyor.	Fonksiyon etkinleştirilmiştir.	> Gece ışığını devre dışı bırakın veya otomatik modu etkinleştirin. [▶Uygulama] Ayarlar – aydınlatma ve ses
	Otomatik mod etkinleştirilmiştir. Ortam ışığı çok karanlık olduğunda fonksiyon, gece ışığını otomatik olarak etkinleştirir.	Normal durum
<b>Manuel temizlik</b>		
Yıkama çubuğu otomatik olarak geri çekilir.	Fonksiyon 2 dakika sonra otomatik olarak durur.	> Fonksiyonu etkinleştirin. [▶Uygulama] Bakım – manuel temizleme
<b>Otomatik kendi kendini temizleme</b>		
Geri çekilmiş yıkama çubuğundan su damlıyor.	Geri çekilen yıkama çubuğu, her yıkamadan önce ve sonra otomatik olarak temizlenir.	Normal durum
<b>Kapak</b>		
Kapak otomatik olarak açılmıyor.	Ürün yaklaşan kullanıcıyı algılamamıştır.	> Ürüne tekrar yaklaşın (mesafe yaklaşık 1 m (1,1 yd)).
	Fonksiyon arızalıdır.	> help@duravit.com ile temas kurun.
	Fonksiyon etkinleştirilmemiştir.	> Fonksiyonu etkinleştirin. [▶Uygulama] Ayarlar – kapak
Kapak hemen kapanmıyor.	Kullanıcı uzaklaştıktan sonra kapak 90 sn sonra otomatik olarak kapanır.	Normal durum

Sorun	Muhtemel sebebi	Çözüm
<b>Uygulama</b>		
Uygulama çalışmıyor.	Uygulama ve ürün bağlı değil.	> Ürünü uygulamaya bağlayın. > Eşleşmenin başarılı olduğundan emin olun.
Uygulama menüsünde kırmızı bir nokta ortaya çıkar.	Kireç çözme gereklidir.	> Ürünün kirecini çözün.

## 8 İmha edilmesi

### 8.1 Ambalaj

Çocukların plastik poşetlerle veya ambalaj malzemeleriyle oynamaları uygun değildir, çünkü yaralanma veya boğulma tehlikesi bulunmaktadır. Bu tür malzemeleri güvenli bir yerde muhafaza edin veya çevreye zarar verilmeyecek şekilde imha edin. Ambalajı, mümkün olduğu sürece garanti süresi sona erene kadar saklayın.

### 8.2 Elektronik atık (WEEE)



■ Üzerinde çarpı işaretli tekerlekli çöp kutusu bulunan sembol, atığın elektrikli ve elektronik atık donanım (WEEE) olarak ayrı bir şekilde imha edildiğini gösterir. Atık elektrikli ve elektronik eşyalar tehlikeli maddeler içerebilirler. Bu ürünü evsel atıklarınızla imha etmeyin. Ürünü atık elektrikli ve elektronik eşyaların yeniden değerlendirildiği özel atık tesislerine verin (AEEE). Bununla ham maddelerin ve çevrenin korunmasına katkıda bulunmaktasınız. Satıcınızdan veya yetkili makamlardan konuyla ilgili daha ayrıntılı bilgi alabilirsiniz.

### 8.3 Bataryalar



■ Kullanılmış piller, usulüne uygun olarak imha edilmelidir. Pillerin usulüne uygun olarak imha edilmesi amacıyla pil satan kuruluşlarda ve belediyeye ait toplama yerlerinde pillerin imha edilmesine ilişkin kaplar vardır.

## 9 Teknik veriler

Genel	
Ürün numarası	No. 613000012004300 No. 613200012004300
Net ağırlık	4,5 kg (10 lbs)
Boyutlar	
#613000012004300	520 x 365 x 140 mm (20 1/2 inç x 14 3/8 inç x 5 1/2 inç)
#613200012004300	520 x 375 x 140 mm (20 1/2 inç x 14 3/4 inç x 5 1/2 inç)
Nominal gerilim	220 – 240 V
Frekans	50 – 60 Hz
Nominal güç	1080 W
Su giriş basıncı	0,07 – 0,75 MPa / 0,7 – 7,5 bar (10 – 109 psi)
Koruma türü	IPX4 her yönden sıçrayan suya karşı koruma
Entegre güvenlik cihazı	EN1717 – Tip AB

Isıtma gücü	
Su ısıtma sistemi	1480 W
Oturak ısıtıcısı	50 W
Sıcak hava fönü	280 W

Sıcaklık aralığı	
Çalışma sıcaklığı	4 – 40 °C (39 – 104 °F)
Su sıcaklığı	33 – 41 °C (92 – 106 °F)
Oturak sıcaklığı	30 – 40 °C (86 – 104 °F)
Sıcak hava fönü sıcaklığı	35 – 55 °C (95 – 131 °F)

## Su tüketimi

Duř kullanımı

0,35 – 0,7 l/dakika (0,09 – 0,18 gal/  
dakika)

## Garanti

Bu ürünün garanti kořulları çevrim içi olarak mevcuttur.

- > [www.duravit.com](http://www.duravit.com) adresindeki gezinme menüsünü kullanarak "Servis" bölümüne gidin.
- > Garanti kořullarını açın.

## 10 Uygunluk Beyanları

### Yüksek Frekans Enerjisi

#### Radyo frekansının uyumluluk durumu

Ürüne yerleştirilen Bluetooth ve mikrodalga sistemi, 2014 / 53 / EU sayılı KIR-MIZI AB Direktifinin temel şartlarına ve ilgili diğer hükümlerine uygundur.



#### Birleşik Krallık: Kısıtlı uygulama

Polise ait hız ölçüm cihazlarını korumak için sadece 24,050 – 24,250 GHz, bu nedenle lütfen polis tarayıcılarından yeterli derecede korunmak için sadece iç mekanlarda kullanın.

#### Fransa: Kısıtlı uygulama

Güç, 24,10 – 24,15 GHz frekans bandında 0,1 mW etkili izotropik yayın gücü ile sınırlıdır. Elektromanyetik yer tespitinin askeri kullanımı. Radar hız ölçüm cihazları polis tarafından kullanılmaktadır, bu nedenle lütfen yeterli derecede korunmak için sadece iç mekanlarda kullanın.

<b>BLE (Bluetooth düşük enerji)</b>	
Akıllı klozet kapağı/uzaktan kumanda	Çalışma frekansı: 2400 – 2483,5 MHz (2,400 – 2,4835 GHz) Maksimum güç düzeyi: < 10 dBm
<b>Mikrodalgalar</b>	
Kapağı otomatik açıp kapatma sensörü	Mikrodalğanın çalışma frekansı bantları: 24050 – 24250 MHz (24,05 – 24,25 GHz) Maksimum radyo frekansı gücü: < 16 mW.



---

Duravit AG  
P.O. Box 240  
Werderstr. 36  
78132 Hornberg  
Germany  
Phone +49 78 33 70 0  
Fax +49 78 33 70 289  
info@duravit.com  
www.duravit.com

