



**(en) Electric current! Danger to life!**  
Installation, commissioning and maintenance work must be carried out by qualified personnel only.

**(de) Lebensgefahr durch elektrischen Strom!**  
Arbeiten bzw. Montage an diesem Produkt dürfen nur von Elektrofachkräften und elektrotechnisch unterwiesenen Personen ausgeführt werden.

**(fr) Tension électrique dangereuse !**  
L'installation de l'appareil, ainsi que tous les travaux effectués sur celui-ci, doivent être réalisés par un électricien qualifié ou par un personnel spécialement formé.

**(es) ¡Corriente eléctrica! ¡Peligro de muerte!**  
La instalación del dispositivo, así como todos los trabajos en él, deben ser realizados por un electricista calificado o por personal especialmente capacitado.

**(it) Tensione elettrica: Pericolo di morte!**  
L'installazione e il lavoro sul dispositivo devono essere effettuati da un elettricista qualificato o da personale specializzato.

**(zh) 触电危险!**  
設備的安裝，以及所有工作，必須由合格的電工或經過專門培訓的人員完成。

**(ru) Электрический ток! Опасно для жизни!**  
Установка и эксплуатация устройства должны выполняться квалифицированным электриком или специально обученным персоналом.

**(nl) Levensgevaar door elektrische stroom!**  
Installatie van het apparaat en alle werkzaamheden eraan, mogen uitsluitend door een gekwalificeerd elektricien of speciaal opgeleid vakpersoneel worden uitgevoerd.

**(da) Livsfare på grund af elektrisk strøm!**  
Arbejde i forbindelse med installation, opstart og vedligehold må kun udføres af kvalificeret personale.

**(el) Προσοχή, κίνδυνος ηλεκτροπληξίας!**  
Η εγκατάσταση, εκκίνηση και συντήρηση θα πρέπει να πραγματοποιείται μόνο από εξειδικευμένο προσωπικό.

**(pt) Perigo de vida devido a corrente elétrica!**  
A instalação do dispositivo, bem como todos os trabalhos devem ser realizados por um electricista qualificado ou por pessoal especialmente formado.

**(sv) Livsfara genom elektrisk ström!**  
Installation, idrifttagande och underhållsarbete får endast utföras av behörig personal.

**(fi) Hengenvaarallinen jännite!**  
Laitteen asennus ja käyttö ainoastaan sähköasentajan tai siihen perehdytetyn henkilön toimesta.

**(cs) Nebezpečí úrazu elektrickým proudem!**  
Instalace zařízení a veškeré práce na něm musí být provedeny kvalifikovaným elektrikářem nebo speciálně vyškoleným personálem.

**(et) Eluhtlik! Elektrilöögiht!**  
Paigaldus-, kasutus- ja hooldustööd peab läbi viima ainult kvalifitseeritud personal.

**(hu) Életveszély az elektromos áram révén!**  
Az eszköz felszerelését, valamint az ehhez kapcsolódó összes munkát szakképzett villanyszerelővel vagy szakképzett személyzetnek kell elvégeznie.

**(lv) Elektriskā strāva apdraud dzīvību!**  
Uzstādīšana, nodošana ekspluatācijā un apkopes darbi jāveic tikai kvalificētam personālam.

**(lt) Pavojus gyvybei dėl elektros srovės!**  
Įrengimo, paleidimo ir techninės priežiūros darbus turi atlikti tik kvalifikuotas personalas.

**(pl) Porażenie prądem elektrycznym stanowi zagrożenie dla życia!**  
Instalacja urządzenia, jak również prace nad nim, muszą być wykonywane przez wykwalifikowanego elektryka lub specjalnie wyszkolony personel.

**(sl) Življenjska nevarnost zaradi električnega toka!**  
Dela montaže, zagona in vzdrževanja morajo izvajati samo usposobljeno osebo.

**(sk) Nebezpečnosť ohrozenia života elektrickým prúdom!**  
Inštalácia prístroja, ako aj všetky práce na ňom musia byť vykonané kvalifikovaným elektrotechnikom alebo špeciálne vyškoleným personálom.

**(bg) Опасност за живота от електрически ток!**  
Инсталирането на устройството, както и всяка работа по него, трябва да бъде извършвано от квалифициран електротехник или от специално обучен персонал.

**(ro) Atenție! Pericol electric!**  
Montajul și lucrul cu acest aparat trebuie făcute numai de un electrician calificat sau de personal tehnic specializat.

**(hr) Opasnost po život uslijed električne struje!**  
Radove ugradnje, puštanja u pogon i održavanja mora vršiti samo kvalificirano osoblje.

**(tr) Elektrik akımı! Hayati tehlike!**  
Bu ürünün çalıştırılması veya kurulumu sadece elektroteknik eğitimleri almış olan ehliyetli elektrikçiler ve kişiler tarafından yapılmalıdır.

**(sr) Električna struja! Opasnost po život!**  
Instalaciju, puštanje u rad i održavanje sme da obavlja isključivo kvalifikovano osoblje.

**(no) Elektrisk strøm! Livsfare!**  
Installasjon av enheten, samt arbeid på den, skal kun utføres av kvalifisert personell, eller av de som er spesielt opplært til dette arbeidet.

**(uk) Електричний струм! Небезпечно для життя!**  
Встановлення пристрою, так само, як і робота з ним, повинні виконуватись кваліфікованим електриком або персоналом, що пройшов спеціальну підготовку.

**(ar) تحذير! تيار كهربائي! خطر موت الشبكت والتكليف و أعمال الصيانة يجب أن تمام فقط من طرف الموظفين المؤهلين**

## DMM-40..., DMM-63..., DCM-40..., DCM-63..., DMM-80..., DMM-100..., DMM-125..., DMM-160...

DMM-40..., DMM-63..., DCM-40..., DCM-63...

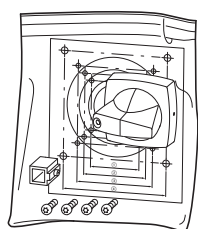
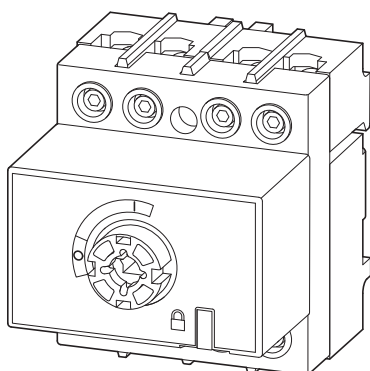

DMM-80..., DMM-100..., DMM-125..., DMM-160...

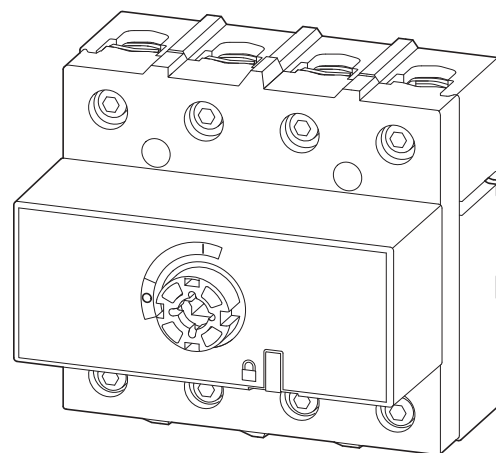



(en)

**CAUTION**

Use protective covers and/or additional shielding if mounted without an enclosure.

(de) **VORSICHT**

Bei Montage ohne Gehäuse sind Schutzhauben und/oder zusätzliche Abschirmung zu verwenden.

(fr) **ATTENTION**

Utilisez des capots de protection ou une protection supplémentaire en cas de montage sans boîtier.

(es) **ATENCIÓN**

Utilice cubiertas protectoras o apantallamiento adicional si se monta sin carcasa.

(it) **ATTENZIONE**

Utilizzare i coperchi di protezione e/o altre schermature se montato senza una custodia.

(zh) **注意**

如果安装时没带外壳，请使用保护盖和/或附加屏蔽装置。

(ru) **ВНИМАНИЕ**

Используйте защитные крышки и/или дополнительную защиту при монтаже без корпуса.

(nl) **VOORZICHTIG**

Gebruik beschermkappen en/of extra afscherming bij montage zonder behuizing.

(da) **FORSIGTIG**

Benyt beskyttende afdækning og/eller yderligere afskærmning, hvis enheden monteres uden hus.

(el) **ΠΡΟΣΟΧΗ**

Χρησιμοποιήστε προστατευτικά καλύμματα ή/και πρόσθετη θωράκιση σε περίπτωση τοποθέτησης χωρίς περίβλημα.

(pt)

**CUIDADO**

Utilize tampas de proteção e/ou proteção adicional em caso de montagem sem armário.

(sv) **OBSERVERA**

Använd skyddskåpor och/eller ytterligare skydd om de monteras utan hölje.

(fi) **HUOMIO**

Käytä suojakansia ja/tai lisäsuojia, jos laite asennetaan ilman koteloa.

(cs) **UPOZORNĚNÍ**

Při montáži bez skříňky použijte ochranné kryty a/nebo dodatečné štíty.

(et) **ETTEVAATUST**

Ilma korpuseta paigaldamisel kasutage kaitsekate ja/või lisavarjestust.

(hu) **VIGYÁZAT**

Ház nélküli felszerelés esetén használjon védőburkolatot és/vagy kiegészítő takarólemezeket.

(lv) **UZMANĪBU**

Uzstādot bez apvalka, izmantojiet aizsargājošus pārsegus un/vai papildu ekranējumu.

(lt) **PERSPĖJIMAS**

Naudokite apsauginius dangtelius ir (ar) papildomus apvalkalus, jei montuojamas be aptvaro.

(pl) **PRZESTROGA**

W przypadku montażu bez obudowy stosować pokrowce ochronne lub dodatkowe osłony.

(sl) **POZOR**

Če je izdelek nameščen brez ohišja, uporabite zaščitne pokrove in/ali dodatno izolacijsko zaščito.

(sk)

**UPOZORNENIE**

V prípade namontovania v neohradenom priestore používajte ochranné kryty a dodatočné zaštity.

(bg) **ВНИМАНИЕ**

Използвайте предпазни покрития и/или допълнително екраниране, ако е монтирано без корпус.

(ro) **ATENȚIE**

Utilizați capace de protecție și/sau protecții suplimentare dacă montați fără o incintă.

(hr) **PAZNJA**

U slučaju montaže bez kućišta upotrijebite zaštitne poklopce i/ili dodatnu zaštitu.

(tr) **DİKKAT**

Mahfaza olmadan monte edilmişse kapı kanatları ve/veya ek koruma kullanın.

(sr) **OPREZ**

Koristite zaštitne poklopce i/ili dodatnu zaštitu ako se montiraju bez kućišta.

(no) **FORSIKTIG**

Bruk beskyttelsesdeksler og/eller ekstra skjerming hvis monteret uten kapsling.

(uk) **УВАГА**

У разі встановлення без корпусу використовуйте захисний кожух та/або додатковий захист.

(ar)

**انتباه**

استخدم الأغطية الواقية وأو وسائل حماية إضافية في حالة التركيب من دون مييت.

**Connections**

.../3/...

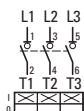

.../4/...

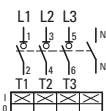

.../1/...

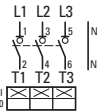
**DMM-40..., DMM-63..., DCM-40..., DCM-63...**

	1.5 - 25 mm <sup>2</sup>	<b>2 Nm</b> (17.7 lb-in)
--	--------------------------	-----------------------------

	2.5 - 16 mm <sup>2</sup>	
--	--------------------------	--

**DMM-80..., DMM-100..., DMM-125..., DMM-160...**

	6 - 70 mm <sup>2</sup>	<b>7 Nm</b> (61.96 lb-in)
--	------------------------	------------------------------

	6 - 70 mm <sup>2</sup>	
--	------------------------	--

	<b>a</b>
DMM-40..., DMM-63..., DCM-40..., DCM-63...	<b>14 mm (0.55")</b>
DMM-80..., DMM-100..., DMM-125..., DMM-160...	<b>21 mm (0.83")</b>

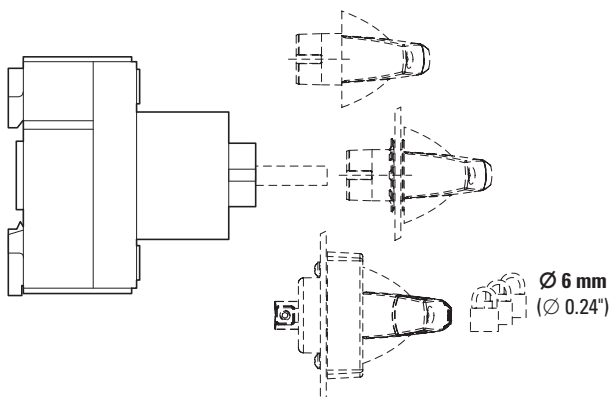
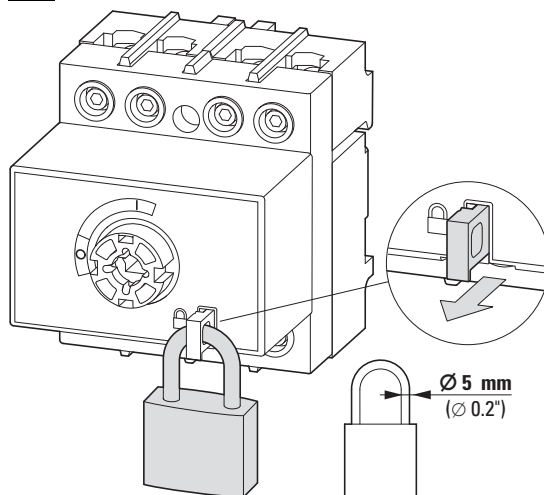
**A****B**

4K6...MMDCM/DMM

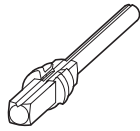

1

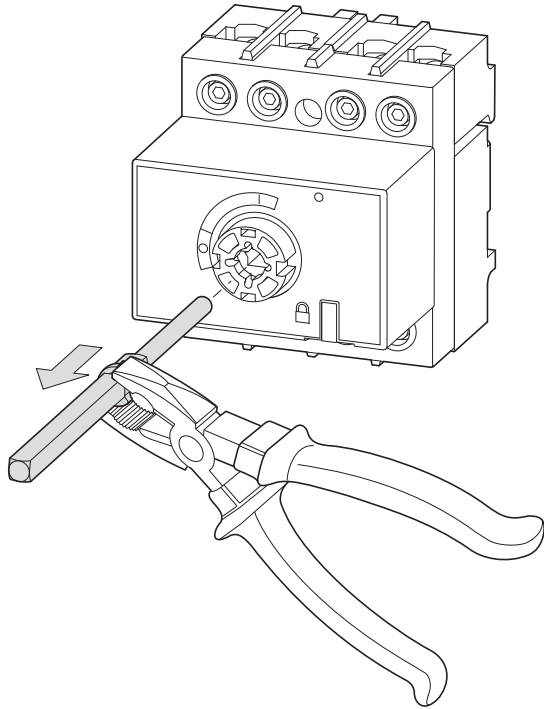

2

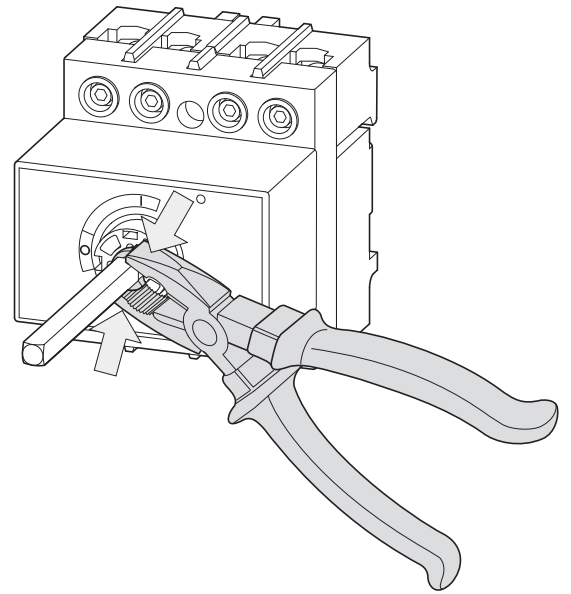

3

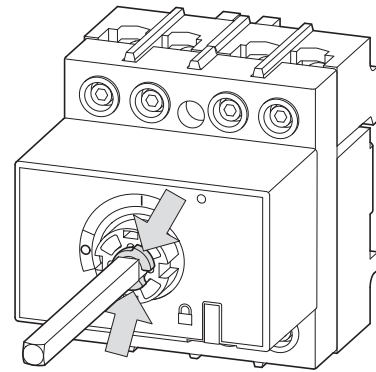

SHAFTSETDCM/DMM

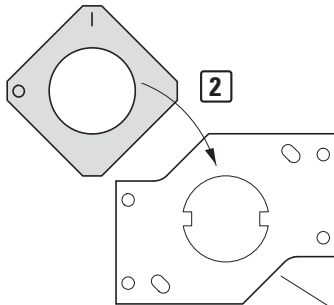

2

4

0.5 Nm  
(4.43 lb-in)

3

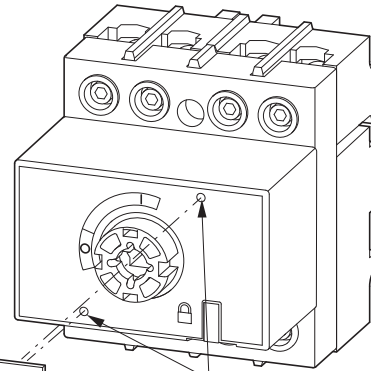

1

4

0.5 Nm  
(4.43 lb-in)

5

6

7

8

9

0.8 Nm  
(7.08 lb-in)

9

0.8 Nm  
(7.08 lb-in)

6

7

## Front mounting

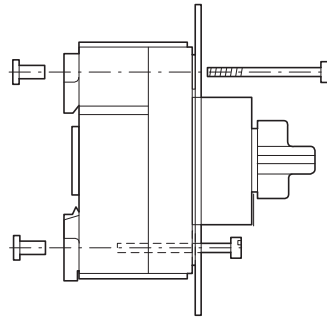
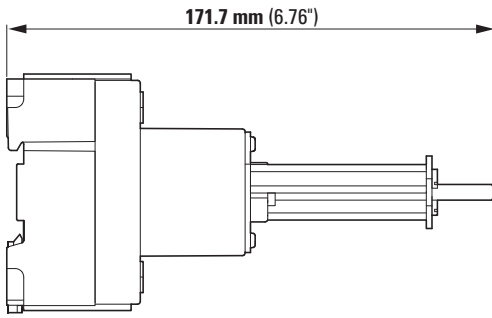

DMM-40..., DMM-63...	1 x
DCM-40..., DCM-63...	1 x
DMM-80..., DMM-100...	2 x
DMM-125..., DMM-160...	2 x

## Dimensions

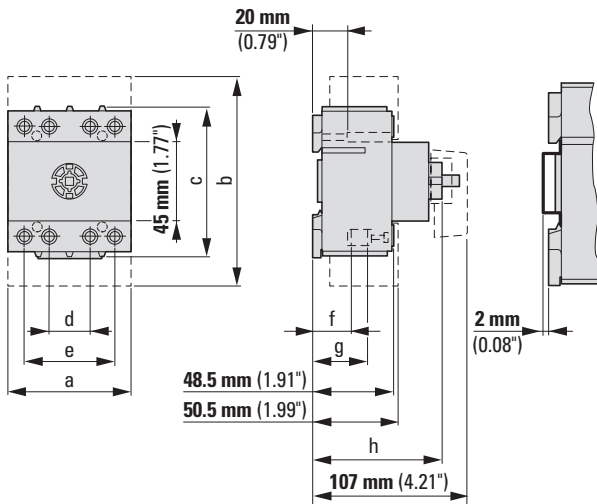

	DMM-40..., DMM-63..., DCM-40..., DCM-63...	DMM-80..., DMM-100..., DMM-125..., DMM-160...
a	72 mm (2.83")	108 mm (4.25")
b	136 mm (5.35")	157 mm (6.18")
c	83 mm (3.27")	105 mm (4.13")
d	22 mm (0.87")	27 mm (1.06")
e	50.5 mm (1.99")	81 mm (3.19")
f	20 mm (0.79")	15.5 mm (0.61")
g	30 mm (1.18")	27 mm (1.06")
h	92 mm (3.62")	77 mm (3.03")

### DMM-40..., DMM-63..., DCM-40..., DCM-63...

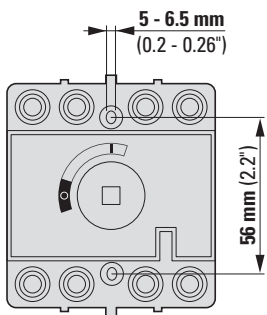

### DMM-80..., DMM-100..., DMM-125..., DMM-160...

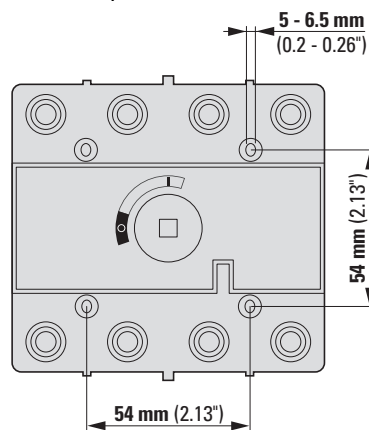

08/25 IL008025ZU