

ABB-Welcome

M2303

Konsola portierska

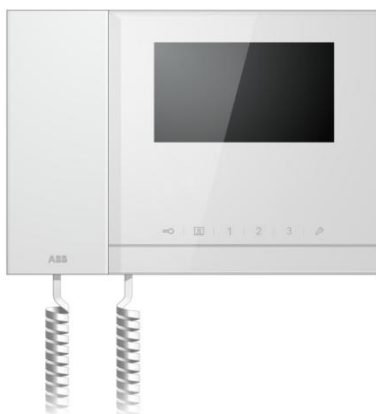

1	Bezpieczeństwo	4
2	Przeznaczenie	4
3	Środowisko	4
3.1	Urządzenia ABB.....	4
4	Działanie.....	6
4.1	Operacje standardowe	6
4.1.1	Elementy sterujące.....	6
4.1.2	Ekran powitalny i pasek stanu.....	8
4.2	Elementy sterujące.....	10
4.2.1	Połączenia przychodzące / Podczas połączenia.....	10
4.2.2	Ustawienia wyświetlacza podczas połączenia	12
4.2.3	Tryb przechwytywania	13
4.2.3.1	Ustawienia VIP.....	15
4.2.4	Komunikacja	18
4.2.5	Nadzór.....	21
4.2.6	Siłownik przełącznika	22
4.2.7	Listy użytkowników.....	23
4.2.8	Historia	25
4.2.9	Ustawienia (podstawowe).....	29
4.2.9.1	Ustawienia dzwonka.....	29
4.2.9.2	Ustawienia głośności.....	30
4.2.9.3	Ustawienia daty i godziny	31
4.2.9.4	Inne ustawienia	32
4.2.9.5	Ustawienia języka	34
4.2.9.6	Informacje.....	35
4.2.10	Ustawienia (zaawansowane)	36
4.2.10.1	Ustawienia siłownika przełącznika	37
4.2.10.2	Ustawienia przycisku programu	39
4.2.10.3	Zarządzanie listą użytkowników	40
4.2.10.4	Ustawianie kodu połączenia	44
4.2.10.5	Ustawianie hasła.....	45
4.2.10.6	Resetowanie do ustawień fabrycznych.....	46
4.2.10.7	Resetowanie hasła i czyszczenie wszystkich danych.....	47
4.3	Czyszczenie.....	48
4.4	Regulacja urządzenia	49
5	Dane techniczne	50

6	Montaż/instalacja	51
6.1	Wymagania wobec elektryków.....	51
6.2	Ogólna instrukcja montażu	52
6.3	Montaż	53

1 Bezpieczeństwo



Ostrzeżenie

Napięcie elektryczne!

Bezpośredni lub pośredni kontakt z częściami pod napięciem prowadzi do niebezpiecznego przepływu prądu elektrycznego przez organizm.

Może to spowodować porażenie prądem, poparzenia lub śmierć.

- Przed montażem i demontażem należy odłączyć napięcie sieciowe!
- Prace przy sieci 110-240 V mogą wykonywać wyłącznie specjaliści!

2 Przeznaczenie

Urządzenie M2303 stanowi integralną część systemu domofonowego ABB-Welcome, działającą wyłącznie z elementami tego systemu. Urządzenie można instalować tylko w suchych pomieszczeniach wewnątrz budynku.

3 Środowisko

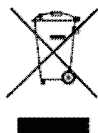

Ochrona środowiska!

Nie można wyrzucać urządzeń elektrycznych ani elektronicznych z odpadami z gospodarstwa domowego.

- Urządzenie zawiera cenne surowce, które można ponownie wykorzystać. Dlatego należy je oddać do odpowiedniego punktu zbiórki.

3.1 Urządzenia ABB

Na wszystkich materiałach pakunkowych i urządzeniach firmy ABB znajdują się oznakowania i symbole atestujące dotyczące ich właściwej utylizacji. Materiały pakunkowe i urządzenia elektryczne, jak również ich elementy należy zawsze oddawać do utylizacji w autoryzowanych punktach zbiórki lub zakładach utylizacji odpadów.

ABB-Welcome

Produkty firmy ABB spełniają wymogi prawne i są w szczególności zgodne z ustawami o urządzeniach elektrycznych i elektronicznych oraz rozporządzeniem REACH.

(Dyrektywa UE 2002/96/EG WEEE i RoHS 2002/95/WE)

(Rozporządzenie UE REACH i ustawa wykonawcza do rozporządzenia (WE) nr 1907/2006)

4 Działanie

4.1 Operacje standardowe

4.1.1 Elementy sterujące

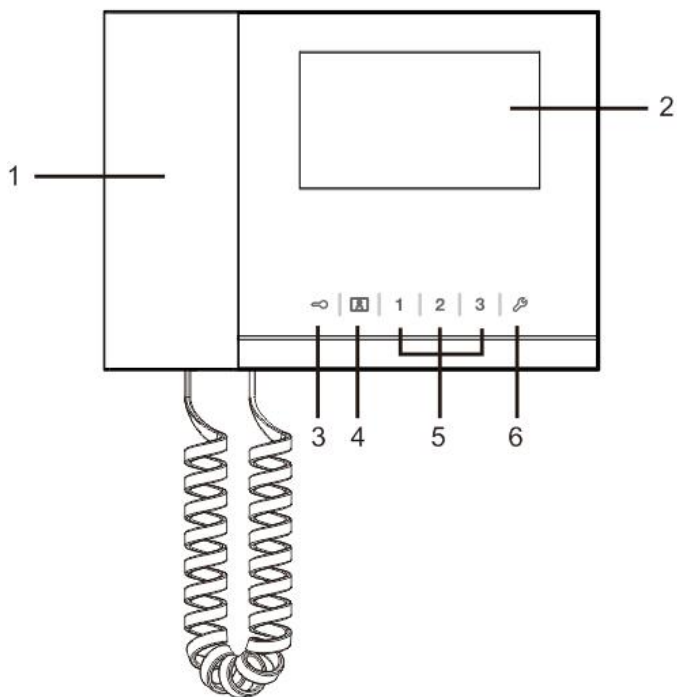

Rys. 1 Przegląd przycisków sterujących

Nr	Funkcja
1	Słuchawka Gdy ktoś dzwoni, należy w ciągu 30 sekund podnieść słuchawkę, aby rozpocząć połączenie. W celu zakończenia połączenia, należy odłożyć słuchawkę.
2	Ekran dotykowy 4,3 cala.
3	Przycisk zwalniania blokady Naciśnięcie tego przycisku umożliwi otwarcie drzwi w dowolnym momencie. Powolne miganie diody LED oznacza połączenie przychodzące. Szybkie miganie diody oznacza, że system jest zajęty lub drzwi są otwarte dłużej niż przez ustalony czas (należy najpierw podłączyć czujnik).
4	Przycisk nadzoru Naciśnięcie tego przycisku w trybie oczekiwania pozwala na skontrolowanie domyślnej stacji zewnętrznej.
5	Przyciski programowalne 1, 2, 3 5A *Możliwość zaprogramowania dodatkowych funkcji przycisków np. siłownika przełącznika sterowania. 5B Funkcją domyślną przycisku 1 jest odblokowanie zamka podłączonego do stacji zewnętrznej (COM-NC-NO)
6	Przycisk ustawień systemowych Pozwala na przejście do ustawień systemowych w celu uzyskania różnych funkcji urządzenia.

*W celu zapoznania się z ich zastosowaniem należy skontaktować się z instalatorem instalacji elektrycznej.

4.1.2 Ekran powitalny i pasek stanu

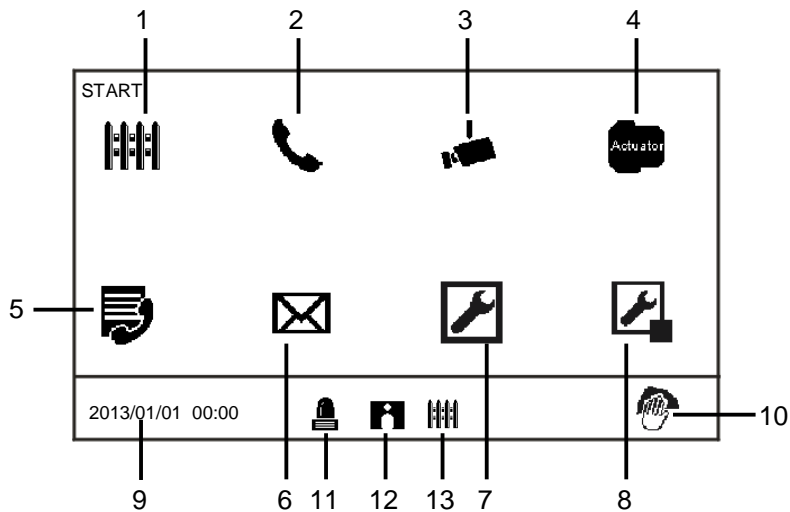

Rys. 2 Strona startowa

Na stronie startowej dostępne są następujące funkcje:

Nr	Funkcja
1	Przechwytywanie – Naciśnięcie tego przycisku umożliwia przejście do ustawień przechwytywania.
2	Komunikacja – Naciśnięcie tego przycisku umożliwia dostęp do menu komunikacji
3	Nadzór Naciśnięcie tego przycisku w trybie oczekiwania pozwala na skontrolowanie domyślnej stacji zewnętrznej.
4	Siłownik przełącznika – Naciśnięcie tego przycisku umożliwia wyświetlenie menu przełącznika siłownika i włączenie istniejących siłowników.
5	Listy użytkowników – Naciśnięcie tego przycisku umożliwia sprawdzenie listy kontaktów.
6	Historia – Naciśnięcie tego przycisku służy do wyświetlenia menu historii. Można tu znaleźć wszystkie zdarzenia i alarmy ze stacji wewnętrznej.
7	Ustawienia systemowe (podstawowe)

	<ul style="list-style-type: none">- Naciśnięcie tego przycisku pozwala na ustawienie niektórych podstawowych funkcji urządzenia, np. dzwonka, głośności i języka.
8	<p>Ustawienia systemowe (zaawansowane)</p> <ul style="list-style-type: none">- Naciśnięcie tego przycisku umożliwia ustawienie różnych zaawansowanych funkcji urządzenia, np. ustawienie siłownika przełącznika i zarządzanie listą użytkowników.
9	<p>Data i godzina</p> <ul style="list-style-type: none">– Naciśnięcie tego przycisku pozwala na zmianę ustawień daty i godziny.
10	<p>Blokada na czas czyszczenia</p> <ul style="list-style-type: none">– Wyświetlenie tej ikony oznacza, że ekran został zablokowany, aby zapobiec przypadkowemu włączeniu jego funkcji podczas czyszczenia.
11	<p>Historia alarmów</p> <ul style="list-style-type: none">– Wyświetlenie tej ikony oznacza dostępność w historii alarmów nowej informacji o alarmie.– Dotknięcie tej ikony powoduje wyświetlenie zdarzeń.
12	<p>Historia połączeń</p> <ul style="list-style-type: none">– Wyświetlenie tej ikony oznacza, że nowa informacja o połączeniu jest dostępna w historii połączeń.– Dotknięcie tej ikony powoduje wyświetlenie zdarzeń.
13	<p>Przechwytywanie</p> <ul style="list-style-type: none">– Wyświetlenie tej ikony oznacza, że konsola portierska została ustawiona w trybie przechwytywania.

4.2 Elementy sterujące

4.2.1 Połączenia przychodzące / Podczas połączenia

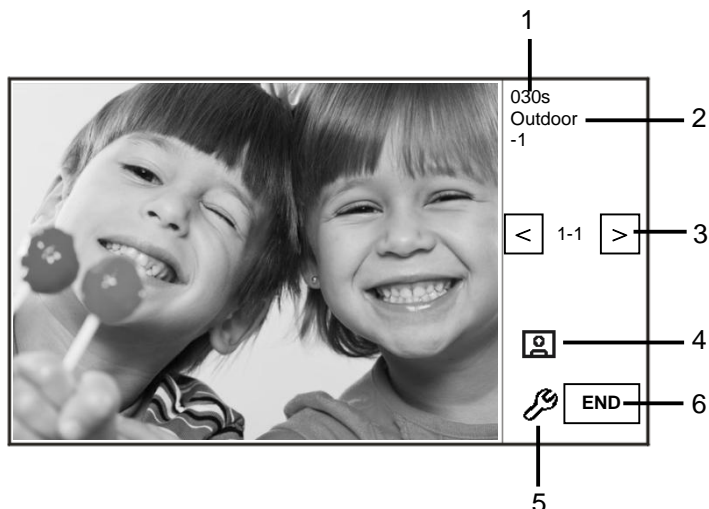

Rys. 3 Połączenie przychodzące ze stacji zewnętrznej

Podczas połączenia przychodzącego ze stacji zewnętrznej dostępne są następujące funkcje:

Nr	Funkcja
1	Pozostały czas połączenia.
2	Liczba stacji zewnętrznych.
3	Nadzór Naciśnięcie tego przycisku pozwala na skontrolowanie kamery analogowej stacji zewnętrznej, jeżeli taka istnieje.
4	Migawka – Naciśnięcie tego przycisku powoduje wykonanie migawki.
5	Ustawienia wyświetlacza – Naciśnięcie tego przycisku powoduje przejście do ustawień ekranu.
6	Zakończenie połączenia.

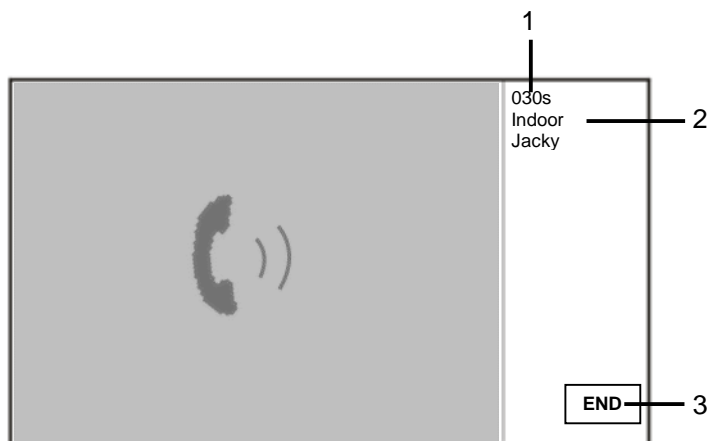

Rys. 5 Połączenie przychodzące ze stacji wewnętrznej

Podczas połączenia przychodzącego ze stacji wewnętrznej dostępne są następujące funkcje:

Nr	Funkcja
1	Pozostały czas połączenia.
2	Nazwa użytkownika Jeżeli skojarzona z adresem fizycznym stacji wewnętrznej z nazwą użytkownika na ZARZĄDZANIE LISTĄ UŻYTKOWNIKÓW, wyświetlana będzie nazwa użytkownika a nie adres fizyczny lub adres logiczny.
3	Zakończenie połączenia.

4.2.2 Ustawienia wyświetlacza podczas połączenia

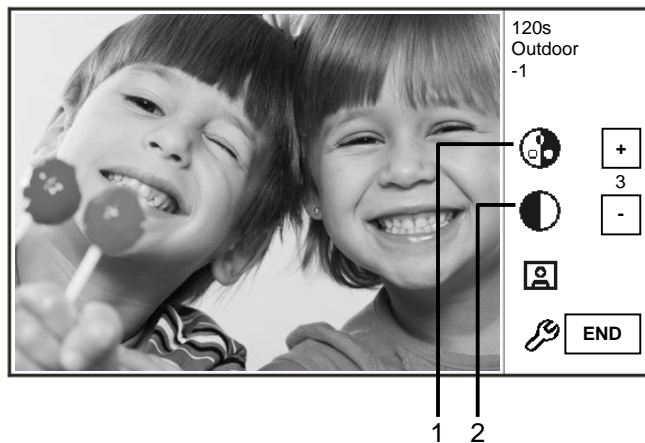

Rys. 6 Ustawienia wyświetlacza podczas połączenia

Następujące funkcje są dostępne po naciśnięciu przycisku .

Nr	Funkcje
1	Dopasowanie nasycenia ekranu za pomocą przycisków Plus / Minus.
2	Dopasowanie jasności ekranu za pomocą przycisków Plus / Minus.

4.2.3 Tryb przechwytywania

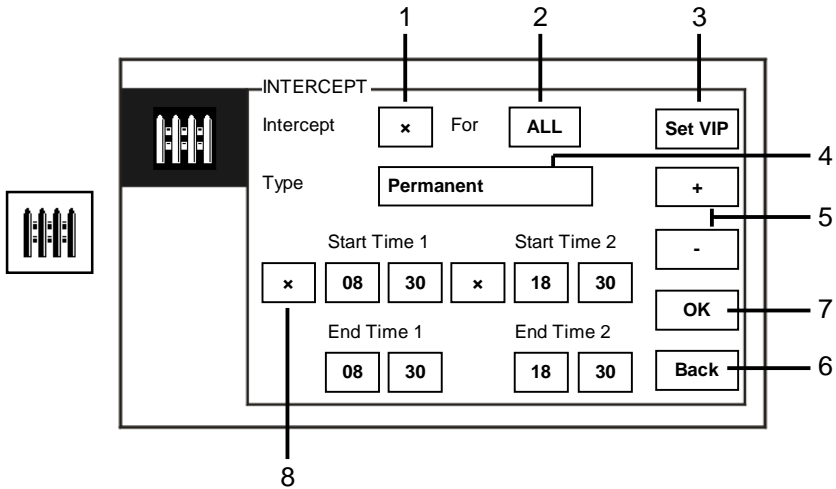

Rys. 7 Tryb przechwytywania

Na ekranie Intercept (Przechwytywanie) dostępne są następujące funkcje:

Nr	Funkcja
1	Zaznaczenie tego pola wyboru powoduje włączenie i wyłączenie trybu przechwytywania.
2	Zaznaczenie tego pola wyboru powoduje włączenie funkcji przechwytywania połączeń wszystkich użytkowników lub tylko użytkowników VIP. <ul style="list-style-type: none"> - Pozycja All (Wszystkie) oznacza, że konsola portierska nawiązuje połączenia ze wszystkimi użytkownikami. - Pozycja VIP oznacza, że konsola portierska nawiązuje połączenia tylko z użytkownikami VIP.
3	Funkcja Set VIPs (Ustaw użytkowników VIP) (dostępna tylko, gdy istnieją użytkownicy VIP) <ul style="list-style-type: none"> - Naciśnięcie tego przycisku umożliwia ustawienie użytkowników VIP.
4	Zaznaczenie tego pola wyboru umożliwia wybieranie typu przechwytywania <ul style="list-style-type: none"> - Dostępne są tryby Permanent (Stały) i Repeat (Powtórz).
5	Przyciski Plus / Minus.
6	Back (Wstecz)

ABB-Welcome

	<ul style="list-style-type: none">– Naciśnięcie tego przycisku umożliwia powrót do strony startowej bez zapisywania ustawień.
7	<p>OK</p> <ul style="list-style-type: none">– Naciśnięcie tego przycisku powoduje zapisanie ustawień.
8	<p>W trybie Repeat (Powtórz) należy włączyć zegar lub zegary, zaznaczając niniejsze pole wyboru.</p> <ul style="list-style-type: none">– Przy włączonym zegarze można ustawić czas rozpoczęcia i zakończenia za pomocą przycisków Plus / Minus.– Przed ustawieniem opcji Hour (Godzina) lub Minute (Minuta) zakres aktywny zostaje podświetlony na niebiesko.– End time (Czas zakończenia) > Start time (Czas rozpoczęcia)

Funkcję tę można ustawić jedynie poprzez nadrzędną konsolę portierską.

4.2.3.1 Ustawienia VIP

Naciśnięcie przycisku **Set VIP** umożliwia ustawienie użytkowników VIP. Można łącznie dodać do 64 wpisów.

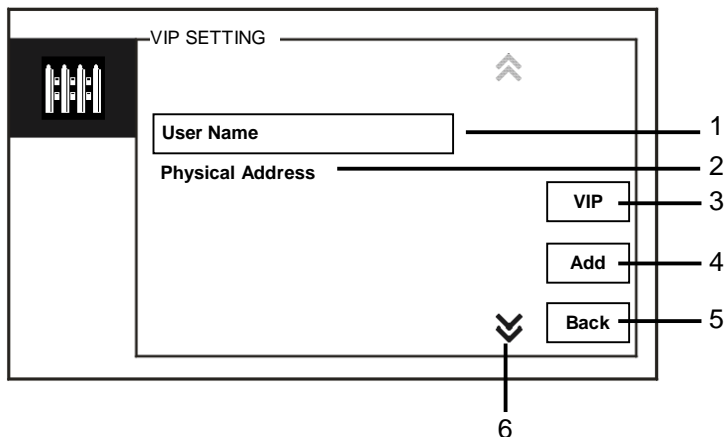

Rys. 8 Ustawienia VIP

Dostępne są następujące funkcje:

Nr	Funkcje
1	Wybranie opcji User Name (Nazwa użytkownika), a następnie naciśnięcie przycisku Add (Dodaj) pozwala na dodanie nowych użytkowników VIP wg nazwy użytkownika (z listy kontaktów).
2	Wybranie opcji Physical Address (Adres fizyczny), a następnie naciśnięcie przycisku Add (Dodaj) umożliwia dodanie nowych użytkowników VIP według ich adresu fizycznego.
3	VIP – Naciśnięcie przycisku VIP umożliwia sprawdzenie listy VIP.
4	Add (Dodaj) – Naciśnięcie przycisku Add (Dodaj) pozwala na dodanie nowego użytkownika VIP.
5	Back (Wstecz) – Naciśnięcie przycisku Back (Wstecz) umożliwia powrót do strony Intercept (Przechwytywanie).
6	Przewijanie – Zmiana ustawienia na inne poprzez zaznaczenie pola wyboru.

Aby ustawić użytkowników VIP, należy nacisnąć przycisk **VIP**.

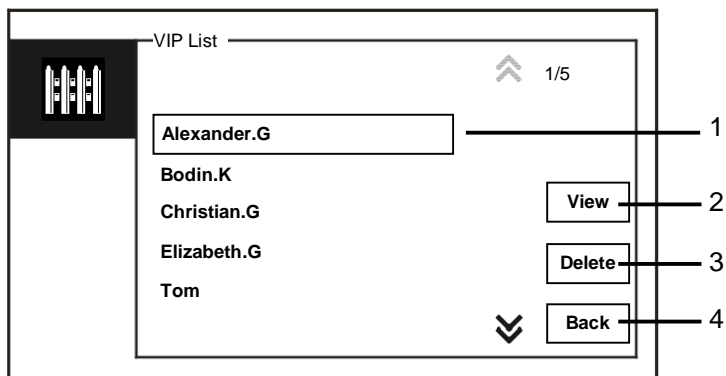

Rys. 9 Lista VIP

Menu VIP list (Lista VIP) zawiera następujące funkcje:

Nr	Funkcje
1	VIP list (Lista VIP) – Wyświetlanie wszystkich użytkowników VIP.
2	View (Wyświetl) – Naciśnięcie tego przycisku powoduje wyświetlenie szczegółowych informacji o wybranym użytkowniku VIP.
3	Delete (Usuń) – Naciśnięcie tego przycisku dwa razy powoduje usunięcie wybranych użytkowników VIP.
4	Back (Wstecz) – Naciśnięcie tego przycisku umożliwia powrót do menu ustawień VIP.

ABB-Welcome

Wybranie opcji Physical address (Adres fizyczny) i naciśnięcie przycisku Add (Dodaj) umożliwia wejście do menu Add (Dodaj).

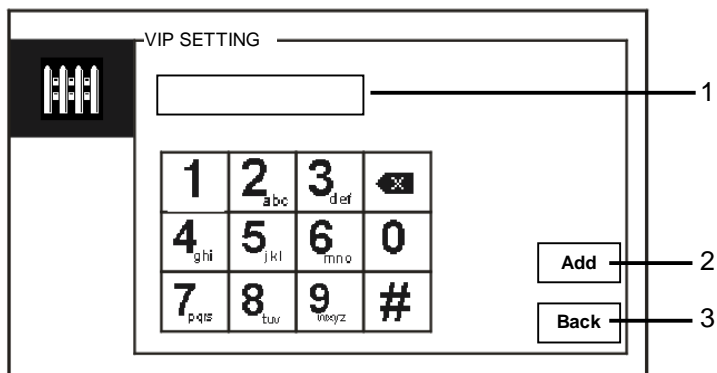

Rys. 10 Dodawanie użytkowników VIP wg adresu fizycznego

Nr	Funkcje
1	Wprowadzanie adresu fizycznego za pomocą klawiatury numerycznej.
2	Add (Dodaj) – Naciśnięcie tego przycisku umożliwia dodanie nowego użytkownika VIP. Przed naciśnięciem tego przycisku należy wprowadzić poprawny adres fizyczny.
3	Back (Wstecz) – Naciśnięcie tego przycisku umożliwia powrót do menu ustawień VIP.

4.2.4 Komunikacja

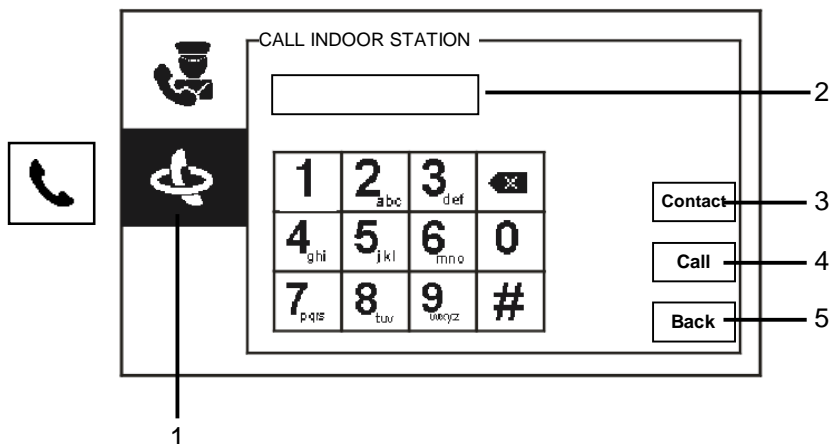

Rys. 11 Połączenie ze stacją wewnętrzną

Menu Call indoor station (Połączenie ze stacją wewnętrzną) zawiera następujące funkcje:

Nr	Funkcje
1	Naciśnięcie przycisku połączenia ze stacją wewnętrzną.
2	Wprowadzenie adresu fizycznego lub logicznego umożliwia połączenie ze stacją wewnętrzną. (Wybór adresu fizycznego lub logicznego spośród ustawień połączenia)
3	Contact (Kontakt) Naciśnięcie przycisku Contact (Kontakt) umożliwia wyświetlenie listy kontaktów i wykonanie bezpośredniego połączenia wg nazwy użytkownika.
4	Call (Połączenie) – Naciśnięcie tego przycisku umożliwia wykonanie połączenia po wprowadzeniu numeru.
5	Back (Wstecz) – Naciśnięcie tego przycisku umożliwia powrót do strony startowej.

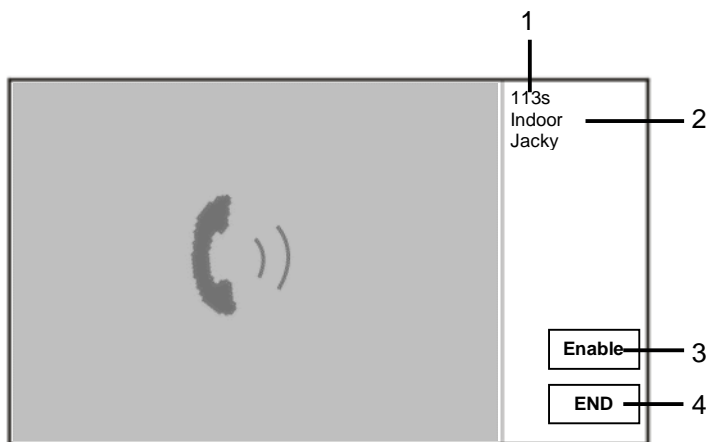

Rys. 12 Połączenie ze stacją wewnętrzną

Kiedy konsola portierska dzwoni do stacji wewnętrznej, dostępne są następujące funkcje:

Nr	Funkcja
1	Pozostały czas połączenia.
2	Nazwa użytkownika Jeżeli skojarzona z adresem fizycznym stacji wewnętrznej z nazwą użytkownika na ZARZĄDZANIE LISTĄ UŻYTKOWNIKÓW, wyświetlana będzie nazwa użytkownika a nie adres fizyczny lub adres logiczny.
3	Jeżeli stacja wewnętrzna odbiera połączenie, konsola portierska po naciśnięciu przycisku „Enable” (Włącz) wyświetli komunikat „włączone”, konsola portierska będzie wysyłać obraz ze skojarzonego interfejsu kamery do stacji wewnętrznej oraz konsoli portierskiej.
4	Zakończenie połączenia.

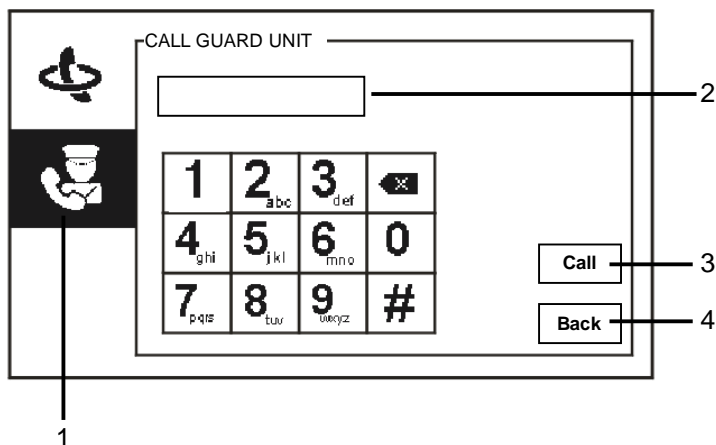

Rys. 13 Połączenie z konsolą portierską

Menu Call guard unit (Połącz z konsolą portierską) zawiera następujące funkcje:

Nr	Funkcje
1	Nacisnąć przycisk połączenia z konsolą portierską.
2	Wprowadzić adres konsoli portierskiej. Jeśli konsola portierska znajduje się w tym samym budynku, należy nacisnąć 1-9 w celu wykonania połączenia. Jeśli konsola portierska znajduje się w innym budynku, naciśnięcie numeru tego budynku + adresu konsoli portierskiej umożliwi wykonanie połączenia np. nr budynku (1-60) + adres konsoli portierskiej (1-9).
3	Call (Połączenie) – Naciśnięcie tego przycisku umożliwi wykonanie połączenia po wprowadzeniu numeru.
4	Back (Wstecz) – Naciśnięcie tego przycisku umożliwi powrót do strony startowej.

4.2.5 Nadzór



Rys. 14 Nadzór

Naciśnięcie przycisku  pozwala na skontrolowanie domyślnej stacji zewnętrznej. Dostępne są następujące funkcje:

Nr	Funkcje
1	Naciśnięcie tego przycisku pozwala na skontrolowanie następczej stacji zewnętrznej.
2	Za pomocą słuchawki można nawiązać połączenie audio z bieżącą stacją zewnętrzną, z którą jest nawiązane połączenie.

4.2.6 Siłownik przełącznika

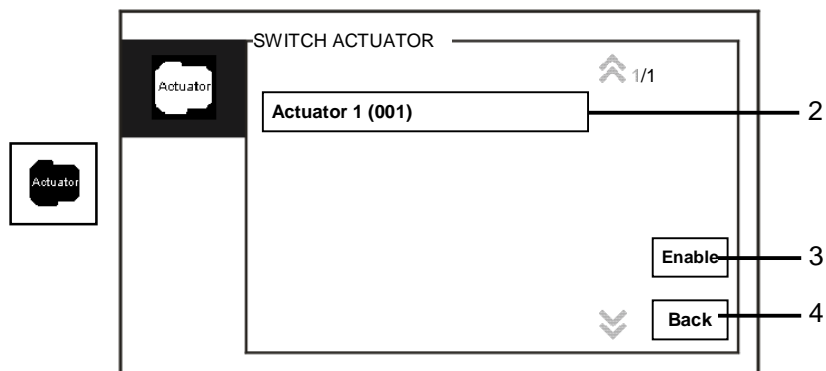

Rys. 15 Siłownik przełącznika

W menu Switch actuator (Siłownik przełącznika) dostępne są następujące funkcje:

Nr	Funkcje
1	Lista siłowników – Aby określić listę siłowników, nacisnąć kolejno System settings (advance) – Switch actuator (Ustawienia systemowe (zaawansowane) – Siłownik przełącznika).
2	Enable (Włącz) – Naciśnięcie tego przycisku umożliwia włączenie wybranego siłownika.
3	Back (Wstecz) – Naciśnięcie tego przycisku umożliwia powrót do strony startowej.

4.2.7 Listy użytkowników

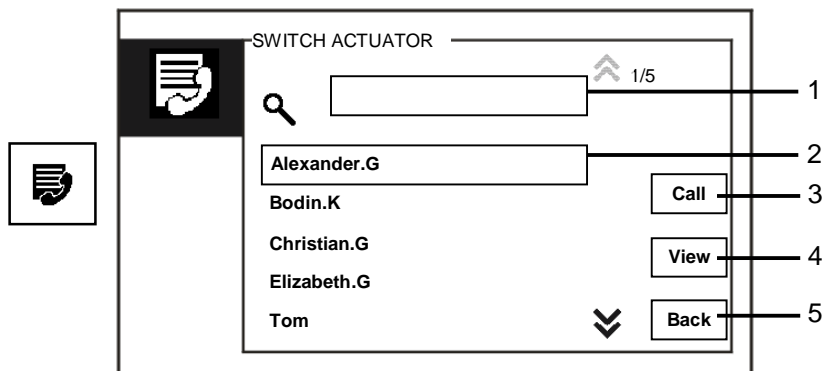

Rys. 16 Lista użytkowników

W Menu Contact (Kontakt) dostępne są następujące funkcje:

Nr	Funkcje
1	Pole wyszukiwania – Wyszukuje nazwę użytkownika po wprowadzeniu kilku pierwszych liter imienia.
2	Lista kontaktów – Listy kontaktów.
3	Call (Połączenie) – Naciśnięcie tego przycisku umożliwia połączenie z wybranym kontaktem.
4	View (Wyświetl) – Wyświetla szczegółowe informacje o wybranym kontakcie.
5	Back (Wstecz) – Naciśnięcie tego przycisku umożliwia powrót do strony startowej.

Aby wyświetlić szczegółowe informacje z listy kontaktów, nacisnąć przycisk View (Wyświetl).

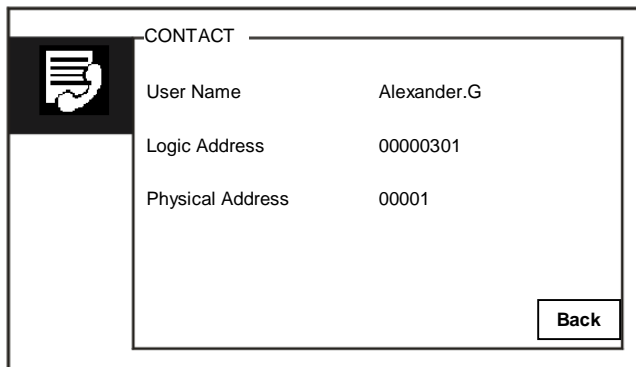

The screenshot shows a window titled "CONTACT" with a list icon in the top-left corner. The window contains a table with three rows of information. A "Back" button is located in the bottom-right corner of the window.

CONTACT	
User Name	Alexander.G
Logic Address	00000301
Physical Address	00001

Back

Rys. 17 Szczegółowe informacje na liście kontaktów

4.2.8 Historia

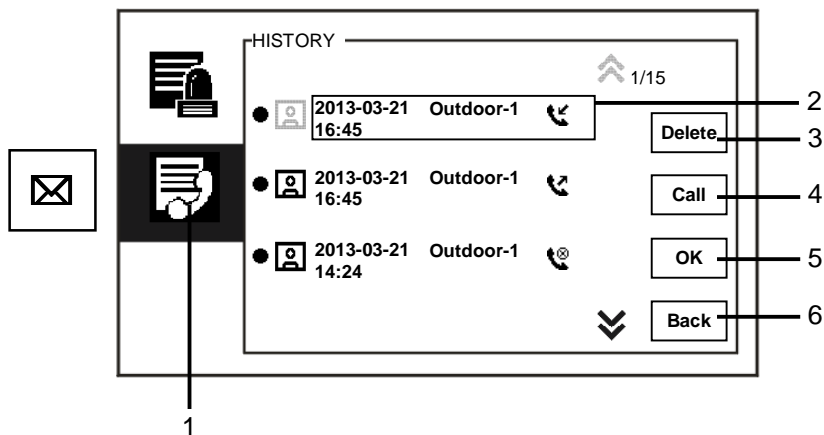

Rys. 18 Historia

W menu History (Historia) dostępne są następujące funkcje:



Nr	Funkcje
1	Należy nacisnąć przycisk History (Historia).
2	<p>Menu History (Historia) umożliwia zapisanie do 100 zdarzeń.</p> <ul style="list-style-type: none"> – Jeśli funkcja migawki została włączona, ikona jest aktywna. Jeśli funkcja migawki jest niedostępna, ikona pozostaje nieaktywna. – Data, godzina i rodzaj zdarzenia zostają zapisane razem z migawką. – Kierunki: <ul style="list-style-type: none">  oznacza połączenia wychodzące  oznacza połączenia odebrane  oznacza połączenia nieodebrane
3	<p>Delete (Usuń)</p> <ul style="list-style-type: none"> - Naciśnięcie tego przycisku umożliwia usunięcie wybranego połączenia z historii.
4	<p>Call (Połączenie)</p> <ul style="list-style-type: none"> – Naciśnięcie tego przycisku pozwala odpowiedzieć na wybrane połączenie z konsoli wewnętrznej.
5	<p>OK</p> <ul style="list-style-type: none"> – Naciśnięcie tego przycisku umożliwia przeglądanie szczegółowych informacji.

ABB-Welcome

6	Back (Wstecz) – Naciśnięcie tego przycisku umożliwia powrót do strony startowej.
---	---

Naciśnięcie przycisku OK umożliwia przeglądanie szczegółowych informacji.

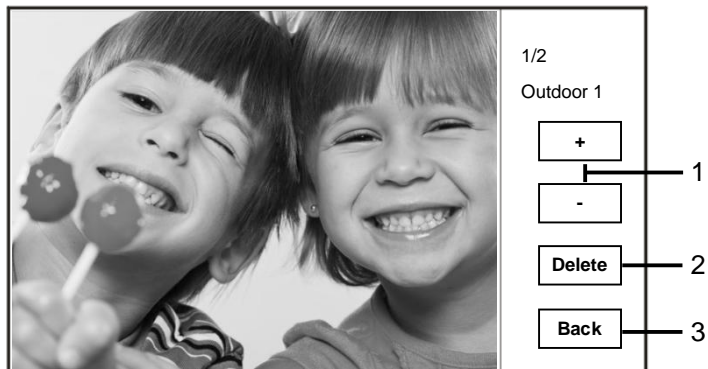

Rys. 19 Szczegółowe informacje dotyczące historii

Nr	Funkcje
1	Naciśnięcie przycisku Plus / Minus powoduje wyświetlanie poprzedniego lub następnego zdjęcia.
2	Delete (Usuń) – Dwukrotne naciśnięcie tego przycisku powoduje usunięcie zdjęcia.
3	Back (Wstecz) – Naciśnięcie tego przycisku umożliwia powrót do menu History (Historia).

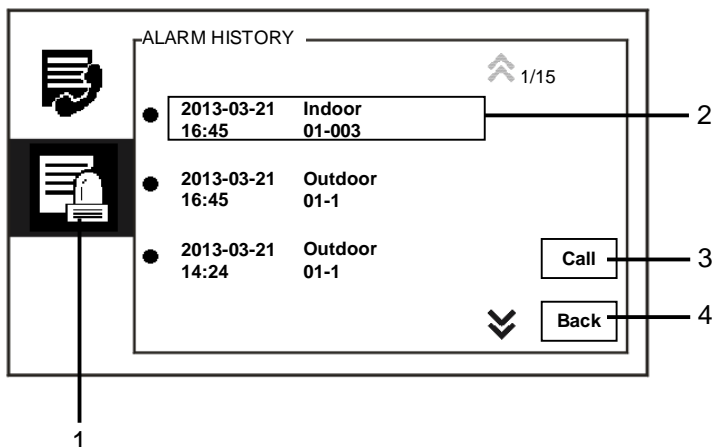

Rys. 20 Historia alarmów

W menu Alarm History (Historia alarmów) dostępne są następujące funkcje:

Nr	Funkcje
1	Należy nacisnąć przycisk Alarm History (Historia alarmów).
2	Menu Alarm History (Historia alarmów) umożliwia zapisanie nawet 500 zdarzeń. – Data i czas alarmu są rejestrowane razem ze zdarzeniem.
3	Call (Połączenie) – Naciśnięcie tego przycisku pozwala odpowiedzieć na wybrane połączenie z menu History (Historia).
4	Back (Wstecz) – Naciśnięcie tego przycisku umożliwia powrót do strony startowej.

4.2.9 Ustawienia (podstawowe)

4.2.9.1 Ustawienia dzwonka

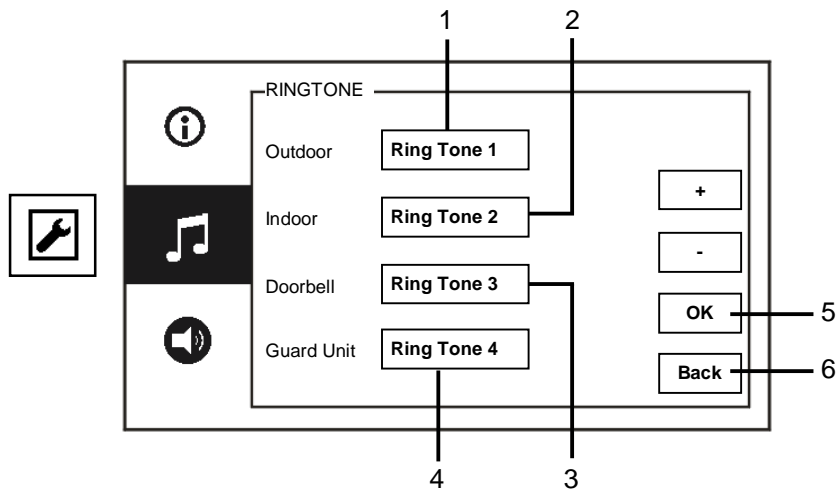

Rys. 21 Ustawienia dzwonka

W menu Ringtone (Dzwonek) dostępne są następujące funkcje:

Nr	Funkcje
1	Naciśnięcie przycisku Plus / Minus umożliwia wybranie dźwięku dla połączeń ze stacji zewnętrznej.
2	Naciśnięcie przycisku Plus / Minus umożliwia wybranie dźwięku dla połączeń ze stacji wewnętrznej.
3	Naciśnięcie przycisku Plus / Minus umożliwia wybranie dźwięku przypominającego dzwonek do mieszkania.
4	Naciśnięcie przycisku Plus / Minus umożliwia wybranie dźwięku dzwonka dla połączeń przychodzących z innych konsoli portierskich.
5	OK – Naciśnięcie tego przycisku powoduje zapisanie ustawień.
6	Back (Wstecz) – Naciśnięcie tego przycisku umożliwia powrót do strony startowej.

4.2.9.2 Ustawienia głośności

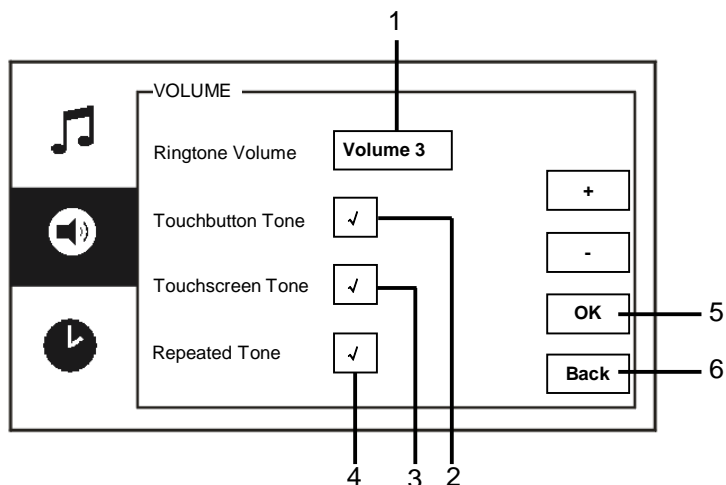

Rys. 22 Ustawienia głośności

W menu Volume (Głośność) dostępne są następujące funkcje:

Nr	Funkcje
1	Ringtone volume (Głośność dzwonka) – Naciśnięcie przycisku Plus / Minus umożliwia ustawienie głośności dzwonka.
2	Touchbutton tone (Sygnał zwrotny przycisku dotykowego) – Włączanie/wyłączanie sygnału zwrotnego naciskanego przycisku.
3	Touchscreen tone (Sygnał zwrotny ekranu dotykowego) – Włączanie/wyłączanie sygnału zwrotnego po dotknięciu ekranu dotykowego.
4	Umożliwia ustawienie stałego lub cyklicznego dzwonka.
5	OK – Naciśnięcie tego przycisku powoduje zapisanie ustawień.
6	Back (Wstecz) – Naciśnięcie tego przycisku umożliwia powrót do strony startowej.

4.2.9.3 Ustawienia daty i godziny

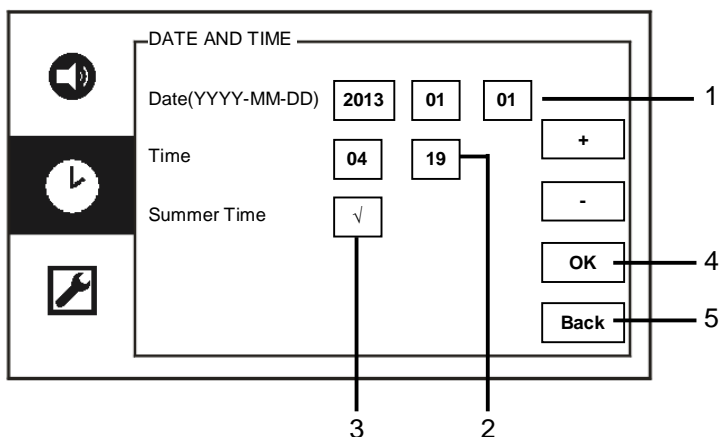

Rys. 23 Ustawienia daty i godziny

W menu Date and time (Data i godzina) dostępne są następujące funkcje:

Nr	Funkcje
1	Data – Naciśnięcie przycisku Plus / Minus umożliwia ustawienie daty.
2	Godzina – Naciśnięcie przycisku Plus / Minus umożliwia ustawienie godziny.
3	Summer Time (Czas letni) – Włączanie/wyłączanie opcji czasu letniego poprzez zaznaczenie pola wyboru.
4	OK – Naciśnięcie tego przycisku powoduje zapisanie ustawień.
5	Back (Wstecz) – Naciśnięcie tego przycisku umożliwia powrót do strony startowej.

4.2.9.4 Inne ustawienia

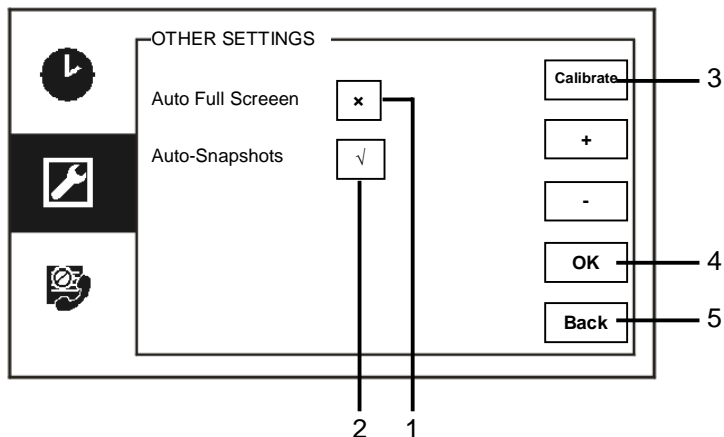

Rys. 24 Ustawienia VIP

W menu Other settings (Inne ustawienia) dostępne są następujące funkcje:

Nr	Funkcje
1	Auto full screen (Automatyczny pełny ekran) – Włączanie/wyłączanie funkcji automatycznego pełnego ekranu poprzez zaznaczenie pola wyboru lub naciśnięcie przycisku Plus / Minus.
2	Auto-Snapshots (Automatyczna migawka) – Włączanie/wyłączanie funkcji automatycznej migawki poprzez zaznaczenie pola wyboru (automatyczne przełączenie) lub naciśnięcie przycisku Plus / Minus.
3	Calibrate (Kalibruj) – Jeśli przycisk i jego reprezentacja graficzna na ekranie nie są na siebie nałożone, należy skalibrować monitor. – Naciśnąć przycisk Calibrate (Kalibruj), a następnie potwierdzić, czy okno dialogowe zostało wyświetlone. Zaznacz kolejno 5 wyświetlonych punktów pozycji. Na koniec potwierdź, czy okno dialogowe zostało wyświetlone. Kalibracja ekranu została zakończona.
4	OK – Naciśnięcie tego przycisku powoduje zapisanie ustawień.
5	Back (Wstecz)

ABB-Welcome

	– Naciśnięcie tego przycisku umożliwia powrót do strony startowej.
--	--

4.2.9.5 Ustawienia języka

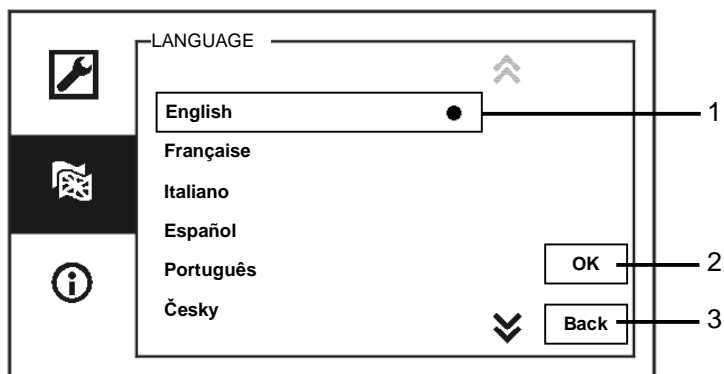

Rys. 25 Ustawienia języka

W menu Language settings (Ustawienia języka) dostępne są następujące opcje:

Nr	Funkcje
1	Języki (pole listy) – Tutaj wyświetla się lista dostępnych języków. – Przy bieżącym języku znajduje się kropka.
2	OK – Naciśnięcie tego przycisku powoduje zapisanie ustawień.
3	Back (Wstecz) – Naciśnięcie tego przycisku umożliwia powrót do strony startowej.

4.2.9.6 Informacje

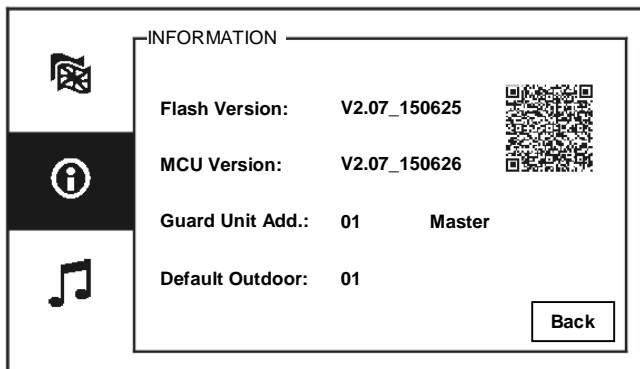

Rys. 26 Informacje o systemie

Wyświetla bieżącą wersję i adres konsoli portierskiej (Aby uzyskać szczegółowe instrukcje dotyczące tej konsoli portierskiej, należy zeskanować niniejszy kod QR).

4.2.10 Ustawienia (zaawansowane)

Aby uzyskać dostęp do menu Advanced settings (Ustawienia zaawansowane), należy wprowadzić hasło systemowe.

Domyślne hasło to 345678.

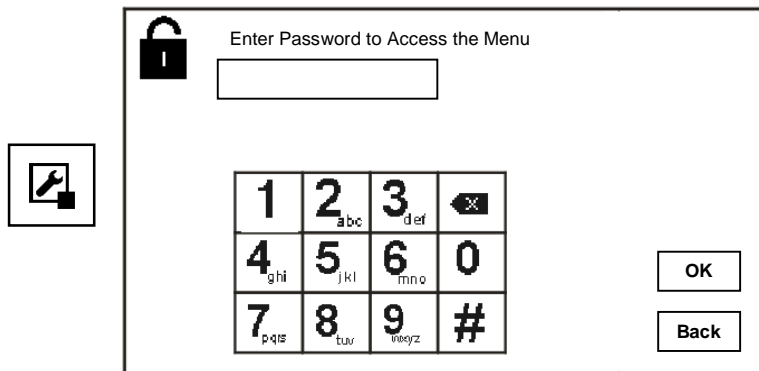

Rys. 27 Hasło

4.2.10.1 Ustawienia siłownika przełącznika

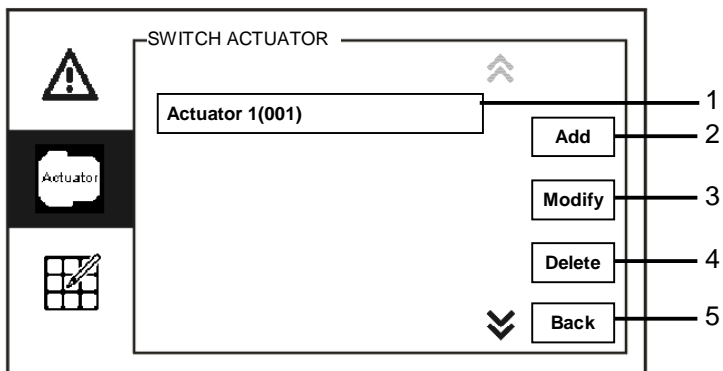

Rys. 28 Ustawienia siłownika przełącznika

W menu Switch aktuator (Siłownik przełącznika) dostępne są następujące funkcje:

Nr	Funkcje
1	Siłownik (pole listy) – Tutaj wyświetla się lista dostępnych siłowników.
2	Add (Dodaj) – Naciśnięcie tego przycisku umożliwia dodanie nowego użytkownika VIP. Można dodać nie więcej niż 10 siłowników przełącznika.
3	Modify (Modyfikuj) – Naciśnięcie tego przycisku umożliwia zmianę istniejących wpisów siłownika.
4	Delete (Usuń) – Dwukrotne naciśnięcie tego przycisku powoduje usunięcie siłownika.
5	Back (Wstecz) – Naciśnięcie tego przycisku umożliwia powrót do strony startowej.

Naciśnięcie przycisku Add (Dodaj) umożliwia dodanie nowej nazwy użytkownika.

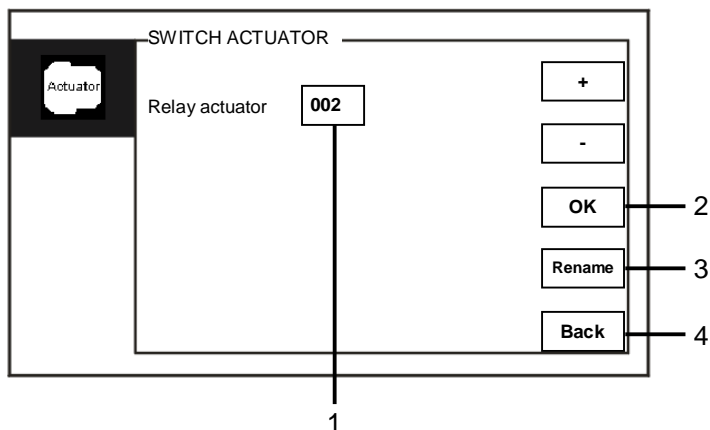

Rys. 29 Ustawienia siłownika przełącznika

Przycisk Add (Dodaj) ma następujące funkcje:

Nr	Funkcje
1	Dodawanie nowej listy siłowników – Zmiana adresu docelowego poprzez przewijanie pozycji od 001 do 199 za pomocą przycisków Plus / Minus.
2	OK – Naciśnięcie tego przycisku powoduje zapisanie ustawień.
3	Rename (Zmień nazwę) – Naciśnięcie tego przycisku umożliwia zmianę nazwy siłownika.
4	Back (Wstecz) – Naciśnięcie tego przycisku umożliwia powrót do strony startowej.

4.2.10.2 Ustawienia przycisku programu

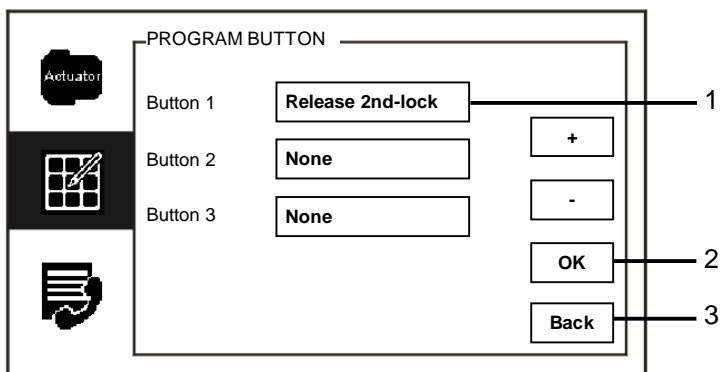

Rys. 30 Ustawienia przycisku programu

W menu Program button (Przycisk programowalny) dostępne są następujące funkcje:

Nr	Funkcje
1	<p>Button 1 (Przycisk 1)</p> <ul style="list-style-type: none"> – Ustawienie funkcji przycisku programu za pomocą przycisków Plus / Minus. – Dostępne są następujące funkcje: Release 2nd-lock (Odblokuj 2. zamek) i Enable switch actuator (Włącz siłownik przełącznika). – Pozycja 2nd-lock (2. zamek) oznacza, że zamek jest połączony ze stacją zewnętrzną (NC-NO-COM). – Za pomocą przycisku programu można uzyskać dostęp tylko do istniejącej listy siłowników przełącznika.
2	<p>OK</p> <ul style="list-style-type: none"> – Naciśnięcie tego przycisku powoduje zapisanie ustawień.
3	<p>Back (Wstecz)</p> <ul style="list-style-type: none"> – Naciśnięcie tego przycisku umożliwia powrót do strony startowej.

4.2.10.3 Zarządzanie listą użytkowników

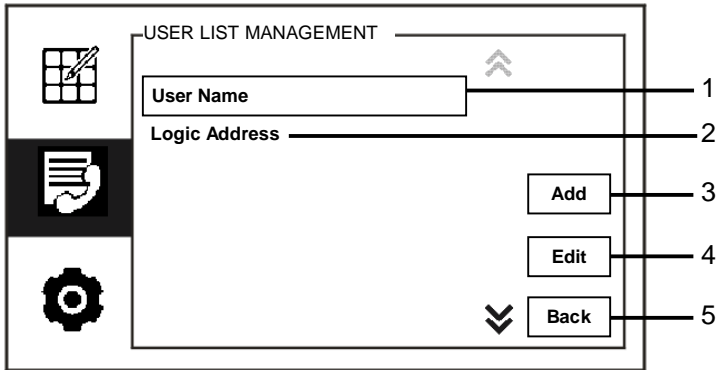

Rys. 31 Zarządzanie listą użytkowników

W menu Program button (Przycisk programowalny) dostępne są następujące funkcje:

Nr	Funkcje
1	User name (Nazwa użytkownika) – Dodawanie listy kontaktów według nazwy użytkownika.
2	Logic address (Adres logiczny) – Dodawanie listy kontaktów wg adresu logicznego, np. nr mieszkania 0101.
3	Add (Dodaj) – Naciśnięcie tego przycisku umożliwia dodanie nowej listy kontaktów.
4	Edit (Edytuj) – Naciśnięcie tego przycisku umożliwia edycję istniejącej liczby kontaktów.
5	Back (Wstecz) – Naciśnięcie tego przycisku umożliwia powrót do strony startowej.

Dodawanie nowej listy kontaktów według nazwy użytkownika:

Rys. 32 Nazwa użytkownika

Naciśnięcie przycisku Add (Dodaj) umożliwi dodanie nowej nazwy użytkownika. Dostępne są następujące funkcje:

Nr	Funkcje
1	<p>Wprowadzanie adresu fizycznego i nazwy użytkownika podczas dodawania nowej listy kontaktów.</p> <ul style="list-style-type: none"> – Physical address (Adres fizyczny): adres stacji wewnętrznej od 001 do 250, stanowiący wewnętrzny kod przesyłany przez magistralę i rozpoznawany przez wszystkie urządzenia w systemie. (ustawiany za pomocą przełączników X100, X10, X1 na stacji wewnętrznej) – Usare name (Nazwa użytkownika): Nazwisko mieszkańca.
2	<p>OK</p> <ul style="list-style-type: none"> – Naciśnięcie tego przycisku powoduje zapisanie ustawień.
3	<p>Back (Wstecz)</p> <ul style="list-style-type: none"> – Naciśnięcie tego przycisku umożliwia powrót do strony startowej.

Edycja listy kontaktów:

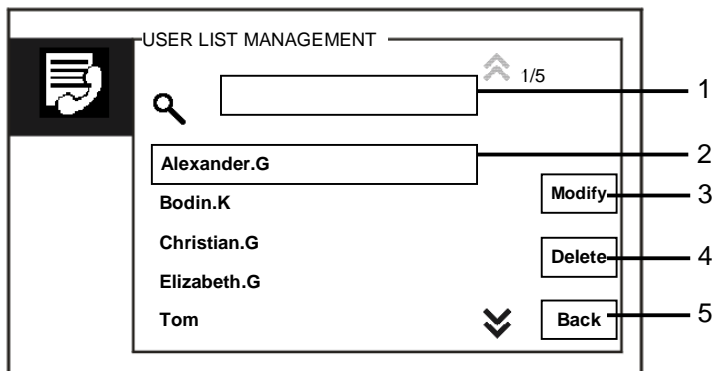

Rys. 33 Edycja nazwy użytkownika

Edycja nazwy użytkownika. Dostępne są następujące funkcje:

Nr	Funkcje
1	Pole wyszukiwania – Wyszukiwanie nazwy użytkownika poprzez wprowadzenie kilku pierwszych liter jego nazwy.
2	Nazwa użytkownika (pole listy) – Tutaj wyświetlane są dostępne nazwy użytkowników.
3	Modify (Modyfikuj) – Umożliwia zmianę szczegółowych informacji o istniejących użytkownikach.
4	Delete (Usuń) – Dwukrotne naciśnięcie tego przycisku powoduje usunięcie nazwy użytkownika.
5	Back (Wstecz) – Naciśnięcie tego przycisku umożliwia powrót do strony startowej.

Dodawanie lub edycja nowej listy kontaktów wg adresu logicznego:

The screenshot shows a screen titled "USER LIST MANAGEMENT". It has two input fields: "Physical Address" and "Logic Address". Below these is a keypad with rows of characters: 0-9, a-j, k-s, and t-z, followed by symbols for backspace and a function key. On the right side, there are two buttons: "OK" and "Back". Three callout lines are present: line 1 points to the "Logic Address" field, line 2 points to the "OK" button, and line 3 points to the "Back" button.

Rys. 34 Zarządzanie listą użytkowników

Edycja lub dodawanie adresu logicznego. Dostępne są następujące funkcje:

Nr	Funkcje
1	Wprowadzanie adresu fizycznego i adresu logicznego użytkownika podczas dodawania nowej lista kontaktów. <ul style="list-style-type: none"> – Physical address (Adres fizyczny): adres stacji wewnętrznej od 001 do 250, stanowiący wewnętrzny kod przesyłany przez magistralę i rozpoznawany przez wszystkie urządzenia w systemie. (ustawiany za pomocą przełączników X100, X10, X1 na stacji wewnętrznej) – Adres logiczny: kod wprowadzany przez odwiedzających w celu nawiązania połączenia z mieszkańcem. Od adresu fizycznego należy odróżnić adres logiczny, którym jest zazwyczaj nr mieszkania.
2	OK <ul style="list-style-type: none"> – Naciśnięcie tego przycisku powoduje zapisanie ustawień.
3	Back (Wstecz) <ul style="list-style-type: none"> – Naciśnięcie tego przycisku umożliwia powrót do strony startowej.

4.2.10.4 Ustawianie kodu połączenia

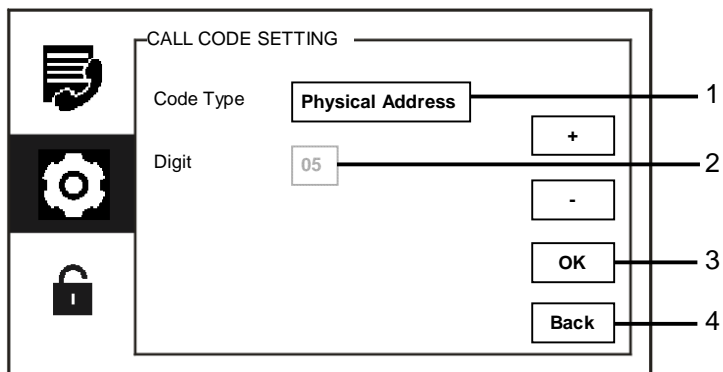

Rys. 35 Ustawienia kodu połączenia

W menu Call code settings (Ustawienia kodu połączenia) dostępne są następujące funkcje:

Nr	Funkcje
1	<p>Code type (Rodzaj kodu)</p> <ul style="list-style-type: none"> – Umożliwia zmianę rodzaju kodu poprzez zaznaczenie pola (przełączanie automatyczne) lub naciśnięcie przycisku Plus / Minus. – Można wybrać i nacisnąć pozycję Physical address (Adres fizyczny), aby nawiązać połączenie ze stacją wewnętrzną. – Można wybrać i nacisnąć pozycję Logic address (Adres logiczny) (Ustawienia adresu logicznego są dostępne w menu zarządzania listą użytkowników).
2	<p>Digit (Cyfra)</p> <ul style="list-style-type: none"> - Wybierając adres logiczny należy ustawić jego cyfry za pomocą przycisków Plus / Minus. (Dostępne są cyfry od 01 do 08, a cyfry adresu logicznego muszą się zgadzać z tymi, które określono w menu User list management (Zarządzanie listą użytkowników)
3	<p>OK</p> <ul style="list-style-type: none"> – Naciśnięcie tego przycisku powoduje zapisanie ustawień.
4	<p>Back (Wstecz)</p> <ul style="list-style-type: none"> – Naciśnięcie tego przycisku umożliwia powrót do strony startowej.

4.2.10.5 Ustawianie hasła

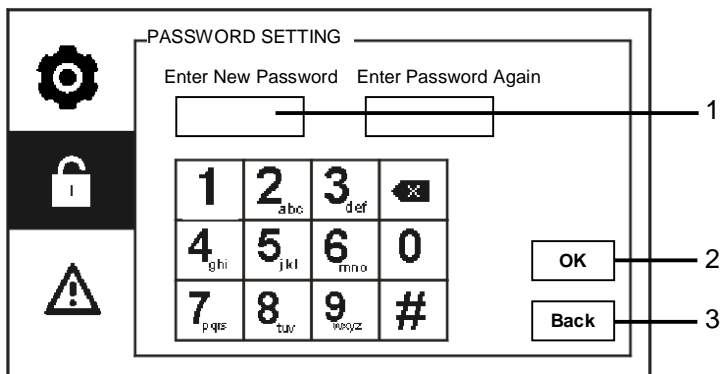

Rys. 36 Ustawienia hasła

W menu Password settings (Ustawienia hasła) dostępne są następujące funkcje:

Nr	Funkcje
1	Umożliwia wprowadzenie nowego hasła. Hasło to musi zawierać 6 cyfr.
2	OK – Naciśnięcie tego przycisku powoduje zapisanie ustawień.
3	Back (Wstecz) – Naciśnięcie tego przycisku umożliwia powrót do strony startowej.

4.2.10.6 Resetowanie do ustawień fabrycznych

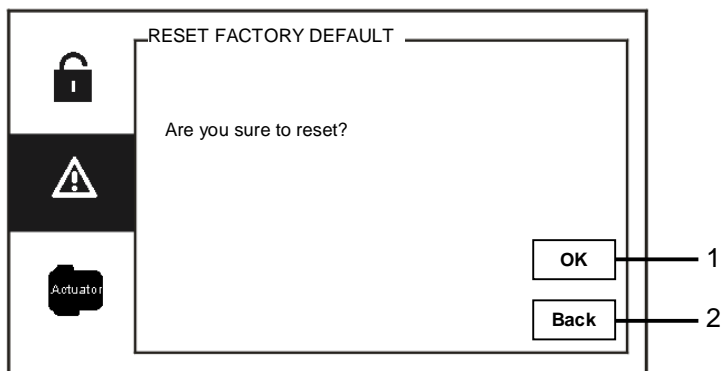

Rys. 37 Resetowanie do ustawień fabrycznych

W menu Reset factory default (Resetuj do ustawień fabrycznych) dostępne są następujące funkcje:

Nr	Funkcje
1	OK – Naciśnięcie tego przycisku powoduje zapisanie ustawień.
2	Back (Wstecz) – Naciśnięcie tego przycisku umożliwia powrót do strony startowej.

4.2.10.7 Resetowanie hasła i czyszczenie wszystkich danych

W przypadku zapomnienia hasła należy przejść do trybu inżynierskiego w celu zresetowania hasła systemowego.

Przy włączonym zasilaniu konsoli portierskiej przytrzymać przycisk 0 i wprowadzić cyfry 11411, aby po upływie 120 sekund przejść do trybu inżynierskiego.

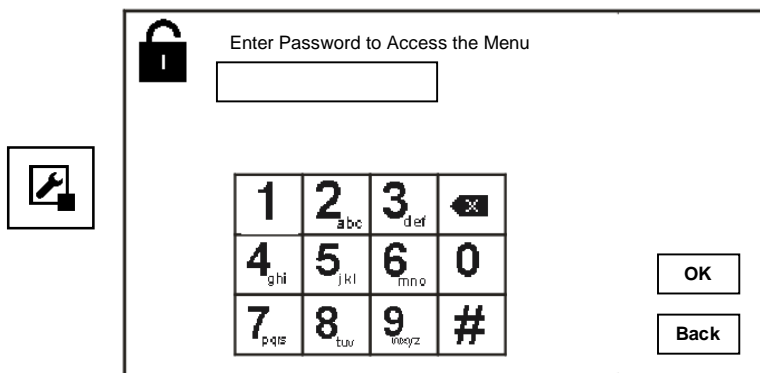

Rys. 38 Resetowanie hasła i czyszczenie wszystkich danych

W trybie inżynierskim można również wyczyścić wszystkie dane w menu, włączając listy słowników przełącznika, listy użytkowników, historię itd.

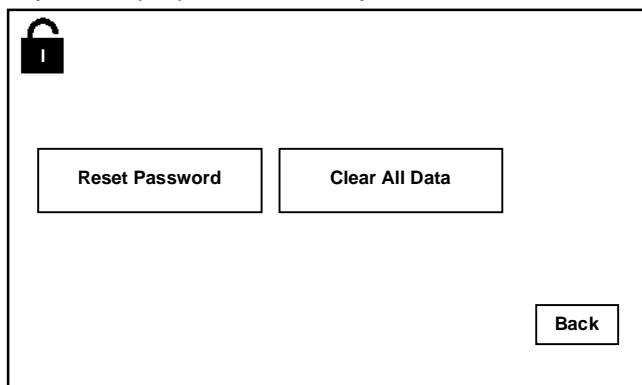

Rys. 39 Resetowanie hasła i czyszczenie wszystkich danych

4.3 Czyszczenie



Ostrzeżenie

Ryzyko uszkodzenia powierzchni ekranu.

Powierzchnię ekranu można uszkodzić twardymi lub ciężkimi przedmiotami!

Nigdy nie należy stosować takich przedmiotów do obsługi ekranu dotykowego.

- Należy używać palca lub plastikowego rysika.

Powierzchnię ekranu można uszkodzić, stosując płyny do czyszczenia lub środki ścierne!

- Powierzchnie należy czyścić, używając miękkiej ściereczki lub dostępnego w sprzedaży płynu do mycia okien.
- Nigdy nie należy stosować środków czystości ze środkiem ściernym.

4.4 Regulacja urządzenia

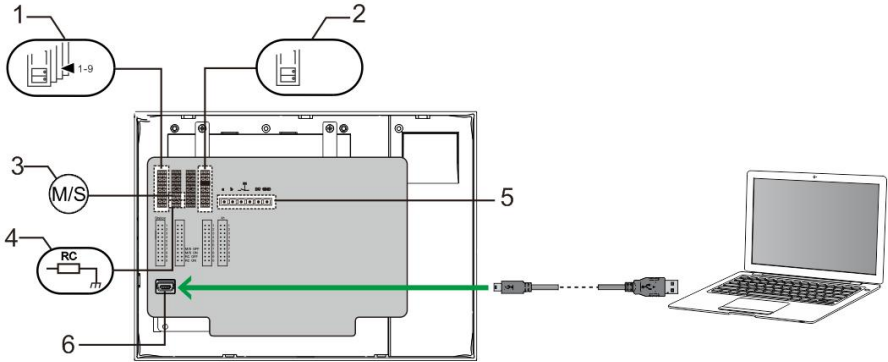

Rys. 40

1. Stacja

Zwora do ustawiania adresu domyślnej stacji zewnętrznej

2. X1

Zwora do ustawiania adresu konsoli portierskiej

3. Funkcja urządzenia nadrzędnego/podrzędnego

Tylko jedną konsolę portierską w każdym budynku należy ustawić jako urządzenie nadrzędne (zworę należy ustawić w położeniu „M/S on”). Wszystkie pozostałe konsole portierskie w tym samym budynku należy ustawić jako urządzenia podrzędne (zworę należy ustawić w położeniu „M/S off”).

4. Rezystor końcowy

W instalacjach video lub audio-video należy ustawić zworę w pozycji „RC on” w ostatnim urządzeniu linii.

5. a b = podłączenie magistrali

 = podłączenie dzwonka przy drzwiach

DC GND = dodatkowe zasilanie elektryczne

6. Złącze USB

Złącze USB do podłączania do komputera: pobieranie/przesyłanie konfiguracji np. pobieranie list kontaktów

5 Dane techniczne

Opis	Wartość
Rozdzielczość ekranu:	480 x 272
Rozmiar ekranu:	4.3"
Temperatura robocza:	-10 °C - +55 °C
Temperatura przechowywania:	-40 °C - +70 °C
Stopień ochrony	IP 30
Zaciski do przewodów jednożyłowych	2 x 0.28 mm ² - 2 x 0.75 mm ²
Zaciski do przewodów cienkożyłowych	2 x 0.28 mm ² - 2 x 0.75 mm ²
Napięcie magistrali	20-30 V
Wielkość	144 mm x 198 mm x 45 mm

6 Montaż/instalacja



Ostrzeżenie

Napięcie elektryczne!

Bezpośredni lub pośredni kontakt z częściami pod napięciem prowadzi do niebezpiecznego przepływu prądu elektrycznego przez organizm. Może to spowodować porażenie prądem, poparzenia lub śmierć.

- Przed montażem i demontażem należy odłączyć napięcie sieciowe!
- Prace przy sieci 110-240 V mogą wykonywać wyłącznie specjaliści!

6.1 Wymagania wobec elektryków



Ostrzeżenie

Napięcie elektryczne!

Urządzenie wolno instalować jedynie osobom posiadającym konieczną wiedzę i doświadczenie w dziedzinie elektrotechniki.

- Niefachowa instalacja zagraża życiu instalatora i użytkowników instalacji elektrycznej.
- Niefachowa instalacja może prowadzić do poważnych szkód rzeczowych, na przykład pożaru.

Wymagana wiedza fachowa i warunki instalacji:

- Stosować poniższe zasady bezpieczeństwa (DIN VDE 0105, EN 50110):
 1. Odłączyć od sieci.
 2. Zabezpieczyć przed ponownym włączeniem.
 3. Sprawdzić, czy urządzenie nie jest pod napięciem.
 4. Podłączyć do uziemienia.
 5. Zakryć lub odgrodzić sąsiadujące części znajdujące się pod napięciem.
- Stosować odpowiednią odzież ochronną.
- Stosować wyłącznie odpowiednie narzędzia i przyrządy pomiarowe.
- Sprawdzić rodzaj sieci zasilającej (system TN, system IT i system TT) i przestrzegać wynikających z tego warunków przyłączenia (klasyczne zerowanie, uziemienie ochronne, konieczność

wykonania dodatkowych pomiarów, itd.).

6.2 Ogólna instrukcja montażu

- Wszystkie odgałęzienia przewodów powinny zostać zakończone podłączonym urządzeniem magistrali (np. stacja wewnętrzna, zewnętrzna lub urządzenie systemowe).
- Nie instalować centrali systemu bezpośrednio obok transformatorów dzwonka lub innych urządzeń zasilających (unikanie interferencji).
- Nie układać przewodów magistrali systemowej wspólnie z przewodami 100–240 V.
- Nie używać wspólnego kabla dla przewodów przyłączowych elektrozaczepów i przewodów magistrali systemowej.
- Unikać złączeń między różnymi typami kabli.
- W kablu, który ma cztery lub więcej żył, do magistrali systemowej należy wykorzystać tylko dwie żyły.
- Przy łączeniu przelotowym nigdy nie prowadzić przychodzącej i wychodzącej magistrali w tym samym kablu.
- Nigdy nie prowadzić magistrali wewnętrznej i zewnętrznej w tym samym kablu.

6.3 Montaż

Zalecana wysokość montażu

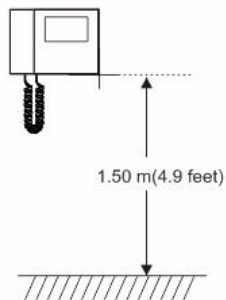

Demontaż

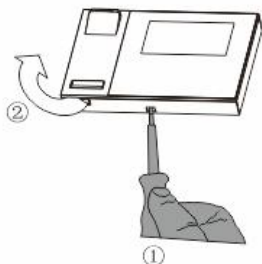

Należy otworzyć panel obudowy, pociągając za zaczepy znajdujące się na spodzie urządzenia.

Wymiary montażowe

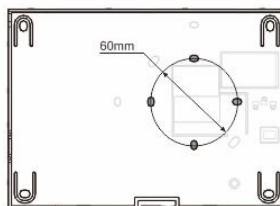
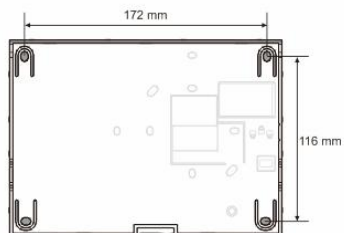

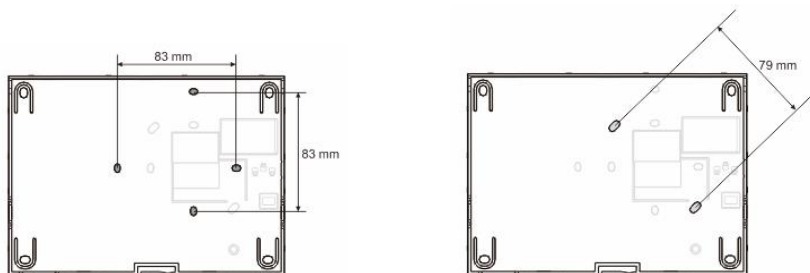

1. Na spodzie obudowy znajdują się otwory na śruby, dzięki którym możliwy jest montaż urządzenia na ścianie zgodnie z powyższymi wymiarami montażowymi.
2. Spód urządzenia można przymocować do istniejącej skrzynki podtynkowej. Powyższe rysunki przedstawiają wymiary kompatybilnej skrzynki podtynkowej.

Okablowanie

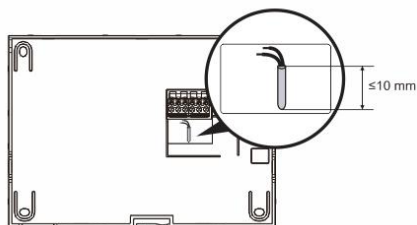

Należy przymocować spód urządzenia i podłączyć je zgodnie z instrukcją przedstawioną na rysunkach. Izolowana część końcówki przewodu nie może być dłuższa niż 10 mm.

Ustawienia

Ustawienia adresów preferowanych stacji zewnętrznych i adresów stacji wewnętrznych na zwozce (patrz rozdział [Regulacja urządzenia](#)).

Montaż na ścianie

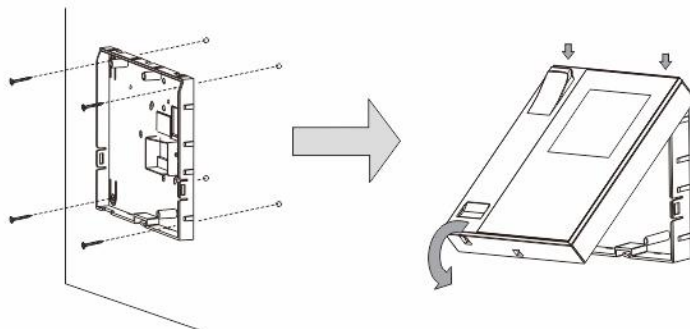

1. Umieścić spód urządzenia na ścianie.
2. Mocowanie na zatrzaski górnej i dolnej części urządzenia: należy umieścić górną część urządzenia na wypustkach zatrzasków, a następnie docisnąć dolną stroną do spodu urządzenia do momentu zablokowania zatrzasków.

Montaż na skrzynce podtynkowej

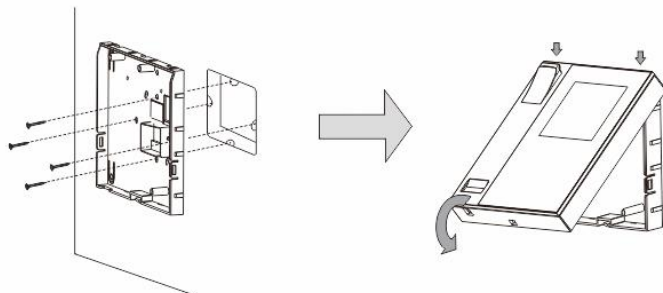

1. Umieścić spód urządzenia na istniejącej skrzynce podtynkowej.
2. Mocowanie na zatrzaski górnej i dolnej części urządzenia: należy umieścić górną część urządzenia na wypustkach zatrzasków, a następnie docisnąć dolną stroną do spodu urządzenia do momentu zablokowania zatrzasków.

Montaż na podstawie na biurko

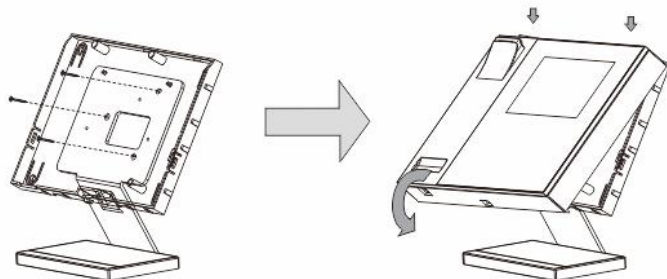

1. Należy zamocować dolną część urządzenia na podstawie na biurko.
2. Mocowanie na zatrzaski górnej i dolnej części urządzenia: należy umieścić górną część urządzenia na wypustkach zatrzasków, a następnie docisnąć dolną stroną do spodu urządzenia do momentu zablokowania zatrzasków.

Zakończono instalację wewnętrznej stacji.

Uwaga

Firma ABB zastrzega sobie prawo do wprowadzania zmian technicznych, jak również zmian treści niniejszego dokumentu w dowolnym momencie i bez uprzedzenia.

Szczegółowe dane techniczne uzgodnione w czasie składania zamówienia stosuje się do wszystkich zamówień. Firma ABB nie ponosi żadnej odpowiedzialności za błędy ani za braki, jakie mogą pojawić się w niniejszym dokumencie.

Wszelkie prawa do niniejszego dokumentu i zawartych w nim informacji są zastrzeżone. Osobom trzecim zabrania się powielania, przesyłania czy ponownego wykorzystywania niniejszego dokumentu lub jego części bez uprzedniej pisemnej zgody firmy ABB.