

Wilo-Atmos GIGA-I/-D/-B

Ar kārtušas tipa gala blīvējumu



iv Uztādīšanas un ekspluatācijas instrukcija



Atmos GIGA-I
<https://qr.wilo.com/216>



Atmos GIGA-D
<https://qr.wilo.com/230>



Atmos GIGA-B
<https://qr.wilo.com/213>

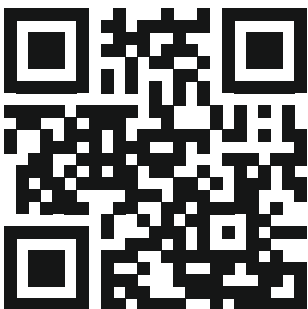

Motor data acc. to EU2019/1781
<https://qr.wilo.com/motors>

Fig. I

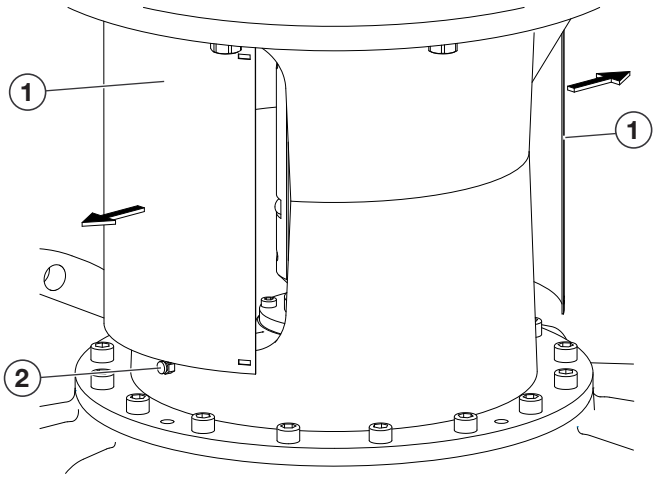

Fig. II

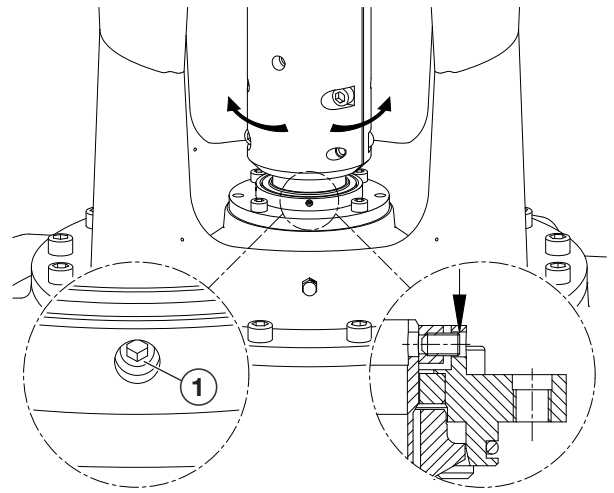

Fig. III

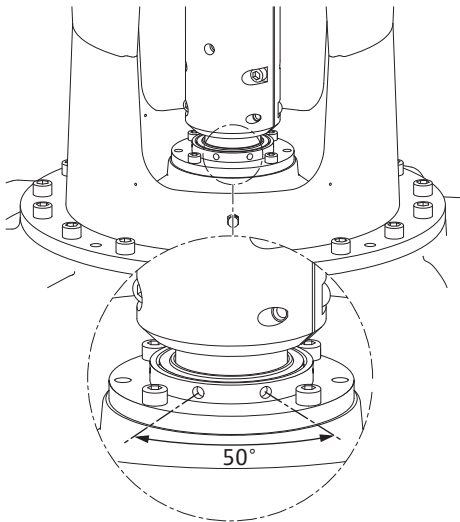

Fig. IV

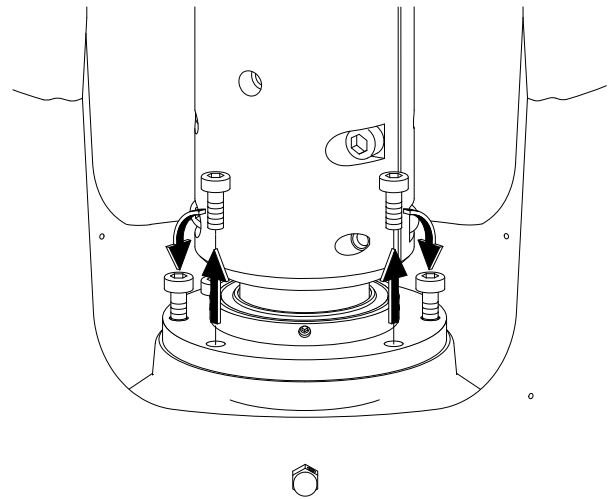

Fig. V

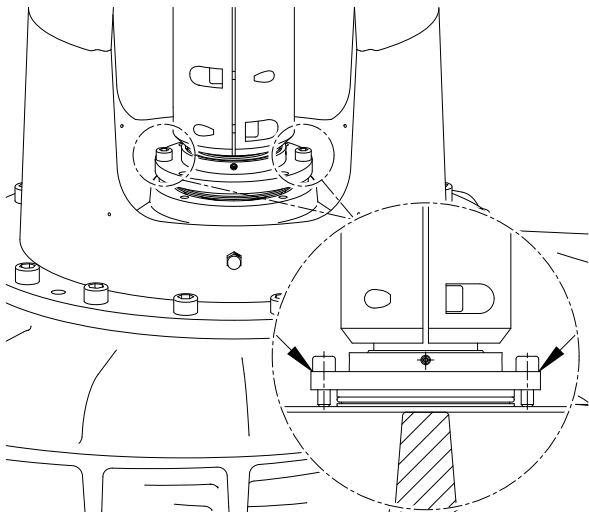

Fig. VI

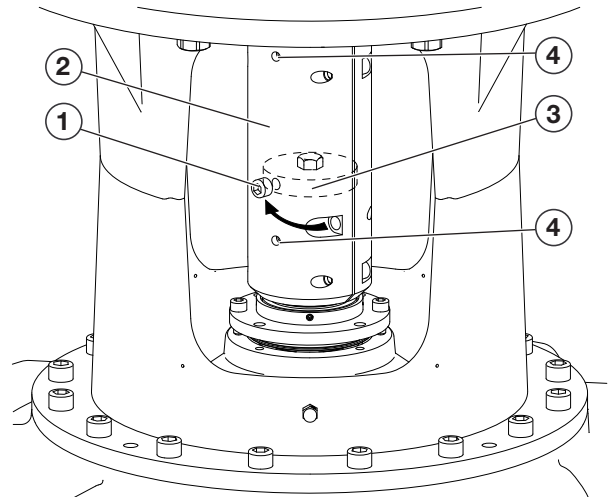

Fig. VII

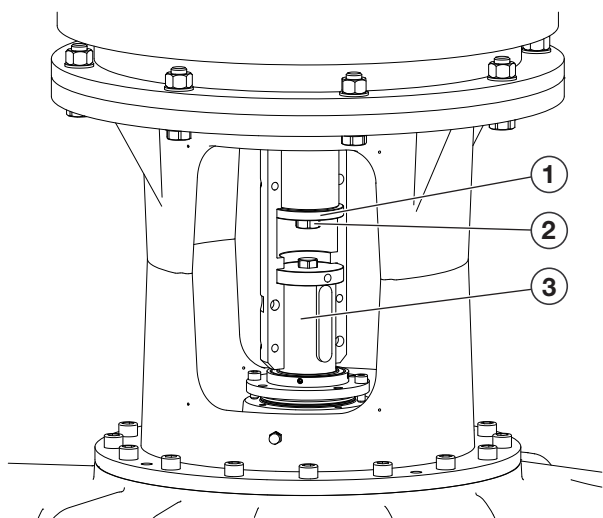

Fig. VIII

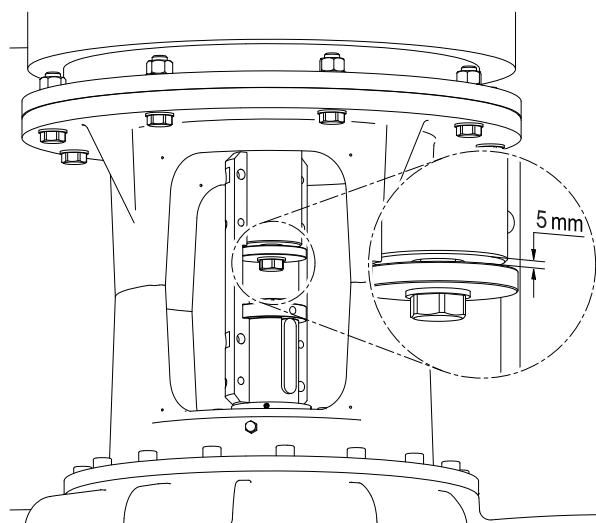

Fig. IX

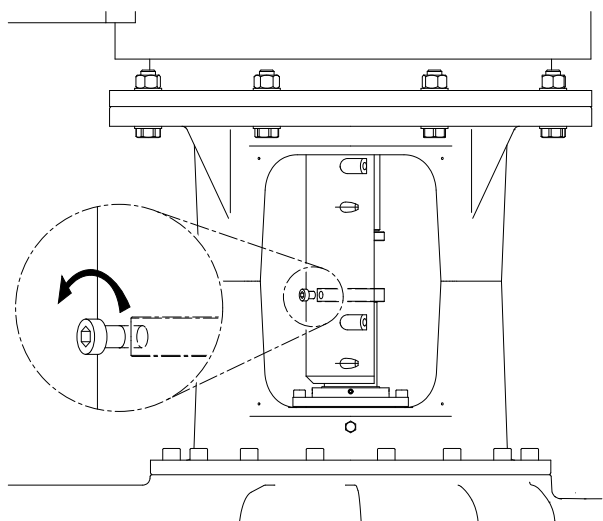

Fig. X

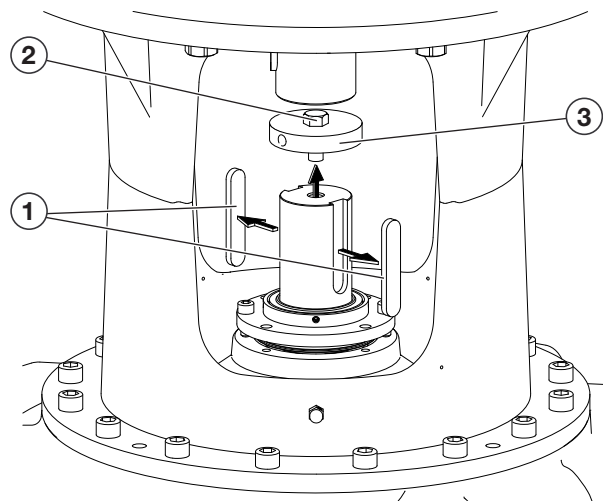

Fig. XI

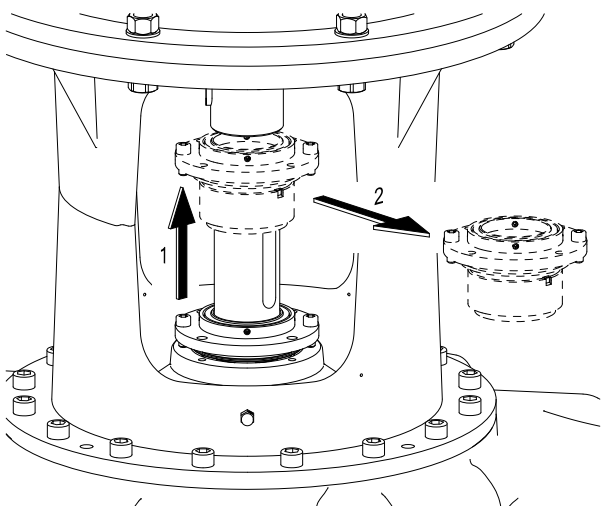

Fig. XII

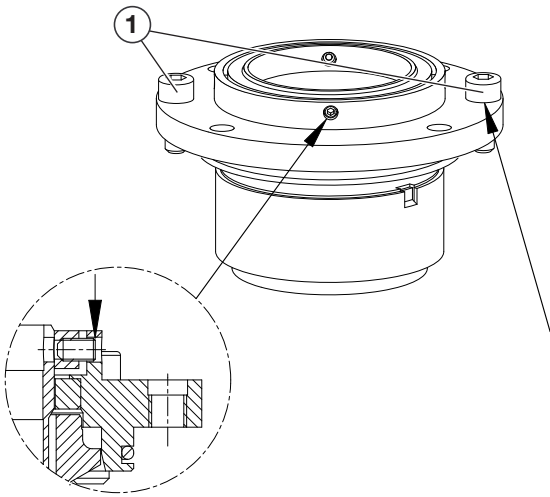

Fig. XIII

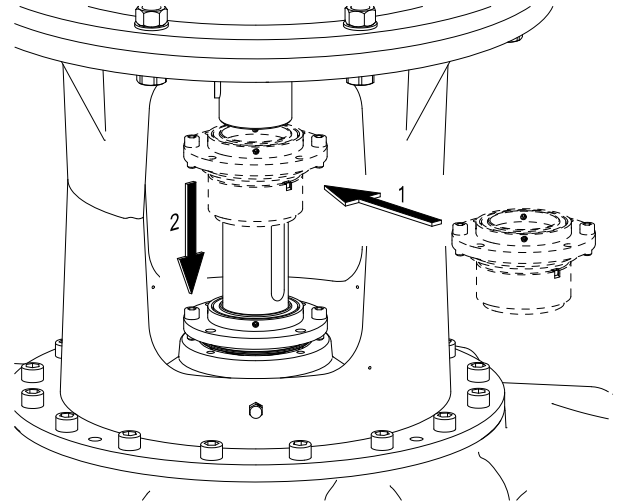

Fig. XIV

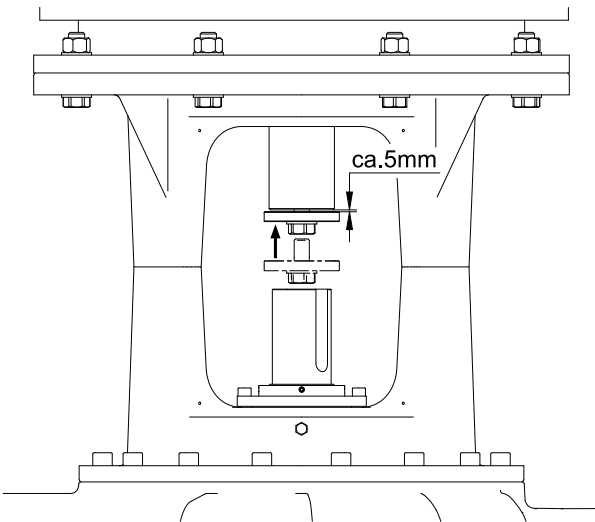

Fig. XV

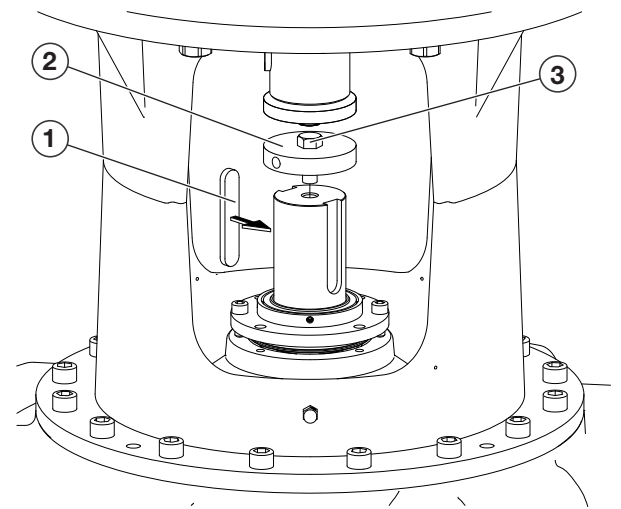

Fig. XVI

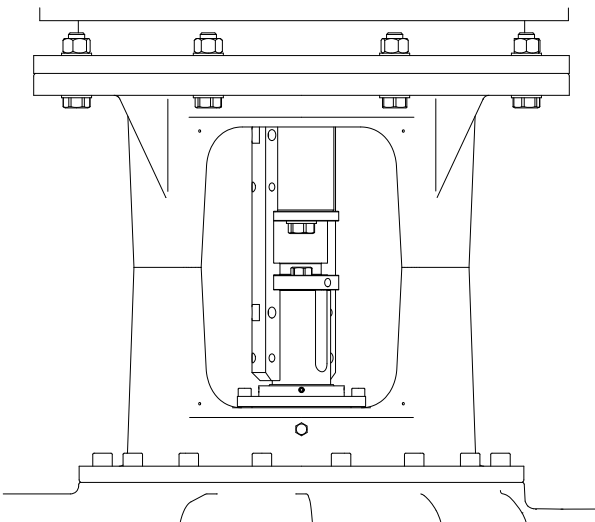

Fig. XVII

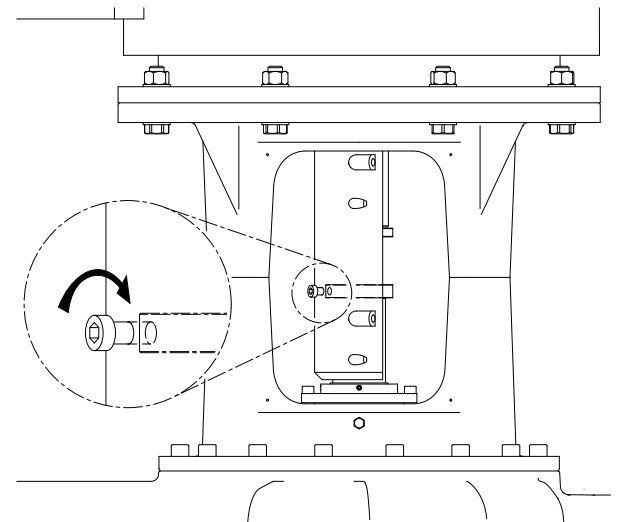

Fig. XVIII

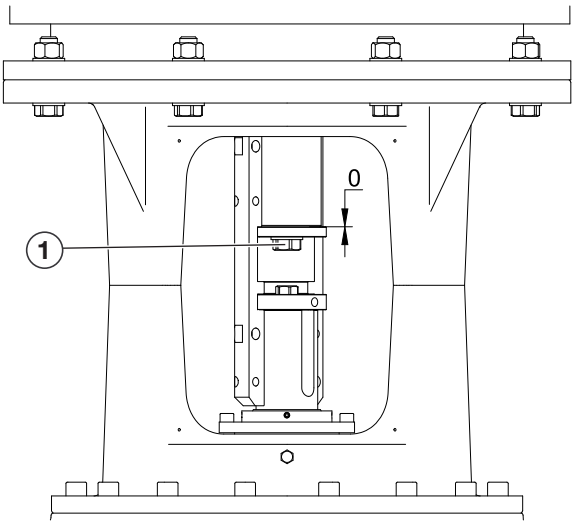

Fig. XIX

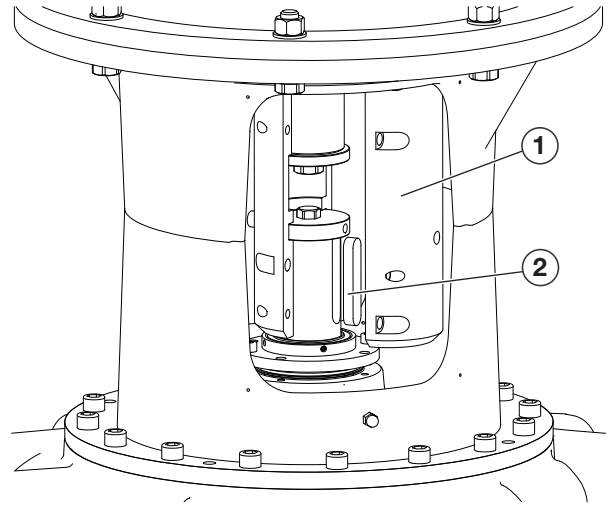

Fig. XX

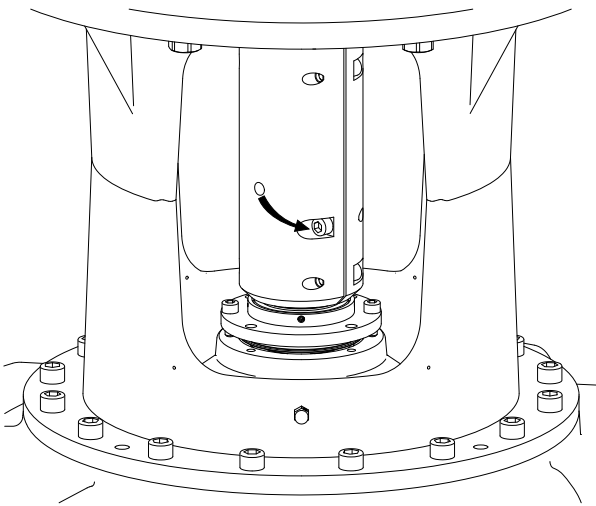

Fig. XXI

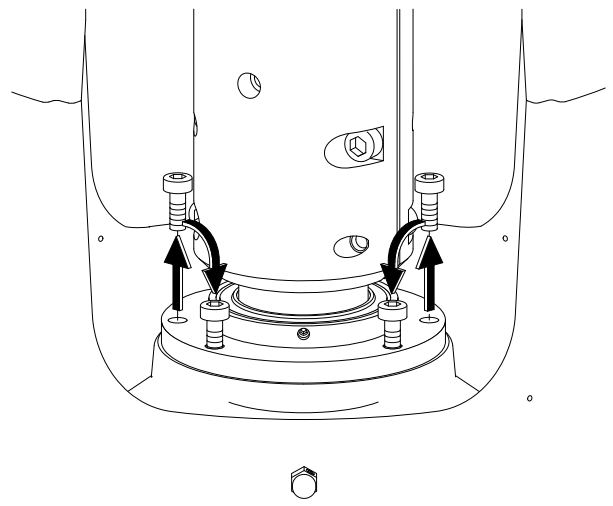

Fig. XXII

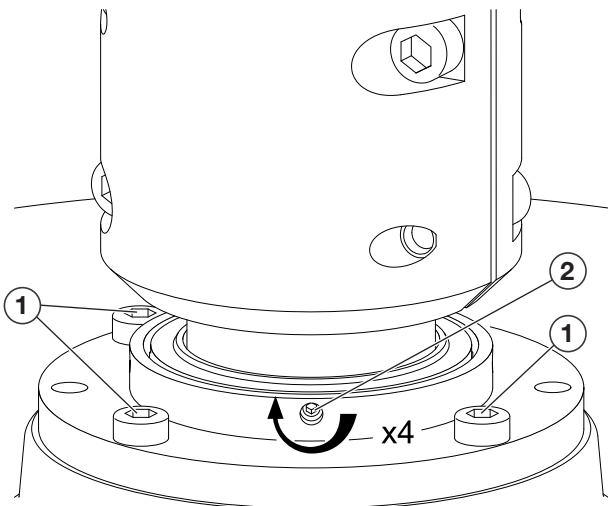

Fig. XXIII

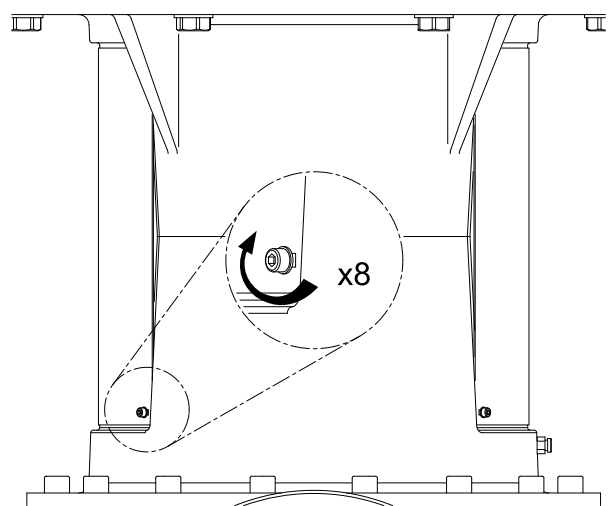

Fig. XXIV

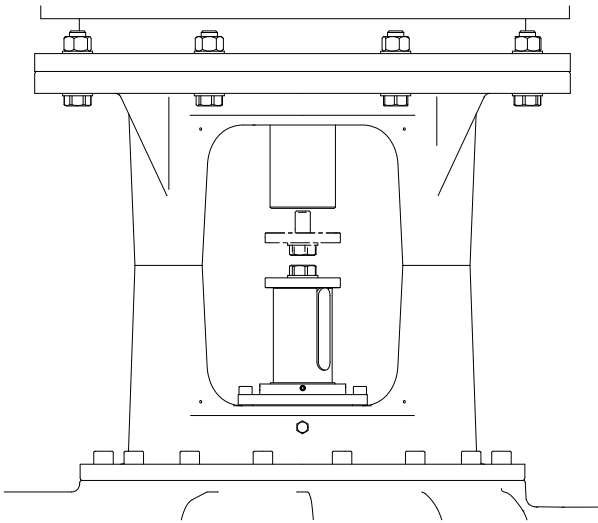

Fig. XXV

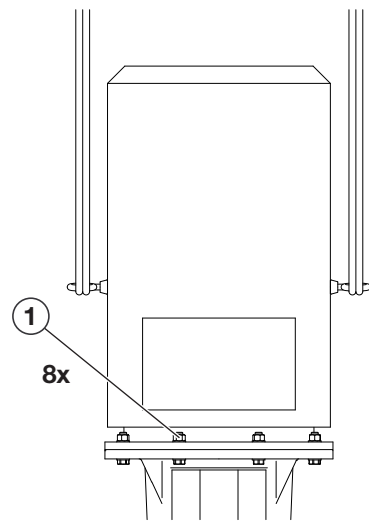

Fig. XXVI

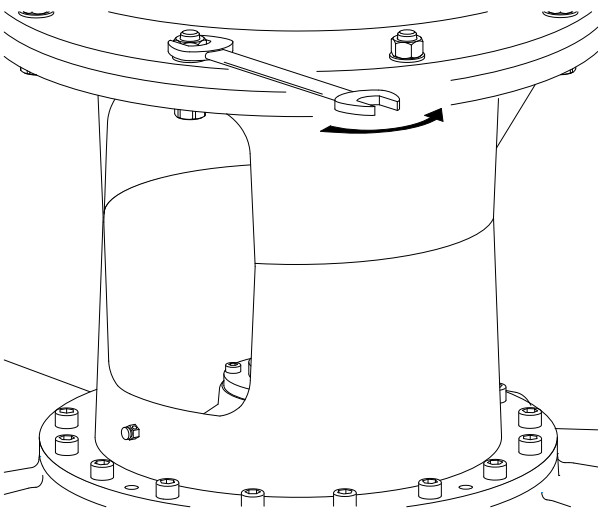

Fig. XXVII

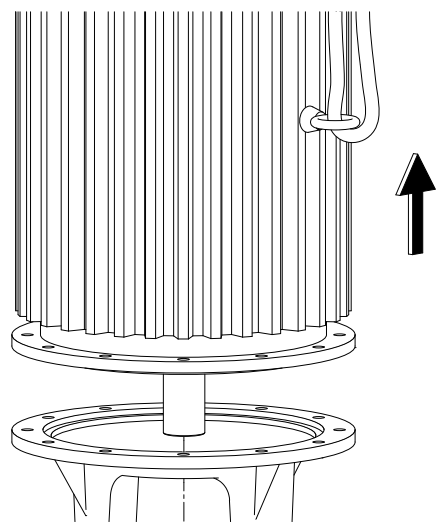

Fig. XXVIII

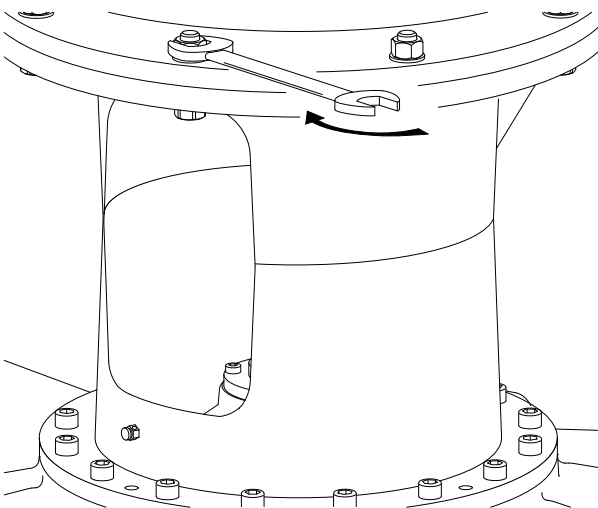

Fig. XXIX: Atmos GIGA-I Cartridge

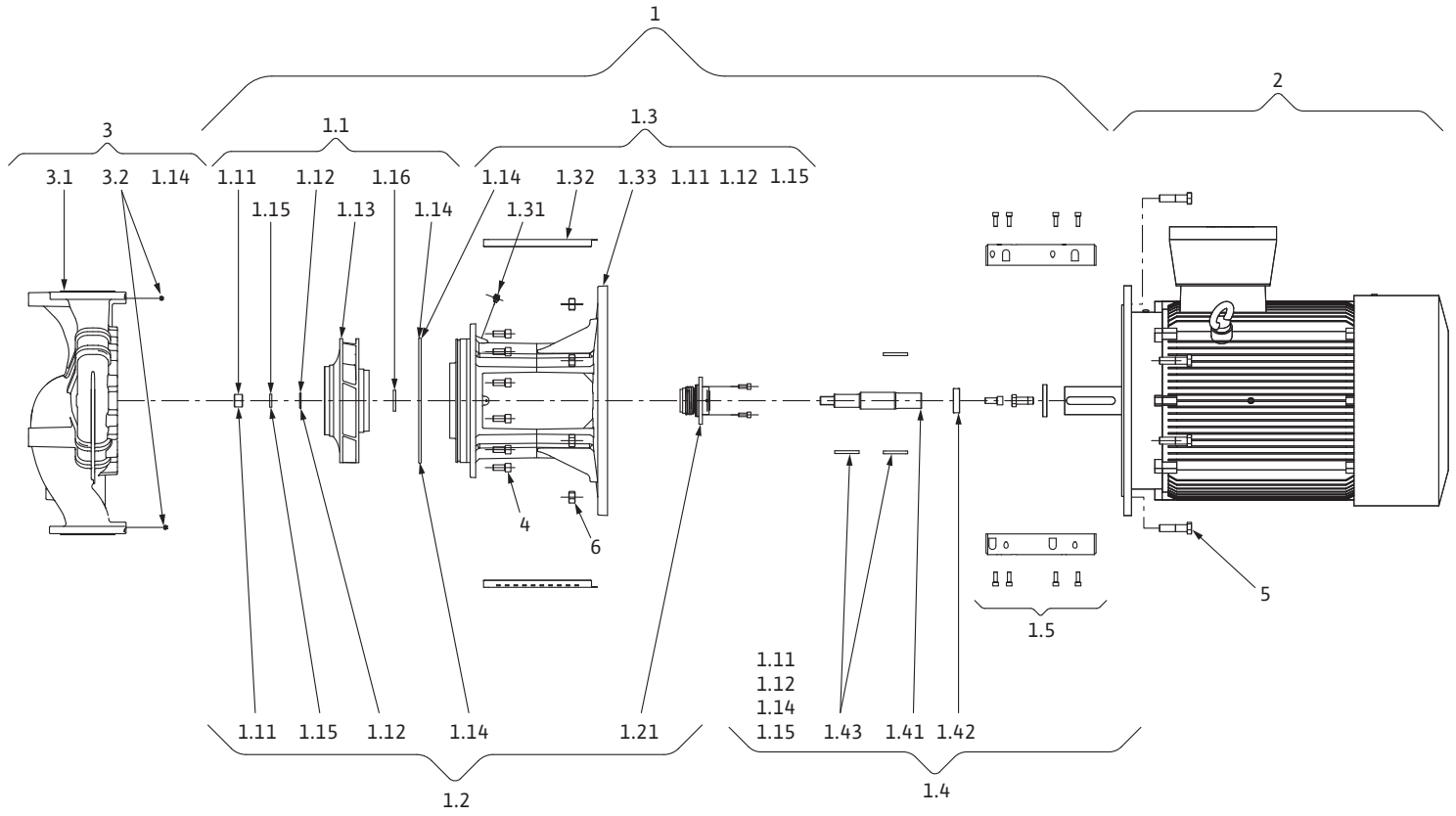

Fig. XXX: Atmos GIGA-B Cartridge

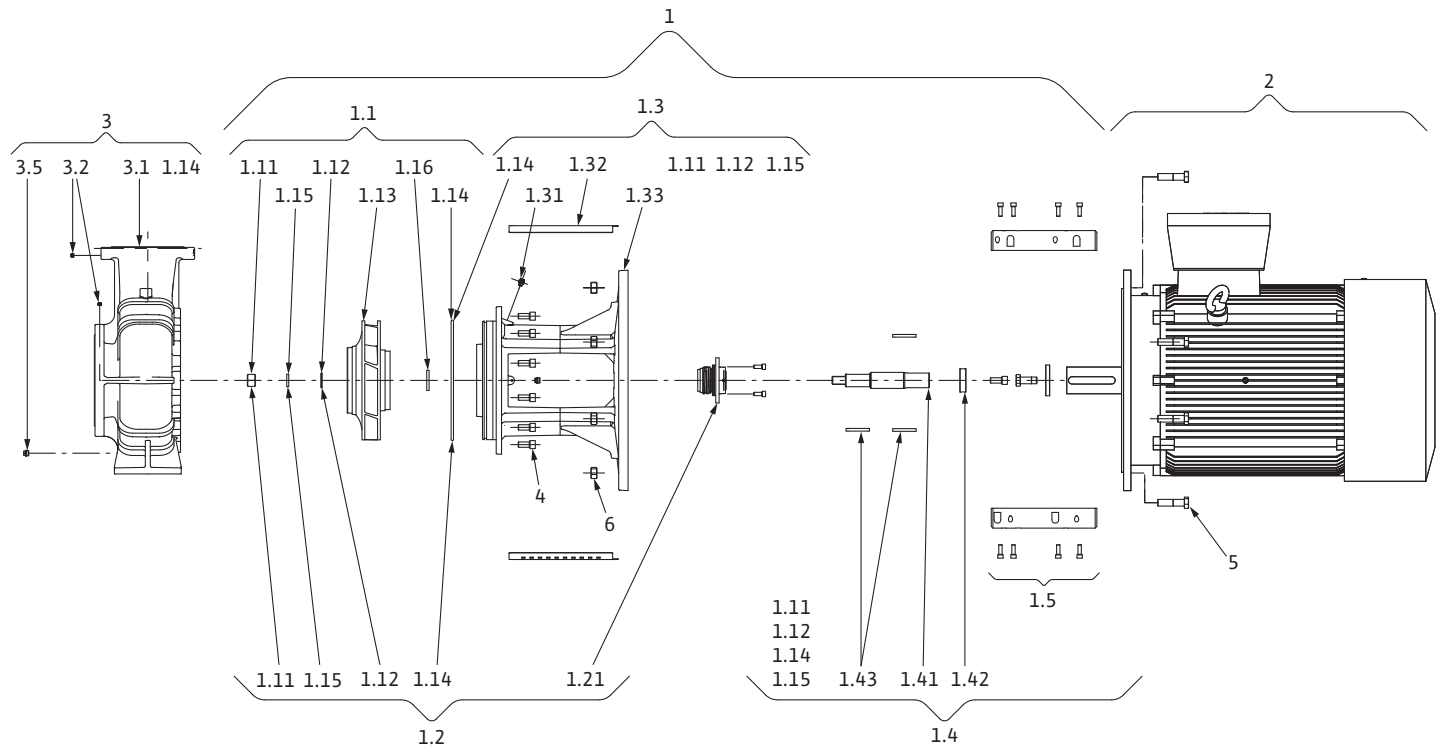

Fig. XXXI: Atmos GIGA-I 250

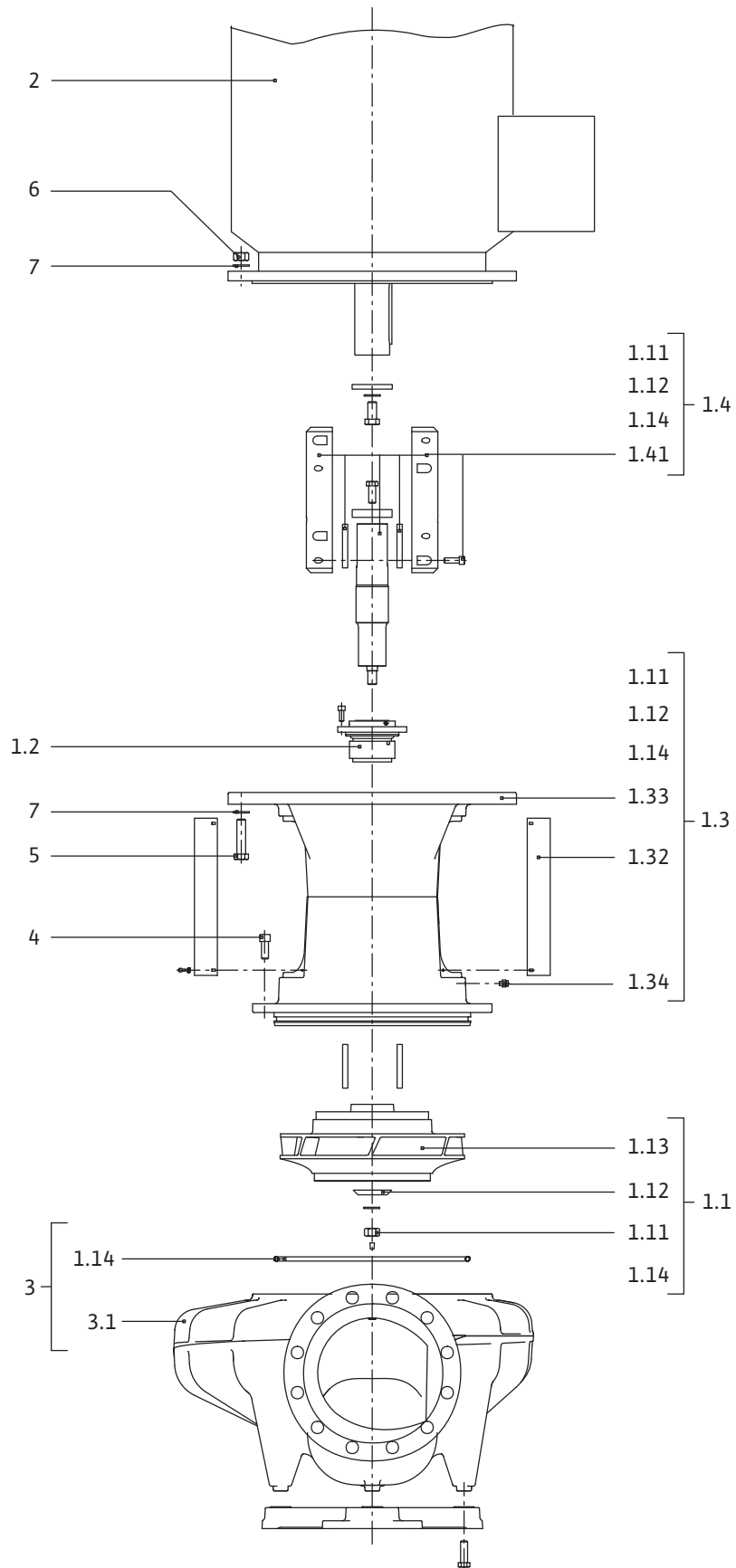

Fig. XXXII: Atmos GIGA-D Cartridge

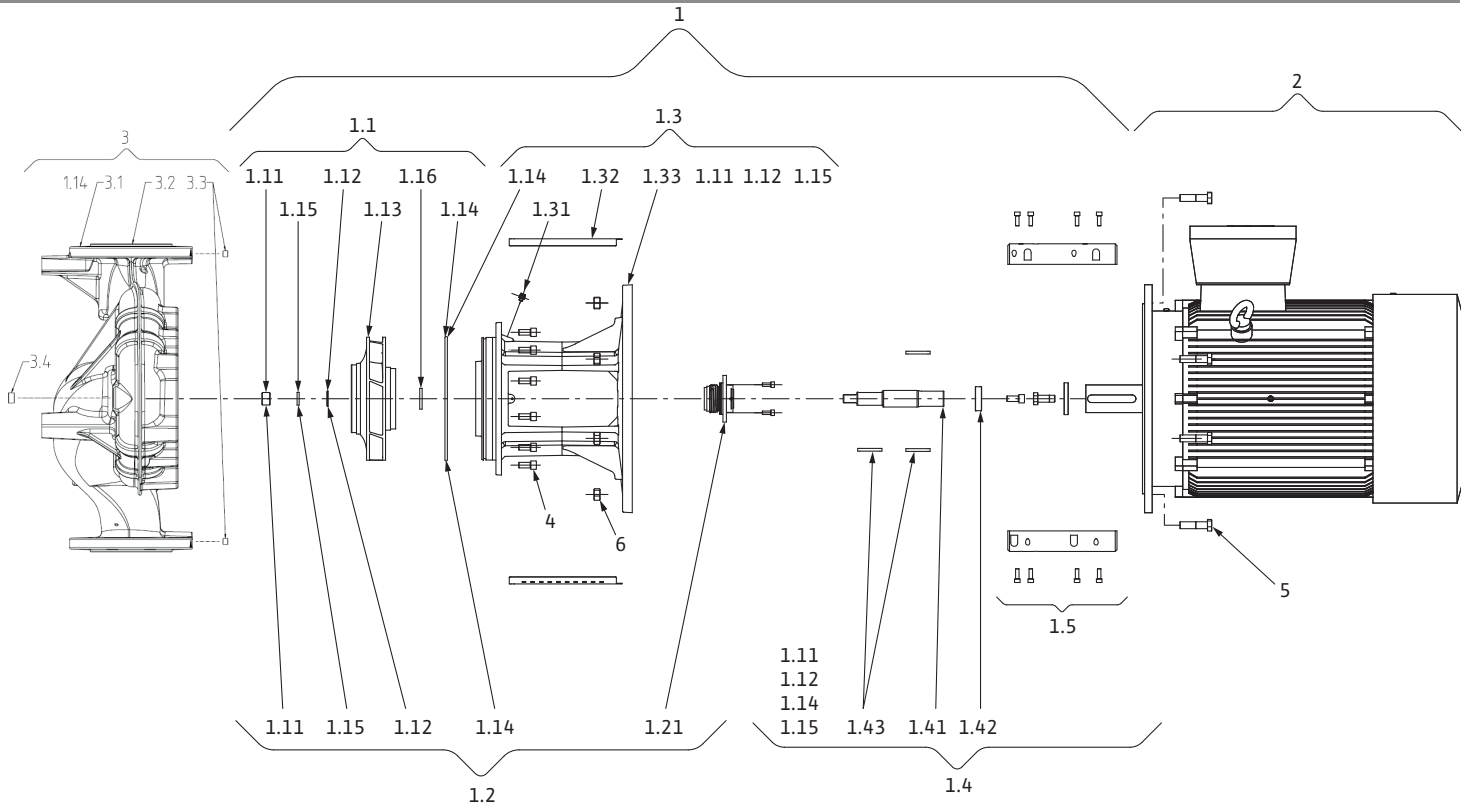
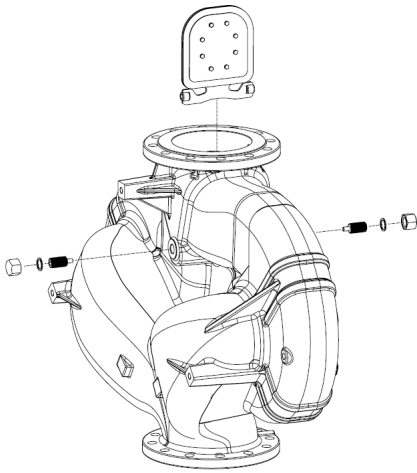

Fig. XXXIII: DN 150 / DN 200



Satura rādītājs

1	Vispārīga informācija	12
1.1	Par šo instrukciju	12
1.2	Autortiesības	12
1.3	Tiesības veikt izmaiņas	12
2	Drošība	12
2.1	Drošības norāžu apzīmējumi	12
2.2	Personāla kvalifikācija	13
2.3	Ar elektrību saistītie darbi	13
2.4	Transportēšana	14
2.5	Montāžas/demontāžas darbi	14
2.6	Darbības laikā	15
2.7	Apkopes darbības	15
2.8	Operatora pienākumi	15
3	Transportēšana un uzglabāšana	16
3.1	Nosūtīšana	16
3.2	Transportēšanas pārbaude	16
3.3	Uzglabāšana	17
3.4	Transportēšana montāžai / demontāžai	18
4	Izmantošanas joma un nepareiza izmantošana	19
4.1	Izmantošanas joma	19
4.2	Nepareiza lietošana	20
5	Produkta tehniskie dati	20
5.1	Modeļa koda atšifrējums	20
5.2	Tehniskie parametri	20
5.3	Piegādes komplektācija	22
5.4	Piederumi	22
6	Sūkņa apraksts	22
6.1	Paredzamās trokšņu līmeņa vērtības	23
7	Montāža	23
7.1	Personāla kvalifikācija	23
7.2	Operatora pienākumi	23
7.3	Drošība	24
7.4	Pieļaujamie spēki un momenti pie sūkņa atlokiem	25
7.5	Sagatavošanās montāžai	26
8	Pieslēgšana elektrotīklam	30
8.1	Dīkstāves apsilde	33
9	Ekspluatācijas uzsākšana	33
9.1	Pirmā lietošanas sākšana	33
9.2	Uzpilde un atgaisošana	34
9.3	Ieslēgšana	34
9.4	Izslēgšana	35
9.5	Darbība	35
10	Apkope	36
10.1	Gaisa pievade	37
10.2	Apkopes darbi	37
11	Darbības traucējumi, cēloņi un to novēršana	42
12	Rezerves daļas	43
13	Utilizācija	44
13.1	Elļas un smērvielas	44

13.2	Informācija par nolietoto elektropreču un elektronikas izstrādājumu savākšanu	44
------	---	----

1 Vispārīga informācija

1.1 Par šo instrukciju

Uzstādīšanas un ekspluatācijas instrukcija ir produkta neatņemama sastāvdaļa. Pirms lietošanas izlasiet šo instrukciju un glabājiet to jebkurā laikā pieejamā vietā. Precīza šajā instrukcijā sniegto norādījumu ievērošana ir priekšnoteikums produkta atbilstoši izmantošanai un pareizi veiktai apkopei.

Ievērojiet visus datus un apzīmējumus uz produkta. Uzstādīšanas un ekspluatācijas instrukcijā sniegtā informācija atbilst produkta modelim, kā arī drošības tehnikas pamatnormām un standartiem drukāšanas brīdī.

Originālā uzstādīšanas un ekspluatācijas instrukcija ir vācu valodā. Visas pārējās šajā instrukcijā iekļautās valodas ir oriģinālās ekspluatācijas instrukcijas tulkojums.

1.2 Autortiesības

WILO SE © 2023

Šī dokumenta tālāk nodošana kā arī pavairošana, atkārtota lietošana un satura publiskošana ir aizliegta izņemot gadījumu, kad ir saņemta nepārprotama atļauja. Neatļautu darbību gadījumā stājas spēkā atlīdzības prasības. Paturētas visas tiesības.

1.3 Tiesības veikt izmaiņas

Wilo saglabā tiesības mainīt minētos datus bez iepriekšēja paziņojuma, kā arī neuzņemas atbildību par tehniskām neprecizitātēm un/vai trūkstošu informāciju. Izmantotie attēli var atšķirties no oriģināla un ir paredzēti produkta parauga attēlojumam.

2 Drošība

Šajā nodaļā ir ietverti pamatnorādījumi par atsevišķiem produkta darbmūža posmiem. Šo norādījumu neievērošana var radīt šādus apdraudējumus:

- Personu apdraudējumu ar elektrisko strāvu, mehānisku un bakterioloģisku, kā arī elektromagnētiskā lauka apdraudējumu
- Vides apdraudējumu, noplūstot bīstamām vielām
- Materiālos zaudējumus
- Svarīgu produkta funkciju atteici
- Noteikto tehniskās apkopes un labošanas metožu atteici

Ja norādījumi netiek ievēroti, tiek zaudētas tiesības pieprasīt jebkādu bojājumu kompensāciju.

Papildus ievērojiet pamācības un drošības norādījumus citās nodaļās!

2.1 Drošības norāžu apzīmējumi

Šajā uzstādīšanas un ekspluatācijas instrukcijā tiek izmantoti un dažādi attēloti ar mantas bojājumiem un personu ievainojumiem saistīti drošības norādījumi:

- Drošības norādījumi par personu ievainojumiem sākas ar brīdinājumu, un pirms tā ir novietots atbilstošs **simbols**.
- Drošības norādījumi par materiāliem zaudējumiem sākas ar signāla vārdu un tiek attēloti **bez** simbola.

Brīdinājumi

- **Apdraudējums!**
Neievērojot norādījumus, iespējama nāve vai smagi savainojumi!
- **Brīdinājums!**
Neievērošana var radīt (nopietnus) savainojumus!
- **Uzmanību!**
Neievērošana var radīt materiālos zaudējumus, iespējami neatgriezeniski bojājumi.

- **Ievēribai!**

Noderīga norāde par produkta lietošanu

Apzīmējumi

Šajā instrukcijā tiek izmantoti tālāk norādītie apzīmējumi:



Vispārīgs brīdinājums



Apdraudējums, ko rada elektriskais spriegums



Brīdinājums par karstām virsmām



Brīdinājums par augstu spiedienu



Norādes

2.2 Personāla kvalifikācija

Personālam:

- Jāpārzina vietējie spēkā esošie negadījumu novēršanas noteikumi.
- Jābūt izlasījušam un sapratušam uzstādīšanas un ekspluatācijas instrukciju.

Personālam nepieciešama tālāk norādītā kvalifikācija:

- Ar elektrību saistītie darbi: Elektriskie darbi ir jāveic kvalificētam elektriķim.
- Montāžas/demontāžas darbi: Speciālistam jābūt apmācītam apieties ar nepieciešamajiem rīkiem un vajadzīgajiem nostiprināšanas materiāliem.
- Darbināšana ir jāveic personām, kuras ir apmācītas par visas iekārtas darbības principu.
- Apkopes darbības: speciālistam jāprot apieties ar izmantotajiem darbības līdzekļiem un tos utilizēt.

„Kvalificēta elektriķa” definīcija

Kvalificēts elektriķis ir tāda persona ar piemērotu profesionālo izglītību, zināšanām un pieredzi, kura spēj atpazīt **un** novērst elektrības apdraudējumu.

Operatoram ir jānodrošina personāla atbildības joma, kompetence un kontrole. Ja personālam nav vajadzīgo zināšanu, personāls ir attiecīgi jāapmāca un jāinstruē. Ja nepieciešams, iekārtas operatora uzdevumā to var veikt produkta ražotājs.

2.3 Ar elektrību saistītie darbi

- Ar elektrību saistītie darbi jāveic kvalificētam elektriķim.
- Pieslēdzot pie vietējā elektrotīkla, ievērojiet valstī spēkā esošās direktīvas, standartus un noteikumus, kā arī vietējā elektroapgādes uzņēmuma norādes.
- Pirms jebkuru darbu veikšanas atvienojiet produktu no elektrotīkla un nodrošiniet to pret atkārtotu ieslēgšanu.

- Informējiet personālu par elektriskā pieslēguma modeli un produkta izslēgšanas iespējām.
- Aprīkojiet elektrības pieslēgumu ar noplūdes strāvas drošības slēdzi (RCD).
- Ievērojiet šajā uzstādīšanas un ekspluatācijas instrukcijā, kā arī tipa tehnisko datu plāksnītē norādītos tehniskos datus.
- Iezemēt izstrādājumu.
- Pieslēdzot produktu elektriskām komutācijas iekārtām, ievērojiet ražotāju noteikumus.
- Bojātus pieslēguma kabeļus nekavējoties lieciet nomainīt profesionālam elektriķim.
- Nekad nenoņemiet vadības elementus.
- Ja tiek izmantotas elektroniskās palaišanas vadības iekārtas (piemēram, laidenā palaide vai frekvences pārveidotājs), ievērojiet elektromagnētiskās savietojamības noteikumus. Ja nepieciešams, ņemiet vērā specifiskos nosacījumus (ekranēti kabeļi, filtri u. tml.).

2.4 Transportēšana

- Izmantojiet šādu aizsargaprīkojumu:
 - Aizsargcimdus pret grieztiem ievainojumiem
 - Aizsargapavus
 - Slēgtas aizsargbrilles
 - Aizsargķiveri (izmantojot pacelšanas līdzekļus)
- Izmantojiet tikai apstiprinātos un atļautos piestiprināšanas līdzekļus.
- Izvēlieties piestiprināšanas līdzekļus, pamatojoties uz attiecīgās situācijas nosacījumiem (laikapstākļiem, stiprinājuma punktu, slodzi utt.).
- Vienmēr piestipriniet piestiprināšanas līdzekļus pie paredzētajiem stiprinājuma punktiem (piemēram, pacelšanas cilpas).
- Novietojiet pacelšanas līdzekļus tā, lai to izmantošanas laikā būtu nodrošināta stabilitāte.
- Izmantojot pacelšanas līdzekļus, nepieciešamības gadījumā (piem., ja ir ierobežota redzamība) jāpieaicina vēl viena persona, kas koordinētu darbības.
- Personas nedrīkst atrasties zem kustīgām kravām. Kravas **aizliegts** pārvietot virs darba vietām, kurās atrodas personas.

2.5 Montāžas/demontāžas darbi

- Izmantojiet šādu aizsargaprīkojumu:
 - Drošības apavus
 - Aizsargcimdus pret grieztiem ievainojumiem
 - Aizsargķiveri (izmantojot pacelšanas līdzekļus)
- Ievērojiet izmantošanas vietā spēkā esošos likumus un darba drošības un negadījumu novēršanas noteikumus.
- Obligāti jāievēro uzstādīšanas un ekspluatācijas instrukcijā aprakstītā produkta/iekārtas izslēgšanas kārtība.

- Atvienojiet produktu no elektrotīkla un nodrošiniet to pret neatļautu atkārtotu ieslēgšanu.
- Visām rotējošajām daļām jābūt miera stāvoklī.
- Aizveriet pieplūdes un spiediena caurulē esošo noslēdzošo aizbīdņi.
- Slēgtās telpās gādājiet par pietiekamu ventilāciju.
- Pārliecinieties, ka jebkuru metināšanas darbu laikā vai, strādājot ar elektroiekārtām, nepastāv sprādziena risks.

2.6 Darbības laikā

- Lietotājam nekavējoties jāziņo atbildīgajai personai par katru traucējumu vai nestandarta darbību.
- Operatoram nekavējoties jāveic izslēgšana, ja rodas traucējumi, kas apdraud drošību:
 - Drošības un kontroles ierīču atteice
 - Korpusa daļu bojājums
 - Elektrisko ierīču bojājums
- Nekavējoties savāciet noplūdušos sūknējamus šķidrumus un darbības līdzekļus un utilizējiet saskaņā ar vietējām direktīvām.
- Glabājiet instrumentus un citus priekšmetus tikai šim mērķim paredzētās vietās.

2.7 Apkopes darbības

- Izmantojiet šādu aizsargaprīkojumu:
 - Slēgtas aizsargbrilles
 - Aizsargapavus
 - Aizsargcimdus pret grieztiem ievainojumiem
- Ievērojiet izmantošanas vietā spēkā esošos likumus un darba drošības un negadījumu novēršanas noteikumus.
- Obligāti jāievēro uzstādīšanas un ekspluatācijas instrukcijā aprakstītā produkta/iekārtas izslēgšanas kārtība.
- Veiciet tikai tos apkopes darbus, kas ir aprakstīti šajā uzstādīšanas un ekspluatācijas instrukcijā.
- Veicot apkopi un remontu, drīkst izmantot tikai ražotāja oriģinālās detaļas. Ja tiek izmantotas neoriģinālas rezerves daļas, ražotājs tiek atbrīvots no jebkādas atbildības.
- Atvienojiet produktu no elektrotīkla un nodrošiniet to pret neatļautu atkārtotu ieslēgšanu.
- Visām rotējošajām daļām jābūt miera stāvoklī.
- Aizveriet pieplūdes un spiediena caurulē esošo noslēdzošo aizbīdņi.
- Nekavējoties savāciet noplūdušo šķidrumu un darbības līdzekļus un utilizējiet saskaņā ar vietējām direktīvām.
- Glabājiet instrumentus paredzētajās vietās.
- Pēc darbu pabeigšanas atkal pieslēdziet visas drošības un kontroles ierīces un pārbaudiet to funkcionēšanu.

2.8 Operatora pienākumi

- Nodrošiniet uzstādīšanas un ekspluatācijas instrukciju personāla dzimtajā valodā.

- Nodrošiniet nepieciešamo personāla apmācību norādītajos darbos.
- Nosakiet personāla atbildības jomas un atbildību.
- Nodrošiniet nepieciešamos aizsardzības līdzekļus un pārliecinieties, ka personāls lieto aizsardzības līdzekļus.
- Drošības un norādījumu plāksnītēm uz produkta vienmēr jābūt salasāmām.
- Apmāciet personālu par iekārtas funkcionēšanas principu.
- Novērsiet apdraudējumus, ko var izraisīt elektriskā strāva.
- Bīstamas detaļas (ļoti aukstas, ļoti karstas, rotējošas utt.) aprīkojiet ar pasūtītāja nodrošinātiem aizsargiem pret pieskaršanos.
- Bīstamu (piem., eksplozīvu, indīgu, karstu) šķidrumu noplūdes jānovērš tā, lai neradītu apdraudējumu personām un apkārtējai videi. Jāievēro valsts normatīvie akti.
- Neglabājiet produkta tuvumā viegli uzliesmojošus materiālus.
- Nodrošiniet darba drošības instrukciju ievērošanu.
- Nodrošiniet vietējos vai vispārīgajos noteikumos minēto [piemēram, IEC (Starptautiskās elektrotehniskās komisijas), VDE (Vācijas Elektrotehniskās, elektroniskās un informācijas tehnikas apvienības) utt.] un vietējo elektroapgādes uzņēmumu sniegto norādījumu ievērošanu.

Uz produkta izvietotie norādījumi ir obligāti jāievēro, un tiem vienmēr jābūt salasāmiem:

- Brīdinājuma norādes un norādes par apdraudējumu
- Tipa tehnisko datu plāksnīte
- Griešanās virziena bultiņa/plūsmas virziena simbols
- Pieslēgumu uzraksti

Šo ierīci drīkst lietot bērni no 8 gadu vecuma un personas ar ierobežotām fiziskām, sensorām vai mentālām spējām vai personas ar nepietiekamu pieredzi un zināšanām, ja šīs personas tiek atbilstoši uzraudzītas vai tiek ievēroti norādījumi attiecībā uz drošu ierīces lietošanu un tiek izprasti ar tās lietošanu saistītie riski. Bērniem aizliegts spēlēt ar ierīci. Tīrīšanu un apkopi nedrīkst veikt bērni bez pieaugušo uzraudzības.

3 Transportēšana un uzglabāšana

3.1 Nosūtīšana

Sūknis rūpnīcā tiek iepakots kartona kastē vai nostiprināts uz paletes, un piegādāts pret putekļiem un mitrumu aizsargātā veidā.

3.2 Transportēšanas pārbaude

Nekavējoties pārbaudiet, vai piegādātajam produktam nav bojājumu un ir visas detaļas. Esošie defekti jāatzīmē piegādes dokumentos! Par defektiem vēl saņemšanas dienā jāinformē transporta uzņēmums vai ražotājs. Vēlāk izvirzītas pretenzijas vairs netiek uzskatītas par pamatotām.

Lai sūknis transportēšanas laikā netiktu bojāts, noņemiet ārējo iepakojumu tikai izmantošanas vietā.

UZMANĪBU

Bojājumu risks, neatbilstoši transportējot vai uzglabājot!

Produktu transportējot un uzglabājot, tā jāargā no mitruma, sala un mehāniskiem bojājumiem.

Ja pieejams pārsegs, nosedziet ar to cauruļvadu pieslēgumus, lai sūkņa korpusā nenonāktu netīrumi un svešķermeņi.

Lai novērstu rievu veidošanos uz gultņiem un salipšanu, vienreiz nedēļā pagrieziet sūkņa vārpstu, izmantojot uzgriežņu atslēgu.

Ja nepieciešams veikt ilgāku uzglabāšanu, no uzņēmuma Wilo pārstāvja uzziniet, kādi uzglabāšanas pasākumi jāveic.



BRĪDINĀJUMS

Nepareizas transportēšanas rezultātā var rasties traumas!

Ja sūknis vēlāk tiek atkal transportēts, tas droši jāiepako. Šim nolūkam izmantojiet oriģinālo iepakojumu vai līdzvērtīgu iepakojumu.

3.4 Transportēšana montāžai / demontāžai



BRĪDINĀJUMS

Miesas bojājumu gūšanas risks!

Nepareizas transportēšanas rezultātā pastāv iespēja gūt miesas bojājumus!

- Izkraujiet kastes, redeļkastes, paletes vai kartona kastes atkarībā no lieluma un modeļa, izmantojot autokāru vai pacelšanas troses.
- Daļas, kas ir smagākas par 30 kg, vienmēr paceliet, izmantojot pacelšanas mehānismu atbilstoši vietējiem noteikumiem.
 - Celtspējai jābūt piemērotai attiecīgajam svaram!
- Sūkņa transportēšana jāveic ar atļautām kravas pārvietošanas pierīcēm (polispastu, celtni utt.). Kravas pārvietošanas pierīces jāpiestiprina pie sūkņa atlokiem un, ja nepieciešams, arī ap motora ārējo diametru.
 - Nepieciešams nodrošinājums pret nokrišanu!
- Iekārtu vai detaļu celšanai aiz cilpām atļauts izmantot tikai tādus āķus un bajonetes, kas atbilst vietējiem drošības noteikumiem.
- Pie motora izvietotās transportēšanas cilpas paredzētas tikai motora transportēšanai, nevis visa sūkņa transportēšanai.
- Pacelšanas ķēdes vai troses bez aizsardzības nedrīkst uzstādīt caur cilpām vai pār asām malām.
- Izmantojot polispastu vai līdzīgu pacelšanas mehānismu, pārliecinieties, ka krava tiek pacelta vertikāli.
- Izvaiieties no paceltas kravas šūpošanās.
 - Izmantojot otru polispastu var izvairīties no šūpošanās. Abu polispastu vilces virzienam jābūt mazākam par 30° attiecībā pret vertikāli.
- Nekad nebloķējiet kravas āķus, cilpas vai bajonetes — tām ir jāatrodas vilces spēka virzienā!
- Paceļot kravu, pārliecinieties, ka kravas slodzes uz trosi tiek samazinātas leņķī.
 - Troses drošība un efektivitāte tiek vislabāk garantēta gadījumā, ja visi kravas celšanas elementi tiek noslogoti pēc iespējas vertikālā stāvoklī. Ja nepieciešams, izmantojiet pacelājsviru, pie kuras kravas troses tiek piestiprināta vertikāli.
- Norobežojiet drošības zonu tā, lai tiek izslēgts jebkurš risks gadījumā, ja noslīd krava vai daļa no tās, vai salūzt vai nodilst pacelšanas mehānisms.
- Nekad neturiet kravu paceltā stāvoklī ilgāk, nekā tas nepieciešams. Pacelšanas laikā veiciet paātrinājumu un bremzēšanu, lai personāls netiktu pakļauts nekādam riskam.

Lai sūkni paceltu ar celtni, sūknis jānostiprina ar piemērotām siksnām vai kravas virvēm, kā parādīts attēlā. Siksnas vai kravas virves ap sūkni lieciet cilpās, kas savilksies sūkņa svara ietekmē.

Pie motora izvietotās transportēšanas cilpas paredzētas tikai virzīšanai pārvietojot!

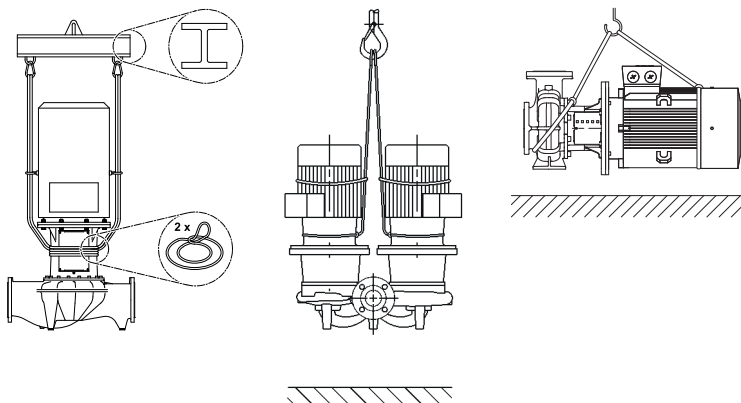



BRĪDINĀJUMS

Bojātas transportēšanas cilpas var notrūkt un izraisīt smagas traumas.

- Pirms lietošanas vienmēr pārbaudiet, vai transportēšanas cilpām nav bojājumu un piestiprinājums ir drošs.

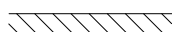
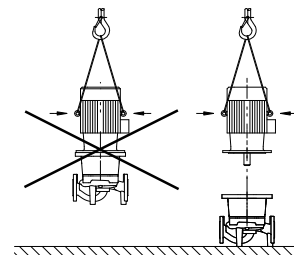
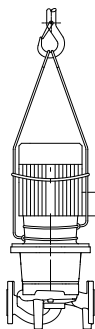

Sūkņa transportēšana

Motora transportēšana

Pie motora izvietotās transportēšanas cilpas paredzētas tikai motora transportēšanai, nevis visa sūkņa transportēšanai!



BĪSTAMI

Krītošu daļu radīti draudi dzīvībai!

Pats sūknis un sūkņa daļas var veidot ļoti lielu pašmasu. Lejup krītošas daļas var radīt nopietnus draudus — iegriezumu, saspiedumu, sitienu vai triecienu traumas, kas var būt pat nāvējošas.

- Vienmēr jāizmanto atbilstoši kravas pacelšanas līdzekļi un sūkņa daļas jānodrošina pret iespējamu nokrišanu.
- Nekad neuzturēties zem kustīgām kravām.
- Uzglabājot un transportējot, kā arī pirms visiem uzstādīšanas un montāžas darbiem, nodrošināt sūkņa stabilu pozīciju vai drošu stāvokli.



BRĪDINĀJUMS

Nenodrošinātas sūkņa uzstādīšanas rezultātā pastāv iespēja gūt miesas bojājumus!

Kājas ar vītņu urbumiem paredzētas tikai piestiprināšanai. Nenofiksētā stāvoklī sūknis var būt nestabils.

- Nenovietot nenodrošinātu sūkni uz sūkņa kājām.

4 Izmantošanas joma un nepareiza izmantošana

4.1 Izmantošanas joma

Atmos GIGA-I (Inline atsevišķais sūknis), Atmos GIGA-D (Inline divgalvu sūknis) un Atmos GIGA-B (Blokveida sūknis) sērijas sausā rotora sūkņi paredzēti izmantošanai kā cirkulācijas sūkņi ēku tehnikā.

Tos drīkst izmantot:

- Karstā ūdens apkures sistēmās
- Dzesēšanas un aukstā ūdens cirkulācijas sistēmās
- tehniskā ūdens sistēmās,
- Rūpnieciskās cirkulācijas iekārtās
- Siltumnesēja cirkulācijas sistēmās

Noteikumiem atbilstoša izmantošana ietver arī šīs instrukcijas, kā arī uz sūkņa esošo norādījumu ievērošanu.

Jebkāda lietošana, kas neatbilst iepriekš norādītajam veidam, tiek uzskatīta par lietošanu neatbilstoši izmantošanas jomai un liedz iespējas saņemt jebkādu zaudējumu atlīdzību.

4.2 Nepareiza lietošana

Piegādātā produkta darba drošība tiek garantēta tikai tad, ja tas tiek lietots atbilstoši mērķim saskaņā ar ekspluatācijas instrukcijas nodaļas „Izmantošanas joma” norādījumiem. Katalogā/datu lapā norādītās robežvērtības nekādā gadījumā nedrīkst pārsniegt, kā arī vērtība nedrīkst būt mazāka par norādīto robežvērtību.

BRĪDINĀJUMS! Sūkņa nepareizas lietošanas dēļ var rasties bīstamas situācijas un bojājumi.

- Neizmantojiet cita veida sūknējamus šķidrumus, nekā norādījis lietotājs.
- Bīstamu vielu klātbūtne šķidrumā var izraisīt bojājumus sūknī. Abrazīvas vielas (piem., smiltis) paātrina sūkņa nolietojumu.
- Sūkņus, kuriem nav atļaujas izmantošanai sprādzienbīstamās nozarēs, nedrīkst izmantot paaugstinātas sprādzienbīstamības zonās.
- Neglabājiet produkta tuvumā viegli uzliesmojošus materiālus/šķidrumus.
- Neļaujiet darbus veikt nepiederošām personām.
- Nelietojiet sūkni ārpus norādītā lietošanas intervāla vērtībām.
- Nekad neveiciet patvaļīgu pārbūvi.
- Izmantojiet tikai autorizētos piederumus un oriģinālās rezerves daļas.

Tipiskas montāžas vietas ir tehniskās telpas ēkās ar citām ēku tehnoloģiju instalācijām. Sūkni nav paredzēts tieši montēt cita lietojuma telpās (dzīvojamās un darba telpās).

Lai veiktu sūkņa uzstādīšanu ārpus telpām, nepieciešams atbilstošs speciālais modelis (motors ar dīkstāves apsildi). Skatīt nodaļu „Dīkstāves apsildes pieslēgums”.

5 Produkta tehniskie dati

5.1 Modeļa koda atšifrējums

Piemērs.	
Atmos GIGA-I 250/420-110/4	
Atmos GIGA-D 150/315-45/4	
Atmos GIGA-B 125/315-45/4/6	
Atmos GIGA-I	Atloka sūknis kā Inline atsevišķs sūknis
Atmos GIGA-D	Atloka sūknis kā Inline divgalvu sūknis
Atmos GIGA-B	Atloka sūknis kā Blokveida sūknis
250	Atloka savienojuma nominālais diametrs DN mm (Atmos GIGA-B: spiediena pusē)
420	Darba rata nominālais diametrs mm
110	Motora nominālā jauda P2, kW
4	Motora polu skaits
6	60 Hz modelis

Tab. 1: Modeļa koda atšifrējums

5.2 Tehniskie parametri

Īpašība	Vērtība	Piezīme
Nominālais apgriezienu skaits	50 Hz modelis: <ul style="list-style-type: none"> Atmos GIGA-I/-D/-B (2-/4-polu): 2900 apgr./min vai 1450 apgr./min 	Atkarībā no sūkņa veida
Nominālais apgriezienu skaits	60 Hz modelis: <ul style="list-style-type: none"> Atmos GIGA-I/-B (2/4 polu): 3500 apgr./min vai 1750 apgr./min 	Atkarībā no sūkņa veida
Nominālie diametri DN	Atmos GIGA-I: 32 ... 250 mm Atmos GIGA-D: 32 ... 200 mm Atmos GIGA-B: 32 ... 150 mm (Spiediena puse)	

Īpašība	Vērtība	Piezīme
Cauruļu un spiediena mērīšanas pieslēgumi	Atloks PN 16 atbilstoši DIN EN 1092-2 ar spiediena mērīšanas pieslēgumiem Rp 1/8 atbilstoši DIN 3858. Daļēji PN 25, atkarībā no sūkņa veida	
Pieļaujamā min./maks. šķidrums temperatūra	-20 °C ... +140 °C	Atkarībā no šķidrums un darba spiediena (zemākas temperatūras daļēji pēc pieprasījuma kā papildaprīkojums)
Apkārtējā gaisa temperatūra darbības laikā min./maks.	0 °C ... +40 °C	Zemāka vai augstāka apkārtējās vides temperatūra pēc pieprasījuma
Temperatūra uzglabāšanas laikā min./maks.	-30 °C ... +60 °C	
Maks. pieļaujamais darba spiediens	Līdz DN 200: 16 bar (līdz +120 °C) 13 bar (līdz +140 °C) (Versija ... -P4: 25 bar) DN 250: 16 bar (līdz +140 °C)	Versija ... -P4 (25 bar) kā papildaprīkojums par papildu samaksu (pieejamība atkarīga no sūkņa veida)
Aizsardzības klase	F	
Aizsardzības veids	IP55	
Atļautie sūkņjamie šķidrums	Apkures ūdens atbilstoši VDI 2035 1. daļai un 2. daļai Tehniskais ūdens Dzesēšanas/aukstais ūdens Ūdens un glikola maisījums līdz 40 % tilp.	Standarta modelis Standarta modelis Standarta modelis Standarta modelis
Atļautie sūkņjamie šķidrums	Siltumnesēja eļļa	Speciālais modelis vai papildu aprīkojums (par papildu samaksu)
Atļautie sūkņjamie šķidrums	Citi šķidrums (pēc pieprasījuma)	Speciālais modelis vai papildu aprīkojums (par papildu samaksu)
Pieslēgums elektrotīklam	3~400 V, 50 Hz	Standarta modelis (50 Hz versija)
Pieslēgšana elektrotīklam	3~380 V, 60 Hz	Daļēji standarta modelis (60 Hz versija)
Cits spriegums/frekvence	Sūkņi ar citam spriegumam vai frekvencēm paredzētu motoru ir pieejami pēc pieprasījuma.	Speciālais modelis vai papildu aprīkojums (par papildu samaksu)
Rezistora sensors	Standarta modelis no 5,5 kW	Citas motora jaudas par papildu samaksu
Apgriezienu skaita regulēšana, polu pārslēgšana	Wilo-regulēšanas ierīces (piem. Wilo-CC-HVAC iekārta)	Standarta modelis
Apgriezienu skaita regulēšana, polu pārslēgšana	Polu pārslēgšana	Speciālais modelis vai papildu aprīkojums (par papildu samaksu)

Tab. 2: Tehniskie parametri

Detalizētus motora parametrus saskaņā ar EU 2019/1781 var apskatīt, izmantojot motora preces numuru šeit: <https://qr.wilo.com/motors>

Papildinformācija CH	Atļautie sūkņjamie šķidrumi
Apkures sūkņi	<p>Apkures ūdens (atbilstoši VDI 2035/VdTÜV Tch 1466/CH: atbilstoši SWKI BT 102-01)</p> <p>...</p> <p>Neizmantojot skābekļa saistvielas, ķīmiskus hermetizēšanas līdzekļus (pret koroziju nodrošinātām iekārtām saskaņā ar VDI 2035 (CH: SWKI BT 102-01) nehermētiskas vietas jāremontē).</p>

Sūkņjamie šķidrumi

Ūdens un glikola maisījumi vai sūkņšanas šķidrumi, kuru viskozitāte atšķiras no tīra ūdens viskozitātes, paaugstina sūkņa elektrības patēriņu. Izmantojot tikai maisījumus ar pretkorozijas aizsardzību. **Ievērojiet atbilstošo ražotāja informāciju!**

- Nepieciešamības gadījumā jāpielāgo motora jauda!
- Sūkņjamam šķidrumam jābūt bez nosēdumiem.
- Izmantojot citus šķidrumus, nepieciešama Wilo atļauja.
- Izmantojot ūdens un glikola maisījumus, kopumā tiek ieteikts izmantot S1 variantu ar atbilstošu gala blīvējumu.
- Standarta blīvējuma/standarta gala blīvējuma atbilstība sūkņjamajam šķidrumam parastajos iekārtas darbības apstākļos ir nodrošināta. Īpašos apstākļos ir nepieciešami īpaši blīvējumi, piemēram:
 - cietām vielām, eļļām vai EPDM bojājamošām vielām sūkņjamā šķidrumā,
 - gaisam iekārtā u. c.

Ievērojiet sūkņjamā šķidruma drošības informāciju!

5.3 Piegādes komplektācija

- Sūknis
(Atmos GIGA-I 250, ieskaitot uzstādīšanai paredzētu montāžas kāju un montāžas pamatni)
- Uzstādīšanas un ekspluatācijas instrukcija

5.4 Piederumi

Piederumi jāpasūta atsevišķi:

Atmos GIGA-I/-D/-B:

- Rezistora ieslēgšanas relejs montāžai komutācijas skapī

Atmos GIGA-I/-D:

- 3 konsoles ar nostiprināšanas materiālu pamatnes izveidei

Atmos GIGA-D:

- Slēptais atloks remontdarbiem

Atmos GIGA-B:

- Dokumentācija pamatu būvei vai pamatnes plātnes būvei, ja motora nominālā jauda ir 5,5 kW un vairāk

Detalizētu sarakstu skatiet katalogā vai rezerves daļu dokumentācijā.

6 Sūkņa apraksts

Aprakstītie sūkņi ir kompaktas konstrukcijas zemspiediena centrālās sūkņi ar pievienotu motoru. Gala blīvījumam nav nepieciešama apkope. Sūkņus var uzstādīt tieši pietiekami nofiksētā cauruļvadā kā cauruļvadā montējamu sūkni vai novietot uz pamatnes. Montāžas iespējas atkarīgas no sūkņa izmēra. Izmantojot piemērotas Wilo regulēšanas ierīces (piem., Wilo-CC-HVAC iekārta), var veikt sūkņa jaudas bezpakāpju regulēšanu. Tādējādi iespējama sūkņa jaudas optimāla pielāgošana iekārtas vajadzībām un sūkņa ekonomiska darbība.

Atmos GIGA-I modelis

Sūkņa korpusi ir veidoti kā Inline konstrukcija, t.i., sūkšanas un spiediena puses atloki atrodas vidū. Visi sūkņu korpusi aprīkoti ar kājām. Ja motora nominālā jauda ir 5,5 kW vai vairāk, montāžu ieteicams veikt uz pamatnes.

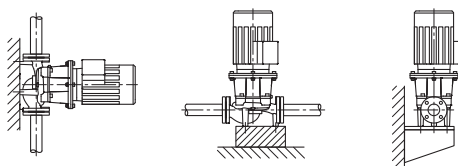

Fig. 1: Atmos GIGA-I skats

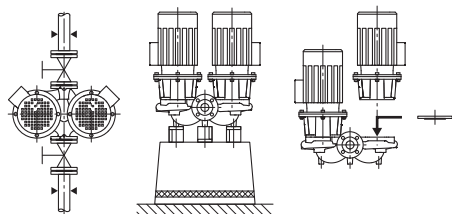

Fig. 2: Atmos GIGA-D skats

Atmos GIGA-D modelis

Divi sūkņi ir izvietoti vienā kopīgā korpusā (divgalvu sūkņi). Sūkņa korpusi ir veidoti kā Inline konstrukcija. Visi sūkņu korpusi aprīkoti ar kājām. Ja motora nominālā jauda ir 4 kW vai vairāk, montāžu ieteicams veikt uz pamatnes.

Savienojumā ar regulēšanas ierīci regulēšanas režīmā tiek izmantots tikai pamatslodzes nodrošinājuma sūkņi. Lai nodrošinātu pilnas slodzes režīmu, kā maksimumslodzes agregāts ir pieejams otrs sūkņi. Turklāt otrs sūkņi bojājuma gadījumā var veikt rezerves sūkņa funkciju.



IEVĒRĪBAI

Visiem sērijas Atmos GIGA-D sūkņu veidiem/korpasa lielumiem ir pieejami slēptie atloki (piederumi). Kamēr tiek veikta ievietojamā moduļa (motors ar darba ratu un termināļa kārbu) nomaiņa, piedziņa var turpināt darbu.



IEVĒRĪBAI

Lai nodrošinātu rezerves sūkņa gatavību darbam, rezerves sūkņi vismaz reizi nedēļā jālieto 24 stundas pēc kārtas.

Atmos GIGA-B modelis

Spirālveida korpusa sūkņi, kura atloka izmēri atbilst DIN EN 733.

Sūkņi ar pie sūkņa korpusa pievienotām kājām. Motora jauda no 5,5 kW: Motori ar pievienotām vai pieskrūvētām kājām.

Ja motora nominālā jauda ir 5,5 kW vai vairāk, montāžu ieteicams veikt uz pamatnes.

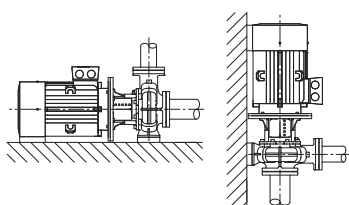

Fig. 3: Atmos GIGA-B skats

6.1 Paredzamās trokšņu līmeņa vērtības

Motora jauda [kW]	Mērišanas vietu trokšņu līmenis Lp, A [dB (A)] ¹⁾	
	2900 apgr./min	1450 apgr./min
	Atmos GIGA-I/-D/-B	Atmos GIGA-I/-D/-B
37	77	70
45	72	72
55	77	74
75	77	74
90	77	72
110	79	72
132	79	72
160	79	74
200	79	75
250	85	-

¹⁾ Trokšņu līmeņa vidējā vērtība telpā uz kvadrāta formas mērišanas virsmas 1 m attālumā no motora virsmas

Tab. 3: Trokšņu līmeņa vērtības (50 Hz)

7 Montāža

7.1 Personāla kvalifikācija

- Montāžas/demontāžas darbi: Speciālistam jābūt apmācītam apieties ar nepieciešamajiem rīkiem un vajadzīgajiem nostiprināšanas materiāliem.

7.2 Operatora pienākumi

- Ievērojiet valsts un reģionāla mēroga norādījumus!

- Ievērojiet vietējos piemērojamos profesionālo organizāciju negadījumu novēršanas un drošības noteikumus.
- Nodrošiniet aizsargaprīkojumu un pārliecinieties, ka personāls aizsargaprīkojumu lieto.
- Ievērojiet visus nosacījumus, kas ir saistīti ar darbu ar smagām kravām.

7.3 Drošība



BĪSTAMI

Trūkstošu aizsardzības ierīču izraisīti draudi dzīvībai!

Ja termināļa kārbai nav instalētas aizsardzības ierīces vai savienojuma elementa/motora zonā, elektriskās strāvas trieciens vai rotējošo daļu aizskaršana var radīt dzīvībai bīstamus savainojumus.

- Pirms ekspluatācijas uzsākšanas vispirms no jauna jāuzstāda demontētās aizsardzības ierīces, piem., savienojuma elementa pārsegi!



BĪSTAMI

Krītošu daļu radīti draudi dzīvībai!

Pats sūknis un sūkņa daļas var veidot ļoti lielu pašmasu. Lejup krītošas daļas var radīt nopietnus draudus — iegriezumu, saspiedumu, sitienu vai triecienu traumas, kas var būt pat nāvējošas.

- Vienmēr jāizmanto atbilstoši kravas pacelšanas līdzekļi un sūkņa daļas jānodrošina pret iespējamu nokrišanu.
- Nekad neuzturēties zem kustīgām kravām.
- Uzglabājot un transportējot, kā arī pirms visiem uzstādīšanas un montāžas darbiem, nodrošināt sūkņa stabilu pozīciju vai drošu stāvokli.



BRĪDINĀJUMS

Karsta virsma!

Viss sūknis var kļūt ļoti karsts. Iespējami apdegumu draudi!

- Pirms jebkāda veida darbu sākšanas ļaujiet sūknim atdzist!



BRĪDINĀJUMS

Applaucēšanās risks!

Augstu šķidrums temperatūru un sistēmas spiedienu gadījumā sūknim vispirms jāļauj atdzist un iekārta jāatbrīvo no spiediena.

UZMANĪBU

Bojājumu risks sūkņa pārkaršanas gadījumā!

Sūknis bez caurplūdes nedrīkst darboties ilgāk par 1 minūti. Enerģijas uzkrāšanās rezultātā rodas karstums, kas var bojāt vārpstu, darba ratu un gala blīvējumu.

- Jānodrošina, lai plūsmas apjoms nav zemāks kā minimālais plūsmas apjoms $Q_{min.}$.

$Q_{min.}$ aprēķināšana:

$$Q_{min.} = 10 \% \times Q_{maks. \text{ sūknis}}$$

7.4 Pieļaujamie spēki un momenti pie sūkņa atlokiem

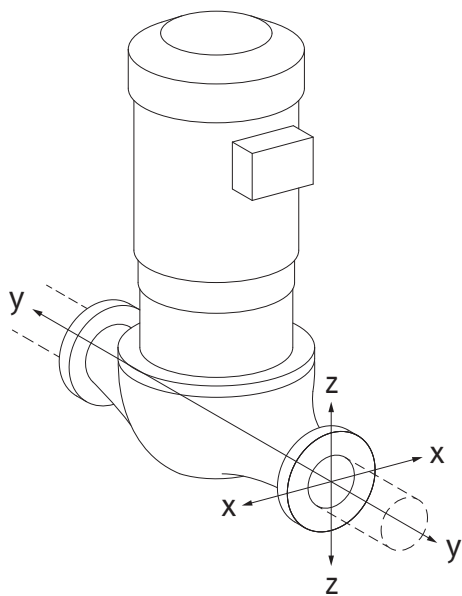

Fig. 4: Slodzes kritums 16A, EN ISO 5199, pielikums B

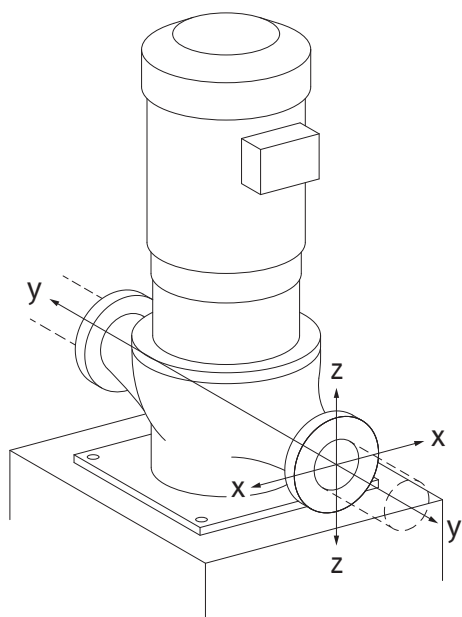

Fig. 5: Slodzes kritums 17A, EN ISO 5199, pielikums B

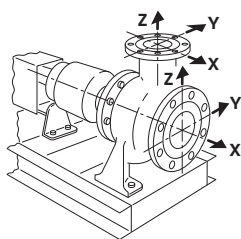

Fig. 6: Slodzes kritums 1A

Sūknis iekārts cauruļvadā, variants 16A

DN	Spēki F [N]				Momenti M [Nm]			
	F_x	F_y	F_z	Σ spēki F	M_x	M_y	M_z	Σ momenti M
Spiediena un sūkņēšanas atloks								
32	450	525	425	825	550	375	425	800
40	550	625	500	975	650	450	525	950
50	750	825	675	1300	700	500	575	1025
65	925	1050	850	1650	750	550	600	1100
80	1125	1250	1025	1975	800	575	650	1175
100	1500	1675	1350	2625	875	625	725	1300
125	1775	1975	1600	3100	1050	750	950	1525
150	2250	2500	2025	3925	1250	875	1025	1825
200	3000	3350	2700	5225	1625	1150	1325	2400
250	3725	4175	3375	6525	2225	1575	1825	3275

Vērtības atbilstoši ISO/DIN 5199 II klase (2002) — B pielikums

Tab. 4: Pieļaujamie spēki un momenti pie sūkņa atlokiem vertikālā cauruļvadā

Vertikāls sūknis uz sūkņa kājām, variants 17A

DN	Spēki F [N]				Momenti M [Nm]			
	F_x	F_y	F_z	Σ spēki F	M_x	M_y	M_z	Σ momenti M
Spiediena un sūkņēšanas atloks								
32	338	394	319	619	300	125	175	550
40	413	469	375	731	400	200	275	700
50	563	619	506	975	450	250	325	775
65	694	788	638	1238	500	300	350	850
80	844	938	769	1481	550	325	400	925
100	1125	1256	1013	1969	625	375	475	1050
125	1331	1481	1200	2325	800	500	700	1275
150	1688	1875	1519	2944	1000	625	775	1575
200	2250	2513	2025	3919	1375	900	1075	2150
250	2794	3131	2531	4894	1975	1325	1575	3025

Vērtības atbilstoši ISO/DIN 5199 II klase (2002) — B pielikums

Tab. 5: Pieļaujamie spēki un momenti pie sūkņa atlokiem horizontālā cauruļvadā
Horizontāls sūknis, aksiāla īscaurule X ass, variants 1A

DN	Spēki F [N]				Momenti M [Nm]			
	F_x	F_y	F_z	Σ spēki F	M_x	M_y	M_z	Σ momenti M
Sūkšanas atloks								
50	578	525	473	910	490	350	403	718
65	735	648	595	1155	525	385	420	770
80	875	788	718	1383	560	403	455	823
100	1173	1050	945	1838	613	438	508	910
125	1383	1243	1120	2170	735	525	665	1068
150	1750	1575	1418	2748	875	613	718	1278
200	2345	2100	1890	3658	1138	805	928	1680

DN	Spēki F [N]				Momenti M [Nm]			
	F _x	F _y	F _z	Σ spēki F	M _x	M _y	M _z	Σ momenti M

Vērtības atbilstoši ISO/DIN 5199 II klase (2002) — B pielikums

Tab. 6: Pieļaujamie spēki un momenti pie sūkņa atlokiem

Horizontāls sūknis, Tscaurule augšā, z ass, variants 1A

DN	Spēki F [N]				Momenti M [Nm]			
	F _x	F _y	F _z	Σ spēki F	M _x	M _y	M _z	Σ momenti M

Spiediena atloks

32	315	298	368	578	385	263	298	560
40	385	350	438	683	455	315	368	665
50	525	473	578	910	490	350	403	718
65	648	595	735	1155	525	385	420	770
80	788	718	875	1383	560	403	455	823
100	1050	945	1173	1838	613	438	508	910
125	1243	1120	1383	2170	735	525	665	1068
150	1575	1418	1750	2748	875	613	718	1278

Vērtības atbilstoši ISO/DIN 5199 II klase (2002) — B pielikums

Tab. 7: Pieļaujamie spēki un momenti pie sūkņa atlokiem

Ja ne visas ietekmējošās slodzes sasniegušas maksimāli pieļaujamās vērtības, viena no šīm slodzēm drīkst pārsniegt noteikto robežvērtību. Jābūt izpildītiem tālāk norādītajiem papildu nosacījumiem:

- Visas spēka vai griezes momenta detaļas pārsniedz maksimāli pieļaujamo vērtību ne vairāk kā 1,4 reizes.
- Uz katru atloku darbojošies spēki un griezes momenta vērtības atbilst kompensācijas vienādojuma nosacījumam.

$$\left(\frac{\sum |F|_{\text{effective}}}{\sum |F|_{\text{max. permitted}}} \right)^2 + \left(\frac{\sum |M|_{\text{effective}}}{\sum |M|_{\text{max. permitted}}} \right)^2 \leq 2$$

Fig. 7: Kompensācijas vienādojums

$\Sigma F_{\text{effective}}$ un $\Sigma M_{\text{effective}}$ ir abu sūkņa atloku (pieplūdes un izplūdes) efektīvo vērtību aritmētiskās summas. $\Sigma F_{\text{max. permitted}}$ un $\Sigma M_{\text{max. permitted}}$ ir abu sūkņa atloku (pieplūdes un izplūdes) maksimāli pieļaujamo vērtību aritmētiskās summas. ΣF un ΣM zīmes pirms skaitļa kompensācijas vienādojumā netiek ņemtas vērā.

Materiāla un temperatūras ietekme

Maksimāli pieļaujamie spēki un momenti ir spēkā pamatmateriālam – pelēkajam ņetam pie temperatūras izejas vērtības 20 °C.

Augstākām temperatūrām vērtības ir jākorrigē atkarībā no to elastības moduļa attiecības šādi:

$$E_{t,GG} / E_{20,GG}$$

$E_{t,GG}$ = elastības modulis pelēkais ņeta pie izvēlētajā temperatūras

$E_{20,GG}$ = elastības modulis pelēkais ņeta pie 20 °C

7.5 Sagatavošanās montāžai

Sūknis jāpārbauda atbilstoši piegādes pavadzīmei pēc tā saņemšanas; nekavējoties jāziņo uzņēmumam Wilo par jebkādiem radušiem bojājumiem vai trūkstošām detaļām. Pārbaudiet rezerves daļu vai piederumu kastes, kartona kastes vai iesaiņojumus, kas iekļauti sūkņa komplektācijā.



BRĪDINĀJUMS

Nepareizas rīkošanās radīts savainojumu un īpašuma bojājumu risks!

- Montāžas darbus atļauts veikt tikai pēc tam, kad ir pabeigti visi metināšanas un lodēšanas darbi un, ja nepieciešams, cauruļvadu sistēmas skalošana.
 - Netīrumi var izraisīt sūkņa funkciju atteici.

Uzstādīšanas vieta

- Uzstādiet sūkni labi vēdināmā vietā, kur tas ir pasargāts no laika apstākļu ietekmes un sala/putekļiem un kur nav sprādzienbīstamas vides. Sūkni nedrīkst uzstādīt ārpus telpām! Ievērojiet nodaļā „Izmantošanas joma” sniegtos norādījumus!
- Uzstādiet sūkni labi pieejamā vietā. Tādējādi vēlāk to var pārbaudīt, veikt apkopi (piem., nomainīt gala blīvējumu) vai maiņu. Ievērojiet minimālo aksiālo attālumu starp sienu un motora ventilatora pārsegu: montāžas atstatums ne mazāks kā 200 mm + ventilatora pārsega diametrs.
- Virs sūkņa uzstādīšanas vietas jāuzstāda pacelšanas mehānisma uzstādīšanas stiprinājums. Sūkņa kopējais svars: skatiet katalogu vai datu lapu.

Pamati

UZMANĪBU

Nepareizi veidoti pamati vai nepareizi uzstādīts agregāts uz pamatiem!

Nepareizi veidoti pamati vai nepareizi uzstādot agregātu uz pamatiem, var tikt radīts sūkņa defekts.

- Uz šo defektu neattiecas garantija.
- Nekad nenovietojiet sūkņa agregātu uz nenostiprinātām vai nenesošām virsmām.



IEVĒRĪBAI

Lai nodrošinātu vibrāciju izolējošu uzstādīšanu, dažiem sūkņu tipiem vienlaikus nepieciešama pamatnes bloka atdalīšana no konstrukcijas elementa ar elastīgu atdalošo kārtu (piem., korķa vai MAFUND® plāksni).



BRĪDINĀJUMS

Nepareizas rīkošanās radīts traumu un materiālo zaudējumu risks!

Pie motora korpusa montētās transportēšanas cilpas pārāk smagas kravas iedarbībā var notrūkt. Tas var izraisīt smagas traumas un produkta materiālos zaudējumus!

- Paceliet sūkni tikai ar atļautām kravas pārvietošanas piercēm (piem., polispastu, celtni). Skatīt arī nodaļu „Transportēšana un uzglabāšana”.
- Pie motora korpusa montētas transportēšanas cilpas ir paredzētas tikai motora transportēšanai!



IEVĒRĪBAI

Atvieglojiet vēlākus ar agregātu saistītos darbus!

- Lai nevajadzētu iztukšot visu iekārtu, iebūvējiet slēgvārstus pirms sūkņa un aiz tā.

Nepieciešamības gadījumā nodrošiniet piemērotu pretvārstu.

Montāžas stāvokļi

Kondensāta novadīšana

- Sūknis tiek izmantots kondicionēšanas vai dzesēšanas iekārtās:
Starpkorpusā uzkrāto kondensātu var mērķtiecīgi izvadīt caur šim nolūkam paredzētu urbumu. Pie šīs atveres var pieslēgt notekcauruli un novadīt nelielo daudzumu izplūstošā šķidruma.
- Atgaisošanas vārstam (Fig. XXIX/XXX/XXXII, 1.31. poz.) vienmēr jābūt pavērstam uz augšu.

Atmos GIGA-I/-D

Pieļaujamie/neatļautie uzstādīšanas stāvokļi

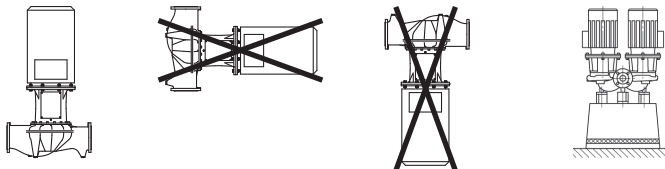

- Uzstādīšanas pozīcija:
Ir atļauta tikai vertikāla montāža.

Atmos GIGA B

Pieļaujamie montāžas stāvokļi

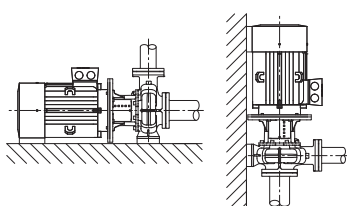
**IEVĒRĪBAI**

Sērijas Atmos GIGA-B blokveida sūkņus uzstādiat uz pietiekami lielas pamatnes vai konsoles (Fig. 3).

Motora balsts nepieciešams, sākot no 18,5 kW motora jaudas. (Skat. Atmos GIGA-B uzstādīšanas piemērus).

Jābūt uzstādītam sūkņa korpusam un motoram. Šim nolūkam varat izmantot atbilstošu dokumentāciju no Wilo papildprogrammām.

Montējot motoru vertikālā stāvoklī, ir jāpieskrūvē sūkņa korpusa kāja un motora korpusa kāja. Tam jānotiek bez sprieguma.

Nevienmērīgums starp motora un sūkņa korpusa kājām ir jāizlīdzina, lai montāža būtu bez sprieguma.

**IEVĒRĪBAI**

Motora termināļa kārba nedrīkst būt pavērsta lejup. Nepieciešamības gadījumā motoru vai ievietojamo moduli var pagriezt, atskrūvējot sešstūra skrūves. Raugiet, lai noskrūvēšanas brīdī nesabojātu korpusa gredzenveida blīvējumu.

Uzstādīšanas piemēri Atmos GIGA-B:

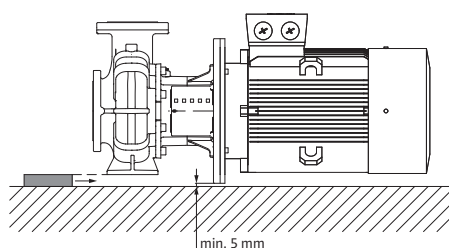

Sūkņa korpus atbalstīts

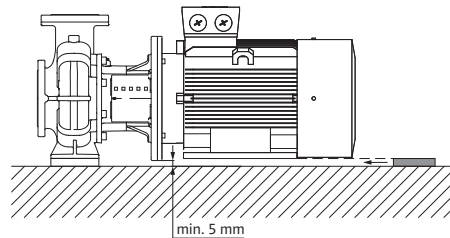

Motors atbalstīts

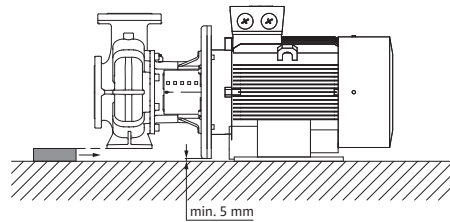

Sūkņa korpuss atbalstīts, motors nostiprināts pie pamata

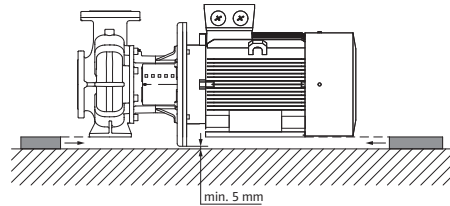

Sūkņa korpuss un motors atbalstīti



IEVĒRĪBAI

Sūknējot no atklāta rezervuāra (piem., dzesēšanas tornis), pastāvīgi jānodrošina pietiekams šķidruma līmenis virs sūkņa sūkšanas īscaurules. Tas novērš sūkņa darbošanos bez ūdens. Jānodrošina minimālais pieplūdes spiediens.



IEVĒRĪBAI

Izolējamām iekārtām drīkst izolēt tikai sūkņa korpusu. Starpkorpusu un motoru nedrīkst izolēt.

Pamata skrūšsavienojuma piemērs

- Novietojot uz pamatiem, visu agregātu nolīmeņot ar līmeņrādi (pie vārpstas/spiediena īscaurules).
- Paplāksnes (B) vienmēr novietojiet pa kreisi un pa labi tiešā stiprinājuma materiāla (piem., tērauda skrūvju (A) tuvumā starp pamatnes plātni (E) un pamatu (D).
- Vienmērīgi un cieši pievelciet piestiprināšanas materiālu.
- Ja attālums ir $> 0,75$ m, atbalstiet pamatnes plātnes centru starp piestiprināšanas elementiem.

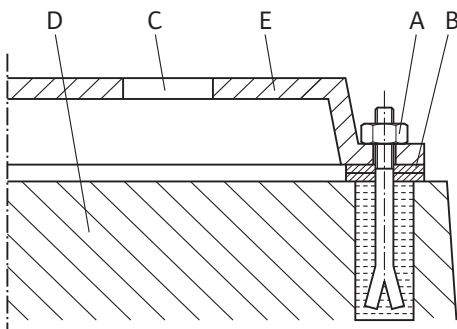

Fig. 8: Pamata skrūšsavienojuma piemērs

Cauruļvadu pieslēgšana

UZMANĪBU

Bojājumu risks neatbilstošas rīcības rezultātā!

Sūkni nedrīkst izmantot kā fiksētu cauruļvadu punktu.

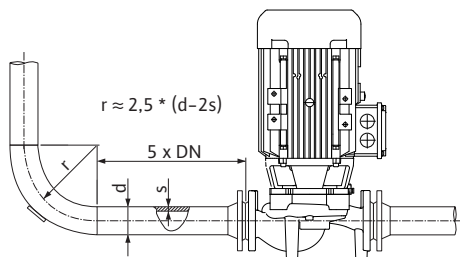

Fig. 9: Izlīdzināšanas posms pirms un pēc sūkņa

- Pieejamajai iekārtas NPSH vērtībai vienmēr jābūt lielākai par nepieciešamo sūkņa NPSH vērtību.
- Spēks un griezes moments (piem., vīšanas un termiskās izplešanās laikā), kas rodas no cauruļvadu sistēmas uz sūkņa atloku nedrīkst pārsniegt pieļaujamo spēku un griezes momentu.
- Uzstādi cauruļvadus un sūkni tā, lai uz tiem nedarbotos mehāniskais spriegums.
- Nostipriniet cauruļvadus tā, lai sūknis nenestu cauruļu svaru.
- Pārliecinieties, ka sūkšanas caurule ir tik īsa, cik vien iespējams. Sūkšanas cauruli izvietot līdz sūknim pastāvīgi kāpjoši, bet pie pieplūdes krītoši. To darot, jāizvairās, lai tajā nebūtu gaisa burbuļi.
- Ja sūkšanas caurulei nepieciešams netīrumu uztvērējs, brīvajam šķērsgriezumam jāatbilst 3–4 reizēm no cauruļvada šķērsgriezuma.
- Ja cauruļvadi ir īsi, to nominālajam diametram jābūt vismaz tikpat lielam kā sūkņa pieslēgumam. Garu cauruļvadu gadījumā nosakiet ekonomiskāko nominālo diametru.
- Lai izvairītos no augstāka spiediena zuduma, lietojiet adapterus ar lielākiem nominālajiem diametriem ar aptuveni 8° paplašinājuma leņķi.



IEVĒRĪBAI

Nepieļaujiet plūsmas kavitāciju!

- Pirms un pēc sūkņa uzstādi izlīdzināšanas posmu — taisnu cauruļvadu. Izlīdzināšanas posmam jābūt vismaz 5 reizes garākam par sūkņa atloka nominālo diametru.

Beigu pārbaude

- Pirms cauruļvadu uzstādīšanas noņemiet sūkņa sūkšanas un spiediena tīscaurules atloku pārsegus.

Atkārtoti pārbaudiet agregāta uzstādīšanu atbilstoši „Montāža” nodaļai.

- Nepieciešamības gadījumā pievelciet ciešāk pamatnes skrūves.
- Pārbaudiet, vai visi pieslēgumi ir pareizi un darbojas.
- Savienojuma elementu/vārpstu jāvar pagriezt ar rokām.

Gadījumā, ja savienojuma elementu/vārpstu nevar pagriezt:

- palaidiet vaļīgāk savienojuma elementu un atkārtoti pievelciet ar norādīto griezes momentu.

Ja šī darbība nelīdz, tad:

- Demontējiet motoru (skatīt nodaļu „Motora nomaiņa”).
- Notīriet motora centrējumu un atloku.
- Atkārtoti montējiet motoru.

8 Pieslēgšana elektrotīklam



BĪSTAMI

Elektriskās strāvas radīti draudi dzīvībai!

Ieteicams izmantot aizsardzību pret termisko pārslodzi!

Nepareiza rīcība ar elektrību saistīto darbu laikā izraisa nāvi elektriskās strāvas trieciena dēļ!

- Pieslēgšanu elektrotīklam drīkst veikt tikai kvalificēts elektriķis atbilstoši spēkā esošajiem normatīviem!
- Ievērojiet darba drošības instrukcijas!
- Pirms sākat darbus ar produktu, nodrošiniet, ka sūknis un piedziņa ir elektriski izolēti.
- Gādājiet, lai līdz darbu izpildes beigām neviens atkārtoti nevarētu ieslēgt strāvas padevi.
- Elektriskām iekārtām vienmēr jābūt iezemētām. Zemējumam jāatbilst piedziņai, spēkā esošajiem standartiem un noteikumiem. Izvēlieties piemērota lieluma zemējuma spaiļes un piestiprināšanas elementus.
- Ievērojiet piederumu uzstādīšanas un ekspluatācijas instrukcijā sniegto informāciju!



BĪSTAMI

Draudi dzīvībai, saskaroties ar spriegumu!

Pieskaroties strāvu vadošām daļām, iespējama nāve vai smagas traumas! Arī atslēgtā stāvoklī termināļa kārbā var pastāvēt augsts spriegums neizlādējušos kondensatoru dēļ. Tādēļ darbu ar termināļa kārbas moduli drīkst sākt tikai pēc 5 minūtēm!

- Pārtrauciet visu polu barošanas sprieguma apgādi un nodrošiniet pret nejaušu ieslēgšanos!
- Pārbaudiet, vai visi pieslēgumi (arī bezpotenciāla kontaktos) ir bez sprieguma!
- Nekad neievietojiet priekšmetus (piem., naglu, skrūvgriezi, stiepli) termināļa kārbas atverēs!
- Uzstādiat atpakaļ demontētās aizsargierīces (piem., termināļa kārbas pārsegu)!

UZMANĪBU

Materiālie zaudējumi nelietpratīga elektriskā pieslēguma dēļ! Nepietiekams elektrotīkla konstruktīvais izpildījums elektrotīkla pārslodzes rezultātā var izraisīt sistēmas atteici un pat kabeļu aizdegšanos!

- Veicot elektrotīkla konstruktīvā izpildījuma aprēķinu attiecībā uz izmantojamajiem kabeļu šķērsgriezumiem un aizsardzības elementiem, pievērst uzmanību tam, ka vairāku sūkņu darbības režīmā īslaicīgi var būt iespējama visu sūkņu vienlaicīga darbība.

Sagatavošana/norādes

- Pieslēgšana elektrotīklam jāveic, izmantojot fiksētu pieslēguma kabeli, kurš ir aprīkots ar spraudierīci vai visu polu slēdzi ar kontakta atveres platumu vismaz 3 mm (VDE 0730/1. daļa).
- Lai aizsargātu pret ūdens noplūdēm un spriegojuma atbrīvošanai no kabeļu skrūvsavienojuma, izmantojiet pieslēguma kabeli ar pietiekamu ārējo diametru un pietiekami pieskrūvējiet.
- Kabeli pie skrūvsavienojumiem jāsaliec cilpā, lai novadītu pilošo ūdeni. Pozicionējot kabeļu skrūvsavienojumu un atbilstoši izvietojot kabeļus, nodrošināt to, ka termināļa kārbā nevar nonākt pilošs ūdens. Neizmantojamiem kabeļu skrūvsavienojumiem jābūt noslēgtiem ar ražotāja nodrošinātajiem aizbāžņiem.
- Pieslēguma kabeļus novietojiet tā, lai tie neaizskar ne cauruļvadus, ne sūkni.
- Izmantojiet karstumizturīgu pieslēguma kabeli, ja šķidruma temperatūra pārsniedz 90 °C.
- Elektrotīkla pieslēguma strāvas veidam un spriegumam jāatbilst uz tehnisko datu plāksnītes norādītajiem parametriem.
- Elektrotīkla drošinātājs: atkarīgs no motora nominālās strāvas.
- Pieslēdzot ārēju frekvences pārveidotāju ņemiet vērā atbilstošo Uzstādīšanas un ekspluatācijas instrukciju! Ja nepieciešams, lielāku noplūdes strāvu dēļ izveidojiet papildus zemējumu.
- Motors jānodrošina pret pārslodzi, izmantojot motora aizsardzības slēdzi vai rezistora ieslēgšanas releju (piederums).

Standarta sūkņi pie ārējiem frekvences pārveidotājiem

Izmantojot standarta sūkņus pie ārējiem frekvences pārveidotājiem, ievērojiet šādus kritērijus attiecībā uz izolācijas sistēmu un gultņiem ar strāvas izolāciju:

400 V-tīkls

Motori, kurus Wilo izmanto sausā rotora sūkņiem, ir piemēroti darbam pie ārējiem frekvences pārveidotājiem.

Ir ļoti ieteicams uzstādīt un darbināt montāžu saskaņā ar IEC TS 60034-25: 2014. Sakarā ar strauji progresējošo attīstību frekvences pārveidotāju jomā, WIL0 SE negarantē, ka motoru pareizi darbosies, ja tiks izmantoti trešo pušu pārveidotāji.

500 V/690 V-tīkls

sērijveidā Wilo sausā rotora sūkņu izmantotie motoru nav paredzēti izmantošanai pie ārējiem frekvences pārveidotājiem ar 500 V/690 V.

Izmantošanai 500 V vai 690 V tīklos ir pieejami motori ar atbilstošu tinumu un pastiprinātu izolācijas sistēmu. Veicot pasūtījumu, to norādiet īpaši. Kopējai montāžai jāatbilst IEC TS 60034-25:2014 standartam.

Gultņi ar strāvas izolāciju

Sakarā ar arvien ātrākiem frekvences pārveidotāja pārslēgšanās procesiem var notikt sprieguma kritumi caur motora gultni jau motoriem ar zemāku jaudu. Priekšlaicīgas gultņu strāvas atteices gadījumā izmantojiet strāvu izolējošus gultņus!

Pievienojot frekvences pārveidotāju motoram, vienmēr ņemiet vērā šādas norādes:

- Frekvences pārveidotāja ražotāja montāžas norādījumus.
- Pieauguma laiki un maksimālie spriegumi, atkarībā no kabeļa garuma, norādīti atbilstošajās frekvences pārveidotāja uzstādīšanas un ekspluatācijas instrukcijās.
- Izmantojiet piemērotu kabeli ar pietiekamu šķērssgriezumu (maks. 5 % sprieguma zudums).
- Pieslēdziet pareizu ekranizāciju saskaņā ar frekvences pārveidotāja ražotāja ieteikumiem.
- Datu pārraides vadus (piem., PTC noteikšanu) novietojiet atsevišķi no strāvas vada.
- Ja nepieciešams, konsultējoties ar frekvences pārveidotāja ražotāju, iespējams izmantot sinusoidālo filtru (LC).



IEVĒRĪBAI

Strāvas pieslēguma shēma atrodas termināļa kārbas pārsegā.

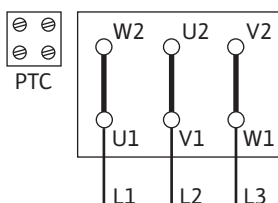

Fig. 10: Y-Δ palaišana

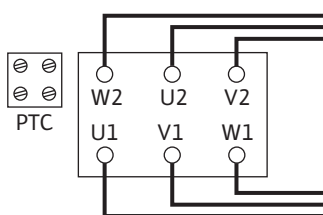

Fig. 11: Δ pārslēgšana

Motora aizsardzības slēdža iestatīšana

- Motora nominālās strāvas iestatīšana atbilstoši uz motora tipa plāksnītes minētajiem datiem.

Y-Δ palaišana: Ja motora aizsardzības slēdzis pieslēgts pie pievada uz Y-Δ aizsargierīces kombināciju, iestatīšana jāveic kā tiešās palaišanas gadījumā.

Ja motora aizsardzības slēdzis pieslēgts pie motora vada atzara (U1/V1/W1 vai U2/V2/W2), motora aizsardzības slēdzim jāiestata vērtība 0,58 x motora nominālā strāva.

- Rezistora sensorus pieslēgt pie rezistora ieslēgšanas releja.

UZMANĪBU

Materiālo zaudējumu risks!

Pie rezistora sensoru spailēm drīkst pieslēgt maks. 7,5 V DC spriegumu. Lielāks spriegums sabojā rezistora sensorus.

- Elektrotīkla pieslēgums atkarīgs no motora jaudas P2, tīkla sprieguma un ieslēgšanas veida. Nepieciešamos tiltslēgu slēgumus termināļa kārbā skatiet tabulā tālāk, kā arī Fig. 10, un Fig. 11.

Ieslēgšanas veids	Tīkla spriegums 3~ 400 V
Y-Δ- palaišana (standarts)	Noņemiet tiltslēgumus (Fig. 10).
Palaišana ar lēno palaidēju	Δ slēgums (Fig. 11)

Tab. 8: Spaiļu izvietošana

- Pieslēdzot automātiskas darbības vadības ierīces, ņemt vērā atbilstošo uzstādīšanas un ekspluatācijas instrukciju.
- Trīsfāžu motoriem ar Y-Δ maiņstrāvu pārslēgšanos jānosaka, ka pārslēgšanās punkti starp zvaigzni un trīsstūri seko viens otram ļoti ātri. **Ilgāki pārslēgšanās laiki var radīt sūkņa bojājumus.** Ieteikums laika iestatīšanai, ja tiek izmantota Y-Δ ieslēgšana:

Motora jauda	Iestatāmais laiks
> 30 kW	< 5 sekundes

UZMANĪBU

Arī īslaicīga darbošanās bez ūdens bojā gala blīvējumu!

Griešanās virziena pārbaudi veiciet pēc tam, kad iekārta ir uzpildīta!



IEVĒRĪBAI

Lai ierobežotu palaides strāvu un izvairītos no pārstrāvas aizsargierīces atteices, iesakām izmantot lēnās palaides ierīces.

8.1 Dīkstāves apsilde

Dīkstāves apsildi ieteicams izmantot motoriem, kas noteiktu klimata apstākļu dēļ pakļauti kondensāta apdraudējumam. Piemēram, stāvošiem motoriem, kas atrodas mitrā vidē vai motoriem, kas pakļauti straujām temperatūras svārstībām. Motoru versijas ar rūpnīcā uzstādītu dīkstāves apsildi iespējams pasūtīt kā papildaprīkojumu. Dīkstāves apsilde ir paredzēta motora tinumu aizsardzībai pret kondensātu, kas var rasties motora iekšpusē.

- Dīkstāves apsildi pievieno termināļa kārbas spailēm HE/HE (pieslēguma spriegums: 1~230 V/50 Hz).

UZMANĪBU

Bojājumu risks neatbilstošas rīcības rezultātā!

Dīkstāves apsildi nedrīkst ieslēgt motora darbības laikā.

9 Eksploatācijas uzsākšana

- Ar elektrību saistītie darbi: Elektriskie darbi ir jāveic kvalificētam elektriķim.
- Montāžas/demontāžas darbi: Speciālistam jābūt apmācītam apieties ar nepieciešamajiem rīkiem un vajadzīgajiem nostiprināšanas materiāliem.
- Darbināšana ir jāveic personām, kuras ir apmācītas par visas iekārtas darbības principu.



BĪSTAMI

Trūkstošu aizsardzības ierīču izraisīti draudi dzīvībai!

Ja termināļa kārbai nav instalētas aizsardzības ierīces vai savienojuma elementa/motora zonā, elektriskās strāvas trieciens vai rotējošo daļu aizskaršana var radīt dzīvībai bīstamus savainojumus.

- Pirms eksploatācijas uzsākšanas vispirms no jauna jāuzstāda demontētās aizsardzības ierīces, piem., termināļa kārbas pārsegs vai savienojuma elementa pārsegis!
- Pirms eksploatācijas uzsākšanas pilnvarotam speciālistam jāpārbauda sūkņa un motora funkcionēšana!



BRĪDINĀJUMS

Savainošanās risks, ko rada strauji izplūstošs šķidrums un atvienojušās detaļas!

Neatbilstoša sūkņa/iekārtas montāža eksploatācijas uzsākšanas brīdī var izraisīt smagas traumas!

- Visus darbus veiciet ļoti rūpīgi!
- Eksploatācijas uzsākšanas laikā atrodieties drošā attālumā!
- Veicot jebkādus darbus, jālieto aizsargapģērbs, aizsargcimdi un aizsargbrilles.



IEVĒRĪBAI

Sūkņa nodošanu eksploatācijā iesakām uzticēt Wilo klientu servisam.

Sagatavošana

Pirms eksploatācijas uzsākšana jānomēra sūkņa apkārtējā gaisa temperatūra.

9.1 Pirmā lietošanas sākšana

- Pārbaudiet, vai vārpsta rotē bez aizķeršanās. Gadījumā, ja darba rats ir bloķēts vai saskaras ar korpusu, palaidiet valfīgāk savienojuma skrūves un pēc tam atkal pievelciet, ņemot vērā norādīto griezes momentu. (Skat. Skrūvju pievilkšanas momentu tabulu).
- Iekārtas uzpildi un atgaisošanu veiciet tehniski pareizā veidā.

UZMANĪBU

Darbošanās bez ūdens bojā gala blīvējumu! Iespējamās noplūdes.

- Nepieļaujiet sūkņa darbošanos bez ūdens.



BRĪDINĀJUMS

Pieskaroties sūknim/iekārtai, iespējams apdegumu vai piesalšanas risks.

Atkarībā no sūkņa un iekārtas ekspluatācijas stāvokļa (sūkņejamā šķidrums temperatūra) viss sūknis var būt ļoti karsts vai auksts.

- Nepieskarieties sūknim tā darbības laikā!
- Ļaujiet iekārtai un sūknim atdzist līdz istabas temperatūrai!
- Veicot jebkādus darbus, jālieto aizsargapģērbs, aizsargcimdi un aizsargbrilles.



BĪSTAMI

Savainojumu un materiālo zaudējumu risks ļoti karsta vai ļoti auksta zem spiediena esoša šķidrums dēļ!

Atkarībā no sūkņejamā šķidrums temperatūras, kad atgaisošanas skrūve tiek pilnīgi atvērta, šķidrā vai tvaika veidā var izplūst vai **ļoti karsts** vai **ļoti auksts** šķidrums. Atkarībā no iekārtas spiediena sūkņejamais šķidrums var izšākties ar lielu spiedienu.

- Atveriet atgaisošanas mehānismu ļoti uzmanīgi.

Veiciet pareizu iekārtas uzpildi un atgaisošanu.

1. Šim nolūkam atskrūvējiet atgaisošanas vārstus un atgaisojiet sūkni.
2. Pēc atgaisošanas vārstus atkal pievelciet, lai nevarētu izplūst ūdens.



IEVĒRĪBAI

- Vienmēr ievērojiet minimālo pieplūdes spiedienu!

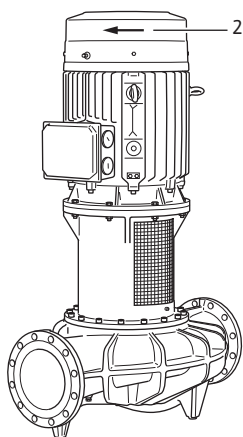

Fig. 12: Pārbaudiet griešanās virzienu

9.3 Ieslēgšana

- Lai novērstu kavitācijas trokšņus un bojājumus, pie sūkņa sūkšanas īscaurules jānodrošina minimālais pieplūdes spiediens. Šis minimālais pieplūdes spiediens atkarīgs no sūkņa ekspluatācijas situācijas un darbības punkta. Atbilstoši tam jānosaka minimālais pieplūdes spiediens.
- Svarīgākie minimālā pieplūdes spiediena noteikšanas parametri ir sūkņa NPSH vērtība tā darbības punktā un šķidrums tvaika spiediens. NPSH vērtību var noskaidrot attiecīgā sūkņa tipa tehniskajā dokumentācijā.

1. Īslaicīgi ieslēdzot, pārbaudiet, vai sūkņa griešanās virziens sakrīt ar uz ventilatora pārsega redzamās bultiņas norādīto virzienu. Nepareiza griešanās virziena gadījumā rīkojieties šādi:
 - Tiešā palaide: Apmainiet vietām motora spaiļu bloka divas fāzes (piem., L1 pret L2).
 - Y-Δ palaide: Apmainiet vietām motora spaiļu bloka divu tinumu sākumu un beigas (piem., V1 pret V2 un W1 pret W2).

- Ieslēdziet agregātu tikai tad, kad no spiediena puses aizvēršanas mehānisms ir noslēgts! Pēc pilna apgriezienu skaita sasniegšanas lēnām atvērt un noregulēt aizvēršanas mehānismu darbības punktā.

Agregātam jādarbojas vienmērīgi un bez vibrācijām.

Gala blīvējums nodrošina blīvējumu bez noplūdes, kam nav nepieciešama papildu

iestatīšana. Tomēr var sākties neliela noplūde pēc tam, kad sasniegta blīvējuma pieplūdes fāze.



BĪSTAMI

Trūkstošu aizsardzības ierīču izraisīti draudi dzīvībai!

Ja termināļa kārbai nav instalētas aizsardzības ierīces vai savienojuma elementa/motora zonā, elektriskās strāvas trieciens vai rotējošo daļu aizskaršana var radīt dzīvībai bīstamus savainojumus.

- Tūlīt pēc visu darbu beigšanas no jauna jāpierīko vai jāpieslēdz visas paredzētās drošības un aizsargierīces!

9.4 Izslēgšana

- Aizveriet aizvēršanas mehānismu spiediena caurulē.



IEVĒRĪBAI

Ja spiediena caurulē uzstādīts pretvārsts un pastāv pretspiediens, aizvēršanas mehānisms var palikt atvērts.

UZMANĪBU

Bojājumu risks neatbilstošas rīcības rezultātā!

Izslēdzot sūkni, aizvēršanas mehānisms pieplūdes caurulē nedrīkst palikt noslēgts.

- Izslēdziet motoru un ļaujiet tam pilnībā apstāties. Pārliecinieties, ka izplūde ir vienmērīga.
- Ja nepieciešama ilgāka dīkstāve, aizveriet aizvēršanas mehānismu pieplūdes cauruļvadā.
- Ja nepieciešama ilgāka dīkstāve un/vai uzglabāšana, iztukšojiet sūkni un nodrošiniet to pret aizsalšanu.
- Novietojot sūkni uzglabāšanai, tam ir jābūt sausam un bez putekļiem.

9.5 Darbība



IEVĒRĪBAI

Sūknim jādarbojas vienmērīgi un bez vibrācijām, kā arī to nedrīkst izmantot tādos apstākļos, kas nav aprakstīti katalogā/tehnisko datu lapā.



BĪSTAMI

Trūkstošu aizsardzības ierīču izraisīti draudi dzīvībai!

Ja termināļa kārbai nav instalētas aizsardzības ierīces vai savienojuma elementa/motora zonā, elektriskās strāvas trieciens vai rotējošo daļu aizskaršana var radīt dzīvībai bīstamus savainojumus.

- Tūlīt pēc visu darbu beigšanas no jauna jāpierīko vai jāpieslēdz visas paredzētās drošības un aizsargierīces!



BRĪDINĀJUMS

Pieskaroties sūknim/iekārtai, iespējams apdegumu vai piesalšanas risks.

Atkarībā no sūkņa un iekārtas ekspluatācijas stāvokļa (sūknējamā šķidrums temperatūra) viss sūknis var būt ļoti karsts vai auksts.

- Nepieskarieties sūknim tā darbības laikā!
- Ļaujiet iekārtai un sūknim atdzist līdz istabas temperatūrai!
- Veicot jebkādus darbus, jālieto aizsargapģērbs, aizsargcimdi un aizsargbrilles.

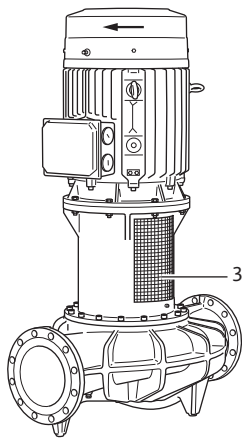

Fig. 13: Uzstādīta sajūga aizsardzības plāksne

10 Apkope

Sūkņa ieslēgšanu un izslēgšanu var veikt dažādos veidos. Tas ir atkarīgs no dažādiem darbības apstākļiem un montāžas automatizācijas pakāpes. Ievērojiet turpmākās norādes:

Apturēšana:

- Izvairieties no sūkņa atgaitas.
- Nedarbināt pārāk ilgi ar mazu sūknēšanas plūsmu.

Uzsākšana:

- Nodrošiniet, lai sūknis ir pilnībā uzpildīts.
- Nedarbināt pārāk ilgi ar mazu sūknēšanas plūsmu.
- Lielākiem sūkņiem jānodrošina minimālā sūknēšanas plūsmu, lai nodrošinātu vienmērīgu darbību bez traucējumiem.
- Darbība pret slēgtu aizvēršanas mehānismu var izraisīt pārkaršanu rotora kamerā un bojājumus vārpstas blīvījumā.
- Nodrošiniet nepārtrauktu plūsmu uz sūkni, izmantojot pietiekami lielu NPSH vērtību.
- Izvairieties no tā, ka pārāk zems pretspiediens rada motora pārslodzi.
- Lai izvairītos no augstas temperatūras motorā un pārmērīgas sūkņa, savienojuma elementa, motora, blīvējuma un gultņu noslodzes, vienā stundā nevajadzētu pieļaut vairāk kā 10 ieslēgšanas reizes.

- Apkopes darbības: speciālistam jāprot apieties ar izmantotajiem darbības līdzekļiem un tos utilizēt.
- Ar elektrību saistītie darbi: Elektriskie darbi ir jāveic kvalificētam elektriķim.
- Montāžas/demontāžas darbi: Speciālistam jābūt apmācītam apieties ar nepieciešamajiem rīkiem un vajadzīgajiem nostiprināšanas materiāliem.

Sūkņa apkopi un pārbaudi iesakām uzticēt Wilo klientu servisam.



BĪSTAMI

Elektriskās strāvas radīti draudi dzīvībai!

Nepareiza rīcība ar elektrību saistīto darbu laikā izraisa nāvi elektriskās strāvas trieciena dēļ!

- Ar elektroierīcēm saistītos darbus lieciet veikt tikai kvalificētam elektriķim.
- Pirms jebkuru darbu veikšanas atvienojiet agregātu no sprieguma padeves un nodrošiniet pret atkārtotu ieslēgšanu.
- Sūkņa pieslēguma kabeļa bojājumus lieciet novērst tikai kvalificētam elektriķim.
- Ievērot sūkņa, līmeņa regulēšanas ierīces un citu piederumu uzstādīšanas un ekspluatācijas instrukcijas.
- Nekad nebakstiet vai neievietojiet motora atverēs jebkādas priekšmetus.
- Pēc darbu pabeigšanas uzstādiet atpakaļ demontētās aizsargierīces, piemēram, termināļa kārbas pārsegu vai savienojuma elementa pārsegu.



BĪSTAMI

Krītošu daļu radīti draudi dzīvībai!

Pats sūknis un sūkņa daļas var veidot ļoti lielu pašmasu. Lejup krītošas daļas var radīt nopietnus draudus — iegriezumu, saspiedumu, sitienu vai triecienus traumas, kas var būt pat nāvējošas.

- Vienmēr jāizmanto atbilstoši kravas pacelšanas līdzekļi un sūkņa daļas jānodrošina pret iespējamu nokrišanu.
- Nekad neuzturēties zem kustīgām kravām.
- Uzglabājot un transportējot, kā arī pirms visiem uzstādīšanas un montāžas darbiem, nodrošināt sūkņa stabilu pozīciju vai drošu stāvokli.

**BĪSTAMI****Aizsviestu instrumentu izraisīti draudi dzīvībai!**

Motora vārpstas apkopes darbu laikā izmantotie instrumenti, saskaroties ar rotējošām detaļām, var tikt aizsviesti pa gaisu. Var rasties nāvējošas traumas!

- Pirms sūkņa ekspluatācijas uzsākšanas paņemt no tā visus apkopes darbu laikā izmantotos instrumentus!

**BRĪDINĀJUMS****Pieskaroties sūknim/iekārtai, iespējams apdegumu vai piesaļšanas risks.**

Atkarībā no sūkņa un iekārtas ekspluatācijas stāvokļa (sūknējamā šķidruma temperatūra) viss sūknis var būt ļoti karsts vai auksts.

- Nepieskarieties sūknim tā darbības laikā!
- Ļaujiet iekārtai un sūknim atdzist līdz istabas temperatūrai!
- Veicot jebkādus darbus, jālieto aizsargapģērbs, aizsargcimdi un aizsargbrilles.

10.1 Gaisa pievade

Ar regulāriem pārtraukumiem jāveic gaisa pievades pārbaude motora korpusā. Piesārņojums ietekmē motora dzesēšanu. Ja nepieciešams, novērsiet piesārņojumu un atjaunojiet neierobežotu gaisa pievadi.

10.2 Apkopes darbi**BĪSTAMI****Krītošu detaļu izraisīti draudi dzīvībai!**

Krītot sūknis vai atsevišķas tā detaļas var nodarīt dzīvībai bīstamus miesas bojājumus!

- Nodrošiniet sūkņa daļas montāžas laikā pret nokrišanu ar piemērotām kravas pārvietošanas pierīcēm.

**BĪSTAMI****Draudi dzīvībai, gūstot strāvas triecienu!**

Pārbaudīt, vai iekārtā nav sprieguma, un nosegt vai norobežot blakus esošās, zem sprieguma esošās detaļas.

10.2.1 Gala blīvējuma nomaīņa

Pieistrādes laikā var rasties minimālas pilienvēda noplūdes. Arī sūkņa normālas darbības laikā viegla atsevišķu pielienu nopilēšana ir parasta.

Regulāri veiciet sūkņa vizuālo pārbaudi. Ja noplūde ir redzama veiciet blīvējuma nomaīņu. Wilo piedāvā remonta komplektu, kurā iekļautas nomaīņai nepieciešamās detaļas.

Demontāža: Fig. I ... XI

**BRĪDINĀJUMS****Applaucēšanās risks!**

Augstu šķidruma temperatūru un sistēmas spiedienu gadījumā sūknim vispirms jāļauj atdzist un iekārta jāatbrīvo no spiediena.

1. Atslēdziet iekārtu no sprieguma un nodrošiniet pret neatļautu ieslēgšanu.
2. Pārbaudīt, vai iekārtā nav sprieguma.
3. Veikt darba vietas iezemēšanu un īsslēgšanu.
4. Aizvērt pirms un aiz sūkņa uzstādītos aizvēršanas mehānismus.
5. Noņemiet elektrotīkla pieslēguma spaiļes.

6. Atveriet atgaisošanas vārstu un izlaidiet saspiesto gaisu no sūkņa (Fig. XXIX/XXX/XXXII, 1.31. poz.).



IEVĒRĪBAI

Veicot visas turpmākās darbības, ievērojiet katram vītnes veidam noteiktos pievilksanas griezes momentus (tabula „Pievilksanas griezes momenti”)!

7. Demontējiet sajūga aizsardzības plāksni (Fig. I, 1. poz.) ar atbilstošu instrumentu (piem., skrūvgriezi).
8. Pagrieziet savienojuma elementu/vārpstu tā, lai četras skrūves ar iekšējo seškanti (pagriešanās novēršanas stiprinājums; Fig. II, 1. poz.) saskaras ar pārsega urbumiem.
9. Skrūves ar iekšējo seškanti (bloķēšanas tapas) izskrūvējiet vienu pēc otras tik tālu, līdz to galva atrodas līdz pusei pārsegā (Fig. II vai Fig. III, atkarībā no sūkņa veida).
10. Izskrūvējiet visas četras pārsega skrūves (Fig. IV).
11. Divas pārsega skrūves līdz galam ieskrūvējiet izspiešanas urbumos, lai pārsegu varētu izspiest no tā pozīcijas (Fig. IV/V).
12. Izskrūvējiet vienu savienojuma elementa skrūvi un pilnībā ieskrūvējiet to vienā montāžas urbumā (Fig. VI, 1. poz.). Tādā veidā savienojuma elementa puse tiks nofiksēta caur turēšanas plāksni (Fig. VI, 3. poz.) pie rotora vārpstas.
13. Izskrūvējiet atlikušās savienojuma elementa skrūves un noņemiet vaļīgo savienojuma elementa pusi. Nepieciešamības gadījumā izmantojiet paredzētos izspiešanas urbumus (Fig. VI, 4. poz.). Tagad turēšanas plāksne tur rotora vārpstas augšdaļu (Fig. VII, 1. poz.).
14. Izskrūvējiet sešstūru skrūvi (Fig. VII, 2. poz.) no motora vārpstas, lai varētu nolaist zemāk turēšanas plāksni (Fig. VII, 1. poz.) un darba ratu/rotora vārpstu (Fig. VII, 3. poz.). Ja darba rats ir pilnībā nolaists (Fig. VIII, pēc aptuveni 5 mm), pilnībā izņemiet sešstūru skrūvei un turēšanas plāksni.
15. Izskrūvējiet savienojuma skrūvi no montāžas urbuma un izņemiet atlikušās savienojuma elementa puses (Fig. IX). Nepieciešamības gadījumā izmantojiet paredzētos izspiešanas urbumus.
16. Izskrūvējiet centrālo skrūvi (Fig. X, 2. poz.) no rotora vārpstas un izņemiet ar turēšanas plāksni (Fig. X, 3. poz.).
17. Izvelciet un izņemiet abus ierievjus (Fig. X, 1. poz.) no rotora vārpstas.
18. Uzmanīgi izvelciet un izskrūvējiet gala blīvējumu (Fig. XI) no rotora vārpstas.

Montāža: Fig. XII ... XXIII



IEVĒRĪBAI

Rūpīgi iztīrīt rotora vārpstas un starpkorpasa salāgotās/balsta vietas. Ja vārpsta bojāta, tā ir jānomaina. Vienmēr izmantojiet jaunas skrūves pagriešanās novēršanas stiprinājumam. Nomainiet blīvredzenus pārsega rievā un vārsta apvalka rievā pret jauniem.

1. Abos pārsega izspiešanas urbumos pilnībā ieskrūvējiet pārsega skrūvi (Fig. XII, 1. poz.).
2. Pārlicinieties, ka skrūves ar iekšējo seškanti (bloķēšanas tapas) atrodas līdz pusei pārsegā (Fig. XII).
3. Ievietojiet gala blīvējumu rotora vārpstā tā, lai četri urbumi pārsega skrūvēm saskartos ar vītņēm (Fig. XIII). Uzmanību: Gadījumā, ja bloķēšanas tapu urbumi neatrodas 90° leņķī viens pret otru, uzmaniet montāžas stāvokli. Urbumiem jānorāda uz starpkorpasa logu, lai veicinātu vītņstieņu pieejamību (Fig. II vai Fig. III, atkarībā no sūkņa veida). Uzbīdīet gala blīvējumu, līdz izspiešanas skrūves atrodas uz korpusa. Kā smērvielu var izmantot standarta trauku mazgājamo līdzekli.
4. Pārbaudiet, vai ierievji atrodas pareizā pozīcijā motora vārpstā.
5. Uzbīdīet motora vārpstas turēšanas plāksni un nofiksējiet to ar centrālo skrūvi (Fig. XIV). Pārlicinieties, ka motora vārpstas turēšanas plāksne ar pilnībā ieskrūvētu

centrālo skrūvi cieši atrodas savā pozīcijā vismaz 12 mm motora vārpstas vītņē. Ja nepieciešams, izmantojiet komplektācijā iekļauto paplāksni.

6. Izskrūvējot centrālo skrūvi, nolaidiet motora vārpstas turēšanas plāksni par aptuveni 5 mm zemāk (Fig. XIV).
7. Ievietojiet pirmo ierīvi (Fig. XV, 1. poz.) rotora vārpstā, novietojiet rotora vārpstas turēšanas plāksni (Fig. XV, 2. poz.) un **ar rokām** cieši ieskrūvējiet sešstūru skrūvi (Fig. XV, 3. poz.).
8. Pagrieziet motora vārpstu tā, lai motora vārpstas ierīvis saskartos ar rotora vārpstas ierīvi.
9. Pievienojiet pirmo savienojuma elementa pusi abiem ierīviem un turēšanas plāksnei (Fig. XVI).
10. Noregulējiet vītnes urbumu rotora vārpstas turēšanas plāksnē uz savienojuma elementa montāžas urbuma.
11. Ievietojiet un līdz pusei ieskrūvējiet vienu no savienojuma elementa skrūvēm montāžas urbumā (Fig. XVII).



IEVĒRĪBAI

Veicot visas turpmākās darbības, ievērojiet katram vītnes veidam noteiktos pievilkšanas griezes momentus (tabula „Pievilkšanas griezes momenti”)!

12. Pievelciet rotora vārpstas centrālo skrūvi ar atbilstošu griezes momentu. Lai to nodrošinātu, izmantojiet frekvenču atslēgu.
13. Pievelciet montāžas skrūvi (Fig. XVII).
14. Pievelciet motora vārpstas centrālo skrūvi ar atbilstošu griezes momentu (Fig. XVIII, 1. poz.). Lai to nodrošinātu, izmantojiet frekvenču atslēgu.
15. Ievietojiet otru ierīvi (Fig. XIX, 2. poz.) rotora vārpstā.
16. Pievienojiet otru savienojuma elementa pusi (Fig. XIX, 1. poz.).
17. Vienmērīgi ieskrūvējiet esošās savienojuma elementa skrūves kā pēdējo savienojuma elementa skrūvi no montāžas urbuma (Fig. XX).
18. Izskrūvējiet abas gala blīvējuma izspiešanas skrūves no pārsega (Fig. XXI).
19. Piesardzīgi iestumiet gala blīvējumu tā pozīcijā. Raugiet, lai gala blīvējums nesagrieztos un netiktu bojāts (Fig. XXI).
20. Ieskrūvējiet visas četras pārsega skrūves (Fig. XXII, 1. poz.) un pievelciet ar atbilstošu griezes momentu.
21. Pilnībā ieskrūvējiet un cieši pievelciet četras skrūves ar iekšējo seškanti (bloķēšanas tapas, Fig. XXII, 2. poz.) vienu pēc otras.
22. Montējiet sajūga aizsardzības plāksnes (Fig. XXIII).
23. Pievienojiet motora kabeli spailēm.

10.2.2 Motora nomaiņa

Pastiprināti trokšņi gultņos un netipiska vibrācija liecina par gultņu nolietojumu. Tad jānomaina vai nu gultņi, vai motors. Piedziņas nomaiņu drīkst veikt tikai Wilo klientu serviss!

Demontāža: Fig. XXIV ... XXVII



BRĪDINĀJUMS

Applaucēšanās risks!

Augstu šķidrums temperatūru un sistēmas spiedienu gadījumā sūknim vispirms jāļauj atdzist un iekārta jāatbrīvo no spiediena.



BRĪDINĀJUMS

Miesas bojājumi!

Nepareizas motora demontāžas rezultātā pastāv iespēja gūt miesas bojājumus.

- Pirms motora demontāžas pārliecinieties, ka smaguma centrs neatrodas virs nostiprināšanas punkta.
- Transportēšanas laikā pasargājiet motoru pret apgāšanos.
- Vienmēr izmantojiet atbilstošus kravas pacelšanas līdzekļus un nodrošiniet daļas pret iespējamu nokrišanu.
- Nekad neatrodieties zem iekārtām kravām.

1. Iekārta jāatslēdz no sprieguma un jānodrošina pret nejaušu ieslēgšanos.
2. Pārbaudīt, vai iekārtā nav sprieguma.
3. Veikt darba vietas iezemēšanu un īsslēgšanu.
4. Aizvērt pirms un aiz sūkņa uzstādītos aizvēršanas mehānismus.
5. Atveriet atgaisošanas vārstu un izlaidiet saspiesto gaisu no sūkņa (Fig. XXIX/XXX/XXXII, 1.31. poz.).
6. Atvienot motora pieslēguma vadus.
7. Demontējiet sajūga aizsardzības plāksni (Fig. I, 1. poz.) ar atbilstošu instrumentu (piem., skrūvgriezi).
8. Izspiediet gala blīvējumu no tā pozīcijas un demontējiet savienojuma elementu (skatiet sadaļu „Demontāža” nodaļā „Gala blīvējuma nomainīšana” un Fig. I ... VIII).
9. Atskrūvējiet motora atlokā izvietotās motora fiksācijas skrūves (Fig. XXV, 1. poz.) un ar piemērotu pacelšanas mehānismu piedziņu noceliet to no sūkņa (Fig. XXVII).
10. Ar piemērotu pacelšanas mehānismu piemontēt motoru un saskrūvēt starpkorpusa un motora savienojuma vietu (Fig. XXVIII).



IEVĒRĪBAI

Veicot visas turpmākās darbības, ievērojiet katram vītnes veidam noteiktos pievilšanas griezes momentus (tabula „Pievilšanas griezes momenti”)!

11. Pārbaudiet savienojuma elementa un vārpstas salāgotās virsmas; ja nepieciešams, notīriet.
12. Uzstādiet savienojuma elementu un nostipriniet gala blīvējumu (skatiet sadaļu „Montāža” . nodaļā „Gala blīvējuma nomainīšana” un Fig. XII ... XXI).
13. Montējiet sajūga aizsardzības plāksnes (Fig. XXIII).
14. Pievienojiet motora kabeli spailēm.

Skrūves vienmēr pievilkt šķērsām.

Skrūvsavienojums		Pievilšanas griezes moments
Vieta	Lielums/izturības klase	Nm ±10 %
Darba rats — Vārpsta ¹⁾	M20	A2-70
Darba rats — Vārpsta ¹⁾	M18	
Darba rats — Vārpsta ¹⁾	M24	
		100
		145
		350

Skrūšsavienojums		Lielums/izturības klase	Pievilšanas griezes moments Nm ±10 %
Vieta			
Sūkņa korpuss — Starpkorpuss	M16	8.8	100
Sūkņa korpuss — Starpkorpuss	M20		170
Starpkorpuss — Motors	M16		100
Starpkorpuss — Motors	M20		170
Savienojuma elements ²⁾	M10	10.9	60
Savienojuma elements ²⁾	M12		100
Savienojuma elements ²⁾	M14		170
Savienojuma elements ²⁾	M16		230
Gala blīvējums — Vārpsta ³⁾	M6	8.8	7
Gala blīvējums — Starpkorpuss	M8		25
Gala blīvējums — Starpkorpuss	M10		35
Gala blīvējums — Starpkorpuss	M10		35
Turēšanas plāksne — Rotora vārpsta	M16		60
Turēšanas plāksne — Motora vārpsta	M20		60
Pamatnes plātne — Sūkņa korpuss	M6		10
	M8		25
Pamatnes plātne — Sūkņa kāja	M10		35
	M12		60
Pamatnes plātne — Motors	M16		100
	M20		170
Pamatnes bloks — Sūkņa korpuss	M24		350
Pamatnes bloks — Sūkņa kāja			
Pamatnes bloks — Motors			

Skrūvsavienojums		Pievilkšanas griezes moments
Vieta	Lielums/izturības klase	Nm ±10 %

Montāžas norādes:

- ¹⁾ Ieeļļojiet vītnes ar Molykote® P37 vai līdzīgu smērvielu.
- ²⁾ Skrūves vienmērīgi pievelciet, abās pusēs ieturiet vienlīdz lielu atstarpi.
- ³⁾ Ieskrūvējiet un cieši pievelciet katru skrūvi atsevišķi.

Tab. 9: Pievilkšanas griezes momenti

11 Darbības traucējumi, cēloņi un to novēršana



BRĪDINĀJUMS

Traucējumu novēršanu uzticiet tikai kvalificētam personālam! Ievērojiet visus drošības norādījumus!

Ja traucējumu neizdodas novērst, vērsieties specializētā darbnīcā vai tuvākajā Wilo klientu servisa centrā vai pārstāvniecībā.

Traucējumi	Cēloņi	Novēršana
Sūknis neieslēdzas vai izslēdzas.	Sūknis ir bloķēts.	Atslēdziet motoru no sprieguma. Novērsiet bloķējuma cēloni. Ja motors ir bloķēts: Salabojiet/nomainiet motoru/spraudņu komplektu.
	Nepareizi uzstādīts gala blīvējums.	Demontējiet gala blīvējumu, nomainiet bojātās daļas, montējiet gala blīvējumu atbilstoši instrukcijai.
	Vaļīga kabeļu spaile.	Pārbaudiet visus kabeļu savienojumus.
	Bojāts elektrības drošinātājs.	Pārbaudīt drošinātājus, nomainīt bojātos drošinātājus.
	Motors ir bojāts.	Uzticiet motora pārbaudi un iespējamo remontdarbu veikšanu Wilo klientu servisam vai specializētam uzņēmumam.
	Nostrādājis motora aizsardzības slēdzis.	Veikt sūkņa spiediena puses pielāgošanu nominālai sūkņēšanas plūsmai (skatiet tipa tehnisko datu plāksnīti).
	Motora aizsardzības slēdzis iestatīts nepareizi	Iestatiet motora aizsardzības slēdzi atbilstoši uz nominālās strāvas vērtībai (skatiet tipa tehnisko datu plāksnīti).
	Motora aizsardzības slēdža darbību ietekmē pārāk augsta apkārtējā gaisa temperatūra	Motora aizsardzības slēdzi uzstādīt citur vai apriņķot ar siltumizolāciju.
Nostrādājis rezistora ieslēgšanas relejs.	Pārbaudiet vai motors un ventilatora pārsegs nav netīri un, ja nepieciešams, veiciet tīrīšanu. Pārbaudiet apkārtējā gaisa temperatūru un, ja nepieciešams, ieslēdzot ventilāciju, iestatiet apkārtējā gaisa temperatūru ≤ 40 °C.	

Traucējumi	Cēloņi	Novēršana
Sūknis darbojas ar samazinātu jaudu.	Nepareizs griešanās virziens.	Pārbaudiet griešanās virzienu un nepieciešamības gadījumā mainiet.
	Spiediena puses noslēgvārsts ir aizvērts.	Lēni atvērt noslēgvārstu.
	Apgriezienu skaits ir pārāk zems	Novērsiet nepareizu spaiļu tiltslēgu (Y vietā ir Δ).
	Iesūkšanas caurulē ir gaiss	Novērst atloku nehermētiskumu. Atgaisot sūkni. Redzamas noplūdes gadījumā, nomainīt gala blīvējumu.
Sūknis rada trokšņus.	Nepietiekama plūsmas spiediena radīta kavitācija.	Palieliniet plūsmas spiedienu. Ievērot minimālo pieplūdes spiedienu pie sūkšanas īscaurules. Pārbaudīt iesūkšanas puses aizbīdņi un filtru un, ja nepieciešams, iztīrīt.
	Nepareizi uzstādīts gala blīvējums.	Demontējiet gala blīvējumu, nomainiet bojātās daļas, montējiet gala blīvējumu atbilstoši instrukcijai.
	Motora gultņi ir bojāti.	Uzticēt sūkņa pārbaudi un iespējamo remontdarbu veikšanu Wilo klientu servisam vai specializētam uzņēmumam.
	Darba rats saskaras ar korpusu.	Pārbaudiet priekšējās virsmas un centrējumus starp starpkorpusu un motoru, kā arī starp starpkorpusu un sūkņa korpusu un, ja nepieciešams, veiciet tīrīšanu. Pārbaudiet savienojuma elementa salāgotās virsmas; ja nepieciešams, notīriet un nedaudz ieeļļojiet

Tab. 10: Darbības traucējumi, cēloņi un to novēršana

12 Rezerves daļas

Originālās rezerves daļas pasūtiet tikai pie kvalificēta tehniķa vai Wilo klientu servisā. Lai izvairītos no jautājumiem un kļūdaiem pasūtījumiem, veicot jebkuru pasūtījumu, norādiet visu sūkņa un piedziņas tipa tehnisko datu plāksnītē minēto informāciju.

UZMANĪBU

Materiālo zaudējumu risks!

Sūkņa funkcionēšanu var garantēt tikai tad, ja tiek izmantotas oriģinālās rezerves daļas.

Izmantojiet tikai oriģinālās Wilo rezerves daļas!

Rezerves daļu pasūtīšanai nepieciešamie dati: Rezerves daļu numuri, rezerves daļu nosaukumi, visi sūkņa un piedziņas tipa tehnisko datu plāksnītē norādītie dati. Tādējādi var izvairīties no jautājumiem un kļūdaiem pasūtījumiem.



IEVĒRĪBAI

Originālo rezerves daļu saraksts: Skatīt Wilo rezerves daļu dokumentāciju.

Konstrukciju grupu izvietojumu skatīt rezerves daļu tabulā.

Nr.	Detāļa	Sastāvdaļas	Nr.	Detāļa	Sastāvdaļas
1	Nomaiņas komplekts (pilns)		1.5	Savienojuma elements (komplekts)	
1.1	Rotors (komplekts) ar:		2	Motors	
1.11		Uzgrieznis	3	Sūkņa korpuss (komplekts) ar:	
1.12		Pievilkšanas blīve	1.14		Blīvgredzens
1.13		Darba rats	3.1		Sūkņa korpuss (Atmos GIGA-I/-D/-B)
1.14		Blīvgredzens	3.2		Pārslēgšanas vārsts DN 150 un DN 200 (tikai Atmos GIGA-D)
1.2	Gala blīvējums (komplekts) ar:		3.3		Spiediena mērītāja pieslēgumu aizbāžņi
1.11		Uzgrieznis	3.4		Noslēgskrūve, paredzēta pieplūdes urbumu izveidei
1.12		Pievilkšanas blīve	4	Starpkorpusa/sūkņa korpusa stiprinājuma skrūves	
1.14		Blīvgredzens	5	Motora/starpkorpusa stiprinājuma skrūves	
1.21		Gala blīvējums	6	Motora/starpkorpusa fiksācijas uzgriežņi	
1.3	Starpkorpuss (komplekts) ar:		7	Motora/starpkorpusa fiksācijas paplāksnes	
1.11		Uzgrieznis			
1.12		Pievilkšanas blīve			
1.14		Blīvgredzens			
1.31		Atgaisošanas vārsts			
1.32		Sajūga aizsardzība			
1.33		Starpkorpuss			
1.4	Savienojuma elements/vārpsta (komplekts) ar:				
1.11		Uzgrieznis			
1.12		Pievilkšanas blīve			
1.14		Blīvgredzens			
1.41		Savienojuma elements/vārpsta komplektēti			
1.42		Atspergredzens			

Tab. 11: Rezerves daļu tabula

13 Utilizācija**13.1 Eļļas un smērvielas**

Darbības līdzekļi ir jāsavāc piemērotos rezervuāros un jāutilizē saskaņā ar vietējām spēkā esošajām direktīvām. Nekavējoties savāciet izlijušo šķidrumu!

13.2 Informācija par nolietoto elektropreču un elektronikas izstrādājumu savākšanu

Pareizi utilizējot un saskaņā ar prasībām pārstrādājot šo produktu, var izvairīties no kaitējuma videi un personīgajai veselībai.



IEVĒRĪBAI

Aizliegts utilizēt kopā ar sadzīves atkritumiem!

Eiropas Savienībā šis simbols var būt attēlots uz izstrādājuma, iepakojuma vai uz pavaddokumenti. Tas nozīmē, ka attiecīgo elektroprecī vai elektronikas izstrādājumu nedrīkst utilizēt kopā ar sadzīves atkritumiem.

Lai attiecīgie nolietotie produkti tiktu pareizi apstrādāti, pārstrādāti un utilizēti, ievērojiet tālāk minētos norādījumus:

- Nododiet šos izstrādājumus tikai nodošanai paredzētās, sertificētās savākšanas vietās.
- Ievērojiet vietējos spēkā esošos noteikumus!

Informāciju par pareizu utilizāciju jautājjiet vietējā pašvaldībā, tuvākajā atkritumu utilizācijas vietā vai tirgotājam, pie kura izstrādājums pirīts. Papildinformāciju par utilizāciju skatiet vietnē www.wilo-recycling.com.

Paturētas tiesības veikt tehniskas izmaiņas!





wilo



Local contact at
www.wilo.com/contact

Pioneering for You

WILO SE
Wilopark 1
44263 Dortmund
Germany
T +49 (0)231 4102-0
T +49 (0)231 4102-7363
wilo@wilo.com
www.wilo.com