

# Busch-AudioWorld®

8217 U-101

Busch-Radio BTconnect DAB+

---



1	Opmerkingen over de handleiding .....	5
2	Trademarks.....	5
3	Veiligheid .....	6
3.1	Inleiding .....	6
3.2	Gebruikte aanwijzing en symbolen .....	6
3.3	Beoogd gebruik .....	7
3.4	Beoogd gebruik .....	7
3.5	Doelgroep / personeelskwalificatie .....	8
3.5.1	Bediening .....	8
3.5.2	Installatie, inbedrijfname en onderhoud.....	8
3.6	Veiligheidsinstructies .....	9
3.7	Cybersecurity .....	9
3.7.1	Opgeslagen gegevens .....	9
3.7.2	Gedragsaanbeveling .....	9
4	Opmerkingen over milieubescherming.....	10
4.1	Milieu .....	10
5	Opbouw en functie.....	11
5.1	Functies.....	11
5.2	Combinatiemogelijkheden.....	12
6	Technische gegevens.....	13
7	Aansluiting, inbouw / montage .....	14
7.1	Veiligheid.....	14
7.2	Eisen aan de installateur.....	14
7.3	Montage / demontage .....	15
7.4	Elektrische aansluiting .....	20
7.5	Multimedia-aansluiting .....	21
7.5.1	Luidspreker .....	21
7.5.2	AUX (auxiliary) .....	23
7.5.3	Antenne.....	25
8	Inbedrijfname .....	26
9	Bediening .....	28
9.1	Bedrijfsmodi.....	28
9.2	Bediening normaal bedrijf .....	30
9.2.1	Overzicht.....	30
9.2.2	Toetsentoewijzing .....	31
9.2.3	Volume wijzigen .....	32
9.2.4	Zender kiezen (favorieten) .....	32
9.2.5	Wekker / snooze (sluimerfunctie) bedienen.....	34
9.2.6	Slaapfunctie (uitschakeltijd).....	37
9.2.7	Favorieten (favoriete zenders) weergeven .....	38

9.2.8	Favorieten (favoriete zenders) opslaan .....	38
9.2.9	Bluetooth® bedienen.....	39
9.2.10	Aanwijzingen en problemen oplossen in Bluetooth-modus.....	44
9.2.11	AUX bedienen .....	47
9.2.12	Spanningsuitval.....	49
9.3	Bediening – configuratie .....	50
9.3.1	Display .....	50
9.3.2	Toetsentoewijzing .....	51
9.3.3	Functies – configuratie .....	52
9.3.4	Menu ‘Wekker’ – ‘Wekker’ .....	54
9.3.5	Menu ‘Wekker’ – ‘Wekprofielen’ .....	55
9.3.6	Menu ‘Wekker’ – ‘Wektijden’ .....	56
9.3.7	Menu ‘Wekker’ – ‘Dagen deactiveren’ .....	58
9.3.8	Menu ‘Wekker’ – ‘Signaaltonen instellen’ .....	59
9.3.9	Menu ‘Zenders’ – ‘Zenderlijst DAB+ weergeven’ en favorieten opslaan .....	60
9.3.10	Menu ‘Zenders’ – ‘Zenderlijst FM weergeven’ en favorieten opslaan’ .....	62
9.3.11	Menu ‘Zenders’ – ‘Automatisch zoeken naar zenders DAB+’ .....	63
9.3.12	Menu ‘Zenders’ – ‘Automatisch zoeken naar zenders FM’ .....	64
9.3.13	Menu ‘Zenders’ – ‘Zender FM handmatig instellen’ .....	65
9.3.14	Menu ‘Zenders’ – ‘Favorieten verplaatsen’ .....	66
9.3.15	Menu ‘Zenders’ – ‘Favorieten verwijderen’ .....	67
9.3.16	Menu ‘Bluetooth’ – ‘Modus’ .....	68
9.3.17	Menu ‘Bluetooth’ – ‘Apparaat verbinden.....	69
9.3.18	Menu ‘Bluetooth’ – ‘Apparaat koppelen’ .....	70
9.3.19	Menu ‘Bluetooth’ – ‘Verbinding met actief apparaat verbreken’ .....	71
9.3.20	Menu ‘Bluetooth’ – ‘Alle apparaten ontkoppelen’ .....	72
9.3.21	Menu ‘Instellingen’ – ‘Taal’ .....	73
9.3.22	Menu ‘Instellingen’ – ‘Lage’ .....	76
9.3.23	Menu ‘Instellingen’ – ‘Hoge tonen’ .....	77
9.3.24	Menu ‘Instellingen’ – ‘Startvolume’ .....	78
9.3.25	Menu ‘Instellingen’ – ‘Maximaal volume’ .....	79
9.3.26	Menu ‘Instellingen’ – ‘AUX’ .....	80
9.3.27	Menu ‘Instellingen’ – ‘AUX-ingangsversterking’ .....	81
9.3.28	Menu ‘Instellingen’ – ‘Display profiel’ .....	82
9.3.29	Menu ‘Instellingen’ – ‘Displayverlichting’ .....	83
9.3.30	Menu ‘Instellingen’ – ‘Displayhelderheid’ .....	84
9.3.31	Menu ‘Instellingen’ – ‘Slaaptimer’ (uitschakeltijd) .....	85
9.3.32	Menu ‘Instellingen’ – ‘Energie-efficiëntie’ .....	86
9.3.33	Menu ‘Instellingen’ – ‘Nevenpostbediening’ .....	87
9.3.34	Menu ‘Instellingen’ – ‘Antenne’ .....	88
9.3.35	Menu ‘Instellingen’ – ‘Hotelfunctie’ .....	89
9.3.36	Menu ‘Info’ .....	91
9.3.37	RESET (apparaat resetten op fabrieksinstellingen).....	93
9.4	Menustructuur .....	94
10	Toepassingsvoorbeelden .....	97
10.1	Inbouwset .....	97
10.2	Inbouwset en nevenpostbediening .....	99
10.3	Inbouwset en bewegingsschakelaar .....	101
10.4	Plafondluidspreker .....	104
10.5	Inbouwset en bluetooth-luidspreker.....	105

10.6	AUX en vermogensversterker.....	107
10.7	AUX en hifi-installatie.....	109
10.8	Multimedia-apparaat via de inbouwradio op de hifi-installatie afspelen.....	111
10.9	AUX en TV-audiosignalen.....	113
11	Onderhoud.....	115
11.1	Reiniging.....	115
12	FAQ en tips.....	116
13	Conformiteitsverklaring.....	118
14	Index.....	119

## 1 Opmerkingen over de handleiding

Lees dit handboek zorgvuldig door en volg de daarin opgenomen aanwijzingen op. Zo voorkomt u letsel en materiële schade en garandeert u een betrouwbare werking en een lange levensduur van het apparaat.

Bewaar het handboek zorgvuldig.

Als u het apparaat doorgeeft, geeft u ook dit handboek mee.

Voor schade die ontstaat door het niet in acht nemen van het handboek aanvaardt Busch-Jaeger geen aansprakelijkheid.

Als u meer informatie nodig heeft of vragen heeft over het apparaat, wendt u zich tot Busch-Jaeger of bezoekt ons op internet:

[www.BUSCH-JAEGER.de](http://www.BUSCH-JAEGER.de)

## 2 Trademarks

The Bluetooth® word mark and logos are registered trademarks owned by Bluetooth SIG, Inc. and any use of such marks by [licensee name] is under license. Other trademarks and trade names are those of their respective owners.

## 3 Veiligheid

### 3.1 Inleiding

Het apparaat is gebouwd op basis van de momenteel geldende technische regels en veilig in gebruik. Het is getest en heeft de fabriek in goede veiligheidstechnische staat verlaten.

Toch bestaan er restrisico's. Om gevaren te vermijden, dient u de veiligheidsinstructies te lezen en op te volgen.

Voor schade die ontstaat door het niet in acht nemen van de veiligheidsinstructies aanvaardt Busch-Jaeger geen aansprakelijkheid.

### 3.2 Gebruikte aanwijzing en symbolen

De volgende aanwijzingen wijzen op bijzondere gevaren in de omgang met het apparaat of geven nuttige aanwijzingen:



#### **Gevaar**

Levensgevaar / ernstige schade voor de gezondheid

- Het waarschuwingssymbool in combinatie met het signaalwoord 'Gevaar' kenmerkt een direct dreigend gevaar dat tot de dood of tot ernstig (onherstelbaar) letsel leidt.



#### **Waarschuwing**

Ernstige schade voor de gezondheid

- Het waarschuwingssymbool in combinatie met het signaalwoord 'Waarschuwing' kenmerkt een dreigend gevaar dat tot de dood of tot ernstig (onherstelbaar) letsel kan leiden.



#### **Voorzichtig**

Schade voor de gezondheid

- Het waarschuwingssymbool in combinatie met het signaalwoord 'Voorzichtig' kenmerkt een gevaar dat tot licht (herstelbaar) letsel kan leiden.



#### **Let op**

Materiële schade

- Dit symbool in combinatie met het signaalwoord 'Let op' kenmerkt een situatie die tot schade aan het product zelf of aan voorwerpen in de omgeving kan leiden.



#### **Opmerking**

Dit symbool in combinatie met het signaalwoord 'Aanwijzing' kenmerkt nuttige tips en aanbevelingen voor een efficiënte omgang met het product.



Dit symbool waarschuwt voor elektrische spanning.

### **3.3 Beoogd gebruik**

Het apparaat is een inbouwradio voor inbouwmontage.

Het beoogde gebruik van het apparaat is:

- gebruik conform de aangegeven technische gegevens
- installatie in droge binnenruimtes en geschikte inbouwdozen
- gebruik met de aansluitmogelijkheden op het apparaat.

Tot het beoogde gebruik behoort eveneens de naleving van alle aanwijzingen in dit handboek.

### **3.4 Beoogd gebruik**

Ieder gebruik dat niet wordt genoemd in Hoofdstuk 3.3 “Beoogd gebruik” op pagina 7 geldt als niet beoogd en kan leiden tot letsel en materiële schade.

Busch-Jaeger is niet aansprakelijk voor schade die door niet beoogd gebruik van het apparaat ontstaat. Het risico draagt uitsluitend de gebruiker / exploitant.

Het apparaat is niet bedoeld voor het volgende:

- eigenmachtige constructieve veranderingen
- reparaties
- voor gebruik buiten
- gebruik in natte cellen

## **3.5 Doelgroep / personeelskwalificatie**

### **3.5.1 Bediening**

Voor de bediening van het apparaat is geen speciale kwalificatie nodig.

### **3.5.2 Installatie, inbedrijfname en onderhoud**

De installatie, inbedrijfname en het onderhoud van het apparaat mogen uitsluitend worden uitgevoerd door erkende elektrotechnische installateurs.

De elektrotechnische installateur moet dit handboek gelezen en begrepen hebben en de instructies opvolgen.

De elektrotechnische installateur moet zich houden aan de in zijn land geldende nationale voorschriften over installatie, functiecontrole, reparatie en het onderhoud van elektrische producten.

De elektrotechnische installateur moet de 'vijf veiligheidsregels' (DIN VDE 0105, EN 50110) kennen en correct toepassen:

1. Vrijschakelen
2. Beveiligen tegen herinschakelen
3. Spanningsvrijheid vaststellen
4. Aarden en kortsluiten
5. Naastgelegen onder spanning staande componenten afdekken of afsluiten



## 3.6 Veiligheidsinstructies



### **Gevaar – Elektrische spanning!**

Elektrische spanning! Levensgevaar en brandgevaar door elektrische spanning van 100 ... 240 V.

Bij direct of indirect contact met spanningsgeleidende delen ontstaat een gevaarlijke doorstroming van het lichaam. Elektrische schok, brandwonden of de dood kunnen het gevolg zijn.

- Werkzaamheden aan het 100 ... 240 V-net mogen uitsluitend worden uitgevoerd door erkende elektrotechnische installateurs.
- Schakel voor de montage / demontage eerst de netspanning vrij.
- Gebruik het apparaat nooit met beschadigde aansluitkabels.
- Open geen vastgeschroefde afdekkingen van de apparaatbehuizing.
- Gebruik het apparaat uitsluitend als het zich in technisch goede staat bevindt.
- Voer geen wijzingen of reparaties uit aan het apparaat, de componenten en de toebehoren ervan.
- Houd het apparaat uit de buurt van water en vochtige omgevingen.



### **Let op! – Schade aan het apparaat door externe invloeden!**

Vocht en vuil kunnen het apparaat vernietigen.

- Bescherm het apparaat bij transport, opslag en tijdens het gebruik tegen vocht, vuil en beschadigingen.

## 3.7 Cybersecurity

### 3.7.1 Opgeslagen gegevens

In het apparaat worden geen persoonlijke gegevens opgeslagen.

Alleen de apparaatgegevens van de gekoppelde bluetooth-apparaten worden in het apparaat opgeslagen.

### 3.7.2 Gedragsaanbeveling

- Voordat u het apparaat vervangt of weggooit, koppelt u alle gekoppelde bluetooth-apparaten los.
- Voordat u het apparaat vervangt of weggooit, moet u het apparaat resetten op de fabrieksinstellingen.

## 4 Opmerkingen over milieubescherming

### 4.1 Milieu



#### **Denk aan de bescherming van het milieu!**

Oude elektrische en elektronische apparaten mogen niet bij het huishoudelijke afval worden gegooid.

- Het apparaat bevat waardevolle grondstoffen die kunnen worden hergebruikt. Geef het apparaat daarom af bij een verzamelpunt voor afgedankte apparatuur.

Alle verpakkingsmaterialen en apparaten zijn voorzien van coderingen en keuringszegels voor correcte en vakkundige afvalverwijdering. Verwijder het verpakkingsmateriaal en de elektrische apparatuur inclusief de componenten ervan altijd via de hiertoe bevoegde verzamelpunten of afvalbedrijven.

De producten voldoen aan de wettelijke vereisten, in het bijzonder de wetgeving betreffende elektrische en elektronische apparatuur en de REACH-verordening.

(EU-richtlijn 2012/19/EU AEEA en 2011/65/EU RoHS)

(EU-REACH-verordening en de wetgeving voor omzetting van de verordening (EG) nr. 1907/2006)









## 5 Opbouw en functie

### 5.1 Functies

Het apparaat is een functionele radio met diverse instelmogelijkheden en wordt ingebouwd in de muur. Het apparaat biedt bijvoorbeeld:

- een bluetooth-interface voor het afspelen van muziek van mobiele apparaten en om muziek naar mobiele apparaten te zenden.
- een AUX-interface om muziek van externe apparaten af te spelen of muziek naar externe apparaten te zenden.
- een geheugen voor 8 favorieten (favoriete zenders)
- ontvangst van DAB+ zenders
- ontvangst van FM zenders
- tijd- en datumweergave
- een wekfunctie
- een slaapfunctie

## 5.2 Combinatiemogelijkheden

			8217 U-101
	8223 U		X
	8222 EB		X
	8224 EB		X
	8225 EB		X
	8226 EB		X
	8226/10 EB		X
	8252-xxx-101		X

Tab. 1: Combinatiemogelijkheden

**Opmerking**

Aansluiting van luidsprekers, zie hoofdstuk 7.5.1 “Luidspreker” op pagina 21.

## 6 Technische gegevens

Aanduiding	Waarde
Nominale spanning:	230 V AC, $\pm 10$ %, 50 / 60 Hz
Display	
<ul style="list-style-type: none"> <li>▪ Kleurendisplay</li> </ul>	
<ul style="list-style-type: none"> <li>▪ Zichtbare bereik horizontaal/verticaal:</li> </ul>	+/- 80 °
Opgenomen vermogen in ruststand	
<ul style="list-style-type: none"> <li>▪ Modus ECO:</li> </ul>	$\leq 0,4$ W
<ul style="list-style-type: none"> <li>▪ Modus Comfort:</li> </ul>	$\leq 5$ W
Uitgangsvermogen luidspreker:	2 x 2 W (RMS)
Aderdoorsnede schroefklemmen, voeding:	0,2 ... 2,5 mm <sup>2</sup> , AWG 14 ... 26
Draadstriplengte schroefklemmen, voeding:	6 mm
Aderdoorsnede steekklem, luidspreker- / signaalaansluiting- / antenneklemmen star/flexibel:	0,2 ... 1,5 mm <sup>2</sup> , AWG 16 ... 24
Draadstriplengte, steekklem, luidspreker- / signaalaansluiting- / antenneklemmen:	8 mm
Toelaatbare luidsprekerimpedantie:	4 ... 8 $\Omega$
Frequentiebereik audio:	250 ... 15.000 Hz
Frequentiebereik UKW:	87,5 ... 108 MHz
Frequentiebereik DAB+:	174 ... 240 MHz
Overdrachtfrequentie bluetooth:	2400 ... 2483,5 MHz
Maximaal zendvermogen:	$\leq 10$ dBm
Temperatuurbereik:	5 ... +40 °C
Opslagtemperatuur:	-20 ... +70 °C
Beschermingsgraad:	IP 20

Tab.2: Technische gegevens

## 7 Aansluiting, inbouw / montage

### 7.1 Veiligheid



#### **Gevaar – Elektrische spanning!**

Levensgevaar door elektrische spanning van 100 ... 240 V bij kortsluiting op de laagspanningsleiding.

- Laagspannings- en 100 ... 240 V-kabels mogen niet samen in een inbouwdoos worden gelegd!



#### **Waarschuwing! – Antennesignaal te zwak!**

Als op de voor het apparaat geplande plaats van inbouw het antennesignaal te zwak is, kunnen de radiozenders later slecht of helemaal niet worden ingesteld.

- Controleer voor aanvang van de werkzaamheden met een WLAN-compatibel apparaat of op de geplande plaats van inbouw een voldoende sterk antennesignaal beschikbaar is.
- Kies in geval van twijfel een andere plaats van inbouw voor het apparaat of sluit een externe antenne aan.

### 7.2 Eisen aan de installateur



#### **Gevaar – Elektrische spanning!**

Installeer de apparaten uitsluitend wanneer u over de vereiste elektronische kennis en ervaring beschikt.

- Door een niet vakkundig uitgevoerde installatie brengt u het eigen leven en dat van de gebruikers van de elektrische installatie in gevaar.
- Door een niet vakkundig uitgevoerde installatie kan aanzienlijke materiële schade ontstaan, bijvoorbeeld brand.

Benodigde vakkennis en voorwaarden voor de installatie zijn minimaal:

- Houdt u zich aan de 'vijf veiligheidsregels' (DIN VDE 0105, EN 50110):
  1. Vrijschakelen
  2. Beveiligen tegen herinschakelen
  3. Spanningsvrijheid vaststellen
  4. Aarden en kortsluiten
  5. Naastgelegen onder elektrische spanning staande componenten afdekken of afsluiten
- Gebruik geschikte persoonlijke beschermingsmiddelen.
- Gebruik uitsluitend geschikt gereedschap en meetapparatuur.
- Controleer het type stroomnet (TN-systeem, IT-systeem, TT-systeem) om de daaruit resulterende aansluitvoorwaarden te bepalen (klassieke aansluiting aan nulleider, aarding, extra maatregelen etc.).

### 7.3 Montage / demontage



#### **Let op! – Beschadiging van het apparaat door gebruik van harde voorwerpen!**

De kunststofonderdelen van het apparaat zijn kwetsbaar.

- Trek het opzetstuk alleen met de hand eraf.
- Gebruik in geen geval een schroevendraaier of een soortgelijk hard voorwerp om het op te tillen.



#### **Hinweis**

Elektronische Geräte mit integriertem Schaltnetzteil können im Einzelfall Empfangsstörungen verursachen, wenn diese in unmittelbarer Nähe zum Radio montiert werden.

De inbouwsokkel mag uitsluitend in inbouwdozen die voldoen aan DIN 49073, deel 1 of geschikte opbouwbehuizingen worden gemonteerd.

#### **Monteren**

Om het apparaat te monteren, gaat u als volgt te werk:

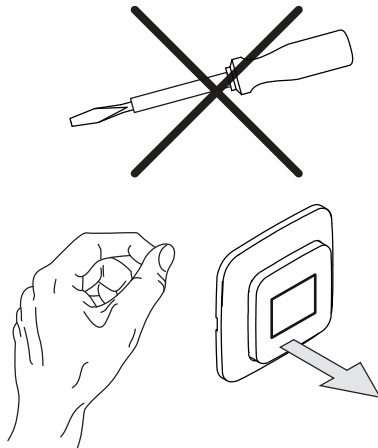

Afb. 1: Wandmontage: opzetstuk eraf trekken

#### 1. Trek het opzetstuk eraf.

- Als het apparaat al gemonteerd of in elkaar gezet is, trekt u het opzetstuk met behulp van het afdekraam van de inbouwsokkel af.

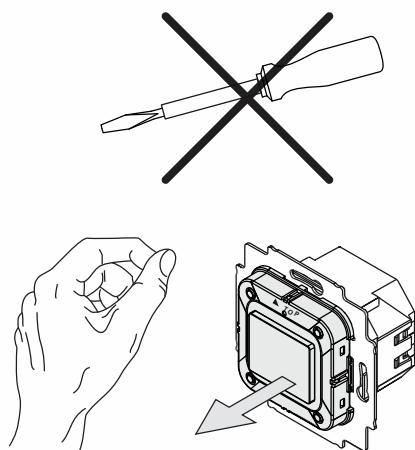

Afb. 2: Leveringstoestand: opzetstuk eraf trekken

- Als het apparaat zich in de leveringstoestand bevindt, trekt u het opzetstuk met de hand van de inbouwsokkel af.
- Trek het opzetstuk alleen met de hand eraf!
- Gebruik in geen geval een schroevendraaier of een soortgelijk hard voorwerp om het te lichten. Daarbij wordt het apparaat beschadigd.
- Bij het eraf trekken moet u eerst de weerstand van de veerklemmen overwinnen.

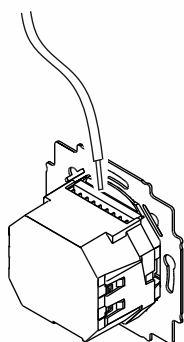

Afb. 3: Luidsprekerkabels/signaalleidingen aansluiten

2. Sluit de luidsprekerkabels en signaalleidingen op de inbouwsokkel aan.
  - De aansluitklemmen zijn steekklemmen.
  - Voor de aansluitingen, zie hoofdstuk 7.4 “Elektrische aansluiting” op pagina 20.
  - De volgende aansluitmogelijkheden zijn beschikbaar voor de steekklemmen:
    - luidspreker (meer informatie zie hoofdstuk 7.5.1 “Luidspreker” op pagina 21)
    - AUX-ingang / AUX-uitgang (meer informatie zie hoofdstuk 7.5.2 “AUX (auxiliary)” op pagina 23)
    - antenne (meer informatie zie hoofdstuk 7.5.3 “Antenne” op pagina 25)



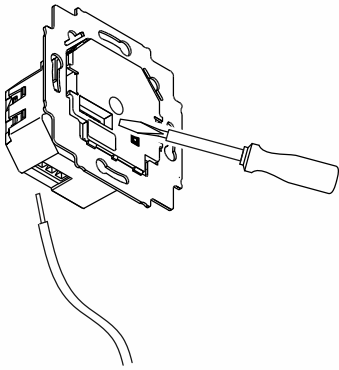

Afb. 4: Netkabel aansluiten

3. Sluit de netkabels op de inbouwsokkel aan.
  - De aansluitklemmen zijn schroefklemmen.
  - Schroefklemmen (maximaal 3,5 Lb-In, 0,4 Nm)
  - Voor de aansluitingen, zie hoofdstuk 7.4 “Elektrische aansluiting” op pagina 20.

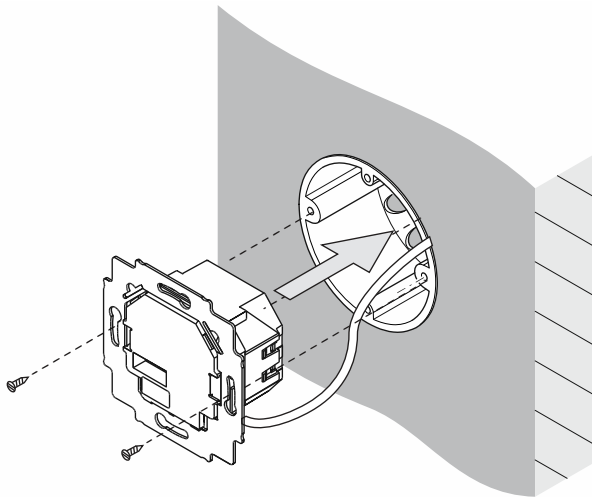

Afb. 5: Inbouwsokkel monteren

4. Monteer de inbouwsokkel.

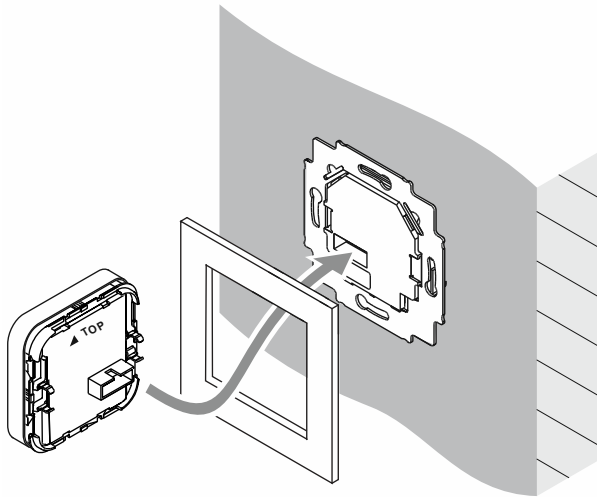

Afb. 6: Display monteren

5. Steek het opzetstuk samen met het afdekraam op de inbouwsokkel.
  - Let erop dat de steekklem aan de achterkant niet kantelt.
  - De pijl (TOP) moet bij het insteken naar boven wijzen.
  - Als de montage moeilijk gaat, controleert u of zich op de vergrendelopeningen van de inbouwsokkel een braam heeft gevormd; wanneer dat het geval is, verwijdert u deze.

Het apparaat is gemonteerd.

### Demonteren

Voor het demonteren van het apparaat gaat u als volgt te werk:

De demontage gebeurt in omgekeerde volgorde van de montage.

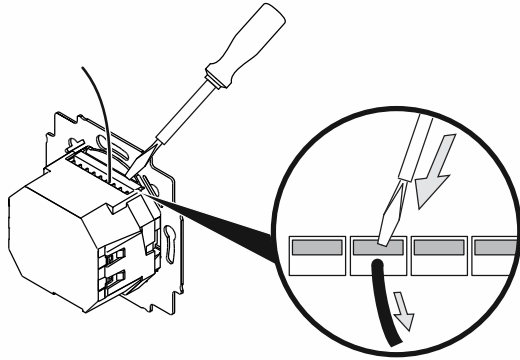

Afb. 7: Steekklemmen losmaken

- Maak de steekklemmen van de luidsprekerkabels en signaalleidingen op de inbouwsokkel los, bijvoorbeeld met een schroevendraaier.
  - Druk daarvoor de klem in het apparaat en trek de kabel eruit.

## 7.4 Elektrische aansluiting



### Aanwijzing

In de gebouwinstallatie moet een installatie-automaat aanwezig zijn.

- Installatie-automaat: 110 ... 230 V AC,  $\pm 10\%$ , 50 / 60 Hz max. B16A.
- De ter plaatse geldende bepalingen voor elektrische installaties moeten in acht worden genomen.

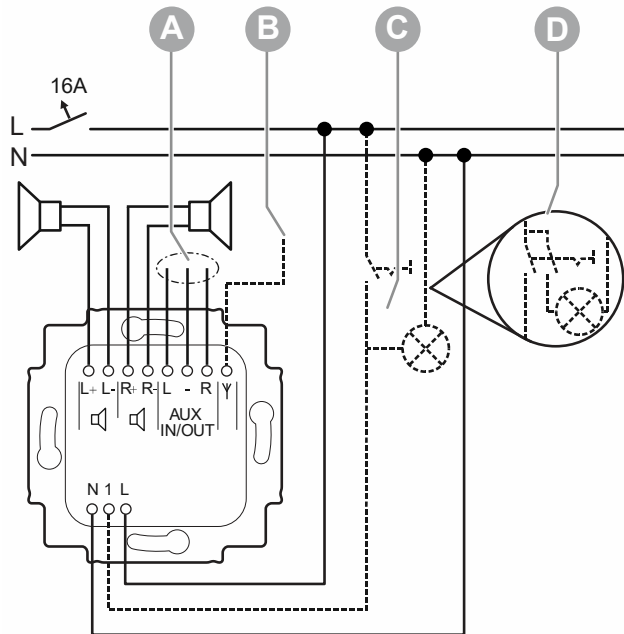

Afb. 8: Elektrische aansluiting

- [A] Optioneel: AUX-aansluitingen geconfigureerd als in- of uitgang, zie hoofdstuk 9.3.26 "Menu 'Instellingen' – 'AUX'" op pagina 80.
- [B] Optioneel: aansluiting van een externe antenne, zie hoofdstuk 7.5.3 "Antenne" op pagina 25.
- [C] Optioneel: gelijktijdig inschakelen met ruimtelicht.
- [D] Variant: bij aansluiting van fluorescentielampen, spaarlampen en ledlampen wordt het gebruik van een 2-polige schakelaar aanbevolen.

## 7.5 Multimedia-aansluiting

### 7.5.1 Luidspreker

#### MONO

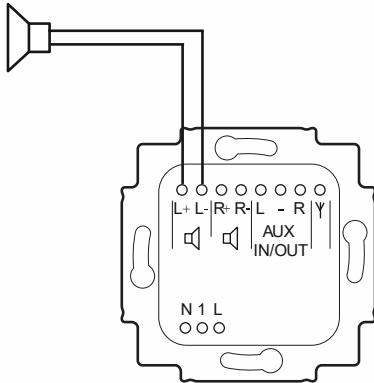

Afb. 9: Luidsprekeraansluiting MONO

Bij MONO-weergave kan de luidspreker op de linker (L+ / L-) of rechter (R+ / R-) aansluitklemmen worden aangesloten.

- Let bij het aansluiten van de luidsprekers op de polariteit van de aansluitingen.

#### STEREO

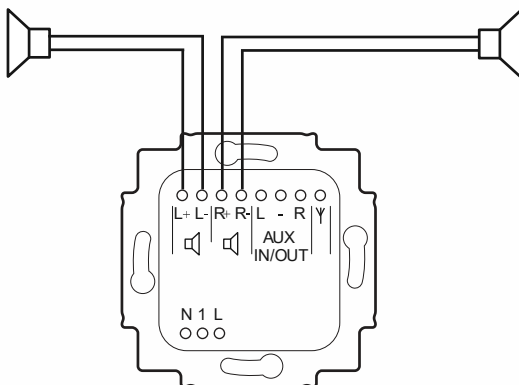

Afb. 10: Luidsprekeraansluiting STEREO

Voor de STEREO-weergave kan één luidspreker aan de linker (L+ / L-) en één aan de rechter (R+ / R-) aansluitklem worden aangesloten.

- Let bij het aansluiten van de luidsprekers op de polariteit van de aansluitingen.

Bluetooth®

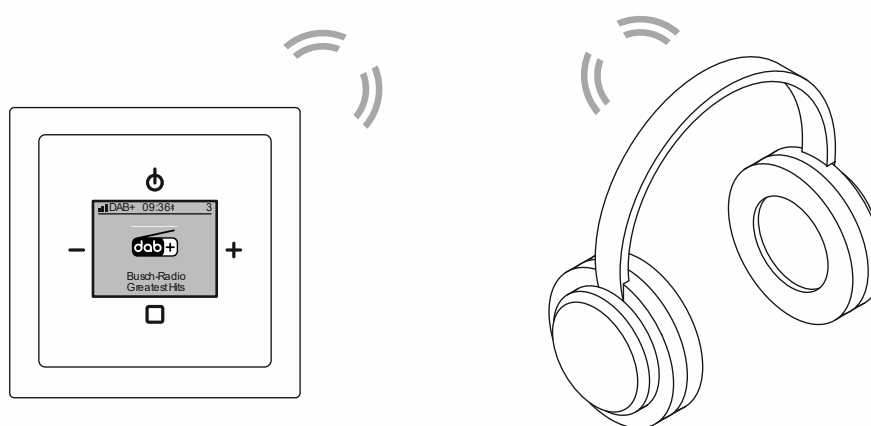
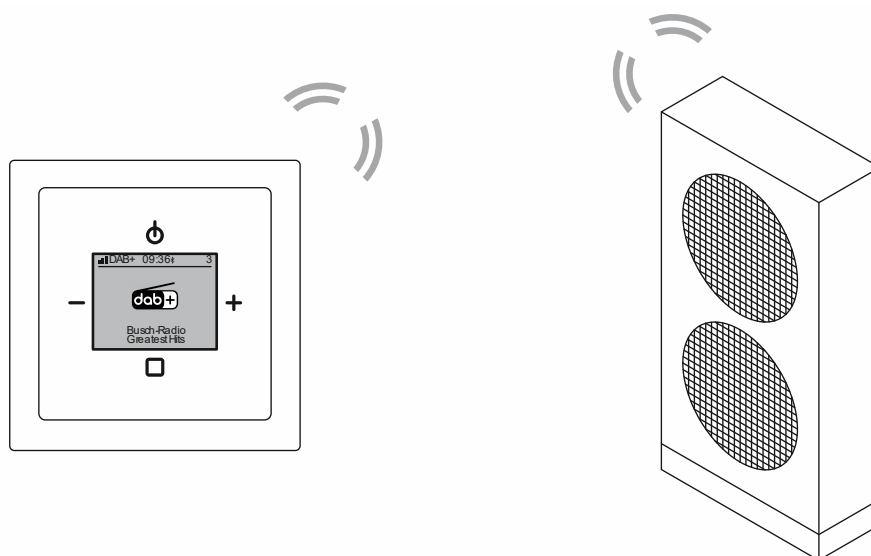

Afb. 11: Luidsprekeraansluiting via bluetooth

Meer informatie voor het aansluiten van een bluetooth-luidspreker, zie hoofdstuk 9.2.9 “Bluetooth® bedienen” op pagina 39.

Als een bluetooth-luidspreker op het apparaat is aangesloten, worden de interne luidsprekers van het apparaat gedeactiveerd.

Voor meer mogelijkheden om de bluetooth-functie van het apparaat te gebruiken, zie de toepassingsvoorbeelden, zie hoofdstuk 10 “Toepassingsvoorbeelden” op pagina 97.

### 7.5.2 AUX (auxiliary)

AUX-ingangen of AUX-uitgangen zijn analoge ingangen/uitgangen voor audiosignalen.

Op de AUX-ingangen kunnen externe audiobronnen worden aangesloten. Bijvoorbeeld MP3-spelers of het audiokanaal van een tv. Deze audiosignalen worden dan uitgevoerd via de luidsprekers die op het apparaat zijn aangesloten.

Op AUX-uitgangen kunnen bijvoorbeeld versterkers van een stereo-installatie worden aangesloten, om de audiosignalen door te geven. De audiosignalen van het apparaat worden dan via de hifi-installatie uitgevoerd.

- Voor het schakelen in het apparaat tussen AUX-ingang en AUX-uitgang, zie hoofdstuk 9.3.26 "Menu 'Instellingen' – 'AUX'" op pagina 80.
- Voor de bediening van de AUX-functie, zie hoofdstuk 9.2.11 "AUX bedienen" op pagina 47.
- Voor verschillende toepassingsvoorbeelden van het apparaat, zie hoofdstuk 10 "Toepassingsvoorbeelden" op pagina 97.

De AUX-aansluiting van externe apparaten gebeurt bijvoorbeeld via een van de volgende mogelijkheden:

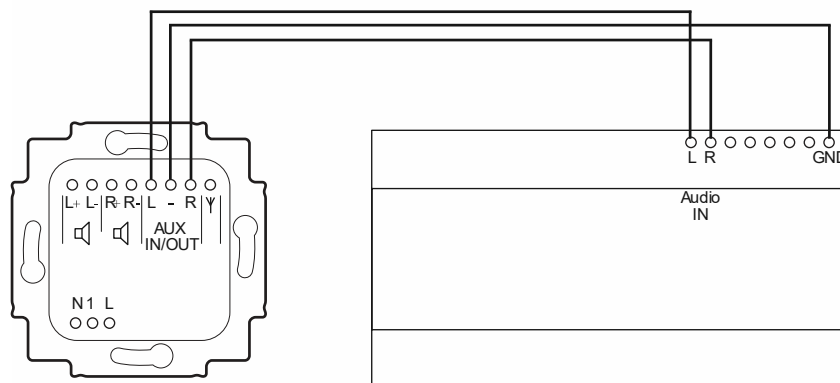

Afb. 12: AUX-aansluiting van een vermogensversterker

- Aansluiting direct op het apparaat. In het voorbeeld is een vermogensversterker voor dimrailmontage aangesloten.

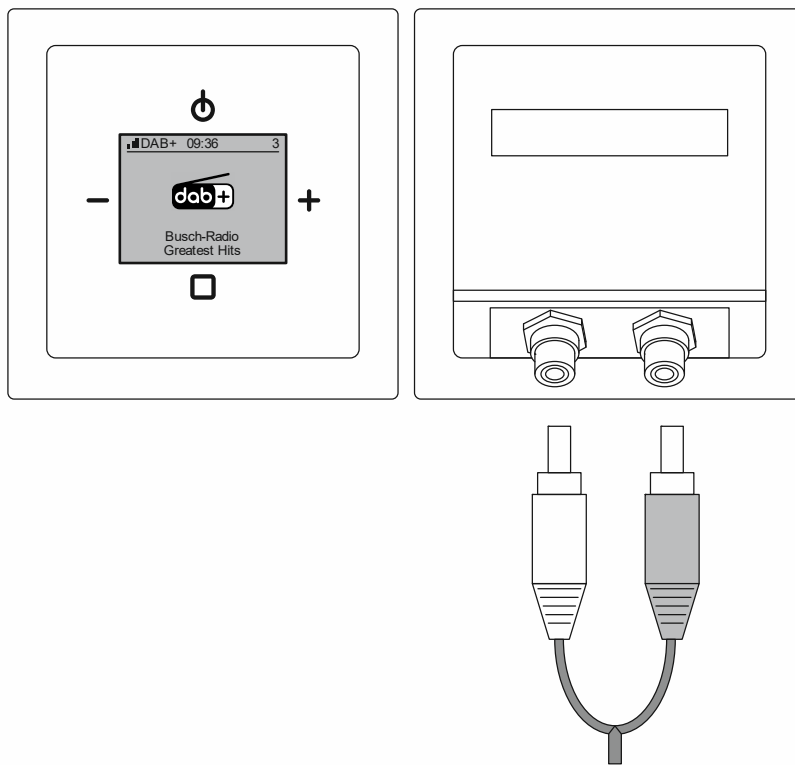

Afb. 13: AUX-uitbreiding cinch

- Verbinding via een communicatieadapter met cinch-contrastekers (female)



**Opmerking**

Communicatieadapters moeten, afhankelijk van de uitvoering, apart samengesteld worden. De daarvoor benodigde producten worden gekozen in de onlinecatalogus.



### 7.5.3 Antenne

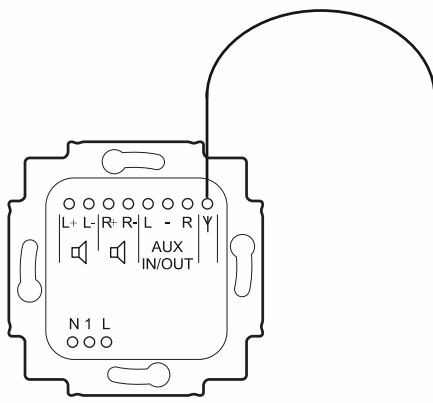

Afb. 14: Antenne

Een antenne kan direct op het apparaat worden aangesloten. Bijvoorbeeld een werpantenne.

- Werpantenne: lengte ca. 90 cm, draaddoorsnede 0,5 mm<sup>2</sup> (AWG 18 – 22).

Veranderingen in de stand van de werpantenne kunnen de ontvangstkwaliteit sterk beïnvloeden. De beste positie kan alleen door uitproberen worden gevonden.

## 8 Inbedrijfname

Er is geen klassieke technische inbedrijfname voor het apparaat. Na het inschakelen van de elektrische spanning worden de gekozen delen uit de 'Instellingen' een voor een doorlopen.

- Deze setup wordt automatisch bij de eerste inbedrijfname of na het resetten van de instellingen (zie hoofdstuk 9.3.37 “RESET (apparaat resetten op fabrieksinstellingen)” op pagina 93) uitgevoerd.
- In de functies onder 'Instellingen' wisselt het apparaat na het bevestigen van een functie automatisch naar de volgende functie. Als bepaalde functies voor u niet van belang zijn, drukt u op de toets 'PLUS' of 'MIN' en gaat u naar de volgende functie.
- De precieze beschrijving van de afzonderlijke stappen vindt u in de secties van de 'Instellingen'.

Voor de setup in de onderstaande volgorde uit:

Nr.	Menupunt		
1.	Taal (alleen bij de eerste inbedrijfname)		zie hoofdstuk 9.3.21 “Menu ‘Instellingen’ – ‘Taal’ “ op pagina 73
2.	AUX-ingang / AUX-uitgang		zie hoofdstuk 9.3.26 “Menu ‘Instellingen’ – ‘AUX’“ op pagina 80
3.	Zoeken starten	<p>Zenders zoeken en automatisch als favoriet opslaan.</p> <ul style="list-style-type: none"> <li>▪ Er wordt gezocht naar zenders in het frequentiebereik DAB+ en FM.</li> <li>▪ Tijdens het zoeken wordt een voortgangsbalk getoond.</li> <li>▪ Van de gevonden zenders worden er in totaal 4 in alfabetische volgorde als favorieten opgeslagen. <ul style="list-style-type: none"> <li>– De eerste 4 DAB+ radiozenders worden als favorieten opgeslagen.</li> <li>– Als er minder dan 4 DAB+ zenders gevonden worden, worden deze aangevuld met FM zenders.</li> </ul> </li> </ul>	<p>Extra favorieten kunnen op een later tijdstip toegevoegd worden via de zenderzoekfunctie. Er zijn 8 plaatsen beschikbaar voor de favorieten.</p> <ul style="list-style-type: none"> <li>▪ zie hoofdstuk 9.3.11 “Menu ‘Zenders’ – ‘Automatisch zoeken naar zenders DAB+’“ op pagina 63</li> <li>▪ zie hoofdstuk 9.3.12 “Menu ‘Zenders’ – ‘Automatisch zoeken naar zenders FM’“ op pagina 64</li> <li>▪ zie hoofdstuk 9.3.13 “Menu ‘Zenders’ – ‘Zender FM handmatig instellen’“ op pagina 65</li> </ul>

Tab.3: Setup

Na de automatische zoekactie schakelt het apparaat automatisch over naar de normale modus en speelt de eerste van de opgeslagen favorieten af.

- Als er tijdens de automatische zoekactie geen zenders gevonden worden, schakelt het apparaat automatisch over op de favoriet 'bluetooth'. Het bluetooth-symbool knippert op het display.
  - In dat geval is de ontvangstkwaliteit via de antenne waarschijnlijk niet voldoende. Mogelijke oorzaken en maatregelen, zie 'Slechte ontvangstkwaliteit' op pagina 116.
  - Extra favorieten kunnen na de inbedrijfname afzonderlijk worden toegevoegd.
    - zie hoofdstuk 9.3.11 "Menu 'Zenders' – 'Automatisch zoeken naar zenders DAB+' op pagina 63
    - zie hoofdstuk 9.3.12 "Menu 'Zenders' – 'Automatisch zoeken naar zenders FM'" op pagina 64
    - zie hoofdstuk 9.3.13 "Menu 'Zenders' – 'Zender FM handmatig instellen'" op pagina 65

## 9 Bediening

### 9.1 Bedrijfsmodi

Het apparaat heeft drie bedrijfsmodi.

#### Stand-by

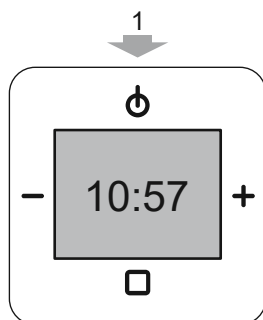

Afb. 15: Stand-by

- Het apparaat staat in stand-by.
  - Met de 'AAN/UIT'-toet [1] schakelt u het apparaat naar de modus 'Normaal' of weer terug naar de modus 'Stand-by'.

#### Normaal bedrijf

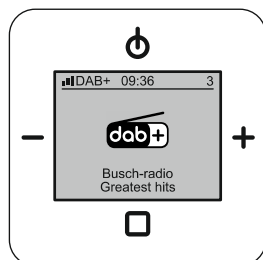

Afb. 16: Normaal bedrijf

- Bijvoorbeeld muziek afspelen
  - zie hoofdstuk 9.2 "Bediening normaal bedrijf" op pagina 30.

#### Configuratie

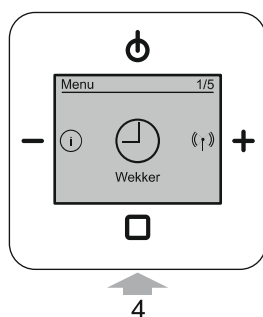

*Afb. 17: Configuratie/setup*

- Bijvoorbeeld wektijd instellen
  - zie hoofdstuk 9.3 “Bediening – configuratie” op pagina 50.
  - Door de toets ‘ENTER’ [4] lang in te drukken (> ca. 2 seconden) schakelt u het apparaat in de modus ‘Configuratie’.
  - Onder ‘configuratie’ verandert de toetsentoewijzing.

## 9.2 Bediening normaal bedrijf

### 9.2.1 Overzicht

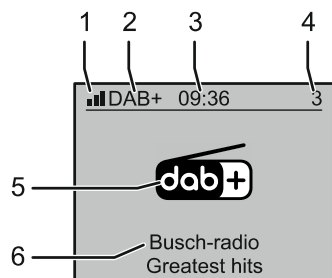

Afb. 18: Display-overzicht radio

- [1] Huidige ontvangststerkte van de gekozen zender
- [2] Type ontvangstsignaal
  - Analog (FM (UKW))
  - Digitaal (DAB+)
- [3] Tijd/statusindicatie
- [4] Favorietenplaats van de opgeslagen radiozender
- [5] Huidige radiozender
- [6] Informatie over de huidige radiozender

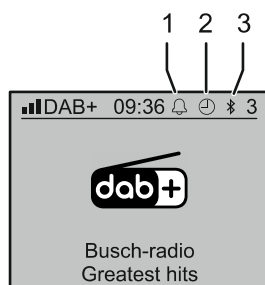

Afb. 19: Display-overzicht symbolen

- [1] De wekker is ingeschakeld
- [2] De uitschakeltijd (slaapfunctie) is ingesteld
- [3] De bluetooth-functie zendt



#### Opmerking

Als een ander profiel is gekozen, kijken de displayweergaven af.

## 9.2.2 Toetsentoewijzing

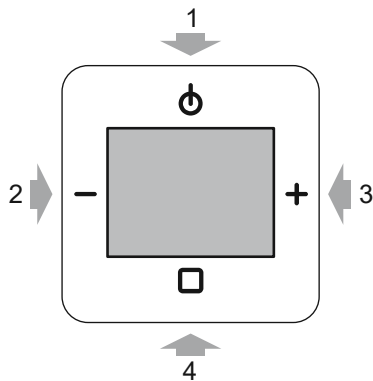

Afb. 20: Toetsentoewijzing voor bediening

### [1] AAN / UIT

- Apparaat in stand-by of in de normale modus schakelen
- Slaapfunctie (toets minstens 2 seconden indrukken), zie hoofdstuk 9.2.6 “Slaapfunctie (uitschakeltijd).” op pagina 37.

### [2] Minus

- Volume lager
  - Met een lange druk op de toets verandert het volume automatisch totdat de toets wordt losgelaten.

### [3] Plus

- Volume hoger
  - Met een lange druk op de toets verandert het volume automatisch totdat de toets wordt losgelaten.

### [4] Enter

- Wissel tussen de favoriete zenders
- Wissel naar het configuratiemenu (toets minimaal 2 seconden indrukken)

### 9.2.3 Volume wijzigen

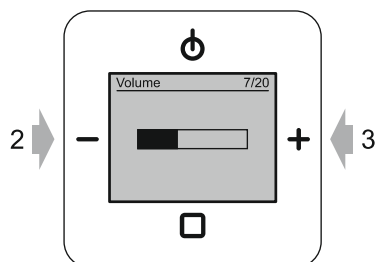

Afb. 21: Volume instellen

Voor het wijzigen van het volume gaat u de te werk:

1. Bedien tijdens het normale bedrijf de toetsen 'MIN' [2] of 'PLUS' [3].
  - Het volume van het apparaat wijzigt.
  - In de bluetooth-modus kan het volume niet helemaal omlaag gedraaid worden. U zou niets horen via uw aangesloten multimedia-apparaat als u van daaruit het volume wilt regelen.

### 9.2.4 Zender kiezen (favorieten)

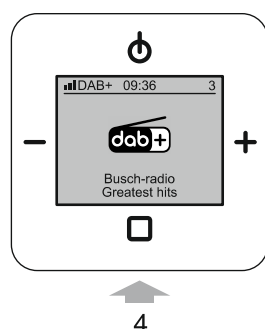

Afb. 22: Zender wisselen (favorieten)

Het apparaat heeft 8 plaatsen voor uw favoriete zenders (favorieten). Onmiddellijk na het inschakelen van het apparaat wordt de favoriet waar u het laatst naar heeft geluisterd weergegeven en afgespeeld.

Om tussen de favorieten te wisselen, gaat u als volgt te werk:

1. Druk op de toets 'ENTER' [4].
  - Het apparaat gaat automatisch naar de volgende favoriet.
  - Bij het wisselen naar een FM-zender wordt de frequentie van de zender weergegeven. Afhankelijk van de zender wordt ook de zendernaam weergegeven (RDS).

De favoriet is gewisseld.



De zenders kunnen worden voorgeprogrammeerd via een zenderzoekfunctie en als favorieten worden opgeslagen op de 8 plaatsen.

– Zenders zoeken:

- zie hoofdstuk 9.3.11 “Menu ‘Zenders’ – ‘Automatisch zoeken naar zenders DAB+’” op pagina 63
- zie hoofdstuk 9.3.12 “Menu ‘Zenders’ – ‘Automatisch zoeken naar zenders FM’” op pagina 64
- zie hoofdstuk 9.3.13 “Menu ‘Zenders’ – ‘Zender FM handmatig instellen’” op pagina 65

DAB+ en FM-zenders kunnen in de favorieten gemengd worden. Als u wisselt tussen een DAB+ en een FM-favoriet, kan dit enige tijd duren omdat het apparaat intern moet omschakelen tussen digitaal en analoog.



### Opmerking

- Als er geen favorieten in het apparaat zijn opgeslagen, schakelt het apparaat onmiddellijk na het inschakelen over naar de favoriet ‘bluetooth’. Het bluetooth-symbool knippert op het display. Meer informatie over bluetooth-bediening, zie hoofdstuk 9.2.9 “Bluetooth® bedienen” op pagina 39.
- Achter de laatst bewaarde favoriet staat de favoriet ‘bluetooth’. Als alle 8 favorieten bezet zijn, staat deze op de 9e plaats. Meer informatie over bluetooth-bediening, zie hoofdstuk 9.2.9 “Bluetooth® bedienen” op pagina 39.

### 9.2.5 Wekker / snooze (sluimerfunctie) bedienen

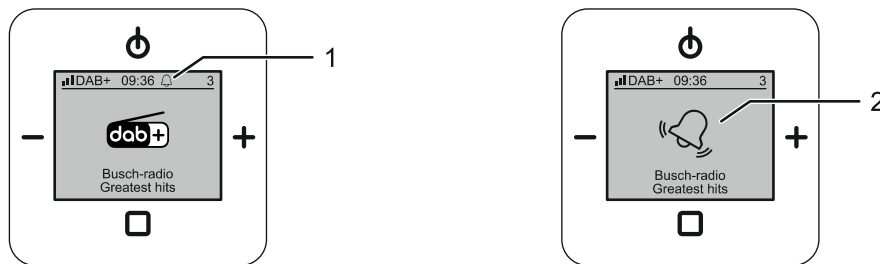

Afb. 23: Wekfunctie

Voor het wekken is een pieptoon of het afspelen van de radio beschikbaar.

De actieve wekfunctie wordt aangegeven op het display [1].

Tijdens het starten van de wekker verschijnt op het display het weksignaal [2]. De pieptoon of de radio wordt geleidelijk aan luider.

De wekker kan 5 minuten onderbroken worden door op een willekeurige toets te drukken (sluimerfunctie (snooze)).

De wektijden, wekkerprofielen etc. worden in het configuratiemenu van het apparaat ingesteld.

- wekprofielen, zie hoofdstuk 9.3.5 “Menu ‘Wekker’ – ‘Wekprofielen’” op pagina 55.
- wektijden, zie hoofdstuk 9.3.6 “Menu ‘Wekker’ – ‘Wektijden’” op pagina 56.
- signaaltönen, zie hoofdstuk 9.3.8 “Menu ‘Wekker’ – ‘Signaaltönen instellen’” op pagina 59.

De wekker wordt in- en uitgeschakeld in het configuratiemenu van het apparaat, zie hoofdstuk 9.3.4 “Menu ‘Wekker’ – ‘Wekker’” op pagina 54.

Het maximale volume van het weksignaal kan worden beperkt, zie hoofdstuk 9.3.25 “Menu ‘Instellingen’ – ‘Maximaal volume’” op pagina 79.



#### Opmerking

Voordat u de wekker voor de eerste keer aanzet, moeten de wektijden eenmaal worden ingevoerd.

- Pas daarna kan de wekker worden ingeschakeld.
- Pas daarna kunnen wekdagen worden gedeactiveerd.

#### Wekker inschakelen of uitschakelen

De wekker wordt in- of uitgeschakeld in het configuratiemenu van het apparaat, zie hoofdstuk 9.3.4 “Menu ‘Wekker’ – ‘Wekker’” op pagina 54.

- Hierdoor wordt voorkomen dat de wekfunctie tijdens de normale werking per ongeluk wordt uitgeschakeld via de bedieningstoetsen.

### Wekker onderbreken (sluimerfunctie (snooze))

Start de snooze-functie door op een willekeurige toets op het apparaat te drukken.

- De snooze-functie kan alleen gestart worden tijdens de signaaltoon van de wekker.

### Gedrag van wekfunctie en snooze-functie

Het gedrag van de wekfunctie en snooze-functie is afhankelijk van de schakeltoestand van het apparaat. De vier mogelijke schakeltoestanden staan hieronder vermeld.

<b>Situatie A</b>	<ul style="list-style-type: none"> <li>▪ De radio staat aan en speelt.</li> <li>▪ De signaaltoon is ingesteld op 'piepton'</li> <li>▪ De wektijd is bereikt.</li> </ul>
<b>Gedrag en functies:</b>	
<ul style="list-style-type: none"> <li>▪ Wanneer de wektijd is bereikt, wordt de radio onderbroken en de signaaltoon uitgegeven (alarmmodus).             <ul style="list-style-type: none"> <li>– Het volume van de signaaltoon verandert volgens een curvefunctie.                 <ul style="list-style-type: none"> <li>– Het volume neemt toe van 20% tot 100% van het maximale volume.</li> <li>– De signaaltoon duurt 20 seconden bij 20%. Daarna neemt het volume elke seconde toe tot het maximale volume na ongeveer 25 seconden is bereikt.</li> </ul> </li> <li>▪ Displayweergave in de alarmmodus:                 <ul style="list-style-type: none"> <li>– 'Wekken'</li> </ul> </li> <li>▪ De alarmmodus wordt na 1 minuut automatisch beëindigd.</li> <li>▪ De signaaltoon kan met een willekeurige toets gestopt worden (snooze-functie).                 <ul style="list-style-type: none"> <li>– Hierdoor schakelt het apparaat terug naar de afspeelmodus en de radio speelt.</li> <li>– Na 5 minuten schakelt het apparaat automatisch terug naar de alarmmodus.</li> <li>– Deze procedure wordt 3 keer herhaald.</li> <li>– Er zijn twee manieren om de herhalingen voortijdig te onderbreken (alarmfunctie uitschakelen):                     <ul style="list-style-type: none"> <li>– Druk tijdens de signaaltoon lang (ca. 2 seconden) op de toets 'UIT'.</li> <li>– Druk op de 'UIT'-toets in de tijd tussen twee signaaltönen. Schakel in dit geval ook de radio uit, want deze staat in de afspeelmodus tussen de signaaltönen.</li> <li>– Deactiveer de wekker in het configuratiemenu van het apparaat, zie hoofdstuk 9.3.4 "Menu 'Wekker' – 'Wekker'" op pagina 54. De wekfunctie wordt dan volledig uitgeschakeld. Als de wekker u de volgende dag weer moet wekken, moet de wekker weer ingeschakeld worden.</li> </ul> </li> </ul> </li> </ul> </li></ul>	

Tab.4: Wekker / sluimerfunctie situatie A

<b>Situatie B</b>	<ul style="list-style-type: none"> <li>▪ De radio staat aan en speelt.</li> <li>▪ De signaaltoon is ingesteld op 'radio'.</li> <li>▪ De wektijd is bereikt.</li> </ul>
<b>Gedrag en functies:</b>	
<ul style="list-style-type: none"> <li>▪ Het gedrag en de functies zijn dezelfde als in situatie A.             <ul style="list-style-type: none"> <li>– Als de wektijd bereikt is, onderbreekt de radio en klinkt er een piepton als signaaltoon.</li> </ul> </li> </ul>	

Tab.5: Wekker / sluimerfunctie situatie B

<b>Situatie C</b>	<ul style="list-style-type: none"> <li>▪ De radio is uitgeschakeld.</li> <li>▪ De signaaltoon is ingesteld op 'piepton'</li> <li>▪ De wektijd is bereikt.</li> </ul>
<b>Gedrag en functies:</b>	
<ul style="list-style-type: none"> <li>▪ Het gedrag en de functies zijn dezelfde als in situatie A. <ul style="list-style-type: none"> <li>– De radio staat uit tussen de signaaltönen.</li> </ul> </li> </ul>	

Tab.6: *Wekker / sluimerfunctie situatie C*

<b>Situatie D</b>	<ul style="list-style-type: none"> <li>▪ De radio is uitgeschakeld.</li> <li>▪ De signaaltoon is ingesteld op 'radio'.</li> <li>▪ De wektijd is bereikt.</li> </ul>
<b>Gedrag en functies:</b>	
<ul style="list-style-type: none"> <li>▪ De radio schakelt in op de laatst gebruikte programmapositie. <ul style="list-style-type: none"> <li>– Als AUX-programmapositie of bluetooth-programmapositie werd gebruikt, wordt programmapositie 1 of de eerste bezette programmapositie gebruikt.</li> </ul> </li> <li>▪ Het volume is de laatst gebruikte volumewaarde.</li> <li>▪ De speelduur van de radio is beperkt tot een uur. <ul style="list-style-type: none"> <li>– Als het apparaat tussentijds uit- en weer ingeschakeld wordt, wordt de beperking opgeheven.</li> </ul> </li> </ul>	

Tab.7: *Wekker / sluimerfunctie situatie D*

### 9.2.6 Slaapfunctie (uitschakeltijd).

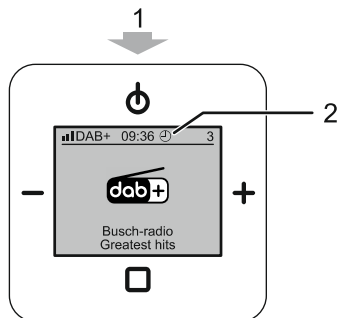

Afb. 24: Bediening slaaptimer

Door het inschakelen van de slaapfunctie wordt het apparaat na een ingestelde tijd automatisch uitgeschakeld.

Deze functie kan alleen worden opgeroepen als de radio ingeschakeld is.

De schakeltijd van de slaapfunctie wordt ingesteld in de instellingen, zie hoofdstuk 9.3.31 "Menu 'Instellingen' – 'Slaaptimer' (uitschakeltijd)" op pagina 85.

Voor het in- of uitschakelen van de slaapfunctie gaat u als volgt te werk:

**Slaapfunctie inschakelen**

1. Met de radio aan, drukt u ten minste 2 seconden op de 'AAN/UIT'-toets [1].
  - De slaapfunctie is ingeschakeld.
  - Het symbool 'stopwatch' [2] wordt op het display weergegeven.
  - De radio schakelt na de ingestelde tijd automatisch uit.
  - Voor het instellen van de schakeltijd, zie hoofdstuk 9.3.31 "Menu 'Instellingen' – 'Slaaptimer' (uitschakeltijd)" op pagina 85.

**Slaapfunctie uitschakelen**

**Manier 1:**

- 1 Schakel de radio uit en weer in.
  - De slaapfunctie is uitgeschakeld.
  - Het symbool 'stopwatch' verdwijnt van het display.

**Manier 2:**

1. Wanneer de slaapfunctie actief is, drukt u ten minste 2 seconden op de 'AAN/UIT'-toets [1].
  - De slaapfunctie is uitgeschakeld.
  - Het symbool 'stopwatch' [2] verdwijnt van het display.

### 9.2.7 Favorieten (favoriete zenders) weergeven

Er zijn twee manieren om de opgeslagen favorieten weer te geven. Schakel daarvoor over naar een van de volgende functies in het apparaat:

- Favorieten verplaatsen, zie hoofdstuk 9.3.14 “Menu ‘Zenders’ – ‘Favorieten verplaatsen’” op pagina 66.
- Favorieten verwijderen, zie hoofdstuk 9.3.15 “Menu ‘Zenders’ – ‘Favorieten verwijderen’” op pagina 67.

Hier wordt de lijst met alle opgeslagen favorieten weergegeven.

### 9.2.8 Favorieten (favoriete zenders) opslaan

Favorieten worden opgeslagen vanuit de DAB+ of FM-zenderlijst. Hier verschijnt een lijst met alle gevonden DAB+ of FM-zenders.

- DAB+ zenders als favoriet opslaan, zie hoofdstuk 9.3.9 “Menu ‘Zenders’ – ‘Zenderlijst DAB+ weergeven’ en favorieten opslaan” op pagina 60.
- FM-zenders als favoriet opslaan, zie hoofdstuk 9.3.10 “Menu ‘Zenders’ – ‘Zenderlijst FM weergeven’ en favorieten opslaan” op pagina 62.

Indien nodig kan eerst de zenderlijst worden bijgewerkt. Daarvoor moet eerst een zenderzoekactie worden uitgevoerd.

- Automatisch DAB+ zenders zoeken, zie hoofdstuk 9.3.11 “Menu ‘Zenders’ – ‘Automatisch zoeken naar zenders DAB+’” op pagina 63.
- Automatisch FM-zenders zoeken, zie hoofdstuk 9.3.12 “Menu ‘Zenders’ – ‘Automatisch zoeken naar zenders FM’” op pagina 64.
- Handmatig FM-zenders zoeken, zie hoofdstuk 9.3.13 “Menu ‘Zenders’ – ‘Zender FM handmatig instellen’” op pagina 65.

### 9.2.9 Bluetooth® bedienen

Met bluetooth kunnen gegevens tussen apparaten op een korte afstand worden overgedragen.

Uw apparaat gebruikt deze technologie om digitale muziekgegevens te ontvangen en af te spelen of te verzenden. Bijv. via smartphones of bluetooth-luidsprekers.

- Voorbeelden van apparaatcombinaties voor het gebruik van bluetooth, zie hoofdstuk 10 “Toepassingsvoorbeelden” op pagina 97



#### Opmerking

De inbouwradio is compatibel met gangbare bluetooth-apparaten die het bluetooth-profiel A2DP voor audiotransmissie ondersteunen. Door de technische constructie van externe bluetooth-apparaten is het mogelijk dat een bluetooth-apparaat niet compatibel is met de inbouwradio.

#### Bluetooth luisteren op de inbouwradio (muziekstream)

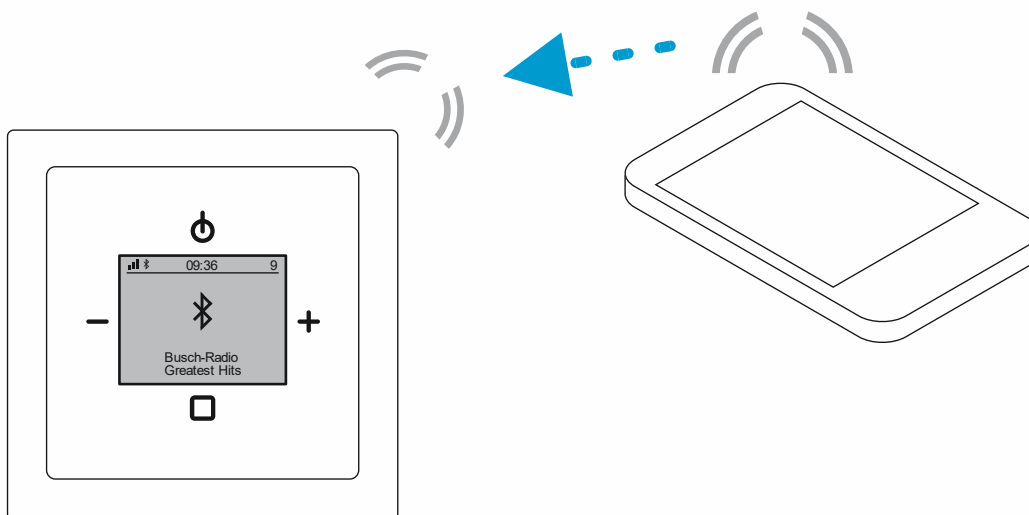

Afb. 25: Bluetooth ontvangen

Om gegevens van een extern multimedia-apparaat op de inbouwradio af te spelen, moeten de volgende instellingen worden aangepast:

- De bluetooth-modus van de inbouwradio moet ingesteld zijn op ‘Ontvanger’.
  - Bluetooth-modus instellen, zie hoofdstuk 9.3.16 “Menu ‘Bluetooth’ – ‘Modus’” op pagina 68.
- Het externe multimedia-apparaat moet gekoppeld en verbonden zijn met de inbouwradio.
  - Apparaten koppelen, zie hoofdstuk 9.3.18 “Menu ‘Bluetooth’ – ‘Apparaat koppelen’” op pagina 70.
  - Apparaten verbinden: , zie hoofdstuk 9.3.17 “Menu ‘Bluetooth’ – ‘Apparaat verbinden’” op pagina 69.

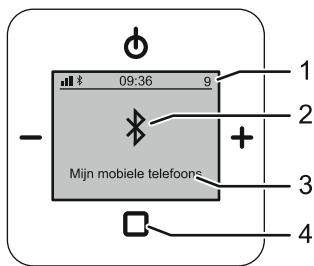

Afb. 26: Bluetooth

Om gegevens op de inbouwradio af te spelen, gaat u als volgt te werk:

1. Schakel de inbouwradio in.
  - Na het inschakelen wordt de laatst gespeelde favoriet weergegeven.
2. Druk meerdere keren op de 'ENTER'-toets [4] totdat u de favoriet 'Bluetooth' hebt bereikt.
  - Rechtsboven op het display wordt het nummer van de huidige favoriet [1] weergegeven.
  - Na het wisselen naar de favoriet 'Bluetooth' is de bluetooth-functie actief. Het bluetooth-symbool [2] wordt continu weergegeven. Het apparaat dat met de inbouwradio verbonden is, wordt onder het bluetooth-symbool [3] weergegeven.
  - Als het bluetooth-symbool [2] knippert na de wissel naar de favoriet 'Bluetooth', is er geen extern apparaat op de inbouwradio aangesloten. De favoriet 'Bluetooth' staat in stand-by. De favoriet 'bluetooth' is zichtbaar voor andere apparaten die zich binnen het bereik bevinden en met de radio verbonden kunnen worden.
    - In dat geval moet eerst een verbinding/koppeling tot stand gebracht worden vanaf het externe multimedia-apparaat.
    - Er moet een koppeling/verbinding met de 'inbouwradio' tot stand gebracht worden via het externe multimedia-apparaat. Vraag de fabrikant van het externe multimedia-apparaat hoe u de verbinding tot stand brengt.



### Luisteren naar zenders van de inbouwradio op een extern multimedia-apparaat

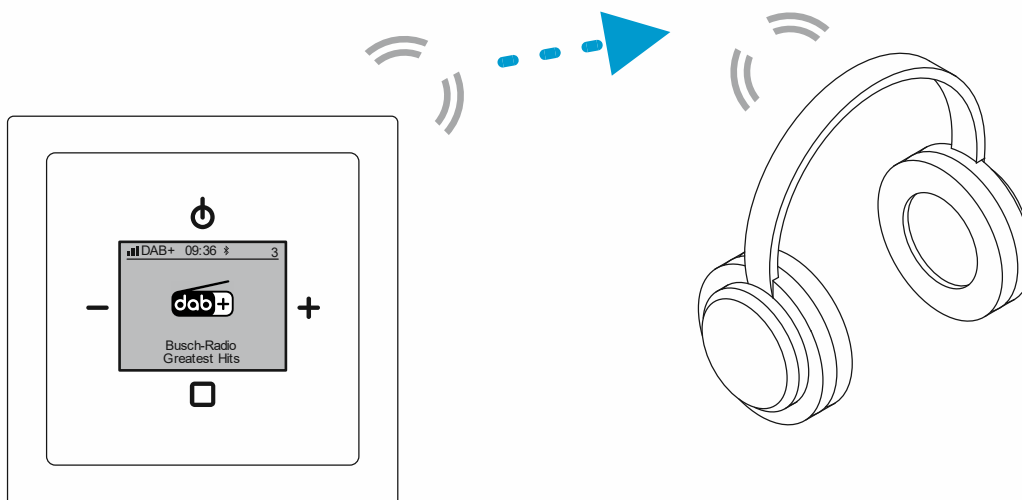

Afb. 27: Bluetooth zenden

Om een favoriet van de inbouwradio op een extern multimedia-apparaat af te spelen, moeten de volgende instellingen aangepast worden:

- De bluetooth-modus van de inbouwradio moet ingesteld zijn op 'Zender'.
  - Bluetooth-modus instellen, zie hoofdstuk 9.3.16 "Menu 'Bluetooth' – 'Modus'" op pagina 68.
- Het externe multimedia-apparaat moet gekoppeld en verbonden zijn met de inbouwradio.
  - Apparaten koppelen, zie hoofdstuk 9.3.18 "Menu 'Bluetooth' – 'Apparaat koppelen'" op pagina 70.
  - Apparaten verbinden: , zie hoofdstuk 9.3.17 "Menu 'Bluetooth' – 'Apparaat verbinden" op pagina 69.



Afb. 28: Multimedia-apparaat

Om een favoriet van de inbouwradio op een extern multimedia-apparaat af te spelen, gaat u als volgt te werk:

1. Schakel de inbouwradio in.
  - Na het inschakelen wordt de laatst gespeelde favoriet weergegeven.
2. Kies de gewenste favoriet op de inbouwradio.

3. Maak verbinding met het externe multimedia-apparaat.
  - Afhankelijk van het externe multimedia-apparaat, wordt de verbinding automatisch gemaakt. Als dit niet het geval is, maak de verbinding dan vanaf de inbouwradio, zie hoofdstuk 9.3.17 “Menu ‘Bluetooth’ – ‘Apparaat verbinden“ op pagina 69.
4. Speel de favoriet van de inbouwradio af op het multimedia-apparaat.
  - Bij het afspelen van DAB+ zenders wordt geen diashow weergegeven op de inbouwradio.

### **Bluetooth-functies op de inbouwradio**

- Bluetooth-modus instellen
  - zie hoofdstuk 9.3.16 “Menu ‘Bluetooth’ – ‘Modus’” op pagina 68
- Apparaten koppelen
  - zie hoofdstuk 9.3.18 “Menu ‘Bluetooth’ – ‘Apparaat koppelen’” op pagina 70
- Apparaten ontkoppelen
  - zie hoofdstuk 9.3.20 “Menu ‘Bluetooth’ – ‘Alle apparaten ontkoppelen’” op pagina 72
- Apparaten verbinden
  - zie hoofdstuk 9.3.17 “Menu ‘Bluetooth’ – ‘Apparaat verbinden’” op pagina 69
- Verbinding van apparaten verbreken
  - zie hoofdstuk 9.3.19 “Menu ‘Bluetooth’ – ‘Verbinding met actief apparaat verbreken’” op pagina 71

## 9.2.10 Aanwijzingen en problemen oplossen in Bluetooth-modus

### Functies / overwegingen vooraf

- Koppelen
  - De apparaten worden ‘aan elkaar voorgesteld’. Daarbij wordt steeds het andere apparaat in een lijst opgeslagen.
    - Alleen gekoppelde apparaten kunnen met elkaar verbonden worden om bijvoorbeeld gegevens uit te wisselen en muziek af te spelen.
    - Apparaten kunnen pas uit de lijst worden verwijderd, als ze ontkoppeld zijn.
- Verbinden
  - Na het verbinden wisselen de apparaten bijv. muziekgegevens uit om af te spelen.
  - Alleen gekoppelde apparaten kunnen met elkaar verbonden worden.
  - Bij het verbreken van de verbinding tussen apparaten worden de apparaten niet automatisch ontkoppeld.
- Verbindingsrichting:
  - Afhankelijk van de richting waarin de verbinding gemaakt moet worden, moet de verbindingsrichting van tevoren gekozen worden in de instellingen van de inbouwradio. Dit doet u door de bluetooth-modus in te stellen op ‘Ontvanger’ of ‘Zender’, zie hoofdstuk 9.3.16 “Menu ‘Bluetooth’ – ‘Modus’” op pagina 68.
    - Als de inbouwradio verbonden is met bijv. een bluetooth-luidspreker, dan wordt de verbinding tot stand gebracht vanuit de inbouwradio, omdat de verbinding niet tot stand gebracht kan worden vanuit de bluetooth-luidspreker. In dat geval moet de bluetooth-modus van de inbouwradio op ‘Zender’ gezet worden, zie hoofdstuk 9.3.16 “Menu ‘Bluetooth’ – ‘Modus’” op pagina 68.
    - Als de inbouwradio bijvoorbeeld verbonden wordt met een smartphone, wordt de verbinding vanaf de smartphone tot stand gebracht.
- Waar moet de muziek te horen zijn?
  - Afhankelijk van het feit of de muziek op de inbouwradio of op het aangesloten multimedia-apparaat moet worden beluisterd, moet de bluetooth-modus van de inbouwradio vooraf op ‘Zender’ of ‘Ontvanger’ worden ingesteld, zie hoofdstuk 9.3.16 “Menu ‘Bluetooth’ – ‘Modus’” op pagina 68.
    - Als de muziek bijv. door een bluetooth-luidspreker moet worden afgespeeld, moet de bluetooth-modus van de inbouwradio op ‘Zender’ gezet worden, zie hoofdstuk 9.3.16 “Menu ‘Bluetooth’ – ‘Modus’” op pagina 68.
    - Als bijvoorbeeld de playlist van een smartphone op de inbouwradio moet worden afgespeeld, moet de bluetooth-modus van de inbouwradio op ‘Ontvanger’ worden ingesteld, zie hoofdstuk 9.3.16 “Menu ‘Bluetooth’ – ‘Modus’” op pagina 68.

### Bluetooth-modus van de inbouwradio

Alleen de functies die in de betreffende modus mogelijk zijn, worden op de inbouwradio weergegeven. Functies die niet mogelijk zijn, zijn niet zichtbaar.

#### Modus 'Ontvanger'

- De koppeling moet uitgaan van het externe apparaat.
- De ont koppeling kan van beide apparaten uitgaan.
- De verbinding moet uitgaan van het externe apparaat.
- Het verbreken van de verbinding kan van beide apparaten uitgaan.
- Op de inbouwradio wordt de favoriet 'Bluetooth' weergegeven in de favoriete zenders.
  - Als het externe apparaat niet aangesloten is, knippert het bluetooth-symbool op het display.
  - Als het externe apparaat verbonden is, verschijnt de naam van het externe apparaat op het scherm en is het bluetooth-symbool constant aanwezig.

#### Modus 'Zender'

- De koppeling gaat uit van de inbouwradio.
  - Voor de meeste toepassingen (bluetooth-luidsprekers / bluetooth-koptelefoons) begint het koppelen vanuit de inbouwradio.
- De verbinding gaat uit van de inbouwradio.
  - Voor de meeste toepassingen (bluetooth-luidsprekers / bluetooth-koptelefoons) begint het verbinden vanuit de inbouwradio.
- Op de inbouwradio is in de favoriet zenders de favoriet 'Bluetooth' niet aanwezig.

### Aanwijzingen bij bluetooth-modus

- Afhankelijk van de uitvoering zijn op het multimedia-apparaat de luidsprekers voor het afspelen van muziek gedeactiveerd terwijl het is verbonden met de inbouwradio.
- Het volume van de inbouwradio wordt na het verbinden ook via de volume-instellingen van uw multimedia-apparaat gestuurd.
  - Dit hangt af van de bluetooth-implementatie van de betreffende fabrikant van het multimedia-apparaat. De inbouwradio ondersteunt volledig het bluetooth-A2DP-profiel.
  - Als u het volume deactiveert of lager regelt, hoort u niets op de inbouwradio.

### Problemen oplossen in bluetooth-modus

Als het bluetooth-symbool op de inbouwradio constant wordt weergegeven, is het multimedia-apparaat verbonden.

- Op de inbouwradio is niets te horen.
  - Het multimedia-apparaat is momenteel uitgeschakeld (time-out nog niet bereikt).
  - Het multimedia-apparaat is mute geschakeld.
  - Het volume op het multimedia-apparaat is op 'nul' geregeld.
  - De playersoftware van het multimedia-apparaat bevindt zich in de pauzmodus.
    - Dit kan vooral het geval zijn nadat de verbinding tijdelijk onderbroken is geweest.
  - U bevindt aan de grens van de reikwijdte. Het signaal is nog sterk genoeg om de verbinding te handhaven, maar reeds te zwak om voldoende gegevens voor het afspelen van muziek over te dragen.
- Het multimedia-apparaat kan niet worden verbonden, hoewel de inbouwradio in de bluetooth-instellingen wordt weergegeven.
  - Er is al een ander multimedia-apparaat met de inbouwradio verbonden.
    - In dit geval verbreekt u de verbinding en ontkoppelt u het verbonden multimedia-apparaat in de inbouwradio.  
zie hoofdstuk 9.3.19 "Menu 'Bluetooth' – 'Verbinding met actief apparaat verbreken'" op pagina 71  
zie hoofdstuk 9.3.20 "Menu 'Bluetooth' – 'Alle apparaten ontkoppelen'" op pagina 72  
U moet dan uw multimedia-apparaat opnieuw koppelen en aansluiten, want daardoor wordt de lijst van gekoppelde apparaten die in de inbouwradio is opgeslagen, gewist.

### 9.2.11 AUX bedienen

Met de AUX-functie kunt u de muziek van de inbouwradio op een extern apparaat afspelen. Bijvoorbeeld een hifi-installatie. De muziek van het externe apparaat kan ook op de inbouwradio worden afgespeeld.

- Meer informatie over de AUX-aansluiting, zie hoofdstuk 7.5.2 “AUX (auxiliary)” op pagina 23.
- Voorbeelden van apparaatcombinaties voor de AUX-aansluiting, zie hoofdstuk 10 “Toepassingsvoorbeelden” op pagina 97
- Het volume van de afgespeelde muziek kan via een ingangsversterking aan de andere favorieten worden aangepast, zie hoofdstuk 9.3.27 “Menu ‘Instellingen’ – ‘AUX-ingangsversterking” op pagina 81.

#### Naar muziek luisteren op de inbouwradio

Om muziek van een extern apparaat op de inbouwradio af te spelen, moeten de volgende instellingen worden aangepast:

- De AUX-modus van de inbouwradio moet ingesteld zijn op ‘AUX-ingang’.
  - AUX-modus instellen, zie hoofdstuk 9.3.26 “Menu ‘Instellingen’ – ‘AUX” op pagina 80.
  - De favoriet ‘AUX’ is alleen zichtbaar als de AUX-aansluiting in de instellingen ingesteld is op ‘AUX-ingang’.

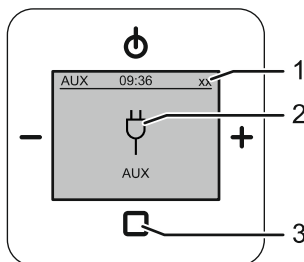

Afb. 29: Naar muziek luisteren op de inbouwradio via AUX

Om muziek op de inbouwradio af te spelen, gaat u als volgt te werk:

1. Schakel de inbouwradio in.
  - Na het inschakelen wordt de laatst gespeelde favoriet weergegeven.
2. Druk meerdere keren op de ‘ENTER’-toets [3] totdat u de favoriet ‘AUX’ hebt bereikt.
  - Rechtsboven op het display wordt het nummer van de huidige favoriet [1] weergegeven.
  - De favoriet ‘AUX’ is de laatste in de opgeslagen favorieten.
  - Na het wisselen naar de favoriet ‘AUX’ is de AUX-functie actief. Het AUX-symbool [2] wordt weergegeven.
3. Schakel het externe apparaat in.
  - De bediening van het externe apparaat hangt af van het apparaat.
  - Het audiokanaal van het externe apparaat wordt afgespeeld op de inbouwradio.

### Luisteren naar zenders van de inbouwradio op een extern apparaat

Om een favoriet van de inbouwradio op een extern apparaat af te spelen, moeten de volgende instellingen aangepast worden:

- De AUX-modus van de inbouwradio moet ingesteld zijn op 'AUX-uitgang'.
  - AUX-modus instellen, zie hoofdstuk 9.3.26 "Menu 'Instellingen' – 'AUX'" op pagina 80.
  - Bij de instelling 'AUX-uitgang' is de favoriet 'AUX' gedeactiveerd.

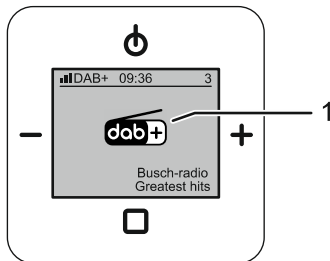

Afb. 30: Naar muziek luisteren op een ander apparaat via AUX

Om een favoriet van de inbouwradio op een extern apparaat af te spelen, gaat u als volgt te werk:

1. Schakel de inbouwradio in.
  - Na het inschakelen wordt de laatst gespeelde favoriet weergegeven.
2. Kies de gewenste favoriet [1] op de inbouwradio.
3. Schakel het externe apparaat in.
  - De bediening van het externe apparaat hangt af van het apparaat.
  - De favoriet van de inbouwradio wordt afgespeeld op het externe apparaat.



### 9.2.12 Spanningsuitval

- Bij een spanningsuitval blijven alle persoonlijke instellingen behouden.
- De tijd van het apparaat wordt niet automatisch bijgewerkt na een spanningsuitval.
  - Na een spanningsuitval wordt op het display de tijd 0:00 weergegeven.
  - Zolang de tijd '00:00' wordt weergegeven zijn alle alarmen inactief.
  - Schakel het apparaat UIT en weer AAN. Bij het herinschakelen wordt de tijd van het apparaat automatisch bijgewerkt. Alle alarmen zijn weer actief.

### 9.3 Bediening – configuratie

Het wisselen naar het configuratiemenu is alleen mogelijk, als de inbouwradio ingeschakeld is.

Om naar het configuratiemenu te gaan, gaat u als volgt te werk:

1. Schakel de inbouwradio in.
2. Druk ten minste 2 seconden op de toets 'ENTER'.
  - Het apparaat schakelt naar het configuratiemenu.

#### 9.3.1 Display

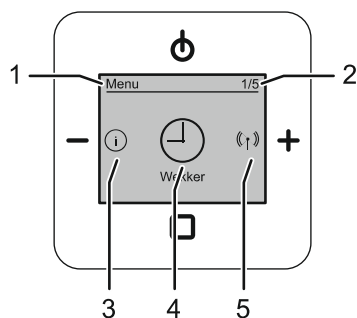

Afb. 31: Display-overzicht configuratiemenu

- [1] Menu / menuniveau
- [2] Menunummer
- [3] Vorig menupunt
- [4] Geselecteerd menupunt
- [5] Volgend menupunt

### 9.3.2 Toetsentoewijzing

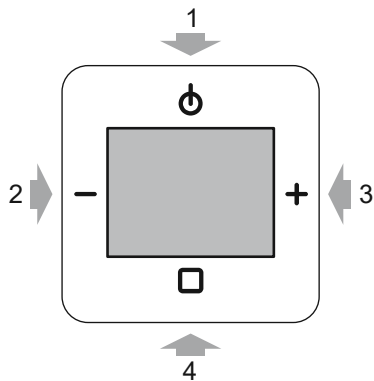

Afb. 32: Toetsentoewijzing voor het configuratiemenu

- [1] AAN / UIT
  - Eén niveau hoger
- [2] Minus
  - Vorig menupunt
- [3] Plus
  - Volgend menupunt
- [4] ENTER
  - Kort indrukken: menu oproepen / selectie bevestigen

### 9.3.3 Functies – configuratie

In de volgende menu's past u de handmatige instellingen aan of start/stopt u functies.

Let hieronder ook op de aangegeven verwijzingen naar de menupunten.

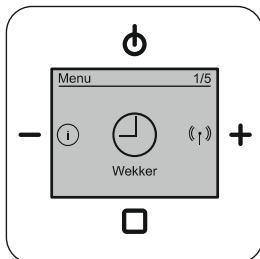

Afb. 33: *Wekker*

Wekker (1 / 5), zie de hoofdstukken over de wekker vanaf Hoofdstuk 9.3.4 “Menu ‘Wekker’ – ‘Wekker’” op pagina 54

- Hier worden tijdfuncties ingesteld, bijvoorbeeld de wekker.

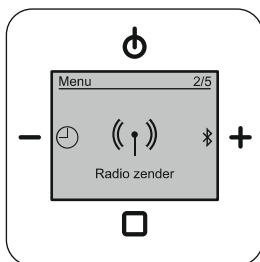

Afb. 34: *Radiozenders*

Radiozender (2 / 5), zie de hoofdstukken over radiozenders vanaf Hoofdstuk 9.3.9 “Menu ‘Zenders’ – ‘Zenderlijst DAB+ weergeven’ en favorieten opslaan” op pagina 60

- Hier kunt u radiozenders zoeken, instellen en als favorieten opslaan.
  - Favorieten: 1 tot 8 stations voor DAB+ radiozenders en FM-radiozenders.

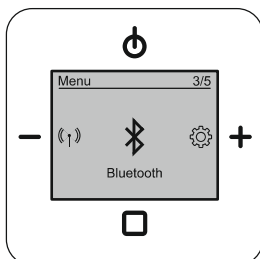

Afb. 35: *Bluetooth*

Bluetooth (3 / 5), zie de hoofdstukken over bluetooth vanaf Hoofdstuk 9.3.16 “Menu ‘Bluetooth’ – ‘Modus’” op pagina 68

- De bluetooth-instellingen van de inbouwradio en de verbinding met een extern multimedia-apparaat worden hier beheerd.

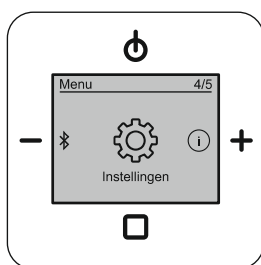

Afb. 36: Instellingen

Instellingen (4 / 5), zie de bij de instellingen behorende hoofdstukken vanaf Hoofdstuk 9.3.21 "Menu 'Instellingen' – 'Taal' " op pagina 73

- Hier worden de apparaatinstellingen aangepast, bijvoorbeeld taal of display.



Abb. 37: Info

Info (5 / 5), zie de bij de info behorende hoofdstukken vanaf Hoofdstuk 9.3.36 "Menu 'Info'" op pagina 91

- Hier wordt informatie gegeven over het apparaat en de firmware.

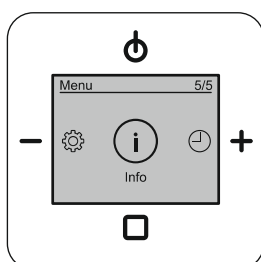

### Opmerking

Voor een navigatiehulp door de menu's, zie hoofdstuk 9.4 "Menustructuur" op pagina 94.

### 9.3.4 Menu 'Wekker' – 'Wekker'

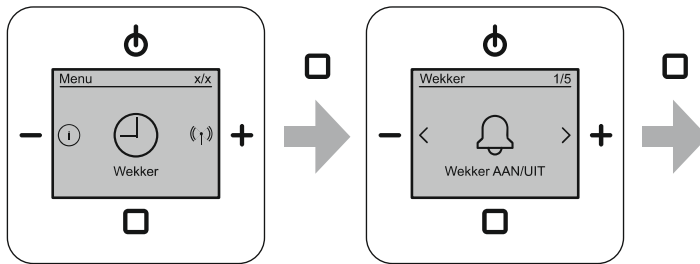

Afb. 38: Wekker AAN/UIT

Het menu bevindt zich op het menuniveau 'Wekker'.

In dit menu bedient u de wekfunctie.

Voor het instellen, inschakelen en uitschakelen van de wekfunctie gaat u als volgt te werk:

1. Ga naar het menu 'Wekker'.
2. Ga naar het menupunt 'Wekker AAN/UIT'.
3. Kies in het menupunt 'Inschakelen' of 'Uitschakelen'.
  - Inschakelen:
    - Bevestig het inschakelen van de wekfunctie met de toets 'ENTER'.
    - Op het display verschijnt de status 'AAN' met het symbool 'Wekker'.
  - Uitschakelen:
    - Bevestig het uitschakelen van de wekfunctie met de toets 'ENTER'.
    - De wekfunctie is uitgeschakeld. Het 'Wekker'-symbool verdwijnt.

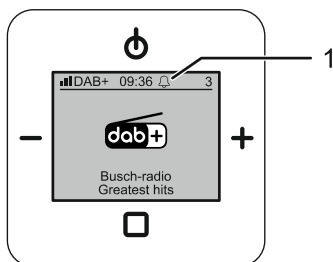

Afb. 39: Hoofdscherm 'Wekker' is actief [1]

### 9.3.5 Menu 'Wekker' – 'Wekprofielen'

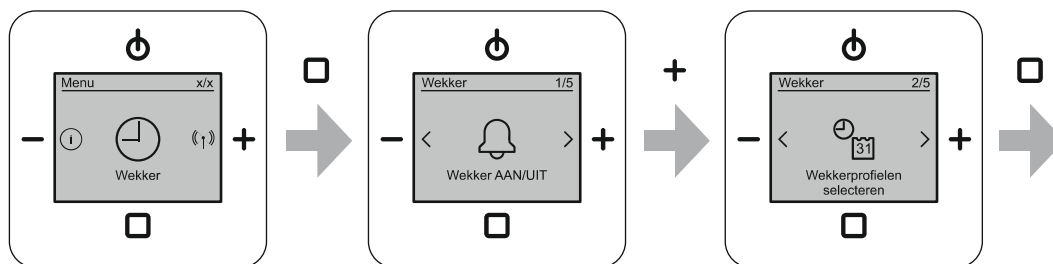

Afb. 40: Wekkerprofielen selecteren

Het menu bevindt zich op het menuniveau 'Wekker'.

Door een wekkerprofiel te kiezen kunt u gemakkelijker wektijden instellen. Als u bijvoorbeeld 'Alle weekdays hetzelfde' kiest, hoeven de wektijden maar één keer ingevoerd te worden.

In dit menu kunt u kiezen uit 3 wekkerprofielen. Bovendien kunt u dagen kiezen waarop de alarmfunctie inactief moet zijn.

Het wekkerprofiel 'Werkdag / weekend (ma – vr / za – zo)' is vooraf ingesteld. Als dit profiel al past, hoeft er geen ander wekkerprofiel gekozen te worden.

Voor het selecteren van het wekkerprofiel gaat u als volgt te werk:

1. Ga naar het menu 'Wekker'.
2. Ga naar het menupunt 'Wekkerprofielen selecteren'.
3. Selecteer een wekkerprofiel.
4. Bevestig het geselecteerde wekkerprofiel.

Verdere stappen:

5. Stel de wektijden voor het geselecteerde wekkerprofiel in het menu 'Wektijden instellen' in.
  - Wektijden instellen, zie hoofdstuk 9.3.6 "Menu 'Wekker' – 'Wektijden'" op pagina 56.
  - De wektijden worden in het menu 'Wektijden instellen' opgevraagd, afhankelijk van het gekozen wekkerprofiel.
6. Kies, indien nodig, de dagen waarop de alarmfunctie inactief moet zijn.
  - Wekdagen deactiveren, zie hoofdstuk 9.3.7 "Menu 'Wekker' – 'Dagen deactiveren'" op pagina 58.
  - De geselecteerde dagen zijn gedeactiveerd voor het wekken. Het maakt niet uit welk wekkerprofiel gekozen is.

Wekkerprofielen	
Werkdag / weekend (ma – vr / za – zo)	<ul style="list-style-type: none"> <li>▪ Vooraf ingesteld</li> <li>▪ De wektijden van maandag tot vrijdag zijn gelijk.</li> <li>▪ De wektijden van zaterdag tot zondag zijn gelijk.</li> </ul>
Alle weekdays hetzelfde	De wektijden zijn op iedere weekday gelijk.
Individuele weekday	De wektijden worden voor iedere weekday afzonderlijk ingesteld.

Tab. 8: Wekkerprofielen

### 9.3.6 Menu 'Wekker' – 'Wektijden'

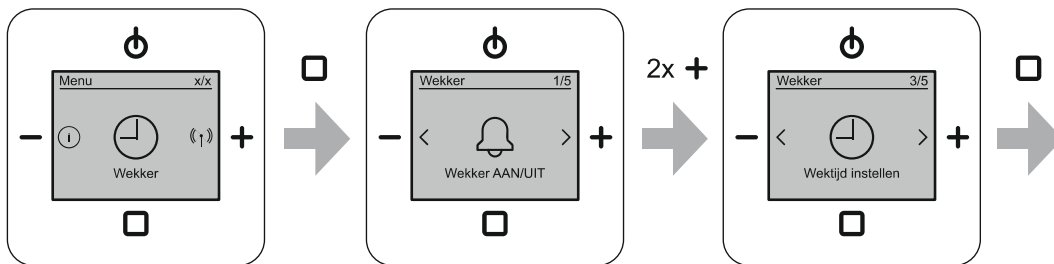

Afb. 41: Wektijden instellen

Het menu bevindt zich op het menuniveau 'Wekker'.

Het instellen van de wektijden hangt af van het gekozen wekprofiel. Afhankelijk van het gekozen wekprofiel worden de vereiste wektijden na elkaar opgevraagd. Om een wekprofiel te kiezen, zie hoofdstuk 9.3.5 "Menu 'Wekker' – 'Wekprofielen'" op pagina 55.

Het wekprofiel 'Werkdag / weekend (ma – vr / za – zo)' is vooraf ingesteld. Als dit profiel al past, hoeft er geen ander wekprofiel gekozen te worden.



#### Opmerking

Voordat u de wekker voor de eerste keer aanzet, moeten de wektijden eenmaal worden ingevoerd.

- Pas daarna kan de wekker worden ingeschakeld.
- Pas daarna kunnen wekdagen worden gedeactiveerd.

Voor het instellen van de wektijden gaat u als volgt te werk:

1. Ga naar het menu 'Wekker'.
2. Ga naar het menupunt 'Wektijd instellen'.
  - Afhankelijk van het ingestelde wekkerprofiel, wordt de eerste wekkertijd opgevraagd.
  - De uren en minuten worden voor elke wekkertijd ingesteld.
3. Stel de gewenste wekkertijden in.
  - Stel de uren van een wekkertijd in met de toetsen 'PLUS/MINUS' en bevestig de invoer met de toets 'ENTER'.
    - Het menu schakelt automatisch naar de volgende instelmogelijkheid.
  - Stel de minuten van een wekkertijd in met de toetsen 'PLUS/MINUS' en bevestig de invoer met de toets 'ENTER'.
    - Het menu schakelt automatisch over naar de volgende dag die ingesteld moet worden.
  - Na bevestiging van de laatste in te stellen tijd, schakelt het display automatisch terug naar het menu 'Wektijd instellen'.



<b>Wektijden voor het wekprofiel 'Werkdag / weekend (ma – vr / za – zo)'</b>	
Blok 1 (weekdagen) – Ma - vr	<ul style="list-style-type: none"> <li>▪ Uren</li> <li>▪ Minuten</li> </ul>
Blok 2 (weekend) – Za - zo	<ul style="list-style-type: none"> <li>▪ Uren</li> <li>▪ Minuten</li> </ul>
<b>Wektijden voor het wekprofiel 'Alle weekdays hetzelfde'</b>	
Ma - zo	<ul style="list-style-type: none"> <li>▪ Uren</li> <li>▪ Minuten</li> </ul>
<b>Wektijden voor het wekprofiel 'Individuele weekday'</b>	
ma di wo do vr za zo	<p>Alle 7 dagen van de week worden na elkaar ingevoerd.</p> <ul style="list-style-type: none"> <li>▪ Uren</li> <li>▪ Minuten</li> </ul>

Tab.9: *Wektijden instellen*

### 9.3.7 Menu 'Wekker' – 'Dagen deactiveren'

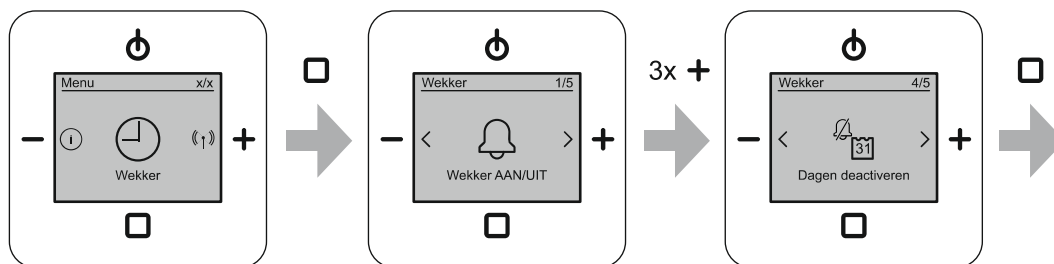

Afb. 42: Wekdagen deactiveren

Het menu bevindt zich op het menuniveau 'Wekker'.

In deze functie kunnen afzonderlijke dagen van het wekken worden uitgesloten. Het maakt niet uit welk wekprofiel in de instellingen is gekozen.

Om de wekdagen te deactiveren, gaat u als volgt te werk:

1. Ga naar het menu 'Wekker'.
2. Ga naar het menupunt 'Dagen deactiveren'.
  - Er verschijnt een lijst met de wekdagen.
  - Alle actieve wekdagen zijn gemarkeerd met een vinkje. Na een inbedrijfname zijn alle wekdagen actief.
3. Gaan met de toetsen 'PLUS/MINUS' een voor een naar de gewenste dagen en bevestig de selectie steeds met de toets 'ENTER'.
  - Bij iedere geselecteerde dag verdwijnt het vinkje. Op de dagen zonder vinkje wordt er niet gewerkt.

Om de wekdagen te activeren en te deactiveren, gaat u als volgt te werk:

1. Ga naar de eerder gedeactiveerde werkdagen.
  - Gedeactiveerd de dagen hebben geen vinkje.
2. Bevestig iedere gewenste gedeactiveerde wekdag met de toets 'ENTER'.
  - De bevestigde dagen krijgen nu weer een vinkje. Op deze dagen wordt weer gewekt.

### 9.3.8 Menu 'Wekker' – 'Signaaltonen instellen'

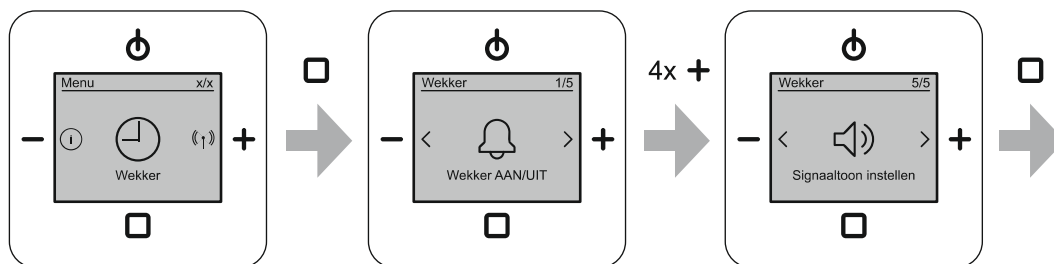

Afb. 43: Signaaltoon instellen

Het menu bevindt zich op het menuniveau 'Wekker'.

In dit menu kiest u een signaaltoon voor de wekker.

Voor het selecteren van de signaaltoon gaat u als volgt te werk:

1. Ga naar het menu 'Wekker'.
2. Ga naar het menupunt 'Signaaltoon instellen'.
  - Op het display verschijnt de selectie voor de wekker.
3. Wissel voor de signaaltoon tussen de selectie 'Signaaltoon' of 'Radio'.
4. Bevestig de selectie voor de signaaltoon.
  - De signaaltonen zijn ingesteld.

Signaaltonen	
Radio afspelen	<ul style="list-style-type: none"> <li>▪ Vooraf ingesteld</li> <li>▪ Bij het bereiken van de wektijd wordt de als laatste gekozen favoriete zender afgespeeld.</li> </ul>
Geluidssignaal	Bij het bereiken van de wektijd wordt een geluidssignaal afgegeven.

Tab.10: Signaaltonen

### 9.3.9 Menu 'Zenders' – 'Zenderlijst DAB+ weergeven' en favorieten opslaan

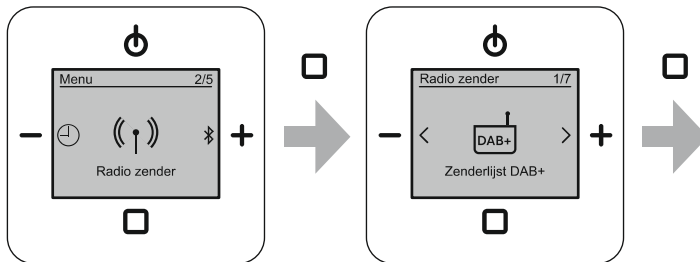

Afb. 44: Zenderlijst DAB+ weergeven

Het menu bevindt zich op het menuniveau 'Radiozender'.

In deze zenderlijst worden alle gevonden DAB+ zenders weergegeven.

- Over het zoeken naar DAB+ zenders, zie hoofdstuk 9.3.11 "Menu 'Zenders' – 'Automatisch zoeken naar zenders DAB+' op pagina 63.

In de zenderlijst kunnen afzonderlijke kanalen worden gekozen en tijdelijk worden afgespeeld, of als favorieten worden opgeslagen.

Uit de beschikbare zenders in de zenderlijst kunnen tot 8 zenders als favorieten worden opgeslagen.

Ga voor het tijdelijk afspelen van een zender als volgt te werk:

1. Ga naar het menu 'Radiozender'.
2. Ga naar het menupunt 'Zenderlijst DAB+'.
3. Ga met de toetsen 'PLUS/MINUS' naar een zender.
4. Bevestig de selectie door de 'ENTER'-toets kort in te drukken.
  - De geselecteerde zender wordt tijdelijk opgeslagen als favoriet '0'.
  - Als de gevonden zender tijdelijk als favoriet '0' wordt opgeslagen, schakelt het apparaat over op normaal bedrijf en speelt de zender af.
  - Als u tijdens normaal bedrijf naar een andere favoriet overschakelt of het apparaat uitschakelt, is de opgeslagen favoriet '0' niet meer beschikbaar.

Ga voor het zoeken en opslaan van een zender als favoriet als volgt te werk:

1. Ga naar het menu 'Radiozender'.
2. Ga naar het menupunt 'Zenderlijst DAB+'.
3. Ga met de toetsen 'PLUS/MINUS' naar een zender.
4. Bevestig de selectie door de 'ENTER'-toets lang in te drukken.
  - De gekozen zender wordt opgeslagen als een verdere favoriet en toegevoegd aan het einde van de lijst met favorieten.
    - Als de favoriet een andere positie moeten krijgen, zie hoofdstuk 9.3.14 "Menu 'Zenders' – 'Favorieten verplaatsen'" op pagina 66.
  - Na het opslaan als favoriet blijft het apparaat in het menupunt 'Zenderlijst DAB+' staan. Er kunnen meer DAB+ zenders worden toegevoegd.
  - Indien alle favoriete plaatsen reeds bezet zijn, verschijnt er een waarschuwing. In dat geval moet u eerst favorieten uit de favorietenlijst wissen, zie hoofdstuk 9.3.15 "Menu 'Zenders' – 'Favorieten verwijderen'" op pagina 67.

### 9.3.10 Menu 'Zenders' – 'Zenderlijst FM weergeven' en favorieten opslaan'

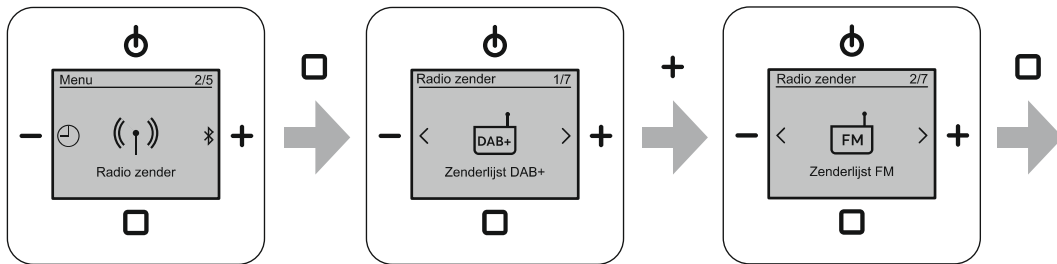

Afb. 45: Zenderlijst FM weergeven

Het menu bevindt zich op het menuniveau 'Radiozender'.

In deze zenderlijst worden alle gevonden FM-zenders weergegeven.

- Over het zoeken naar FM-zenders, zie hoofdstuk 9.3.12 "Menu 'Zenders' – 'Automatisch zoeken naar zenders FM'" op pagina 64.

In de zenderlijst kunnen afzonderlijke kanalen worden gekozen en tijdelijk worden afgespeeld, of als favorieten worden opgeslagen.

Uit de beschikbare zenders in de zenderlijst kunnen tot 8 zenders als favorieten worden opgeslagen.

Ga voor het tijdelijk afspelen van een zender als volgt te werk:

1. Ga naar het menu 'Radiozender'.
2. Ga naar het menupunt 'Zenderlijst FM'.
3. Ga met de toetsen 'PLUS/MINUS' naar een zender.
4. Bevestig de selectie door de 'ENTER'-toets kort in te drukken.
  - De geselecteerde zender wordt tijdelijk opgeslagen als favoriet '0'.
  - Als de gevonden zender tijdelijk als favoriet '0' wordt opgeslagen, schakelt het apparaat over op normaal bedrijf en speelt de zender af.
  - Als u tijdens normaal bedrijf naar een andere favoriet overschakelt of het apparaat uitschakelt, is de opgeslagen favoriet '0' niet meer beschikbaar.

Ga voor het zoeken en opslaan van een zender als favoriet als volgt te werk:

1. Ga naar het menu 'Radiozender'.
2. Ga naar het menupunt 'Zenderlijst FM'.
3. Ga met de toetsen 'PLUS/MINUS' naar een zender.
4. Bevestig de selectie door de 'ENTER'-toets lang in te drukken.
  - De gekozen zender wordt opgeslagen als een verdere favoriet en toegevoegd aan het einde van de lijst met favorieten.
    - Als de favoriet een andere positie moeten krijgen, zie hoofdstuk 9.3.14 "Menu 'Zenders' – 'Favorieten verplaatsen'" op pagina 66.
  - Na het opslaan als favoriet blijft het apparaat in het menupunt 'Zenderlijst FM' staan. Er kunnen meer FM zenders worden toegevoegd.
  - Indien alle favoriete plaatsen reeds bezet zijn, verschijnt er een waarschuwing. In dat geval moet u eerst favorieten uit de favorietenlijst wissen, zie hoofdstuk 9.3.15 "Menu 'Zenders' – 'Favorieten verwijderen'" op pagina 67.

### 9.3.11 Menu 'Zenders' – 'Automatisch zoeken naar zenders DAB+'

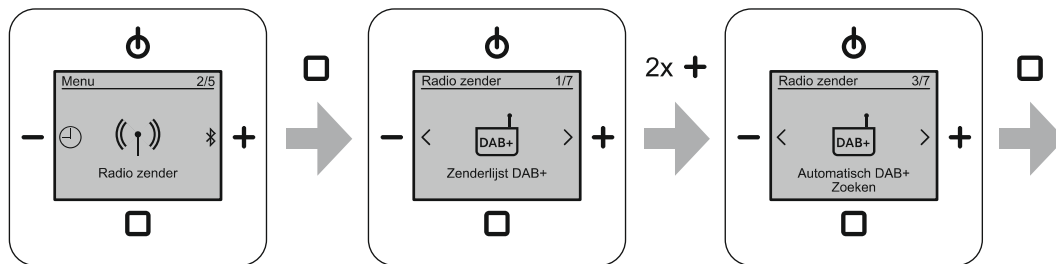

Afb. 46: Automatische zoekactie DAB+

Het menu bevindt zich op het menuniveau 'Radiozender'.

Met dit menu zoekt het apparaat het hele frequentiebereik af naar DAB+ zenders en maakt een zenderlijst van alle gevonden DAB+ zenders. De DAB+ zenders in de lijst zijn gesorteerd van 0 ... 9 en vervolgens van A ... Z.

Ga bij het automatisch zoeken naar DAB+ zenders als volgt te werk:

1. Ga naar het menu 'Radiozender'.
2. Ga naar het menupunt 'Automatisch DAB+ zoeken'.
  - Het apparaat maakt een lijst met alle gevonden DAB+ zenders.
  - Als een zender meerdere keren wordt gevonden, wordt deze slechts eenmaal in de lijst opgenomen.
  - Na afsluiting van de automatische zoekactie schakelt het apparaat naar het menupunt 'Zenderlijst DAB+'.
  - De nieuwe zenderlijst wordt weergegeven in het menupunt 'Zenderlijst DAB+'.
  - In het menupunt 'Zenderlijst DAB+' kunnen de zenders worden geselecteerd en tijdelijk worden beluisterd of als favoriet worden opgeslagen.
  - Naar het menupunt 'Zenderlijst DAB+', zie hoofdstuk 9.3.9 "Menu 'Zenders' – 'Zenderlijst DAB+ weergeven' en favorieten opslaan" op pagina 60.

### 9.3.12 Menu 'Zenders' – 'Automatisch zoeken naar zenders FM'

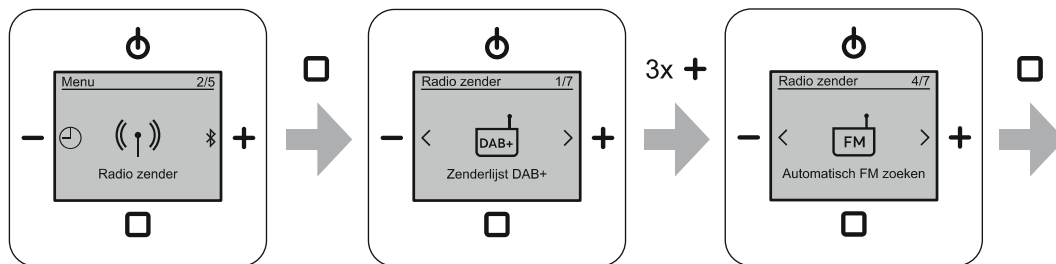

Afb. 47: Automatische zoekactie FM

Het menu bevindt zich op het menuniveau 'Radiozender'.

Met dit menu zoekt het apparaat het hele frequentiebereik af naar FM zenders en maakt een zenderlijst van alle gevonden FM zenders. De FM zenders zijn oplopend op frequentie gesorteerd.

Ga bij het automatisch zoeken naar FM zenders als volgt te werk:

1. Ga naar het menu 'Radiozender'.
2. Ga naar het menupunt 'Automatisch FM-zoeken'.
  - Het apparaat maakt een lijst met alle gevonden FM zenders.
  - Als een zender meerdere keren wordt gevonden, wordt deze slechts eenmaal in de lijst opgenomen.
  - Na afsluiting van de automatische zoekactie schakelt het apparaat naar het menupunt 'Zenderlijst FM'.
    - De nieuwe zenderlijst wordt weergegeven in het menupunt 'Zenderlijst FM'.
    - In het menupunt 'Zenderlijst FM' kunnen de zenders worden geselecteerd en tijdelijk worden beluisterd of als favoriet worden opgeslagen.
    - Naar het menupunt 'Zenderlijst FM', zie hoofdstuk 9.3.10 "Menu 'Zenders' – 'Zenderlijst FM weergeven' en favorieten opslaan" op pagina 62.



### 9.3.13 Menu 'Zenders' – 'Zender FM handmatig instellen'

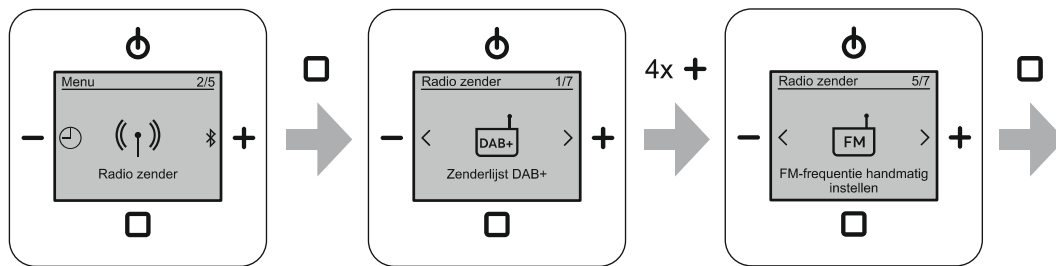

Afb. 48: FM handmatig configureren

Het menu bevindt zich op het menuniveau 'Radiozender'.

Met dit menu zoekt u het hele frequentiebereik handmatig af naar FM-zenders. De gevonden zenders kunnen tijdelijk worden beluisterd of als favoriet worden opgeslagen.

Ga bij het handmatig zoeken naar FM zenders als volgt te werk:

1. Ga naar het menu 'Radiozender'.
2. Ga naar het menupunt 'Stel de FM-frequentie handmatig in'.
3. Zoek met de toetsen 'PLUS/MINUS' handmatig naar een FM-zender.
  - Door kort op de toetsen 'PLUS/MINUS' te drukken verandert de weergegeven frequentie telkens met 0,05 MHz.
  - Bij lang indrukken (langer dan 1 seconde) van de toetsen 'PLUS/MINUS', verandert de frequentie automatisch naar de volgende gevonden zender en stopt daar. Na enkele seconden verschijnt de naam van de zender op het scherm.

Gevonden zenders tijdelijk afspelen.

- Bevestig de selectie door de 'ENTER'-toets kort in te drukken.
  - De geselecteerde zender wordt tijdelijk opgeslagen als favoriet '0'.
  - Als de gevonden zender tijdelijk als favoriet '0' wordt opgeslagen, schakelt het apparaat over op normaal bedrijf en speelt de zender af.
  - Als u tijdens normaal bedrijf naar een andere favoriet overschakelt of het apparaat uitschakelt, is de opgeslagen favoriet '0' niet meer beschikbaar.

Gevonden zenders als favoriet opslaan.

- Bevestig de selectie door de 'ENTER'-toets lang in te drukken.
  - De geselecteerde zender wordt opgeslagen als favoriet en toegevoegd aan het einde van de lijst met favorieten.
    - Als de favoriet een andere positie moeten krijgen, zie hoofdstuk 9.3.14 "Menu 'Zenders' – 'Favorieten verplaatsen'" op pagina 66.
  - Na het opslaan als favoriet blijft het apparaat in het menupunt 'Stel de FM-frequentie handmatig in' staan. Er kunnen meer FM zenders worden toegevoegd.
  - Indien alle favoriete plaatsen reeds bezet zijn, verschijnt er een waarschuwing. In dat geval moet u eerst favorieten uit de favorietenlijst wissen, zie hoofdstuk 9.3.15 "Menu 'Zenders' – 'Favorieten verwijderen'" op pagina 67.

### 9.3.14 Menu 'Zenders' – 'Favorieten verplaatsen'

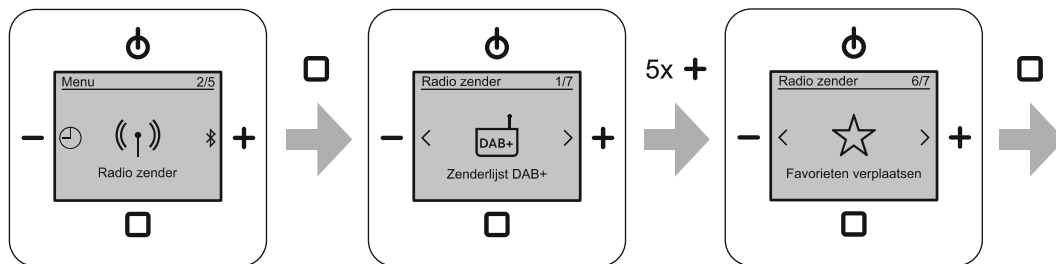

Afb. 49: Favorieten verplaatsen

Het menu bevindt zich op het menuniveau 'Radiozender'.

Gebruik dit menu om opgeslagen favorieten binnen de lijst te verplaatsen. De geselecteerde favoriet wordt op de geselecteerde positie ingevoegd. De volgorde van de andere opgeslagen favorieten blijft ongewijzigd.

Ga voor het wisselen van favorieten als volgt te werk:

1. Ga naar het menu 'Radiozender'.
2. Ga naar het menupunt 'Favorieten verplaatsen'.
3. Ga naar de gewenste favorieten met de toetsen 'PLUS/MIN'.
4. Bevestig de selectie door de 'ENTER'-toets kort in te drukken.
  - Linksboven op het display verschijnt de vraag 'Favoriet verplaatsen?'.
5. Verplaats de gewenste favorieten met de toetsen 'PLUS/MINUS' naar de gewenste positie.
  - Bevestig de nieuwe positie door de 'ENTER'-toets kort in te drukken.

### 9.3.15 Menu 'Zenders' – 'Favorieten verwijderen'

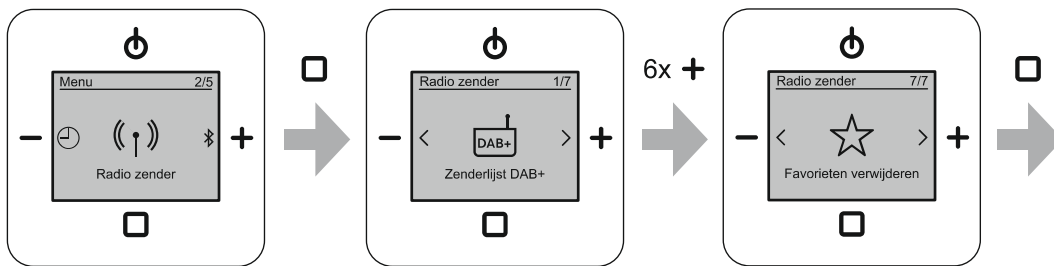

Afb. 50: Favorieten verwijderen

Het menu bevindt zich op het menuniveau 'Radiozender'.

In dit menu wist u opgeslagen zenders uit de favorietenlijst.

Ga voor het wissen van een favoriet als volgt te werk:

1. Ga naar het menu 'Radiozender'.
2. Ga naar het menupunt 'Favorieten verwijderen'.
3. Ga naar de gewenste favorieten met de toetsen 'PLUS/MIN'.
4. Wis de zender uit de favorietenlijst door de 'ENTER'-toets kort in te drukken.
  - De zender wordt zonder verdere vraag uit de favorietenlijst gewist.
  - Alle volgende favorieten schuiven één plaats op. Er mogen geen gaten zitten tussen de opgeslagen favorieten.

### 9.3.16 Menu 'Bluetooth' – 'Modus'

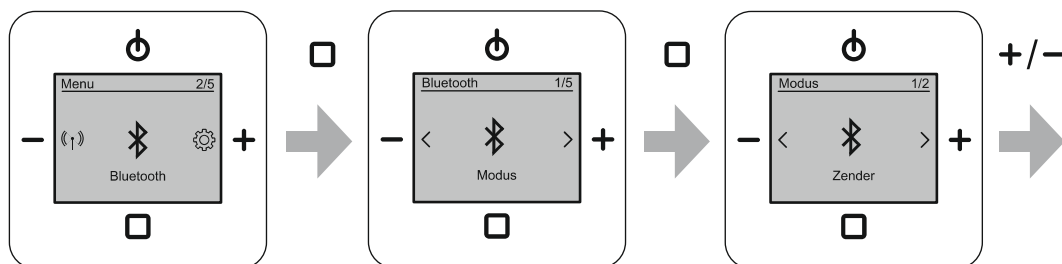

Afb. 51: Bluetooth-modus

Het menu bevindt zich op het menuniveau 'Instellingen'.

Maak een keuze uit de volgende instelmogelijkheden:

Menufunctie	Beschrijving
Zender	<ul style="list-style-type: none"> <li>▪ Het koppelen en verbinden met een ander bluetooth multimedia-apparaat (bijv. luidsprekers, hoofdtelefoons) gebeurt meestal vanaf de inbouwradio of, indien van toepassing, vanaf het andere bluetooth-multimedia-apparaat.</li> <li>▪ De muziek van de inbouwradio wordt afgespeeld op het aangesloten multimedia-apparaat.</li> <li>▪ De favoriet 'Bluetooth' is gedeactiveerd.</li> </ul>
Ontvanger	<ul style="list-style-type: none"> <li>▪ Het koppelen en verbinden met een ander bluetooth multimedia-apparaat (bijv. smartphone) gebeurt vanaf het andere bluetooth-multimedia-apparaat.</li> <li>▪ De muziek van het aangesloten bluetooth-multimedia-apparaat wordt op de inbouwradio afgespeeld.</li> <li>▪ De favoriet 'Bluetooth' is actief.</li> <li>▪ De bluetooth-functie 'Apparaat verbinden' is gedeactiveerd.</li> <li>▪ De bluetooth-functie 'Nieuw apparaat koppelen' is gedeactiveerd.</li> </ul>

Tab.11: Bluetooth-modus

Voor het instellen van de bluetooth-modus gaat u als volgt te werk:

1. Ga naar het menu 'Bluetooth'.
2. Ga naar het menupunt 'Modus'.
3. Ga naar het submenu 'Zender' van het menupunt 'Modus'.
4. Gebruik de toetsen 'PLUS/MINUS' om naar de gewenste instelling 'Zender' of 'Ontvanger' te gaan.
5. Bevestig de selectie door de 'ENTER'-toets kort in te drukken.

### 9.3.17 Menu 'Bluetooth' – 'Apparaat verbinden'

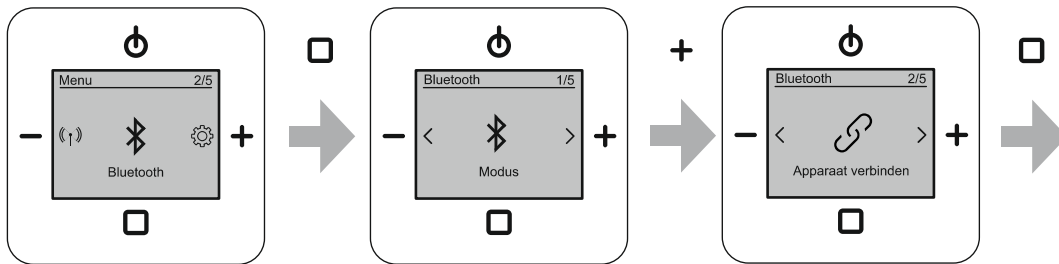

Afb. 52: Bluetooth-apparaat verbinden

Dit menu is alleen zichtbaar als de bluetooth-modus op 'Zender' is ingesteld, zie hoofdstuk 9.3.16 "Menu 'Bluetooth' – 'Modus'" op pagina 68.

Het menu bevindt zich op het menuniveau 'Bluetooth'.

Gebruik dit menu om de verbinding tot stand te brengen vanuit de inbouwradio met een bluetooth-multimedia-apparaat (bijv. luidspreker, hoofdtelefoon).

Verbinding maken:

Voor het maken van de verbinding gaat u de te werk:

1. Ga naar het menu 'Bluetooth'.
2. Ga naar het menupunt 'Apparaat verbinden'.
3. Ga naar het submenu 'Zender' van het menupunt 'Apparaat verbinden'.
  - Het apparaat wisselt naar de lijst van reeds gekoppelde apparaten. Als er geen apparaat in de lijst staat, moet er eerst een apparaat gekoppeld worden, zie hoofdstuk 9.3.18 "Menu 'Bluetooth' – 'Apparaat koppelen'" op pagina 70.
4. Ga naar het gewenste gekoppelde apparaat met de toetsen 'PLUS/MIN'.
  - In deze lijst worden alle bluetooth-apparaten weergegeven. Er kan echter alleen verbinding gemaakt worden met bluetooth-ontvangers.
  - Zorg ervoor dat het te verbinden apparaat ingeschakeld is en dat bluetooth geactiveerd is.
5. Bevestig de selectie door de 'ENTER'-toets kort in te drukken.
  - De apparaten worden met elkaar verbonden.

### 9.3.18 Menu 'Bluetooth' – 'Apparaat koppelen'

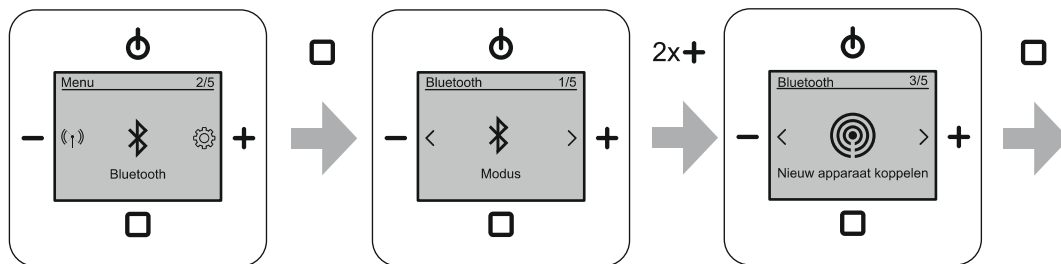

Afb. 53: Bluetooth: Nieuw apparaat koppelen

Dit menu is alleen zichtbaar als de bluetooth-modus op 'Zender' is ingesteld, zie hoofdstuk 9.3.16 "Menu 'Bluetooth' – 'Modus'" op pagina 68.

Het menu bevindt zich op het menuniveau 'Bluetooth'.

Gebruik dit menu om de koppeling tot stand te brengen uitgaande van de inbouwradio met een bluetooth-multimedia-apparaat (bijv. luidspreker, hoofdtelefoon).

#### Koppeling vanaf de inbouwradio (alleen mogelijk in bluetooth-modus 'Zender')

Voor het maken van de koppeling gaat u de te werk:

1. Ga naar het menu 'Bluetooth'.
2. Ga naar het menupunt 'Nieuw apparaat koppelen'.
3. Ga naar het submenu 'Zender' van het menupunt 'Nieuw apparaat koppelen'.
  - Het apparaat schakelt over naar de lijst van gevonden bluetooth-apparaten binnen reikwijdte. Als er geen apparaat in de lijst staat, is er geen apparaat binnen reikwijdte van de inbouwradio.
  - Zorg ervoor dat het te verbinden apparaat ingeschakeld is en dat koppelingsmodus van het apparaat geactiveerd is.
  - Het zoeken naar externe bluetooth-apparaten gebeurt automatisch. Zodra een bluetooth-apparaat binnen reikwijdte is of de reikwijdte verlaat, wordt de lijst bijgewerkt.
4. Ga naar het gewenste apparaat met de toetsen 'PLUS/MIN'.
5. Bevestig de selectie door de 'ENTER'-toets kort in te drukken.
  - Het bluetooth-apparaat wordt gekoppeld met de inbouwradio.

#### Koppeling vanaf het externe bluetooth-apparaat

De koppeling uitgaande van het externe bluetooth-apparaat is alleen mogelijk in de modus 'Ontvanger' van de inbouwradio.

De werking van het externe bluetooth-apparaat is afhankelijk van het externe bluetooth-apparaat.

De inbouwradio moet ingeschakeld zijn om gekoppeld te kunnen worden.

- Op de inbouwradio hoeft niets apart ingesteld te worden.
- U hoeft niet over te schakelen op een aparte functie op de inbouwradio.

### 9.3.19 Menu 'Bluetooth' – 'Verbinding met actief apparaat verbreken'

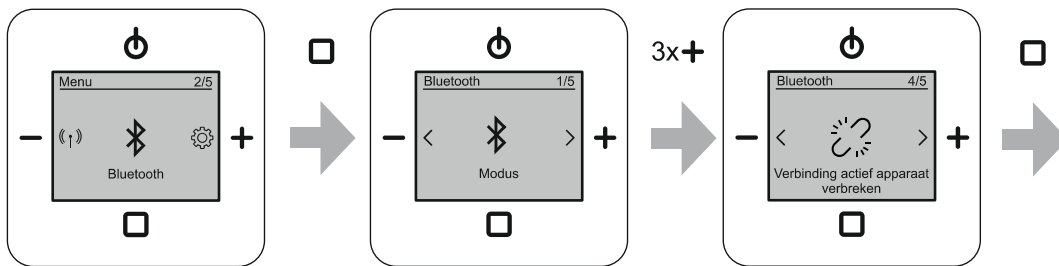

Afb. 54: Verbinding met actief bluetooth-apparaat verbreken

Het menu bevindt zich op het menuniveau 'Bluetooth'.

In dit menu verbreekt u de verbinding tussen bluetooth-apparaat en inbouwradio.

Verbinding verbreken:

Voor het verbreken van de verbinding gaat u de te werk:

1. Ga naar het menu 'Bluetooth'.
2. Ga naar het menupunt 'Verbinding met actief apparaat verbreken'.
3. Bevestig het verbreken van de verbinding met de toets 'ENTER'.
  - De verbinding met het bluetooth-apparaat wordt verbroken.
  - Het bluetooth-apparaat blijft opgeslagen in de lijst van gekoppelde apparaten en kan daar opnieuw worden verbonden als het binnen bereik is.

### 9.3.20 Menu 'Bluetooth' – 'Alle apparaten ontkoppelen'

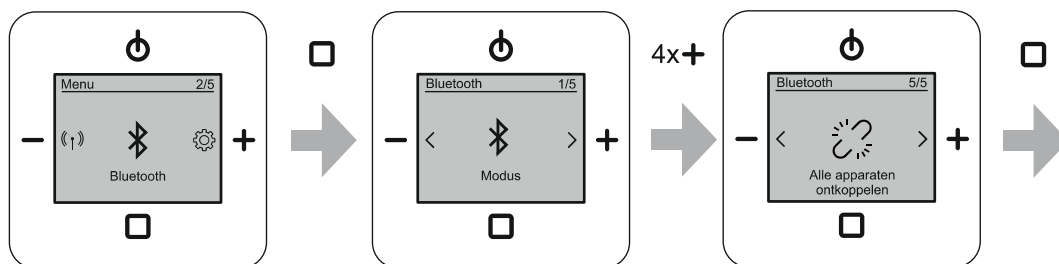

Afb. 55: Alle bluetooth-apparaten ontkoppelen

Het menu bevindt zich op het menuniveau 'Bluetooth'.

Dit menu wordt gebruikt om alle bluetooth-apparaten in de lijst te ontkoppelen. Hiermee worden de verbindinggegevens van de bluetooth-apparaten gewist.

Bluetooth-apparaten die al verbonden zijn, moeten dan opnieuw gekoppeld worden, als deze bluetooth-apparaten opnieuw verbonden moeten worden.

Voor het ontkoppelen van de bluetooth-apparaten gaat u als volgt te werk:

1. Ga naar het menu 'Bluetooth'.
2. Ga naar het menupunt 'Alle apparaten ontkoppelen'.
3. Bevestig het ontkoppelen van de opgeslagen Bluetooth-apparaten met de toets 'ENTER'.
  - De gegevens van alle gekoppelde bluetooth-apparaten worden gewist.



### 9.3.21 Menu 'Instellingen' – 'Taal'

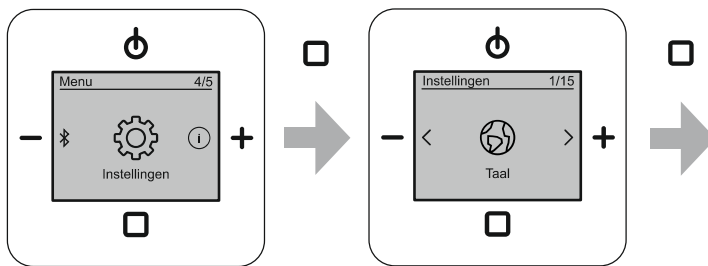

Afb. 56: Taal selecteren

In dit menu stelt u de taal in.

Voor het selecteren van de taal gaat u als volgt te werk:

1. Ga naar het menupunt 'Instellingen'.
2. Ga naar het menupunt 'Taal'.
3. Kies een taal met de toetsen 'PLUS/MIN'.
4. Bevestig de selectie met de toets 'ENTER'.

### Vreemde taal ingesteld

Als een vreemde taal is ingesteld, neemt u de volgende stappen om deze te resetten:

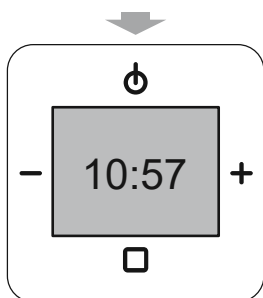

Afb. 57: Radio inschakelen

1. Schakel de inbouwradio in.
  - Tik daarvoor op de toets 'AAN / UIT'.

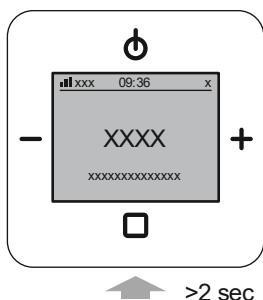

Afb. 58: Vreemde taal 'Hoofdmenu'

2. Druk ten minste 2 seconden op de toets 'ENTER'.
  - Het apparaat wisselt naar de als laatste gebruikte menudialoog.

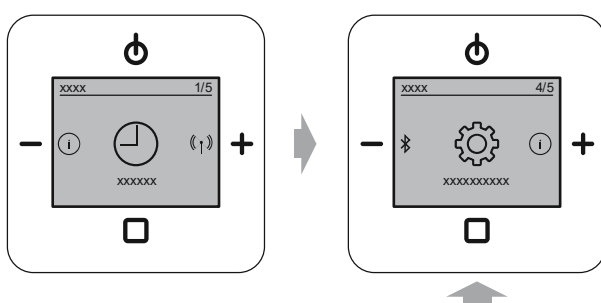

Afb. 59: Vreemde taal 'Instellingen'

- Het rechter getal van het menunummer moet een '5' zijn.
3. Ga met de toets 'PLUS' naar menunummer '4/5'.
  4. Ga met de toets 'ENTER' naar het menu.
    - Het apparaat wisselt in de instellingen naar het submenu 'Instellingen'.

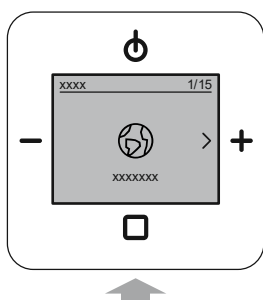

Afb. 60: Vreemde taal 'Menu Taal'

- Het rechter getal van het menunummer moet een '15' zijn.
5. Ga met de toets 'PLUS' naar menunummer '1/15' als het menunummer '1/15' niet reeds wordt weergegeven.
  6. Ga met de toets 'ENTER' naar het menu.

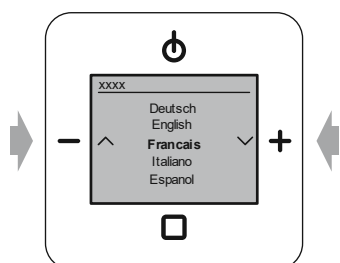

Afb. 61: Vreemde taal 'Menu Taal'

- De actuele taal wordt weergegeven.
7. Ga met de toets 'PLUS' naar de gewenste taal.
  8. Bevestig de taal met de toets 'ENTER'.
    - De taal van het apparaat wordt gewijzigd.

### 9.3.22 Menu 'Instellingen' – 'Lage'

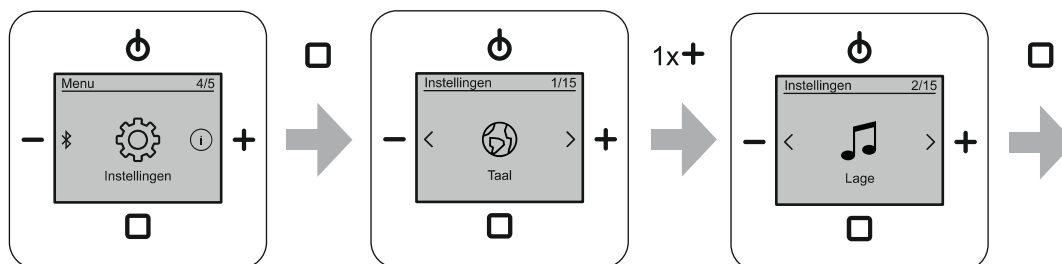

Afb. 62: Lage

Het menu bevindt zich op het menuniveau 'Instellingen'. In dit menu bevindt zich de toonregeling 'Lage'.

In dit menu regelt u de lage frequenties van de muziek die wordt afgespeeld. De instelling hangt sterk af van de persoonlijke smaak en van de gebruikte luidsprekers. Een optimale instelling kan dus alleen bepaald worden door het uit te proberen.

Maak een keuze uit de volgende instelmogelijkheden:

Instelling	Beschrijving
Lage	Lage tonen binnen het hoorbereik van het menselijk oor <ul style="list-style-type: none"> <li>▪ Instelbereik: -5 dB ... +5 dB</li> <li>▪ Standaard ingesteld in het apparaat: 0 dB</li> </ul>

Tab.12: Bas

Voor het instellen van de lage tonen gaat u als volgt te werk:

1. Ga naar het menupunt 'Instellingen'.
2. Ga naar het menupunt 'Lage'.
3. Kies met de toetsen 'PLUS/MINUS' de gewenste instelling.
4. Bevestig de selectie met de toets 'ENTER'.

### 9.3.23 Menu 'Instellingen' – 'Hoge tonen'

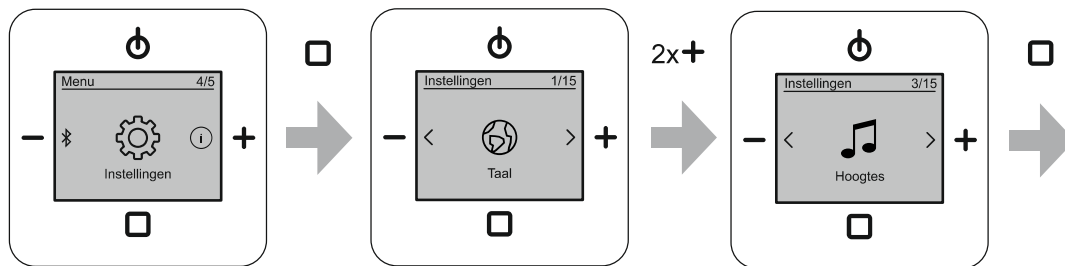

Afb. 63: Hoge tonen

Het menu bevindt zich op het menuniveau 'Instellingen'. In dit menu bevindt zich de toonregeling 'Hoge tonen'.

In dit menu regelt u de hoge frequenties van de muziek die wordt afgespeeld. De instelling hangt sterk af van de persoonlijke smaak en van de gebruikte luidsprekers. Een optimale instelling kan dus alleen bepaald worden door het uit te proberen.

Maak een keuze uit de volgende instelmogelijkheden:

Instelling	Beschrijving
Hoge tonen	<p>Hoge tonen binnen het hoorbereik van het menselijk oor</p> <ul style="list-style-type: none"> <li>▪ Instelbereik: -5 dB ... +5 dB</li> <li>▪ Standaard ingesteld in het apparaat: 0 dB</li> </ul>

Tab.13: Hoge tonen

Voor het instellen van de hoge tonen gaat u als volgt te werk:

1. Ga naar het menupunt 'Instellingen'.
2. Ga naar het menupunt 'Hoge tonen'.
3. Kies met de toetsen 'PLUS/MINUS' de gewenste instelling.
4. Bevestig de selectie met de toets 'ENTER'.

### 9.3.24 Menu 'Instellingen' – 'Startvolume'

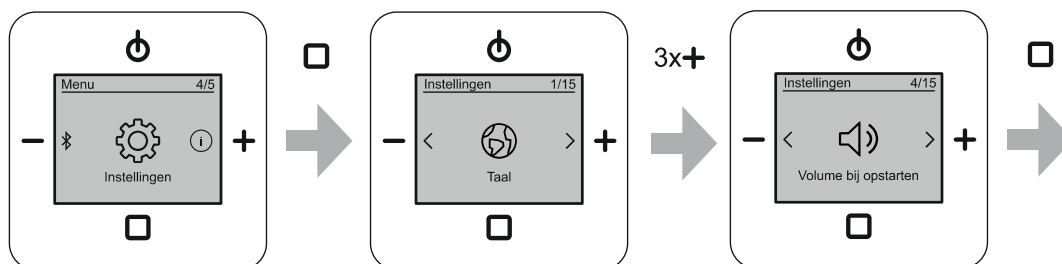

Afb. 64: Startvolume

Het menu bevindt zich op het menuniveau 'Instellingen'.

In dit menu stelt u het volume in dat het apparaat na het inschakelen heeft.

Maak een keuze uit de volgende instelmogelijkheden:

Startvolume	Beschrijving
Laatste volume	Het apparaat start met het laatste volume.
Vast volume	Het apparaat slaat het huidige volume op. Het apparaat begint dan met dit volume na ieder inschakelen.

Tab.14: Startvolume

Voor het instellen van het startvolume gaat u als volgt te werk:

1. Ga naar het menupunt 'Instellingen'.
2. Ga naar het menupunt 'Startvolume'.
3. Kies de instelling met de toetsen 'PLUS/MINUS'.
4. Bevestig de selectie met de toets 'ENTER'.

### 9.3.25 Menu 'Instellingen' – 'Maximaal volume'



#### Waarschuwing! – Zacht weksignaal

Door het maximale volume van het apparaat te verlagen, vermindert ook het volume van het weksignaal.

- Houd hier rekening mee bij het verlagen van het maximale volume van het apparaat.

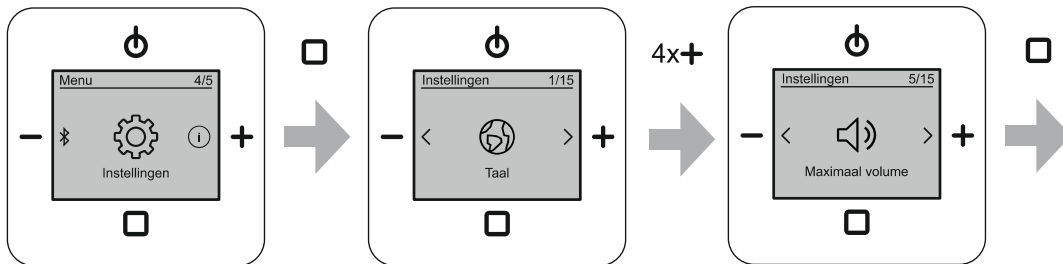

Afb. 65: Maximaal volume

Het menu bevindt zich op het menuniveau 'Instellingen'.

In dit menu stelt u het volume in dat het apparaat maximaal kan bereiken.

- Als het maximale volume van het apparaat verlaagd is, kan de volumebalk alleen bij normale werking tot deze waarde worden opgeschoven.

Voor het instellen van het maximale volume gaat u als volgt te werk:

1. Ga naar het menupunt 'Instellingen'.
2. Ga naar het menupunt 'Maximaal volume'.
3. Kies de instelling met de toetsen 'PLUS/MINUS'.
4. Bevestig de selectie met de toets 'ENTER'.

### 9.3.26 Menu 'Instellingen' – 'AUX'

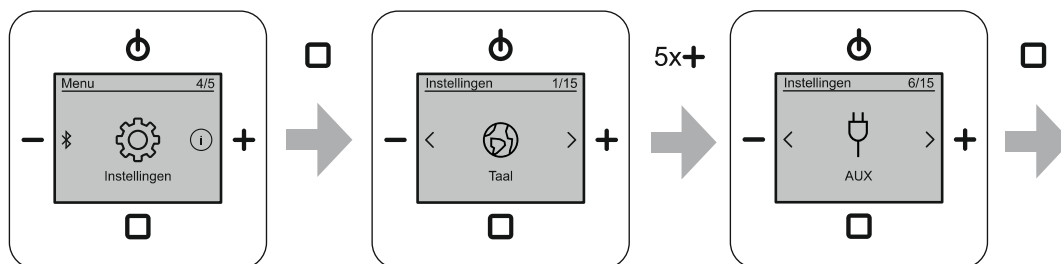

Afb. 66: AUX-instelling

Het menu bevindt zich op het menuniveau 'Instellingen'.

In dit menu bepaalt u of de AUX-aansluiting als ingang of als uitgang moet worden gebruikt. Dit kan ook gedeactiveerd worden.

Maak een keuze uit de volgende instelmogelijkheden:

Instelling	Beschrijving
Gedeactiveerd	De AUX-functie van de inbouwradio wordt gedeactiveerd. <ul style="list-style-type: none"> <li>In de favorieten is de favoriet 'AUX' (laatste favoriete plaats) gedeactiveerd.</li> </ul>
AUX-ingang	Een externe bron kan in de inbouwradio worden afgespeeld. <ul style="list-style-type: none"> <li>In de favorieten is de favoriet 'AUX' (laatste favoriete plaats) geactiveerd.</li> <li>Om de externe bron af te spelen, kiest u de favoriet 'AUX'.</li> </ul>
AUX-uitgang	Een favoriet van de inbouwradio kan op een extern apparaat worden afgespeeld. <ul style="list-style-type: none"> <li>In de favorieten is de favoriet 'AUX' (laatste favoriete plaats) gedeactiveerd.</li> </ul>

Tab.15: AUX-instelling

Voor het instellen van de AUX-aansluiting gaat u als volgt te werk:

1. Ga naar het menupunt 'Instellingen'.
2. Ga naar het menupunt 'AUX'.
3. Gebruik de toetsen 'PLUS/MINUS' om de gewenste selectie te maken.
4. Bevestig de selectie met de toets 'ENTER'.



### 9.3.27 Menu 'Instellingen' – 'AUX-ingangsversterking'

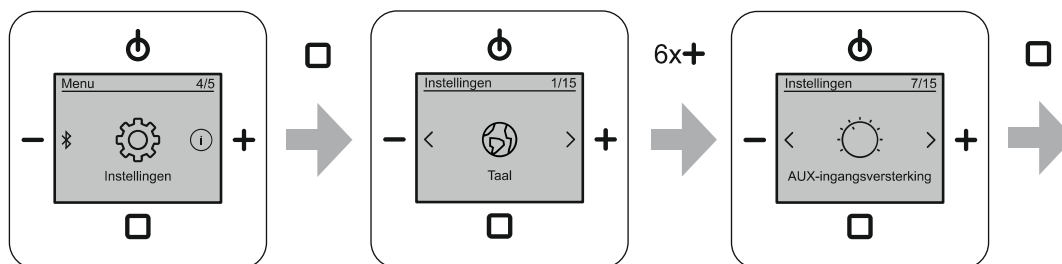

Afb. 67: AUX-ingangsversterking

Het menu bevindt zich op het menuniveau 'Instellingen'.

In dit menu stelt u de ingangsversterking voor AUX in. Met deze instelling kunt u, bijvoorbeeld, de volumeniveaus van de via AUX aangesloten apparaten op elkaar afstemmen.

Maak een keuze uit de volgende instelmogelijkheden:

Instelling	Beschrijving
AUX-ingangsversterking	<ul style="list-style-type: none"> <li>▪ Instelbereik: 0 dB; 3 dB; 6 dB; 9 dB</li> <li>▪ Standaard ingesteld in het apparaat: 0 dB</li> </ul>

Tab.16: AUX-ingangsversterking

Voor het instellen van de ingangsgevoeligheid gaat u als volgt te werk:

1. Ga naar het menupunt 'Instellingen'.
2. Ga naar het menupunt 'AUX-ingangsversterking'.
3. Kies met de toetsen 'PLUS/MINUS' de gewenste instelling.
4. Bevestig de selectie met de toets 'ENTER'.

### 9.3.28 Menu 'Instellingen' – 'Display profiel'

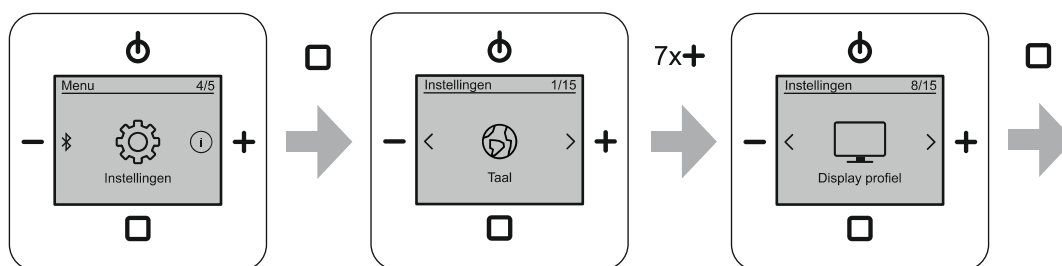







Afb. 68: Display profiel

Het menu bevindt zich op het menuniveau 'Instellingen'. In dit menu worden verschillende weergaven van het display gekozen.

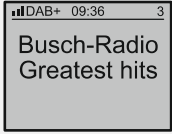
Met een profielkeuze uit dit menu, vergroot u bepaalde inhoud van het display.

Maak een keuze uit de volgende instelmogelijkheden:

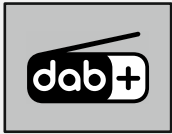
Instelling		Beschrijving	Weergave normaal bedrijf
	Standaard	Tijdens normaal bedrijf wordt het display in de standaardweergave getoond.	
	Grote letters	Op het display van normaal bedrijf wordt de zendernaam in grote letters getoond in plaats van de diashow.	
	Grote klok	Op het display van normaal bedrijf wordt de zendernaam de tijd met grote cijfers getoond in plaats van de diashow.	
	Diashow	Op het display van normaal bedrijf wordt de diashow na 20 seconden groot weergegeven. – Als u op de toets 'ENTER' drukt, schakelt het display ongeveer 20 seconden over naar de standaardweergave. – Gedurende deze toets heeft de toets 'ENTER' weer zijn normale functie.	

Tab.17: Display profiel

Voor het instellen van de weergaveprofielen gaat u als volgt te werk:

1. Ga naar het menupunt 'Instellingen'.
2. Ga naar het menupunt 'Display profiel'.
3. Kies met de toetsen 'PLUS/MINUS' de gewenste instelling.
4. Bevestig de selectie met de toets 'ENTER'.

### 9.3.29 Menu 'Instellingen' – 'Displayverlichting'

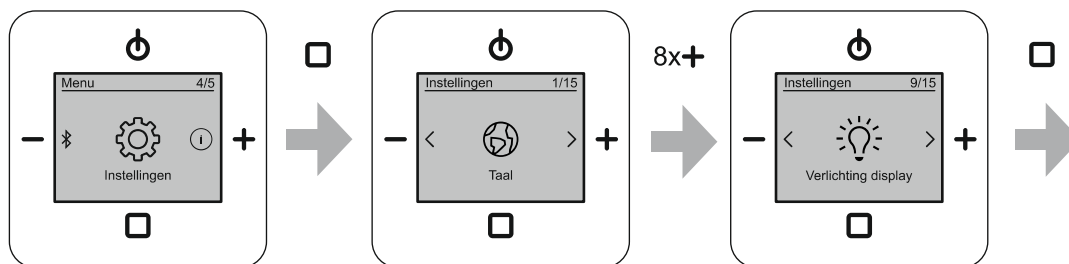

Afb. 69: Displayverlichting

Het menu bevindt zich op het menuniveau 'Instellingen'.

In dit menu kiest u scènes voor de displayverlichting.

Maak een keuze uit de volgende instelmogelijkheden:

Menufunctie	Beschrijving
Aan	Het display is blijvend verlicht als de radio ingeschakeld is (standaardinstelling).
Automatisch	Na 30 seconden zonder bediening dimt de verlichting van het display van de radio automatisch tot een gemiddelde waarde.
Permanently aan	Het display is blijvend verlicht. <ul style="list-style-type: none"> <li>– Permanente verlichting, ook in uitgeschakelde toestand.</li> <li>– Niet beschikbaar in modus 'ECO'.</li> </ul>

Tab. 18: Displayverlichting

Voor het instellen van de displayverlichting gaat u als volgt te werk:

1. Ga naar het menupunt 'Instellingen'.
2. Ga naar het menupunt 'Verlichting display'.
3. Selecteer de gewenste verlichting.
4. Bevestig de selectie met de toets 'ENTER'.

### 9.3.30 Menu 'Instellingen' – 'Displayhelderheid'

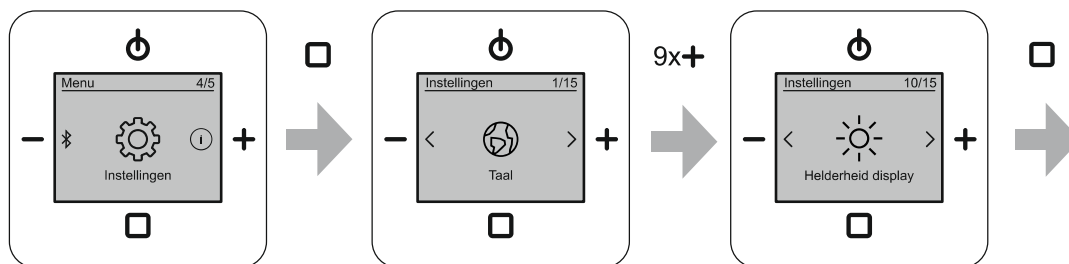

Afb. 70: Helderheid display

Het menu bevindt zich op het menuniveau 'Instellingen'.

In dit menu stelt u de gewenste helderheid van het display in.

Voor het instellen van de displayhelderheid gaat u als volgt te werk:

1. Ga naar het menupunt 'Instellingen'.
2. Ga naar het menupunt 'Helderheid display'.
3. – Stel met de toetsen 'PLUS/MINUS' de helderheid in.
4. Bevestig de selectie met de toets 'ENTER'.

### 9.3.31 Menu 'Instellingen' – 'Slaaptimer' (uitschakeltijd)

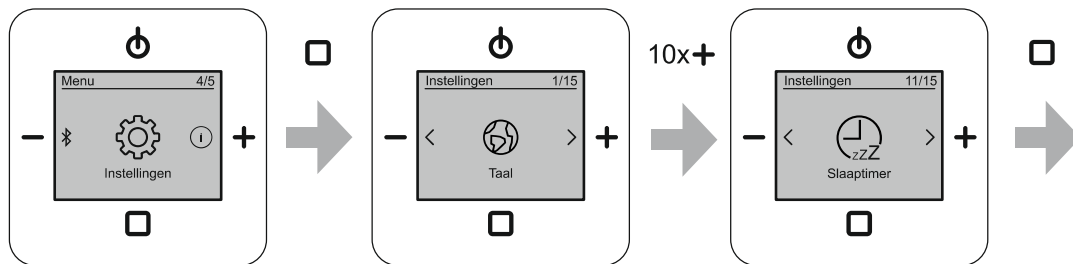

Afb. 71: Slaaptimer

Het menu bevindt zich op het menuniveau 'Instellingen'.

Na het activeren van de functie 'Slaaptimer', schakelt de inbouwradio automatisch uit na de hier ingestelde tijd.

- Voor het activeren van deze functie, zie hoofdstuk 9.2.6 "Slaapfunctie (uitschakeltijd)." op pagina 37.

De tijd wordt ingesteld in stappen van 5 minuten in een bereik van 5 ... 60 minuten.

Voor het instellen van de slaaptimer uitschakeltijd gaat u als volgt te werk:

1. Ga naar het menupunt 'Instellingen'.
2. Ga naar het menupunt 'Slaaptimer'.
3. Kies de instelling met de toetsen 'PLUS/MINUS'.
4. Bevestig de selectie met de toets 'ENTER'.

### 9.3.32 Menu 'Instellingen' – 'Energie-efficiëntie'

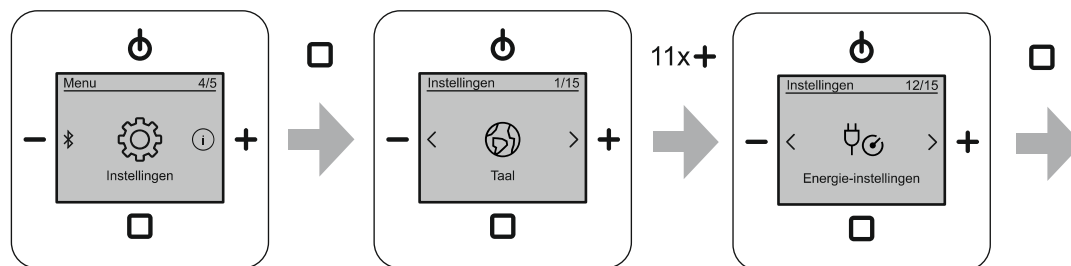

Afb. 72: Energie-instellingen

Het menu bevindt zich op het menuniveau 'Instellingen'.

Maak een keuze uit de volgende instelmogelijkheden:

Menufunctie	Beschrijving
Eco	De displayverlichting is gedimd. – Standaardinstelling bij inbedrijfname.
Comfort	<ul style="list-style-type: none"> <li>Als de inbouwradio uitgeschakeld is, wordt de inbouwradio automatisch ingeschakeld als een bluetooth-multimedia-apparaat verbinding wil maken met de inbouwradio.</li> <li>De displayverlichting kan ook ingeschakeld worden in de UIT-toestand (permanent aan), zie hoofdstuk 9.3.29 "Menu 'Instellingen' – 'Displayverlichting'" op pagina 83.</li> </ul>

Tab. 19: Energie-instellingen

Voor het instellen van de energie-efficiëntie gaat u als volgt te werk:

1. Ga naar het menupunt 'Instellingen'.
2. Ga naar het menupunt 'Energie-instellingen'.
3. Kies de instelling met de toetsen 'PLUS/MINUS'.
4. Bevestig de selectie met de toets 'ENTER'.

### 9.3.33 Menu 'Instellingen' – 'Nevenpostbediening'

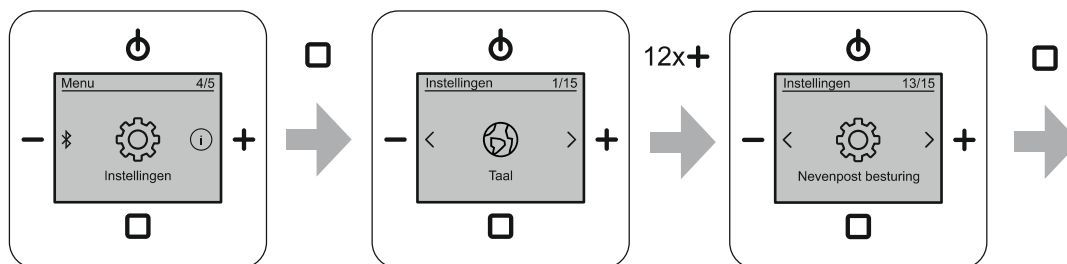

Afb. 73: Nevenpostbesturing

Het menu bevindt zich op het menuniveau 'Instellingen'.

In dit menu stelt u het extra inschakelen/uitschakelen van het apparaat via een nevenpost in. Bijvoorbeeld samen met een lichtschakelaar of bewegingsschakelaar als u de ruimte betreedt of verlaat.

Maak een keuze uit de volgende instelmogelijkheden:

Menufunctie	Beschrijving
Schakelaar	Handmatige selectie: Op de nevenpost in is een schakelaar aangesloten.
Impulsdrukker	Handmatige selectie: Op de nevenpost in is een impulsdrukker aangesloten.
Automatisch	Automatische herkenning van de aangesloten schakelaar of impulsdrukker.

Tab.20: Nevenpostbesturing

Voor het instellen van de nevenpostbediening gaat u als volgt te werk:

1. Ga naar het menupunt 'Instellingen'.
2. Ga naar het menupunt 'Nevenpost besturing'.
3. Kies de instelling met de toetsen 'PLUS/MINUS'.
4. Bevestig de selectie met de toets 'ENTER'.

### 9.3.34 Menu 'Instellingen' – 'Antenne'

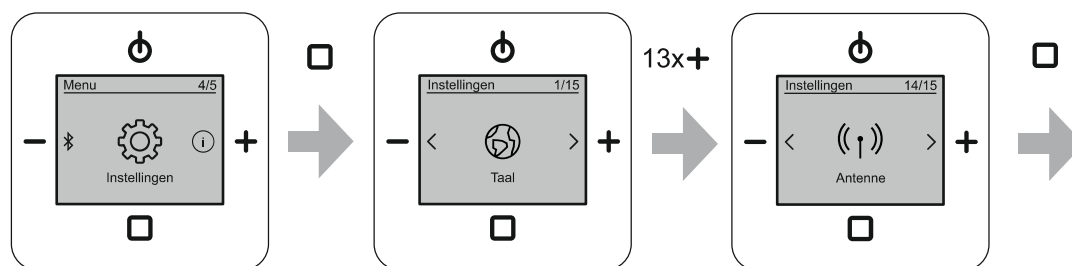

Afb. 74: Antenne

Het menu bevindt zich op het menuniveau 'Instellingen'.

In dit menu stelt u de beschikbare antennes in.

Maak een keuze uit de volgende instelmogelijkheden:

Menufunctie	Beschrijving
Intern	De interne antenne van het apparaat wordt gebruikt.
Extern	De extern aangesloten antenne van het apparaat wordt gebruikt. – Antenne en aansluiting van de antenne: zie hoofdstuk 7.5.3 "Antenne" op pagina 25.

Tab.21: Antenne

Voor het instellen van de antenne gaat u als volgt te werk:

1. Ga naar het menupunt 'Instellingen'.
2. Ga naar het menupunt 'Antenne'.
3. Kies de instelling met de toetsen 'PLUS/MINUS'.
4. Bevestig de selectie met de toets 'ENTER'.



## 9.3.35 Menu 'Instellingen' – 'Hotelfunctie'

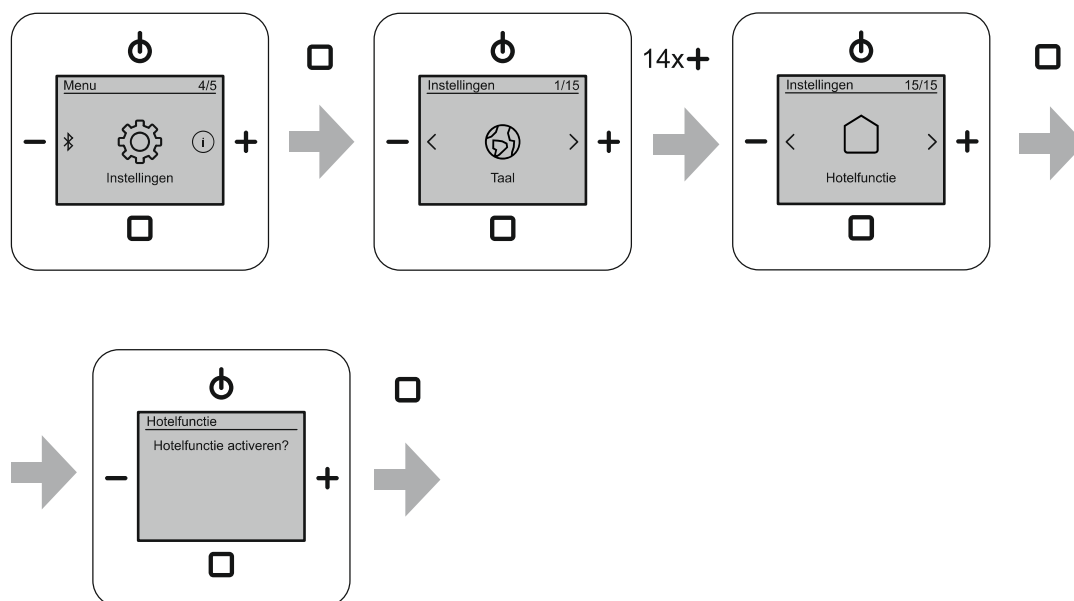

Afb. 75: Hotelfunctie

Het menu bevindt zich op het menuniveau 'Instellingen'.

In deze apparaatmodus zijn de functies van de apparaatinstelling gedeactiveerd. Alleen de functies van normaal bedrijf en de geselecteerde instellingen die nodig zijn voor normaal bedrijf zijn beschikbaar.

In de hotelmodus zijn de volgende functies beschikbaar:

Menufunctie	Beschrijving
AAN/UIT	–
Volume	–
Naar de favorieten schakelen	<ul style="list-style-type: none"> <li>▪ De favoriet 'AUX' is alleen beschikbaar als de AUX-aansluiting in de instellingen ingesteld is op 'AUX-ingang'.</li> <li>▪ De favoriet 'Bluetooth' is alleen beschikbaar als de Bluetooth-aansluiting in de instellingen ingesteld is op 'Ontvanger'.</li> </ul>
Wekker	<ul style="list-style-type: none"> <li>▪ Wekker</li> <li>▪ Signaaltoon kiezen</li> </ul>
Slaaptimer (sluimerfunctie)	De uitschakeltijd staat vast en wordt ingesteld voordat de hotelmodus geactiveerd wordt.
Zenderlijst weergeven	<ul style="list-style-type: none"> <li>▪ DAB+</li> <li>▪ FM</li> </ul>
RESET (Resetten op fabrieksinstellingen)	Gedeactiveerd
Instellingen bluetooth	Verbinding verbreken

Tab.22: Beschikbare functies in hotelmodus

Voor het activeren van de hotelfunctie gaat u als volgt te werk:

1. Ga naar het menupunt 'Instellingen'.
2. Ga naar het menupunt 'Hotelfunctie'.
3. Ga naar het submenu van het menupunt 'Hotelfunctie'.
4. Bevestig de keuze door lang (minstens 2 seconden) op de toets 'ENTER' te drukken.
5. Bevestig de beveiligingsvraag door op de toets 'ENTER' te drukken.



### **Opmerking**

Om de hotelmodus uit te schakelen, gaat u als volgt te werk:

- Het apparaat uitschakelen.
- Het uitgeschakelde apparaat weer terugzetten in de normale modus door de AAN/UIT-toets lang (minstens 15 seconden) in te drukken.

9.3.36 Menu 'Info'

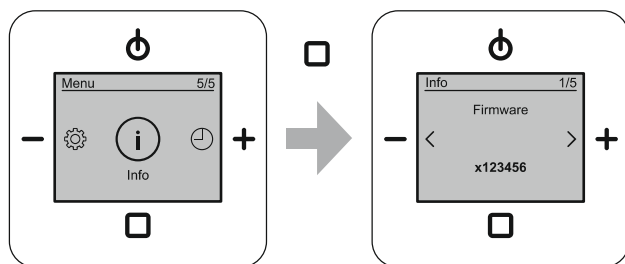

Afb. 76: Info

Displayelement	Info	Beschrijving
	Firmware	Hier vindt u de actuele softwareversie van uw apparaat.
	Apparaatnaam	Hier wordt de naam van het apparaattype weergegeven.
	Bluetoothadres	Het bluetoothadres van het apparaat wordt hier weergegeven.
	Signaalsterkte	Hier wordt signaalsterkte van de huidige bron weergegeven.

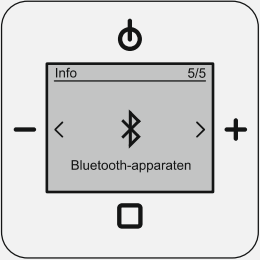
	Bluetooth-apparaten	<p>Hier worden de 10 laatste aangesloten apparaten weergegeven. Daarnaast de tijd van de laatste verbinding van de apparaten.</p> <ul style="list-style-type: none"><li>– Om de apparaten weer te geven, drukt u op de toets 'ENTER'.</li></ul>
---	---------------------	---

Tab.23: Apparaat informatie

### 9.3.37 RESET (apparaat resetten op fabrieksinstellingen)

Als u alle instellingen wilt wissen en opnieuw invoeren, moet u het apparaat compleet resetten op de leveringstoestand.

Voor het resetten van het apparaat gaat u als volgt te werk:

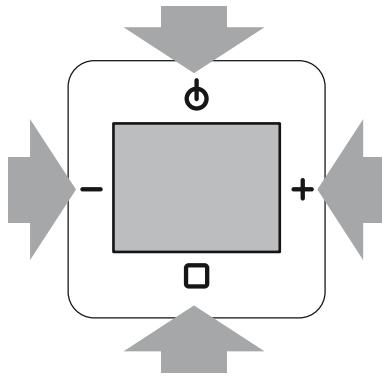

Afb. 77: Apparaat resetten

1. Druk tegelijkertijd ca. 5 seconden op alle vier de toetsen op het apparaat.
  - Alle aangepaste instellingen worden gewist.
  - Het apparaat schakelt over naar de eerste inbedrijfname. Om de eerste inbedrijfname uit te voeren, zie hoofdstuk 8 “Inbedrijfname” op pagina 26.

9.4 Menustructuur

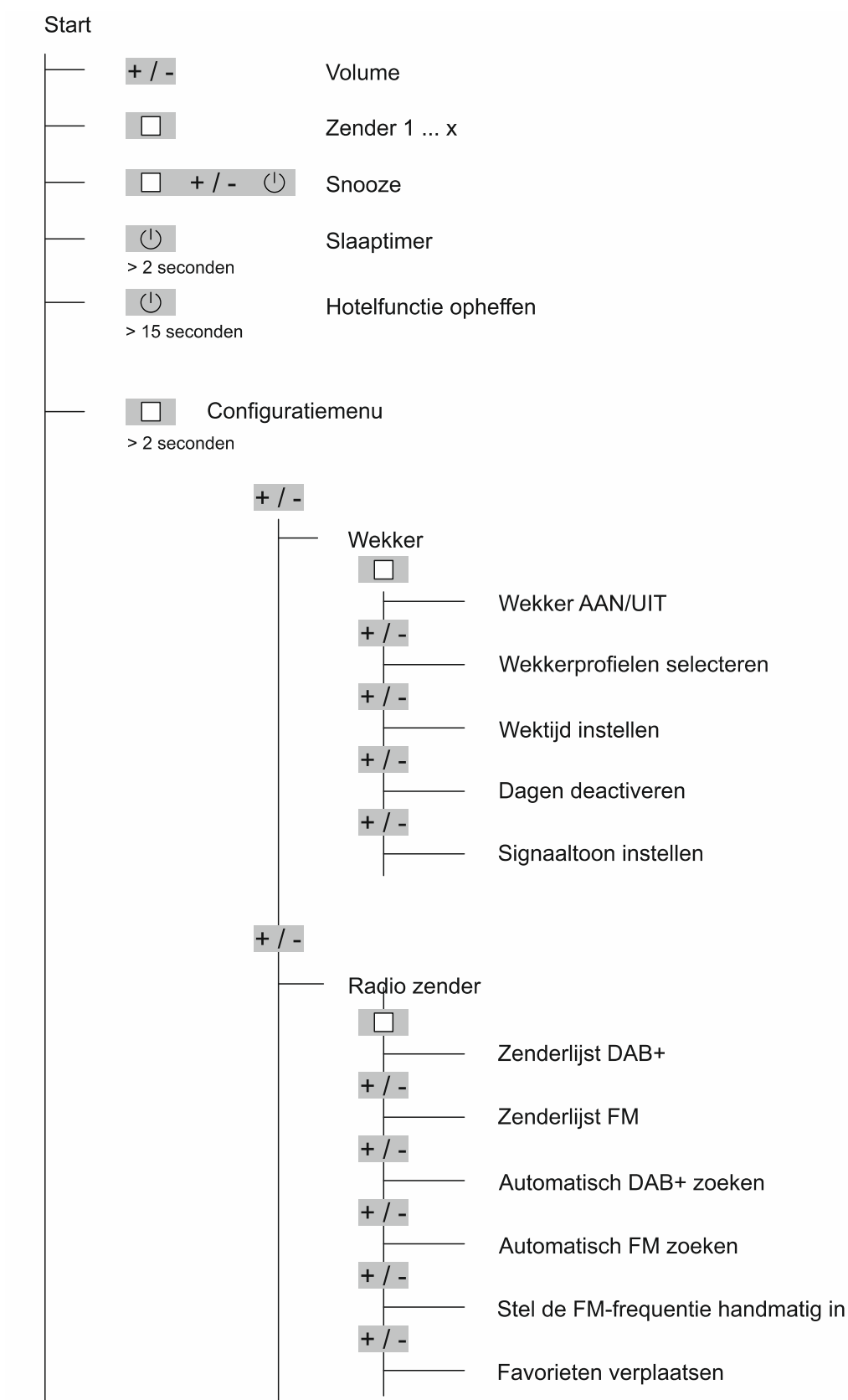

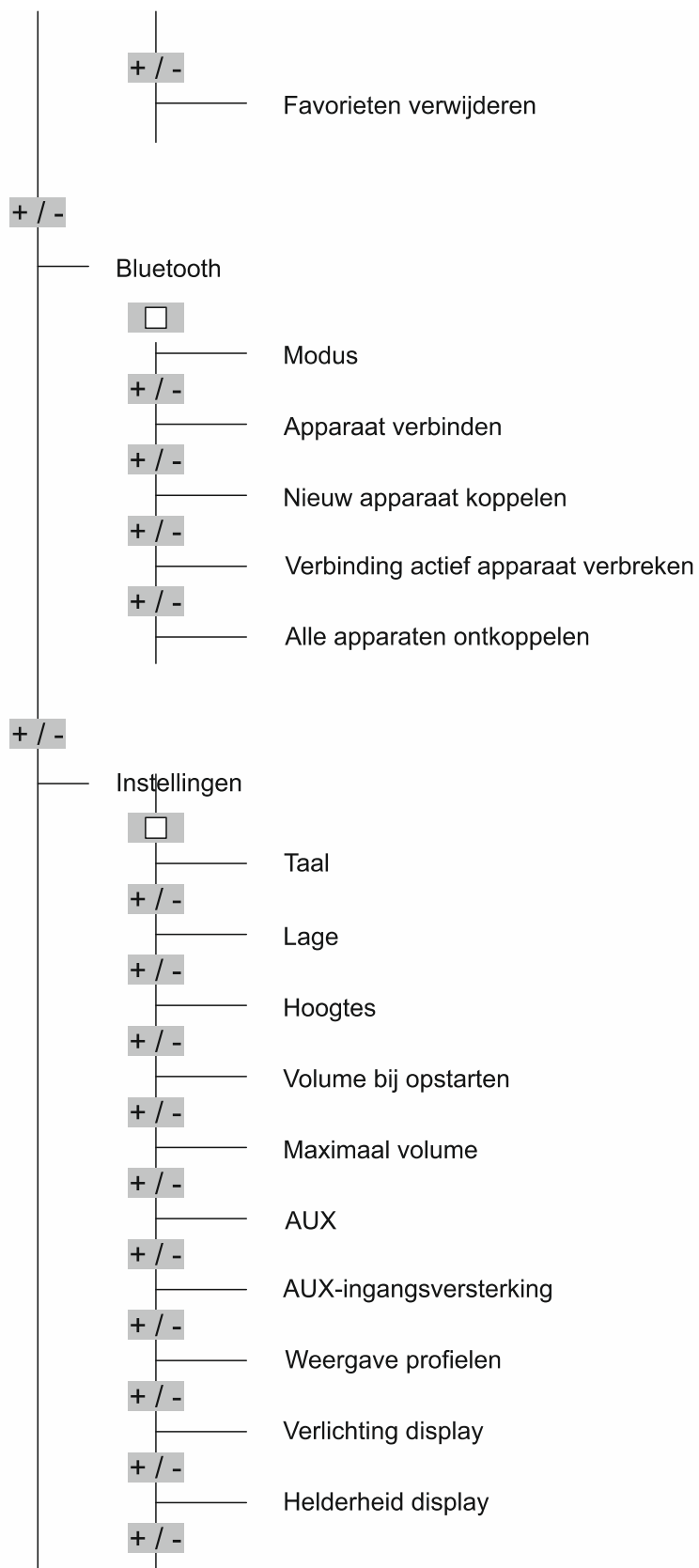

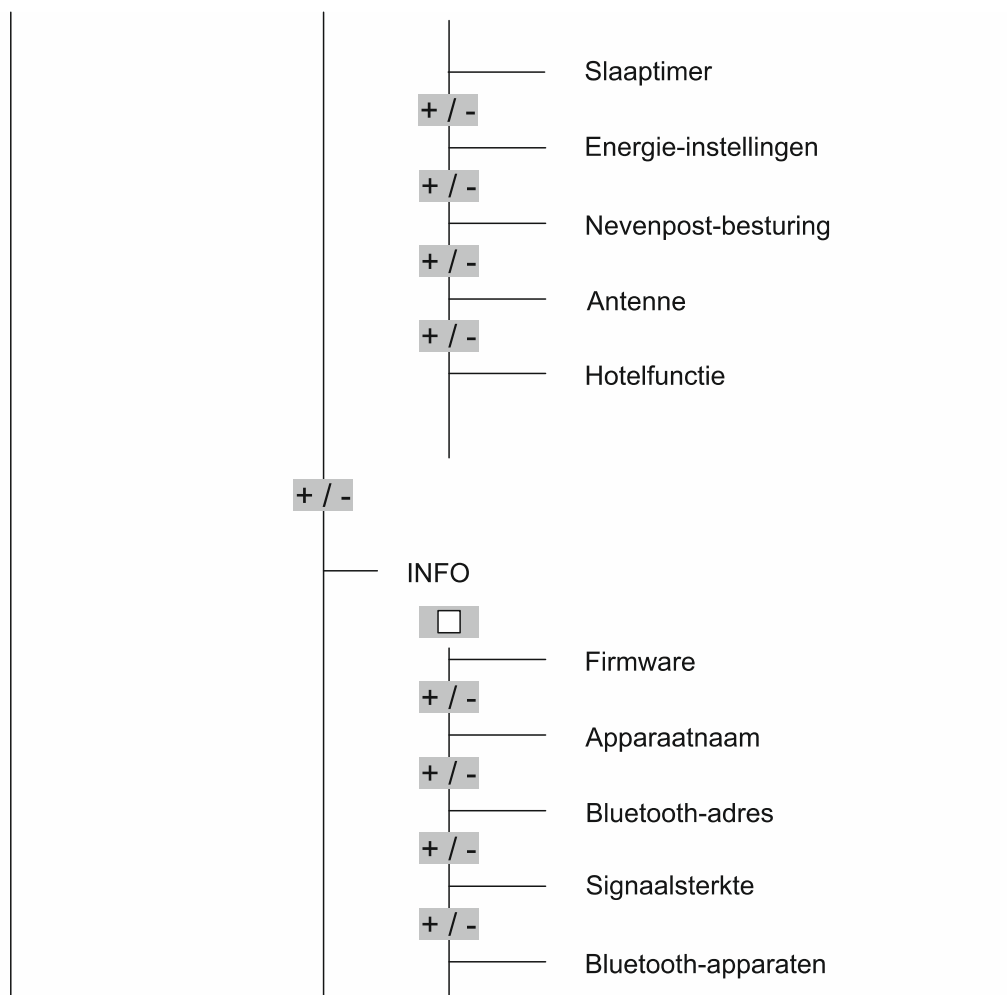



## 10 Toepassingsvoorbeelden

### 10.1 Inbouwset

In een kleinere ruimte moet een inbouwradio en een enkele inbouwuidspreker komen.

Dit is de klassieke toepassing voor een inbouwradio. Voor deze toepassing is de inbouwradio samen met een inbouwuidspreker verkrijgbaar als kant-en-klare set.

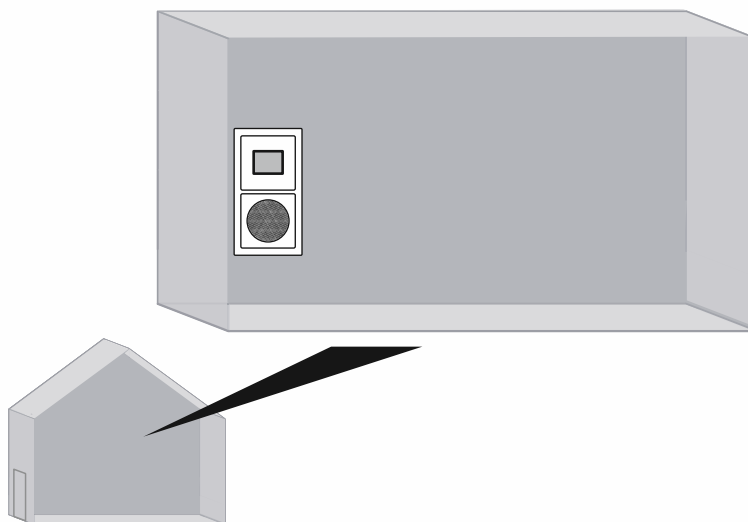
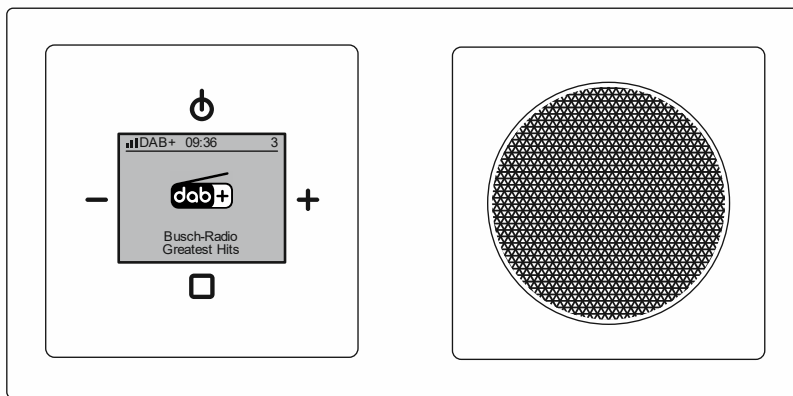

Afb. 78: Inbouwset overzicht

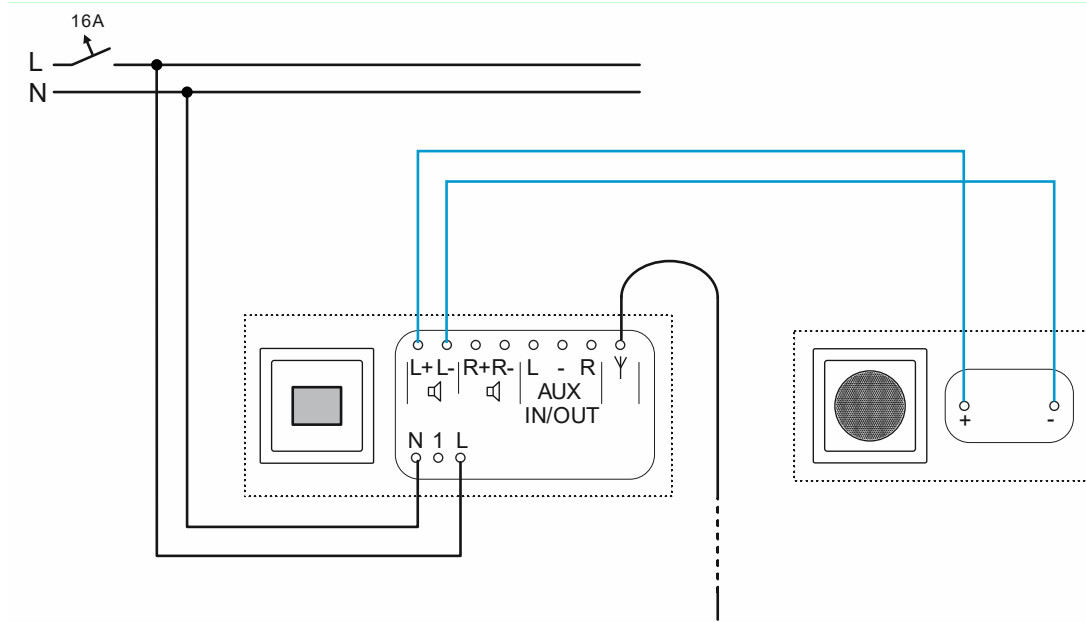

Afb. 79: Aansluiting inbouwset (werpantenne, ca. 90 cm lang)

## 10.2 Inbouwset en nevenpostbediening

In een kleinere ruimte moet een inbouwradio en een enkele inbouwluuidspreker komen. Naast de normale werking moet de inbouwradio muziek afspelen, zodra het licht wordt ingeschakeld.

Dit is een klassieke toepassing voor een inbouwradio, geïnstalleerd in een sanitaire ruimte zonder ramen. Voor dit gebruik is de inbouwradio verkrijgbaar als kant-en-klare set, samen met een inbouwluuidspreker. De schakelaar of impulsdrukker moet afzonderlijk worden aangeschaft.

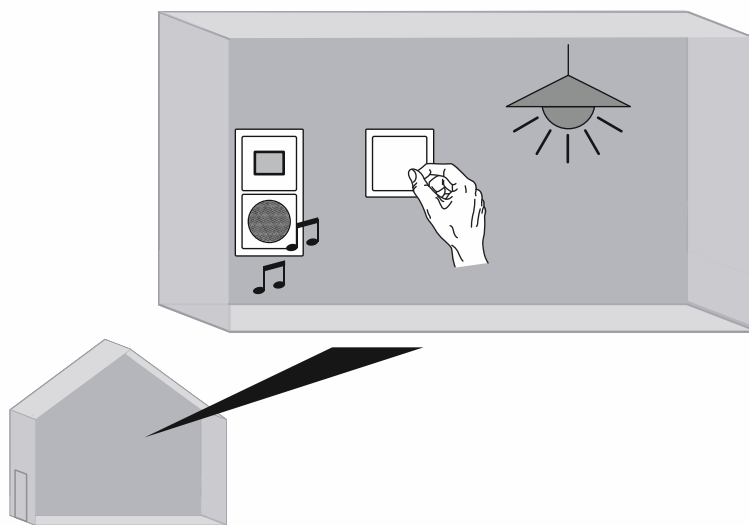
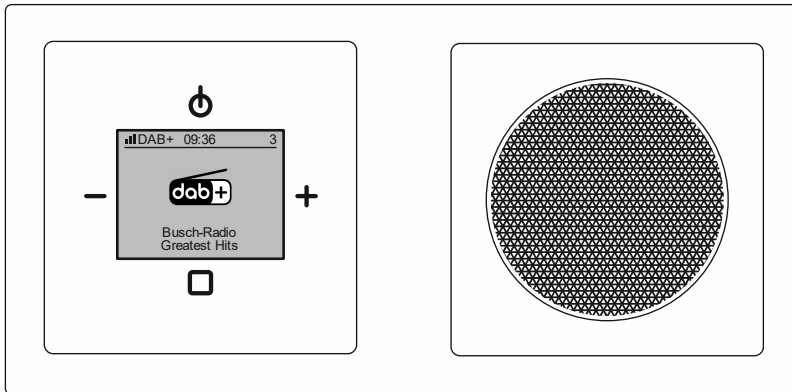

Afb. 80: Inbouwset met nevenpostbediening: overzicht

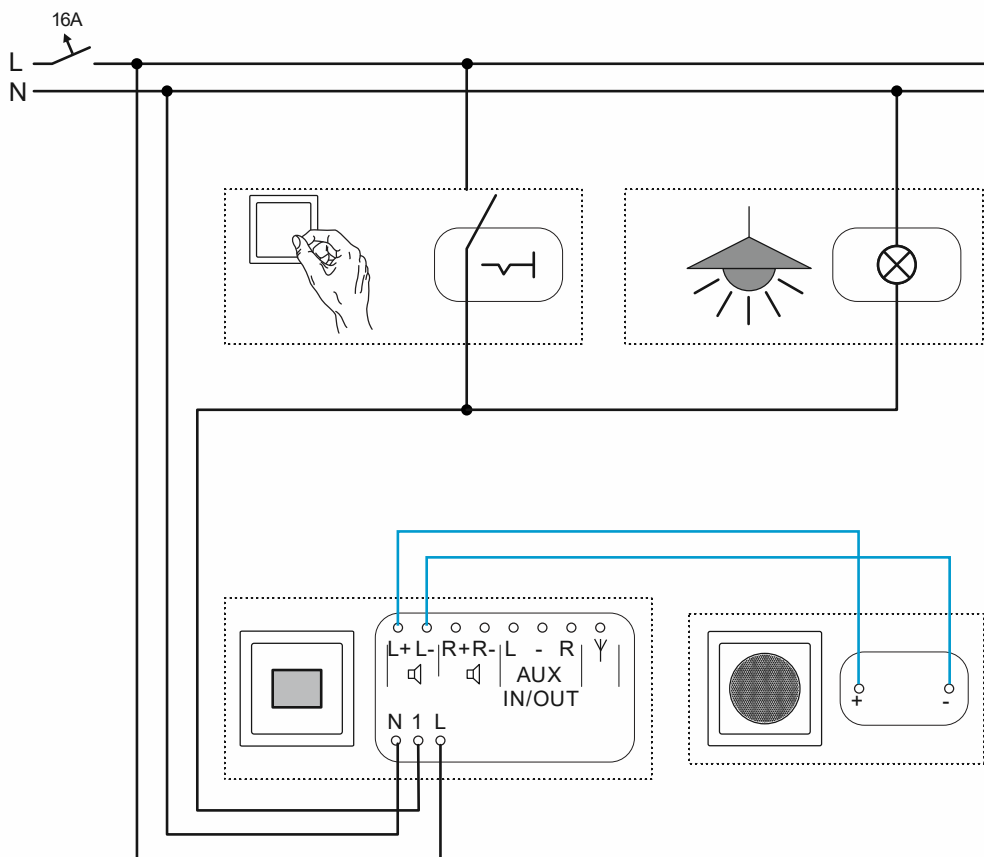

Afb. 81: Inbouwset met nevenpostbediening: aansluiting

### 10.3 Inbouwset en bewegingsschakelaar

In een kleinere ruimte moet een inbouwradio en een enkele inbouwluuidspreker komen.

Naast de normale bediening moet de inbouwradio muziek afspelen zodra iemand de ruimte binnenkomt. Dit wordt gerealiseerd via een bewegingsschakelaar.

Voor dit gebruik is de inbouwradio verkrijgbaar als kant-en-klare set, samen met een inbouwluuidspreker. De bewegingsschakelaar moet afzonderlijk worden aangeschaft.

Als bewegingsschakelaar wordt in dit voorbeeld de combinatie van de 'Busch-Wächter® 180 flex, basic sensor met selectlens 64761-xxx' en de inbouwsokkel 'Busch-flexTronics® Relaissokkel flex, 1-voudig 64811 U' gebruikt. Deze combinatie is optimaal geschikt voor dit voorbeeld.

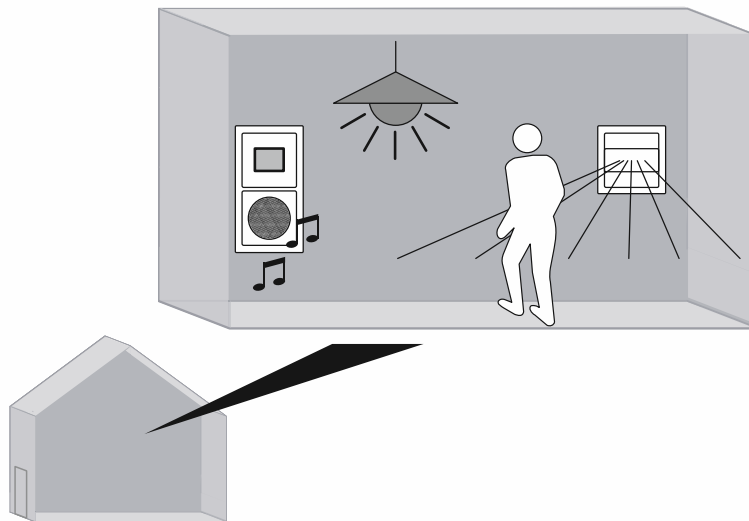
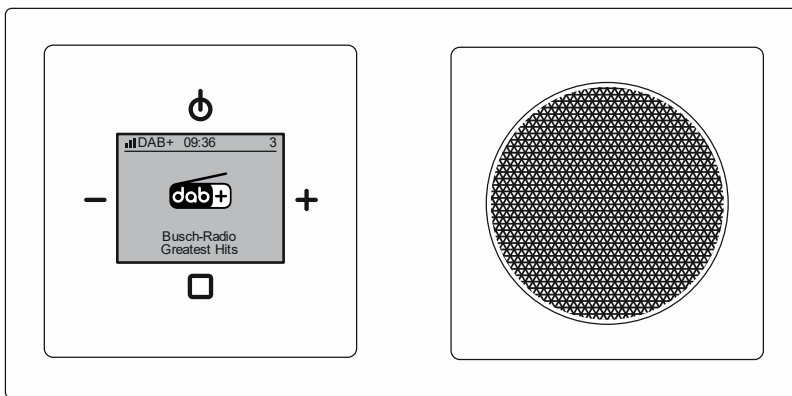

Afb. 82: Inbouwset en bewegingsschakelaar: overzicht

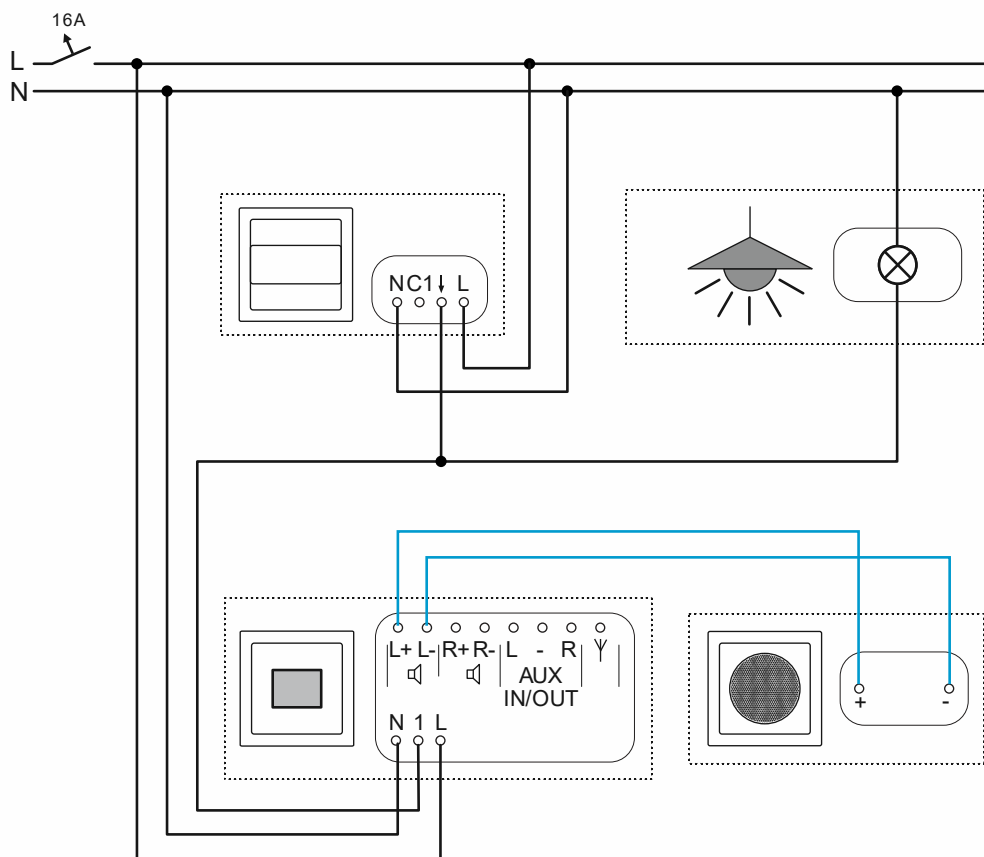

Afb. 83: Inbouwset en bewegingsschakelaar: aansluiting

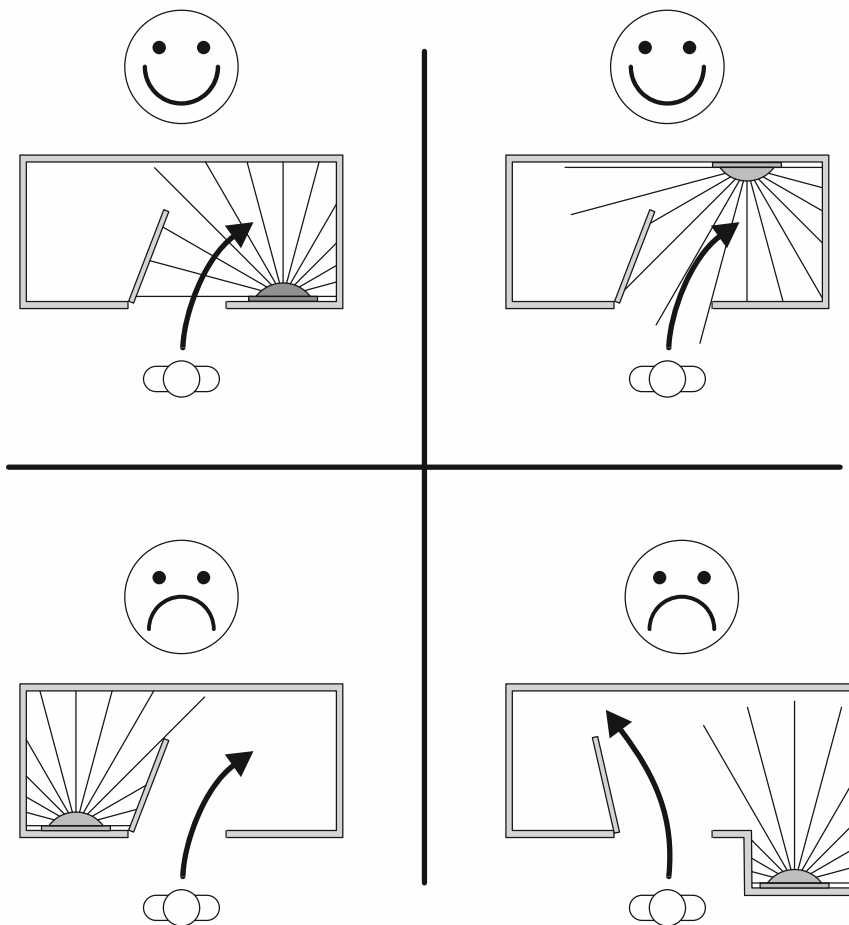

Afb. 84: Voorbeelden voor gunstige en ongunstige plaatsing van de bewegingsschakelaar (plaatsing bij radio)

Een bewegingsschakelaar wordt gewoonlijk op een geschikte plaats in de kamer geplaatst. Als de inbouwradio op een plaats staat die gunstig is voor de bewegingsschakelaar, kan de bewegingsschakelaar ook direct naast de inbouwradio geplaatst worden.

- Voordeel: Bij latere wijzigingen hoeven er geen nieuwe kabels in de ruimte gelegd te worden.
- Nadeel: Als de inbouwradio ongunstig geplaatst is voor een bewegingsschakelaar, kunnen er beperkingen zijn of kan zelfs de bewegingsdetectie helemaal wegvallen.

De bewegingsschakelaar kan uit de aard der zaak niet door muren, open deuren of andere voorwerpen heen kijken. De bewegingsschakelaar moet zo geplaatst worden dat het detectiebereik niet op een ongunstige manier wordt afgedekt.

### 10.4 Plafondluidspreker

In een iets grotere ruimte moeten een inbouwradio en 2 plafondluidsprekers worden geplaatst.

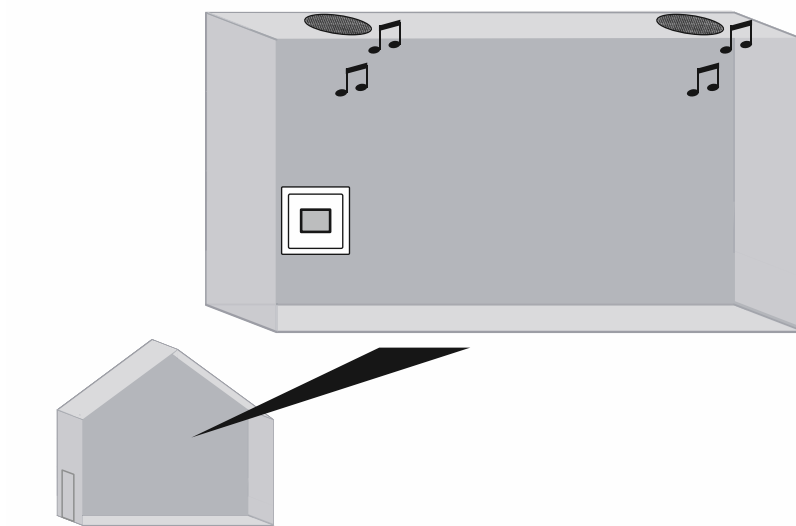

Afb. 85: Inbouwradio met 2 plafondluidsprekers: overzicht

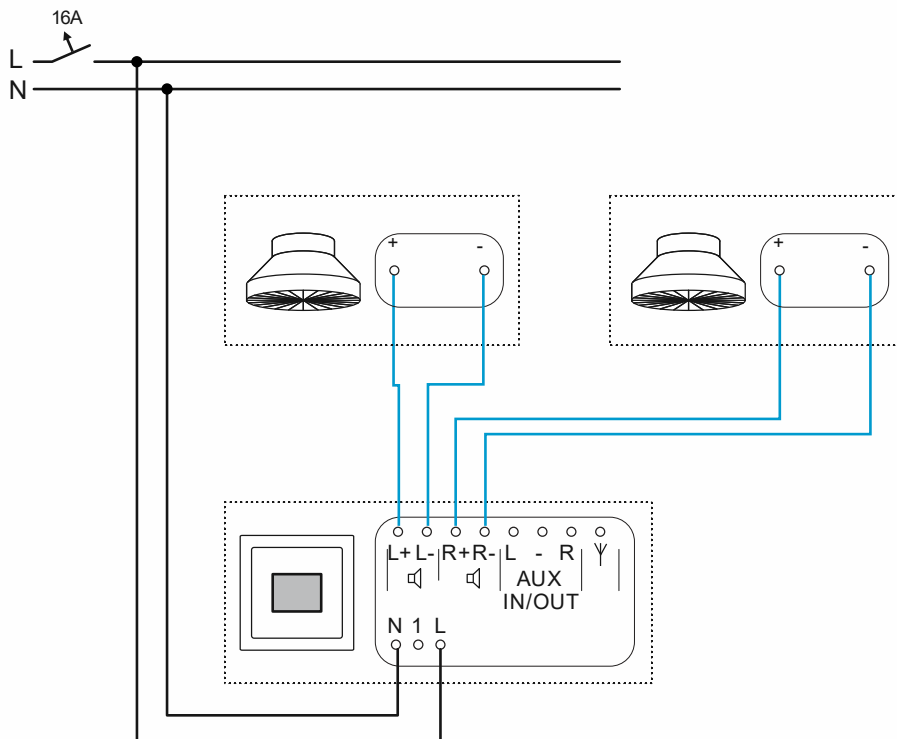

Afb. 86: Inbouwradio met 2 plafondluidsprekers: aansluiting



## 10.5 Inbouwset en bluetooth-luidspreker

In een grotere ruimte bevindt zich een inbouwradio en een enkele inbouwluidspreker.

Naast de inbouwluidspreker wordt een bluetooth-luidspreker in de ruimte geplaatst om de muziek van de inbouwradio af te spelen wanneer dat nodig is.

- De bluetooth-luidspreker kan muziek afspelen als in de instellingen de bluetooth-modus van de inbouwradio op 'Zender' ingesteld, zie hoofdstuk 9.3.16 "Menu 'Bluetooth' – 'Modus'" op pagina 68.

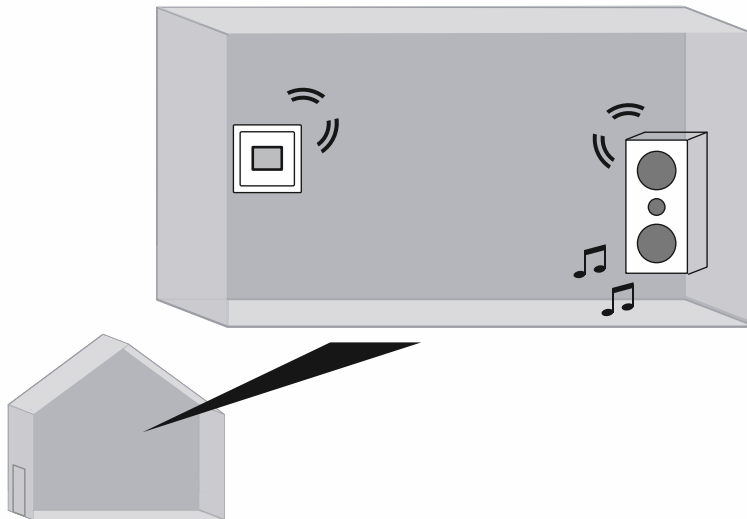

Afb. 87: Inbouwset en bluetooth-luidspreker: overzicht

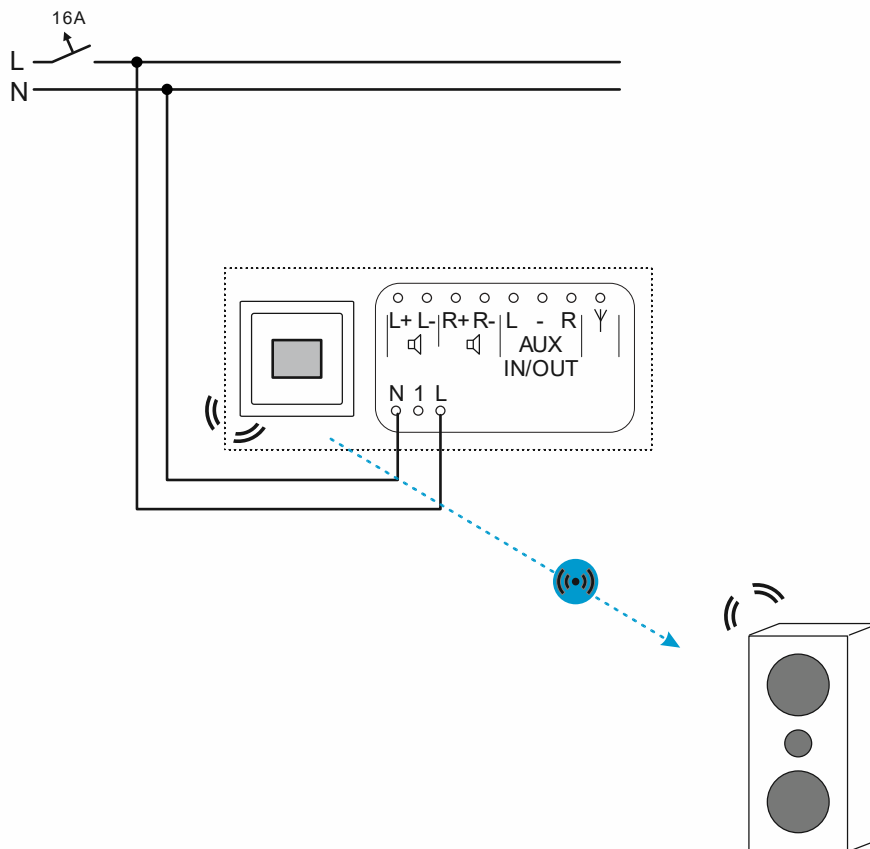

Afb. 88: Inbouwset en bluetooth-luidspreker: aansluiting



**Opmerking**

Als andere luidsprekers permanent met de inbouwradio verbonden zijn (bluetooth-modus 'Zender'), worden ze automatisch gedeactiveerd zodra een verbinding met de bluetooth-luidspreker wordt gemaakt. Anders zou er wederzijdse interferentie (bijv. echo-effecten) optreden.

## 10.6 AUX en vermogensversterker

In een grotere ruimte moeten een inbouwradio en 2 plafondluidsprekers worden geplaatst.

Om het vermogen van de inbouwradio te verhogen, wordt een vermogensversterker (amplifier) ingebouwd, bijv. in een onderverdeler of in een verlaagd plafond.

Om de muziek via de AUX-aansluitingen op de plafondluidsprekers te kunnen afspelen, moet de AUX-mode in de eigenschappen van de inbouwradio op 'Uitgang' ingesteld worden, zie hoofdstuk 9.3.26 "Menu 'Instellingen' – 'AUX'" op pagina 80.

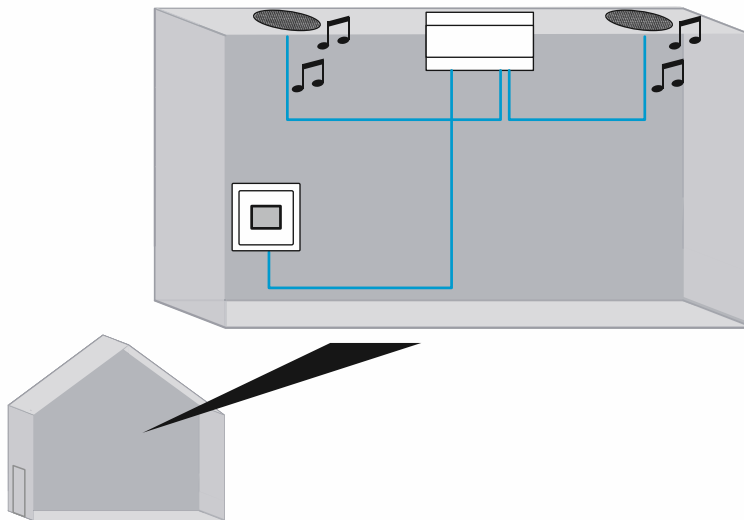

Afb. 89: Inbouwradio met vermogensversterker en 2 plafondluidsprekers: overzicht



### Opmerking

Busch-Jaeger biedt momenteel geen overeenkomstige vermogensversterker aan. Voor deze toepassing moeten producten van derden worden gebruikt.

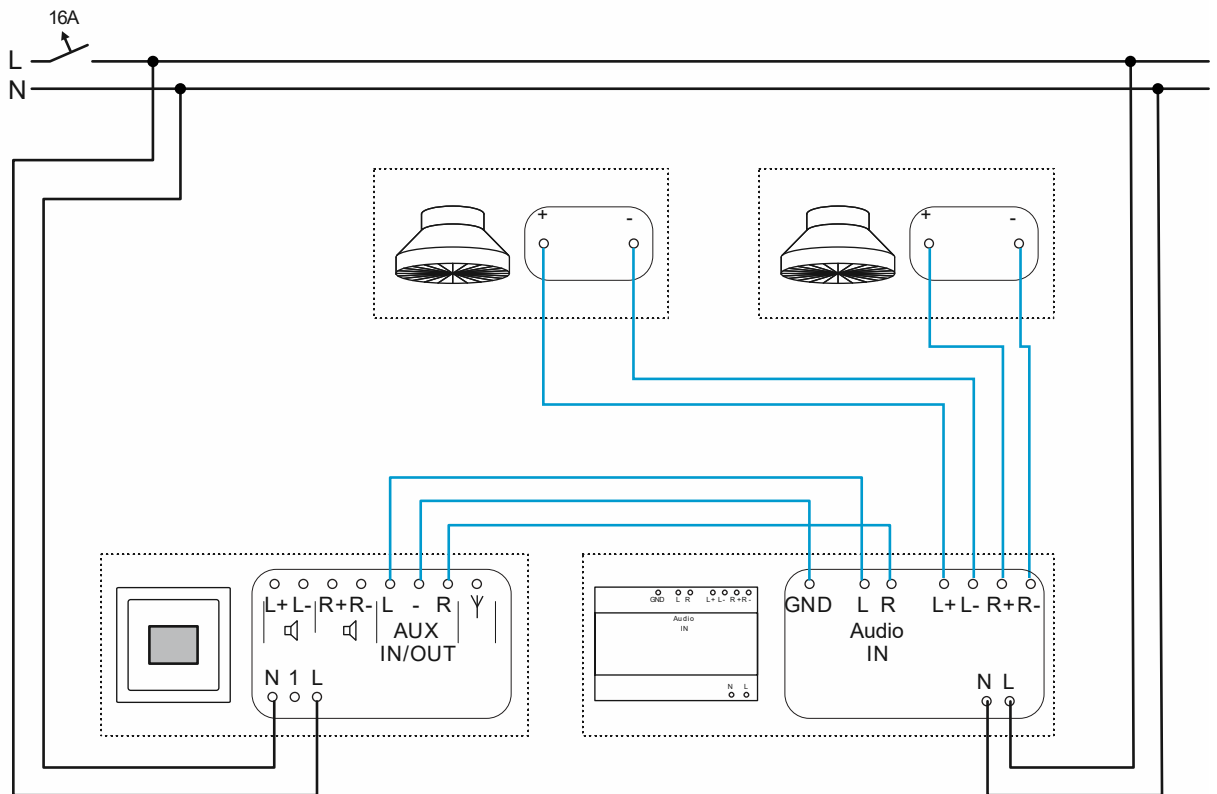

Afb. 90: Inbouwradio met vermogensversterker en 2 plafondluidsprekers: aansluiting

De aansluitverdeling en de aansluitaanduiding van de vermogensversterker (amplifier) zijn afhankelijk van het gebruikte apparaat. Voor de aanduiding 'AUX-IN' is bijvoorbeeld ook de aanduiding 'Audio-IN' of 'Line-IN' gebruikelijk.

## 10.7 AUX en hifi-installatie

In één ruimte moeten de zenders van de inbouwradio bovendien via een hifi-installatie afgespeeld kunnen worden.

Daartoe wordt de inbouwradio uitgebreid met een multimedia-adapter met 2 cinch-aansluitingen.

Om de muziek via de AUX-aansluitingen op de hifi-installatie te kunnen afspelen, moet de AUX-mode in de eigenschappen van de inbouwradio op 'Uitgang' ingesteld worden, zie hoofdstuk 9.3.26 "Menu 'Instellingen' – 'AUX'" op pagina 80.

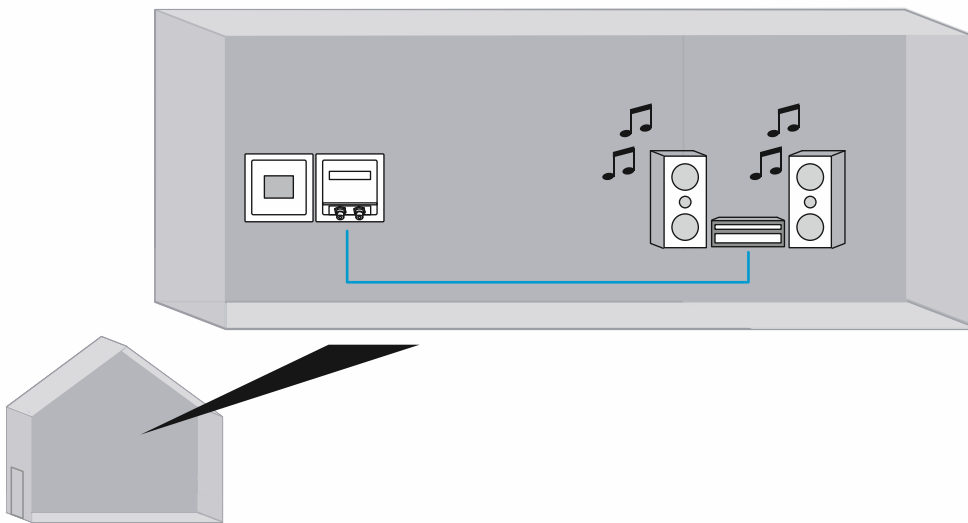

Afb. 91: Inbouwradio met hifi-installatie: overzicht

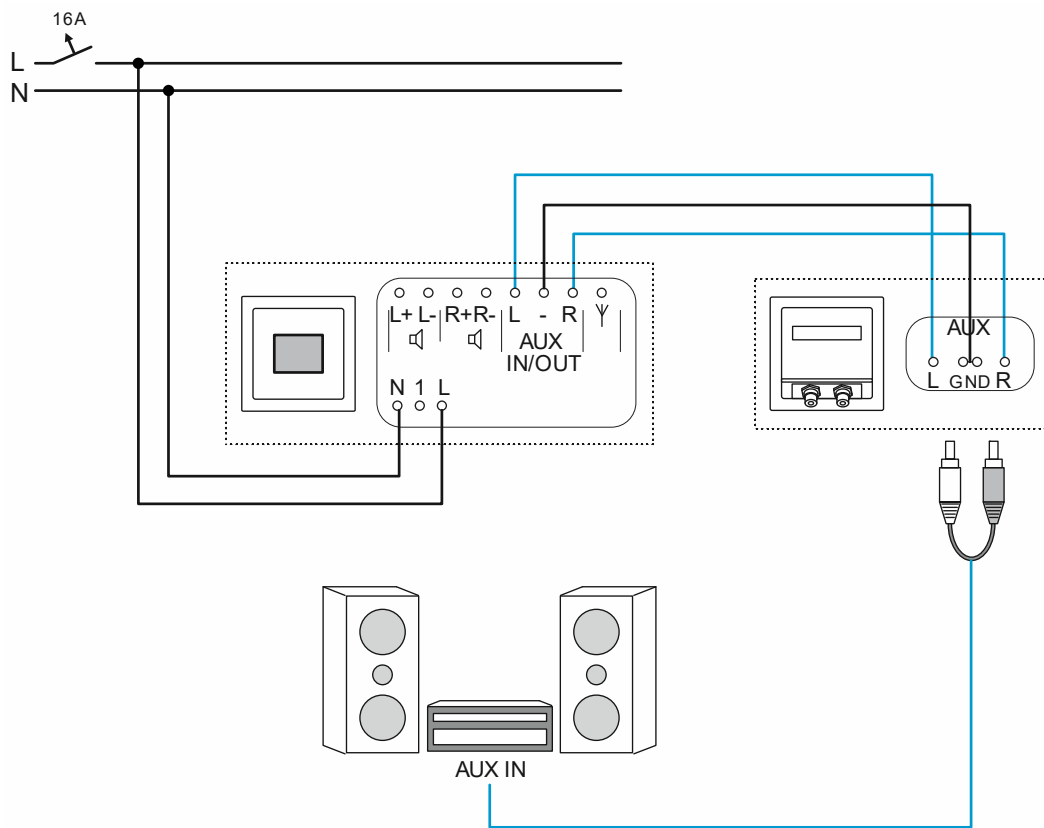

Afb. 92: Inbouwradio met hifi-installatie: aansluiting

De aansluitverdeling en de aansluitaanduiding van de hifi-installatie zijn afhankelijk van het gebruikte apparaat. Voor de aanduiding 'AUX-IN' is bijvoorbeeld ook de aanduiding 'Audio-IN', 'Line-IN' of 'CD' gebruikelijk.

## 10.8 Multimedia-apparaat via de inbouwradio op de hifi-installatie afspelen

In één ruimte moet de playlist van een smartphone via de inbouwradio op een hifi-installatie worden afgespeeld.

Daartoe wordt de inbouwradio uitgebreid met een multimedia-adapter met 2 cinch-aansluitingen.

Om de muziek via de AUX-aansluitingen op de hifi-installatie te kunnen afspelen, moet de AUX-mode in de eigenschappen van de inbouwradio op 'Uitgang' ingesteld worden, zie hoofdstuk 9.3.26 "Menu 'Instellingen' – 'AUX'" op pagina 80.

Om de inbouwradio de playlist van de smartphone via bluetooth te laten ontvangen, moet de bluetooth-modus in de eigenschappen van de inbouwradio op 'Ontvanger' ingesteld worden, zie hoofdstuk 9.3.16 "Menu 'Bluetooth' – 'Modus'" op pagina 68.

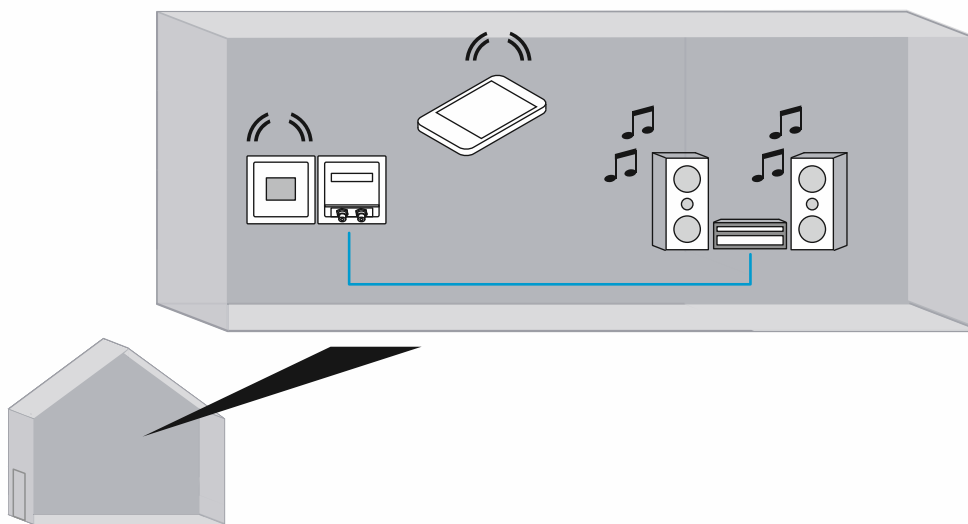

Afb. 93: Playlist van een smartphone via inbouwradio op hifi-installatie: overzicht

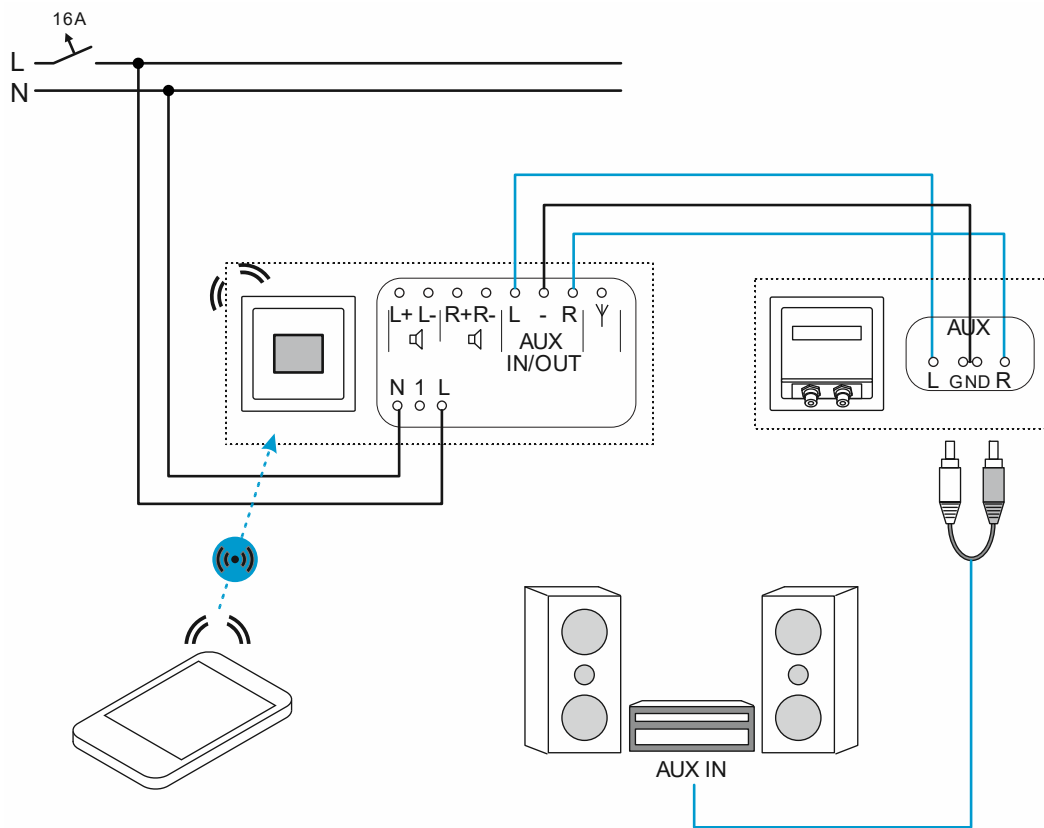

Afb. 94: Playlist van een smartphone via inbouwradio op hifi-installatie: aansluiting

De aansluitverdeling en de aansluitaanduiding van de hifi-installatie zijn afhankelijk van het gebruikte apparaat. Voor de aanduiding 'AUX-IN' is bijvoorbeeld ook de aanduiding 'Audio-IN', 'Line-IN' of 'CD' gebruikelijk.



## 10.9 AUX en TV-audiosignalen

In een ruimte moeten de geluidssignalen van de tv te horen via de inbouwradio. Op die manier is het mogelijk om op de inbouwradio ook naar een nieuwszender of muziekzender te luisteren.

Daartoe wordt de inbouwradio uitgebreid met een multimedia-adapter met 2 cinch-aansluitingen.

Om de geluidssignalen van de tv via de AUX-aansluitingen van de inbouwradio te kunnen afspelen, moet de AUX-mode in de eigenschappen van de inbouwradio op 'Ingang' ingesteld worden, zie hoofdstuk 9.3.26 "Menu 'Instellingen' – 'AUX'" op pagina 80.

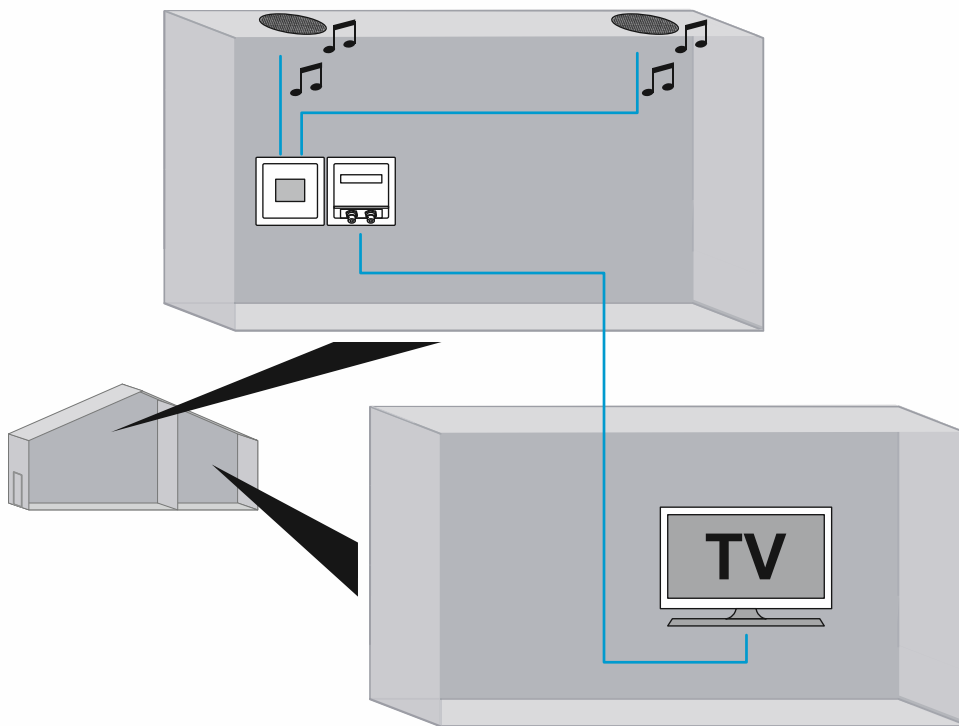

Afb. 95: Inbouwradio met tv: overzicht

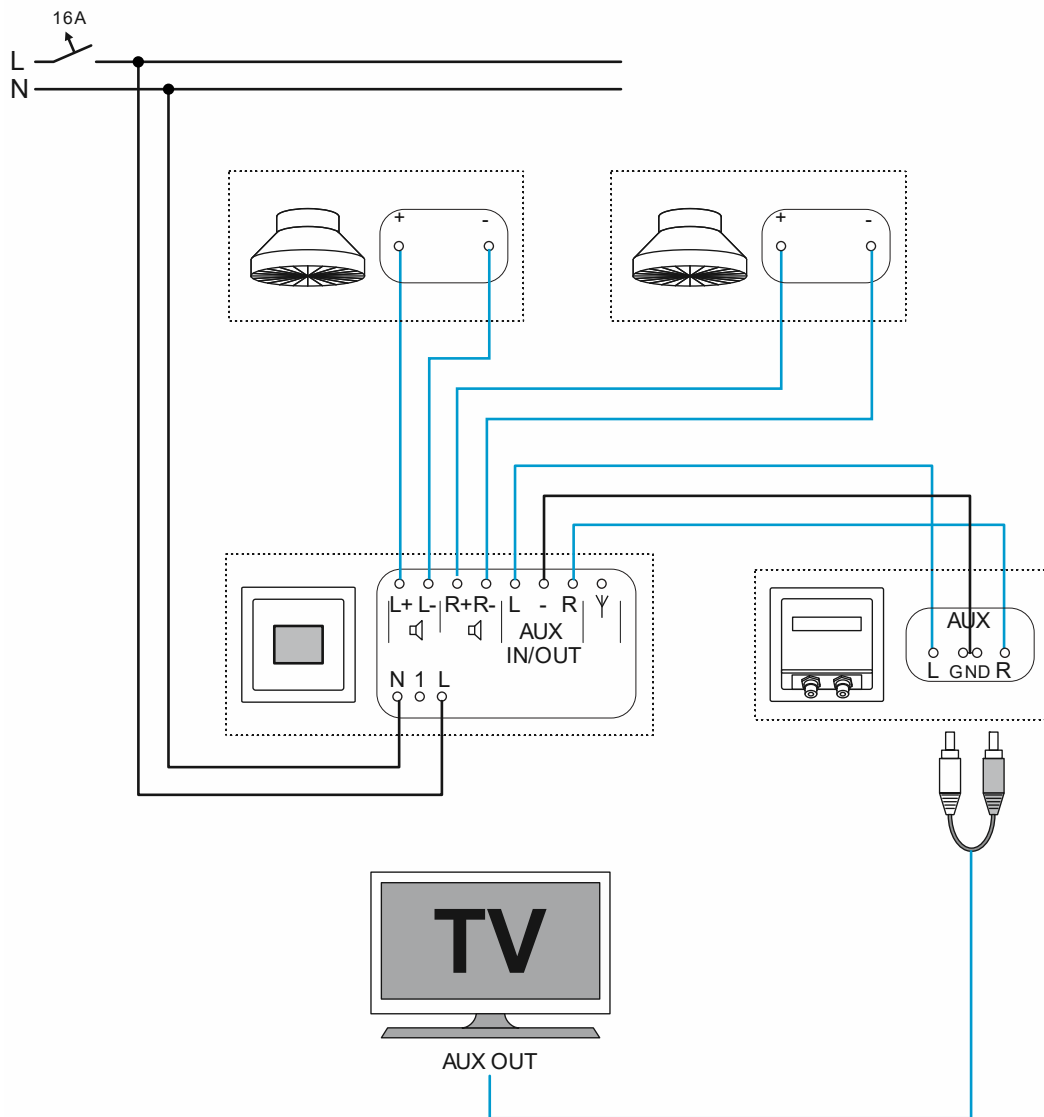

Afb. 96: Inbouwradio met tv: aansluiting

De aansluitverdeling en de aansluitaanduiding van de tv zijn afhankelijk van het gebruikte apparaat. Voor de aanduiding 'AUX-OUT' is bijvoorbeeld ook de aanduiding 'Audio-OUT' of 'Line-OUT' gebruikelijk.

## 11 Onderhoud

### 11.1 Reiniging

**Let op! – Beschadiging van apparatuur!**

- Door het inspuiten met reinigingsmiddelen kunnen deze door de spleten in het apparaat dringen.
  - Spuit geen reinigingsmiddelen direct op het apparaat.
- Door agressieve reinigingsmiddelen bestaat het gevaar dat het oppervlak van het apparaat beschadigd wordt.
  - Gebruik in geen geval bijtende middelen, schurende middelen of oplosmiddelen.

Reinig vuile apparaten met een zachte droge doek.

- Als dit niet voldoende is, maakt u een doek licht vochtig met een zeepoplossing.

## 12 FAQ en tips

### **Slechte ontvangstkwaliteit**

Als er geen zenders gevonden worden bij het zoeken naar zenders, of als de melding 'Geen ontvangst' vaak verschijnt bij het afspelen van favorieten, kan dit verschillende oorzaken hebben.

- Er is geen externe antenne op het apparaat aangesloten.:
  - Het apparaat is uitgerust met een interne antenne. In een goede ontvangstsituatie is dit voldoende. In een slechte ontvangstsituatie is een externe antenne aan te bevelen, bijv. een werpantenne. Om een externe antenne aan te sluiten, zie hoofdstuk 7.5.3 "Antenne" op pagina 25.
- Er is een externe antenne aangesloten. In het apparaat is de antennemodus ingesteld op 'Intern'.
  - In dit geval wordt de externe antenne niet door het apparaat gebruikt. Stel de antennemodus van het toestel in op 'Extern', zie hoofdstuk 9.3.34 "Menu 'Instellingen' – 'Antenne' " op pagina 88.
- Er is geen externe antenne aangesloten. De interne antenne wordt gebruikt. De antennemodus is in het apparaat ingesteld op 'Extern'.
  - In dit geval wordt de interne antenne niet door het apparaat gebruikt. Stel de antennemodus van het toestel in op 'Intern', zie hoofdstuk 9.3.34 "Menu 'Instellingen' – 'Antenne' " op pagina 88.
- Externe antenne is niet goed geplaatst.
  - De positie van de externe antennes kan een aanzienlijke invloed hebben op de ontvangstkwaliteit. De optimale positie van de externe antenne kan alleen ter plaatse door uitproberen worden bepaald. Verander de positie van de externe antenne tot u een goede ontvangstsituatie hebt.
- Het apparaat bevindt zich op een plaats waar geen ontvangst is.
  - In dat geval moet een externe antenne worden aangesloten die zich in binnen het ontvangstbereik bevindt. Om een externe antenne aan te sluiten, zie hoofdstuk 7.5.3 "Antenne" op pagina 25.

### **Het volume kan niet helemaal worden geregeld**

- Het maximale volume van de inbouwradio wordt lager gezet. De volumebalk kan dan bij normaal gebruik niet helemaal naar rechts worden gezet.
  - Het maximale volume van de inbouwradio instellen, zie hoofdstuk 9.3.25 "Menu 'Instellingen' – 'Maximaal volume'" op pagina 79.

### **Het weksignaal is de laag**

- Het maximale volume van de inbouwradio wordt lager gezet. Daarbij wordt eveneens het volume van het weksignaal beperkt.
  - Het maximale volume van de inbouwradio instellen, zie hoofdstuk 9.3.25 "Menu 'Instellingen' – 'Maximaal volume'" op pagina 79.

### **De tijd kan niet worden ingesteld**

- De tijd wordt in combinatie met een radiozender automatisch ingesteld.
  - Als de inbouwradio bijvoorbeeld permanent op de favoriet 'AUX' verbonden is, wordt de tijd niet bijgewerkt. Om de tijd in te stellen, schakelt u eenmaal naar een radiozender in de favorieten en dan na korte tijd weer terug.

**De favoriet 'AUX' is niet zichtbaar**

- De AUX-modus is in het apparaat ingesteld op 'AUX-uitgang' of is gedeactiveerd.
  - De AUX-modus van het apparaat instellen op 'AUX-ingang', zie hoofdstuk 9.3.26 "Menu 'Instellingen' – 'AUX'" op pagina 80.

**De favoriet 'Bluetooth' is niet zichtbaar**

- De bluetooth-modus is in het apparaat ingesteld zijn op 'Zender'.
  - De bluetooth-modus van het apparaat instellen op 'Ontvanger', zie hoofdstuk 9.3.16 "Menu 'Bluetooth' – 'Modus'" op pagina 68.

**Op de inbouwradio is niets te horen.**

Als het bluetooth-symbool op de inbouwradio constant wordt weergegeven, is het multimedia-apparaat verbonden.

- Het multimedia-apparaat is momenteel uitgeschakeld (time-out nog niet bereikt).
- Het multimedia-apparaat is mute geschakeld.
- Het volume op het multimedia-apparaat is op 'nul' geregeld.
- De playersoftware van het multimedia-apparaat bevindt zich in de pauzmodus.
  - Dit kan vooral het geval zijn nadat de verbinding tijdelijk onderbroken is geweest.
- U bevindt aan de grens van de reikwijdte. Het signaal is nog sterk genoeg om de verbinding te handhaven, maar reeds te zwak om voldoende gegevens voor het afspelen van muziek over te dragen.

**Het multimedia-apparaat kan niet worden verbonden, hoewel de inbouwradio in de bluetooth-instellingen wordt weergegeven.**

- Er is al een ander multimedia-apparaat met de inbouwradio verbonden.
  - In dit geval verbreekt u de verbinding en ontkoppelt u het verbonden multimedia-apparaat in de inbouwradio.
    - zie hoofdstuk 9.3.19 "Menu 'Bluetooth' – 'Verbinding met actief apparaat verbreken'" op pagina 71
    - zie hoofdstuk 9.3.20 "Menu 'Bluetooth' – 'Alle apparaten ontkoppelen'" op pagina 72

U moet dan uw multimedia-apparaat opnieuw koppelen en aansluiten, want daardoor wordt de lijst van gekoppelde apparaten die in de inbouwradio is opgeslagen, gewist.

## 13 Conformiteitsverklaring

Hiermee verklaart Busch-Jaeger dat het type radioapparatuur 8217 U-101 voldoet aan de richtlijn 2014/53/EU.

De volledige tekst van de EU-conformiteitsverklaring is beschikbaar op het volgende internetadres:

8217 U-101

<https://www.busch-jaeger-katalog.de/2CKA008200A0278,artikel.html>

*Tab.24: Link conformiteitsverklaring*

## 14 Index

### A

Aansluiting, inbouw / montage.....	14
Aanwijzingen bij Bluetooth-modus.....	44
Antenne .....	16, 20, 25, 88, 116
Apparaat resetten .....	26, 93
Apparaatinformatie .....	53, 91
Automatisch zoeken naar zenders DAB+ ...	26, 27, 33, 38, 60, 63
Automatisch zoeken naar zenders FM ..	26, 27, 33, 38, 62, 64
AUX .....	20, 23, 26, 47, 48, 80, 107, 109, 111, 113, 117
AUX (auxiliary).....	16, 23, 47
AUX bedienen .....	23, 47
AUX en TV-audiosignalen .....	113
AUX en vermogensversterker .....	107
AUX-ingangsversterking.....	47, 81
AUX-ingangsversterking.....	47
AUX-ingangsversterking.....	81

### B

Bediening.....	8, 28
Bediening – configuratie .....	29, 50
Bediening normaal bedrijf.....	28, 30
Bedrijfsmodi .....	28
Beoogd gebruik .....	7
Bewegingsschakelaar.....	101
Bluetooth – verbinding met apparaat verbreken' ....	43, 46, 71, 117
Bluetooth® bedienen .....	22, 33, 39
Bluetooth-apparaat koppelen .....	39, 41, 43, 69, 70
Bluetooth-apparaat verbinden .....	39, 41, 42, 43, 69
Bluetooth-apparaten ontkoppelen .....	43, 46, 72, 117
Bluetooth-luidspreker.....	105
Bluetooth-modus.....	39, 41, 43, 44, 52, 68, 69, 70, 105, 111, 117

### C

Combinatiemogelijkheden .....	12
Configuratie .....	29, 50, 52

### D

Dagen deactiveren .....	55, 58
Demontage .....	15
Display .....	50
Display profiel .....	82
Displayhelderheid .....	83, 84, 86
Display-profiel .....	82
Doelgroep .....	8

### E

Eisen aan de installateur .....	14
Elektrische aansluiting .....	16, 17, 20
Energie-efficiëntie.....	86

### F

FAQ en tips.....	116
Favoriete zenders opslaan .....	38
Favoriete zenders weergeven .....	38
Favorieten.....	32

Favorieten opslaan .....	38, 52, 60, 62, 63, 64
Favorieten verplaatsen .....	38, 61, 62, 65, 66
Favorieten verwijderen.....	38, 61, 62, 65, 67
Favorieten weergeven .....	38
Functies .....	11
Functies – configuratie.....	52

### G

Gebruikte aanwijzing en symbolen .....	6
Gedragsaanbeveling .....	9

### H

Hifi-installatie.....	109, 111
Hoge tonen .....	77
Hotelfunctie .....	89

### I

Inbedrijfname .....	26, 93
Ingangsversterking.....	47, 81

### L

Lage .....	76
Lage tonen .....	76
Luidspreker .....	12, 16, 21

### M

Maximaal volume .....	34, 79, 116
Menu 'Info' .....	53, 91
Menustructuur .....	53, 94
Milieu.....	10
Montage .....	15
Multimedia-aansluiting .....	21

### N

Nevenpostbediening .....	87, 99
--------------------------	--------

### O

Onderhoud .....	115
Ontvangstkwaliteit .....	116
Opbouw en functie .....	11
opgeslagen gegevens.....	9
Opmerkingen over de handleiding .....	5
Opmerkingen over milieubescherming .....	10
Overzicht.....	30

### P

Personeelskwalificatie.....	8
Problemen oplossen in Bluetooth-modus .....	44
Profiel .....	82

### R

Reiniging .....	115
RESET .....	26, 93

### S

Signaaltonen instellen.....	34, 59
Slaapfunctie .....	31, 37, 85
Slaaptimer .....	37, 85

---

Sluimerfunctie .....	34
Snooze .....	34
Spanningsuitval .....	49
Startvolume .....	78

**T**

Taal .....	26, 53, 73, 74
Taal weer herstellen .....	74
Technische gegevens .....	13
Tijden .....	34, 55, 56
Toepassingsvoorbeeld AUX en hifi-installatie .....	109
toepassingsvoorbeeld aux en vermogensversterker .....	107
Toepassingsvoorbeeld inbouwset .....	97
Toepassingsvoorbeeld inbouwset en bewegingsschakelaar .....	101
Toepassingsvoorbeeld inbouwset en bluetooth-luidspreker .....	105
Toepassingsvoorbeeld inbouwset en nevenpostbediening .....	99
Toepassingsvoorbeeld multimedia-apparaat op hifi-installatie afspelen .....	111
Toepassingsvoorbeeld plafondluidspreker .....	104
Toetsentoe wijzing .....	31, 51
Trademarks .....	5

**U**

Uitschakeltijd .....	31, 37, 85
Uitval van de elektrische spanning .....	49

**V**

Veiligheid .....	6, 14
Veiligheidsinstructies .....	9
Volume .....	34, 79, 116
Volume wijzigen .....	32
Vreemde taal ingesteld .....	74

**W**

Wekdagen deactiveren .....	55, 58
Wekker .....	34, 35, 52, 54
Wekker bedienen .....	34
Wekprofielen .....	34, 55, 56
Wektijden .....	34, 55, 56
Wektonen .....	34, 59

**Z**

Zender kiezen (favorieten) .....	32
Zenderlijst DAB+ weergeven .....	38, 52, 60, 63
Zenderlijst FM weergeven .....	38, 62, 64
Zenders FM handmatig instellen .....	26, 27, 33, 38, 65



**Busch-Jaeger Elektro GmbH**  
**Een onderneming van de ABB-groep**

Postbus  
6710 BC Ede

Frankeneng 15  
6716 AA Ede

[www.BUSCH-JAEGER.de](http://www.BUSCH-JAEGER.de)  
[info.bje@de.abb.com](mailto:info.bje@de.abb.com)

Centrale verkoopservice:  
Tel.: +49 2351 956-1600  
Fax: +49 2351 956-1700