

ABB-Welcome

M25102xC

M25102xA-x-

M25102xPx.

M25102xK-x.

M25102xCR.

5102xDN

5101xPx

Posto esterno



Modulo Famiglia



Modulo Fotocamera



Modulo Audio



Modulo Audio



Modulo Audio
tasto 7/4



Modulo Targa di



Pulsante rotondo
tasto 1



Pulsante rotondo
tasto 2



Pulsante rotondo
tasto 3



Pulsante
Tasto 3/6

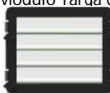

Pulsante
Tasto 4/8



Pulsante rotondo
Tasto 1, con NFC/IC



Pulsante rotondo
Tasto 2, con NFC/IC



Pulsante rotondo
Tasto 3, con NFC/IC



3 versioni di tastiera
Acciaio inossidabile
Alluminio
Bianca



Schermo con ID
Schermo con IC

1	Sicurezza	5
2	Uso previsto	5
3	Ambiente	5
3.1	Dispositivi ABB.....	5
4	Descrizione dei morsetti	7
4.1	Modulo audio	7
4.1.1	Controllo serratura tramite morsetti 3&4	10
4.2	Modulo videocamera	11
4.2.1	Videocamera analogica collegata al morsetto 1	12
4.2.2	Collegamento separato videocamera	13
4.3	Modulo Pulsante Rotondo	14
4.4	Modulo pulsanti.....	18
4.5	Modulo tastiera	19
4.6	Modulo Display (Card reader).....	20
4.7	Modulo Portanome.....	23
5	Funzionamento	24
5.1	Pulsanti posto esterno	24
5.1.1	Indirizzamento	24
5.1.2	Impostazione della lingua per i messaggi vocali (se il modulo audio è dotato di funzione di sintesi vocale).....	30
5.2	Pulsante posto esterno con display.....	32
5.3	Posto esterno con Tastiera (senza display).....	33
5.4	Posto Esterno con Tastiera e Display	35
5.4.1	Chiamata di un interno (3 modalità)	35
5.4.2	Chiamata portineria.....	37
5.4.3	Interno in modalità "leave home".....	37
5.4.4	Portineria in modalità "intercetta"	38
5.4.5	Impostazioni di sistema	39
5.5	Tastiera posto esterno senza display.....	54
5.5.1	Chiamare un residente, inserire l'indirizzo fisico.....	54
5.5.2	Chiama portineria.....	54
5.5.3	Impostazioni di sistema	54
6	Configurazione avanzata	57
7	Dati tecnici	58
8	Montaggio/Installazione	59
8.1	Obblighi dell'elettricista.....	59

8.2	Istruzioni generali di installazione.....	60
8.3	Montaggio.....	61

1 Sicurezza



Attenzione

Tensione elettrica!

Il contatto diretto o indiretto con parti attraversate da corrente elettrica provoca pericolosi flussi di corrente attraverso il corpo.

Le conseguenze possono essere folgorazione, ustioni o morte.

- Prima del montaggio o dello smontaggio scollegare la tensione di rete!
- Affidare gli interventi sulla rete elettrica a 110-240 V esclusivamente a personale specializzato!

2 Uso previsto

Il posto esterno è parte integrante del sistema di videocitofonia Welcome di ABB e funziona unicamente con i componenti di questo sistema. Il dispositivo deve essere utilizzato esclusivamente con prese da incasso ABB e con copertura di protezione contro la pioggia.

3 Ambiente



Prestare attenzione alla tutela dell'ambiente!

I dispositivi elettrici ed elettronici usati devono essere smaltiti separatamente dai rifiuti domestici.

- Il dispositivo è composto da materie prime che possono essere riciclate. Occorre pertanto smaltire il dispositivo presso specifici centri di raccolta.

3.1 Dispositivi ABB

Tutti gli imballaggi e i dispositivi ABB riportano i marchi e i sigilli di verifica per il corretto smaltimento. Smaltire gli imballaggi, i dispositivi elettrici e i relativi componenti presso centri di raccolta autorizzati e società addette allo smaltimento rifiuti.

ABB-Welcome

I prodotti ABB soddisfano i requisiti di legge, in particolare delle leggi relative ai dispositivi elettrici ed elettronici, e il regolamento per la registrazione, la valutazione, l'autorizzazione e la restrizione delle sostanze chimiche (REACH).

(Direttiva UE 2002/96/CE RAEE e 2002/95/CE RoHS)

(Regolamento 1907/2006/CE (REACH) e legge per l'implementazione del regolamento CE)

4 Descrizione dei morsetti

4.1 Modulo audio

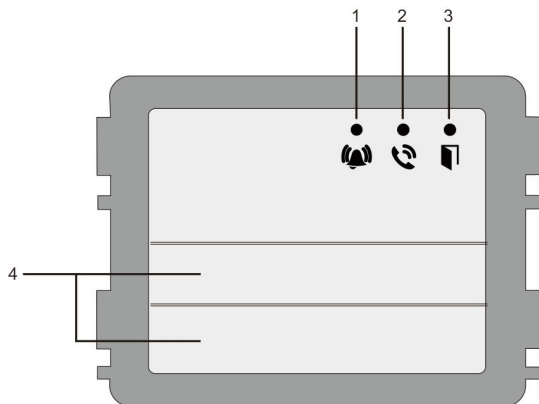

Fig. 1 Descrizione dei morsetti

N°	Funzione
1	Il LED lampeggia lentamente per indicare una chiamata Il LED lampeggia rapidamente per indicare che il sistema è occupato
2	Il LED si accende per indicare una comunicazione possibile.
3	Il LED si accende per indicare che la porta è sbloccata
4	Pulsanti di chiamata

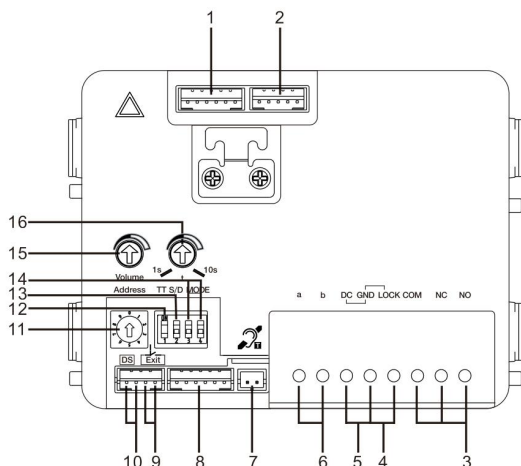







Fig. 2 Descrizione dei morsetti

N°	Funzioni
1	Connettore per modulo video
2	Connettore per dispositivo di aggiornamento software
3	Morsetti (COM-NC-NA) per contatto pulito (30VCA/CC 1A)
4	Morsetti a innesto (Blocco-GND) per apriporta (18V 4A impulsivo, 250 mA mantenimento)
5	Morsetti a innesto (CC-GND) per alimentazione supplementare posto esterno
6	Morsetti a innesto (a-b) per collegamento Bus
7	Connettore per modulo T-loop
8	Connettore per modulo successivo
9	Connettore per pulsante apriporta
10	Connettore per sensore di controllo stato porta
11	Commutatore per impostazione indirizzo OS (1-9)
12	Impostazione ritorno acustico dei pulsanti: ON/OFF
13	Configurazione pulsanti in modalità pulsanti singoli o doppi (ON= pulsanti doppi; OFF= pulsanti doppi)
14	Configurazione funzioni del 1° / 2° pulsante. 3->OFF, 4->OFF=chiamata interno/chiamata interno; 3->ON, 4->OFF=controllo attuatore / chiamata interno; 3->OFF, 4->ON=chiamata portineria / chiamata interno;

ABB-Welcome

	3->ON, 4->ON= controllo attuatore / chiamata portineria.
15	Regolazione del volume altoparlante.
16	Regolazione del tempo di sblocco porta, 1-10s (disponibile per il blocco collegato al Blocco-GND)

4.1.1 Controllo serratura tramite morsetti 3&4

Lock type	Pic	Operation type	Voltage	Wiring
Electric Strike Lock, 12V		Power supply to open.	12V DC/AC	Type A Type B
Electric Strike Lock, 24V		Power supply to open.	24V DC/AC	Type B
Electric Rim Lock, 12V		Power supply to open.	12VDC	Type A Type B
Electric mortise lock		Power on to close.	12VDC	Type C
Magnetic lock		Power on to close.	12/24VDC	Type C

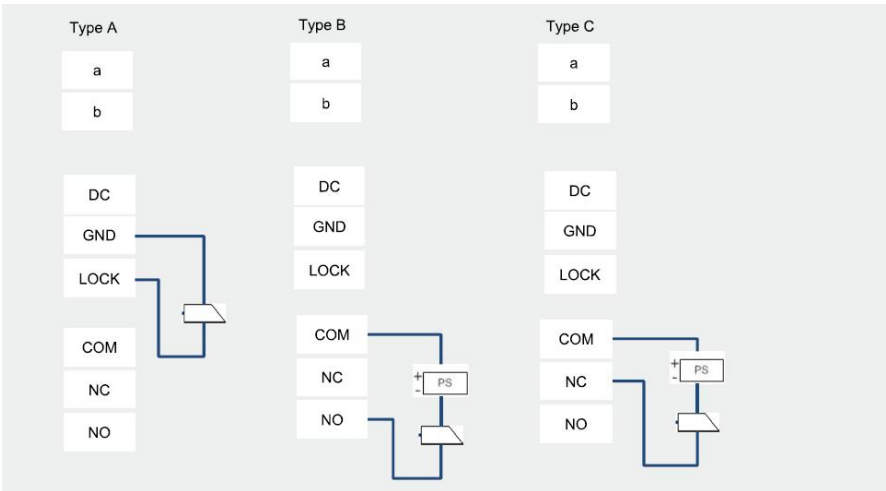

4.2 Modulo videocamera

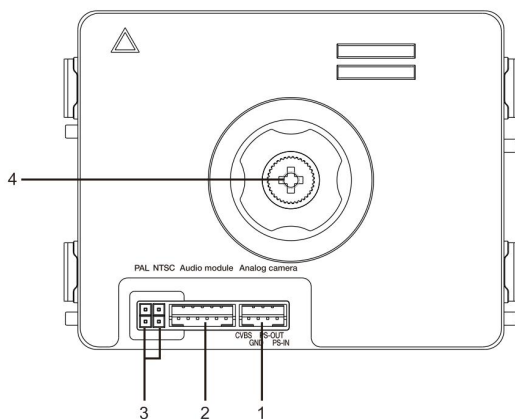

Fig. 3 Descrizione dei morsetti

N°	Funzioni
1	Connettore per videocamera analogica aggiuntiva
2	Connettore per modulo audio
3	Jumper per impostazione formato video: PAL /NTSC
4	Regolare l'area di visualizzazione della videocamera

4.2.1 Videocamera analogica collegata al morsetto 1

Tutte le videocamere con uscita video da 1Vp-p 75Ω, CVBS (segnale video composto) possono essere collegate al modulo videocamera.

In generale, la distanza di trasmissione tra la videocamera analogica e il posto esterno può arrivare a 50 metri per i cavi coassiali o circa 10 metri per cavi di altro tipo.

Due tipi di collegamento:

Opzione 1: La videocamera analogica è sempre accesa

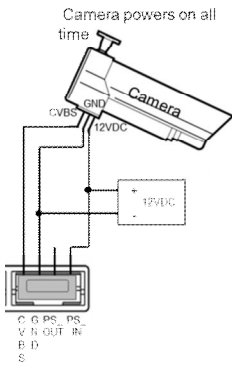

Opzione 2: La videocamera analogica è accesa solo durante le ore di funzionamento

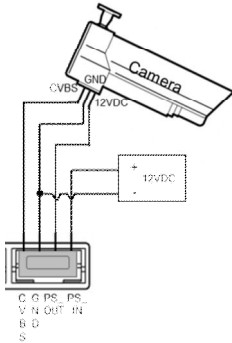

4.2.2 Collegamento separato videocamera

Il modulo videocamera può essere utilizzato come videocamera separata; il cablaggio è mostrato di seguito.

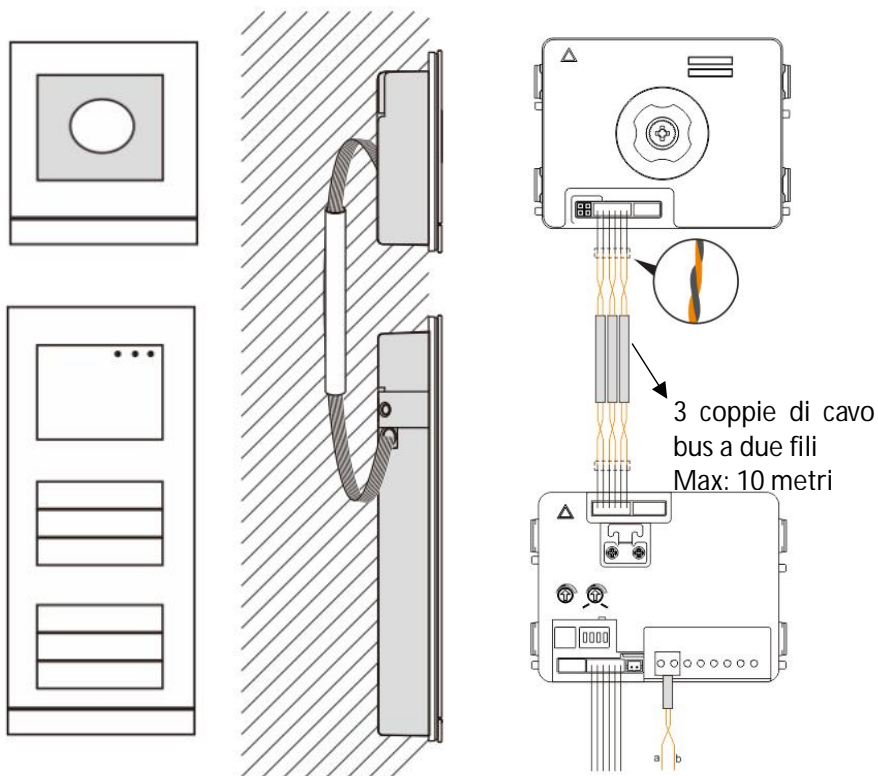

4.3 Modulo Pulsante Rotondo

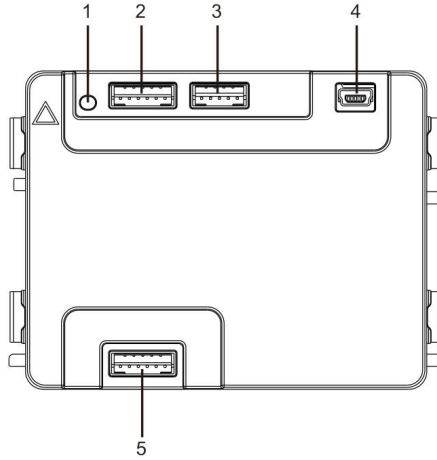

Fig. 4 Descrizione dei morsetti

N°	Funzioni
1	Tasto Programma
2	Connettore per modulo precedente
3	Connettore per aggiornamento software dispositivo
4	Connettore per uscita wiegand. Il formato di default è 26bit, ma può essere esteso anche a 34bit.
5	Connettore per modulo successivo for next module

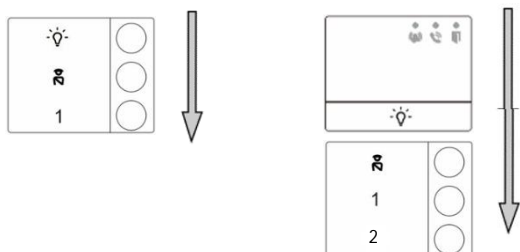

Fig. 5 Descrizione della numerazione

N°	Funzioni
1	Indipendentemente dalla struttura del tasto da premere, numeri dei tasti sono elencati dall'alto in basso
2	L'unità di funzione illuminazione / chiamata di guardia è sempre assegnata al 1° / 2° tasto , impostato mediante modulo audio.
3	I nomi utente possono essere stampati dallo strumento di etichettatura del software di configurazione Welcome.
4	Per il modulo del tasto rotondo con il lettore card NFC/IC, che supporta card NFC/IC, è accettabile anche. Telefono cellulare con funzione NFC (è necessaria APP "Apri porta").

Per il modulo del tasto rotondo con il lettore card NFC/IC, possiamo attivare o cancellare le card.

Programmazione

Funzione	Comando	LED
Crea card admin	Striscia la card 1x	Verde
Impostazioni entrata	Striscia la card admin 1x	Arancio

Il sistema accetterà la prima carta strisciata entro 60 s dopo aver acceso il sistema come la card admin.

Dopo aver immesso le impostazioni, le seguenti funzioni potranno essere implementate:

Funzione	Comando	LED
Arruola utente	Striscia la card admin 1x	Arancio lampegg. 1x
	Striscia la card (nuovo utente) 1x	Verde
Cancella utente	Striscia la card admin 2x	Arancio lampegg. 2x
	Swipe card (user x) 1x	Verde
Arruola nuovo admin	Striscia la card admin 3x	Arancio lampegg. 3x
	Swipe card (new admin) 1x	Verde
Cancella Admin	Striscia la card admin 4x	Arancio lampegg. 4x
	Striscia la card (admin x) 1x	Verde
Cancella tutti utenti	Striscia la card admin 5x	Arancio lamp. veloce
	Striscia la card admin 1x	Verde

Durante le impostazioni, si prega di strisciare la stessa card admin.

Funzione	Comando	LED
Esci dalle impostazioni	Striscia card admin 1x o nessuna card strisciata entro 15 secondi	---

Aprire una porta

Funzione	Comando	LED
Apri una porta:	Striscia la keycard registrata o il tel cellulare con l'App "Apri porta" installata.	Verde

Resetare a impostazioni di default

Funzione	Comando	LED
Ripristina le impostazioni di fabbrica di default	Scollegare l'alimentazione. Riconnettere l'alimentazione Premere a lungo il tasto "programma" da 5s a 60s Termina il reset	— Bianco Rosso, verde, arancio in ciclo —

Usa una app per aprire la porta

Il tasto rotondo di accensione del modulo con NFC può essere usato per l'apertura di porte. La programmazione è condotta direttamente sul modulo o tramite browser web (richiede porta IP 83342-500). Dispositivi aggiuntivi non sono richiesti per tale commissione.

Per accedere al negozio

(https://play.google.com/store/apps/details?id=com.abb.allegro3_nfcdooropener&hl=en)

1. Scaricare e installare l'apri porta ABB da Google Play Store.
2. Attivare la funzione NFC del Vostro dispositivo.
3. Immettere le modalità di impostazione del tuo tasto rotondo di accensione del modulo.
4. Avviare la App sul proprio dispositivo.
5. Impostare il dispositivo come nuovo utente.
6. Configurare le proprie personali impostazioni.

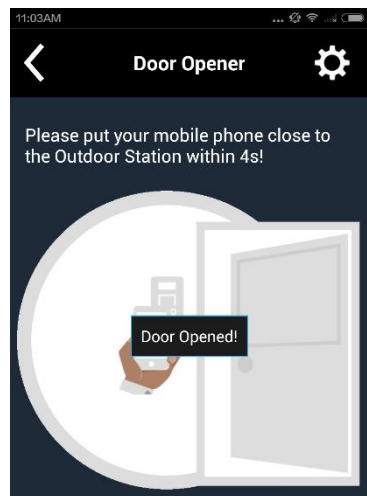
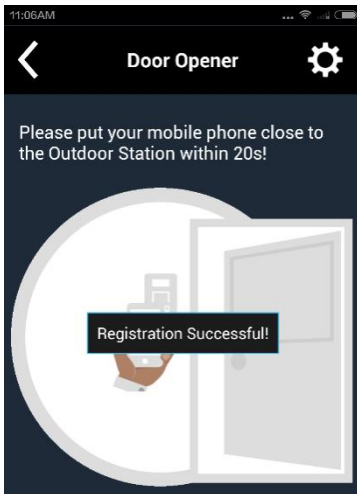
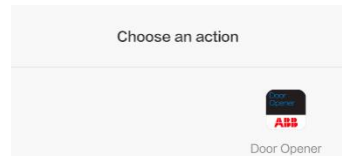
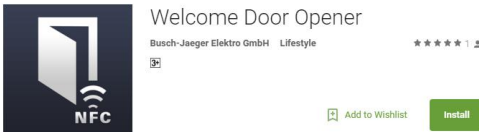

4.4 Modulo pulsanti

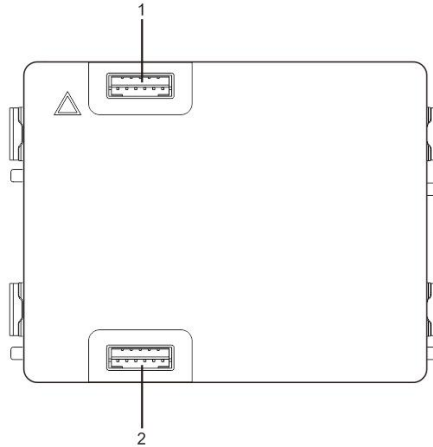

Fig. 6 Descrizione dei morsetti

N°	Funzioni
1	Connettore per modulo precedente
2	Connettore per modulo successivo

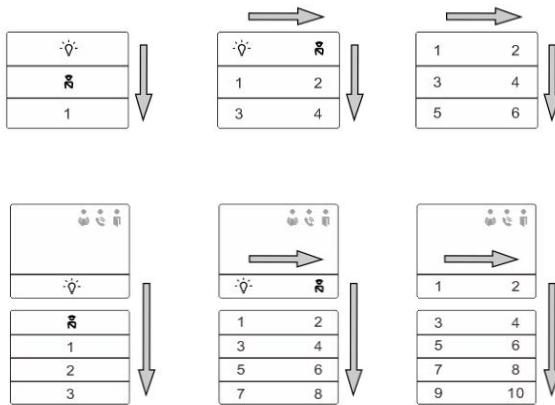

Fig. 7 Descrizione dei morsetti

N°	Funzioni
1	Indipendentemente dalla struttura del tasto da premere, numeri dei tasti sono elencati

	dall'alto in basso
2	L'unità di funzione illuminazione / chiamata di guardia è sempre assegnata al 1° / 2° tasto , impostato mediante modulo audio.
3	I nomi utente possono essere stampati dallo strumento d l etichettatura del software di configurazione Welcome.

4.5 Modulo tastiera

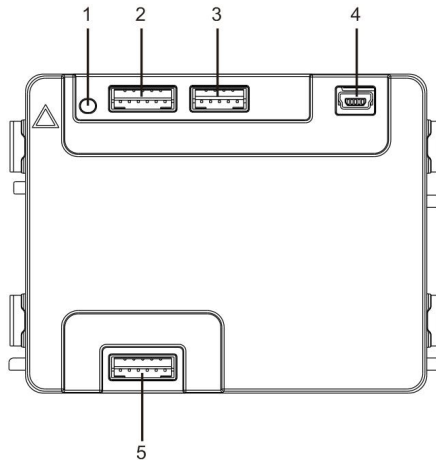

Fig. 8 Descrizione dei morsetti

N°	Funzioni
1	Pulsante di programmazione
2	Connettore per modulo precedente
3	Connettore per dispositivo di aggiornamento software
4	Connettore USB per la connessione al PC: download/upload della configurazione.
5	Connettore per modulo successivo

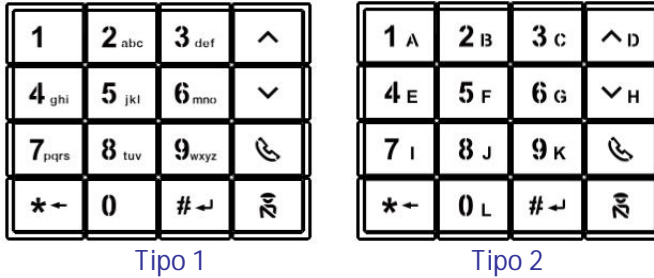













Fig. 9 Tastierino numerico

N°	Funzioni
1	<p>Chiama residente</p> <p>Il visitatore inserisce il numero di un interno (001) o appartamento (<i>ad es.</i> 0101, programmato in precedenza) per chiamare un residente.</p> <p>*Inoltre, il visitatore può selezionare il nome di un residente con il pulsante  o  del modulo per effettuare una chiamata (necessario display)</p> <p>Per annullare la chiamata premere il pulsante .</p> <p>*La funzione è disponibile solo in Fig1.</p>
2	<p>Chiamata portineria</p> <p>Il visitatore può chiamare una portineria premendo il pulsante  se la portineria è disponibile all'interno del sistema.</p>
3	<p>Sblocco tramite password</p> <p>Premere "  + password+  "per azionare l'elettroserratura principale.</p> <p>Premere "  +2+  + password +  " per comandare il contatto ai morsetti "COM-NC-NA" del modulo audio.</p> <p>La password iniziale è 123456 e i residenti possono impostare la propria password personalizzata dagli interni video.</p>
4	<p>Configurazione di sistema</p> <p>Premere "  +  + password di sistema +  " per accedere al menu di configurazione del sistema.</p> <p>La password iniziale di sistema è 345678 e può essere modificata dall'amministratore.</p>

4.6 Modulo Display (Card reader)

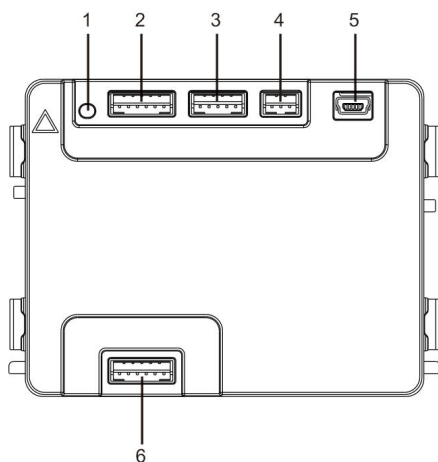

Fig. 10 Descrizione dei morsetti

N°	Funzioni
1	Pulsante programmabile
2	Connettore per modulo precedente
3	Connettore per dispositivo di aggiornamento software
4	Connettore per uscita Wiegand
5	Connettore USB per la connessione al PC: download/upload della configurazione.
6	Connettore per modulo successivo



Fig. 11 Modulo display

N°	Funzioni
----	----------

1	Display LCD
2	Lettoress di prossimità ID o IC integrato. Passare la scheda registrata nel lettore per azionare la serratura. È possibile programmare la scheda tramite il modulo, oppure utilizzando un PC per scaricare il file di programmazione. (il M251021CR è dotato di lettore schede ID, mentre il M251022CR è dotato di lettore schede IC.)
3	Supporto per uscita Wiegand. Il formato Wiegand di default è 26 bit, estendibile fino a 34 bit.

*Il modulo display deve essere collegato dopo il modulo audio.

Specifiche tecniche:

M251021CR : Modulo display con lettore schede ID

Frequenza di funzionamento	125KHz
Standard	ISO18000-2
Scheda di supporto	EM4100, EM4205, EM4305, EM4450, TK4100, T5567/T5577
Formato di uscita	Wiegand 26, 34bit

M251022CR : Modulo display con lettore schede IC

Frequenza di funzionamento	13,56MHz
Standard	ISO 14443A
Scheda di supporto	Mifare One S50/S70, ecc.
Formato di uscita	Wiegand 26, 34bit

4.7 Modulo Portanome

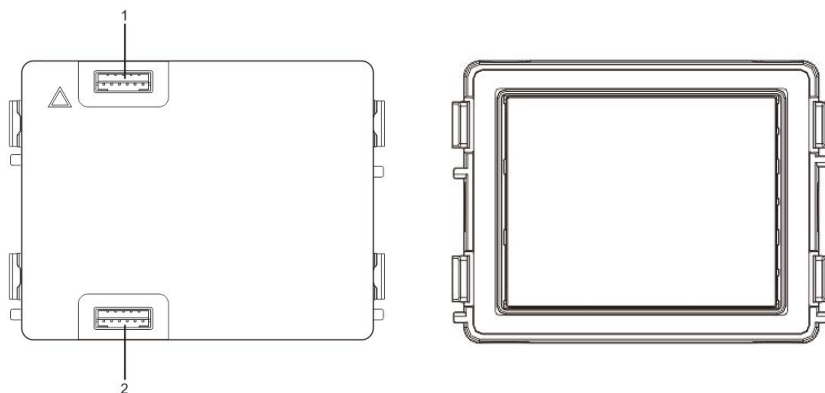

Fig. 12 Descrizione dei morsetti

N°	Funzioni
1	Connettore per modulo precedente
2	Connettore per modulo successivo

L'Intestazione della Targa di Identificazione può essere stampata mediante uno strumento di etichettatura del software di configurazione.

5 Funzionamento

5.1 Pulsanti posto esterno

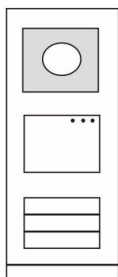

Fig. 13 Pulsanti posto esterno

5.1.1 Indirizzamento

1. Configurazione delle funzioni del 1°/2° pulsante

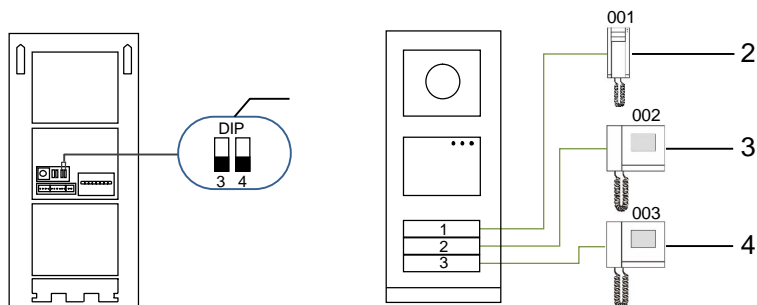

Fig. 14 Indirizzamento

N°	Funzioni
1	3->OFF, 4->OFF
2	Chiama appartamento 01
3	Chiama appartamento 02
4	Chiama appartamento 03

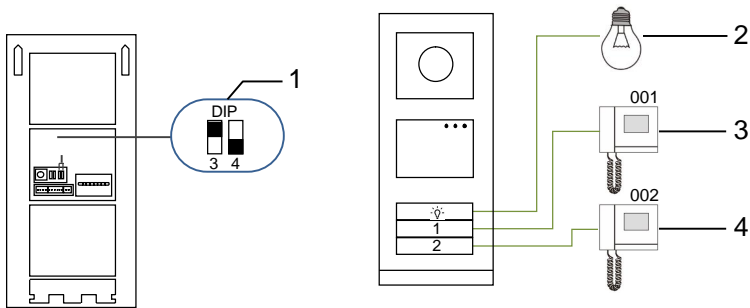

Fig. 15 Indirizzamento

N°	Funzioni
1	3-> ON, 4->OFF
2	Controllo attuatore. L'indirizzo dell'attuatore deve corrispondere a quello del posto esterno (vedere manuale attuatore).
3	Chiama appartamento 01
4	Chiama appartamento 02

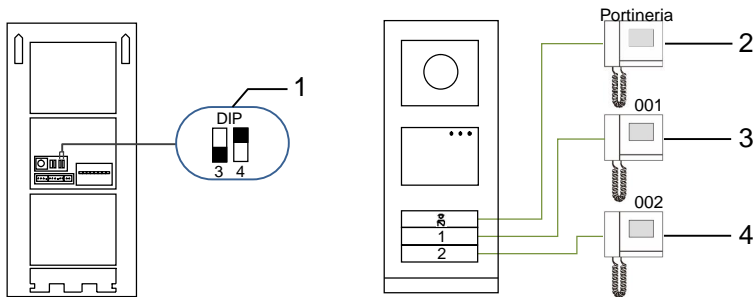

Fig. 16 Indirizzamento

N°	Funzioni
1	3-> OFF, 4-> ON
2	Chiamata portineria. Se all'interno della stessa sezione sono presenti portinerie multiple, tutte le portinerie suonano contemporaneamente quando un visitatore preme il pulsante "chiama portineria".
3	Chiama appartamento 01
4	Chiama appartamento 02

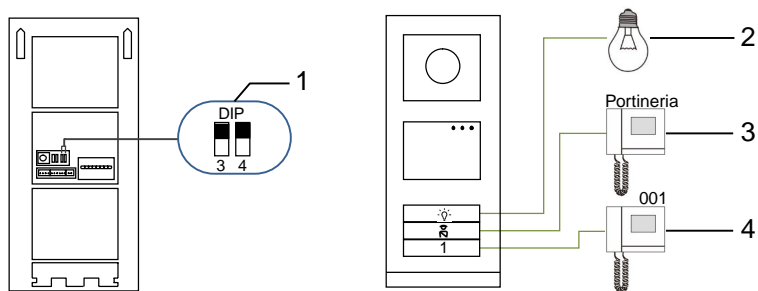

Fig. 17 Indirizzamento

N°	Funzioni
1	3-> ON, 4-> ON
2	Controllo attuatore
3	Chiama portineria
4	Chiama appartamento 01

2. Configurazione del pulsante in modalità singola o doppia

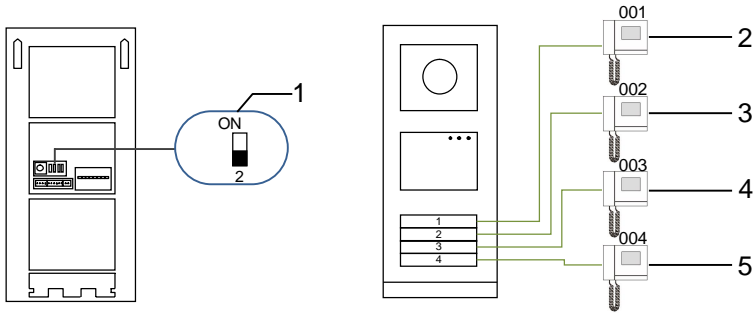

Fig. 18 Indirizzamento

N°	Funzioni
1	2-OFF
2	Chiama appartamento 01
3	Chiama appartamento 02
4	Chiama appartamento 03
5	Chiama appartamento 04

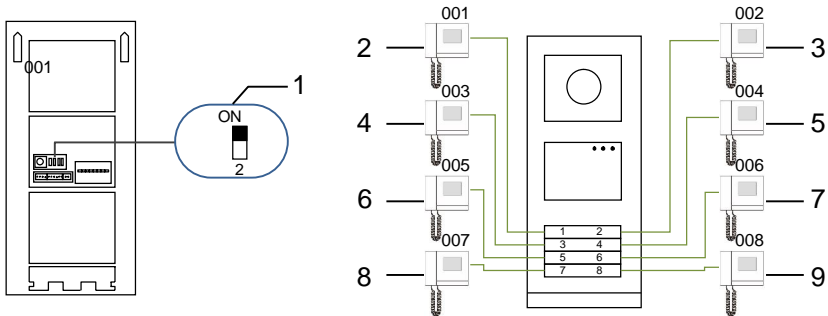

Fig. 19 Indirizzamento

ABB-Welcome

N°	Funzioni
1	2-> ON
2	Chiama appartamento 01
3	Chiama appartamento 02
4	Chiama appartamento 03
5	Chiama appartamento 04
6	Chiama appartamento 05
7	Chiama appartamento 06
8	Chiama appartamento 07
9	Chiama appartamento 08

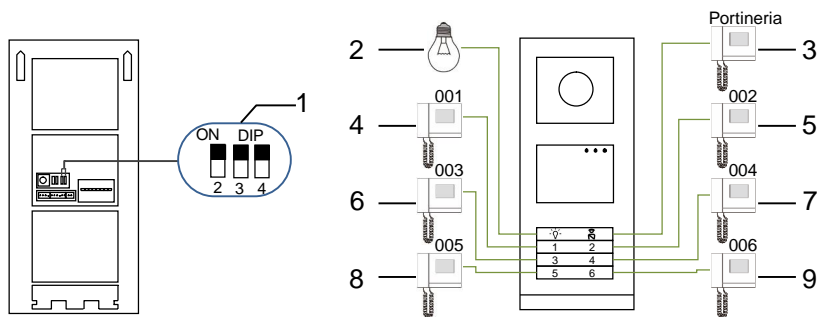

Fig. 20 Indirizzamento

N°	Funzioni
1	2-> ON, 3-> ON, 4-> ON
2	Controllo attuatore
3	Chiamata portineria
4	Chiama appartamento 01
5	Chiama appartamento 02
6	Chiama appartamento 03
7	Chiama appartamento 04
8	Chiama appartamento 05
9	Chiama appartamento 06

5.1.2 Impostazione della lingua per i messaggi vocali (se il modulo audio è dotato di funzione di sintesi vocale)

Se è presente un modulo audio con funzione di sintesi vocale (M251024A-), è possibile impostare la lingua locale.

Impostare l'indirizzo del PE come "0", tenere premuto il **1°** pulsante per 3s per riprodurre il messaggio vocale.

Cliccare sul pulsante per selezionare la lingua.

Dopo aver selezionato la lingua, tenere premuto il pulsante per salvare e uscire dalle impostazioni.

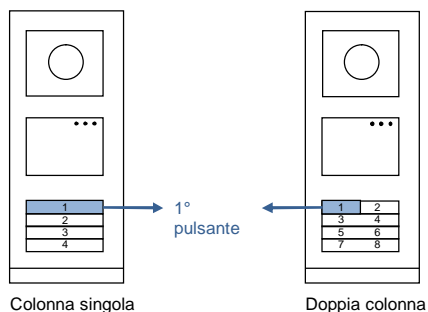

Fig. 21 Indirizzamento

Pulsante posto esterno usato come Posto esterno principale

Se il posto esterno è impostato come PE principale (installazioni residenziali), occorre utilizzare il gateway per le montanti secondarie



Fig. 22

ABB-Welcome

Per maggiori informazioni fare riferimento al manuale d'uso "Gateway".

5.2 Pulsante posto esterno con display

Il modulo lettore schede e display può essere installato nel posto esterno così che passando la carta o il badge in prossimità del lettore sia possibile aprire l'ingresso. Per può registrare una scheda master per la gestione del posto esterno, la scheda master permette di gestire in maniera più rapida le impostazioni del posto esterno.

Registrazione di una scheda master/disattivare scheda master (solo per l'installatore):

1. Scollegare l'alimentazione.
2. Ricollegare l'alimentazione.
3. Tenere premuto il "pulsante di programmazione" per 5s per inserire l'interfaccia "scheda master di programmazione" entro 30s.
4. Ogni carta letta dal lettore in questo intervallo di tempo verrà considerata come nuova scheda MASTER. Il prompt "Registrazione scheda master eseguita con successo" viene visualizzato sullo schermo.
5. Se la scheda è già presente, passandola nuovamente nel lettore l'informazione verrà cancellata e sul display viene visualizzato il prompt "Eliminazione scheda master eseguita con successo".
È possibile registrare 1 sola scheda master.

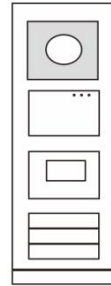

Fig. 23 w2

Inserire le impostazioni di sistema utilizzando una scheda master:

1. Passare la scheda MASTER nel lettore per accedere al menu impostazioni. Si accenderanno tre LED.
2. 6 opzioni sono disponibili:
 - Scheda di programmazione;
 - Lingua;
 - Uscita Wiegand;
 - Seleziona porta
 - Data & Ora;
 - Indietro

E' necessario selezionare l'opzione entro 5s.

3. Passare la scheda MASTER nel lettore entro 5s per passare all'opzione successiva.
Dopo 5s verrà impostata l'opzione selezionata.
4. Dopo 30s si esce dal menu delle impostazioni.

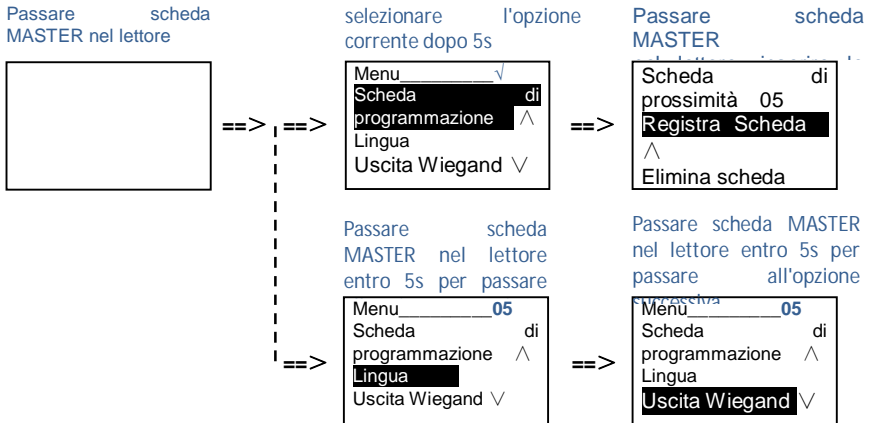

5.3 Poosto esterno con Tastiera (senza display)

Se presente nel posto esterno, tramite il modulo tastiera gli utenti possono inserire la password per aprire la porta. Gli utenti possono accedere al menu delle impostazioni di sistema procedendo come segue (durante l'impostazione, premere “#” per confermare, premere “*” per annullare, la password di default del sistema è 345678):

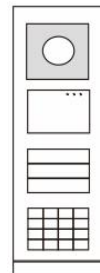

Fig. 24

1. **Impostare il dispositivo come Posto Esterno o Gate Station.**

Posto esterno:

#* password di sistema # =>

1 # => 1 #

Gate Station:

#* system password # =>

1 # => 2 #

2. Modifica "password di sistema"

#* password di sistema # =>

2 # => nuova password (6-8 bit) # => nuova password #

3. Modifica "codice apertura porta"

#* password di sistema # =>

3 # => nuovo codice (6-8 bit) # => nuovo codice #

4. Impostare il messaggio vocale

Se è presente un modulo audio con funzione di sintesi vocale (M251024A-), è possibile impostare la lingua locale.

#* password di sistema # =>

4 # => Premere 0 per selezionare la lingua => #

5. Abilita/disabilita la funzione controllo accessi

Abilita la funzione controllo accessi

#* password di sistema # =>

5 # => 1 #

Per **disabilitare** la funzione controllo accessi

#* password di sistema # =>

5 # => 2 #

*Reset password di sistema del modulo tastiera:

In caso abbiate dimenticato la password di sistema è possibile resettarla alle impostazioni di fabbrica.

Il ripristino delle impostazioni di fabbrica non elimina le restanti informazioni programmate nel sistema, ad es. nome utente e altre impostazioni.

1. Scollegare l'alimentazione.
2. Ricollegare l'alimentazione.
3. Tenere premuto il "pulsante programmabile" per 5s entro 30s.
4. Viene emesso un segnale acustico e la password di sistema sarà resettata alle impostazioni di default (345678).

5.4 Posto Esterno con Tastiera e Display

5.4.1 Chiamata di un interno (3 modalità)

1. Chiamata tramite indirizzo fisico

L'indirizzo fisico è il codice inviato dal posto esterno al posto interno o agli altri dispositivi del sistema tramite collegamento bus. L'indirizzo fisico corrisponde all'indirizzo impostato sul posto interno..

Nel caso di **sistema singolo** (in cui non ci siano livelli secondari con gateway in modalità edificio) la codifica sarà composta da un solo numero composto da 3 cifre: 01-250.

Nel caso di un **sistema residenziale** (in cui gli edifici siano identificati da gateway in modalità edificio), la codifica sarà

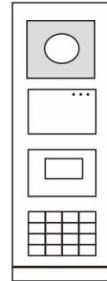
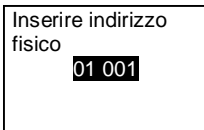

Fig. 25

01-60	+	001-250
Numero edificio		Numero interno

Esempio della schermata di inserimento



2. Chiamata tramite indirizzo logico

L'indirizzo logico è un codice "virtuale" che il visitatore può usare per effettuare una chiamata, viene assegnato tramite programmazione al codice fisico e può non corrispondere a quest'ultimo. Occorre creare il codice, assegnarlo alla chiamata e successivamente associarlo all'indirizzo fisico.

L'utilizzo dell'indirizzo logico può essere fatto per agevolare l'utente, in modo da non dovere ricordare per forza il codice a 5 cifre nel caso di complessi residenziali.

Impostare l'indirizzo logico procedendo come segue:

Assegna indirizzo logico:

Digitare:

#	*	password di sistema	#
---	---	---------------------	---

Per entrare nel menù, poi

Rubrica => Aggiungi => Indirizzo Logico

Indirizzo fisico: 001
Indirizzo logico: 0101

Attivare la modalità di chiamata “indirizzo logico”

Digitare:

#	*	password di sistema	#
---	---	---------------------	---





Per entrare nel menù, poi

impostazioni di sistema => Configurazioni => Modalità di chiamata

Modalità di chiamata Indirizzo fisico ^ Indirizzo logico	=>	N° di caratteri: 4 (1-8 caratteri)
--	----	--

3. Chiamate tramite rubrica

Nota: questa funzione è disponibile solo per il posto esterno dotato di modulo tastiera (M251021K-.)

In modalità standby, premere il pulsante  o  per visualizzare i nomi dei residenti. Utilizzare i pulsanti  e  per cercare la residenza desiderata e premere il pulsante  per effettuare una chiamata.

Il visitatore può inoltre cercare la prima lettera del nome del residente tramite la tastiera per visualizzare solamente i nomi con quella iniziale.

E' necessario registrare i nomi dei residenti e successivamente associarli all'indirizzo fisico.

Digitare:

#	*	password di sistema	#
---	---	---------------------	---

Per entrare nel menù, poi

impostazioni di sistema => Rubrica (Contatto) => Aggiungi => Lista Contatti

Indirizzo fisico: 01001
Nome utente: Federico

5.4.2 Chiamata portineria

Premere il pulsante  presente sulla tastiera per chiamare la portineria.

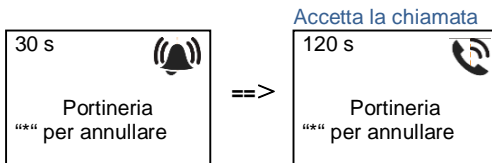

5.4.3 Interno in modalità "leave home"

Se l'interno è in modalità "leave home", il visitatore può registrare un messaggio per il residente dopo l'accesso all'interfaccia seguente.

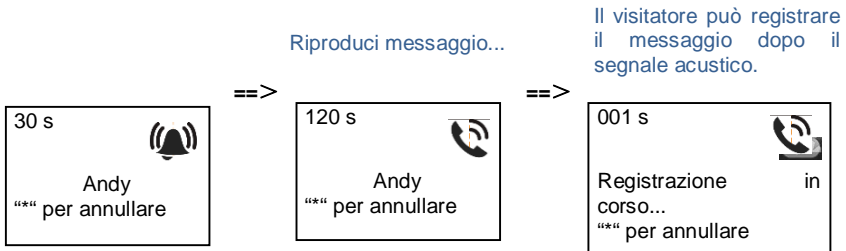

5.4.4 Portineria in modalità "intercetta"

Se la portineria è in modalità "intercetta", la chiamata dal posto esterno all'interno verrà intercettata e dopo aver verificato l'identità la portineria potrà decidere se inoltrare la chiamata all'interno.

Chiamata dal posto esterno ad un interno

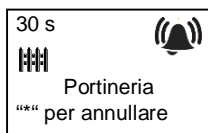

La portineria accetta la chiamata

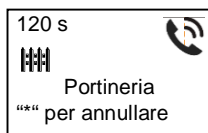

La portineria trasferisce la chiamata all'interno

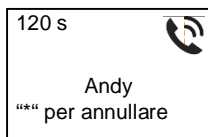
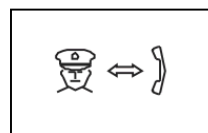

5.4.5 Impostazioni di sistema

(Durante l'impostazione premere “#” per confermare, premere “*” per annullare, la password di default di sistema è 345678):

1. Accedere al menu delle impostazioni di sistema

Digitare

#	*	password di sistema	#
---	---	---------------------	---

Menu
Configurazioni ^
Controllo accessi
Contatti v

2. Configurazioni

(1) Impostare il dispositivo come Posto Esterno o Gate Station.

Impostazione come “Posto esterno”:

Digitare

#	*	password di sistema	#
---	---	---------------------	---

Per entrare nel menù, poi selezionare le scelte:

Configurazioni # => Tipo di dispositivo # => PE # (principale)

Tipo di dispositivo di
Posto esterno ● ^
Gate Station v

Impostazione come “Gate Station”:

Digitare

ABB-Welcome

#	*	password di sistema	#
---	---	---------------------	---

Per entrare nel menù, poi selezionare le scelte:

Configurazioni # => Tipo di dispositivo # => Gate Station #

Tipo dispositivo	di
Posto esterno	^
Gate Station	-
	v

(2) Impostare la modalità di chiamata: effettua una chiamata per Indirizzo Fisico o Codice Logico

- **Imposta modalità di chiamata per indirizzo fisico:**

Digitare

#	*	password di sistema	#
---	---	---------------------	---

Per entrare nel menù, poi selezionare le scelte:

Configurazioni # => Modalità di chiamata # => Indirizzo fisico #

Modalità chiamata	di
Indirizzo fisico	^
Indirizzo logico:	v

- **Impostare la modalità di chiamata per codice logico
N° di caratteri (1-8 caratteri):**

Digitare

* password di sistema

Per entrare nel menù, poi selezionare le scelte:

Configurazioni # => Modalità di chiamata # => Codice logico #

Modalità chiamata	di
Indirizzo fisico	^
Indirizzo logico: ●	v

(3) Impostazione password di sistema

Digitare

* password di sistema

Per entrare nel menù, poi selezionare le scelte:

Configurazioni # => Codice di sistema # => Modifica #

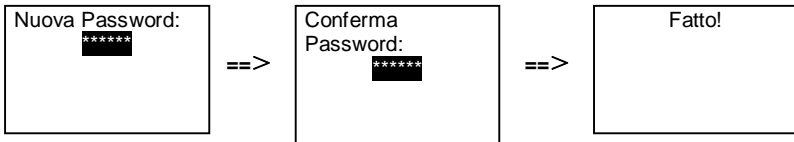

(4) Resetta la password di sistema

Digitare

* password di sistema

Per entrare nel menù, poi selezionare le scelte:

Configurazioni # => Codice di sistema # => Reset #

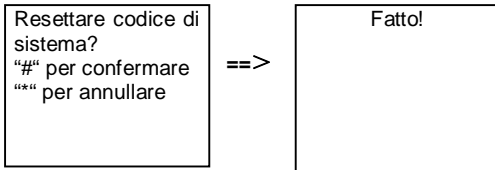

3. Controllo accessi

(1) Codice apertura porta

Il codice di apertura può essere impostato utilizzando 6-8 caratteri. Il codice di default è "123456" e può essere modificato tramite posto esterno.

Gli utenti possono impostare il proprio codice personale dagli interni video. È possibile salvare fino a 6000 codici nel sistema.

Impostare la password apertura porta ON/OFF (default: 123456)

Digitare

#	*	password di sistema	#
---	---	---------------------	---

Per entrare nel menù, poi selezionare le scelte:

Controllo accessi # => Codice apertura porta # => Abilita / Disabilita #

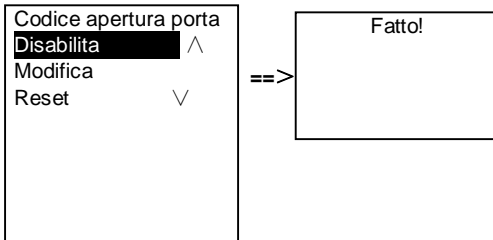

Modifica password apertura porta

Digitare

#	*	password di sistema	#
---	---	---------------------	---

Per entrare nel menù, poi selezionare le scelte:

Controllo accessi # => Codice apertura porta # => Modifica #

ABB-Welcome

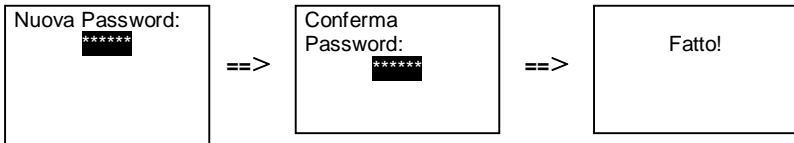

Resetta password apertura porta

Digitare

#	*	password di sistema	#
---	---	---------------------	---

Per entrare nel menù, poi selezionare le scelte:

Controllo accessi # => Codice apertura porta # => Reset #

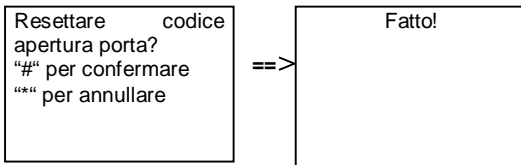

(2) **Scheda di prossimità (è possibile registrare 3000 schede per posto esterno.)**

Registra schede:

Digitare

#	*	password di sistema	#	
---	---	---------------------	---	--

Per entrare nel menù, poi selezionare le scelte:

Controllo accessi # => Scheda di prossimità # => Registra scheda #

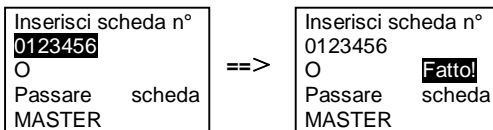

Elimina schede:

Digitare

#	*	password di sistema	#
---	---	---------------------	---

Per entrare nel menù, poi selezionare le scelte:

Controllo accessi # => Scheda di prossimità # => Elimina scheda #

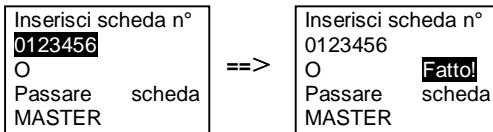

Elimina tutte le schede

Digitare

#	*	password di sistema	#
---	---	---------------------	---

Per entrare nel menù, poi selezionare le scelte

Contatti # => Scheda di prossimità # => Elimina tutti #

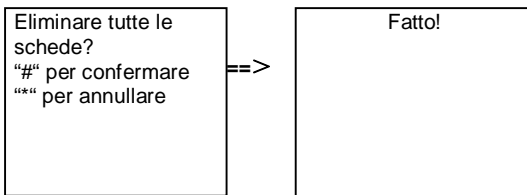

4. Contatti

(1) Aggiungi contatto

Digitare

ABB-Welcome

#	*	password di sistema	#
---	---	---------------------	---

Per entrare nel menù, poi selezionare le scelte

Contatti # => Aggiungi # => Nome utente #

Indirizzo fisico: 001 Nome utente: Alexander.G

I nomi dei residenti devono essere associati all'indirizzo fisico.

Aggiungi contatti per indirizzo logico

Digitare

#	*	password di sistema	#
---	---	---------------------	---

Per entrare nel menù, poi selezionare le scelte

Contatti # => Aggiungi # => Indirizzo logico #

Indirizzo fisico: 001 Indirizzo logico: 0101

L'indirizzo logico deve essere associato all'indirizzo fisico.

(2) Modifica

Modifica contatti per nome utente

Digitare

ABB-Welcome

#	*	password di sistema	#
---	---	---------------------	---

Per entrare nel menù, poi selezionare le scelte

Contatti # => Modifica # => Nome utente #

Alexander.G	^
Bodin.K	
Christian.G	v

Modificare i nomi dei residenti e l'indirizzo fisico corrispondente.

Modifica contatti per indirizzo logico

Digitare

#	*	password di sistema	#
---	---	---------------------	---

Per entrare nel menù, poi selezionare le scelte

Contatti # => Modifica # => Indirizzo logico #

Inserire indirizzo logico 0101

Modificare l'indirizzo logico e l'indirizzo fisico corrispondente utilizzando la tastiera numerica.

(3) Elimina

Elimina contatti per nome utente

Digitare

#	*	password di sistema	#
---	---	---------------------	---

Per entrare nel menù, poi selezionare le scelte

ABB-Welcome

Contatti # => Elimina # => Nome utente #

Alexander.G	^
Bodin.K	
Christian.G	v

Elimina contatti per indirizzo logico

Digitare

#	*	password di sistema	#
---	---	---------------------	---

Per entrare nel menù, poi selezionare le scelte

Contatti # => Elimina # => Indirizzo logico #

Inserire indirizzo logico 0101

(4) Elimina tutti

Digitare

#	*	password di sistema	#
---	---	---------------------	---

Per entrare nel menù, poi selezionare le scelte

Contatti # => Elimina tutti #

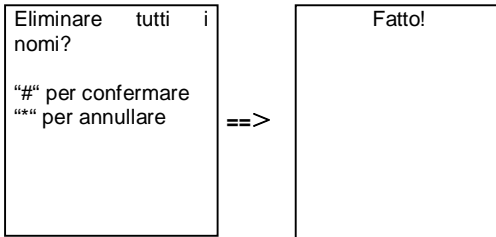

Elimina tutte le liste inclusi i nomi dei residenti e gli indirizzi logici da questo menu.

5. Impostazioni di sistema

(1) Data e ora

Digitare

#	*	password di sistema	#
---	---	---------------------	---

Per entrare nel menù, poi selezionare le scelte

Impostazioni # => Data & ora # => Regolazione data e ora => #

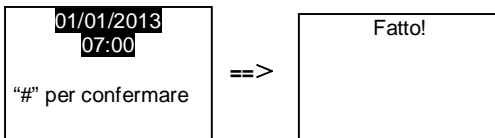

(2) Tempo apertura port

Digitare

#	*	password di sistema	#
---	---	---------------------	---

Per entrare nel menù, poi selezionare le scelte

Impostazioni # => Tempo apertura porta # => Tempo 1-10s (default: 3s) => #

Blocco (NC-NA-C) indica il blocco collegato ai morsetti COM-NC-NA.

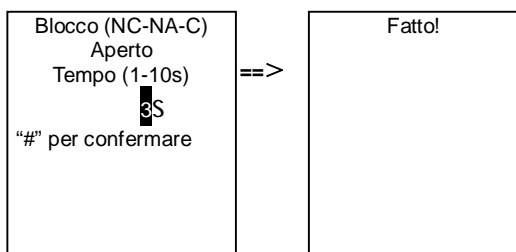

(3) Impostazione del messaggio vocale on/off

È possibile attivare o disattivare la funzione di sintesi vocale se il modulo audio ne è dotato (M251024A-). Nel frattempo è possibile selezionare anche la lingua.

Digitare

#	*	password di sistema	#
---	---	---------------------	---

Per entrare nel menù, poi selezionare le scelte

Impostazioni # => Messaggio vocale

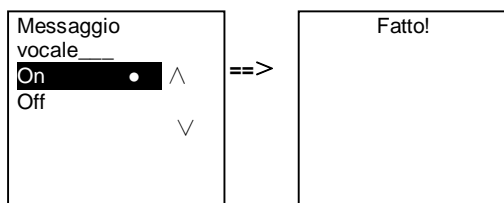

Se il modulo audio non è dotato di funzione di sintesi vocale l'utente verrà avvertito non appena accede a questo menu.

ABB-Welcome

Funzione non disponibile!

(4) Selezione lingua

Digitare

#	*	password di sistema	#
---	---	---------------------	---

Per entrare nel menù, poi selezionare le scelte

Impostazioni # => Lingua #

Lingua
English ● ^
Français
Italiano v

(5) Messaggio di benvenuto

Digitare

#	*	password di sistema	#
---	---	---------------------	---

Per entrare nel menù, poi selezionare le scelte

Impostazioni # => Messaggio di benvenuto #

ABB-Welcome

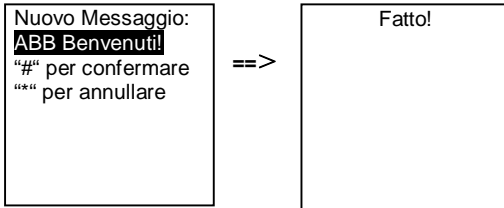

Max 64 caratteri.

(6) Impostazione caratteri uscita Wiegand

Digitare

#	*	password di sistema	#
---	---	---------------------	---

Per entrare nel menù, poi selezionare le scelte

Impostazioni # => Uscita Wiegand #

Uscita Wiegand
26 bit ! ● ▮ ^
34 bit ! ▽

(7) Impostare il blocco porta relativo al passaggio della carta nel lettore

Digitare

#	*	password di sistema	#
---	---	---------------------	---

Per entrare nel menù, poi selezionare le scelte

Impostazioni # => Selezione porta #

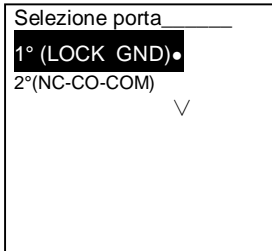

Impostare il contatto da comandare quando la scheda viene passata nel lettore:

1° (BLOCCO-GND): sblocco dei morsetti LOCK-GND (Apriporta) quando la tessera viene passata nel lettore.

2° (NC-NA-COM): sblocco del contatto pulito sul modulo audio

(8) Reset

Digitare



Per entrare nel menù, poi selezionare le scelte

Impostazioni # => Reset # => #



Ripristino di tutte le impostazioni di fabbrica; *ad. es.* impossibile ripristinare le altre informazioni, *ad. es.* nomi utente, indirizzi logici e informazioni relative alle schede.

(9) Info

Digitare

#	*	password di sistema	#
---	---	---------------------	---

Per entrare nel menù, poi selezionare le scelte

Impostazioni # => Informazioni

Modulo audio: ^
V1.07_131106
Letto di schede:
V0.10_131107 v

Visualizzazione delle informazioni software di tutti i moduli del posto esterno.

*Reset password di sistema del modulo tastiera:

In caso abbiate dimenticato la password di sistema è possibile resettarla alle impostazioni di fabbrica.

Il ripristino delle impostazioni di fabbrica non elimina le restanti informazioni programmate nel sistema, ad es. nome utente e altre impostazioni.

1. Scollegare l'alimentazione.
2. Ricollegare l'alimentazione.
3. Tenere premuto il "pulsante programmabile" per 5s entro 30s.
4. Viene emesso un segnale acustico e la password di sistema sarà resettata alle impostazioni di default (345678).

5.5 Tastiera posto esterno senza display

5.5.1 Chiamare un residente, inserire l'indirizzo fisico

In modalità standby, il visitatore può premere l'indirizzo fisico del residente che si desidera chiamare, da 001 a 250. Nel caso di un edificio complesso, il visitatore deve premere il numero di edificio (01~60) + indirizzo fisico (001~250) per effettuare una chiamata dal gate station.

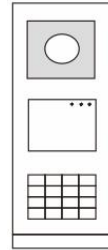

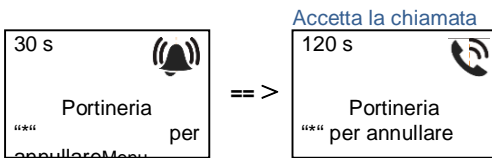

Fig. 26

5.5.2 Chiama portineria

Premere il pulsante  per chiamare la portineria.



5.5.3 Impostazioni di sistema

Gli utenti possono accedere alle impostazioni di sistema procedendo come segue (durante l'impostazione, premere “#” per confermare premere “*” per annullare. La password di default di sistema è 345678.):

1. Impostare il dispositivo come Posto Esterno o Gate Station.

Posto esterno:

Digitare:

#	*	password di sistema	#
---	---	---------------------	---

Per entrare nel menù, poi

1	#	1	#
---	---	---	---

Per impostare il posto esterno come Posto Esterno

Gate Station:

Digitare:

#	*	password di sistema	#
---	---	---------------------	---

Per entrare nel menù, poi

1	#	2	#
---	---	---	---

Per impostare il posto esterno come Gate Station (Posto Esterno Principale, nelle installazioni residenziali)

2. Modifica "password di sistema"

Digitare:

#	*	password di sistema	#
---	---	---------------------	---

Per entrare nel menù, poi

2	#	nuova password (6-8 bit)	#	nuova password (6-8 bit)	#
---	---	--------------------------	---	--------------------------	---

Per impostare la nuova password

3. Modifica "codice apertura porta"

Digitare:

#	*	password di sistema	#
---	---	---------------------	---

Per entrare nel menù, poi

3	#	nuovo codice (6-8 bit)	#	nuovo codice (6-8 bit)	#
---	---	------------------------	---	------------------------	---

Per impostare il nuovo codice

4. Impostare il messaggio vocale

Se è presente un modulo audio con funzione di sintesi vocale (M251024A-), è possibile impostare la lingua locale.

5. Abilita/disabilita la funzione controllo accessi

Abilita la funzione controllo accessi

Digitare:

#	*	password di sistema	#
---	---	---------------------	---

Per entrare nel menù, poi

5	#	1	#
---	---	---	---

Per **disabilitare** la funzione controllo accessi

5	#	2	#
---	---	---	---

Per **disabilitare** la funzione controllo accessi

***Reset password di sistema del modulo tastiera:**

In caso abbiate dimenticato la password di sistema è possibile resettarla alle impostazioni di fabbrica.

Il ripristino delle impostazioni di fabbrica non elimina le restanti informazioni programmate nel sistema, ad es. nome utente e altre impostazioni.

1. Scollegare l'alimentazione.
2. Ricollegare l'alimentazione.
3. Tenere premuto il "pulsante programmabile" per 5s entro 30s.
4. Viene emesso un segnale acustico e la password di sistema sarà resettata alle impostazioni di default (345678).

6 Configurazione avanzata

Collegarsi al PC per configurare la tastiera o il display

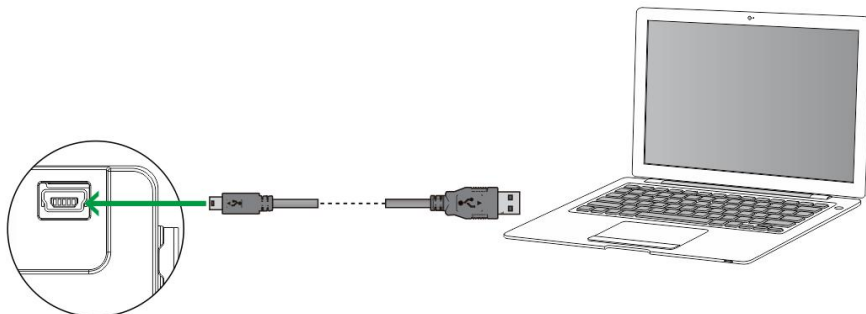

Fig. 27

7 Dati tecnici

Denominazione	Valore
Temperatura di funzionamento	-40°C - +70°C
Protezione (telaio di copertura montato)	IP 54
Alimentazione, apriporta (Blocco GND)	18V 4A impulsivo, 250 mA mantenuto
Uscita flottante, apriporta (COM-NC-NA)	30 V CA / CC 1A
Morsetti a filo singolo	2 x 0.28 mm ² - 2 x 0.75 mm ²
Morsetti a filo sottile	2 x 0.28 mm ² - 2 x 0.75 mm ²
Tensione del bus	20-30 V

8 Montaggio/Installazione



Attenzione

Tensione elettrica!

Il contatto diretto o indiretto con parti attraversate da corrente elettrica provoca pericolosi flussi di corrente attraverso il corpo.

Le conseguenze possono essere folgorazione, ustioni o morte.

- Prima del montaggio o dello smontaggio scollegare la tensione di rete!
- Affidare gli interventi sulla rete elettrica a 110-240 V esclusivamente a personale specializzato!

8.1 Obblighi dell'elettricista



Attenzione

Tensione elettrica!

L'installazione del dispositivo può essere effettuata solo se si dispone delle necessarie competenze ed esperienze in campo elettrico.

- Un'installazione non corretta mette a rischio la vostra vita e quella dell'utente dell'impianto elettrico.
- Un'installazione non corretta può causare gravi danni materiali, ad esempio a seguito di un incendio.

Di seguito vengono specificati il livello minimo di competenze tecniche e i requisiti necessari per poter procedere all'installazione:

- Applicare le "cinque regole di sicurezza" (DIN VDE 0105, EN 50110):
 1. Scollegare l'alimentazione;
 2. Accertarsi che non sia possibile un reinserimento accidentale;
 3. Verificare l'assenza di tensione;
 4. Collegare a terra;
 5. Coprire o proteggere parti adiacenti sotto tensione.
- Indossare indumenti di protezione personale adeguati.
- Utilizzare solo attrezzi e strumenti di misura adatti.
- Controllare il tipo di sistema di distribuzione (sistema TN, IT, TT) per garantire le seguenti condizioni di alimentazione elettrica (messa a terra tradizionale, messa a terra di protezione, misure di protezione aggiuntive, ecc.).

8.2 Istruzioni generali di installazione

- Terminare tutte le derivazioni del sistema di cablaggio con un dispositivo bus collegato (ad es. posto interno, posto esterno, dispositivo di sistema).
- Non installare la centrale di sistema vicino al trasformatore campanello e alle altre fonti di alimentazione (per evitare interferenze).
- Non installare i fili del bus di sistema insieme ai fili 100-240 V.
- Non usare cavi tradizionali per i fili di collegamento degli apriporta e del bus di sistema.
- Non collegare in parallelo cavi di diverso tipo.
- Usare solo due fili nel cavo quadripolare o multipolare del bus di sistema.
- In fase di collegamento, non installare il bus in entrata e in uscita all'interno dello stesso cavo.
- Non installare il bus interno ed esterno nello stesso cavo.



Evitare in qualsiasi modo le seguenti situazioni di impostazione:

- Luce diretta
- Luce diretta del sole
- Ambiente di luminosità eccessiva
- Pareti estremamente riflettenti sul lato opposto della stazione porta
- Lampade o sorgenti luminose dirette

8.3 Montaggio

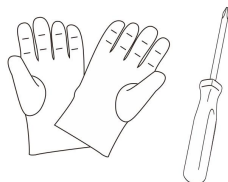

Dimensioni (aggiungi pulsante a pressione rotondo)

Modulo audio

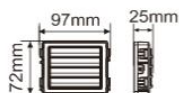

Modulo

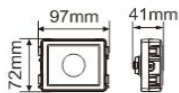

Modulo targhetta

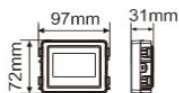

Modulo pulsante

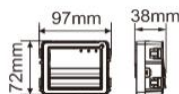

Modulo tastiera

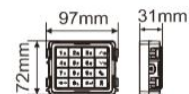

Modulo lettore schede e display

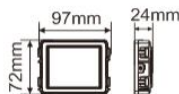

Modulo Pulsante Rotondo

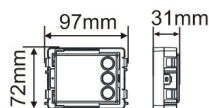

Telaio

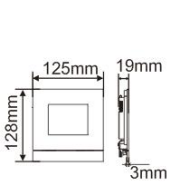

1×1

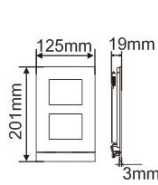

1×2

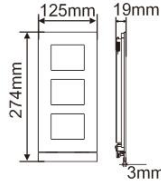

1×3

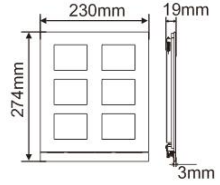

2×3

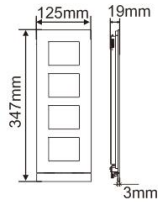

1×4

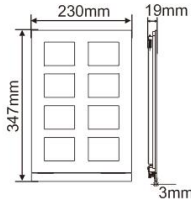

2×4

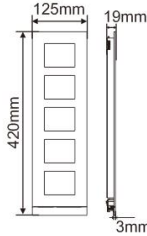

1×5

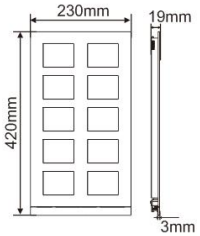

2×5

Scatola da incasso

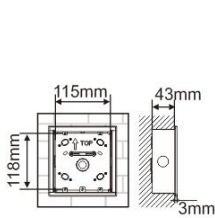

1×1

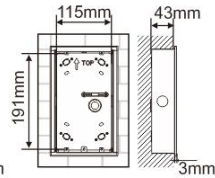

1×2

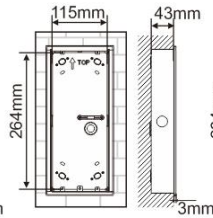

1×3

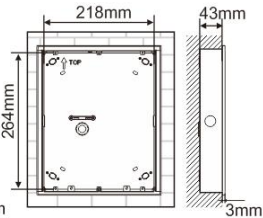

2×3

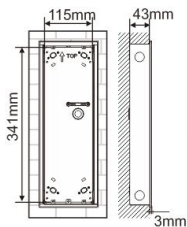

1×4

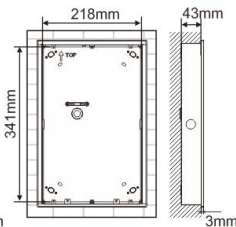

2×4

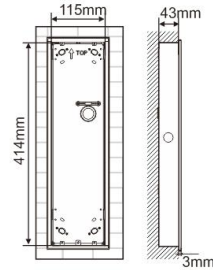

1×5

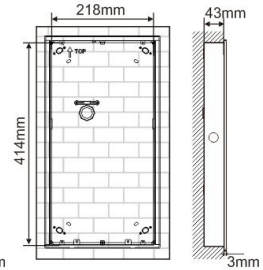

2×5

Copertura di protezione contro la pioggia.

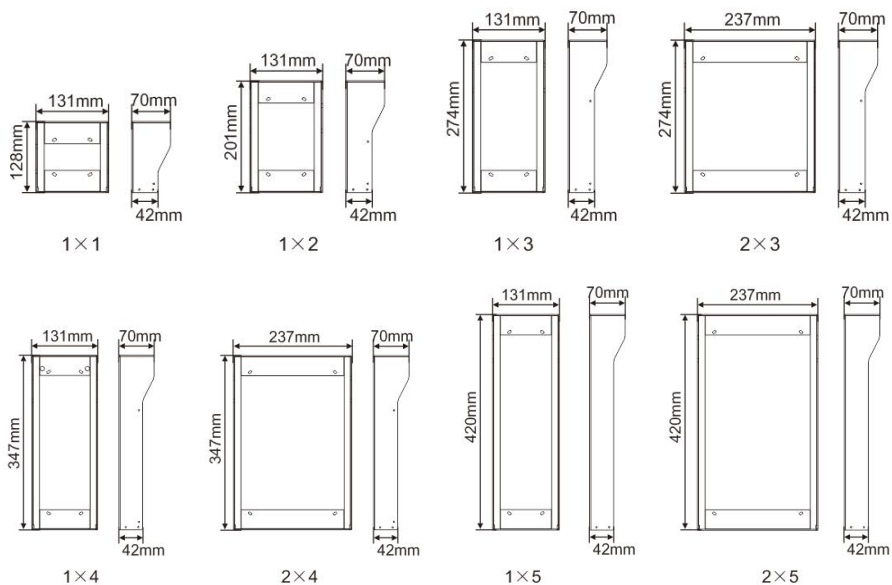

Componenti del posto esterno

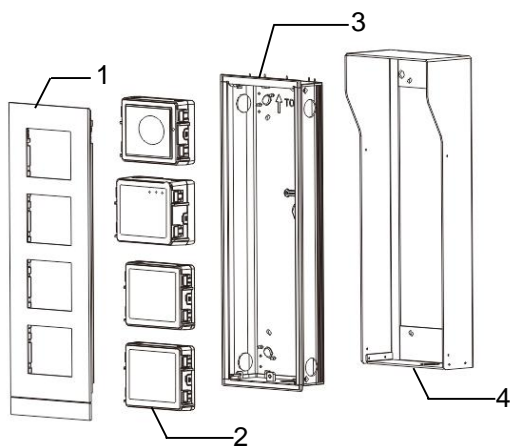

Fig. 28 Montaggio

N°	Funzioni
1	Telaio
2	Moduli
3	Scatola da incasso
4	Copertura di protezione contro la pioggia.

Montare i moduli nel telaio di copertura

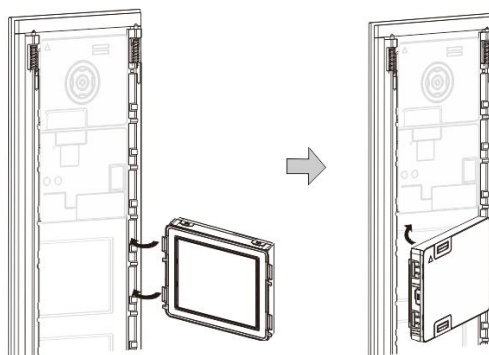

Fig. 29 Montaggio

1. Inserire ciascun modulo nel telaio dalla parte posteriore finché non si innesta nell'alloggiamento. È possibile inserire qualsiasi modulo, *ad es.* modulo videocamera, modulo audio, modulo pulsante, modulo tastiera, modulo lettore schede e display, modulo targhetta.
2. Prestare una particolare attenzione all'orientamento verticale dei moduli.

Cablaggio moduli

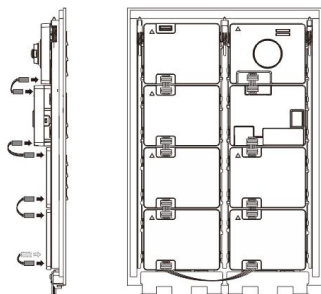
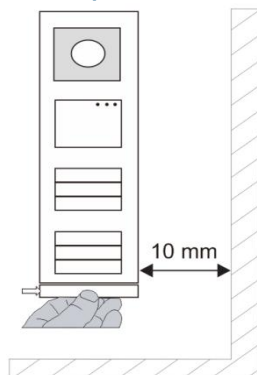

Fig. 30 Cablaggio moduli

1. Utilizzare i cavi per collegare, uno ad uno, tutti i moduli tra loro.
2. Verificare che il modulo audio sia collegato in prossimità del modulo videocamera.

Distanze per l'installazione del posto esterno



Nella scelta del luogo di installazione mantenere una distanza minima sul lato destro per consentire la rimozione della striscia finale.

Cavi

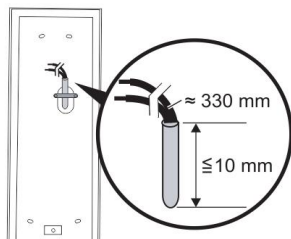

Fig. 31 Montaggio

1. Preparare la scatola di montaggio.
2. Spelare i cavi.
 - La sezione isolata dell'estremità del cavo non deve superare i 10 mm.

Montare il telaio in scatola da incasso

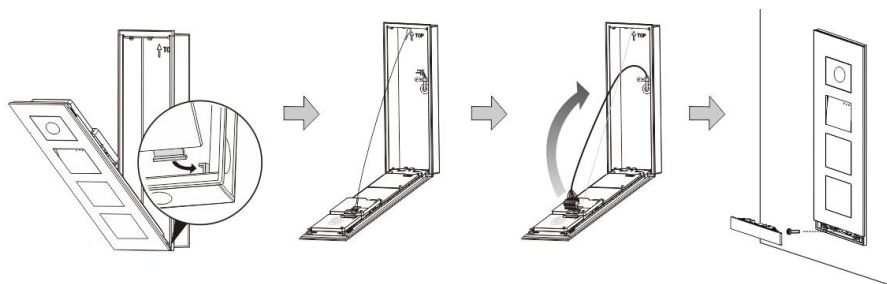

Fig. 32 Montaggio

1. Fissare il dispositivo nella scatola di montaggio.
2. Fissare l'anello di sicurezza.
3. Collegare i cavi nel morsetto in dotazione e innestarlo nei poli di contatto. Richiudere il dispositivo fino a sentire lo scatto.
4. Avvitare la parte frontale del dispositivo.

Tre tipi di installazione

Opzione 1: Montaggio a incasso solo con scatola da incasso

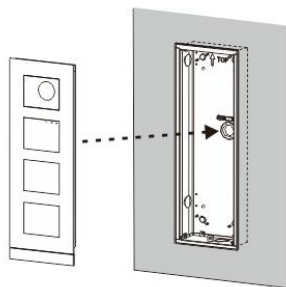

Fig. 33 Montaggio a incasso solo con scatola da incasso

Opzione 2: Montaggio a incasso con copertura di protezione contro la pioggia

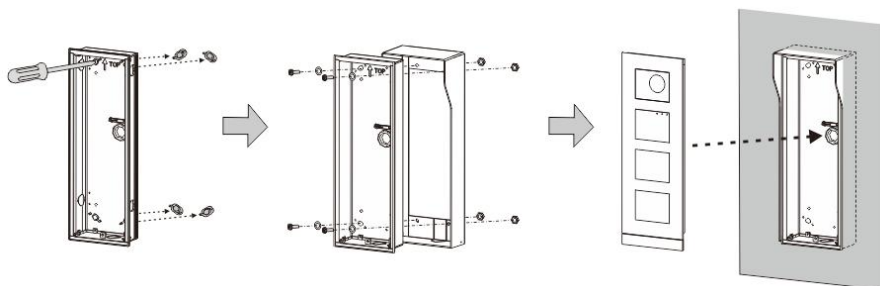

Fig. 34 Montaggio a incasso con copertura di protezione contro la pioggia

Opzione 3: Montaggio a parete con copertura di protezione contro la pioggia

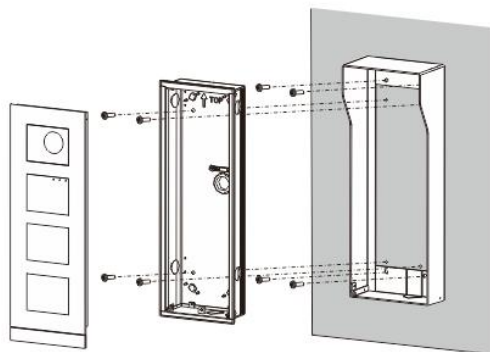

Fig. 35 Montaggio a parete con copertura di protezione contro la pioggia

Smontare posto esterno

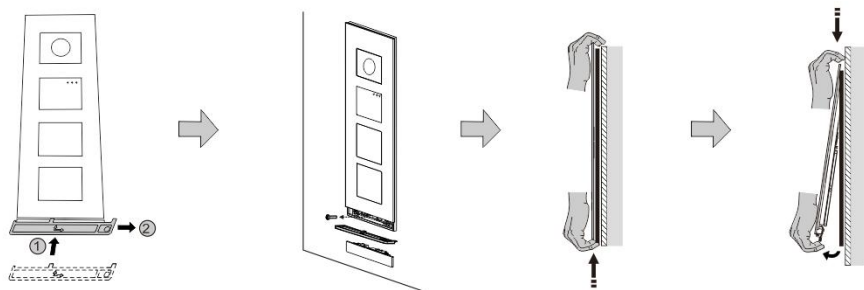

Fig. 36 Montaggio

1. Utilizzare l'attrezzo di montaggio in dotazione per rimuovere la striscia finale.
2. Rimuovere le viti utilizzate per il fissaggio del telaio di copertura.
3. Spingere verso l'alto ed estrarre il posto esterno partendo dal fondo del telaio di copertura.

Smontare i moduli

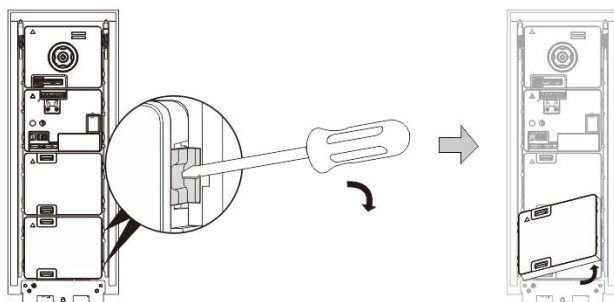

Fig. 37 Smontare i moduli

1. Smontare il modulo dal lato.
2. Rimuovere i moduli.

Sostituire le targhette

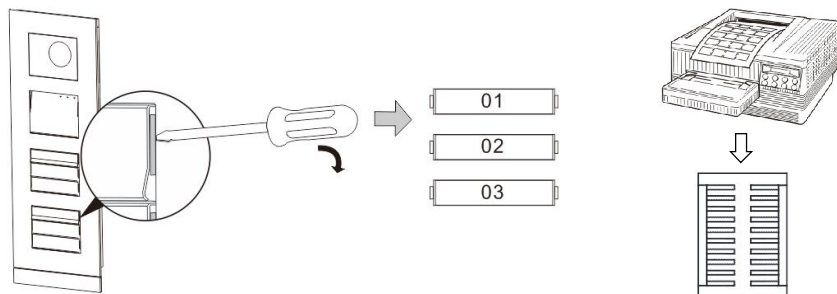

Fig. 38 Montaggio

1. Rimuovere la copertura del pulsante e scrivere i nomi degli utenti sull'etichetta.
2. *Utilizzare un'etichetta in formato A4 e l'apposito software per stampare le etichette.

Regolare l'angolazione della videocamera

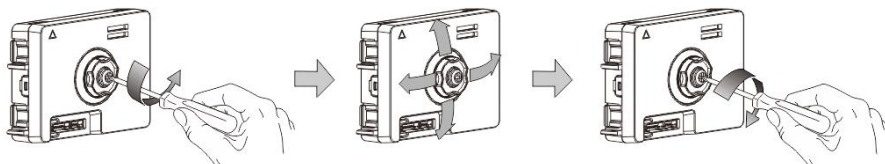
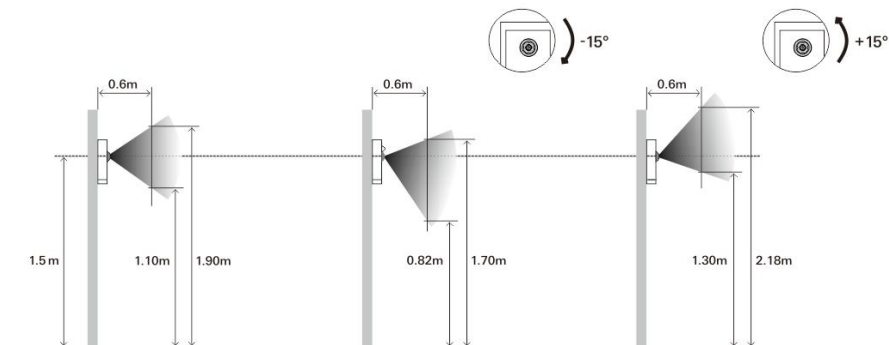
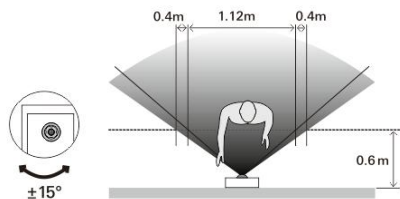

Fig. 39 Regolare l'angolazione della videocamera

1. Svitare la videocamera;
2. Regolare l'angolazione della videocamera nelle 4 direzioni (su, giù, destra e sinistra)
3. Riavvitare la videocamera.



Estensione del posto esterno

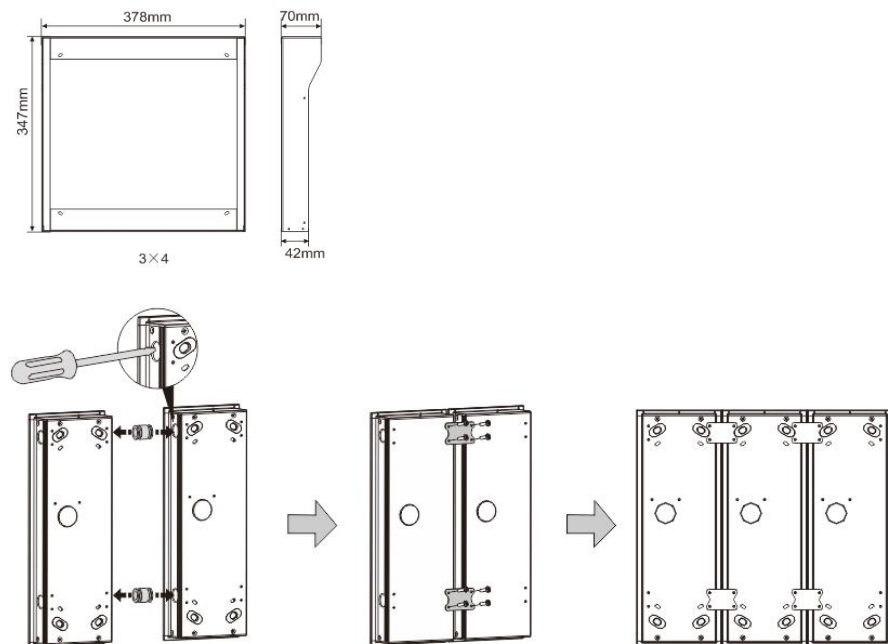

Fig. 40 Montaggio

1. Praticare un foro per il cavo.
 2. Utilizzare gli attrezzi di fissaggio per montare le scatole orizzontalmente.
 3. Per il collegamento dei moduli, far passare i cavi di collegamento nelle scatole.
- *L'estensione è utile per collegare posti esterni multipli.

Avvertenza

Ci riserviamo il diritto di apportare, in qualsiasi momento, modifiche tecniche o modificare il contenuto del presente documento senza preavviso.

Le specifiche dettagliate concordate al momento dell'ordine si applicano a tutti gli ordini. ABB declina ogni responsabilità per eventuali errori o incompletezze in questo documento.

Ci riserviamo tutti i diritti del presente documento, degli argomenti e delle illustrazioni ivi contenute. È vietata la riproduzione, la divulgazione a terzi o l'utilizzo dei relativi contenuti in toto o in parte, senza il previo consenso scritto da parte di ABB.