



(en) Electric current! Danger to life!
Installation, commissioning and maintenance work must be carried out by qualified personnel only.

(de) Lebensgefahr durch elektrischen Strom!
Arbeiten bzw. Montage an diesem Produkt darf nur von Elektrofachkräften und elektrotechnisch unterwiesenen Personen ausgeführt werden.

(fr) Tension électrique dangereuse!
L'installation de l'appareil, ainsi que tous les travaux effectués sur celui-ci, doivent être réalisés par un électricien qualifié ou par un personnel spécialement formé.

(es) ¡Corriente eléctrica! ¡Peligro de muerte!
La instalación del dispositivo, así como todos los trabajos en él, deben ser realizados por un electricista calificado o por personal especialmente capacitado.

(it) Tensione elettrica: Pericolo di morte!
L'installazione e il lavoro sul dispositivo devono essere effettuati da un elettricista qualificato o da personale specializzato.

(zh) 触电危险!
設備的安裝，以及所有工作，必須由合格的電工或經過專門培訓的人員完成。

(ru) Электрический ток! Опасно для жизни!
Установка и эксплуатация устройства должны выполняться квалифицированным электриком или специально обученным персоналом.

(nl) Levensgevaar door elektrische stroom!
Installatie van het apparaat en alle werkzaamheden eraan, mogen uitsluitend door een gekwalificeerd elektricien of speciaal opgeleid vakpersoneel worden uitgevoerd.

(da) Livsfare på grund af elektrisk strøm!
Arbejde i forbindelse med installation, opstart og vedligehold må kun udføres af kvalificeret personale.

(el) Προσοχή, κίνδυνος ηλεκτροπληξίας!
Η εγκατάσταση, εκκίνηση και συντήρηση θα πρέπει να πραγματοποιείται μόνο από εξειδικευμένο προσωπικό.

(pt) Perigo de vida devido a corrente eléctrica!
A instalação do dispositivo, bem como todos os trabalhos devem ser realizados por um electricista qualificado ou por pessoal especialmente formado.

(sv) Livsfara genom elektrisk ström!
Installation, idrifttagande och underhållsarbete får endast utföras av behörig personal.

(fi) Hengenvaarallinen jännite!
Laitteen asennus ja käyttö ainoastaan sähköasentajan tai siihen perehdytetyn henkilön toimesta.

(cs) Nebezpečí úrazu elektrickým proudem!
Instalace zařízení a veškeré práce na něm musí být provedeny kvalifikovaným elektrikářem nebo speciálně vyškoleným personálem.

(et) Eluoltlik! Elektrilöögioht!
Paigaldus-, kasutus- ja hooldustööd peab läbi viima ainult kvalifitseeritud personal.

(hu) Életveszély az elektromos áram révén!
Az eszköz felszerelését, valamint az ehhez kapcsolódó összes munkát szakképzett villanyszerelővel vagy szakképzett személyzetnek kell elvégeznie.

(lv) Elektriskā strāva apdraud dzīvību!
Uzstādīšana, nodošana ekspluatācijā un apkopes darbi jāveic tikai kvalificētam personālam.

(lt) Pavojus gyvybei dėl elektros srovės!
Įrengimo, paleidimo ir techninės priežiūros darbus turi atlikti tik kvalifikuotas personalas.

(pl) Porażenie prądem elektrycznym stanowi zagrożenie dla życia!
Instalacja urządzenia, jak również prace nad nim, muszą być wykonywane przez wykwalifikowanego elektryka lub specjalnie wyszkolony personel.

(sl) Življenjska nevarnost zaradi električnega toka!
Dela montaže, zagona in vzdrževanja morajo izvajati samo usposobljeno osebje.

(sk) Nebezpečenstvo ohrozenia života elektrickým prúdom!
Inštalácia prístroja, ako aj všetky práce na ňom musia byť vykonané kvalifikovaným elektrotechnikom alebo špeciálne vyškoleným personálom.

(bg) Опасност за живота от електрически ток!
Инсталирането на устройството, както и всяка работа по него, трябва да бъде извършвано от квалифициран електротехник или от специално обучен персонал.

(ro) Atenție! Pericol electric!
Montajul și lucrul cu acest aparat trebuie făcute numai de un electrician calificat sau de personal tehnic specializat.

(hr) Opasnost po život uslijed električne struje!
Radove ugradnje, postavljanja u pogon i održavanja mora vršiti samo kvalificirano osoblje.

(tr) Elektrik akımı! Hayati tehlike!
Bu ürünün çalıştırılması veya kurulumu sadece elektroteknik eğitimleri almış olan ehliyetli elektrikçiler ve kişiler tarafından yapılmalıdır.

(sr) Električna struja! Opasnost po život!
Arbeiten baw. Montaja i dijesem Produkt darf od Elektrofaçkraften und elektroteçhniscx unterviesenen Personen ausgefuxht verden.

(no) Elektrisk strøm! Livsfare!
Installasjon av enheten, samt arbeid på den, skal kun utføres av kvalifisert personell, eller av de som er spesielt opplært til dette arbeidet.

(uk) Электричний струм! Небезпечно для життя!
Встановлення пристрою, так само, як і робота з ним, повинні виконуватись кваліфікованим електриком або персоналом, що пройшов спеціальну підготовку.

(ar) تيار الكهربائى! خطر موت! الشبكت والتكليف و أعمال الصيانة يجب أن تقام فقط من طرف الموظفين المؤهلين

IL-ZSD INSTALLATION-SECTION

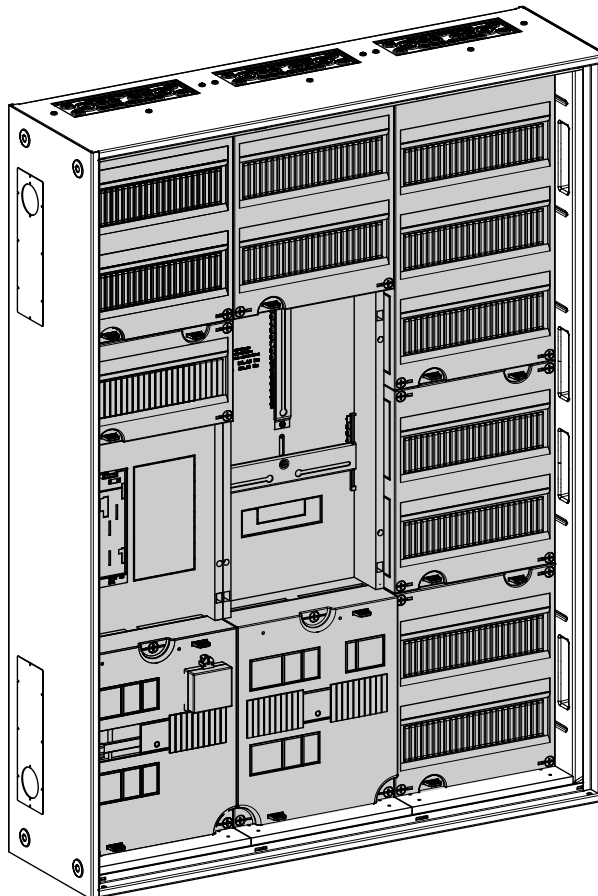

Abdeckhauben

Montage

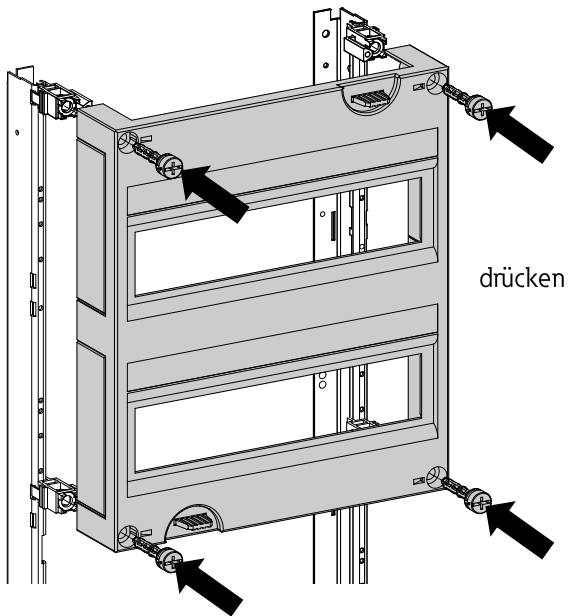

Demontage

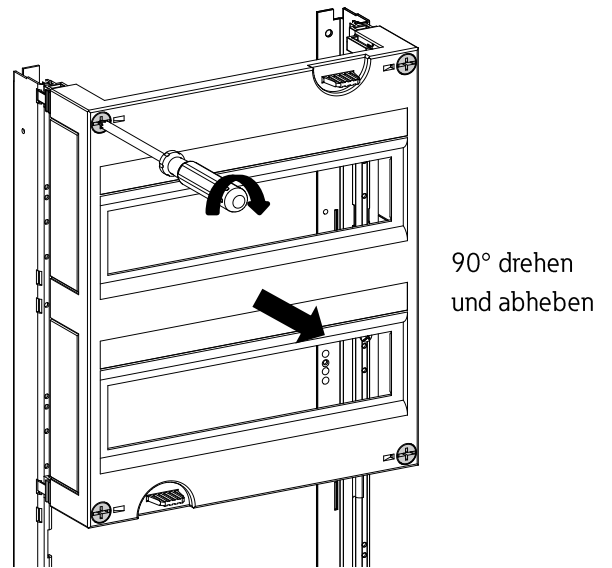

Zählerwanne demontieren zur leichteren Montage der Zählerschleife

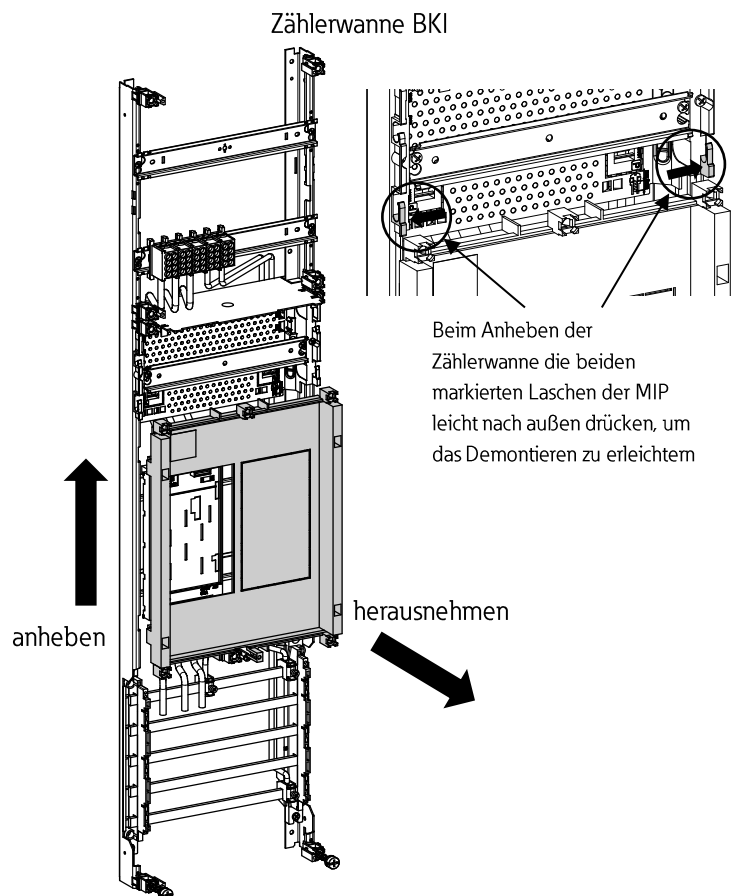
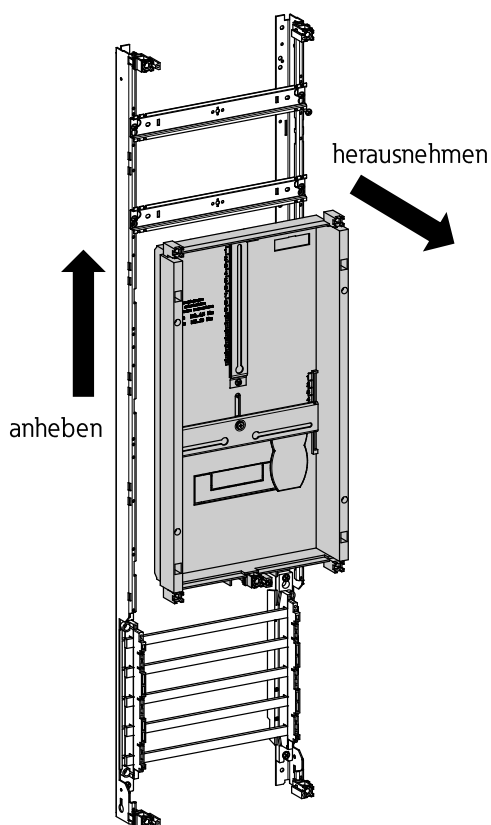

Feld einschwenken

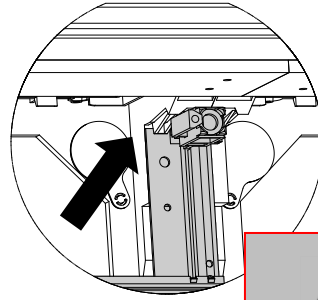
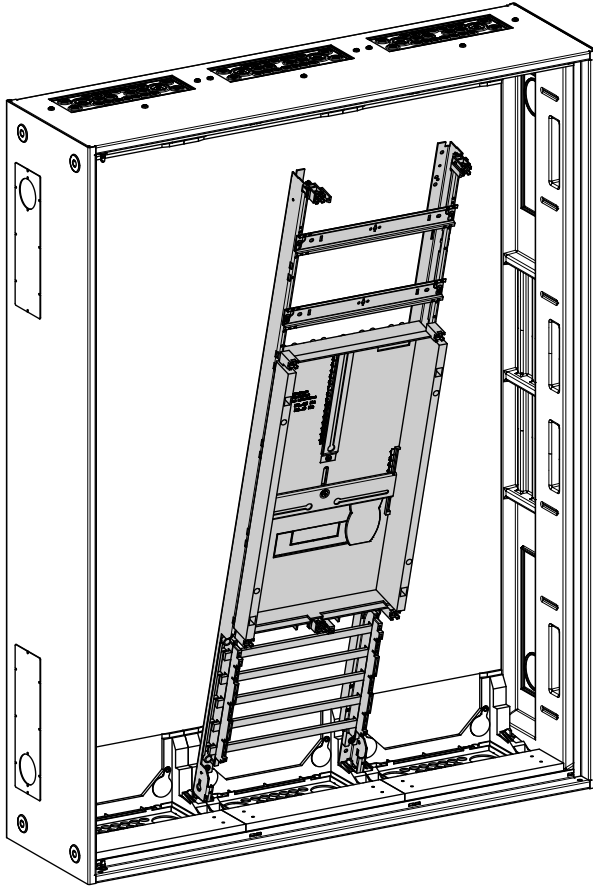

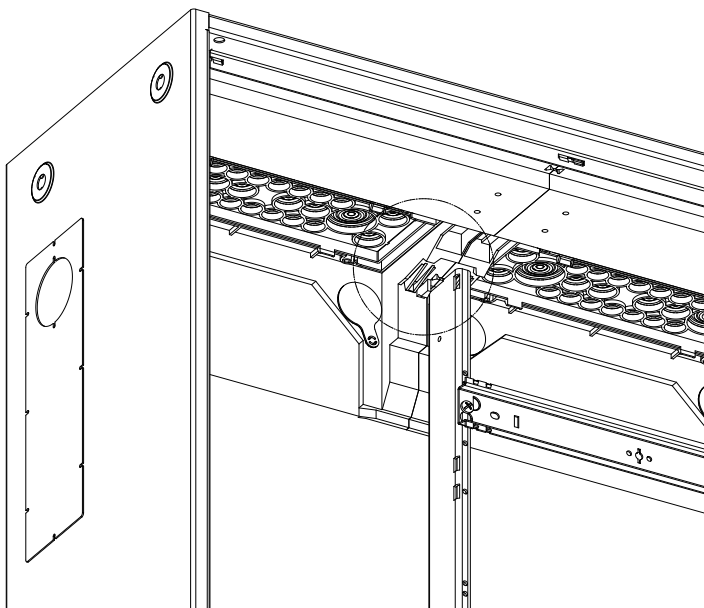
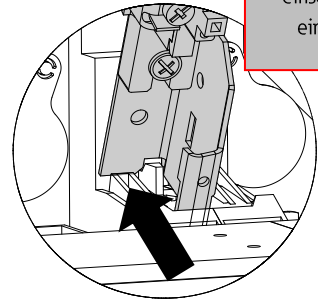

Achten auf richtiges
einsetzen und
einklinken

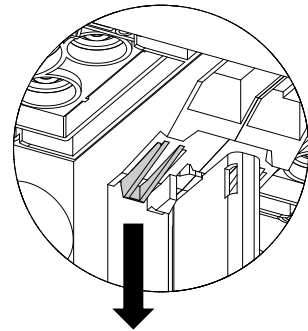

Einrasten

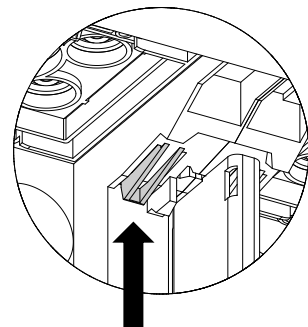

Entriegeln



Leerplatzabdeckung Einbau

schnappbar (nicht plombierbar)

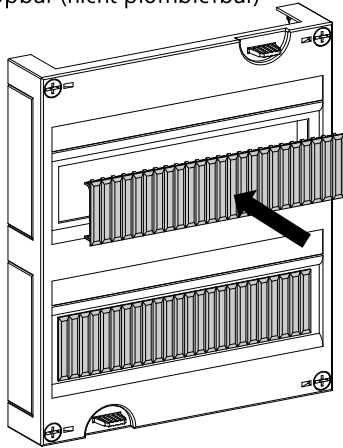

- 178977 BS-12MB-WH
- 178978 BS-6MB-WH

plombierbar

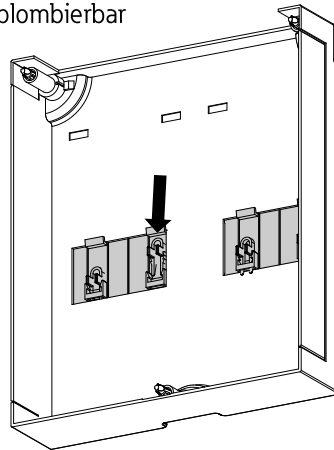

- 217240 ZSD-ABDK/45/P

Plombierung Haube

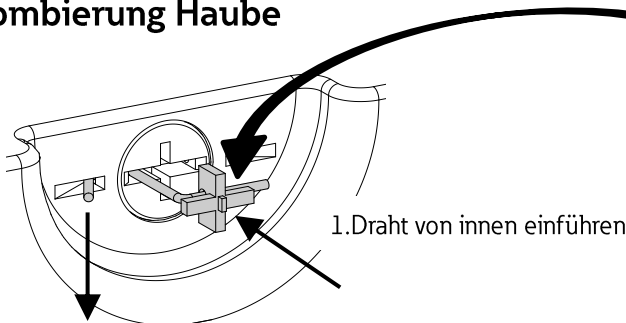

2. Plombendraht durchziehen

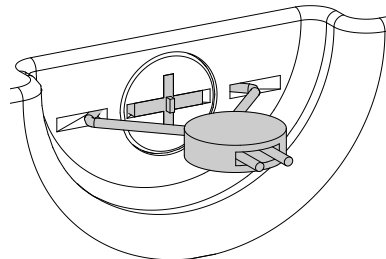

Optionales Zubehör für Plombierung:
In Set ZSD-MON/SN/B... bzw.
ZSD-LOT inkludiert

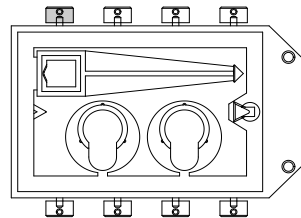

Montage Klarsichtabdeckung für zusätzliche Plombierung

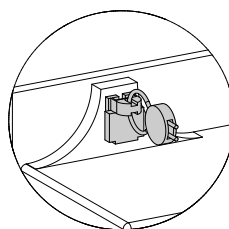
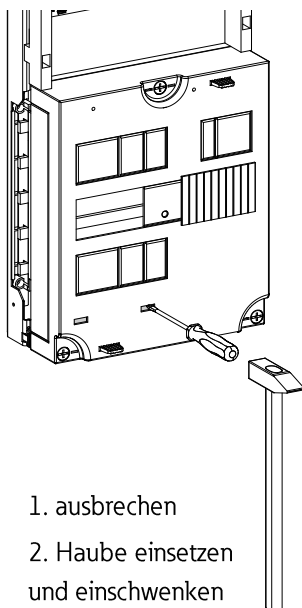

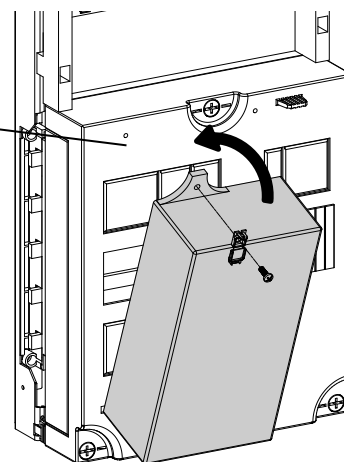

3. mit Schraube befestigen
4. plombieren



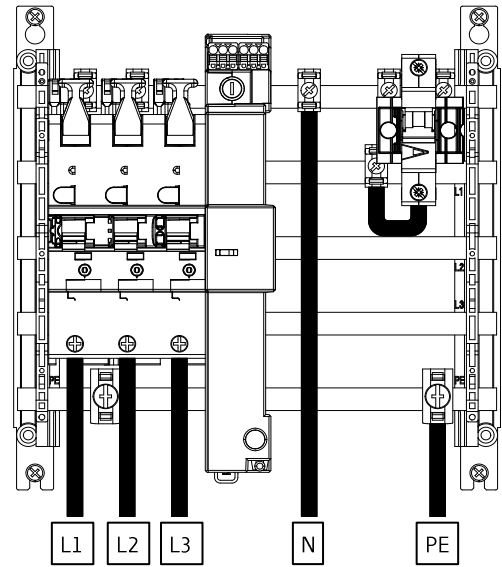
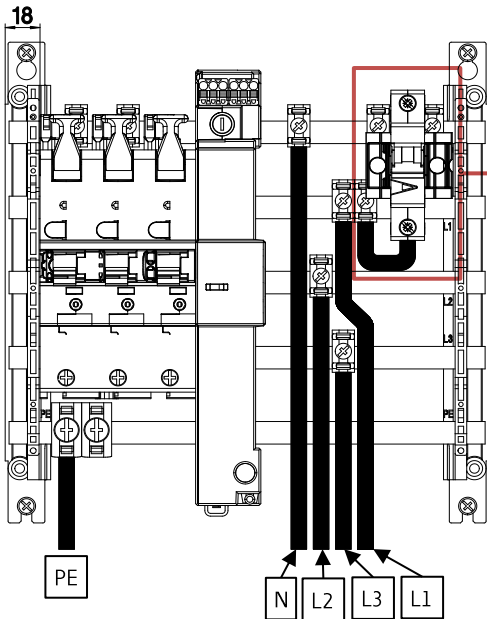

- 226548 ZSD-KLSH/NH/KLP

Einbau Selektiver Hauptleitungsschutzschalter SH (LSHU)

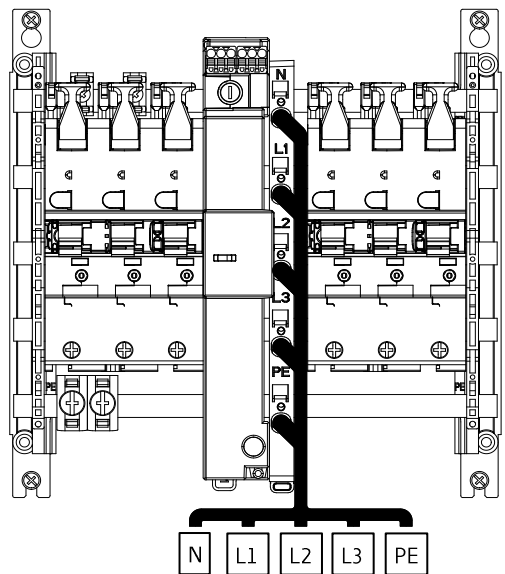
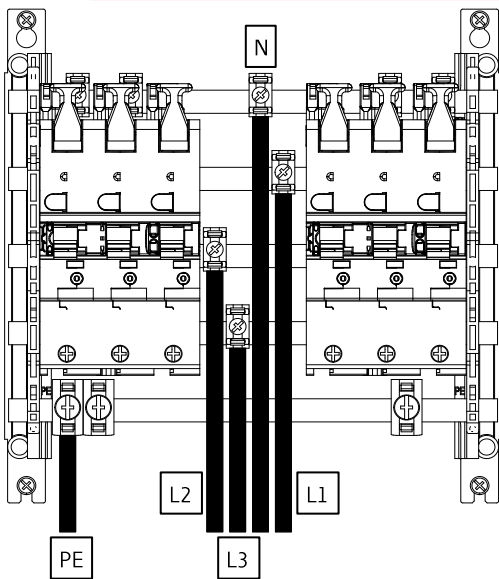

 Montageanleitung liegt dem jeweiligen Bestückungspaket bei ZSD-BPKT/T/xx



 Für Informationen bzgl. Absolierlängen und Anzugsdrehmomente siehe beigelegte Anleitung vom LSHU

Für diese Konfiguration folgende Haube mit vorbereitetem Ausschnitt verwenden:
300857 ZSD-H300/UA/KLP/2XLSHU/LS

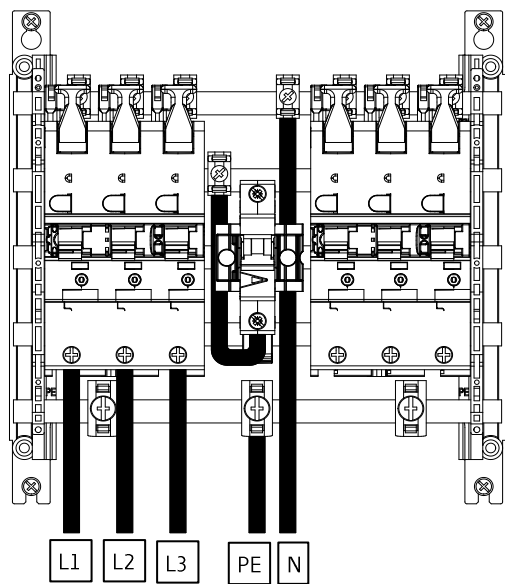

Montage zusätzliche Klemmleiste

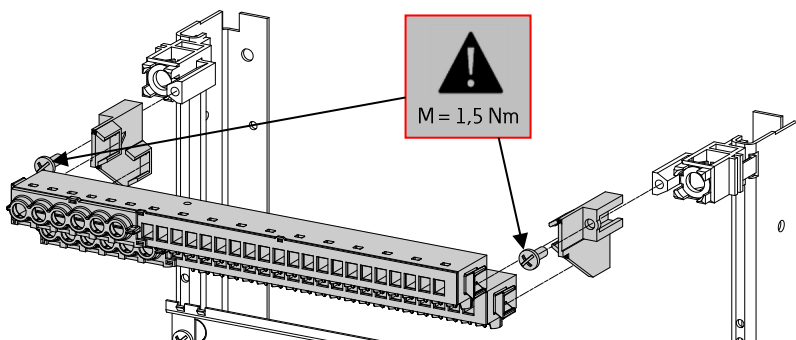

101977 ZSD-PKL/NPE/2/C

Befestigung:

- Oben/Mitte/Unten im Verteilerfeld
- oder
- Oben im Anlagenseitigen Anschlussraum (AAR)

	 PZ2 M = 2,5Nm		
	IEC 60228 Cl./Kl. 1 (U)	eindrätigt	6x 2,5 – 16 mm ² L = 13mm
 +	IEC 60228 Cl./Kl. 5 (K)	feindrätigt mit Aderendhülse	21x 1,5 – 4 mm ² L = 12mm

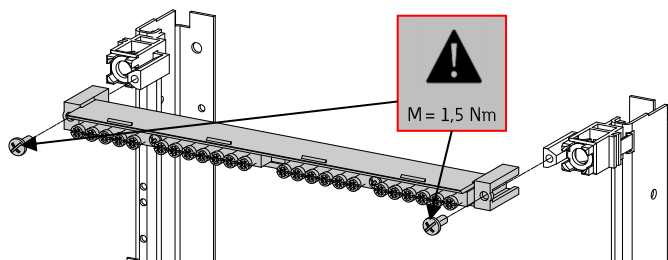

217220 ZSD-PKL/NPE/1

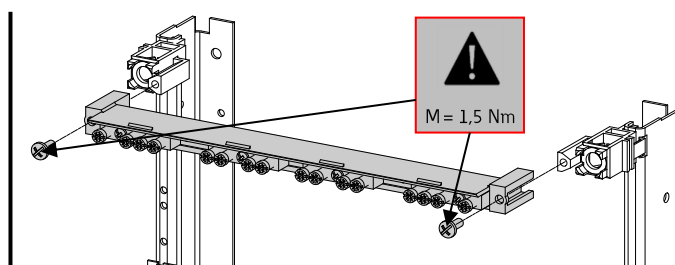

267011 ZSD-PKL/NPE/1/4X4

 PZ2 M = 2,5Nm				 PZ2 M = 2,5Nm			
	IEC 60228 Cl./Kl. 1 (U)	eindrätigt	18x 1,5 - 10 mm ² 4x 1,5 - 16 mm ² L = 9mm		IEC 60228 Cl./Kl. 1 (U)	eindrätigt	10x 1,5 - 10 mm ² 6x 1,5 - 16 mm ² L = 9mm
 +	IEC 60228 Cl./Kl. 5 (K)	feindrätigt mit Aderendhülse		 +	IEC 60228 Cl./Kl. 5 (K)	feindrätigt mit Aderendhülse	

