

FT SB2 13

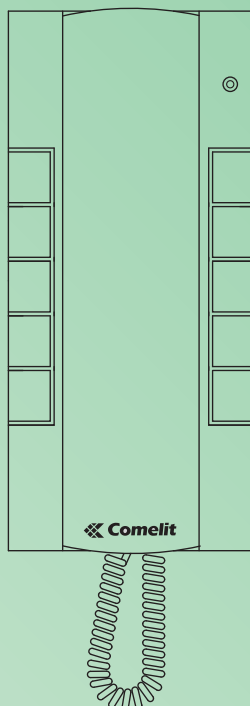

**Citofono Art. 2628**  
**Telephone Art. 2628**  
**Combiné parlophonique Art. 2628**  
**Deurtelefoon Art. 2628**  
**Innenstelle Art. 2628**  
**Telefonillo Art. 2628**  
**Telefone Art. 2628**

Assistenza tecnica Italia  
Commerciale Italia

0346/750090  
0346/750091

Technical service abroad  
Export department

(+39) 0346750092  
(+39) 0346750093



### IT AVVERTENZE

- Effettuare l'installazione seguendo scrupolosamente le istruzioni fornite dal costruttore ed in conformità alle norme vigenti.
- Tutti gli apparecchi devono essere destinati esclusivamente all'uso per cui sono stati concepiti. Comelit Group S.p.A. declina ogni responsabilità per un utilizzo improprio degli apparecchi, per modifiche effettuate da altri a qualunque titolo e scopo, per l'uso di accessori e materiali non originali.
- Tutti i prodotti sono conformi alle prescrizioni delle direttive 2006/95/CE (che sostituisce la direttiva 73/23/CEE e successivi emendamenti) e ciò è attestato dalla presenza della marcatura CE sugli stessi.
- Evitare di porre i fili di montante in prossimità di cavi di alimentazione (230/400V).

### EN WARNING

- Install the equipment by carefully following the instructions given by the manufacturer and in compliance with the legislation in force.
- All the equipment must only be used for the purpose it was designed for. Comelit Group S.p.A. does not assume responsibility for improper use of the appliances, for modifications made by others for any reason or purpose, or for non-original accessories and materials.
- All products comply with the requirements of the 2006/95/CE directives (which replace the 73/23/CEE directives and subsequent amendments), as certified by the CE mark on the products.
- Do not route the riser wires in proximity to power supply cables (230/400V).

### FR AVERTISSEMENTS

- Effectuer l'installation en suivant scrupuleusement les instructions fournies par le constructeur et conformément aux normes en vigueur.
- Tous les appareils doivent être strictement destinés à l'emploi pour lequel ils ont été conçus. La société COMELIT GROUP S.p.A. décline toute responsabilité en cas de mauvais usage des appareils, pour des modifications effectuées par d'autres personnes pour n'importe quelle raison et pour l'utilisation d'accessoires et matériaux non d'origine.
- Tous les produits sont conformes aux prescriptions de la directive 2006/95/CE (qui remplace la directive 73/23/CEE et amendements successifs). Cela est attesté par la présence du marquage CE sur les produits.
- Éviter de placer les fils de montante à proximité des câbles d'alimentation (230/400 V).

### NL WAARSCHUWING

- Volg de instructies van de fabrikant nauwkeurig en installeer de materialen volgens de plaatselijk geldende normen.
- Alle componenten mogen alleen gebruikt worden voor de doeleinden waarvoor ze zijn ontworpen. Comelit Group S.p.A. is niet verantwoordelijk voor oneigenlijk gebruik van de apparatuur, voor wijzigingen die om welke reden dan ook door derden zijn aangebracht, en voor het gebruik van accessoires en materialen die niet door de fabrikant zijn aangeleverd.
- Alle producten voldoen aan de eisen van de richtlijn 2006/95/EG (die de richtlijn 73/23/EEG en latere wijzigingen vervangt). Dit wordt bevestigd door het CE-label op de producten.
- Monteer de aders van de stamleiding niet in de nabijheid van voedingskabels (230/400V).

### DE WICHTIGE HINWEISE

- Die Installationen sind nach den Anweisungen des Herstellers und gemäß den geltenden Vorschriften gewissenhaft auszuführen.
- Alle Geräte dürfen ausschließlich für den Zweck eingesetzt werden, für den sie entwickelt wurden. Comelit Group S.p.A. lehnt jede Haftung bei unsachgemäßer Verwendung der Geräte oder nicht autorisierten Änderungen an diesen bzw. bei Nutzung von nicht originalen Zubehörteilen und Materialien ab.
- Alle Produkte entsprechen den Vorgaben der Richtlinie 2006/95/EG (Ersatzrichtlinie der Richtlinie 73/23/EEG und nachfolgenden Änderungen), wie durch die CE-Markierung auf den Produkten bestätigt wird.
- Die Drähte der Steigleitungen nicht in der Nähe von Stromkabeln (230/400 V) verlegen.

### ES ADVERTENCIAS

- La instalación se ha de efectuar en conformidad con las normas vigentes, siguiendo atentamente las instrucciones suministradas por el fabricante.
- Todos los aparatos deben estar destinados exclusivamente al uso para el cual han sido contruidos. Comelit Group S.p.A. declina toda responsabilidad por el uso impropio de los aparatos, por cambios efectuados por terceros por cualquier motivo o finalidad y por el uso de accesorios y materiales no originales.
- Todos los productos son conformes a los requisitos de las Directivas 2006/95/CE (que sustituye la Directiva 73/23/CEE y sucesivas enmiendas) como demuestra la presencia de la marca CE en ellos.
- No poner los cables de la columna montante cerca de los cables de alimentación (230/400V).

### PT AVISO

- Instale o equipamento cuidadosamente, seguindo as instruções dadas pelo fabricante que estão de acordo com a legislação em vigor.
- Todos os equipamentos devem ser usados exclusivamente para o fim para o qual foram concebidos. A Comelit Group S.p.A. declina quaisquer responsabilidades pelo uso impróprio do equipamento, pelas alterações efectuadas por outrém por qualquer motivo, sem autorização prévia, como também pelo uso de acessórios e materiais não originais.
- Todos os produtos encontram-se em conformidade com as prescrições das directivas 2006/95/CE (que substitui a directiva 73/23/CEE e alterações seguintes), o que se encontra comprovado pela marca CE aplicada nos mesmos.
- Evite a instalação dos fios da coluna montante na proximidade dos cabos de alimentação (230/400V).

CE

## ATTENZIONE ! - WARNING ! - AVERTISSEMENT ! - WAARSCHUWING! - ACHTUNG! - ¡ATENCIÓN! - AVISO!

IT PER UTILIZZARE IL CITOFONO ART. 2628 IN IMPIANTI SOLO AUDIO, BRAVOKIT O SIMPLEBUS1 (CHE NON UTILIZZANO QUINDI L'ART. 4896, 4888 O 4888C) È NECESSARIO SPOSTARE IL SELETTORE SW3 IN POSIZIONE S1.

EN TO USE THE TELEPHONE ART. 2628 IN AUDIO-ONLY, BRAVOKIT OR SIMPLEBUS1 SYSTEMS (WHICH DO NOT USE ART. 4896, 4888 OR 4888C), SELECTOR SW3 MUST BE MOVED TO POSITION S1.

FR POUR UTILISER L'INTERPHONE ART. 2628 DANS DES SYSTÈMES AUDIO UNIQUEMENT, BRAVOKIT OU SIMPLEBUS1 (QUI N'UTILISENT DONC PAS L'ART. 4896, 4888 OU 4888C), IL EST NÉCESSAIRE DE DÉPLACER LE SÉLECTEUR SW3 EN POSITION S1.

NL OM DE DEURTELEFOON ART. 2628 TE KUNNEN GEBRUIKEN IN SYSTEMEN MET ALLEEN AUDIO, OF IN COMBINATIE MET BRAVOKIT- OF SIMPLEBUS1 -SYSTEMEN (DIE GEEN GEBRUIK MAKEN VAN DE VOEDINGSMIXER ART. 4896, 4888 OF 4888C) MOET DE KEUZESCHAKELAAR SW3 IN POSITIE S1 WORDEN GEZET.

DE UM DAS TÜRSPRECHGERÄT Art. 2628 IN TÜRSPRECHANLAGEN OHNE VIDEOFUNKTION BRAVOKIT ODER SIMPLEBUS1 (FOLGLICH OHNE ART. 4896, 4888 BZW. 4888C) EINZUSETZEN, MUSS WAHLSCHALTER SW3 IN STELLUNG S1 UMGESCHALTET WERDEN.

ES PARA UTILIZAR EL TELÉFONO ART. 2628 EN INSTALACIONES SÓLO AUDIO, BRAVOKIT O SIMPLEBUS1 (QUE NO UTILIZAN EL ART. 4896, 4888 O 4888C), ES NECESARIO PONER EL SELECTOR SW3 EN S1.

PT PARA UTILIZAR O INTERCOMUNICADOR ART. 2628 EM EQUIPAMENTOS QUE SEJAM APENAS ÁUDIO, BRAVOKIT OU SIMPLEBUS1 (QUE NÃO UTILIZEM O ART. 4896, 4888 OU 4888C), É NECESSÁRIO COLOCAR O SELECTOR SW NA POSIÇÃO S1.

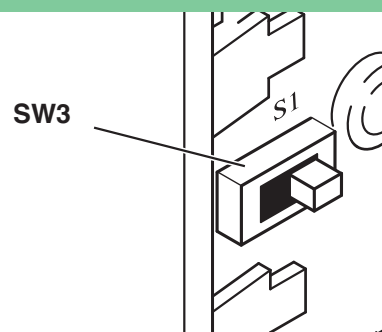

**IT** Descrizione citofono e informazioni utente.

**EN** Description of the telephone and user information.

**FR** Description des combiné parlophonique et informations utilisateur

**NL** Beschrijving van de deurtelefoon en gebruikersinformatie.

**DE** Innenstellebeschreibung und Anwenderhinweise.

**ES** Descripción telefonillo e informaciones usuario.

**PT** Descrição do telefone e informações ao usuário.

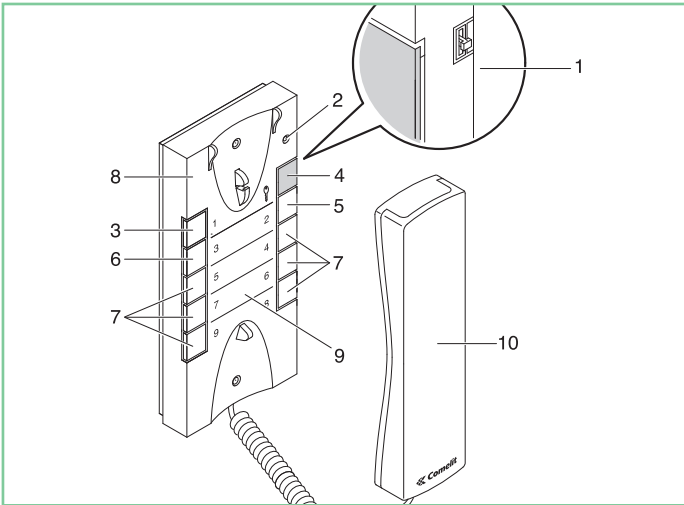

- IT** 1. Selettore suoneria/servizio Privacy a 3 posizioni:  
Posizione alto: Suoneria volume massimo.  
Posizione centrale: Suoneria volume medio.  
Posizione basso : Attivazione funzione Privacy.  
(Per servizio Privacy si intende l'esclusione della chiamata dal posto esterno o centralino; l'attivazione della funzione Privacy è evidenziata dalla comparsa di un indicatore rosso in alto a destra).
2. Indicatore funzione Privacy  
3. Pulsante 1 disponibile di serie per funzione Attuatore generico.  
4. Pulsante Apriporta   
5. Pulsante 2 disponibile di serie per funzione chiamata a centralino.  
6. Pulsante 3 per usi vari presente in morsettiere (P3 C3).  
7. Pulsanti C. NO. o Led (MAX 3) opzionali per funzioni supplementari (a)  
8. Cover intercambiabile Fig. 7 pag. 4.  
9. Etichetta memo-pulsanti su cui è possibile riportare la funzione dei pulsanti del citofono (da applicare sotto la cover intercambiabile) Fig. 7 pag. 4.  
10. Cornetta citofono (Sollevare la cornetta per iniziare la comunicazione).

(a) Pulsante disponibile con scheda opzionale Art. 1626.

LED di visualizzazione disponibile con scheda opzionale Art. 1627.

**Pulire con un panno inumidito con acqua. Evitare Alcool e altri prodotti aggressivi**

- EN** 1. 3-position selector for Call tone/Privacy service:  
High position: Call tone at maximum volume.  
Central position: Call tone at medium volume.  
Low position : Activation of Privacy service.  
(Privacy service means exclusion of the call from the external unit or the switchboard. Activation of the Privacy function is shown by a red indicator appearing in the top right corner).
2. Privacy function indicator.  
3. Pushbutton 1 available as standard for actuator function.  
4. Door-opening Pushbutton   
5. Pushbutton 2 available as standard for call porter switchboard function.  
6. Pushbutton 3 for various usages available in terminal box (P3 C3).  
7. Optional pushbuttons C. NO. or Leds (MAX 3) for additional services (a)  
8. Replaceable cover Fig. 7 pag. 4.  
9. Pushbutton memo label where the Telephone pushbutton functions can be indicated (to be applied to the Telephone under the Cover as shown in figure 7 pag. 4.  
10. Telephone handset (Lift the handset to start communication).

(a) Pushbutton available with optional Art. 1626.

Signaling Led available with optional Art. 1627.

**Clean it using a cloth dampened with water. Avoid using alcohol and other aggressive products.**

- FR** 1. Sélecteur sonnerie/fonction Privé à 3 positions :  
Position haute : volume de la sonnerie au maximum.  
Position intermédiaire : volume de la sonnerie au niveau moyen.  
Position basse : activation de la fonction Privé.  
(La fonction Privé signifie que l'appel ne sonne pas sur le poste extérieur ou sur le standard. L'activation de cette fonction est indiquée par un voyant rouge qui apparaît en haut à droite).
2. Voyant de la fonction Privé.  
3. Bouton 1 disponible de série pour la fonction Actionneur  
4. Bouton d'ouverture de porte   
5. Bouton 2 disponible de série pour la fonction d'appel du central de conciergerie .  
6. Bouton 3 pour diverses utilisations disponible sur le boîtier du terminal (P3 C3).  
7. Boutons C. NO. ou voyants (MAX 3) en option pour des services supplémentaires (a)  
8. Boîtier interchangeable; voir fig. 7, page 4.  
9. Étiquette des boutons de mémoire sur laquelle il est possible d'indiquer les fonctions du combiné parlophonique (à insérer sous le boîtier interchangeable, comme indiqué à la figure 7 page 4).  
10. Combiné de l'appareil (saisir le combiné pour démarrer la communication).

(a) Bouton disponible avec l'Art. 1626 en option.

Voyant de signal disponible avec l'Art. 1627 en option.

**Nettoyer avec un chiffon humidifié avec de l'eau. Éviter d'utiliser de l'alcool ou d'autres produits agressifs.**

- NL** 1. 3-standen-keuzeschakelaar voor beltoon resp. Privacy-functie:  
Bovenste stand: luide beltoon.  
Middelste stand: normale beltoon.  
Onderste stand: inschakelen Privacy-functie.  
(Wanneer de Privacy-functie actief is, wordt de beltoon van een oproep vanaf het entreepaneel of vanuit de centrale uitgeschakeld. Wanneer deze functie actief is, brandt een rood indicatielampje rechtsboven).
2. Indicatielampje voor Privacy-functie.  
3. Drukknop 1, standaard beschikbaar voor het activeren van een algemene relaissturing.  
4. Deuropeningsknop   
5. Drukknop 2, standaard beschikbaar voor de functie Bellen naar de portierscentrale.  
6. Drukknop 3 voor optionele doeleinden. Wordt aangesloten via aansluitingen in het toestel (P3 C3)  
7. Optionele C. NO.-drukknoppen of LED's (MAX. 3) voor extra functies (a)  
8. Verwisselbaar front, Fig. 7 op pag. 4.  
9. Memolabels voor de drukknoppen, waarop de functies van de drukknoppen kunnen worden vermeld (aan te brengen op de telefoon, onder het verwisselbare front, zie Fig. 7 op pag. 4.  
10. Hoorn van de deurintercom-installatie (Neem de hoorn van het toestel om verbinding te maken).

(a) Drukknop, beschikbaar na installatie van de optionele kaart Art. 1626.

Signaal-LED, beschikbaar na installatie van de optionele kaart Art. 1627.

**Reinigen met een met water bevochtigde doek. Vermijd het gebruik van alcohol en andere agressieve producten. Gebruik NOOIT middelen met een schurende werking!**

- DE** 1. Dreistufen-Ruftonregler mit Privacy-Modus:  
Mittlere Schalterposition: Normale Lautstärke  
Mittlere Schalterposition: Verringerte Lautstärke  
Untere Schalterposition: Privacy-Funktion aktiviert  
(Sobald der Privacy-Modus aktiviert ist, wird der Rufton der Außenstelle und der Zentrale ausgeschaltet, und die LED rechts oben leuchtet rot auf.)
2. LED Privacy-Funktion  
3. Taste 1 (Standard; Funktion: Aktor)  
4. Türöffnertaste   
5. Taste 2 (Standard; Funktion: Zentrale rufen)  
6. Taste 3 (befindet sich in der Anschlussklemmenleiste und kann für unterschiedliche Funktionen programmiert werden; P3/C3)  
7. Optionale Tasten C. NO. oder LEDs (max. 3) für zusätzliche Funktionen (a)  
8. Austauschbare Abdeckung (siehe Abb. 7 auf Seite 4)  
9. Liste zum Eintragen der Tastenfunktionen. Wird unter der Abdeckung aufgeklebt (siehe Abb. 7 auf Seite 4).  
10. Hörer (zur Gesprächsaufnahme abheben)

(a) Taste verfügbar bei optionalem Art. 1626.

Signal-LED verfügbar bei optionalem Art. 1627

**Mit einem feuchten Tuch reinigen. Keinen Alkohol oder andere aggressive Produkte verwenden.**

- ES** 1. Selector de tonos de llamada/servicio de privacidad de tres posiciones:  
Posición superior: tono de llamada a volumen máximo.  
Posición media: tono de llamada a volumen medio.  
Posición inferior: activación del servicio de privacidad.  
(El servicio de privacidad excluye la llamada de la unidad externa o de la centralita. La activación de la función de privacidad se muestra mediante un indicador rojo en la esquina superior derecha.)
2. Indicador de función de privacidad.  
3. Pulsador 1 disponible de serie para la función del actuador.  
4. Pulsador de apertura de puerta   
5. Pulsador 2 disponible de serie para la función de centralita de recepción de llamadas.  
6. Pulsador 3 para varios usos disponible en la caja de terminales (P3 C3).  
7. Pulsadores con contacto normalmente abierto o LED (máx. 3) opcionales para servicios adicionales (a).  
8. Cubierta intercambiable (fig. 7, pág. 4).  
9. Etiqueta de memorización del pulsador donde pueden indicarse las funciones de los pulsadores del teléfono (para adherir al teléfono bajo la cubierta, como se muestra en la fig. 7 de la pág. 4).  
10. Auricular del teléfono (levantar el auricular para comenzar la comunicación).

(a) Pulsador disponible con el art. 1626 opcional.

LED de señalización disponible con el art. 1627 opcional.

**Limpiar con un paño humedecido en agua. Evitar alcohol y otros productos agresivos.**

- PT** 1. Selector de 3 posições para toque de chamada/serviço privado:  
Posição alta: toque de chamada no volume máximo.  
Posição central: toque de chamada no volume médio.  
Posição baixa: activação do serviço privado.  
(O serviço privado significa a exclusão da chamada da unidade externa ou da central. A activação da função de privacidade é indicada por um indicador vermelho que aparece no canto superior direito).
2. Indicador de função de privacidade.  
3. Botão 1 disponível de série para a função de actuador.  
4. Botão de abertura da porta   
5. Botão 2 disponível de série para função de chamada à central .  
6. Botão 3 para vários usos disponível no terminal (P3 C3).  
7. Botões ou LEDs opcionais C. NO. (MAX 3) para serviços adicionais (a)  
8. Tampa substituível Fig. 7 pag. 4.  
9. Etiqueta do botão, onde as respectivas funções podem ser indicadas (para ser aplicada no telefone, debaixo da tampa, tal como se indica na Fig.7, na pag. 4.  
10. Auscultador do telefone (levantar o auscultador para iniciar a comunicação).

(a) Botão disponível com Art. 1626 opcional.

LED de sinalização disponível com Art. 1627 opcional.

**Limpar com um pano humedecido em água. Evitar álcool e outros produtos agressivos.**

- IT Installazione citofono
- EN Telephone installation
- FR Installation du combiné parlophonique
- NL Deurintercom-installatie

- DE Installation der Innenstelle
- ES Instalación del teléfono
- PT Instalação do telefone

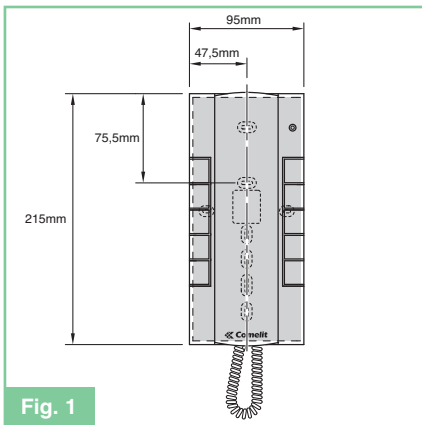

Fig. 1

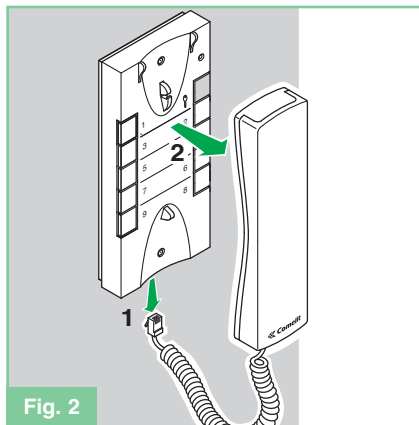

Fig. 2

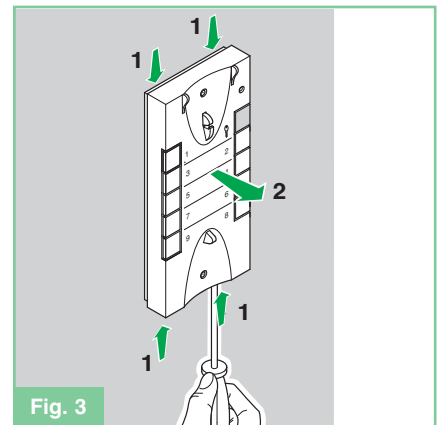

Fig. 3

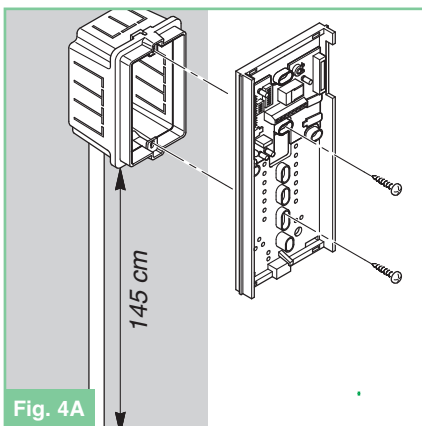

Fig. 4A

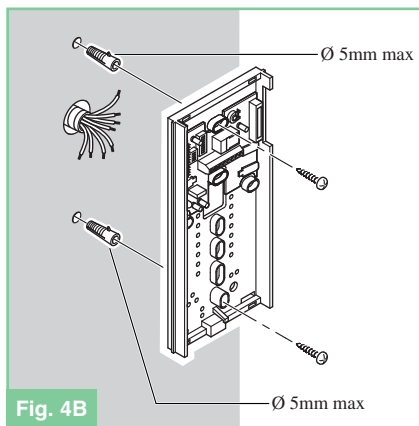

Fig. 4B

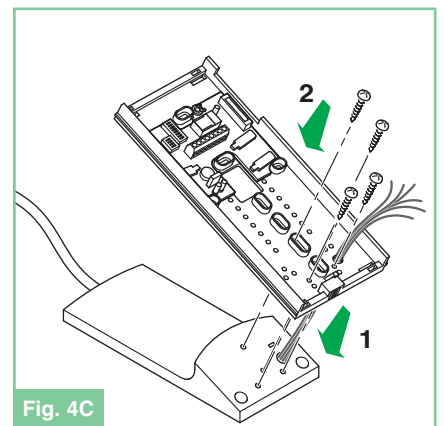

Fig. 4C

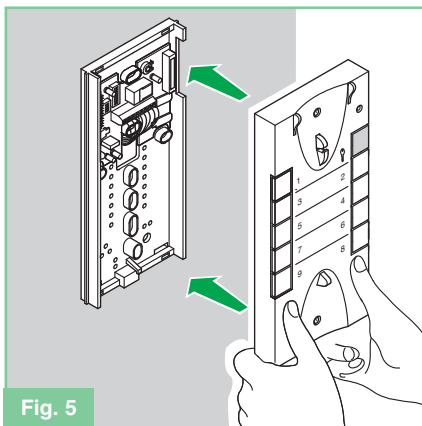

Fig. 5

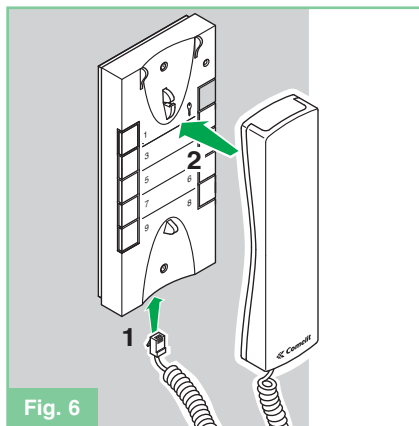

Fig. 6

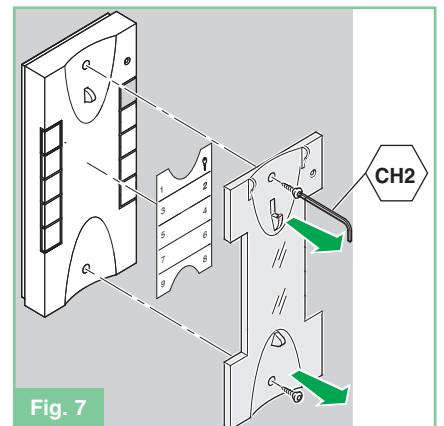

Fig. 7

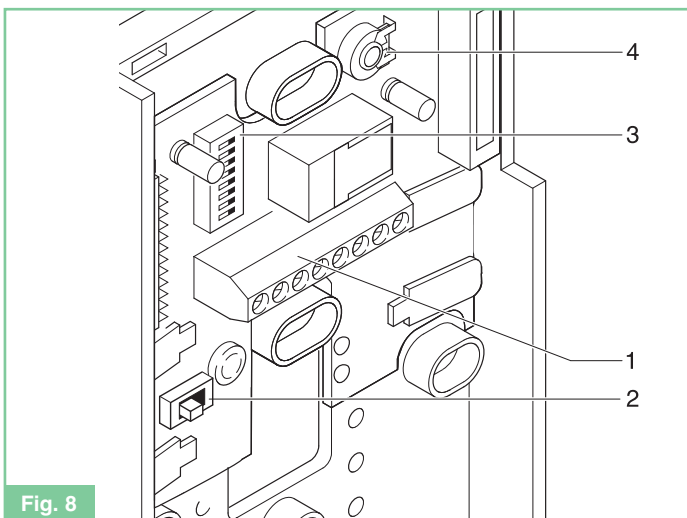

Fig. 8

- IT Fig. 8
1. Morsetti connessione impianto.  
L L connessione alla linea bus.  
CFP CFP ingresso chiamata da piano.  
P3 C3 morsetti pulsante P3 C. NO. 24V 100mA dedicato a servizi vari.  
S+ S- morsetti per dispositivo ripetizione di chiamata.
  2. SW3 selettore per modalità Simplebus1 e Simplebus2.
  3. Dip switches U2 per impostazione codice utente (vedi pag.6)
  4. Trimmer regolazione volume microfono.
- EN Fig. 8
1. Terminals for system connection:  
L L Bus line connection.  
CFP CFP local floor call input.  
P3 C3 terminals for pushbutton P3 C. NO. 24V 100mA dedicated to various services  
S+ S- Terminals for call repeater device.
  2. SW3 selector for Simplebus1 and Simplebus2 modes.
  3. U2 Dip Switches for programming user code. (see pag.6)
  4. Trimmer for adjusting the microphone volume.
- FR Fig. 8
1. Bornes pour le raccordement du système :  
L L - Raccordement à la ligne bus.  
CFP CFP - Entrée de l'appel local.  
P3 C3 - Bornes du bouton P3 C. NO. 24 V 100 mA dédié à divers services  
S+ S- - Bornes pour le dispositif de répétition de l'appel.
  2. SW3 sélecteur pour mode Simplebus1 et Simplebus2.
  3. Dip U2 - Commutateurs pour la programmation du code utilisateur. (voir page 6)
  4. Potentiomètre de réglage du volume du microphone.

**(NL) Fig. 8**

1. Klemmen voor aansluiting van het systeem:
  - L L** aansluiting buslijn.
  - CFP CFP** ingang voor etagebel.
  - P3 C3** klemmen voor drukknop P3 C. NO. 24V 100mA bestemd voor verschillende doeleinden
  - S+ S-** aansluiting voor extra bel (alleen 1229 luidspreker of Comelit relais 1122/A)
2. **SW3** keuzeschakelaar voor Simplebus1- en Simplebus2-modus.
3. Dipswitches U2 voor het programmeren van de gebruikerscode (zie pag. 6)
4. Trimmer voor afstellen volume van microfoon.

**(DE) Abb. 8**

1. Anschlussklemmen zur Systemverbindung für folgende Elemente:
  - L L** Buslinie
  - CFP CFP** Etagenruf
  - P3/C3** Taste P3 C NO. 24V 100 mA, kann für unterschiedliche Funktionen programmiert werden
  - S+/S-** Rufwiederholungsgerät
2. **SW3** Wahlschalter für Betriebsart Simplebus1 und Simplebus2.
3. U2 DIP-Schalter zur Programmierung des Benutzercodes (siehe Seite 6)
4. Mikrofon-Lautstärkeregler

**(ES) Fig. 8**

1. Terminales para la conexión del sistema:
  - L L**: conexión de la línea de bus.
  - CFP CFP**: entrada de llamada de planta local.
  - P3 C3**: terminales para el pulsador P3 con contacto normalmente abierto de 24 V y 100 mA dedicado a varios servicios.
  - S+ S-**: terminales para el dispositivo de repetición de llamadas.
2. **SW3** selector para elegir entre modo Simplebus1 y Simplebus2.
3. Conmutadores selectores U2 para la programación del código de usuario (consulte la pág. 6)
4. Regulador de ajuste del volumen del micrófono.

**(PT) Fig. 8**

1. Terminais para ligação do sistema:
  - L L** Ligação de linha Bus.
  - CFP CFP** Entrada de chamada de andar local.
  - P3 C3** Terminais para botão P3 C. NO. 24 V 100 mA para vários serviços
  - S+ S-** Terminais para dispositivo de repetição de chamada.
2. Selector **SW3** para modo Simplebus1 e Simplebus2.
3. U2 Comutadores DIP para programação dos códigos dos utilizadores. (consulte a pág. 6)
4. Regulador para ajustar o volume do microfone.

**(IT) Citofono Art. 2628**

Il citofono è equipaggiato di serie di funzione Chiamata da piano (vedi variante A) e di Ripetizione di chiamata (vedi variante B). È possibile inserire sino a tre citofoni con lo stesso codice utente nel medesimo impianto.

Per programmare il codice utente impostare il Dip switch U2 facendo riferimento alla tabella a pag. 6.

Il citofono è utilizzabile sia su impianti Simplebus1 che su impianti Simplebus2. L'articolo, da fabbrica, è impostato per essere utilizzato su impianti Simplebus2. Per utilizzare il citofono Art. 2628 in impianti solo audio, Simplebus1 e Bravokit vedi nota pag. 2.

L'Art. 2628 permette di sfruttare le funzioni Attuatore e Chiamata a Centralino su impianti tipo Simplebus1 e Simplebus2.

La funzione comando **Attuatore** permette di attivare il relè a bordo dell'Art. 1256; impostare questa funzione solo se presente un Art. 1256 in funzione E (attivazione su pulsante attuatore). Per impostare il modulo relè attuatore Art. 1256 in modo che si attivi su comando attuatore vedi foglio tecnico FT/SB2/02 allegato alla confezione.

La funzione chiamata **Centralino** permette di effettuare la chiamata a centralino di portineria Art. 1998 negli impianti provvisti di centralino. Negli impianti non forniti di centralino Art. 1998 la stessa funzione chiamata a centralino è utilizzabile per attivare il relè a bordo dell'Art.1256. Per impostare il modulo relè attuatore Art. 1256 in modo che si attivi su comando chiamata centralino vedi foglio tecnico FT/SB2/02 allegato alla confezione.

**(EN) Telephone Art. 2628**

The telephone as standard is fitted with floor door call function (see variant A) and call repetition (see variant B). Up to three telephones with the same user code can be inserted in the same system. To program the user code, set Dip switch U2 according to the table at pag. 6. The telephone can be used on both Simplebus1 and Simplebus2 systems. By default the telephone is set to be used in Simplebus2 systems. To use the telephone Art. 2628 in audio only, Simplebus1 and Bravokit systems see note at pag. 2.

Art. 2628 allows the Actuator and Porter switchboard call functions to be used in Simplebus1 and Simplebus2 systems.

The **Actuator** function allows the relay on board Art. 1256 to be activated. Only set this function if an Art. 1256 is present in function E (activation on apartment unit pushbutton). To set the actuator relay module Art. 1256 so that it is activated on the actuator command, please see technical sheet FT/SB2/02 enclosed with the pack.

The **Porter switchboard call** function allows the call to porter switchboard Art. 1998 to be made in systems provided with a porter switchboard. In the systems not provided with a porter switchboard Art. 1998, the same call function to a porter switchboard can be used to activate the relay on board Art.1256. To set the relay Art. 1256 so that it is activated on porter switchboard call command, please see technical sheet FT/SB2/02 enclosed with the pack.

**(FR) Combiné parlophonique Art. 2628**

Le combiné parlophonique équipé de série d'une fonction d'appel de porte (voir variante A) et d'une fonction de répétition d'appel (voir variante B). Il est possible d'ajouter au même système jusqu'à trois combinés parlophoniques utilisant le même code utilisateur. Pour programmer le code utilisateur, régler le commutateur Dip U2 en fonction du tableau figurant à la page 6. Le combiné parlophonique peut être utilisé sur des systèmes Simplebus1 et Simplebus2. Par défaut, le combiné parlophonique est configuré pour être utilisé sur des systèmes Simplebus2. Pour utiliser le combiné parlophonique Art. 2628 sur des systèmes audio uniquement, Simplebus1 et Bravokit, voir la remarque figurant à la page 2.

L'Art. 2628 permet d'utiliser la fonction Actionneur et la fonction d'appel du central de conciergerie dans des systèmes Simplebus1 et Simplebus2.

La fonction **Actionneur** permet d'activer le relais présent sur l'Art. 1256. Régler cette fonction uniquement si un Art. 1256 est présent dans la fonction E (activer en appuyant sur le bouton Actionneur).

Pour régler le **module de relais** Art. 1256 afin de l'activer lorsque le bouton de l'actionneur est

pressé, voir la fiche technique FT/SB2/02 fournie avec le produit.

La fonction **d'appel du central de conciergerie** permet de passer un appel vers un standard Art. 1998 sur des systèmes équipés de cette fonction. Pour les systèmes qui ne disposent pas d'un central de conciergerie Art. 1998, une fonction équivalente peut être utilisée pour activer le relais d'un Art. 1256. Pour régler le relais d'un Art. 1256 afin de l'activer lorsque le bouton d'appel du standard du central de conciergerie est pressé, voir la fiche technique FT/SB2/02 fournie avec le produit.

**(NL) Deurintercom-installatie Art. 2628**

De deurintercom-installatie is standaard voorzien van de etagebel-functie (zie variant A) en een aansluitmogelijkheid voor een extra bel (luidspreker of een relais zie variant B). Er kunnen in één systeem maximaal drie telefoontoestellen met dezelfde gebruikerscode worden opgenomen. Voor het programmeren van de gebruikerscode moet dipswitch U2 ingesteld worden volgens de tabel op pag. 6. De deurintercom-installatie is geschikt voor zowel Simplebus1- als Simplebus2-systemen. Af fabriek is de deurintercom-installatie geprogrammeerd voor gebruik in Simplebus2-systemen. Voor gebruik van de deurintercom-installatie Art. 2628 in systemen met alleen audio, Simplebus1- en Bravokit-systemen, zie de opmerking op pag. 2.

Bij Art. 2628 kunnen de functies Relaissturing en Bellen naar de portierscentrale gebruikt worden in Simplebus1- en Simplebus2-systemen.

Met de functie **Relaissturing** kan het relais in Art. 1256 bekrachtigd worden. Programmeer deze functie alleen wanneer Art. 1256 is ingesteld met de functie E (activering via relaissturingsdrukknop op telefoontoestel).

Voor het zodanig programmeren van de relaismodule van het relais Art. 1256 dat dit bekrachtigd wordt door het relaissturingscommando, zie het met het artikel meegeleverde technische specificatieblad FT/SB2/02.

Met de functie **Bellen naar de portierscentrale** kan de portierscentrale Art. 1998 opgeroepen worden bij systemen die zijn uitgerust met een portierscentrale. Bij systemen zonder portierscentrale Art. 1998 kan deze oproepfunctie gebruikt worden voor het bekrachtigen van het relais in Art.1256. Voor het zodanig programmeren van het relais Art. 1256 dat dit bekrachtigd wordt door het zenden van een oproep naar de portierscentrale, zie het met het artikel meegeleverde technische specificatieblad FT/SB2/02.

**(DE) Innenstelle Art. 2628**

Die Innenstelle ist standardmäßig mit einer Etagenruf- (siehe Variante A) und einer Rufwiederholungsfunktion (siehe Variante B) ausgestattet. Bis zu drei Innenstellen mit demselben Benutzercode können in ein System integriert werden. Zur Programmierung des Benutzercodes stellen Sie die U2 DIP-Schalter ein wie in der Tabelle auf Seite 6 angegeben. 6. Die Innenstelle kann sowohl im Simplebus 1- als auch im Simplebus 2-System verwendet werden, ist aber standardmäßig im Simplebus 2-System eingerichtet. Wie Sie Innenstelle Art. 2628 zum Betrieb im Audio Only-, im Bravokit- oder Simplebus 1-System einrichten, sehen Sie in der Abbildung auf Seite 2. 2. Mit Innenstelle Art. 2628 können die Funktionen Aktor und Zentrale rufen im Simplebus 1- und Simplebus 2-System genutzt werden.

Die **Aktor-Funktion** aktiviert das Relais auf Baugruppe Art. 1256. Verwenden Sie diese Funktion nur, wenn eine Baugruppe Art. 1256 in Funktion E vorhanden ist (Aktivierung über Apartmentanlagentaste).

Anweisungen zum Einstellen des Relaismoduls Art. 1256 zur Aktivierung per Aktor-Funktion finden Sie auf dem im Lieferumfang enthaltenen Technikblatt FT/SB2/02.

Verfügt das System über eine Zentrale Art. 1998, kann diese über die **Zentrale rufen-Funktion** angerufen werden. Verfügt ein System über keine Zentrale Art. 1998, dient die Funktion zur Aktivierung des Relais auf Baugruppe Art. 1256. Anweisungen zum Einstellen des Relaismoduls Art. 1256 zur Aktivierung per Zentrale-Rufen-Funktion finden Sie auf dem im Lieferumfang enthaltenen Technikblatt FT/SB2/02.

**(ES) Teléfono art. 2628**

De serie, el teléfono incorpora la función de llamada de puerta en planta (consulte la variante A) y la repetición de llamadas (consulte la variante B). En el mismo sistema pueden introducirse hasta tres teléfonos con el mismo código de usuario. Para programar el código de usuario, ajuste el conmutador selector U2 según la tabla de la pág. 6. El teléfono puede utilizarse con los sistemas Simplebus1 y Simplebus2. El teléfono está preparado para el sistema Simplebus2 de forma predeterminada. Para utilizar el teléfono art. 2628 en modo de sólo audio y los sistemas Simplebus1 y Bravokit, consulte la nota de la pág. 2.

El art. 2628 permite que las funciones de actuador y llamada a centralita se utilicen con los sistemas Simplebus1 y Simplebus2.

La función de **actuador** permite la activación del relé del art. 1256. Ajustar esta función únicamente si existe un art. 1256 en la función E (activación en el pulsador de la unidad del domicilio).

Para ajustar el módulo de relé del actuador art. 1256 de forma que se active con el comando del actuador, consulte la hoja técnica FT/SB2/02 que se adjunta con el paquete.

La función de **llamada a centralita** permite que la llamada a la centralita art. 1998 se realice en sistemas que incorporan una centralita. En los sistemas que no incorporan la centralita art. 1998, la propia función de llamada a centralita puede utilizarse para activar el relé del art. 1256. Para ajustar el relé del art. 1256 de forma que se active con el comando de llamada a centralita, consulte la hoja técnica FT/SB2/02 que se adjunta con el paquete.

**(PT) Telefone Art. 2628**

De série, o telefone é montado com a função de chamada da porta do andar (ver a variante A) e repetição de chamada (ver a variante B). Podem ser inseridos no mesmo sistema até três telefones com o mesmo código de utilizador. Para programar o código de utilizador, defina o comutador DIP U2 de acordo com a tabela na pág. 6. O telefone pode ser usado em sistemas Simplebus1 e Simplebus2. Por predefinição, o telefone está definido para ser usado em sistemas Simplebus2. Para usar o telefone Art. 2628 em sistemas apenas áudio, Simplebus1 e Bravokit, consulte a nota na pág. 2.

O Art. 2628 permite que as funções de chamada Actuador e Central sejam usadas nos sistemas Simplebus1 e Simplebus2.

A função **Actuador** permite a activação do relé no quadro Art. 1256. Deve apenas definir esta função se houver um Art. 1256 na função E (activação no botão da unidade do apartamento). Para definir o módulo de relé do actuador Art. 1256 para que seja activado no comando do actuador, consulte a folha de informação técnica FT/SB2/02 que acompanha o pacote.

A função de **chamada à central** permite que a chamada à central Art. 1998 seja efectuada nos sistemas que dispõem de uma central. Nos sistemas que não dispõem de uma central Art. 1998, a mesma função de chamada à central pode ser utilizada para activar o relé no quadro Art.1256. Para definir o relé Art. 1256 para que seja activado no comando de chamada à central, consulte a folha de informação técnica FT/SB2/02 que acompanha o pacote.

**IT** Tabella di programmazione dei dip switch

**EN** Dip switch programming table

**FR** Tableau de programmation des dip switches

**NL** Programmeringstabel van de dipswitches

**DE** Tabelle zur Programmierung der Dip-Schalter

**ES** Tabla de programación de los Dip switches

**PT** Tabela de programação dos Dip switches.

Cod.ut. User code Usager Gebruik. Anw. Cod. Cód.usu. Cód.ut.	Dip switch su ON Dip switch to ON Dip switch sur ON dipswitches op ON Dip-Schalter auf ON Dip switches en ON Dip switches em ON	Nome utente User name Nom usager Naam gebruiker Name des Benutzers Nombre usuario Nome utente	Cod.ut. User code Usager Gebruik. Anw. Cod. Cód.usu. Cód.ut.	Dip switch su ON Dip switch to ON Dip switch sur ON dipswitches op ON Dip-Schalter auf ON Dip switches en ON Dip switches em ON	Nome utente User name Nom usager Naam gebruiker Name des Benutzers Nombre usuario Nome utente	Cod.ut. User code Usager Gebruik. Anw. Cod. Cód.usu. Cód.ut.	Dip switch su ON Dip switch to ON Dip switch sur ON dipswitches op ON Dip-Schalter auf ON Dip switches en ON Dip switches em ON	Nome utente User name Nom usager Naam gebruiker Name des Benutzers Nombre usuario Nome utente	Cod.ut. User code Usager Gebruik. Anw. Cod. Cód.usu. Cód.ut.	Dip switch su ON Dip switch to ON Dip switch sur ON dipswitches op ON Dip-Schalter auf ON Dip switches en ON Dip switches em ON	Nome utente User name Nom usager Naam gebruiker Name des Benutzers Nombre usuario Nome utente
1	1		61	1,3,4,5,6		121	1,4,5,6,7		181	1,3,5,6,8	
2	2		62	2,3,4,5,6		122	2,4,5,6,7		182	2,3,5,6,8	
3	1,2		63	1,2,3,4,5,6		123	1,2,4,5,6,7		183	1,2,3,5,6,8	
4	3		64	7		124	3,4,5,6,7		184	4,5,6,8	
5	1,3		65	1,7		125	1,3,4,5,6,7		185	1,4,5,6,8	
6	2,3		66	2,7		126	2,3,4,5,6,7		186	2,4,5,6,8	
7	1,2,3		67	1,2,7		127	1,2,3,4,5,6,7		187	1,2,4,5,6,8	
8	4		68	3,7		128	8		188	3,4,5,6,8	
9	1,4		69	1,3,7		129	1,8		189	1,3,4,5,6,8	
10	2,4		70	2,3,7		130	2,8		190	2,3,4,5,6,8	
11	1,2,4		71	1,2,3,7		131	1,2,8		191	1,2,3,4,5,6,8	
12	3,4		72	4,7		132	3,8		192	7,8	
13	1,3,4		73	1,4,7		133	1,3,8		193	1,7,8	
14	2,3,4		74	2,4,7		134	2,3,8		194	2,7,8	
15	1,2,3,4		75	1,2,4,7		135	1,2,3,8		195	1,2,7,8	
16	5		76	3,4,7		136	4,8		196	3,7,8	
17	1,5		77	1,3,4,7		137	1,4,8		197	1,3,7,8	
18	2,5		78	2,3,4,7		138	2,4,8		198	2,3,7,8	
19	1,2,5		79	1,2,3,4,7		139	1,2,4,8		199	1,2,3,7,8	
20	3,5		80	5,7		140	3,4,8		200	4,7,8	
21	1,3,5		81	1,5,7		141	1,3,4,8		201	1,4,7,8	
22	2,3,5		82	2,5,7		142	2,3,4,8		202	2,4,7,8	
23	1,2,3,5		83	1,2,5,7		143	1,2,3,4,8		203	1,2,4,7,8	
24	4,5		84	3,5,7		144	5,8		204	3,4,7,8	
25	1,4,5		85	1,3,5,7		145	1,5,8		205	1,3,4,7,8	
26	2,4,5		86	2,3,5,7		146	2,5,8		206	2,3,4,7,8	
27	1,2,4,5		87	1,2,3,5,7		147	1,2,5,8		207	1,2,3,4,7,8	
28	3,4,5		88	4,5,7		148	3,5,8		208	5,7,8	
29	1,3,4,5		89	1,4,5,7		149	1,3,5,8		209	1,5,7,8	
30	2,3,4,5		90	2,4,5,7		150	2,3,5,8		210	2,5,7,8	
31	1,2,3,4,5		91	1,2,4,5,7		151	1,2,3,5,8		211	1,2,5,7,8	
32	6		92	3,4,5,7		152	4,5,8		212	3,5,7,8	
33	1,6		93	1,3,4,5,7		153	1,4,5,8		213	1,3,5,7,8	
34	2,6		94	2,3,4,5,7		154	2,4,5,8		214	2,3,5,7,8	
35	1,2,6		95	1,2,3,4,5,7		155	1,2,4,5,8		215	1,2,3,5,7,8	
36	3,6		96	6,7		156	3,4,5,8		216	4,5,7,8	
37	1,3,6		97	1,6,7		157	1,3,4,5,8		217	1,4,5,7,8	
38	2,3,6		98	2,6,7		158	2,3,4,5,8		218	2,4,5,7,8	
39	1,2,3,6		99	1,2,6,7		159	1,2,3,4,5,8		219	1,2,4,5,7,8	
40	4,6		100	3,6,7		160	6,8		220	3,4,5,7,8	
41	1,4,6		101	1,3,6,7		161	1,6,8		221	1,3,4,5,7,8	
42	2,4,6		102	2,3,6,7		162	2,6,8		222	2,3,4,5,7,8	
43	1,2,4,6		103	1,2,3,6,7		163	1,2,6,8		223	1,2,3,4,5,7,8	
44	3,4,6		104	4,6,7		164	3,6,8		224	6,7,8	
45	1,3,4,6		105	1,4,6,7		165	1,3,6,8		225	1,6,7,8	
46	2,3,4,6		106	2,4,6,7		166	2,3,6,8		226	2,6,7,8	
47	1,2,3,4,6		107	1,2,4,6,7		167	1,2,3,6,8		227	1,2,6,7,8	
48	5,6		108	3,4,6,7		168	4,6,8		228	3,6,7,8	
49	1,5,6		109	1,3,4,6,7		169	1,4,6,8		229	1,3,6,7,8	
50	2,5,6		110	2,3,4,6,7		170	2,4,6,8		230	2,3,6,7,8	
51	1,2,5,6		111	1,2,3,4,6,7		171	1,2,4,6,8		231	1,2,3,6,7,8	
52	3,5,6		112	5,6,7		172	3,4,6,8		232	4,6,7,8	
53	1,3,5,6		113	1,5,6,7		173	1,3,4,6,8		233	1,4,6,7,8	
54	2,3,5,6		114	2,5,6,7		174	2,3,4,6,8		234	2,4,6,7,8	
55	1,2,3,5,6		115	1,2,5,6,7		175	1,2,3,4,6,8		235	1,2,4,6,7,8	
56	4,5,6		116	3,5,6,7		176	5,6,8		236	3,4,6,7,8	
57	1,4,5,6		117	1,3,5,6,7		177	1,5,6,8		237	1,3,4,6,7,8	
58	2,4,5,6		118	2,3,5,6,7		178	2,5,6,8		238	2,3,4,6,7,8	
59	1,2,4,5,6		119	1,2,3,5,6,7		179	1,2,5,6,8		239	1,2,3,4,6,7,8	
60	3,4,5,6		120	4,5,6,7		180	3,5,6,8		*240	5,6,7,8	

**IT** ESEMPIO impostazione codice 200.

**EN** EXAMPLE setting code 200.

**FR** EXEMPLE de programmation code 200.

**NL** VOORBEELD instelling code 200.

**DE** BEISPIEL Einstellen des Codes 200.

**ES** EJEMPLO programación del código 200.

**PT** EXEMPLO configuração código 200

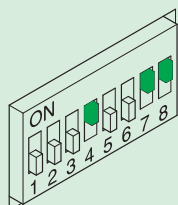

**IT** \*NOTA: il codice 240 è riservato per il centralino

**EN** \*NOTE: code 240 is reserved for the switchboard

**FR** \*NOTE: le code 240 est réservé au standard

**NL** \*N.B.: de code 240 is gereserveerd voor de portierscentrale

**DE** \*ANMERKUNG: der Code 240 ist für die Zentrale belegt

**ES** \*NOTA: el código 240 está reservado para la central.

**PT** \*NOTA: o código 240 é reservado para a central de chamadas.

## SB/IS1

- IT** Installazione Art. 2628 in impianti solo Audio.
- EN** Installation of Art. 2628 in Audio only systems.
- FR** Installation Art. 2628 dans des installations seulement Audio.
- NL** Installatie van Art. 2628 in een audio systeem.
- DE** Installation Art. 2628 in reinen Audioanlagen.
- ES** Instalación Art. 2628 en instalaciones solo Audio.
- PT** Instalação Art. 2628 em instalações apenas Áudio.

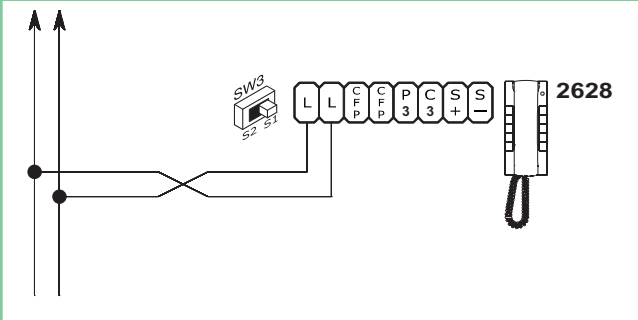

## SB2/OS1

- IT** Installazione Art. 2628 in impianti misti Audio/Video tipo SB2 o SBC.
- EN** Installation of Art. 2628 in mixed Audio/Video SB2 or SBC type systems.
- FR** Installation Art. 2628 dans des installations mixtes Audio/Vidéo type SB2 ou SBC.
- NL** Installatie van Art. 2628 in gemixte audio/video SB2 of SBC systemen.
- DE** Installation Art. 2628 in gemischten Audio-/Videoanlagen Typ SB2 und SBC.
- ES** Instalación Art. 2628 en instalaciones mixtas Audio/Video tipo SB2 o SBC.
- PT** Instalação Art. 2628 em instalações mistas Áudio/Video tipo SB2 ou SBC.

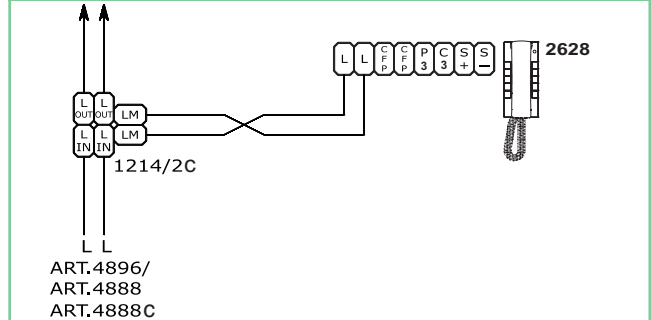

## SB/JS1

- IT** Installazione Art. 2628 in impianti misti Audio/Video tipo Simplebus1 o in impianti Bravokit.
- EN** Installation of Art. 2628 in mixed Audio/Video Simplebus1 type systems or in Bravokit systems.
- FR** Installation Art. 2628 dans des installations mixtes Audio/Vidéo type Simplebus 1 ou dans des installations Bravokit.
- NL** Installatie met 2628 in gemixte audio/video Simplebus1 systemen of Bravokit systemen.
- DE** Installation Art. 2628 in gemischten Audio-/Videoanlagen Typ Simplebus1 oder Bravokit.
- ES** Instalación Art. 2628 en instalaciones mixtas Audio/Video tipo Simplebus1 o en instalaciones Bravokit.
- PT** Instalação Art. 2628 em instalações mistas áudio/video tipo Simplebus 1 ou em instalações Bravokit.

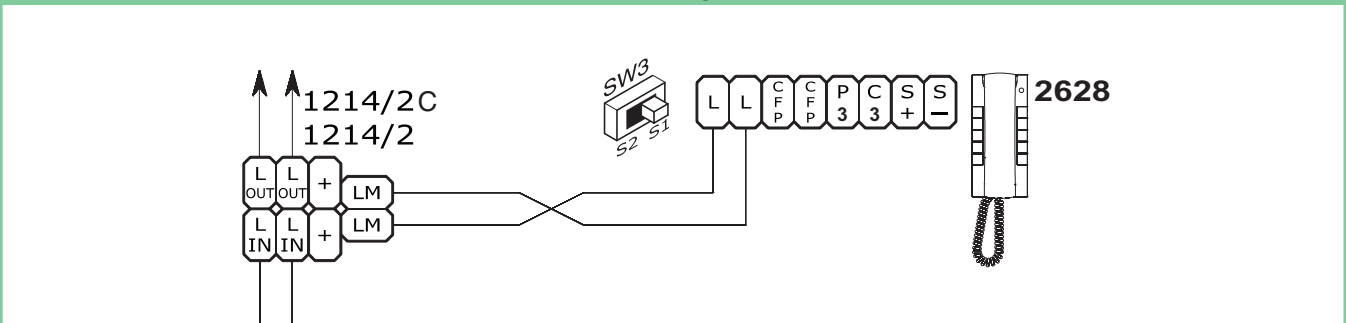

## VARIANTE A - VARIANT A - VARIANTE A - VARIANT A - VARIANTE A - VARIANTE A

- IT** Utilizzo della chiamata da piano sul citofono Art. 2628.  
I citofoni con il medesimo codice utente suonano contemporaneamente su chiamata da piano.
- EN** Use of the floor door call on telephone Art. 2628.  
The telephones with the same user code ring at the same time on a floor door call.
- FR** Utilisation de l'appel palier sur le combiné parlophonique Art. 2628.  
Les combinés ayant le même code utilisateur retentissent en même temps sur appel palier.
- NL** Gebruik van de etagebel op de deurtelefoon art. 2628.  
De deurtelefoons met dezelfde gebruikerscode bellen tegelijkertijd bij een verdiepingsoproep.
- DE** Verwendung des Etagenrufens auf der Innenstelle Art. 2628.  
Die Innenstellen mit dem selben Anwendercode klingeln gleichzeitig beim Rufen von der Etage aus.
- ES** Uso de la llamada del piso al telefonillo Art. 2628.  
Los telefonillos con el mismo código usuario suenan contemporáneamente en la llamada desde el piso.
- PT** Uso do telefone Art. 2628 em chamadas do patim da escada.  
Os telefones com o mesmo código utente tocam simultaneamente em chamada de andar.

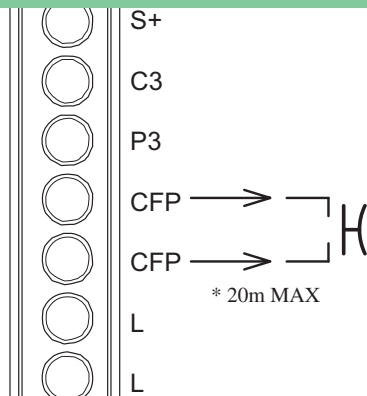

- (IT)** Connessione di dispositivi di ripetizione di chiamata sul citofono 2628: la somma totale del numero di posti interni con stesso codice utente e del numero di dispositivi di ripetizione chiamata collegati ai suddetti posti interni non può superare il numero di 4. Connettere un solo dispositivo di ripetizione chiamata per ogni posto interno. Utilizzare cavo schermato per il collegamento e non far passare i cavi in prossimità di carichi induttivi pesanti o cavi di alimentazione (230V / 400V). In caso di connessione di carichi induttivi si consiglia l'inserimento di una capacità di 470nF in parallelo ai contatti C-NO dell'Art. 1122/A.
- (EN)** Connection of call repetition device on telephone 2628: the total number of internal units with the same user code summed with the number of call repetition devices connected to these internal units cannot exceed 4. Connect only one call repetition device for each internal unit. Use shielded cable for the connection and do not run the cables near heavy inductive loads or power supply cables (230V / 400V). In the case of connection of inductive loads, insertion of a capacity of 470nF in parallel with the C-NO contacts of Art. 1122/A is recommended.
- (FR)** Connexion de dispositifs de répétition d'appel sur le combiné parlophonique 2628: la somme du nombre de postes intérieurs ayant le même code utilisateur et du nombre de dispositifs de répétition d'appel branchés à ces postes intérieurs ne peut pas être supérieure à 4. Connecter un seul dispositif de répétition d'appel pour chaque poste intérieur. Pour la connexion, utiliser un câble blindé et ne pas faire passer les câbles à proximité de charges inductives lourdes ou de câbles d'alimentation (230V / 400V). En cas de connexion de charges inductives, il est conseillé d'installer une capacité de 470nF en parallèle aux contacts C-NO de l'Art. 1122/A.
- (NL)** Aansluiting van een extra bel op deurtelefoon 2628: Het maximale aantal toestellen met dezelfde gebruikerscode plus hetaantal extra bellen mag nooit groter zijn dan 4. Sluit maximaal éénextra bel aan op een toestel. Gebruik afgeschermd kabel voor deze aansluiting en zorg ervoor dat deze niet in de buurt ligt van zware inductieve voedingskabels (230V/400V). Als er een inductieve last wordt aangesloten, adviseren wij eencondensator van 470nF parallel over de C-NO contacten van art. 1122/A aan te sluiten.
- (DE)** Anschluss der Rufwiederholungsvorrichtungen an die Innenstelle 2628: Die Gesamtanzahl der Innenstellen mit dem gleichen Teilnehmercode und die Anzahl der Vorrichtungen zur Rufwiederholung die an die genannten Innenstellen angeschlossen werden, darf nicht mehr als 4 sein. Es darf nur eine Vorrichtung zur Rufwiederholung je Innenstation angeschlossen werden. Zur Verbindung ist ein geschirmtes Kabel zu verwenden und die Kabel dürfen nicht in der Nähe von großen induktiven Belastungen oder von Kabeln zur Stromversorgung (230V/400V) verlegt werden. Im Falle von Verbindungen mit induktiven Belastungen empfiehlt sich eine Parallelschaltung mit einer Kapazität von 470 nF parallel zu den C-NO Kontakten des Art. 1122/A.
- (ES)** Conexión de dispositivos de repetición de llamada en el telefonillo 2628: la suma total del número de las unidades internas con el mismo código de usuario y del número de dispositivos de repetición de llamada conectados a dichas unidades internas no puede ser más de 4. Conectar un único dispositivo de repetición de llamada para cada unidad interna. Utilizar el cable blindado para la conexión y no dejar pasar los cables cerca de las cargas inductivas pesadas o cables de alimentación (230V / 400V). En caso de conexión de cargas inductivas es aconsejable la conexión de una capacidad de 470nF en paralelo a los contactos C-NO del Art. 1122/A.
- (PT)** Conexão de dispositivos de repetição de chamada no telefone 2628: a soma total do número de postos internos com o mesmo código utente e do número de dispositivos de repetição de chamada ligados aos postos internos não pode exceder o número de 4. Ligar apenas um dispositivo de repetição de chamada para cada posto interno. Usar cabo blindado para a ligação e não fazer os cabos passarem na proximidade de cargas indutivas pesadas ou cabos de alimentação (230V / 400V). Em caso de conexão de cargas indutivas aconselha-se a introdução de uma resistência de 470nF em paralelo aos contactos C-NO do Art. 1122/A.

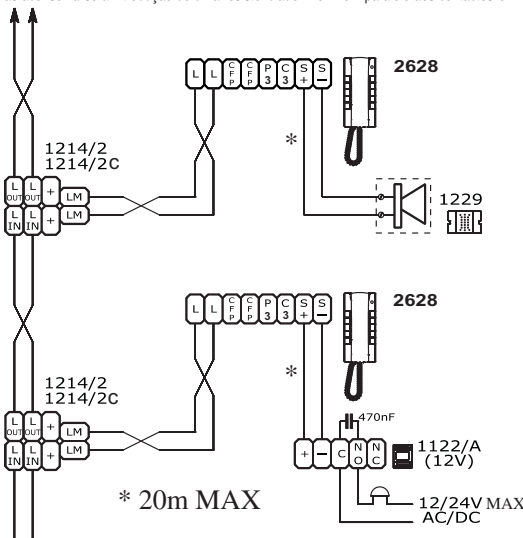

- (IT)** Utilizzo per usi vari del pulsante P3 sul citofono Art. 2628.
- (EN)** Use for various purposes of pushbutton P3 on telephone Art. 2628.
- (FR)** Utilisation pour usages divers du bouton P3 sur le combiné parlophonique Art. 2628.
- (NL)** Drukknop P3 van toestel art. 2628 gebruiken voor externe toepassingen.
- (DE)** Einsatz der Taste P3 der Innenstelle Art. 2628 für verschiedene Zwecke.
- (ES)** Empleo para los diferentes usos del pulsador P3 del telefonillo Art. 2628.
- (PT)** Utilização para usos vários do botão P3 no telefone Art. 2628

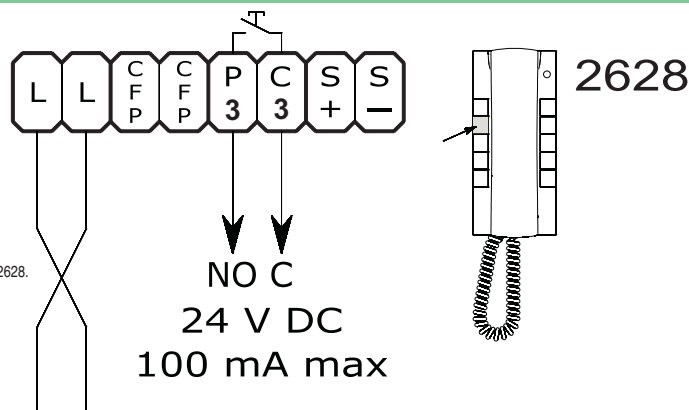

**Assistenza tecnica Italia**  
Commerciale Italia 0346/750090  
0346/750091

**Technical service abroad**  
Export department (+39) 0346750092  
(+39) 0346750093



**[ B ] Comelit Group Belgium**  
Z.3 Doornveld 170  
1731 Zellik (Asse)  
Tel. +32 (0) 24115099 - Fax +32 (0) 24115097  
www.comelit.be - info@comelit.be

**[ D ] Comelit Group Germany GmbH**  
Brusseler Allee 23- 41812 Erkelenz  
Tel. +49 (0) 243190151-23 • +49 (0) 243190151-24  
Fax +49 (0) 24319015125  
www.comelit.de - info@comelit.de

**[ E ] Comelit Espana S.L.**  
Josep Estivill 67/69 - 08027 Barcelona  
Tel. +34 932 430 376 - Fax +34 934 084 683  
www.comelit.es - info@comelit.es

**[ F ] Comelit Immolet**  
15, Rue Jean Zay - 69800 Saint Priest  
Tél. +33 (0) 4 72 28 06 56  
Fax +33 (0) 4 72 28 83 29  
www.comelit.fr  
Comelit.NH@wanadoo.fr

**[ GR ] Comelit Hellas**  
9 Epiru str.  
16452 Argiroupolis - Athens Greece  
Tel. +30 210 99 68 605-6  
Fax +30 210 99 45 560  
www.comelit.gr - telergo@otenet.gr

**[ I ] Comelit Piemonte**  
Str. Del Pascolo 6/E  
10156 Torino  
Tel. e Fax +39 011 2979330  
www.comelit.eu  
gino.bruccheri@comelit.it  
roberto.tani@comelit.it  
luca.merlo@comelit.it

**[ I ] Comelit Sud S.r.l.**  
Via Corso Claudio, 18  
84083 Castel San Giorgio (Sa)  
Tel. +39 081 516 2021  
Fax +39 081 953 5951  
www.comelit.eu - info@comelitsud.it

**[ IRL ] Comelit Ireland**  
Suite 3 Herbert Hall  
16 Herbert Street - Dublin 2  
Tel. +353 (0) 1 619 0204  
Fax. +353 (0) 1 619 0298  
www.comelit.ie - info@comelit.ie

**[ NL ] Comelit Nederland BV**  
Aventurinjn 220 - 3316 LB Dordrecht  
Tel. +31 (0) 786511201  
Fax +31 (0) 786170955  
www.comelit.nl - info@comelit.nl

**[ RC ] Comelit (Shanghai) Electronics Co., Ltd**  
5 Floor No. 4 Building No.30 Hongcao Road  
Hi-Tech Park Caohejing, Shanghai, China  
Tel. +86-21-64519192/9737/3527  
Fax +86-21-64517710  
www.comelit.com.cn  
comelit@comelit.com.cn

**[ SG ] Comelit Group**  
Singapore Representative Office  
54 Genting Lane, Ruby Land Complex  
Blk 2, #06-01 - Singapore 349562  
Tel. +65-6748 8563 - Fax +65-6748 8584  
office@comelit.sg

**[ UAE ] Comelit Group U.A.E.**  
Middle East Office  
P.O. Box 54433 - Dubai U.A.E.  
Tel. +971 4 299 7533 - Fax +971 4 299 7534  
www.scame.ae - scame@scame.ae

**[ UK ] Comelit Group UK Ltd**  
Unit 4 Mallow Park  
Watchmead Welwyn  
Garden City Herts AL7 1GX  
Tel: +44 (0)1707377203  
Fax: +44 (0)1707377204  
www.comelitgroup.co.uk  
info@comelitgroup.co.uk

**[ USA ] Comelit Cyrex**  
250 W. Duarte Rd. Suite B  
Monrovia, CA 91016  
Tel. +1 626 930 0388  
Fax +1 626 930 0488  
www.comelitusa.com  
sales@cyrexnetworks.com