

ITMANUALE
TECNICO**EN**TECHNICAL
MANUAL**FR**MANUEL
TECHNIQUE**NL**TECHNISCHE
HANDLEIDING**DE**TECHNISCHES
HANDBUCH**ES**MANUAL
TÉCNICO**PT**MANUAL
TÉCNICO**RU**ТЕХНИЧЕСКОЕ
РУКОВОДСТВО**TR**TEKNIK
KILAVUZU**PL**INSTRUKCJA
TECHNICZNA

Posto Esterno Quadra ViP Art. 4899M
 Quadra ViP Entrance Panel Art. 4899M
 Platine Extérieure Quadra ViP Art. 4899M
 Deurstation Quadra ViP Art. 4899M
 Außensprechstelle Quadra ViP Art. 4899M
 Placa externa Quadra ViP art. 4899M
 Posto externo Quadra ViP art. 4899M
 Внешний блок Quadra ViP, арт. 4899M
 Quadra ViP Dış Ünite Ürün no. 4899M
 Panel zewnętrzny Quadra ViP Art. 4899M

IT Avvertenze

- Questo prodotto Comelit è progettato e realizzato con lo scopo di essere utilizzato nella realizzazione di impianti per comunicazione audio e video in edifici residenziali, commerciali, industriali e in edifici pubblici o ad uso pubblico.
- Tutte le attività connesse all'installazione dei prodotti Comelit devono essere realizzate da personale tecnicamente qualificato, seguendo attentamente le indicazioni di manuali / istruzioni dei prodotti stessi.
- Togliere l'alimentazione prima di effettuare qualsiasi operazione.
- Utilizzare conduttori con sezione adeguata in funzione delle distanze, rispettando le indicazioni riportate nel manuale di sistema.
- Si consiglia di non posare i conduttori per l'impianto nella stessa tubazione dove transitano i cavi di potenza (230V o superiori).
- Per l'utilizzo sicuro dei prodotti Comelit è necessario: seguire con attenzione le indicazioni di manuali e istruzioni; curare che l'impianto realizzato con i prodotti Comelit non sia manomesso / danneggiato.
- I prodotti Comelit non prevedono interventi di manutenzione ad eccezione delle normali operazioni di pulizia, da effettuarsi comunque secondo quanto indicato in manuali / istruzioni. Eventuali riparazioni devono essere effettuate: per i prodotti, esclusivamente da **Comelit Group S.p.A.**, per gli impianti, da personale tecnicamente qualificato.
- **Comelit Group S.p.A.** non assume alcuna responsabilità per usi differenti da quello previsto e mancato rispetto di indicazioni ed avvertenze presenti in questo manuale / istruzioni. **Comelit Group S.p.A.** si riserva comunque il diritto di modificare in qualsiasi momento e senza preavviso quanto descritto nel presente manuale / istruzioni.

EN Warning

- This Comelit product was designed for use in the creation of audio and video communication systems in residential, commercial or industrial settings and in public buildings or buildings used by the public.
- All activities connected to the installation of Comelit products must be carried out by qualified technical personnel, with careful observation of the indications provided in the manuals / instruction sheets supplied with those products.
- Disconnect the power supply before carrying out any maintenance procedures.
- Use wires with a cross-section suited to the distances involved, observing the instructions provided in the system manual.
- We advise against running the system wires through the same duct as the power cables (230V or higher).
- To ensure Comelit products are used safely, carefully observe the indications provided in the manuals / instruction sheets and make sure the system created using Comelit products has not been tampered with / damaged.
- Comelit products do not require maintenance aside from routine cleaning, which should be carried out in accordance with the indications provided in the manuals / instruction sheets. Any repair work must be carried out: for the products themselves, exclusively by **Comelit Group S.p.A.**, for systems, by qualified technical personnel.
- **Comelit Group S.p.A.** does not assume any responsibility for: any usage other than the intended use; non-observance of the indications and warnings contained in this manual / instruction sheet. **Comelit Group S.p.A.** nonetheless reserves the right to change the information provided in this manual / instruction sheet at any time and without prior notice.

FR Avertissements

- Ce produit Comelit a été conçu et réalisé pour être utilisé dans la réalisation d'installations de communication audio et vidéo dans des bâtiments résidentiels, commerciaux, industriels et publics ou à usage public.
- Toutes les opérations liées à l'installation des produits Comelit sont réservées à des techniciens qualifiés qui devront suivre attentivement les consignes des Manuels / Instructions desdits produits.
- Couper l'alimentation avant d'effectuer toute opération.
- Utiliser des conducteurs d'une section adéquate en fonction des distances et en respectant les explications contenues dans le manuel du système.
- Il est conseillé de ne pas poser les conducteurs destinés à l'installation dans la canalisation destinée aux câbles de puissance (230 V ou plus).
- Pour utiliser les produits Comelit en toute sécurité : suivre attentivement les consignes contenues dans les Manuels / Instructions ; s'assurer que l'installation réalisée avec les produits Comelit n'est pas sabotée / endommagée.
- Les produits Comelit sont sans maintenance, exception faite pour les opérations de nettoyage qui devront être effectuées selon les consignes contenues dans les Manuels / Instructions. Les réparations concernant les produits, sont réservées exclusivement à **Comelit Group S.p.A.**, les installations, sont réservées à des techniciens qualifiés.
- **Comelit Group S.p.A.** ne sera pas tenue pour responsable en cas d'utilisation contraire aux indications, de non-respect des indications et des recommandations présentes dans ce Manuel / Instructions. **Comelit Group S.p.A.** se réserve le droit de modifier à tout moment et sans préavis le contenu de ce Manuel / Instructions.

NL Waarschuwingen

- Dit product van Comelit is ontworpen en ontwikkeld om te worden gebruikt bij de realisatie van audio- en videocommunicatiesystemen in woningen, winkels, bedrijven en openbare gebouwen of in openbare ruimtes.
- Alle functies die zijn aangesloten op de installatie van de Comelit-producten moeten zijn uitgevoerd door gekwalificeerd technisch personeel, volgens de aanwijzingen in de handleiding/instructies van de betreffende producten.
- Sluit de voeding af voordat u onderhoudswerkzaamheden uitvoert.
- Gebruik geleiders met een geschikte doorsnede, afhankelijk van de afstanden, volgens de aanwijzingen in de handleiding van de installatie.
- Het is raadzaam om de kabels voor de installatie niet in dezelfde leiding te plaatsen als die waar de vermogenskabels (230v of hoger) doorheen lopen.
- Voor een veilig gebruik van de producten Comelit is het volgende noodzakelijk: het zorgvuldig opvolgen van de aanwijzingen in de handleiding/instructies, ervoor zorgen dat de installatie die met de Comelit-producten is uitgevoerd niet wordt gesaboteerd / beschadigd raakt.
- De producten van Comelit hebben geen onderhoud nodig, behalve de normale reiniging, welke moet worden uitgevoerd zoals is aangegeven in de handleiding/instructies. Eventuele reparaties moeten worden uitgevoerd voor de producten, uitsluitend door **Comelit Group S.p.A.**, voor de installatie, door gekwalificeerd technisch personeel.
- **Comelit Group S.p.A.** is niet verantwoordelijk voor andere toepassingen dan het beoogde gebruik, het niet in acht nemen van de aanwijzingen en waarschuwingen in deze handleiding/instructies. **Comelit Group S.p.A.** behoudt zich het recht voor om op elk moment, zonder waarschuwing vooraf, wijzigingen aan te brengen in deze handleiding/instructies.

DE Hinweise

- Dieses Comelit-Produkt ist für den Einsatz in Anlagen für Audio- und Video-Kommunikation in Wohngebäuden, Gewerbe- und Industrieanlagen, in öffentlichen Gebäuden und für den öffentlichen Gebrauch konzipiert.
- Die Installation der Comelit-Produkte darf nur durch Fachkräfte unter genauer Befolgung der Anweisungen in den technischen Handbüchern / den Bedienungsanleitungen erfolgen.
- Vor Eingriffen an der Anlage immer die Spannungsversorgung unterbrechen.
- Leiter mit einem für die Entfernung bemessenen Querschnitt verwenden und die im Handbuch der Anlage aufgeführten Anweisungen einhalten.
- Es wird empfohlen, die Leiter der Anlage nella nicht in den Rohren der Leistungskabel (230 V oder höher) zu verlegen.
- Sicherer Umgang mit Comelit-Produkten: Halten Sie sich strikt an die Angaben in den technischen Handbüchern / den Bedienungsanleitungen, abgesehen von der normalen Reinigung, die entsprechend den Anweisungen in den technischen Handbüchern / den Bedienungsanleitungen auszuführen ist. Eventuelle Reparaturen dürfen für die Produkte nur durch die Firma **Comelit Group S.p.A.**, an der Anlage nur durch Fachkräfte ausgeführt werden.
- **Comelit Group S.p.A.** lehnt jede Haftung ab bei Schäden durch bestimmungsfremden Gebrauch, Missachtung der Anweisungen und Hinweise in dem vorliegenden technischen Handbuch / den Bedienungsanleitungen. **Comelit Group S.p.A.** behält sich vor, jeder Zeit und ohne Vorankündigung Änderungen an dem vorliegenden technischen Handbuch / den Bedienungsanleitungen vorzunehmen.

ES Advertencias

- Este producto Comelit ha sido diseñado y realizado para usarse en instalaciones de comunicación audio y video tanto en edificios residenciales, comerciales e industriales como en edificios públicos o de uso público.
- Todos los productos Comelit deben ser instalados por personal técnicamente cualificado, siguiendo con atención las indicaciones de los manuales / las instrucciones proporcionados con cada producto.
- Antes de efectuar cualquier operación hay que cortar la alimentación.
- Utilizar conductores de sección adecuada teniendo en cuenta las distancias y respetando las instrucciones del manual de sistema.
- Se aconseja no colocar los conductores de la instalación en el mismo conducto eléctrico por donde pasan los cables de potencia (230 V o superiores).
- Para el uso seguro de los productos Comelit, es necesario seguir con atención las indicaciones de los manuales / las instrucciones e garantizar que la instalación realizada con los productos Comelit no pueda ser manipulada ni dañada.
- Los productos Comelit no prevén intervenciones de mantenimiento, salvo las normales operaciones de limpieza, que se deben efectuar siempre según lo indicado en los manuales / las instrucciones. Las reparaciones deben ser efectuadas: exclusivamente por **Comelit Group S.p.A.** cuando afecten a productos, por personal técnicamente cualificado cuando afecten a instalaciones.
- **Comelit Group S.p.A.** quedará libre de cualquier responsabilidad en caso de usos diferentes a los previstos e incumplimiento de las indicaciones y advertencias proporcionadas en el manual / las instrucciones. **Comelit Group S.p.A.** se reserva siempre el derecho de modificar en cualquier momento y sin preaviso el manual / las instrucciones.

PT Avisos

- Este produto Comelit foi concebido e realizado com o intuito de ser utilizado na realização de instalações para comunicação áudio e vídeo em edifícios residenciais, comerciais, industriais, públicos ou de utilização pública.
- Todas as actividades relacionadas com a instalação de produtos Comelit devem ser realizadas por pessoal tecnicamente qualificado, seguindo atentamente as indicações dos manuais/instruções dos respectivos produtos.
- Cortar a alimentação eléctrica antes de realizar qualquer tipo de operação.
- Utilizar condutores de secção adequada em função das distâncias e respeitando as indicações no manual do sistema.
- Recomenda-se não colocar condutores para a instalação nas mesmas condutas onde se encontram os cabos de energia (230 V ou superior).
- Para a utilização segura dos produtos Comelit é necessário: Seguir com atenção as indicações dos manuais/instruções. Certificar-se de que a instalação realizada com produtos Comelit não é adulterada/danificada.
- Os produtos Comelit não requerem intervenções de manutenção além das normais operações de limpeza, que devem ser realizadas segundo as indicações nos manuais/instruções. Eventuais reparações devem ser realizadas, no caso de produtos, exclusivamente pela **Comelit Group S.p.A.**, no caso de instalações, por pessoal tecnicamente qualificado.
- **Comelit Group S.p.A.** não assume qualquer responsabilidade por utilizações diferentes das previstas e desrespeito pelas indicações e avisos presentes neste manual/instruções. **Comelit Group S.p.A.** reserva-se o direito de modificar a qualquer momento e sem aviso prévio o descrito no presente manual/instruções.

RU Предупреждения

- Данное изделие Comelit было разработано и изготовлено с целью его дальнейшего использования при реализации систем аудио- и видеосвязи в жилых, коммерческих, промышленных и общественных зданиях или помещениях для общественного пользования.
- Все работы, связанные с установкой продукции Comelit, должны выполняться квалифицированным техническим персоналом в тщательном соблюдении инструкции/руководств на саму продукцию.
- Отключайте электропитание перед выполнением любых работ.
- Используйте кабели соответствующего сечения в зависимости от расстояний, соблюдая указания, приведенные в руководстве по эксплуатации системы.
- Рекомендуется не располагать кабели для системы в той же трубе, где проходят силовые кабели (230 В или выше).
- Для безопасного использования продукции Comelit необходимо: внимательно следовать указаниям руководств/инструкций; заботиться о предупреждении несанкционированного вмешательства/повреждения оборудования, реализованного с использованием продукции Comelit.
- Продукция Comelit не предусматривает технического обслуживания, за исключением обычных операций по очистке, которые, в любом случае, должны проводиться согласно указаниям руководств/инструкций. Ремонтные работы должны выполняться: на продукции - исключительно компанией **Comelit Group S.p.A.**, на системах - квалифицированным техническим персоналом.
- **Comelit Group S.p.A.** не несет никакой ответственности в случае использования, отличающегося от предусмотренного; несоблюдения инструкций и предупреждений, приведенных в данном руководстве/инструкциях. **Comelit Group S.p.A.**, тем не менее, оставляет за собой право в любой момент вносить изменения в содержание данного руководства/инструкций без предварительного уведомления.

TR Uyarılar

- Bu Comelit ürünü, konutlar, ticari, endüstriyel binalarda ve kamu binaları veya kamusal kullanıma açık binalarda işitsel ve görsel iletişim sistemlerinin gerçekleştirilmesi amacıyla tasarlanmış ve gerçekleştirilmiştir.
- Comelit ürünlerinin kurulumu ile ilgili tüm faaliyetler, teknik açıdan kalifiye personel tarafından, bu ürünler için düzenlenmiş Kullanım/Talimat Kilavuzlarında yer alan hususlar dikkatle izlenerek yürütülmelidir.
- Herhangi bir işlem yapmadan önce beslemeyi kesiniz.
- Sistem kullanım kilavuzunda yer alan talimatlara uyarak, mesafeye göre uygun kesitli kablolar kullanınız.
- Tesis kablolarını güç kablolarının (230V veya daha yüksek) geçtiği borularla aynı borularda içine döşememeniz önerilir.
- Comelit ürünlerinin güvenli kullanımı için aşağıdaki hususlara uyulmalıdır: kilavuzlar/talimatlar dikkatle takip etmek, Comelit ürünleri ile gerçekleştirilen sistemin kurulanmamış/hasar görmemiş olmasına dikkat etmek.
- Comelit ürünleri, Kilavuzlarda/Talimatlarda verilen bilgilere göre gerçekleştirilmesi gereken normal temizlik işlemleri haricinde bakım müdahaleleri gerektirmemektedir. Olası tamiratlar aşağıdaki yetkililerce yapılmalıdır: ürünler için sadece **Comelit Group S.p.A.** tarafından, sistemler için, teknik açıdan kalifiye personel tarafından.
- **Comelit Group S.p.A.**, aşağıdaki durumlarda herhangi bir sorumluluk kabul etmemektedir öngörülenlerden farklı kullanımlarda, bu Kilavuz/Talimat kitapçığında yer alan talimatlara ve uyarılara uyulmaması durumunda. **Comelit Group S.p.A.** istediği zaman ve önceden herhangi bir uyarıda bulunmaksızın bu Kilavuz/Talimat Kitapçığındaki bilgilerde değişiklikler yapabilir.

PL Ostrzeżenia

- Ten produkt Comelit został zaprojektowany i wykonany w celu wykorzystania go do instalacji komunikacji audio i video w budynkach mieszkalnych, handlowych, przemysłowych oraz w budynkach publicznych lub użyteczności publicznej.
- Wszelkie czynności dotyczące instalacji produktów Comelit muszą być wykonane przez personel technicznie wykształcony, stosując się skrupulatnie do zaleceń zawartych w Podręcznikach / Instrukcjach obsługi produktów.
- Przed wykonaniem jakiegokolwiek czynności odłączyc zasilanie.
- Stosować przewody o przekroju odpowiednim do odległości, przestrzegając zaleceń zawartych w instrukcji systemu.
- Zaleca się, aby nie kłaść przewodów dla instalacji w tym samym przewodzie rurowym, w którym przebiegają kable elektryczne (230V lub większej mocy).
- Aby bezpiecznie użytkować produkty, należy: uważnie przestrzegać zaleceń podanych w Podręcznikach / Instrukcjach obsługi, pilnować, aby instalacja, w której stosowane są produkty Comelit, nie została naruszona / uszkodzona.
- Produkty Comelit nie wymagają czynności konserwacyjnych, za wyjątkiem zwykłego czyszczenia, które należy wykonać zgodnie z wytycznymi podanymi w Podręcznikach / Instrukcjach obsługi. Eventualne naprawy muszą być wykonane: dla produktów, wyłącznie przez **Comelit Group S.p.A.**, dla instalacji, przez personel technicznie wykształcony.
- **Comelit Group S.p.A.** nie ponosi żadnej odpowiedzialności w przypadku użytkowania różnego od dozwolonego, nieprzestrzegania zaleceń oraz ostrzeżeń zawartych w niniejszym Podręczniku / Instrukcji obsługi. Jednakże spółka **Comelit Group S.p.A.** zastrzega sobie prawo do zmiany w jakimkolwiek momencie i bez uprzedzenia treści w niniejszym Podręczniku / Instrukcji obsługi

IT Descrizione
EN Description

FR Description
NL Beschrijving



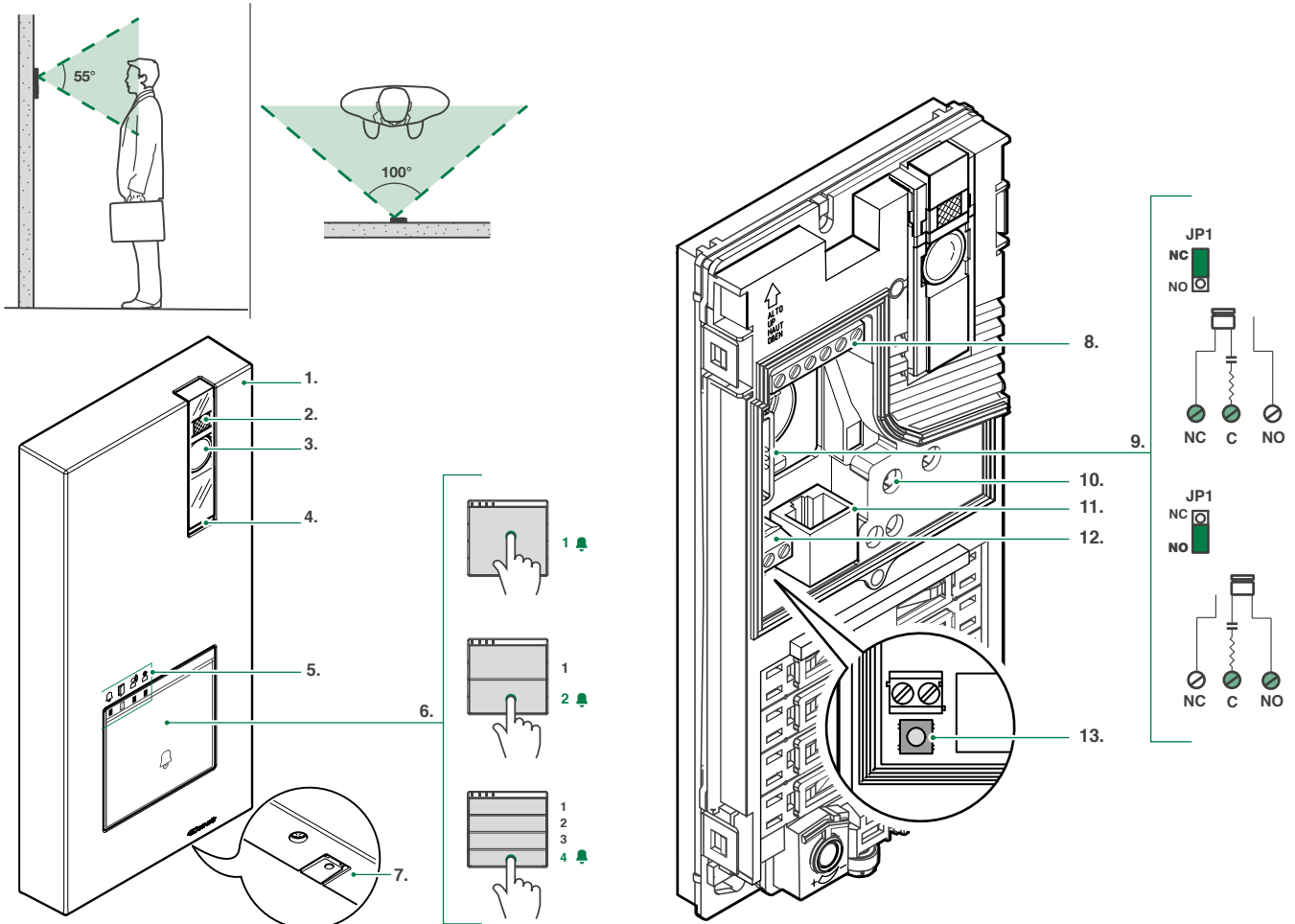

DE Beschreibung
ES Descripción

PT Descrição
RU Описание

TR Açıklama
PL Opis







IT L'articolo **4899M** è un posto esterno utilizzabile in impianti ViP, provvisto di tasti meccanici programmabili come 1/2/4 tasti di chiamata

- Cover in alluminio pressofuso
- LED di illuminazione telecamera di default attivo su chiamata
- Telecamera HD a colori
- Altoparlante
- LED di segnalazione
 chiamata inviata /  apriporta attivato
 fonica attiva /  impianto occupato
- Pulsante di chiamata 1 / 2 / 4 utenti
- Microfono
- Morsettiera **M2**
NC contatto NC relè
C contatto COM relè
NO contatto NO relè
V- negativo di riferimento ingressi DO e RTE
RTE comando apriporta locale
DO segnalazione porta aperta
- JP1** Jumper abilitazione rete RC per filtro serratura sui contatti del relè (default jumper inserito: rete RC attiva).
- Led **DL2**
acceso fisso: presenza tensione di alimentazione
spento: alimentazione assente
 Led **DL1**
lampeggiante: porta ethernet attiva
spento: porta ethernet non funzionante
- CN1** connettore Ethernet / PoE
- Morsettiera **M1: SE+ SE-** connessione per serratura elettrica
- SW2** switch di reset di Quadra (ripristino impostazioni di fabbrica)

CARATTERISTICHE TECNICHE

Codifica video	H.264
Risoluzione video variabile	MAX 1152x640
Sensore di ripresa	HD CMOS Image Sensor
Angolo di visione (oriz. x vert.)	55°x100°
Dimensione obiettivo	2.8 (Lunghezza focale)
Classe PoE	3
Assorbimento massimo corrente (mA)	85mA (48V)
Assorbimento stand-by (mA)	51mA (48V)
Tensione di alimentazione	37-57V POE
Umidità di funzionamento	25% - 75%
Temperatura di funzionamento	-35° +55° C
Grado protezione IP	IP54
Grado di protezione antivandalo IK	IK08
Uscite relè (C NO)	Tensione nominale 12VDC/24VAC Corrente nominale massima 2,5A Corrente max di picco 15A
Serratura elettronica (SE+ SE-)	Tensione nominale 12V Corrente nominale massima 0.25A Corrente max di picco 3A
Porta aperta (DO riferimento V-)	3.3V
RTE (riferimento V-)	3.3V

EN Article **4899M** is an external unit for use in ViP systems, equipped with mechanical buttons that can be programmed as 1/2/4 call buttons

- Die-cast aluminium cover
- Default camera lighting LED, call activated
- HD colour camera
- Loudspeaker
- Indicator LED
 call sent /  lock-release activated
 audio activated /  system busy
- Call button 1 / 2 / 4 users
- Microphone
- Terminal block **M2**
NC NC relay contact
C COM relay contact
NO NO relay contact
V- reference negative for DO and RTE inputs
RTE local lock-release control
DO door open signal
- JP1** Jumper enabling RC network for lock filter on relay contacts (default jumper position: RC network enabled).
- DL2 LED**
steadily on: power on
off: power off
DL1 LED
flashing: Ethernet port active
off: Ethernet port not working
- CN1** Ethernet / PoE connector
- Terminal block **M1: SE+ SE-** electric lock connection
- SW2** Quadra reset switch (to restore factory settings)





TECHNICAL CHARACTERISTICS

Video encoding	H.264
Adjustable video resolution	MAX 1152x640
Camera sensor	HD CMOS Image Sensor
Viewing angle (horiz. x vert.)	55°x100°
Lens size	2.8 (Focal length)

TECHNICAL CHARACTERISTICS

PoE Class	3
Maximum current absorption (mA)	85mA (48V)
Absorption in standby (mA)	51mA (48V)
Power supply voltage	37-57V POE
Operating humidity	25% / 75%
Operating temperature	-35° to +55° C
IP protection rating	IP54
IK anti-vandal protection rating	IK08
Relay outputs (NO C)	Rated voltage 12Vdc/24Vac Maximum rated current 2,5A max. peak current 15A
Electronic lock (SE+ SE-)	Rated voltage 12V Maximum rated current 0.25A Max. peak current 3A
Door open (DO reference V-)	3.3V
RTE (reference V-)	3.3V





FR L'article **4899M** est une platine extérieure à utiliser sur des installations ViP, équipée de touches mécaniques programmables comme 1/2/4 touches d'appel

- Enjoliveur en aluminium moulé sous pression
- Led d'éclairage de la caméra s'allumant automatiquement en cas d'appel
- Caméra couleurs HD
- Haut-parleur
- Led de signalisation
 d'appel envoyé /  ouvre-porte activé
 phonie activée /  ligne occupée
- Bouton d'appel 1 / 2 / 4 usagers
- Micro
- Bornier **M2**
NC contact relais NF (Normalement fermé)
C contact relais COM
NO contact relais NO
V- négatif de référence entrées DO et RTE
RTE commande ouvre-porte sortie
DO signalisation porte ouverte
- JP1** Cavalier validation du réseau RC pour filtre gâche sur les contacts du relais (cavalier activé par défaut : réseau RC activé).
- Led **DL2**
allumée : présence de tension d'alimentation
éteinte : absence d'alimentation
 Led **DL1**
clignotante : port Ethernet activé
éteinte : port Ethernet hors service
- CN1** connecteur Ethernet / PoE
- Bornier **M1: SE+ SE-** connexion pour gâche électrique
- SW2** switch de réinitialisation de Quadra (rétablissement des réglages d'usine)

CARACTÉRISTIQUES TECHNIQUES

Codage vidéo	H.264
Résolution vidéo variable	MAX 1152x640
Détecteur de prise de vue	HD CMOS Image Sensor
Angle de vision (horiz. x vert.)	55°x100°
Dimension objectif	2,8 (Longueur focale)
Classe PoE	3
Absorption maximum de courant (mA)	85mA (48V).
Absorption en état de veille (mA)	51mA (48V).
Tension d'alimentation	37-57V POE
Humidité de service	25% - 75%
Température de fonctionnement	-35° +55° C
Indice de protection IP	IP54
Indice de protection anti-vandalisme IK	IK08
Sorties relais (C NO)	Tension nominale 12 Vcc/24 Vca Courant nominal maximum 2,5 A Courant maxi de crête 15 A
Système de fermeture électronique (SE+ SE-)	Tension nominale 12 V Courant nominal maximum 0,25 A Courant maxi de crête 3A
Porte ouverte (DO référence V-)	3,3 V
RTE (référence V-)	3,3 V

NL Artikel **4899M** is een deurstation voor gebruik in ViP-systemen, uitgerust met programmeerbare mechanische toetsen zoals 1/2/4 oproeptoetsen





- Afdekking van gegoten aluminium
- Led voor cameraverlichting is standaard actief bij oproep
- HD kleurencamera
- Luidspreker
- Signaliseringsleds voor
 oproep verzonden /  deurslotbediening actief
 audio actief /  systeem bezet
- Beldrukker 1 / 2 / 4 gebruikers
- Microfoon
- Klemmenblok **M2**
NC contact NC relais
C COM relaiscontact
NO NO-relaiscontact
V- negatieve referentiepool ingangen voor DO en RTE
RTE lokale deurslot bediening
DO signalering deur open

9. **JP1** Jumper voor inschakeling van het RC-netwerk voor storingsfilter op de contacten van het relais (standaard jumper ingeschakeld: RC-netwerk actief).
10. **Led DL2**
continu brandend: voedingsspanning aanwezig
uit: geen voeding
- Led **DL1**
knipperend: ethernetpoort actief
uit: ethernetpoort werkt niet
11. **CN1** Ethernet/PoE-connector
12. Klemmenblok **M1: SE+ SE-** aansluiting voor elektrisch deurslot
13. **SW2** resetschakelaar van Quadra (fabrieksinstellingen herstellen)

TECHNISCHE KENMERKEN

Videocodering	H.264
Variabele videoresolutie	MAX 1152x640
Opnamesensor	HD CMOS Image Sensor
Beeldhoek (horiz. x vertic.)	55°x100°
Afmeting lens	2.8 (Focale lengte)
PoE-klasse	3
Maximaal stroomverbruik (mA)	85mA (48V)
Verbruik in stand-by (mA)	51mA (48V)
Voedingsspanning	37-57V POE
Bedrijfsvochtigheid	25% - 75%
Bedrijfstemperatuur	-35° +55° C
IP-beschermingsgraad	IP54
Vandalismebestendigheidsgraad IK	IK08
Relaisuitgangen (C NO)	Nominale spanning 12VDC/24VAC Maximale nominale stroom 2,5A Maximale piekstroom 15A
Elektronische slot (SE+ SE-)	Nominale spanning 12V Maximale nominale stroom 0,25A Maximale piekstroom 3A
Deur open (DO referentie V-)	3.3V
RTE (referentie V-)	3.3V





(DE) Der Artikel 4899M ist eine Außensprechstelle für ViP-Systeme mit mechanischen Tasten, programmierbar als 1/2/4 Ruftasten

- Cover aus Aluminiumdruckguss
- LED-Beleuchtung der Kamera voreingestellt auf Aktivierung durch Anruf
- HD-Farbkamera
- Lautsprecher
- LED-Anzeige für
 Ruf gesendet /  Türöffnertaste aktiviert
 Sprechverbindung aktiviert /  Anlage besetzt
- Ruftaste 1 / 2 / 4 Teilnehmer
- Mikrofon
- Klemmleiste **M2**
NC NC-Relaiskontakt
C Relaiskontakt COM
NO Schließerkontakt Relais
V- Minus-Bezugsspannung Eingänge DO und RTE
RTE Türöffner
DO Anzeige 'Tür offen'
- JP1** Jumper Aktivierung RC-Netz für Filter des Türschlosses an den Relaiskontakten (Standard Jumper eingeschaltet: RC-Netz aktiv).
- LED DL2**
Dauerlicht: Netzspannung eingeschaltet
Ausgeschaltet: Keine Netzspannung
- LED DL1**
blinkt: Ethernet-Port aktiviert
Ausgeschaltet: Ethernet-Port nicht aktiv
- CN1** Stecker Ethernet / PoE
- Klemmleiste **M1: SE+ SE-** Anschluss für elektrisches Türschloss
- SW2** Reset-Schalter Quadra (Wiederherstellung der Werkseinstellungen)

TECHNISCHE DATEN

Video-Kodierung	H.264
regelbare Videoauflösung	MAX. 1152x640
Aufnahmesensor	HD CMOS Image Sensor
(horizontaler und vertikaler) Sehwinkel	55°x100°
Objektivgröße	2,8 (Brennweite)
Klasse PoE	3
Max. Stromaufnahme (mA)	85 mA (48 V)
Stromaufnahme in Standby (mA)	51 mA (48 V)
Versorgungsspannung	37-57V POE
Luftfeuchtigkeit beim Betrieb	25% - 75%
Betriebstemperatur	-35° +55° C
Schutzart IP	IP54
Vandalismus-Schutzart IK	IK08
Relaisausgänge (C NO)	Nennspannung 12 VDC/24 VAC Maximaler Nennstrom 2,5 A Max. Spitzenstrom 15 A
Elektronisches Schloss	Nennspannung 12 V Maximaler Nennstrom 0,25 A Max. Spitzenstrom 3 A
Tür geöffnet (DO Bezug V-)	3,3 V
RTE (Bezug V-)	3,3 V





(ES) El artículo 4899M es una placa externa, utilizable en instalaciones ViP, dotada con teclas mecánicas programables como 1/2/4 pulsadores de llamada.

- Tapa de aluminio fundido a presión
- LED de iluminación de la cámara, activado por defecto en llamada
- Cámara HD en color
- Altavoz
- Ledes de señalización
 llamada enviada /  abrepuertas activado
 audio activado /  instalación ocupada
- Pulsador de llamada de 1/2/4 usuarios
- Micrófono
- Regleta de conexiones **M2**
NC Contacto normalmente cerrado del relé
C Contacto común del relé
NO Contacto normalmente abierto del relé
V- Negativo de referencia entradas para DO y RTE
RTE Mando abrepuertas local
DO Señalización de puerta abierta
- JP1** Puente de habilitación de la red RC para el filtro de la cerradura en los contactos del relé (por defecto, puente activado: red RC activa).
- Led DL2**
encendido fijo: hay tensión de alimentación
apagado: no hay tensión de alimentación
- Led DL1**
parpadeante: puerto Ethernet activado
apagado: puerto Ethernet sin funcionamiento
- CN1** Conector Ethernet / PoE
- Regleta de conexiones **M1: SE+ SE-** conexión para cerradura eléctrica
- SW2** Botón de restablecimiento de Quadra (restablecimiento de las configuraciones de fábrica)

CARACTERÍSTICAS TÉCNICAS

Codificación de video	H.264
Resolución del video variable	MÁX. 1152x640
Sensor de toma	HD CMOS Image Sensor
Ángulo de visión (horiz. x vert.)	55°x100°
Dimensión del objetivo	2,8 (longitud focal)
Clase PoE	3
Consumo máximo de corriente (mA)	85 mA (48 V)
Consumo en reposo (mA)	51 mA (48 V)
Tensión de alimentación	37-57V POE
Humedad de funcionamiento	25 % - 75 %
Temperatura de funcionamiento	-35 °C +55 °C
Grado de protección IP	IP54
Grado de protección antivandálica IK	IK08
Salidas de relé (C NO)	Tensión nominal 12 Vcc/24 Vca Corriente nominal máxima 2,5 A Corriente máxima de pico 15 A
Cerradura electrónica (SE+ SE-)	Tensión nominal 12 V Corriente nominal máxima 0,25 A Corriente máxima de pico 3 A
Puerta abierta (DO referencia V-)	3,3 V
RTE (referencia V-)	3,3 V





(PT) O artigo 4899M é um posto externo que pode ser utilizado em instalações ViP, com teclas mecánicas programáveis como 1/2/4 teclas de chamada

- Tampa em alumínio moldado
- LED de iluminação da câmara activado por predefinição em caso de chamada
- Câmara HD a cores
- Altifalante
- LED de sinalização
 chamada realizada /  abertura da porta activada
 som activado /  instalação ocupada
- Botão de chamada 1/2/4 utilizadores
- Microfone
- Bateria de bornes **M2**
NC contacto NC relé
C contacto COM relé
NO contacto NO relé
V- negativo de referência entradas DO e RTE
RTE comando de abertura da porta local
DO indicação porta aberta
- JP1** Comutador de derivação para a activação da rede RC para o filtro da fechadura nos contactos do relé (comutador de derivação activado por predefinição: rede RC activada).
- LED DL2**
aceso fixo: presença de tensão de alimentação
desligado: sem alimentação
- LED DL1**
intermitente: porta Ethernet activada
desligado: porta Ethernet desactivada
- CN1** conector Ethernet/PoE
- Bateria de bornes **M1: SE+ SE-** ligação para fechadura eléctrica
- SW2** switch de reposição de Quadra (reposição das configurações de fábrica)

Características técnicas

Codificação de vídeo	H.264
Resolução do vídeo variável	MAX. 1152x640
Sensor de captura	HD CMOS Image Sensor
Ângulo de visão (horiz. x vert.)	55°x100°
Dimensões da objectiva	2,8 (comprimento do foco)
Classe PoE	3
Consumo máximo de corrente (mA)	85 mA (48 V)
Consumo em espera (mA)	51 mA (48 V)
Tensão de alimentação	37-57V POE
Humidade de funcionamento	25%-75%
Temperatura de funcionamento	-35° +55 °C
Grau de protecção IP	IP54
Grau de protecção anti-adulteração IK	IK08
Saídas relé (C NO)	Tensão nominal 12 V CC/24 V CA Corrente nominal máxima 2,5 A Corrente máx. pico 15 A
Fechadura electrónica (SE+ SE-)	Tensão nominal 12 V Corrente nominal máxima 0,25 A Corrente máx. pico 3 A
Porta aberta (DO referência V-)	3,3 V
RTE (referência V-)	3,3 V





(RU) Изделие **4899M** представляет собой внешний блок, используемый в системах VIP и оснащенный механическими клавишами, программируемыми на 1/2/4 кнопки вызова.

1. Корпус из литого под давлением алюминия
2. Светодиод подсветки видеокамеры, по умолчанию активируемый при вызове
3. Цветная видеокамера HD
4. Громкоговоритель
5. Сигнальный светодиод
 вызов отправлен /  открытие двери активировано
 голосовая связь активна /  система занята
6. Кнопки вызова 1/2/4 пользователей
7. Микрофон
8. Клеммная колодка **M2**
NC контакт НЗ реле
C контакт COM (общий контакт) реле
NO контакт НР (нормально разомкнутое) реле
V- контрольный отрицательный вывод для входов DO и RTE
RTE локальное устройство управления открытием двери
DO сигнал открытой двери
9. **JP1** переключатель подключения сети RC для фильтра замка на контактах реле (по умолчанию: работающая переключатель - сеть RC активна).
10. Светодиод **DL2**
горит непрерывно: наличие питающего напряжения
не горит: питание отсутствует
 Светодиод **DL1**
мигает: порт Ethernet активен
не горит: порт Ethernet неактивен
11. **CN1** разъем Ethernet/PoE
12. Клеммная колодка **M1: SE+ SE-** Зажимы соединения с замком
13. **SW2** выключатель сброса устройства Quadra (восстановление заводских настроек)

ТЕХНИЧЕСКИЕ ХАРАКТЕРИСТИКИ

Стандарт сжатия видео	H.264
регулируемое разрешение видео	MAXS. 1152x640
Датчик съемки	HD CMOS Image Sensor
Угол обзора (гориз. x верт.)	55°x100°
Размеры объектива	2,8 (фокусное расстояние)
Класс PoE	3
Максимальное потребление тока (mA)	85 mA (48 В)
Потребление в режиме ожидания (mA)	51 mA (48 В)
Напряжение питания	37-57 В, POE
Рабочая влажность	25% - 75%
Рабочая температура	-35°C +55°C
Класс защиты IP	IP54
Класс антивандальной защиты IK	IK08
Выходы реле (C NO)	Номинальное напряжение 12 В пост. тока/24 В пер. тока Максимальный номинальный ток 2,5 А Макс. пиковый ток 15 А
Электронный замок (SE+ SE-)	Номинальное напряжение 12 В пост. тока Максимальный номинальный ток 0,25 А Макс. пиковый ток 3 А
Открытая дверь (DO в связи с V-)	3,3V
RTE (в связи с V-)	3,3V

(TR) Ürün no. **4899M**, 1/2/4 çağrı tuşları gibi programlanabilir mekanik tuşlar ile donatılmış, VIP sistemlerde kullanılabilen bir dış ünitedir

1. Alüminyum döküm kapak
2. Varsayılan kamera aydınlatma LED'i çağrı durumunda aktif
3. HD renkli kamera
4. Hoparlör
5. Sinyal LED'i
 çağrı gönderildi /  kapı açma etkinleştirildi
 ses etkinleştirildi /  sistem meşgul
6. Çağrı tuşu - 1 / 2 / 4 kullanıcı
7. Mikrofon.
8. Bağlantı klemensi **M2**





- NC** Röle NC kontağı
- C** Röle COM kontağı
- NO** Röle NO kontağı
- V-** giriş negatif referans DO ve RTE
- RTE** lokal kapı otomatığı
- DO** kapı açık sinyali

9. **JP1** Röle kontakları üzerinde kilit filtresi için RC ağı etkinleştirme köprüsü (varsayılan bağlantı köprüsü eklendi: RC ağı etkin).
10. Led **DL2**
sabit yanma: Besleme gerilimi mevcut
sönük: besleme yok
 Led **DL1**
yanıp sönme: ethernet portu aktif
sönük: ethernet portu aktif değil
11. **CN1** - Ethernet / PoE konnektörü
12. Bağlantı klemensi **M1: SE+ SE-** Kilide bağlantı için klemensler
13. **SW2** Quadra reset anahtarı (fabrika ayarlarına dönme)

TEKNIK ÖZELLİKLER

Video kodlama	H.264
Değişken video çözünürlüğü	MAKS. 1152x640
Yeniden etkinleştirme sensörü	HD CMOS Görüntü Sensörü
Görüntüleme açısı (yatay x dikey)	55°x100°
Objektif boyutu	2,8 (Odak uzaklığı)
Sınıf PoE	3
Maksimum akım sarfiyatı (mA)	85mA (48V)
Bekleme durumunda sarfiyat (mA)	51mA (48V)
Besleme gerilimi	37-57V POE
Çalışma nemi	%25 - %75
Çalışma sıcaklığı	-35° +55° C
Koruma derecesi IP	IP54
Vandalizme karşı koruma derecesi IK	IK08
Röle çıkışları (C NO)	Nominal gerilim 12VDC/24VAC Maksimum nominal akım 2,5A Maks. pik akımı 15A
Elektronik kilit (SE+ SE-)	Nominal gerilim 12V Maksimum nominal akım 0,25A Maks. pik akımı 3A
Kapı açık (DO referansı V-)	3.3V
RTE (referansı V-)	3.3V

(PL) Numer katalogowy **4899M** to panel zewnętrzny używany dla instalacji VIP wyposażony w programowalne klawisze mechaniczne jak 1/2/4 klawisze połączenia

1. Obudowa z odlewu aluminiowego
2. Dioda LED oświetlenia kamery domyślnej aktywna na żądanie
3. Kamera kolorowa HD
4. Głośnik
5. Dioda LED sygnalizacyjna
 połączenie wysłane /  otwarcie drzwi aktywowane
 dźwięk aktywny /  urządzenie zajęte
6. Przycisk połączenia 1 / 2 / 4 użytkowników
7. Mikrofon
8. Skrzynka zaciskowa **M2**
NC styk NC przekaźnika
C styk COM przekaźnika
NO styk NO przekaźnika
V- ujemny referencyjny wejście DO i RTE
RTE sterowanie lokalne otwarcia drzwi
DO sygnalizacja otwartych drzwi
9. **JP1** Jumper aktywacji przekaźnika RC dla filtra zamka na kontaktach przekaźnika (domyślnie jumper włączony: sieć RC aktywna).
10. Dioda LED **DL2**
zapalona w sposób ciągły: jest napięcie zasilania
zgaszona: brak zasilania
 Dioda LED **DL1**
miga: port ethernet aktywny
zgaszona: port ethernet nie działa
11. **CN1** złącze Ethernet / PoE
12. Skrzynka zaciskowa **M1: SE+ SE-** Zaciski podłączenia zamka
13. **SW2** przełącznik reset Quadra (przywrócenie ustawień fabrycznych)

CHARAKTERYSTYKA TECHNICZNA

Kodowanie wideo	H.264
Zmienna rozdzielczość wideo	MAX 1152x640
Czujnik obrazu	HD CMOS Image Sensor
Kąt widzenia (poz. x pion.)	55°x100°
Wymiary obiektywu	2.8 (Długość ogniskowa)
Klasa PoE	3
Maksymalny pobór prądu (mA)	85mA (48V)
Pobór w trybie czuwania (mA)	51mA (48V)
Napięcie zasilania	37-57V POE
Wilgotność robocza	25% - 75%
Temperatura robocza	-35° +55° C
Stopień ochrony IP	IP54
Stopień ochrony przed uderzeniami mechanicznymi IK	IK08
Wyjścia przekaźnika (C NO)	Napięcie znamionowe 12VDC/24VAC Maksymalny prąd znamionowy 2,5A Maksymalny prąd szczytowy 15A
Zamek elektroniczny (SE+ SE-)	Napięcie znamionowe 12V Maksymalny prąd znamionowy 0,25A Maksymalny prąd szczytowy 3A
Drzwi otwarte (DO odniesienie V-)	3.3V
RTE (odniesienie V-)	3.3V

IT Installazione

FR Installation

DE Installation

PT Instalação

TR Kurulum

EN Installation

NL Installatie

ES Instalación

RU Установка

PL Instalacja

IT La telecamera non deve essere installata frontalmente a sorgenti luminose, oppure in luoghi dove il soggetto ripreso rimanga molto in controluce. In ambienti poco illuminati si consiglia di prevedere una fonte di illuminazione aggiuntiva.

EN The camera must not be installed in front of light sources, or in places where the filmed subject is against the light. In dim environments, we recommend additional lighting is provided.

FR La caméra ne doit pas être installée face à des sources de lumière ni dans des lieux où la personne filmée est fortement à contre-jour. Il est conseillé de prévoir une source d'éclairage supplémentaire pour les endroits peu éclairés.

NL Installeer de camera niet tegenover lichtbronnen of op plaatsen waar de opgenomen persoon met de rug naar het licht staat. Het is raadzaam om in schaars verlichte omgevingen een extra lichtbron te plaatsen.

DE Die Kamera darf nicht vor Lichtquellen oder an Stellen installiert werden, an denen das Motiv zu sehr im Gegenlicht steht. In schlecht beleuchteter Umgebung wird empfohlen, für eine zusätzliche Lichtquelle zu sorgen.

ES No instalar la cámara delante de fuentes luminosas ni en lugares donde la persona captada quede en contraluz. En ambientes poco iluminados, se aconseja instalar una fuente de iluminación adicional.

PT A câmara não deve ser instalada à frente de fontes de iluminação ou em locais onde a pessoa filmada esteja em contraluz. Em ambientes pouco iluminados, sugere-se obter uma fonte de iluminação adicional.

RU Телекамера не должна устанавливаться перед источниками света или в таких местах, где объект наблюдения располагается против света. В условиях низкой освещенности рекомендуется предусмотреть дополнительный источник света.

TR Kamera ışık kaynaklarının önüne veya çekilen nesnenin arkadan çok fazla ışık aldığı yerlere monte etmeyiniz. Az ışık alan mekanlarda ek bir aydınlatma kaynağı kullanılması önerilir.

PL Nie należy montować kamery przodem do źródeł światła lub w miejscach, w których filmowany obiekt pozostaje w dużym podświetleniu. W pomieszczeniach mało oświetlonych zaleca się zastosowanie dodatkowego źródła oświetlenia.

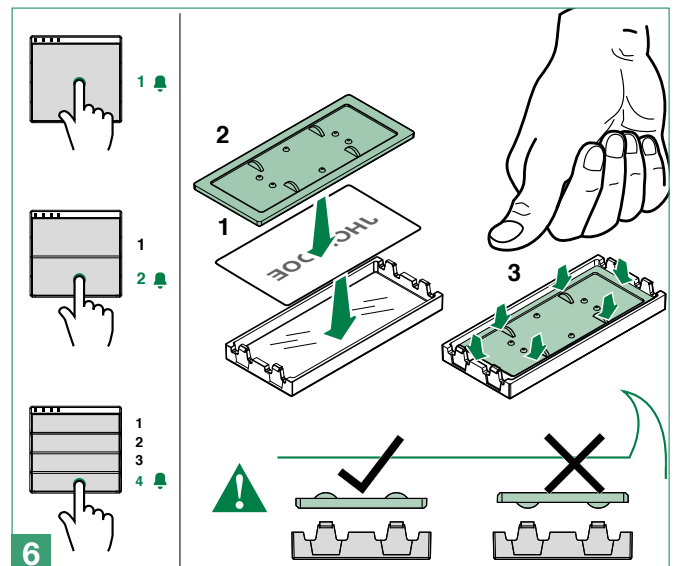
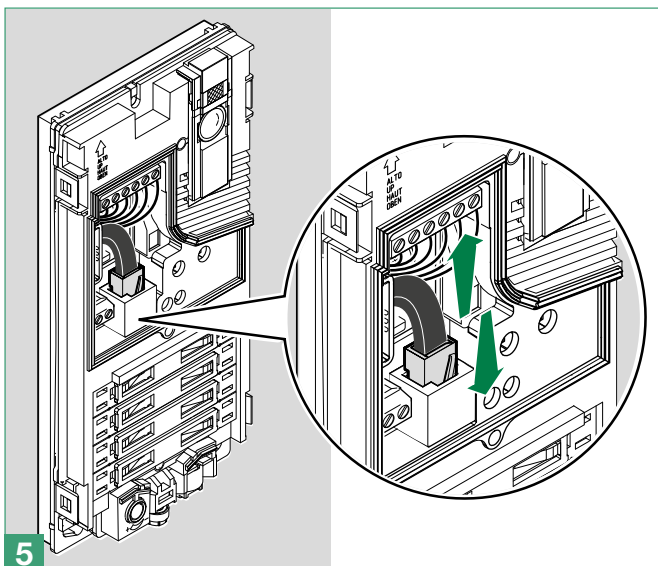
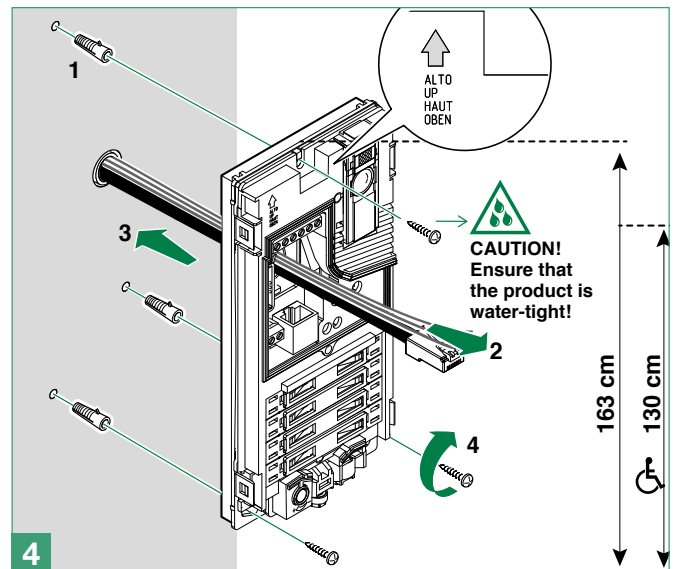
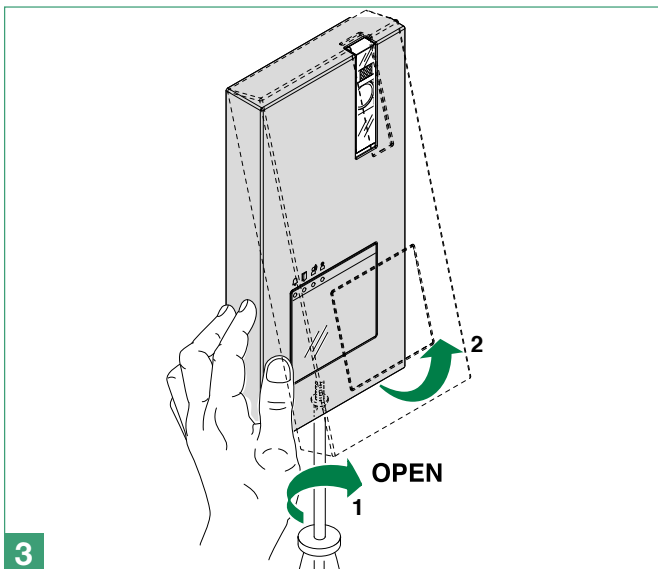
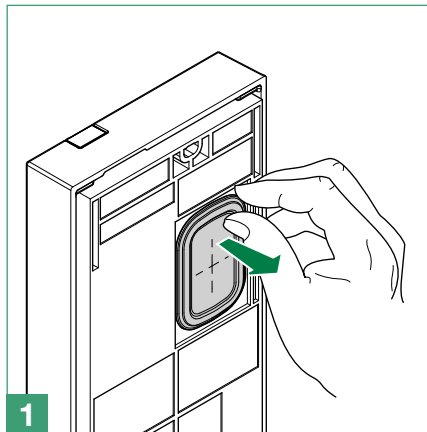
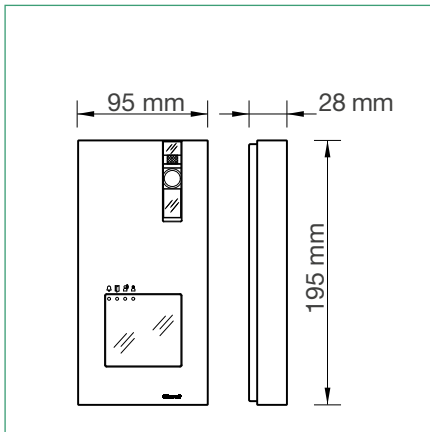



- IT** Per scaricare il PDF [‘Stampa cartellini portanome’](#) per la stampa delle etichette della pulsantiera, accedere alla pagina del prodotto sul sito [pro.comelitgroup.com](#) e consultare la sezione *Manuali tecnici*.
- EN** To download the PDF [‘Print name tag labels’](#) for printing the entrance panel labels, go to the product page on the [pro.comelitgroup.com](#) website and consult the *Technical Manuals* section.
- FR** Pour télécharger le PDF [‘Impression des étiquettes porte-nom’](#) pour l’impression des étiquettes de la platine, accéder à la page du produit sur le site [pro.comelitgroup.com](#) et consulter la section *Manuels techniques*.
- NL** Om de PDF [‘Naamplaatjes afdrukken’](#) voor het afdrukken van de etiketten van de bedrukker te downloaden, ga naar de productpagina op [pro.comelitgroup.com](#) en raadpleeg de sectie *Technische handleidingen*.
- DE** Um das PDF [‘Namensschilddruck’](#) für den Druck der Etiketten der Türstation herunterzuladen, gehen Sie auf die Produktseite auf [pro.comelitgroup.com](#) und konsultieren Sie den Bereich *Technische Handbücher*.
- ES** Para descargar el PDF [‘Imprimir etiquetas de nombres’](#) para la impresión de las etiquetas de la placa de calle, acceda a la página del producto en el sitio [pro.comelitgroup.com](#) y consulte la sección *Manuales técnicos*.
- PT** Para baixar o PDF [‘Imprimir etiquetas de identificação’](#) para impressão das etiquetas da botoneira, acesse a página do produto no site [pro.comelitgroup.com](#) e consulte a seção *Manuais técnicos*.

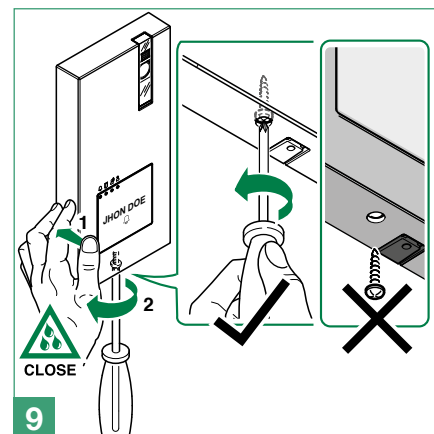
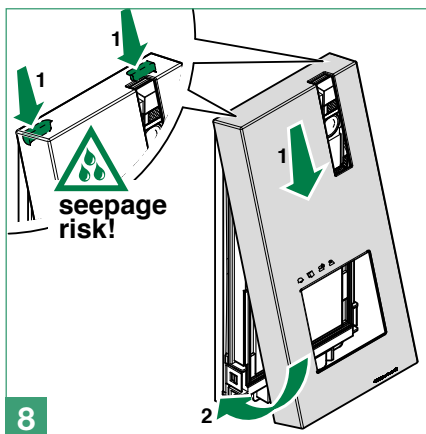
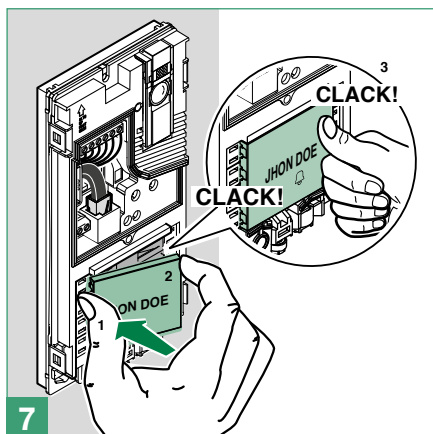

- IT** Assicurarsi che il frontale in metallo non sfregi su altre parti metalliche danneggiando il proprio rivestimento isolante.
- EN** Make sure that the metal front panel does not rub against other metal parts and damage the insulating coating.
- FR** S’assurer que la façade en métal n’entre pas en contact avec d’autres parties métalliques, ce qui risquerait d’endommager son revêtement isolant.
- NL** Controleer of het metalen frontpaneel niet over de andere metalen onderdelen schuurt en daarmee de isolerende bekleding beschadigt.
- DE** Sicherstellen, dass die Metallfrontblende nicht gegen andere Metallteile scheuert und dadurch die eigene Isolierung beschädigt.
- ES** Asegurarse de que el frontal de metal no roce otras partes metálicas y dañe el propio revestimiento aislante.
- PT** Garantir que o painel frontal em metal não entra em contacto com outras partes metálicas danificando o revestimento isolante.
- RU** Убедитесь, что металлическая передняя панель не задевает другие металлические детали и не повреждает, таким образом, собственное изолирующее покрытие.
- TR** Metal ön cephenin diğer metal parçalarını sürünerek kendi yalıtım kaplamasına zarar vermediğinden emin olunuz.
- PL** Upewnić się, że przednia część metalowa nie ociera się z innymi częściami metalowymi, uszkadzając własną powłokę izolacyjną.



- IT** **ATTENZIONE!** Per garantire la tenuta all’acqua del prodotto: assicurarsi che il fissaggio sia eseguito correttamente.
- EN** **CAUTION!** To ensure that the product remains water-tight: make sure that the fixing procedure is carried out correctly.
- FR** **ATTENTION !** Pour garantir l’étanchéité à l’eau, s’assurer que la platine a été fixée correctement.
- NL** **LET OP!** Om de waterdichtheid van het product te waarborgen: ga na of de bevestiging correct is uitgevoerd
- DE** **ACHTUNG!** Garantie der Wasserdichtheit des Produktes: kontrollieren, dass die Montage korrekt ausgeführt ist.
- ES** **¡ATENCIÓN!** Para garantizar la estanqueidad del producto al agua: asegurarse de que la fijación se haya efectuado correctamente.
- PT** **ATENÇÃO!** Para garantir a proteção à água do produto: garantir que a fixação é realizada correctamente.
- RU** **ВНИМАНИЕ!** Для обеспечения водонепроницаемости продукта убедитесь, чтобы крепление было выполнено правильно.
- TR** **DİKKAT!** Ürünün su sızdırmazlığını sağlamak için: sabitlemenin doğru bir şekilde yapıldığından emin olunuz.
- PL** **UWAGA!** Aby zapewnić szczelność produktu na wodę: upewnić się, że mocowanie zostało prawidłowo wykonane.

- IT** Sostituzione cartellini portanome
- EN** Changing nameplates
- FR** Remplacement porte-étiquettes
- NL** Vervanging naamkaders

- DE** Ersatz der Namensschilder
- ES** Sustitución de los tarjeteros
- PT** Substituição porta-cartões
- RU** Замена табличек с именами

- TR** İsim kartlarının değiştirilmesi
- PL** Wymiana tabliczek z nazwiskiem

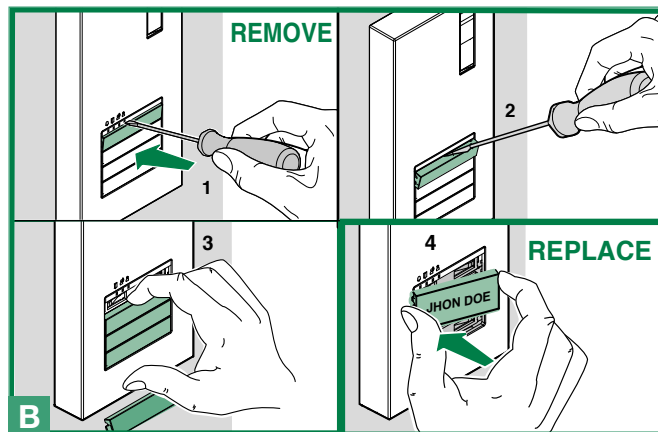
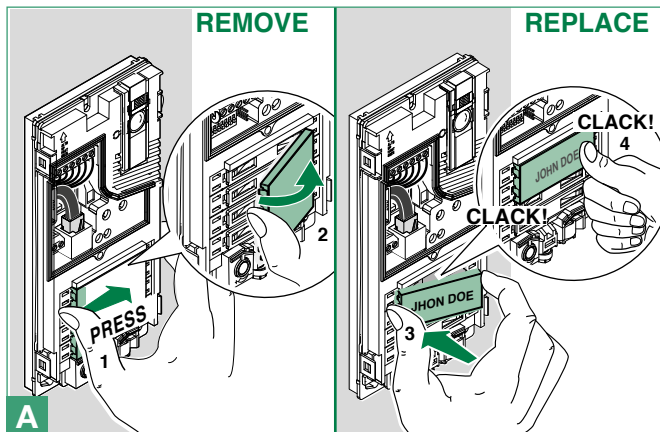

(IT) Programmazioni
 (EN) Programming
 (FR) Programations
 (NL) Programmeringen

(DE) Programmierung
 (ES) Programaciones
 (PT) Programações
 (RU) Программирование

(TR) Programlama
 (PL) Programowanie

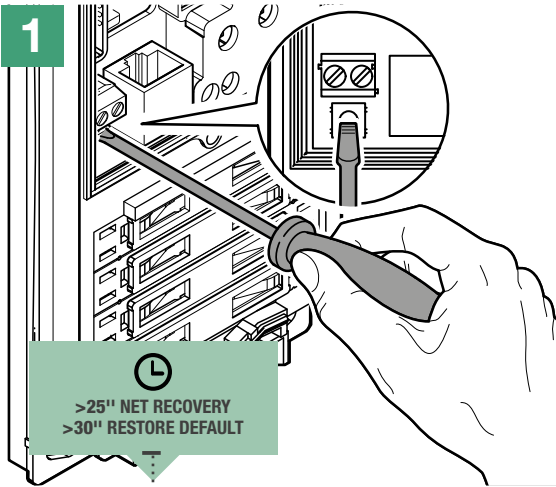

RESTARTING DEVICE...

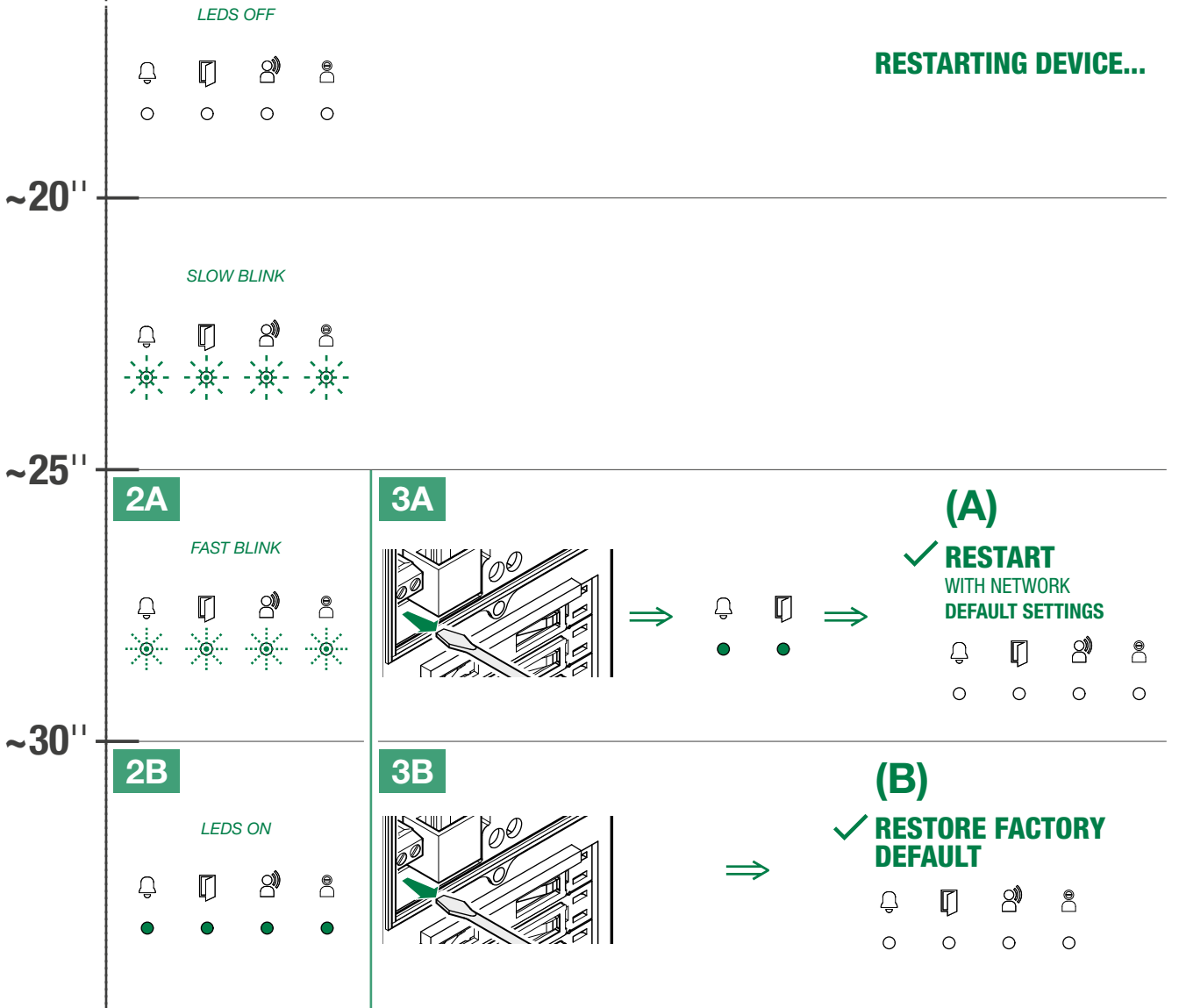

(IT) (A) RIAVVIO CON PARAMETRI DI RETE PREDEFINITI

Questa funzione consente di visualizzare in ViP Manager un **4899M** di cui non si conosce l'indirizzo IP, al fine di assegnargli un indirizzo noto.

- ✓ Con dispositivo in condizioni di riposo.
- 1. Tenere premuto con un cacciavite lo switch di reset **SW2** e attendere il riavvio del dispositivo (~20 sec).
 - » I LED di segnalazione lampeggiano lentamente.
- 2A. Attendere fino a quando i led di segnalazione lampeggeranno velocemente.
- 3A. Rilasciare lo switch di reset **SW2**, per resettare i parametri di rete del dispositivo.
 - » I led chiamata inviata e porta aperta si accendono. **Il dispositivo si avvia con i parametri di rete di default mantenendo le restanti configurazioni inalterate.**
 - » Tutti i led si spengono.
- 4A. Cercare tramite ViP manger l'articolo 4899M (indirizzo IP: Autoip) e salvare i parametri di rete desiderati.

(B) RIPRISTINO DI FABBRICA

- ✓ Con dispositivo in condizioni di riposo.
- 1. Tenere premuto con un cacciavite lo switch di reset **SW2** e attendere il riavvio del dispositivo (~20 sec).
 - » I LED di segnalazione lampeggiano prima lentamente, poi velocemente.
- 2B. Attendere fino a quando i led di segnalazione saranno fissi.
- 3B. Rilasciare lo switch di reset **SW2**, per ripristinare il dispositivo alle configurazioni di fabbrica.
 - » Tutti i led si spengono. **Il dispositivo resetta tutti i parametri ai valori di fabbrica e si riavvia normalmente.**

(EN) (A) REBOOT WITH DEFAULT NETWORK SETTINGS

This function allows you to view in ViP Manager a **4899M** device with an unknown IP address, so that it may be assigned a known address.

- ✓ With the device on stand-by.
- 1. Using a screwdriver, hold pressed the reset switch **SW2** and wait for the device to restart (~20 sec).
 - » The indicator LEDs will flash slowly.
- 2A. Wait until the LEDs start flashing rapidly.
- 3A. Release the reset switch SW2 to reset the network settings of the device.
 - » The 'call sent' and 'door open' LEDs will illuminate. **The device will start with the default network settings, but with all other settings unchanged.**
 - » All the LEDs will be extinguished.
- 4A. From ViP manager, search for the device 4899M (IP address: Autoip) and save the desired network settings.

(B) RESTORE FACTORY SETTINGS

- ✓ With the device on stand-by.
- 1. Using a screwdriver, hold pressed the reset switch **SW2** and wait for the device to restart (~20 sec).
 - » The indicator LEDs will flash, first slowly and then rapidly.
- 2B. Wait until the indicator LEDs stop flashing and remain steadily on.
- 3B. Release the reset switch SW2 to restore the factory settings of the device.
 - » All the LEDs will be extinguished. **The device will reset all parameters to the factory settings and restart in the normal way.**

(FR) (A) REDÉMARRAGE AVEC PARAMÈTRES DE RÉSEAU PRÉDÉFINIS

Cette fonction permet d'afficher en ViP Manager un **4899M** dont l'adresse IP n'est pas connue, afin de lui attribuer une adresse connue.

- ✓ Dispositif en condition de repos.
- 1. Appuyer sur le switch de réinitialisation **SW2** à l'aide d'un tournevis et attendre que le dispositif redémarre (~20 s).
 - » Les leds de signalisation clignotent lentement.
- 2A. Attendre que les leds de signalisation commencent à clignoter rapidement.
- 3A. Relâcher le switch de réinitialisation **SW2**, pour rétablir les paramètres de réseau du dispositif.
 - » Les leds d'appel effectué et de porte ouverte s'allument. **Le dispositif se met en marche et fonctionne selon les paramètres définis par défaut, sans modifier les autres configurations.**
 - » Toutes les leds s'éteignent.
- 4A. Chercher l'article 4899M à travers ViP Manager (adresse IP : Autoip) et sauvegarder les paramètres de réseau utiles.

(B) RÉTABLISSEMENT DES PARAMÈTRAGES D'USINE

- ✓ Dispositif en condition de repos.
- 1. Appuyer sur le switch de réinitialisation **SW2** à l'aide d'un tournevis et attendre que le dispositif redémarre (~20 s).
 - » Les leds de signalisation clignotent, d'abord lentement puis rapidement.
- 2B. Attendre que les leds de signalisation restent allumées.
- 3B. Relâcher le switch de réinitialisation **SW2** pour rétablir les paramètres de réseau du dispositif.
 - » Toutes les leds s'éteignent. **Le dispositif réinitialise tous les paramètres sur les valeurs d'origine et se remet en marche normalement.**

(NL) (A) OPNIEUW STARTEN MET VOORGEDEFINIEERDE NETWERKPARAMETERS

Met deze functie is het mogelijk om in ViP Manager een **4899M** weer te geven waarvan het IP-adres onbekend is, om hieraan een bekend adres toe te wijzen.

- ✓ Terwijl het systeem in stand-by staat.
- 1. Houd de resetschakelaar **SW2** ingedrukt met een schroevendraaier en wacht totdat het toestel opnieuw start (~20 sec).
 - » De signaleringsleds knipperen langzaam.
- 2A. Wacht totdat de signaleringsleds snel knipperen.
- 3A. Laat de resetschakelaar **SW2** los om de netwerkparameters van het toestel te resetten.
 - » De signaleringsled oproep verzonden en deur open zullen oplichten. **Het toestel start op met de standaard netwerkparameters, terwijl de rest van de configuraties onveranderd blijft.**
 - » Alle leds gaan uit.
- 4A. Zoek via ViP manager het artikel 4899M (IP-adres: Autoip) en sla de gewenste netwerkparameters op.

(B) FABRIEKSINSTELLINGEN HERSTELLEN

- ✓ Terwijl het systeem in stand-by staat.
- 1. Houd de resetschakelaar **SW2** ingedrukt met een schroevendraaier en wacht totdat het toestel opnieuw start (~20 sec).
 - » De signaleringsleds knipperen eerst langzaam en daarna snel.
- 2B. Wacht totdat de signaleringsleds continu branden.
- 3B. Laat de resetschakelaar **SW2** los om de fabrieksinstellingen van het toestel te herstellen.
 - » Alle leds gaan uit. **Het toestel zet alle parameters terug op de fabriekswaarden en start normaal op.**

(DE) (A) NEUSTART MIT VORGEGEBENEN NETZPARAMETERN

Diese Funktion gestattet, in ViP Manager Art. **4899M** anzuzeigen, ohne die IP-Adresse zu kennen, um ihm eine bekannte Adresse zuzuweisen.

- ✓ Anlage in Ruhstellung.
- 1. Mit einem Schraubenzieher den Reset-Schalter **SW2** niederdrücken und den Neustart des Gerätes abwarten (~20 Sekunden).
 - » Die LED-Anzeigen blinken langsam.
- 2A. Abwarten, bis die LED-Anzeigen schnell blinken.
- 3A. Den Reset-Schalter **SW2** freigeben, um die Netzparameter des Gerätes rückzusetzen.
 - » Die LED für 'Ruf gesendet' und 'Tür geöffnet' leuchten auf. **Das Gerät schaltet sich mit den Standard-Netzparametern ein, ohne die übrigen Konfigurationen zu ändern.**
 - » Alle LED erlöschen.
- 4A. Mit ViP Manager den Art. 4899M (IP-Adresse: Autoip) suchen und die gewünschten Parameter speichern.

(B) RÜCKSETZEN AUF WERKSEINSTELLUNG

- ✓ Anlage in Ruhstellung.
- 1. Mit einem Schraubenzieher den Reset-Schalter **SW2** niederdrücken und den Neustart des Gerätes abwarten (~20 Sekunden).
 - » Die LED-Anzeigen blinken zunächst langsam, dann schnell.
- 2B. Abwarten, bis die LED-Anzeigen kontinuierlich leuchten.
- 3B. Den Reset-Schalter **SW2** freigeben, um das Gerät auf die Werkseinstellungen rückzusetzen.
 - » Alle LED erlöschen. **Das Gerät stellt alle Werkseinstellungen wieder her und schaltet sich normal wieder ein.**

(ES) (A) REINICIO CON LOS PARÁMETROS DE RED PREDEFINIDOS

Esta función permite visualizar, en ViP Manager, una placa externa art. **4899M** de la cual no se conoce la dirección IP para asignarle una dirección conocida.

- ✓ Con el dispositivo en condición de reposo.
- 1. Con un destornillador, mantener presionado el botón de restablecimiento **SW2** y esperar a que el dispositivo se reinicie (~20 s).
 - » Los ledes de señalización parpadean lentamente.
- 2A. Esperar a que los ledes de señalización parpadeen rápidamente.
- 3A. Soltar el botón de restablecimiento **SW2** para restablecer los parámetros de red del dispositivo.
 - » Los ledes de llamada enviada y de puerta abierta se encienden. **El dispositivo se pone en marcha con los parámetros de red predefinidos, manteniendo el resto de la configuración inalterada.**
 - » Todos los ledes se apagan.
- 4A. Buscar, mediante ViP manager, el artículo 4899M (dirección IP: Autoip) y guardar los parámetros de red deseados.

(B) RESTABLECIMIENTO DE FÁBRICA

- ✓ Con el dispositivo en condición de reposo.
- 1. Con un destornillador, mantener presionado el botón de restablecimiento **SW2** y esperar a que el dispositivo se reinicie (~20 s).
 - » Los ledes de señalización parpadean primero lentamente y, luego, rápidamente.
- 2B. Esperar a que los ledes de señalización pasen a ser fijos.
- 3B. Soltar el botón de restablecimiento **SW2** para restablecer el dispositivo con las configuraciones de fábrica.
 - » Todos los ledes se apagan. **El dispositivo restablece todos los parámetros con los valores de fábrica y se pone en marcha normalmente.**

(PT) (A) REINÍCIO COM PARÂMETROS DE REDE PREDEFINIDOS

Esta função permite visualizar no ViP Manager um 4899M do qual não se conhece o endereço IP, com o intuito de lhe atribuir um endereço conhecido.

- ✓ Com o dispositivo na condição de repouso
- 1. Premir o switch de reposição **SW2** com uma chave de fendas e aguardar que o dispositivo reinicie (~20 sec).
 - » Os LED de sinalização piscam lentamente.
- 2A. Aguardar até os LED de sinalização piscarem rapidamente.
- 3A. Libertar o switch de reposição **SW2**, para repor os parâmetros de rede do dispositivo.
 - » O LED de chamada realizada e porta aberta acendem-se. **O dispositivo inicia com os parâmetros de rede predefinidos, mantendo as restantes configurações inalteradas.**
 - » Todos os LED desligam-se.
- 4A. Procurar com o ViP Manager o artigo 4899M (endereço IP: Autoip) e guardar os parâmetros de rede pretendidos.

(B) REPOSIÇÃO DE FÁBRICA

- ✓ Com o dispositivo na condição de repouso
- 1. Premir o switch de reposição **SW2** com uma chave de fendas e aguardar que o dispositivo reinicie (~20 sec).
 - » Os LED de sinalização piscam, primeiro lentamente e, de seguida, rapidamente.
- 2B. Aguardar até os LED de sinalização ficarem fixos.
- 3B. Libertar o switch de reposição **SW2**, para repor o dispositivo às configurações de fábrica.
 - » Todos os LED desligam-se. **O dispositivo reporá todos os parâmetros aos valores de fábrica e reiniciará normalmente.**

(RU) (A) ПЕРЕЗАГРУЗКА С ПРЕОПРЕДЕЛЕННЫМИ СЕТЕВЫМИ ПАРАМЕТРАМИ

Данная функция позволяет отображать в ViP Manager арт. 4899M, IP-адрес которого Вам неизвестен, для того, чтобы присвоить ему известный адрес.

- ✓ Выполняется при устройстве в состоянии покоя.
- 1. Удерживайте отверткой выключатель сброса SW2 нажатым и дождитесь, пока устройство не перезагрузится (~20 секунд).
 - » Сигнальные светодиоды медленно мигают.
- 2A. Дождитесь, пока сигнальные светодиоды не начнут быстро мигать.
- 3A. Отпустите выключатель сброса SW2, чтобы сбросить сетевые параметры устройства.
 - » Загораются светодиоды отправленного вызова и открывания двери. **Устройство запускается с параметрами сети, заданными по умолчанию, при сохранении остальных настроек без изменений.**
 - » Все светодиоды гаснут.
- 4A. Найдите через ViP Manager артикул 4899M (IP-адрес: AutoIP) и сохраните нужные параметры сети.

(B) ВОССТАНОВЛЕНИЕ ЗАВОДСКИХ НАСТРОЕК

- ✓ Выполняется при устройстве в состоянии покоя.
- 1. Удерживайте отверткой выключатель сброса SW2 нажатым и дождитесь, пока устройство не перезагрузится (~20 секунд).
 - » Сигнальные светодиоды мигают сначала медленно, а затем быстро.
- 2B. Дождитесь, пока сигнальные светодиоды не будут гореть непрерывным свечением.
- 3B. Отпустите выключатель сброса **SW2**, чтобы восстановить заводские настройки устройства.
 - » Все светодиоды гаснут. **Все параметры устройства приходят в соответствие с заводскими значениями и оно перезапускается обычным образом.**



	JP1 NC NO	JP1 NC NO	JP1 NC NO
(IT) Utilizzo della rete RC per filtro serratura sui contatti del relè	Sui contatti C. NC	Sui contatti C. NO.	Esclusa: contatto pulito
(EN) Using the RC network for door lock filter on relay contacts	On contacts C. NC.	On contacts C. NO	Disabled: clean contact
(FR) Utilisation du réseau RC pour filtre gâche sur les contacts du relais	Sur les contacts C. NC.	Sur les contacts C. NO	Exclue : contact libre
(NL) Gebruik van het RC-net voor storingsfilter op de contacten van het relais	Bij contacten C. NC.	Bij contacten C. NO.	Uitgesloten: contact tussen
(DE) Verwendung des RC-Glieds als Türöffner-Filter an den Relaiskontakten	An den Kontakten C- NC	An den Kontakten C- NO	Deaktiviert: Schließerkontakt
(ES) Uso de la red RC para el filtro de la cerradura en los contactos del relé	En los contactos C. NC.	En los contactos C. NO	Excluido: contacto libre
(PT) Utilização da rede RC para filtrar a fechadura nos contactos do relé	Nos contactos C. NC.	Nos contactos C. NO.	Excluída: contacto limpo
(RU) Использование сети RC для фильтра замка на контактах реле	На контактах C. NC.	На контактах C. NO.	Исключение: чистый контакт
(TR) Röle kontakları üzerinde kilitleme filtresi için RC şebekesinin kullanımı	C. NC. Kontaklarında	C. NO. Kontaklarında	Hariç: temiz kontak
(PL) Użycie sieci RC do filtra zamka na stykach przekaźnika	Na stykach C. NC.	Na stykach C. NO.	Za wyjątkiem: styku bez napięciowego

(TR) (A) ÖN-TANIMLI AĞ PARAMETRELERİYLE YENİDEN BAŞLATMA

Bu işlem, ViP Manager'de IP adresi bilinmeyen bir 4899M'un, bilinen bir adres atamak amacıyla görüntülenmesini sağlar.

- ✓ Cihaz bekleme/uyku durumunda iken.
- 1. Reset anahtarı **SW2**'yi bir tornavida ile basılı tutunuz ve cihazın yeniden çalışmaya başlamasını bekleyiniz (~20 sn).
 - » Sinyal LED'i yavaşça yanıp söner.
- 2A. Sinyal LED'i hızlı bir şekilde yanıp söne kadar bekleyiniz.
- 3A. Cihazın ağ parametrelerini resetlemek için, **SW2** reset anahtarını bırakınız.
 - » Çağrı gönderilmiştir ve kapı açık led'i yanar. **Cihaz varsayılan ağ parametreleri ile çalışmaya başlar ve geri kalan konfigürasyonları değiştirmeden muhafaza eder.**
 - » Tüm led lambaları söner.
- 4A. ViP manager aracılığıyla ürün no. 4899M'u arayınız (IP adresi: Autoip) ve istenen ağ parametrelerini kaydediniz.

(B) FABRİKA AYARLARINI YÜKLEME

- ✓ Cihaz bekleme/uyku durumunda iken.
- 1. Reset anahtarı **SW2**'yi bir tornavida ile basılı tutunuz ve cihazın yeniden çalışmaya başlamasını bekleyiniz (~20 sn).
 - » Sinyal LED'i önce yavaş daha sonra hızlı yanıp söner.
- 2B. Sinyal led'i sabitlenene kadar bekleyiniz.
- 3B. Cihazın fabrika ayarlarına geri dönmesi için **SW2** reset anahtarını bırakınız.
 - » Tüm led lambaları söner. **Cihaz, tüm parametreleri varsayılan ayarlara getirecek ve normal bir şekilde yeniden başlayacaktır.**

(PL) (A) PONOWNE URUCHAMIANIE Z DOMYŚLNYMI USTAWIENIAMI SIECI

Funkcja ta pozwala wyświetlić w ViP Manager artykul 4899M, którego adresu IP się nie zna w celu przydzielenia mu adresu znanego.

- ✓ Z urządzeniem w warunkach spoczynku.
- 1. Śrubokrętem przytrzymać wciśnięty przełącznik reset **SW2** i poczekać na ponowne uruchomienie urządzenia (~20 sek).
 - » Sygnalizacyjne diody LED powoli migają.
- 2A. Poczekać , aż sygnalizacyjne diody LED zaczną szybciej migać.
- 3A. Zwolnić przełącznik reset **SW2** , aby zresetować ustawienia sieciowe urządzenia.
 - » Diody LED wysłanego połączenia i otwartych drzwi zapalą się. **Urządzenie uruchomi się z domyślnymi ustawieniami sieciowymi, pozostawiając pozostałe parametry niezmienione.**
 - » Wszystkie diody LED zgasną.
- 4A. Za pomocą ViP Manager poszukać artykuł 4899M (adres IP: Autoip) i zapisać żądane ustawienia sieciowe.

(B) PRZYWRÓCENIE USTAWIEŃ FABRYCZNYCH

- ✓ Z urządzeniem w warunkach spoczynku.
- 1. Śrubokrętem przytrzymać wciśnięty przełącznik reset **SW2** i poczekać na ponowne uruchomienie urządzenia (~20 sek).
 - » Sygnalizacyjne diody LED najpierw migają powoli, a później szybciej.
- 2B. Poczekać , aż sygnalizacyjne diody LED zapalą się w sposób ciągły.
- 3B. Zwolnić przełącznik reset **SW2**, aby przywrócić ustawienia fabryczne urządzenia.
 - » Wszystkie diody LED zgasną. **Urządzenie zresetuje wszystkie parametry do wartości fabrycznych i ponownie uruchomi się w zwykły sposób.**

IT Collegamenti Art. 4899M
 EN Art. 4899M Connections
 FR Connexions art. 4899M
 NL Aansluitingen art. 4899M

DE Anschlüsse Art. 4899M
 ES Conexiones art. 4899M
 PT Ligação do art. 4899M
 RU Соединения арт. 4899M

TR Art. 4899M Bağlantıları
 PL Połączenia Art. 4899M

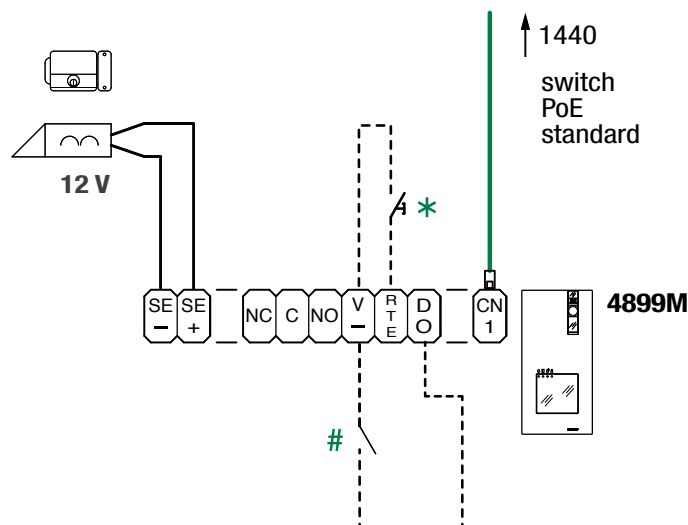

- IT * 20 m max. Pulsante comando apriporta locale.
 # 20 m max. Ingresso attivo in chiusura per segnalazione PORTA APERTA
- EN * 20 m max. Local lock-release button.
 # 20 m max. Active input closed for DOOR OPEN signal
- FR * 20 m max. Bouton ouvre-porte sortie.
 # 20 m max. Entrée active à la fermeture pour signalisation PORTE OUVERTE
- NL * Max. 20 m. Lokale deuropener knop.
 # Max. 20 m. Actieve ingang bij sluiting voor signalering DEUR OPEN
- DE * Max. 20 m. Taste lokaler Türöffner.
 # Max. 20 m. Aktiver Eingang schließt für Meldung TÜR OFFEN

- ES * 20 m máx. Pulsador abrepuertas local.
 # 20 m máx. Entrada activada en cierre para la señalización de PUERTA ABIERTA
- PT * 20 m máx. Botão de comando de abertura da porta local.
 # 20 m máx. Entrada activa em fecho para indicação de PORTA ABERTA
- RU * макс 20м. Кнопка локального устройства управления открытием двери.
 # макс 20м. КАПИ АÇИК bildirimi için kapanışta giriş aktif.
- TR * Maks. 20m. Yerel kapı açma komutu düğmesi.
 # Maks. 20m. KAPI AÇIK bildirimi için kapanışta giriş aktif.
- PL * Max 20 m. Przycisk polecenia otwarcia drzwi mieszkania.
 # Max 20 m. Wejście aktywne na zamknięciu dla sygnalizacji OTWARTYCH DRZWI

- IT Variante per l'utilizzo del relè
- EN Variant for use of the relay
- FR Variante pour l'utilisation du relais
- NL Variant voor het gebruik van het relais
- DE Variante für Benutzung des Relais
- ES Variante para el uso del relé
- PT Variante para utilizar o relé
- RU Вариант по использованию реле
- TR Röle kullanımı için deęişken
- PL Wariant z użyciem przekaźnika

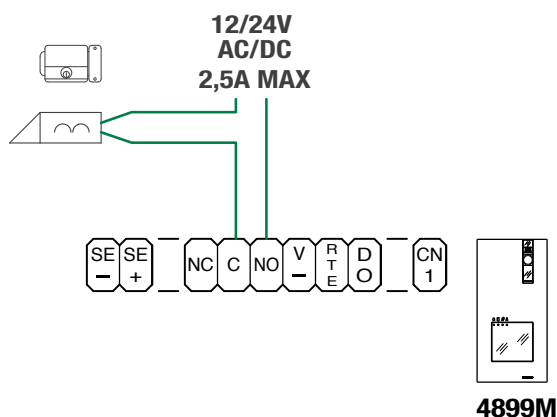

- IT Variante utilizzo serratura di sicurezza
- EN Variant with use of safety door lock
- FR Variante pour l'utilisation du système de fermeture de sécurité
- NL Variant voor gebruik met veiligheidsslot
- DE Variante mit Sicherheitsschloss
- ES Variante para el uso de una cerradura de seguridad
- PT Variante para utilizar a fechadura de segurança
- RU Вариант использования предохранительного замка
- TR Güvenlik kilidi kullanan deęişken
- PL Wariant z użyciem zamka bezpieczeństwa

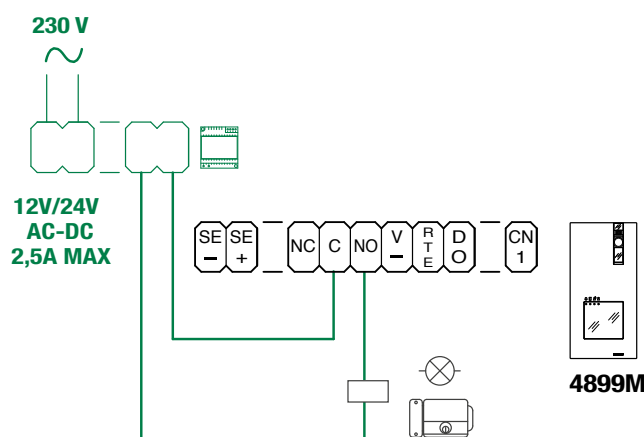

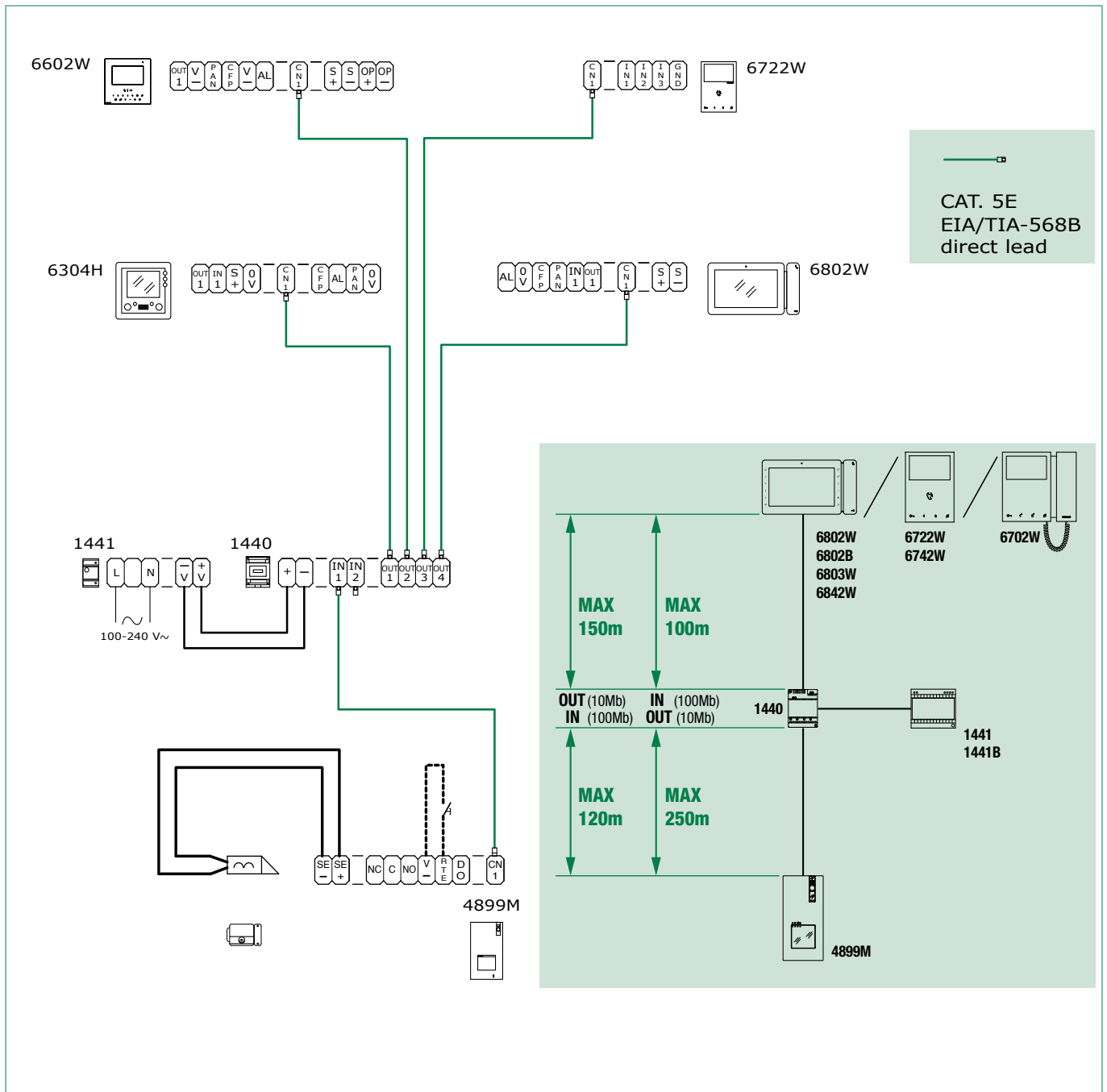

(IT) Per la programmazione e configurazione del posto esterno e dei parametri d'impianto utilizzare il software ViP Manager scaricabile dal sito pro.comelitgroup.com

(EN) For programming and configuration of the external unit and system parameters use the ViP Manager software, which can be downloaded from pro.comelitgroup.com

(FR) Pour programmer et configurer la platine extérieure et les paramètres de système, utiliser le logiciel ViP Manager après l'avoir téléchargé sur le site pro.comelitgroup.com

(NL) Gebruik voor het programmeren en configureren van het deurstation en de systeemparameters de software ViP Manager die kan worden gedownload via de site pro.comelitgroup.com

(DE) Für die Programmierung und Konfiguration der Außensprechstelle und der Parameter die Software ViP Manager benutzen, die auf der Web-Seite pro.comelitgroup.com zum Download verfügbar ist.

(ES) Para la programación y configuración de la placa externa y de los parámetros de instalación, utilizar el software ViP Manager que se puede descargar del sitio pro.comelitgroup.com

(PT) Transferir o software ViP Manager a partir do site pro.comelitgroup.com para mais instruções sobre a programação e configuração do posto externo e dos parâmetros da instalação.

(RU) Для программирования и настройки внешнего блока и параметров системы используйте программное обеспечение ViP Manager, которое можно загрузить на сайте pro.comelitgroup.com

(TR) Dış konum ve sistem parametrelerinin programlanması ve konfigürasyonu için pro.comelitgroup.com sitesinden indirilebilen ViP Manager yazılımını kullanınız.

(PL) Do programowania i konfiguracji panelu zewnętrznego i parametrów instalacji użyć oprogramowania ViP Manager, które można ściągnąć ze strony pro.comelitgroup.com

CERTIFIED MANAGEMENT SYSTEMS



www.comelitgroup.com

Via Don Arrigoni, 5 - 24020 Rovetta (BG) - Italy

3ª edizione 04/2026
cod. 2G40003731