

# Technisch Gegevensblad

---

## SMH...E90, SMHC...E90

### Krimpverbindingsmof

voor kabels met functiebehoud E90

Voor het verbinden van veiligheidskabels van de constructies NHXH en NHXCH overal waar deze voorgeschreven zijn, bijv. in energiecentrales, chemische fabrieken, openbare gebouwen, luchthavens, tunnels, off-shore-complexen, brandalarmsystemen, trappenhuizen, liftschachten. Geschikt voor persverbinders.



### Produktbeschrijving

Artikelbeschrijving	SMH4 120-150 E90
Artikelnummer	145660
Optioneel toebehoren	Pers verbinders (zie Verbindingstechniek)
Eigenschappen	Compacte afmetingen
	Bestand tegen chemische invloeden
	Bestand tegen aardalkali
	Bestand tegen UV-stralen
	Vuurbestendig (zie keuringsnorm)
	Vrij van oplosmiddelen Eigenschappen
	Halogeenvrij
	Dwarswaterdicht
	Zeer hoge elektrische isolatiewaarden
	Geringe rookgasontwikkeling
Toepassing	Binnen
	Buiten
	Aarde
	Installatiekanalen
	Kabelgoten

# Technisch Gegevensblad

## Technische gegevens

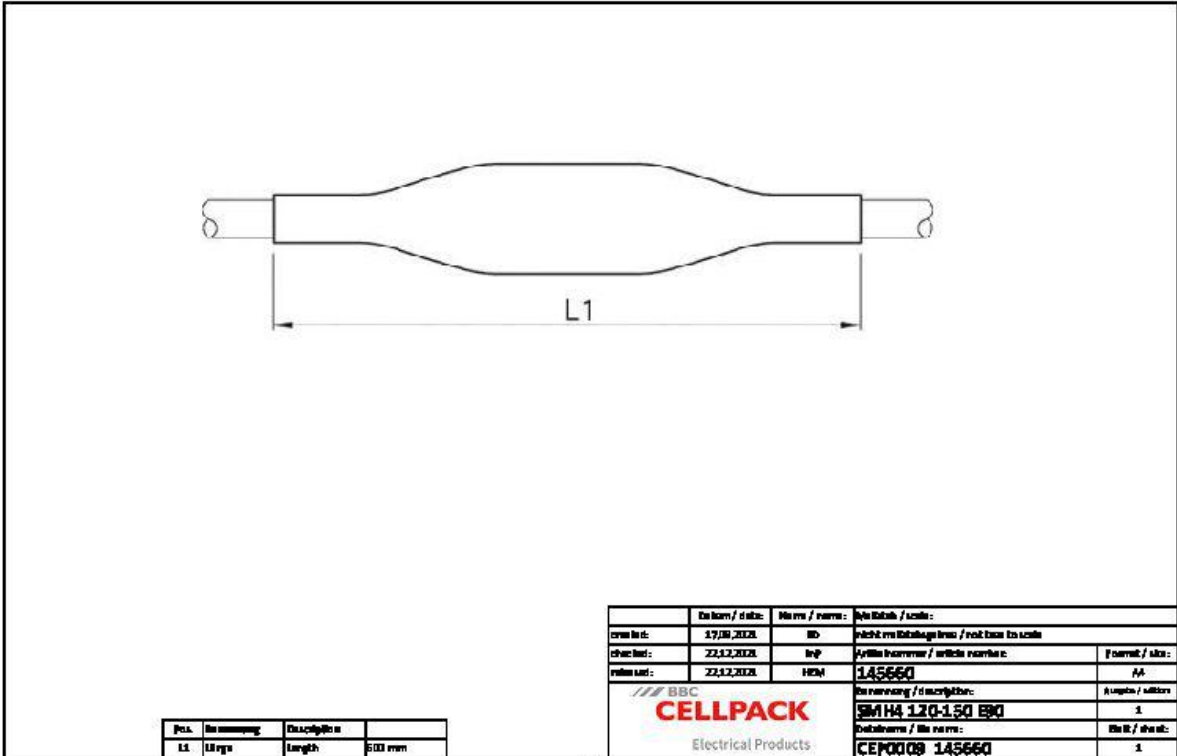

The drawing shows a cable with a central bulge. The length of the main section is labeled as L1. The drawing is enclosed in a frame with arrows pointing outwards on the top, bottom, left, and right sides.

POS.	De oomsang	De lengte in	
L1	in mm	length	500 even

De datum / d'at:	De vers / versie:	De titel / scale:
17.08.2023	00	De titel van de tekening / de naam van de tekening
22.12.2023	01	De titel van de tekening / de naam van de tekening
22.12.2023	01	145660
BBC		De naam van de tekening:
<b>CELLPACK</b>		SMHA 120-150 B90
Electrical Products		De naam van de tekening:
		CEP0008 145660

Spanningsniveaus	U0/U (Um) 0,6/1 (1,2) kV
Tetraporten	DIN VDE 0472-814
	DIN 4102-12
	IEC 60331
	IEC 60332
Lengte L1	600 mm
Nominal cross section Polymeric cable unarmoured per conductor 4x min	120 mm <sup>2</sup>
Nominal cross section Polymeric cable unarmoured per conductor 4x max	150 mm <sup>2</sup>

# Technisch Gegevensblad

---

## Logistieke gegevens

Levering	Buitenmof
	Binnenmoffen
	Isolatiebuizen
	Reinigingsdoek
	Schuurlinnen
	Montagehandleiding
Duurzaamheid aanvullende teksten	Onbeperkt houdbaar
Douanetariefnummer	39173900
EAN-UPC	4010311021447

EAN-UPC	4010311021447		
Alternatieve maateenheid	Stuk	Zak1	
Basishoeveelheid	1	1	
Basis maateenheid	Stuk	Stuk	
Lengte (mm)	927	927	
Breedte (mm)	270	270	
Hoogte (mm)	122	122	
Netto gewicht (kg)	1.027	1.027	
Bruto gewicht (kg)	1.027	1.027	