



eManual
qr.duravit.com/em/70000786/260202



Käyttöohje	SensoWash® Starck f, Compact-suihku-WC
Bruksanvisning	SensoWash® Starck f, Compact dusjtoalett
Bruksanvisning	SensoWash® Starck f, Compact duschtoalett
Kasutusjuhend	SensoWash® Starck f, Kompakt WC-dušš
Instrukcja obsługi	SensoWash® Starck f, miska kompakt z deską myjącą
Руководство по эксплуатации	SensoWash® Starck f, компактный унитаз-биде
Návod k obsluze	SensoWash® Starck f, Compact bidetové WC
Návod na obsluhu	SensoWash® Starck f, kompaktné sprchovacie WC

Käyttöohje	fi	3
Bruksanvisning	no	38
Bruksanvisning	sv	72
Kasutusjuhend	et	107
Instrukcja obsługi	pl	142
Руководство по эксплуатации	ru	179
Návod k obsluze	cs	220
Návod na obsluhu	sk	254

Sisällysluettelo

1	Tästä asiakirjasta	5
2	Turvallisuus	6
2.1	Asiakirjan tarkoitus	6
2.2	Määräystenmukainen käyttö	6
2.3	Käyttäjälle asetettavat vaatimukset	6
2.4	Sähköturvallisuus	7
2.5	Puhdistus	8
2.6	Ohjeita akulla varustetun kaukosäätimen käyttöön	9
2.7	Ohjeita paristoilla varustetun kaukosäätimen käyttöön	10
2.8	Lievät palovammat	10
2.9	Tuotevahinkojen välttäminen	11
3	Tuotteen yleiskuva	13
3.1	Rakenteen ja toiminnan kuvaus	13
3.1.1	Istuinyksikkö	13
3.1.2	LED-näyttö istuinyksikkö	13
3.1.3	Toimintoalue Pro	14
3.1.4	Toimintoalue Plus/Lite	15
3.1.5	Istuintanturi ja kalkinpoistoaineen aukko	15
3.2	Tehdasasetukset	16
4	Ensimmäinen käyttöönotto	17
4.1	Kaukosäätimen aktivointi	17
4.1.1	Kaukosäädin ja akku	17
4.1.2	Kaukosäädin paristoilla	18
4.2	Tuotteen aktivointi	18
4.3	Sovelluksen lataaminen	19
4.4	Sovelluksen kytkeminen	19
4.5	Kaukosäätimen kytkeminen suihku-WC:hen (Pairing)	20
4.6	Kaukosäätimen yhdistäminen (Pairing) elektroniseen huuhtelupainikkeeseen*	21

5	Käyttö	22
5.1	Kaukosäädin/sovellus	22
5.2	Käyttäjäprofiilin määrittäminen kaukosäätimellä	24
5.3	Energia- ja vesitehokkuus	24
5.3.1	Energiansäästötila (istuinlämmitys)	24
5.3.2	Lomatila	24
6	Puhdistus ja hoito	25
6.1	Turvallisuus	25
6.2	Puhdistussuositukset	26
6.2.1	Puhdistus	26
6.2.2	Suosittelut pesuaineet	26
6.3	Suihkugarren ja suihkupään itsepuhdistus	27
6.4	Manuaalinen puhdistustila suihkugarrelle ja suihkupäälle	27
6.5	Kalkinpoisto	27
7	Ohje häiriötilanteeseen	29
7.1	Yleistä	29
7.2	Virheiden korjaus	29
8	Hävittäminen	35
8.1	Pakkaus	35
8.2	Sähköromu (WEEE)	35
8.3	Paristot	35
9	Tekniset tiedot	36
10	Vaatimustenmukaisuusvakuutukset	37

1 Tästä asiakirjasta

Kaikki tätä tuotetta koskevat asiakirjat ja lisätietoja on käytettävissä verkossa:

- > Käytä hakutoimintoa tai navigaatiota osoitteessa www.duravit.com päästäksesi tuotetietosivulle.
- > Kutsu tiedot ja asiakirjat esiin tuotetietosivulla kohdasta "Downloads".
- > Lataa pikaohje sovelluksessa. [►Sovellus] Valikko – Laiteopas – Pikaohje

2 Turvallisuus

2.1 Asiakirjan tarkoitus

Ohje on osa tuotetta. Jos ohjetta EI noudateta, seurauksena saattaa olla henkilö-, tuote- ja/tai aineellisia vahinkoja.

- > Lue ohje ja noudata sitä.
- > Säilytä tämä asiakirja ja luovuta se edelleen seuraavalle käyttäjälle.

Oikeudet kuvattujen tuotteiden teknisiin ja ulkonäköä koskeviin muutoksiin pidätetään.

2.2 Määräystenmukainen käyttö

SensoWash® on pesevä-WC, jossa on suihkujärjestelmä peräpesua ja Ladywashia varten sekä muita mukavuustoimintoja. Tuotetta saa käyttää vain sisätiloissa. Duravit EI vastaa mistään määräystenmukaisen käytön ylittävästä tai toisenlaisesta käytöstä.

2.3 Käyttäjälle asetettavat vaatimukset

Tätä tuotetta voivat käyttää alle 3-vuotiaat lapset, mutta ainoastaan aikuisen henkilön jatkuvassa valvonnassa lapsen välittömässä läheisyydessä. Tätä tuotetta voivat käyttää 3-vuotiaat ja sitä vanhemmat lapset sekä henkilöt, joiden fyysiset, aistilliset tai henkiset kyvyt ovat alentuneet tai joilla ei ole riittävästi kokemusta tai tietoa, jos heitä valvotaan tai heitä on opastettu tuotteen turvalliseen käyttöön ja jos he ymmärtävät siihen liittyvät vaarat.

- > Varmista, että lapset EIVÄT leiki tuotteella.
- > Lapset EIVÄT saa suorittaa puhdistusta ja huoltoa ilman valvontaa.

2.4 Sähköturvallisuus

Sähköiskusta aiheutuva hengenvaara

Kosketus sähkövirran kanssa voi johtaa kuolettavaan sähköiskuun.

Asianmukaisen asennuksen varmistaminen

- Laitteen täytyy olla asianmukaisesti maadoitettu. Käytä tuotetta vain, kun se on maadoitettu asianmukaisesti. Huomioi asennusohje.
- Tuotteessa ei ole omaa vikavirtasuojakytkintä, se on asennettava virtapiiriin, johon on asennettu vikavirtasuojakytkin.
- Virran katkaisuun käytettävät laitteet on asennettava kiinteästi johdotukseen, ja niiden tulee vastata voimassa olevia määräyksiä. Lisäksi siinä on oltava kaikinapainen kytkinerotus, joka vastaa ylijänniteluokkaa III.

Vältä vaurioita virtajohdossa

Jos tämän tuotteen verkkoliitäntäjohto vaurioituu, se on annettava valmistajan tai tämän asiakashuollon tai vastaavasti pätevän henkilön vaihdettavaksi, jotta vaaroilta vältyttäisiin.

- > Varmista, että virtajohdossa EI ole vaurioita.
- > Virtajohtoa EI saa puristaa tai litistää.
- > Pidä virtajohto poissa kuumien pintojen ja terävien reunojen läheltä.

ÄLÄ käytä vaurioitunutta tuotetta

ÄLÄ käytä tuotetta, jos tuote ei toimi asianmukaisesti tai jos siinä on vaurioita.

- > Sammuta tuote.
- > Keskeytä virransyöttö.
- > Sulje sulkuventtiili keskeyttäaksesi vedensyötön.
- > Ota yhteyttä osoitteeseen help@duravit.com.

ÄLÄ korjaa tuotetta itse

Ainoastaan vastaavat alan ammattilaiset, joilla on tarvittavat tiedot ja pätevyys, saavat suorittaa korjaukset.

- > ÄLÄ suorita tuotteelle mitään muutoksia, muokkauksia, lisäasennuksia tai korjausyrityksiä.
- > Käytä vain Duravitin suosittelemia tarvikkeita.

Vältä kosteuden aiheuttamaa oikosulkua

- > ÄLÄ asenna tuotetta äärimmäisen kosteaan tilaan. Varmista riittävä tuuletus kondensaation estämiseksi sähköisissä komponenteissa.
- > Jos tuote tuodaan kylmästä paikasta lämpimään paikkaan, jätä se ensin muutamaksi tunniksi sammutettuun tilaan, jotta mahdollinen kondensaatiokosteus vältettäisiin.

2.5 Puhdistus

Likaantuneen, epäpuhtaan tai pitkään seisoneen veden aiheuttamat terveyshaitat

Likaisen, epäpuhtaan tai pitkään seisovan veden käyttö suihkutoimintoihin voi johtaa terveyshaittoihin.

- > Syötä tuotteeseen kylmää juomavettä päävesijohdosta.
- > ÄLÄ liitä jätevettä, harmaa-vettä, talousvettä, merivettä tai muuta puhdistamatonta tai ainoastaan kohtuullisesti puhdistettua vettä.
- > Käytä ainoastaan mukana toimitettuja vedentuloletkuja, ÄLÄ käytä vanhoja letkuja uudelleen.
- > Jos tuotetta EI käytetä kahteen viikkoon tai pidempään, tyhjennä tuote ja sammuta se (lomatila).

2.6 Ohjeita akulla varustetun kaukosäätimen käyttöön

Räjähtävien akkujen aiheuttamat terveyshaitat*

Kaukosäätimessä on kiinteästi asennettu akku, jota ei voi poistaa. Akku voi räjähtää, jos se ylikuumenee, ja aiheuttaa tulipalon ja muita vaaroja.

- > Käytä vain tuotteen mukana toimitetun latausjohdon kanssa.
- > Jos akku on vahingoittunut, ota yhteyttä osoitteeseen help@duravit.com.
- > ÄLÄ vaihda akkua itse. ÄLÄ pura akkua, päästä sitä putoamaan, purista sitä kokoon tai muokkaa sitä. ÄLÄ vie mitään akun sisään, ÄLÄKÄ lävistä akkua.
- > ÄLÄ käytä kaukosäädintä kuumien laitteiden, esim. lämmitysten, mikroaaltojen, kuumavesivaraajien tai uunien, välittömässä läheisyydessä.
- > ÄLÄ altista kaukosäädintä suoralle auringonvalolle.
- > ÄLÄ heitä kaukosäädintä avotuleen.
- > ÄLÄ upota kaukosäädintä veteen tai nesteeseen.
- > ÄLÄ hävitä kaukosäädintä/akkua talousjätteiden seassa. Hävitä kaukosäädin/akku maakohtaisten määräysten mukaisesti.

*Vain Pro-malli

2.7 Ohjeita paristoilla varustetun kaukosäätimen käyttöön

Hengenvaara nieltäessä/syöpymisvaara

Tämä tuote sisältää nappiparistoja. ÄLÄ niele paristoja! Akun nieleminen voi aiheuttaa vain kahden tunnin sisällä vakavia sisäisiä palovammoja ja johtaa kuolemaan.

- > ÄLÄ niele paristoja, syöpymisvaara.
- > Pidä sekä uudet että myös käytetyt paristot poissa lasten ulottuvilta. Jos paristokotelo EI sulkeudu kunnolla, ÄLÄ jatka tuotteen käyttöä ja pidä lapset poissa sen lähetyviltä.
- > Jos epäilet, että henkilö on nielaissut pariston tai työntänyt sen muuten kehoonsa, ota välittömästi yhteyttä lääkäriin.

Vuotavan paristohapon aiheuttamat terveyshaitat

- > Vältä vuotavan paristohapon joutumista kosketuksiin ihon, silmien ja limakalvojen kanssa.
- > Jos joudut kosketuksiin hapon kanssa, huuhtelee altistunut kohta runsaalla puhtaalla vedellä ja ota välittömästi yhteyttä lääkäriin.
- > ÄLÄ altista paristoja äärimmäisille olosuhteille: ÄLÄ laske kuumille pinnoille ÄLÄKÄ altista suoralle auringonsäteilylle. Tämä kasvattaa niiden vuotoriskiä.
- > Paristot on hävitettävä asianmukaisesti ja pidettävä poissa lasten ulottuvilta. Myös käytetyt paristot voivat aiheuttaa vammoja.

2.8 Lievät palovammat

Lievien palovammojen aiheuttamat terveyshaitat

WC:n erittäin pitkä käyttö istuinlämmityksen ollessa päällä voi johtaa lieviin palovammoihin.

- > Sammuta istuinlämmitys, jos WC:tä käytetään erittäin pitkään, erityisesti, kun on kyse henkilöistä, joiden aistilliset ja motoriset kyvyt ovat heikentyneet.

2.9 Tuotevahinkojen välttäminen

Ohjeita paristoilla varustetun kaukosäätimen käyttöön

- > Paristoja EI saa ladata, aktivoida uudelleen muilla keinoilla, purkaa tai altistaa suurelle kuumuudelle (esim. avotulelle).
- > Napaliittimiä EI saa oikosulkea.
- > Ota käytetyt paristot aina heti pois kaukosäätimestä. Ne voivat vuotaa ja aiheuttaa siten vahinkoja.
- > ÄLÄ käytä kaukosäätimessä samanaikaisesti vanhoja ja uusia paristoja.
- > Erilaisia paristotyyppisiä EI saa yhdistää keskenään.
- > Puhdista paristo ja kontaktit ennen pariston asettamista paikoilleen.
- > Paristo on asetettava paikoilleen merkintöjen mukaisesti navat oikein päin.
- > Poista paristot, jos kaukosäädintä EI käytetä pidempään.

Virheellisen käytön aiheuttamat tuotevauriot tai virhetoiminnot

- > ÄLÄ astu tuotteelle tai asetu sen päälle.
- > ÄLÄ likaa, roiskuta tai tuki suihkuvartta tahallasi.

Vältä vaurioita istuinrenkaassa ja kannessa

- > ÄLÄ istu tai asetu kannelle, äläkä tue itseäsi kanteen.
- > ÄLÄ poista istuinrengasta tai kantta.
- > ÄLÄ vahingoita istuimen pintaa. Jos istuimen pinta on vahingoittunut, ota yhteyttä osoitteeseen help@duravit.com.
- > Avaa ja sulje kansi kaukosäätimellä tai sovelluksella mallista riippuen.
- > ÄLÄ keskeytä kannen automaattista avaamista ja sulkemista käsin.
- > Varmista, että WC:n istuinrengas on käännetty alas, eikä se estä kannen automaattista avaamista tai sulkemista.
- > ÄLÄ nojaa kantta vasten käyttäessäsi WC:tä.
- > ÄLÄ aseta painavia esineitä kannelle.

Jäätyvän veden aiheuttamat vahingot

- > ÄLÄ asenna tuotetta pakkaselle alttiisiin tiloihin tai käytä sitä niissä. Huonelämpötilan on oltava vähintään 4 °C (39 °F).

Ulkoisten vaikutusten aiheuttamat vauriot

- > ÄLÄ aseta avoimia tulenlähteitä, kynttilöitä, savukkeita tms. tuotteelle.
- > ÄLÄ altista tuotetta suoralle veden vaikutukselle tai suoralle auringonsäteilylle.

3 Tuotteen yleiskuva

3.1 Rakenteen ja toiminnan kuvaus

3.1.1 Istuinyksikkö

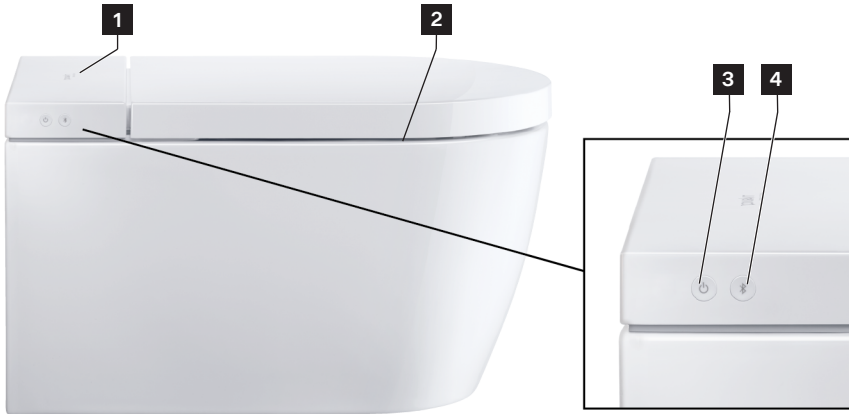

1 Anturi (kannen avaaminen koskettamatta)*

2 Istuinelämmitin

3 Power-painike/tilanäyttö (LED)

4 Bluetooth-painike/Bluetooth-näyttö (LED)

*Vain Pro-malli/Plus-malli

3.1.2 LED-näyttö istuinyksikkö

Power-painike

LED	Toiminto
Punainen	Valmiustila
Vihreä	Päällekytketty
Oranssi	Energiansäästötila
Vihreä vilkkuva	Kalkinpoistotila on aktiivinen.
Oranssi vilkkuva	Kalkinpoisto on tarpeen. > Suorita tuotteelle kalkinpoisto. > Paina Power-painiketta kerran päättääksesi vilkunnan.

LED	Toiminto
Punainen vilkkuva	Vikatoiminto > Sammuta tuote. > Keskeytä virransyöttö. > Sulje sulkuventtiili keskeyttääksesi vedensyötön. > Ota yhteyttä osoitteeseen help@duravit.com.
Liila vilkkuva	UV-C-valo on aktiivinen*

*Vain Pro-malli

Bluetooth-painike

LED	Toiminto
Sininen	Bluetooth on käytettävissä tai liitetty.
Pois	Bluetooth ei ole käytettävissä.
Sininen vilkkuva	Laite on kytkentätilassa.
Liila vilkkuva	UV-C-valo on aktiivinen*

*Vain Pro-malli

3.1.3 Toimintoalue Pro

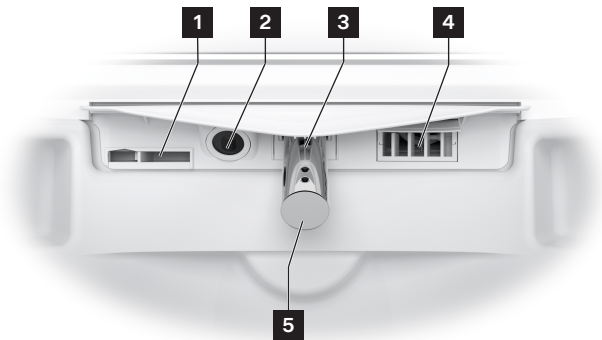

- 1** Sisäinen ylivuoto
- 2** UV-C-valo/yövalo
- 3** Suihkuvarsi

- 4** Kuivain
- 5** Suihkupää

3.1.4 Toimintoalue Plus/Lite

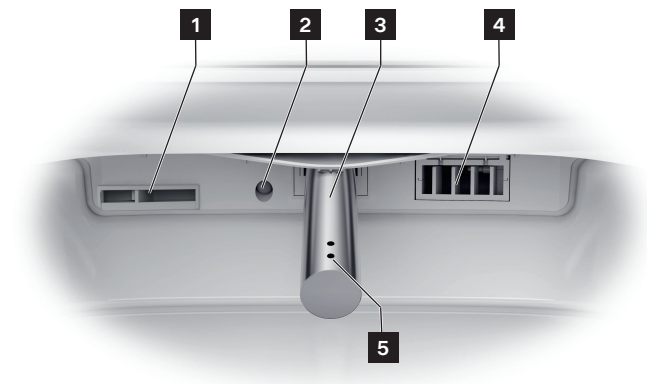

1 Sisäinen ylivuoto

2 Yövalo

3 Suihkuvarsi

4 Kuivain

5 Suihkupää

3.1.5 Istuinturi ja kalkinpoistoaineen aukko



1 Kalkinpoistoaineen aukko

2 Istuinturi

3.2 Tehdasasetukset

Toiminto	Asetusalue	Tehdasasetus
Kannen avaaminen/ sulkeminen ilman kosketusta*	Päälle/pois	Pois
Mukavuussuihku	Päälle/pois	Päälle
Kuivaimen lämpötila	Pois/alhainen/keski/ korkea	Keskikova
Suihkuvarren asento	1, 2, 3, 4, 5	3
Suihkun voimakkuus	Alhainen/keskisuuri/suuri	Keskisuuri
Veden lämpötila	Pois/alhainen/keski/ korkea	Keskisuuri
Istuinlämmitin	Päälle/pois	Päälle
Istuinlämpötila	Alhainen/keskisuuri/suuri	Keskisuuri
Hygienia UV**	Päälle/pois	Pois
Energiansäästötila	Päälle/pois	Pois
Yövalo	Pois/auto/päälle	Auto
Vahvistusääni	Päälle/pois	Päälle

* Vain Pro-malli/Plus-malli

** Vain Pro-malli

4 Ensimmäinen käyttöönotto

4.1 Kaukosäätimen aktivointi

4.1.1 Kaukosäädin ja akku



VAROITUS

Räjähäätvien paristojen aiheuttamat terveyshaitat

- > Kaukosäätimen parametri vastaavat: 5 VDC 150 mA.
- > Verkkolaitteen lähtövirta EI saa olla suurempi kuin 2 A.
- > Käytä vain tuotteen mukana toimitettua latausjohtoa.
- > Lataa kaukosäädin säännöllisesti täyteen.
- > Poista verkkolaite aina pistorasiasta, kun lataustapahtuma on suoritettu loppuun (LED ei pala).

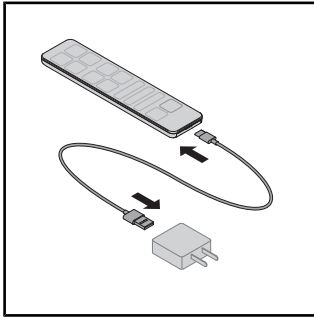

- > Liitä latausjohto verkkolaitteeseen ja kaukosäätimeen.
- > Kaukosäätimen LED näyttää lataustilan (punainen LED).

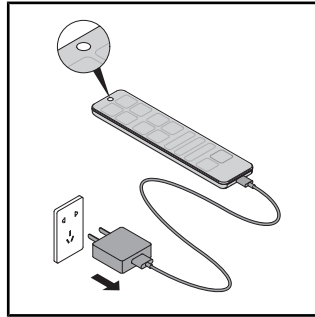

- > Poista verkkolaite aina pistorasiasta, kun lataustapahtuma on suoritettu loppuun (LED ei pala).

4.1.2 Kaukosäädin paristoilla

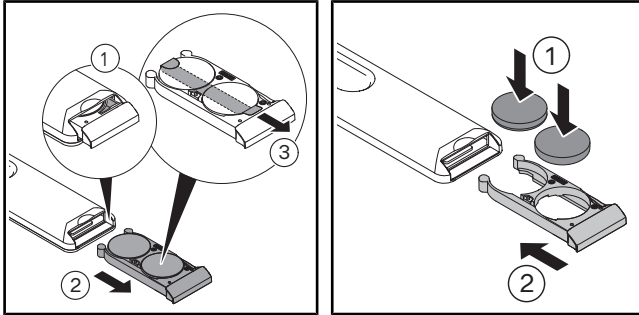

- > Vedä paristokotelo ulos.
- > Paina vipua avataksesi paristokotelon kokonaan.
- > Poista suojakalvo.
- > Aseta paristot paikoilleen (CR2450).
- > Sulje paristokotelo.

4.2 Tuotteen aktivointi



VAROITUS

Likaantuneen, epäpuhtaan tai pitkään seisoneen veden aiheuttamat terveyshaitat

Likaisen, epäpuhtaan tai pitkään seisovan veden käyttö suihkutoimintoihin voi johtaa terveyshaittoihin.

- > Jos tuotetta EI ole käytetty kahteen viikkoon tai pidempään, aktivoi ylimääräinen itsepuhdistus.

Tuotteen on oltava täysin asennettu asennusohjeen mukaan ja liitetty päävirransyöttöön ja vesiliitäntään.

- > Varmista, että sulkuventtiili on avattu.
- > Kytke tuote päälle Power-painikkeella.

LED palaa vihreänä. Tarvittaessa suoritetaan alustustapahtuma, joka voi kestää useampia minuutteja.

- > Aseta roiskesuoja WC-altaan ja istuinrenkaan väliin tuotteen testausta varten.
- > Paina istuinanturia kädellä ja pidä sitä painettuna, kunnes kuuluu merkkiääni.
- > Aktivoi Peräsuihku- tai Ladywash -toiminto testataksesi tuotetta.

4.3 Sovelluksen lataaminen



- > Etsi Play Storesta (Android) tai App Storesta (iOS) "SensoWash".
- > Lataa sovellus.
- > Hyväksy tarvittaessa paikannuspalveluiden (GPS) käyttö.

4.4 Sovelluksen kytkeminen

Tuote yhdistetään Bluetoothin avulla sovellukseen. Tuotteen ja Bluetooth-toiminnon on oltava aktivoituna, jotta yhteys voidaan luoda.

- > Aktivoi sovellus mobiilissa päätelaitteessa.
- > Noudata sovelluksen ohjeita vaihe vaiheelta.
Sovellus vahvistaa, kun yhteys on luotu.

4.5 Kaukosäätimen kytkeminen suihku-WC:hen (Pairing)

Aktivoi Pairing-tila kaukosäätimellä, kun LED ylhäällä kaukosäätimessä vilkkuu punaisena.

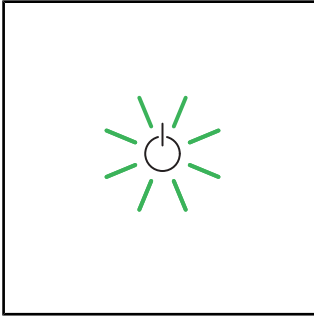

> Varmista, että tuote on aktivoitu (Power-painike palaa vihreänä).

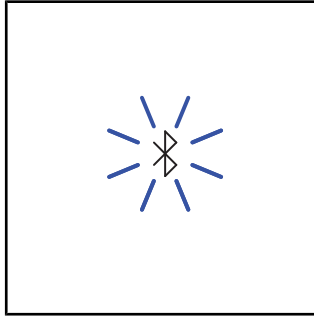

> Paina tuotteen Bluetooth-painiketta ja pidä sitä painettuna, kunnes LED vilkkuu sinisenä.

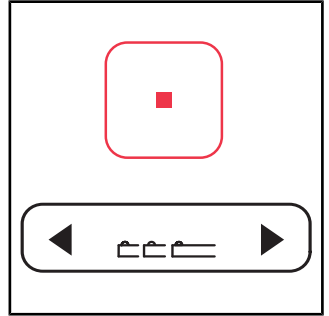

> Paina kaukosäätimen Seis-painiketta ja pidä sitä painettuna.

> Paina samanaikaisesti suihkuvarren asennon painikkeesta ensin vasenta nuolta, sitten oikeaa nuolta.

> Vapauta painikkeet.

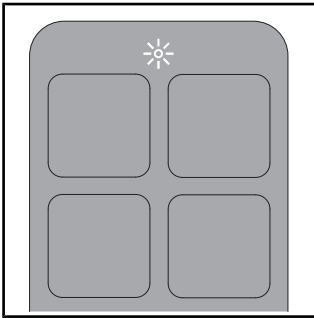

> LED ylhäällä kaukosäätimessä vilkkuu tapahtuman käydessä.

> LED ylhäällä kaukosäätimessä palaa useampia sekunteja valkoisena, kun yhteys on luotu.

4.6 Kaukosäätimen yhdistäminen (Pairing) elektroniseen huuhtelupainikkeeseen*

Aktivoi Pairing-tila kaukosäätimellä, kun elektronisen huuhtelupainikkeen näyttö vilkkuu.

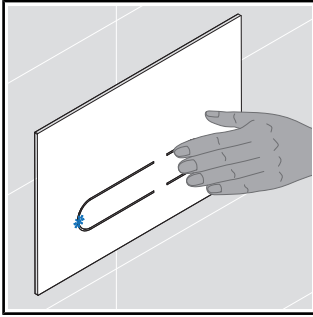

> Paina pientä huuhtelua huuhtelupainikkeessa ja pidä sitä painettuna, kunnes huuhtelupainikkeen LED palaa sinisenä.

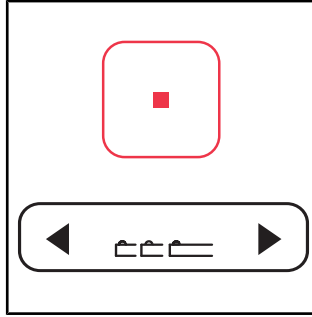

> Paina kaukosäätimen Seis-painiketta ja pidä sitä painettuna.
> Paina samanaikaisesti suihkuvarren asennon painikkeesta ensin vasenta nuolta, sitten oikeaa nuolta.
> Vapauta painikkeet.

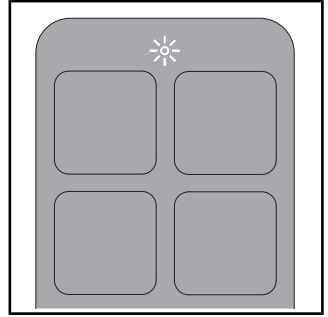

> LED ylhäällä kaukosäätimessä vilkkuu tapahtuman käydessä.
> LED ylhäällä kaukosäätimessä palaa useampia sekunteja valkoisena, kun yhteys on luotu.









*Vain Pro-malli. Vain yhdessä Duravit-asennusjärjestelmän ja elektronisen huuhtelupainikkeen kanssa.







5 Käyttö

5.1 Kaukosäädin/sovellus

Tuotetta voidaan ohjata kaukosäätimellä (perustoiminnot) ja/tai sovelluksella (suurempi laajuus). Osa asetuksista voidaan tehdä ainoastaan sovelluksen avulla. Toiminnot on konfiguroitu tehdasasetusten mukaisesti.

> Lataa sovellus voidaksesi käyttää tälle tuotteelle käytettävissä olevien asetusten koko kirjoa.

Symboli	Nimi
	Valikko
	Tuotteen liittäminen tai poistaminen.
	Aktivoi suuren huuhtelun . Vain yhdessä Duravit-asennusjärjestelmän ja elektronisen huuhtelupainikkeen kanssa.
	Aktivoi pienen huuhtelun . Vain yhdessä Duravit-asennusjärjestelmän ja elektronisen huuhtelupainikkeen kanssa.
	Aktivoi peräpesun . Jos toimintoa ei päätetä, se pysähtyy 2 minuutin kuluttua automaattisesti.
	Aktivoi Ladywashin . Jos toimintoa ei päätetä, se pysähtyy 2 minuutin kuluttua automaattisesti.
	Aktivoi (lyhyt merkkiääni) / deaktivoi (pitkä merkkiääni) istuinelämmityksen .
	Aktivoi kuivaimen . Toiminnoissa Lämpötila on tasot pois/alhainen/keski/korkea. Toiminnoissa Taso on tasot alhainen/korkea.** Jos toimintoa ei päätetä, se pysähtyy 5 minuutin kuluttua automaattisesti. [►Sovellus] Koti – Kuivain

Symboli	Nimi
	Säätää veden lämpötilan . Toiminnossa on tasot pois/alhainen/keski/korkea. Asetukset näytetään kaukosäätimessä (LED) ja sovelluksessa. [►Sovellus] Home – Peräsuihku/Ladywash
	Säätää suihkun voimakkuuden . Toiminnossa on tasot alhainen/keski/korkea. Asetukset näytetään kaukosäätimessä (LED) ja sovelluksessa. [►Sovellus] Home – Peräsuihku/Ladywash
	Säätää suihkuvarren asennon . Toiminnossa on tasot 1, 2, 3, 4 ja 5. Asetukset näytetään kaukosäätimessä (LED) ja sovelluksessa. [►Sovellus] Home – Peräsuihku/Ladywash
	Aktivoi hajunpoiston . Vain yhdessä Duravit-asennusjärjestelmän ja elektronisen huuhtelupainikkeen kanssa.
	Aktivoi käyttäjäprofiilin (vain kaukosäädin). Asetukset voidaan suorittaa kaukosäätimellä tai sovelluksella. > Valitse haluamasi toiminto kutsuaksesi esiin tallennetut asetukset.
	Avaa/sulkee kannen .*
	Pysäyttää käynnissä olevan toiminnon.

*Vain Pro-malli/Plus-malli

**Vain Pro-malli

VINKKI Istuimessa on anturi. Suihku- ja kuivaustoiminnot voidaan aktivoida vain, kun käyttäjä istuu WC-istuimella.

5.2 Käyttäjäprofiilin määrittäminen kaukosäätimellä

Henkilökohtaiset mieltymykset voidaan tallentaa erilaisiin käyttäjäprofiileihin.

- > Aktivoi istuinsuihku/bideesuihku.
- > Aseta suihkuvarren asento, suihkun voimakkuus ja veden lämpötila toiminnon käydessä.

Kaukosäätimen LEDit näyttävät kulloisenkin asetuksen.

- > Paina 3 sekunnin ajan käyttäjäprofiilia 1/2/3/4 tallentaaksesi profiilin.

VINKKI Istuimessa on anturi. Suihku- ja kuivaustoiminnot voidaan aktivoida vain, kun käyttäjä istuu WC-istuimella.

5.3 Energia- ja vesitehokkuus

Jotta luonnollisten resurssien kulutus voitaisiin minimoida, tuotteessa on läpivirtausvedenlämmitin ja Auto-Stop-toiminto kaikille suihku- ja kuivaintoiminnoille. Energian säästämiseksi päivittäisessä käytössä voidaan sovittaa seuraavia asetuksia:

5.3.1 Energiansäästötila (istuinlämmitys)

Otaa istuinlämmityksen pois päältä määritettynä ajankohtana, esim. päivällä töissä olon aikana. Lopuksi istuinlämmitys aktivoidaan uudelleen.

- > Aktivoi energiansäästötila sovelluksen avulla. [►Sovellus] Valikko – Asetukset – Istuin

Energiansäästötila aktivoidaan automaattisesti, jos tuotetta ei ole käytetty 48 tuntiin.

- > Valitse haluamasi toiminto aktivoidaksesi tuotteen uudelleen.

5.3.2 Lomatila

Jos tuotetta ei käytetä kahteen viikkoon tai pidempään, tyhjennä tuote ja sammuta se.

- > Sulje sulkuventtiili keskeyttääksesi vedensyötön.
 - > Aktivoi lomatila sovelluksen avulla. [►Sovellus] Valikko – Hoito – Lomatila
- Vesisäiliö tyhjenetään. Sovellus vahvistaa, kun toimenpide on suoritettu loppuun.
- > Keskeytä virransyöttö.
 - > Ota paristot kaukosäätimestä tai irrota verkkolaite pistorasiasta mallista riippuen.

6 Puhdistus ja hoito

6.1 Turvallisuus



VAROITUS

Sähköiskusta aiheutuva hengenvaara

Istuinyksikössä sijaitsevat tuotteen sähköiset komponentit.

- > Irrota tuote ennen puhdistusta sähköverkosta päävirransyötön avulla.
- > ÄLÄ kaada vettä istuinyksikön päälle.
- > ÄLÄ päästä vettä tunkeutumaan istuinyksikköön.



VAROITUS

Ultravioletin valon (UV-C) aiheuttamat terveyshaitat*

Tuote sisältää UV-C-valonlähteen, joka desinfioi WC-altaan. UV-C-valo on aktiivinen vain, kun istuinrenkas ja kansi ovat suljettuina. Altaaseen katsominen tai kosketus UV-C-valonlähteeseen toiminnon ollessa aktiivinen voi aiheuttaa silmävaurioita tai ihoärsytyksiä.

- > Jos UV-C-valo on aktiivinen istuinrenkaan ja kannen ollessa avattuna (tilanäyttö (LED) ja Bluetooth-näyttö (LED) vilkkuvat liilana), sulje istuinrenkas ja kansi välittömästi ja ota yhteyttä Duravit-asiakaspalvelun palvelunumeroon.
- > ÄLÄ katso suoraan UV-C-valonlähteeseen.
- > ÄLÄ kosketa UV-C-valonlähteeseen.

*Vain Pro-malli

OHJE

Väärästä puhdistuksesta ja hoidosta aiheutuvat tuotevauriot

Väärä pesuaine, puhdistustarvikkeet ja puhdistuslaitteet voivat vahingoittaa pintaa ja värjätä sen pysyvästi.

- > Käytä vain Duravit:n suosittelemia pesuaineita ja puhdistustarvikkeita.
- > Noudata pesuainevalmistajan käyttöohjeita.
- > Käytä vain puhdistuslaitteita, jotka on tarkoitettu käyttöalueelle (EI korkeapaine- tai höyrypuhdistuslaitteita).

OHJE

Suihkutettavan pesuaineen aiheuttamat tuotevahingot

Suihkutettava pesuaine voi tunkeutua pienimpiin aukkoihin ja rakoihin ja vahingoittaa pintaa.

- > Suihkuta suihkutettava pesuaine puhdistusliinalle, ei suoraan tuotteelle.

OHJE

Pitkien puhdistusvälien aiheuttamat tuotevauriot

Liian pitkät puhdistusvälit voivat johtaa itsepintaiseen likaan.

> Puhdista pinta säännöllisesti ja heti sen ollessa likainen.

6.2 Puhdistussuositukset

6.2.1 Puhdistus

- > Puhdista pinta säännöllisesti ja heti sen ollessa likainen.
- > Puhdista pinta kostealla puhdistusliinalla.
- > Poista voimakkaampi lika suositetuilla pesuaineilla. Kaada pesuaine tällöin aina ensin puhdistusliinalle.
- > Käytä WC-altaan puhdistukseen WC-harjaa.
- > Huuhtele puhtaalla vedellä, jotta kaikki pesuainejäämät saadaan pois.
- > Kuivaa pinta.

6.2.2 Suositellut pesuaineet

Komponentit	Pesuaineet	Puhdistusvälineet
Istuinrengas ja kansi	Neutraali pesuaine (pH 6 – 8) (esim. neutraali pesuaine)	Puhdistusliina puuvillaa
Suojus	Neutraali pesuaine (pH 6 – 8) (esim. neutraali pesuaine)	Puhdistusliina puuvillaa
Suihkuvarsi/suihkupää	Neutraali pesuaine (pH 6 – 8) (esim. neutraali pesuaine)	– Puhdistusliina keinokuitua – Hankaava sieni
WC-istuin Päivittäinen puhdistus	Neutraali pesuaine (pH 6 – 8) (esim. neutraali pesuaine)	– Puhdistusliina keinokuitua – WC-harja
WC-istuin Kalkki	Hapan pesuaine (pH < 6) (esim. sitruunapesuaine)	– Puhdistusliina keinokuitua – WC-harja
UV-C-valonlähde*	Vesi	Puhdistusliina puuvillaa
Kaukosäädin	Vesi	Puhdistusliina puuvillaa

*Vain Pro-malli

6.3 Suihkuvarren ja suihkupään itsepuhdistus

Ennen jokaista suihkutapahtumaa ja jokaisen suihkutapahtuman jälkeen sisään liikkuva suihkuvarsi puhdistuu automaattisesti. Toiminto voidaan aktivoida vain, jos WC-istuinella ei istu ketään / istuinanturia ei ole aktivoitu.

- > Jos tuotetta EI ole käytetty kahteen viikkoon tai pidempään, aktivoi ylimääräinen itsepuhdistus sovelluksen avulla. [►Sovellus] Valikko – Hoito – Itsepuhdistus

6.4 Manuaalinen puhdistustila suihkuvarrelle ja suihkupäälle

Manuaalinen puhdistus on mahdollista vain, jos istuinanturia ei ole aktivoitu.

- > Aktivoi manuaalinen puhdistustila sovelluksella ajaaksesi suihkutangon ulos manuaalista puhdistusta varten. [►Sovellus] Valikko – Hoito – Manuaalinen puhdistus

- > Noudata sovelluksen ohjeita.

VINKKI Toiminto voidaan aktivoida vain, jos WC-istuinella ei istu ketään / istuinanturia ei ole aktivoitu.

6.5 Kalkinpoisto

OHJE

Kalkkeutumisen aiheuttamat toimintarajoitukset tai tuotevauriot

Alueilla, joissa vesi on kovaa, saattaa kertyä kalkkia. Kalkki voi heikentää tuotteen tehoa.

- > Tarkasta alueen veden laatu. Veden kovuuden ollessa ≥ 14 °dH (2,5 mmol/l) Duravit suosittelee vedenpehennyslaitteiston asentamista.
- > Konfiguroi kalkinpoistoasetukset paikallisen vedenkovuuden mukaisesti. [►Sovellus] Valikko – Hoito – Kalkinpoisto
- > Suorita tuotteelle kalkinpoisto säännöllisesti. Istuinyksikön Power-painike vilkkuu oranssina, kun tuotteelle on suoritettava kalkinpoisto, ja sovelluksen valikkoon ilmestyy punainen piste.
- > Käytä vain alkuperäisiä Duravit-kalkinpoistoaineita.

Vedenkovuus	Kalkinpoistojakso
pehmeä: < 8,4 °dH (1,5 mmol/l)	puolivuositain
keskikova: 8,4 – 14 °dH (1,5 – 2,5 mmol/l)	puolivuositain
kova: > 14 °dH (2,5 mmol/l)	neljännesvuositain

Kalkinpoistotapahtuma voidaan aktivoida sovelluksen avulla.

- > Noudata sovelluksen ohjeita.

Kalkinpoistotapahtuma voidaan aktivoida kaukosäätimellä.

Tuotetta ei voi käyttää, kun kalkinpoistotapahtuma on käynnissä.

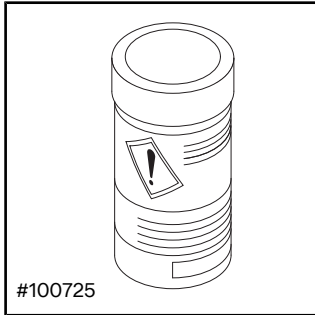

- > Noudata valmistajan käyttöohjeita.
- > Sammuta mallista riippuen ennen kalkinpoistoa toiminto kannen avaaminen/ sulkeminen ilman kosketusta.

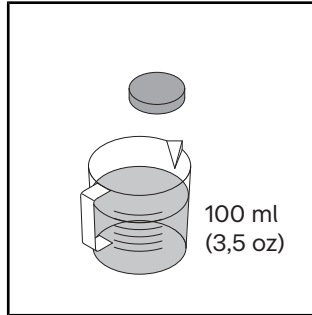

- > Liuota yksi kalkinpoistotabletti 100 ml:aan (3,5 oz) lämmintä vettä.
- > Odota, kunnes kalkinpoistotabletti on liuennut kokonaan. Murskaa tabletti tarvittaessa.

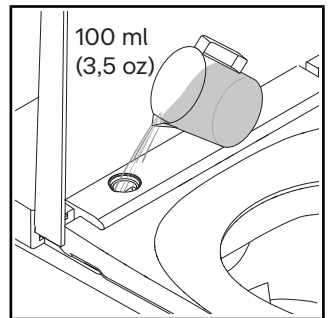
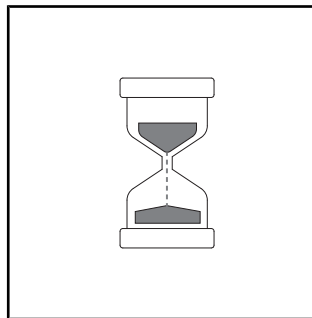
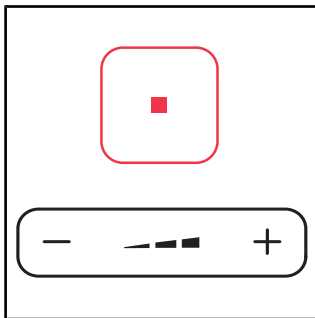
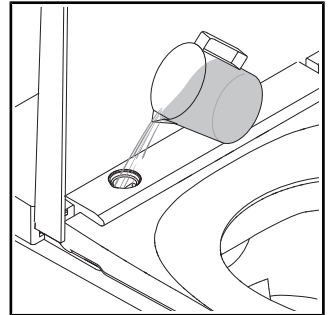

7 Ohje häiriötilanteeseen

7.1 Yleistä

Toiminta häiriön sattuessa:

- > Sammuta tuote ja kytke se uudelleen päälle.
- > Noudata seuraavia ohjeita.
- > Jos tuote ei edelleenkaan toimi oikein, ota yhteyttä osoitteeseen help@duravit.com.
- > Pidä tuotenumero käsillä. Tuotenumero sijaitsee käyttöohjeen lopussa teknisissä tiedoissa, pakkausetiketissä, tuote-etiketissä ja sovelluksessa.
[►Sovellus] Valikko – Laiteopas – Laittehallinta – Laitetiedot

7.2 Virheiden korjaus

Ongelma	Mahdollinen syy	Ratkaisu
LED-näyttö (istuinyksikkö)		
LED-näyttö vilkkuu punaisena.	Vikatoiminto	<ul style="list-style-type: none">> Sammuta tuote.> Keskeytä virransyöttö.> Sulje sulkuventtiili keskeyttäaksesi vedensyötön.> Ota yhteyttä osoitteeseen help@duravit.com.
LED-näyttö vilkkuu kolmesti punaisena.	Vesijohdossa on ilmaa.	<ul style="list-style-type: none">> Aktivoi ylimääräinen itsepuhdistus sovelluksella. [►Sovellus] Valikko – Hoito – Itsepuhdistus
	Vesijohdon sulkuventtiili on suljettu.	<ul style="list-style-type: none">> Avaa sulkuventtiili.
	Vesijohdon seulatiiviste on likainen.	<ul style="list-style-type: none">> Ota yhteyttä osoitteeseen help@duravit.com.
	Vesijohto on taittunut tai puristunut.	<ul style="list-style-type: none">> Ota yhteyttä putkiasentajaan.

Ongelma	Mahdollinen syy	Ratkaisu
LED-näyttö vilkkuu oranssina.	Kalkinpoisto on tarpeen.	<ul style="list-style-type: none"> > Suorita tuotteelle kalkinpoisto. > Paina Power-painiketta kerran päättääksesi vilkunnan.
LED-näyttö vilkkuu vihreänä.	Kalkinpoistotila on aktiivinen.	Kalkinpoistotapahtuma kestää n. 1/2 h. Tänä aikana tuotetta ei voi käyttää.
Yleisiä ongelmia		
Tuote ei toimi.	Tuote on valmiustilassa (LED-näyttö palaa punaisena).	> Aktivoi tuote.
Vettä tulee ulos.	Vuoto	<ul style="list-style-type: none"> > Sammuta tuote. > Keskeytä virransyöttö. > Sulje sulkuventtiili keskeyttäaksesi vedensyötön. > Ota yhteyttä osoitteeseen help@duravit.com.

Ongelma	Mahdollinen syy	Ratkaisu
Kaukosäädin		
Kaukosäädin ei reagoi.	Paristojen virta on lähes lopussa (LED-näyttö vilkkuu valkoisena).	> Vaihda paristot tai lataa kaukosäädin.
	Kaukosäädin ei ole yhteydessä tuotteeseen (LED-näyttö ylhäällä kaukosäätimessä vilkkuu punaisena).	> Aktivoi kaukosäätimen Pairing-tila.
	Paristoja ei ole laitettu paikoilleen.***	> Aseta paristot paikoilleen.
	Kaukosäädin on viallinen.	> Ota yhteyttä osoitteeseen help@duravit.com.
Suihkutoiminnot		
Vaihto perä- ja Ladywash-pesun välillä kestää pitkään.	Suihkuvarsi vetäytyy istuimen sisälle toimintojen välillä. Vaihto kestää n. 12 s.	Normaali tila
Suihkun voimakkuus on liian heikko.	Suihkun voimakkuus on asetettu arvoon "alhainen".	> Nosta suihkun voimakkuutta. [►Sovellus] Home – Peräsuihku/Ladywash
	Vesijohto on taittunut tai puristunut.	> Ota yhteyttä putkiasentajaan.
Veden lämpötila on liian korkea/vähäinen.	Lämpötila on asetettu väärin.	> Aseta lämpötila. [►Sovellus] Home – Peräsuihku/Ladywash
Peräsuihku/Ladywash pysähtyy automaattisesti.	Toiminto päättyy 2 minuutin kuluttua automaattisesti.	Normaali tila
	Istuinanturin yhteys on kadonnut.	> Istu uudelleen alas. > Aktivoi toiminto.

Ongelma	Mahdollinen syy	Ratkaisu
Peräsuihku/Ladywash ei toimi.	Suihkupää on tukossa.	> Puhdista suihkupää. [►Sovellus] Home – Peräsuihku/Ladywash
	Istuinanturin yhteys on kadonnut.	> Istu uudelleen alas. > Aktivoi toiminto.
Istuinlämmitin		
Istuinlämmitin ei toimi.	Toiminto on otettu käytöstä.	> Aktivoi toiminto. [►Sovellus] Asetukset – Istuin
Istuimen lämpötila on liian korkea/vähäinen.	Lämpötila on asetettu väärin.	> Aseta lämpötila. [►Sovellus] Asetukset – Istuin
Istuimen lämpötila on liian alhainen.	Tuote on energiansäästötilassa (LED-näyttö palaa oranssina).	> Ota energiansäästötila käytöstä. [►Sovellus] Asetukset – Istuin
	Tuote aktivoi energiansäästötilan automaattisesti, kun kaikki toiminnot ovat olleet pois toiminnasta enemmän kuin 48 h.	> Valitse haluamasi toiminto aktivoiaksesi tuotteen uudelleen.
Kuivain		
Kuivaimen lämpötila on liian korkea/alhainen.	Lämpötila on asetettu väärin.	> Aseta lämpötila. [►Sovellus] Koti – Kuivain
Kuivain pysähtyy automaattisesti.	Toiminto päättyy 5 minuutin kuluttua automaattisesti.	Normaali tila
	Istuinanturin yhteys on kadonnut.	> Istu uudelleen alas. > Aktivoi toiminto.

Ongelma	Mahdollinen syy	Ratkaisu
Yövalo		
Yövalo ei toimi.	Toiminto on otettu käytöstä.	> Aktivoi yövalo tai automaattitila. [►Sovellus] Asetukset – Valo ja ääni
	Automaattitila on aktivoitu. Toiminto ottaa yövalon automaattisesti käytöstä, kun ympäristö on valoisa.	Normaali tila
Yövalo palaa jatkuvasti.	Toiminto on aktivoitu.	> Ota yövalo käytöstä tai aktivoi automaattitila. [►Sovellus] Asetukset – Valo ja ääni
	Automaattitila on aktivoitu. Toiminto aktivoi yövalon automaattisesti, kun ympäristö on liian pimeää.	Normaali tila
Manuaalinen puhdistus		
Suihkuvarsi liikkuu automaattisesti sisään.	Toiminto päättyy 2 minuutin kuluttua automaattisesti.	> Aktivoi toiminto. [►Sovellus] Hoito – Manuaalinen puhdistus
Automaattinen itsepuhdistus		
Vettä tippuu sisään ajetusta suihkuvarresta.	Ennen jokaista suihkutapahtumaa ja jokaisen suihkutapahtuman jälkeen sisään liikkuva suihkuvarsi puhdistuu automaattisesti.	Normaali tila

Ongelma	Mahdollinen syy	Ratkaisu
Kansi*		
Kansi ei avaudu automaattisesti.	Tuote ei ole havainnut lähestyvää käyttäjää.	> Lähesty tuotetta uudelleen (etäisyys n. 1 m (1.1 yd)).
	Toiminto on viallinen.	> Ota yhteyttä osoitteeseen help@duravit.com.
	Toimintoa ei ole aktivoitu.	> Aktivoi toiminto. [►Sovellus] Asetukset – Kansi
Kansi ei sulkeudu välittömästi.	Kun käyttäjä on poistunut istuimelta, kansi sulkeutuu 90 s:n kuluttua automaattisesti.	Normaali tila
Sovellus		
Sovellus ei toimi.	Sovellus ja tuote eivät ole yhteydessä keskenään.	> Yhdistä tuote sovellukseen. > Varmista, että kytkentä on onnistunut.
Sovelluksen valikkoon ilmestyy punainen piste.	Kalkinpoisto on tarpeen.	> Suorita tuotteelle kalkinpoisto.
UV-C-valo**		
UV-C-valo ei toimi.	Toiminto on otettu käytöstä.	> Aktivoi toiminto. [►Sovellus] Asetukset – UV-C-valo
	Tuote ottaa UV-C-valon automaattisesti käytöstä, kun kansi avataan.	> Pidä kansi suljettuna niin kauan, kun toiminto on käynnissä (LEDit vilkkuvat liilana).

*Vain Pro-malli/Plus-malli

**Vain Pro-malli

***Vain Plus-malli/Lite-malli

8 Hävittäminen

8.1 Pakkaus

Lapset eivät saa leikkiä muovipusseilla tai pakkausmateriaaleilla, koska on olemassa loukkaantumis- tai tukehtumisvaara. Varastoi tällaiset materiaalit turvalliseen paikkaan tai hävitä ne ympäristöystävällisesti. Säilytä pakkaus mahdollisuuksien mukaan takuuajan päättymiseen asti.

8.2 Sähköromu (WEEE)



■ Symboli, jossa on ylivedetty roska-astia, viittaa erilliseen hävittämiseen sähkö- ja elektroniikkaromuna (WEEE). Sähkö- ja elektroniikkaromu saattaa sisältää vaarallisia aineita. Älä hävitä tätä tuotetta sekajätteiden joukossa. Vie se erityiseen sähköisten ja elektronisten laitteiden kierrätykseen (WEEE) tarkoitettuun keräyspisteeseen. Näin autat säästämään raaka-aineita ja suojelemaan ympäristöä. Lisätietoja saat jälleenmyyjältäsi tai vastaavilta viranomaisilta.

8.3 Paristot



■ Käytetyt paristot on hävitettävä asianmukaisesti. Toimita paristot käytettyjä paristoja vastaanottavaan liikkeeseen tai kunnalliseen keräyspisteeseen vastaavasti merkittyihin säiliöihin.

9 Tekniset tiedot

Yleistä	
Tuotenumero	#650000012004320 #650001012004310 #650002012004300
Nettopaino	32,5 kg (78,3 lbs)
Mitat	376 x 578 x 405 mm (15 x 22 7/8 x 16")
Sisäänrakennettu turvalaite	EN13076 – tyyppi AA
Nimellisjännite	220 – 240 V
Taajuus	50 – 60 Hz
Nimellisteho	1080 W
Tulovedenpaine	0,07 – 0,75 MPa / 0,7 – 7,5 bar (10 – 109 psi)
Kotelointiluokka	IPX4 Suojattu roiskevedeltä kaikilta puolilta

Lämpötila-alue	
Käyttölämpötila	4 – 40 °C (39 – 104 °F)
Veden lämpötila	33 – 41 °C (91 – 106 °F)
Istuinlämpötila	30 – 40 °C (86 – 104 °F)
Kuivaimen lämpötila	35 – 55 °C (95 – 131 °F)

Vedenkulutus	
Suihkukäyttö	0,35 – 0,7 l/min (0,09 – 0,18 gal/min)

Takuu

Tämän tuotteen takuehdot ovat käytettävissä verkossa.

- > Käytä navigaatiota osoitteessa www.duravit.com päästäksesi kohtaan "Huolto".
- > Avaa takuehdot.

10 Vaatimustenmukaisuusvakuutukset

Korkeajännite-energia

Radiotaajuuden yhteensopivuus Vakuutus

Sisään asennettu Bluetooth ja mikroaalto vastaavat vastaavia vaatimuksia ja muita RED-direktiivin 2014/53/EU tärkeitä ehtoja.



Yhdistynyt kuningaskunta: Rajoitettu käyttö

Vain 24,050 – 24,250 GHz poliisin nopeudenmittauslaitteiden suojaksi, käytä siksi ainoastaan sisätiloissa, jotta riittävä suojaus poliisin skannereilta olisi taattu.

Ranska: Rajoitettu käyttö

Teho rajoittuu 0,1 mW:iin e.i.r.p. taajuuskaistalla 24,10 – 24,15 GHz. Radiopaikannuksen sotilaskäyttö. Poliisin tutka-nopeudenmittauslaitteiden käyttö, käytä siksi vain sisätiloissa riittävästä suojauksesta huolehtiaksesi.

BLE (Bluetooth Low Energy)	
Suihku-WC:n kansi/kaukosäädin	Käyttötaajuus: 2400 – 2483,5 MHz (2,400 – 2,4835 GHz); Maks. tehotaso: < 10 dBm
Mikroaallot	
Anturi kannen automaattinen avaaminen ja sulkeminen	Mikroaallon käyttötaajuuskaistat: 24050 – 24250 MHz (24,05 – 24,25 GHz); Maks. lähetysteho: < 16 mW.

Innholdsfortegnelse

1	Om dette dokumentet	40
2	Sikkerhet	41
2.1	Formålet med dokumentet	41
2.2	Tiltenkt bruk	41
2.3	Krav til brukeren	41
2.4	Elektrisk sikkerhet	41
2.5	Hygiene	43
2.6	Merknader om bruk av fjernkontrollen med batteri	43
2.7	Merknader om bruk av fjernkontrollen med batterier	44
2.8	Lette brannskader	45
2.9	Unngå produktskader	45
3	Produktoversikt	47
3.1	Oppbygnings- og funksjonsbeskrivelse	47
3.1.1	Seteenhet	47
3.1.2	LED-indikator seteenhet	47
3.1.3	Funksjonsområde Pro	48
3.1.4	Funksjonsområde Plus/Lite	49
3.1.5	Setesensor og åpning avkalkingsmiddel	49
3.2	Fabrikkinnstillinger	50
4	Førstegangs bruk	51
4.1	Aktiver fjernkontrollen	51
4.1.1	Fjernkontroll med batteri	51
4.1.2	Fjernkontroll med batterier	52
4.2	Aktivere produktet	52
4.3	Laste ned appen	53
4.4	Koble til appen	53
4.5	Sammenkobling av fjernkontrollen med dusjtoalettet	54
4.6	Sammenkobling av fjernkontrollen med elektronisk betjeningsplate	55

5	Betjening	56
5.1	Fjernkontroll/app	56
5.2	Registrere brukerprofil med fjernkontrollen	58
5.3	Effektiv bruk av energi og vann	58
5.3.1	Energisparemodus (setevarme)	58
5.3.2	Feriemodus	58
6	Rengjøring og pleie	59
6.1	Sikkerhet	59
6.2	Anbefalinger for rengjøring	60
6.2.1	Rengjøring	60
6.2.2	Anbefalte rengjøringsmidler	60
6.3	Selvrens av dusjstav og dusjhode	60
6.4	Manuell rengjøringsmodus for dusjstav og dusjhode	61
6.5	Avkalking	61
7	Hjelp ved problemer	63
7.1	Generelt	63
7.2	Feilsøking	63
8	Avhending	69
8.1	Emballasje	69
8.2	Elektrisk avfall (WEEE)	69
8.3	Batterier	69
9	Tekniske data	70
10	Samsvarserklæringer	71

1 Om dette dokumentet

Alle dokumentene om dette produktet og annen informasjon er tilgjengelig på nett:

- > Bruk søkefunksjonen eller navigasjonen på www.duravit.com til å gå til siden med produktinformasjon.
- > Åpne informasjonen og dokumentene på siden med produktinformasjon under «Nedlastinger».
- > Åpne den korte veiledningen i appen.
[▶App] Meny – Enhetsveiledning – Kort veiledning

2 Sikkerhet

2.1 Formålet med dokumentet

Veiledningen er en del av produktet. Hvis veiledningen IKKE blir fulgt, kan det føre til personskader, produktskader og/eller materielle skader.

- > Les og følg veiledningen.
- > Oppbevar dette dokumentet og gi det videre til senere brukere.

Vi forebeholder oss retten til å foreta tekniske forbedringer og optiske endringer av de avbildede produktene.

2.2 Tiltentkt bruk

SensoWash® er et dusj-/toalettsete med skylleinnetning for sete- og intimvask og ytterligere komfortfunksjoner. Produktet er kun til innendørs bruk. Duravit er IKKE ansvarlig for enhver uforordningsmessig bruk eller annen bruk.

2.3 Krav til brukeren

Dette produktet kan brukes av barn under 3 år såfremt de er under kontinuerlig oppsyn av en voksen i umiddelbar nærhet av barnet. Dette produktet kan brukes av barn som er fylt 3 år og personer med begrensede fysiske, sensoriske eller psykiske evner eller manglende erfaring og/eller manglende kunnskap såfremt de er under oppsyn eller har fått tilstrekkelig opplæring i trygg bruk av produktet og forstår farene i forbindelse med dette.

- > Barn må IKKE leke med produktet.
- > Rengjøring og vedlikehold må IKKE utføres av barn uten oppsyn.

2.4 Elektrisk sikkerhet

Livsfare – elektrisk støt!

Kontakt med elektrisitet kan føre til livsfarlig elektrisk støt.

Sikre forskriftsmessig montering

- Produktet må være korrekt jordet. Produktet må bare betjenes når det er korrekt jordet. Følg monteringsveiledningen.
- Produktet har ingen egen feilstrømvernebryter, og må installeres i en strømkrets der det er installert en feilstrømvernebryter.
- Apparaten for elektrisk adskillelse må være fast installert i ledningsføringen og oppfylle de generelle forskriftene. I tillegg må de ha en allpolet kontakt-adskillelse som tilsvarer overspenningskategori III.

Unngå skade på strømkabelen

Hvis strømledningen til dette produktet er skadet, må den skiftes ut av produsenten eller dennes kundeservice eller en tilsvarende kvalifisert person for å unngå farer.

- > Sørg for at strømkabelen IKKE blir skadet.
- > Strømkabelen må IKKE klemmes eller komme i klem.
- > Hold strømkabelen unna varme overflater og skarpe kanter.

IKKE bruk produktet hvis det er skadet

IKKE bruk produktet hvis det ikke fungerer forskriftsmessig eller er skadet.

- > Slå av produktet.
- > Koble fra strømforsyningen.
- > Lukk stengeventilen for å bryte vannforsyningen.
- > Ta kontakt med help@duravit.com.

IKKE reparer produktet på egen hånd

Reparasjoner får kun utføres av en tilsvarende fagperson med tilstrekkelig kunnskap og kvalifikasjoner.

- > IKKE utfør endringer, manipulasjon, tilleggsinstallasjoner eller reparasjonsforsøk på produktet.
- > Bruk bare tilbehør som anbefales av Duravit.

Unngå kortslutning på grunn av fuktighet

- > IKKE installer produktet i et veldig fuktig rom. Sørg for tilstrekkelig ventilasjon for å forhindre kondens i elektriske komponenter.
- > Hvis produktet blir flyttet fra et kaldt til et varmt sted, må du la det være slått av i noen timer først for å unngå mulig kondens.

2.5 Hygiene

Helseskader på grunn av skittent, forurenset eller lenge stående vann

Bruk av skittent, forurenset eller lenge stående vann til dusjfunksjonene kan føre til helseskader.

- > Forsyn produktet med kaldt drikkevann fra hovedvannledningen.
- > IKKE koble til avløpsvann, gråvann, industrivann, sjøvann eller annet, ikke eller bare moderat preparert vann.
- > Bruk bare de medleverte vannslangene. IKKE bruk gamle slanger om igjen.
- > Tøm og slå av produktet (feriemodus) hvis det IKKE har blitt brukt i to uker eller mer.

2.6 Merknader om bruk av fjernkontrollen med batteri

Helseskader på grunn av eksploderende batterier*

Fjernkontrollen har et fastmontert batteri som ikke kan fjernes. Batteriet kan eksplodere hvis det overopphetes og forårsaker brann og andre farer.

- > Bruk kun ladekabelen som følger med produktet.
- > Ta kontakt med help@duravit.com hvis batterier er skadet.
- > IKKE skift ut batteriet på egen hånd. Batteriet må IKKE demonteres, falle i bakken, trykkes sammen eller endres. IKKE før gjenstander inn i batteriet og UNNGÅ å punktere batteriet.

- > Fjernkontrollen må IKKE brukes i umiddelbar nærhet av varme apparater, som varmeapparater, mikrobølgeovner, boiler eller ovner.
- > Fjernkontrollen må IKKE utsettes for direkte sollys.
- > Fjernkontrollen må IKKE kastes i åpne flammer.
- > Fjernkontrollen må IKKE senkes ned i vann eller andre væsker.
- > Fjernkontrollen/batteriet må IKKE kastes i husholdningsavfallet. Fjernkontrollen/batteriet må kastes i henhold til landsspesifikke forskrifter.

*Kun Pro-variant

2.7 Merknader om bruk av fjernkontrollen med batterier

Livsfare ved svelging/etsende

Dette produktet inneholder knappebatterier. Batteriet må IKKE svelges! Hvis batteriet svelges, kan dette forårsake alvorlige indre skader på bare to timer og medføre død.

- > IKKE svelg batterier, etsende.
- > Hold både nye og brukte batterier unna barn. Hvis batterirommet IKKE lukkes riktig, må produktet IKKE brukes lenger og produktet holdes unna barn.
- > Oppsøk lege umiddelbart ved mistanke om at en person kan ha svelget eller på annen måte har fått et batteri i kroppen.

Helseskader på grunn av batterisyre som lekker ut

- > Unngå kontakt med hud, øyne og slimhinner hvis batterisyre har lekket ut.
- > Hvis syre kommer i kontakt med huden, må det berørte området umiddelbart skylles med mye rent vann og det straks søkes legehjelp.
- > Batterier må IKKE utsettes for ekstreme forhold: IKKE legg dem på varme flater og UNNGÅ å utsette dem for direkte sollys. Dette kan føre til økt fare for lekkasje.

- > Batteriene må avhendes forskriftsmessig og oppbevares utilgjengelig for barn. Også brukte batterier kan forårsake personskader.

2.8 Lette brannskader

Personskade på grunn av lette brannskader

Svært lang bruk av toalettet mens setevarmen er slått på, kan forårsake lette brannskader.

- > Slå av setevarmen under svært lang bruk av toalettet, især for personer med begrensede sensoriske og motoriske evner.

2.9 Unngå produktskader

Merknader om bruk av fjernkontrollen med batterier

- > Batteriene må IKKE lades, reaktiveres med andre midler, tas fra hverandre eller utsettes for sterk varme (f.eks. flammer).
- > Polklemmene må IKKE kortsluttes.
- > Brukte batterier må omgående fjernes fra fjernkontrollen. De kan lekke ut og forårsake skader.
- > Gamle og nye batterier må IKKE legges sammen i fjernkontrollen.
- > Forskjellige batterityper må IKKE kombineres med hverandre.
- > Rengjør batteriene og kontaktene før batteriene settes inn.
- > Batteriene må settes inn i rett polretning i samsvar med merkingen.
- > Fjern batteriene hvis fjernkontrollen IKKE skal brukes i lengre tid.

Produktskader eller feilfunksjoner grunnet feil bruk

- > IKKE stig opp på eller stå på produktet.
- > Dusjstaven må IKKE tilsmusses, sprutes på eller blokkeres.

Unngå skade på sete og lokk

- > IKKE sitt eller stå på lokket, og unngå å støtte deg på det.
- > IKKE fjern setet og lokket.
- > IKKE skad setets overflate. Hvis setets overflate er skadet, må du ta kontakt med help@duravit.com.
- > Åpne og lukk lokket med fjernkontrollen eller appen, avhengig av modell.
- > IKKE avbryt automatisk åpning og lukking av lokket med hånden.
- > Kontroller at toalettsetet er slått ned og ikke blokkerer automatisk åpning og lukking av lokket.
- > IKKE len deg mot lokket mens du bruker toalettet.
- > IKKE sett tunge gjenstander på lokket.

Skader på grunn av frosset vann

- > IKKE monter og bruk produktet i rom der det er fare for frost. Romtemperaturen må være minst 4 °C (39 °F).

Skader som følge av påvirkning utenfra

- > UNNGÅ å sette eller legge åpne varmekilder, stearinlys, sigaretter o.l. på produktet.
- > IKKE utsett produktet for direkte vann eller direkte sollys.

3 Produktoversikt

3.1 Oppbygnings- og funksjonsbeskrivelse

3.1.1 Seteenhet

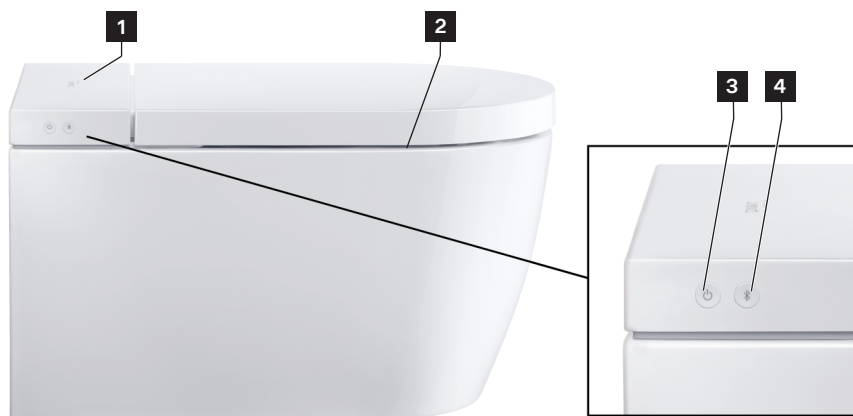

1 Sensor (åpning av lokket uten berøring)*

2 Setevarme

3 Power-tast/statusvisning (LED)

4 Bluetooth-tast/Bluetooth-indikator (LED)

*Kun Pro/Plus-variant

3.1.2 LED-indikator seteenhet

Power-tast

LED	Funksjon
Rød	Standby-modus
Grønn	Slått på
Oransje	Energisparemodus
Blinker grønt	Avkalkingsmodus er aktiv.
Blinker oransje	Avkalking er nødvendig. > Utfør avkalking av produktet. > Trykk én gang på Power-tasten for å avslutte blinkingen.

LED	Funksjon
Blinker rødt.	Feilfunksjon > Slå av produktet. > Koble fra strømforsyningen. > Lukk stengeventilen for å bryte vannforsyningen. > Ta kontakt med help@duravit.com.
Blinker lilla	UV-V-lys er aktivt.*

*Kun Pro-variant

Bluetooth-tast

LED	Funksjon
Blå	Bluetooth er tilgjengelig eller koblet til.
Av	Bluetooth er ikke tilgjengelig.
Blinker blått	Apparatet er i sammenkoblingsmodus.
Blinker lilla	UV-V-lys er aktivt.*

*Kun Pro-variant

3.1.3 Funksjonsområde Pro

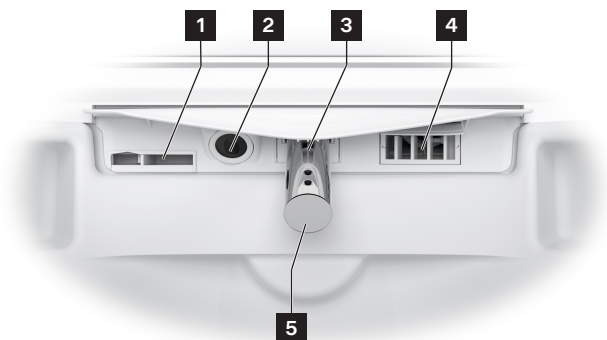

- 1** Innvendig overløp
- 2** UV-C-lys/nattlys
- 3** Dusjstav

- 4** Varmluftføn
- 5** Dusjhode

3.1.4 Funksjonsområde Plus/Lite

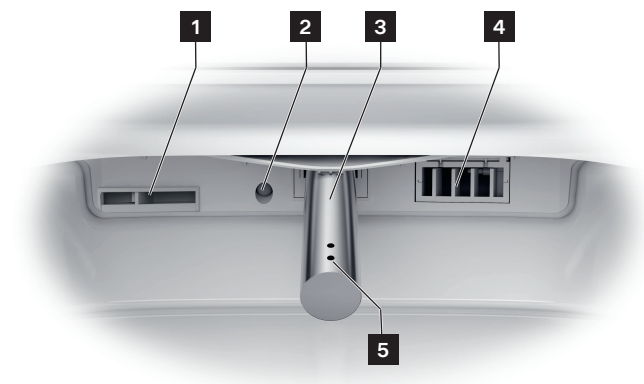

1 Innvendig overløp

2 Nattlys

3 Dusjstov

4 Varmluftføn

5 Dusjhode

3.1.5 Setesensor og åpning avkalkingsmiddel



1 Åpning avkalkingsmiddel

2 Setesensor

3.2 Fabrikkinstillinger

Funksjon	Innstillingsområde	Fabrikkinstilling
Åpne/lukke lokket uten berøring*	På/av	Av
Komfortdusj	På/av	På
Varmluftfønens temperatur	Av/lav/middels/høy	Middels
Dusjstavens stilling	1, 2, 3, 4, 5	3
Dusjstråleintensitet	Lav/middels/høy	Middels
Vanntemperatur	Av/lav/middels/høy	Middels
Setevarme	På/av	På
Setetemperatur	Lav/middels/høy	Middels
Hygiene UV*	På/av	Av
Energisparemodus	På/av	Av
Nattlys	Av/automatisk/på	Automatisk
Bekreftelsestone	På/av	På

*Kun Pro/Plus-variant

**Kun Pro-variant

4 Førstegangs bruk

4.1 Aktiver fjernkontrollen

4.1.1 Fjernkontroll med batteri



FORSIKTIG

Personskader på grunn av eksploderende batterier

- > Fjernkontrollens parametere tilsvarer: 5 VDC 150 mA.
- > Nettdelens utgangsstrøm må IKKE overskride 2 A.
- > Bruk kun ladekabelen som følger med produktet.
- > Fjernkontrollen må regelmessig lades helt opp.
- > Nettdelen må alltid tas ut av stikkontakten når ladeprosessen er fullført (LED av).

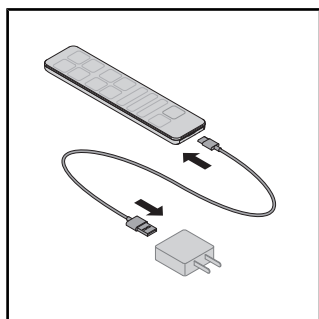

- > Koble ladekabelen til en nettdapter og fjernkontrollen.

- > LED-indikatoren på fjernkontrollen viser lademodusen (LED-indikator lyser rødt).

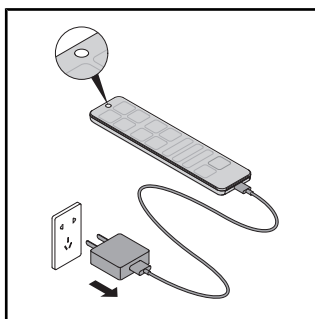

- > Nettdelen må alltid tas ut av stikkontakten når ladeprosessen er fullført (LED av).

4.1.2 Fjernkontroll med batterier

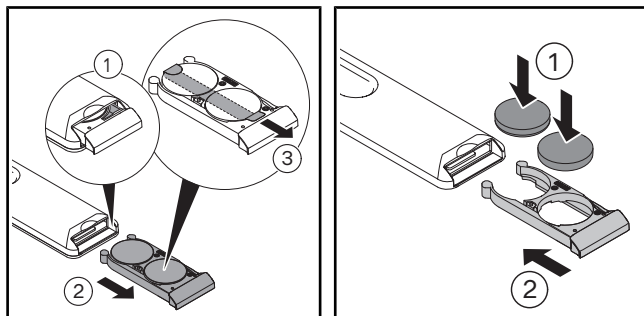

- > Trekk ut batterirommet.
- > Trykk på spaken for å åpne batterirommet fullstendig.
- > Fjern beskyttelsesfolien.
- > Sett inn batteriene (CR2450).
- > Lukk batterirommet.

4.2 Aktivere produktet

⚠ FORSIKTIG

Helseskader på grunn av skittent, forurenset eller lenge stående vann

Bruk av skittent, forurenset eller lenge stående vann til dusjfunksjonene kan føre til helseskader.

- > Aktiver den ytterligere selvrengjøringen hvis produktet IKKE ble brukt i to uker eller mer.

Produktet må installeres fullstendig og være koblet til hovedstrømforsyningen og vannforsyningen i henhold til monteringsveiledningen.

- > Kontroller at stengeventilen er åpnet.
- > Slå på produktet via Power-tasten.

LED-indikatoren lyser grønt. Eventuelt utføres en oppstartsprosess som kan ta flere minutter.

- > Legg en sprutbeskyttelse mellom porselenet og setet for å teste produktet.
- > Trykk og hold inne setesensoren med hånden til en signallyd høres.
- > Aktiver funksjonen Setedusj eller Ladydush for å teste produktet.

4.3 Laste ned appen



- > Søk etter "SensoWash" i Play Butikk (Android) eller i App Store (iOS).
- > Last ned appen.
- > Tillat eventuelt tilgang til plasseringstjenester (GPS).

4.4 Koble til appen

Produktet kobles til appen via Bluetooth. Produktet og Bluetooth-funksjonen må være aktivert for å kunne opprette en tilkobling.

- > Aktiver appen på mobilenheten.
- > Følg den trinnvise veiledningen i appen.
Appen bekrefter at en tilkobling er opprettet.

4.5 Sammenkobling av fjernkontrollen med dusjtoalettet

Aktiver sammenkoblingsmodus med fjernkontrollen når LED-indikatoren øverst på fjernkontrollen blinker rødt.

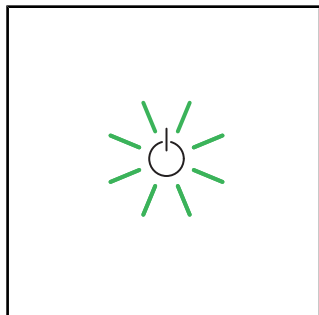

> Kontroller at produktet er aktivert (Power-tasten lyser grønt).

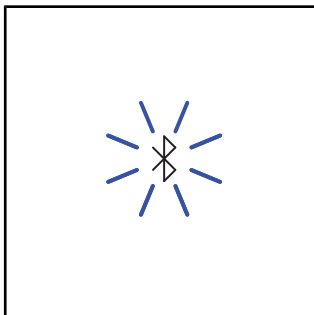

> Trykk og hold inne Bluetooth-tasten på produktet til LED-indikatoren blinker blått.

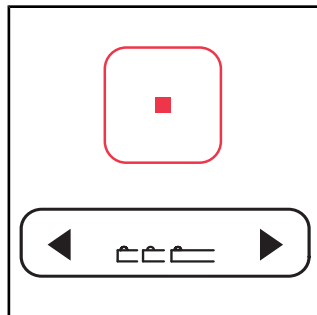

> Trykk og holde inne Stopp-tasten på fjernkontrollen.
> Trykk samtidig på venstre pil på Dusjstavposisjon-tasten og trykk så på den høyre pilen.
> Slipp tasten.

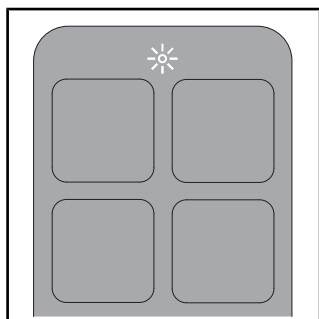

> LED-indikatoren oppe på fjernkontrollen blinker mens prosessen utføres.
> LED-indikatoren øverst på fjernkontrollen lyser hvitt i flere sekunder når tilkoblingen er opprettet.

4.6 Sammenkobling av fjernkontrollen med elektronisk betjeningsplate

Aktiver sammenkoblingsmodus med fjernkontrollen når indikatoren på fjernkontrollen på den elektroniske betjeningsplaten blinker.

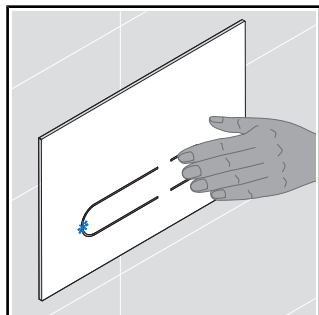

> Trykk på og hold inne den lille spylingen på betjeningsplaten til betjeningsplatens LED-indikator blinker blått.

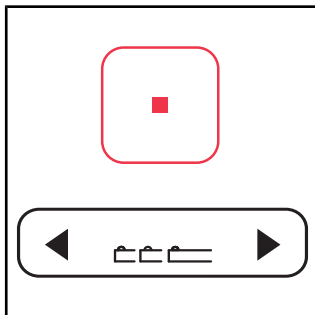

> Trykk og holde inne Stopp-tasten på fjernkontrollen.
> Trykk samtidig på venstre pil på Dusstavposisjon-tasten og trykk så på den høyre pilen.
> Slipp tasten.

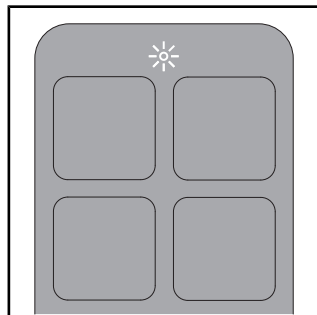

> LED-indikatoren oppe på fjernkontrollen blinker mens prosessen utføres.
> LED-indikatoren øverst på fjernkontrollen lyser hvitt i flere sekunder når tilkoblingen er opprettet.







*Kun Pro-variant. Kun med installasjonssystemet og den elektroniske betjeningsplaten fra Duravit.







5 Betjening

5.1 Fjernkontroll/app

Produktet kan styres via fjernkontroll (grunnfunksjoner) og/eller via app (utvidede funksjoner). En rekke forskjellige innstillinger kan utelukkende gjøres via appen. Funksjonene er konfigurert i henhold til fabrikkinnstillingene.

> Last ned appen for å kunne bruke alle innstillingene som er tilgjengelige for dette produktet.

Symbol	Navn
	Meny
	Legg til eller fjern produktet.
	Aktiverer stor spyling . Kun med installasjonssystemet og den elektroniske betjeningsplaten fra Duravit.
	Aktiverer liten spyling . Kun med installasjonssystemet og den elektroniske betjeningsplaten fra Duravit.
	Aktiverer setedusjen . Funksjonen stopper automatisk etter 2 minutter hvis den ikke avsluttes.
	Aktiverer ladydusjen . Funksjonen stopper automatisk etter 2 minutter hvis den ikke avsluttes.
	Aktiverer (kort signallyd) eller deaktiverer (lang signallyd) setevarmen .
	Aktiverer varmluftføn . Funksjonen Temperatur har trinnene av/lav/middels/høy. Funksjonen Trinn har trinnene lav/middels/høy.** Funksjonen stopper automatisk etter 5 minutter hvis den ikke avsluttes. [▶App] Startside – Varmluftføn

Symbol	Navn
	Stiller inn vanntemperaturen . Funksjonen har trinnene av/lav/middels/høy. Innstillingene vises på fjernkontrollen (LED) og i appen. [▶App] Startside – Setedusj/Ladydusj
	Stiller inn intensiteten til dusjstrålen . Funksjonen har trinnene lav/middels/høy. Innstillingene vises på fjernkontrollen (LED) og i appen. [▶App] Startside – Setedusj/Ladydusj
	Stiller inn dusjstavens posisjon . Funksjonen har trinnene 1, 2, 3, 4 og 5. Innstillingene vises på fjernkontrollen (LED) og i appen. [▶App] Startside – Setedusj/Ladydusj
	Aktiverer luktavtrekk . Kun med installasjonssystemet og den elektroniske betjeningsplaten fra Duravit.
	Aktiverer brukerprofilen (kun fjernkontroll). Innstillingene kan angis via fjernkontrollen eller i appen. > Velg en valgfri funksjon for å åpne de lagrede innstillingene.
	Åpner/lukker lokket .*
	Stopper den aktive funksjonen.

*Kun Pro/Plus-variant

**Kun Pro-variant

TIPS Setet er utstyrt med en sensor. Dusj- og fønfunksjoner kan bare aktiveres når en bruker sitter på toalettet.

5.2 Registrere brukerprofil med fjernkontrollen

Personlige innstillinger kan registreres i forskjellige brukerprofiler.

- > Aktiver setedusjen/ladydusjen.
- > Still inn dusjstavsposisjon, dusjstråleintensitet og vanntemperatur mens funksjonen kjører.

LED-lampene på fjernkontrollen viser den respektive innstillingen.

- > Trykk på brukerprofil 1/2/3/4 i 3 sekunder for å lagre profilen.

TIPS Setet er utstyrt med en sensor. Dusj- og fønfunksjoner kan bare aktiveres når en bruker sitter på toalettet.

5.3 Effektiv bruk av energi og vann

For å redusere forbruket av naturlige ressurser, er produktet utstyrt med en gjennomstrømningsvannvarmer og en automatisk stoppfunksjon for alle dusj- og fønfunksjoner. Følgende innstillinger kan justeres for å spare energi i hverdagen:

5.3.1 Energisparemodus (setevarme)

Deaktiverer setevarmen i et angitt tidsrom, for eksempel på dagtid, i arbeidstiden. Setevarmen aktiveres så igjen.

- > Aktivere energisparemodus i appen. [▶App] Meny – Innstillinger – Sete
- Energisparemodus aktiveres automatisk når produktet ikke har blitt brukt i 48 timer.

- > Velg en valgfri funksjon for å aktivere produktet på nytt.

5.3.2 Feriemodus

Tøm og slå av produktet hvis det ikke har blitt brukt i to uker eller mer.

- > Lukk stengeventilen for å bryte vannforsyningen.
- > Aktivere feriemodus i appen. [▶App] Meny – Pleie – Feriemodus

Vanntanken tømmes. Appen bekrefter at prosessen er fullført.

- > Koble fra strømforsyningen.
- > Ta batteriene ut av fjernkontrollen eller trekk støpselet ut av stikkontakten, avhengig av modell.

6 Rengjøring og pleie

6.1 Sikkerhet

ADVARSEL

Livsfare – elektrisk støt!

Produktets elektriske komponenter befinner seg i seteenheten.

- > Koble produktet fra hovedstrømforsyningen før rengjøring.
- > IKKE hell vann over seteenheten.
- > UNNGÅ at vann trenger inn i seteenheten.

FORSIKTIG

Personskader på grunn av ultrafiolett lys (UV-C)*

Produktet inneholder en UV-C-lyskilde som desinfiserer porselenet. UV-C-lyset er bare aktivt når setet og lokket er lukket. Å se inn i eller kontakt med UV-C-lyskilden når funksjonen er aktiv, kan føre til øyeskader og hudirritasjoner.

- > Hvis UV-C-lyset er aktivt når setet og lokket er åpnet (statusvisning (LED) og Bluetooth-visning (LED) blinker lilla), må setet og lokket lukkes umiddelbart og kundetelefonen til Duravit kontaktes.
- > IKKE se direkte inn i UV-C-lyskilden.
- > IKKE berør UV-C-lyskilden.

*Kun Pro-variant

MERKNAD

Produktskader forårsaket av feil rengjøring og vedlikehold

Feil rengjøringsmidler, rengjøringsutstyr og rengjøringsapparater kan skade overflaten og forårsake permanent misfarging.

- > Bruk kun rengjøringsmidler og rengjøringsutstyr som anbefales av Duravit.
- > Følg bruksanvisningen til rengjøringsmiddelets produsent.
- > Bruk kun rengjøringsapparater som er ment for bruksområdet (INGEN høytrykksrengjøringsapparater eller damprengjøringsapparater).

MERKNAD

Produktskader forårsaket av spraytåke

Spraytåke kan trenge inn i små åpninger og sprekker og skade overflaten.

- > Spray rengjøringsmiddel på kluten, og ikke direkte på produktet.

MERKNAD

Produktskader forårsaket av lange rengjøringsintervaller

For lange rengjøringsintervaller kan føre til hardnakkert smuss.

- > Rengjør overflaten regelmessig og med én gang den blir skitten.

6.2 Anbefalinger for rengjøring

6.2.1 Rengjøring

- > Rengjør overflaten regelmessig og med én gang den blir skitten.
- > Rengjør overflaten med en fuktig klut.
- > Sterkere smuss fjernes med det anbefalte rengjøringsmiddelet. Påfør her alltid rengjøringsmiddelet på kluten.
- > Bruk en toalettbørste til rengjøring av toalettet.
- > Skyll så med rent vann for å fjerne alle rengjøringsmiddelrester.
- > Tørk av overflaten.

6.2.2 Anbefalte rengjøringsmidler

Komponent	Rengjøringsmiddel	Rengjøringsutstyr
Sete og lokk	Nøytralt rengjøringsmiddel (pH 6–8)	Bomullsklut
Deksel	Nøytralt rengjøringsmiddel (pH 6–8)	Bomullsklut
Dusjstav/dusjhode	Nøytralt rengjøringsmiddel (pH 6–8)	– Syntetisk klut – Skurende svamp
Porselen Daglig rengjøring	Nøytralt rengjøringsmiddel (pH 6–8)	– Syntetisk klut – Toalettbørste
Porselen Kalk	Surt rengjøringsmiddel (pH <6) (f.eks. sitronrengjøringsmiddel)	– Syntetisk klut – Toalettbørste
UV-C-lyskilde*	Vann	Bomullsklut
Fjernkontroll	Vann	Bomullsklut

*Kun Pro-variant

6.3 Selvrens av dusjstav og dusjhode

Dusjstaven kjøres inn og renses automatisk før og etter hver dusj. Funksjonen kan bare aktiveres når ingen sitter på toalettet eller setesensoren ikke er aktivert.

- > Aktiver den ytterligere selvrensingen via appen hvis produktet IKKE ble brukt i to uker eller mer. [►App] Meny – Pleie – Selvrens

6.4 Manuell rengjøringsmodus for dusjstav og dusjhode

Manuell rengjøring er bare mulig når setesensoren ikke er aktivert.

- > Aktiver manuell rengjøringsmodus via appen for å kjøre ut dusjstaven for manuell rengjøring. [▶App] Meny – Pleie – Manuell rengjøring
- > Følg instruksjonene i appen.

TIPS Funksjonen kan bare aktiveres når ingen sitter på toalettet eller setesensoren ikke er aktivert.

6.5 Avkalking

MERKNAD

Funksjonsbegrensning eller produktskader grunnet forkalkning

I regioner med hardt vann kan det oppstå kalkavleiringer. Kalk kan ha en negativ innvirkning på ytelsen til produktet.

- > Kontroller vannkvaliteten i regionen din. Ved en vannhardhet på ≥ 14 °dH (2,5 mmol/l) anbefaler Duravit å installere et vannmykningsanlegg.
- > Konfigurer avkalkingsinnstillingene i henhold til hardheten til det lokale vannet. [▶App] Meny – Pleie – Avkalking
- > Produktet må avkalkes med jevne mellomrom. Power-tasten på seteenheden blinker oransje når produktet må avkalkes, og en rød prikk vises i appens meny.
- > Bruk kun originale avkalkningsmidler fra Duravit.

Vannhardhet	Avkalkingssyklus
myk: < 8,4 °dH (1,5 mmol/l)	hvert halvår
middels: 8,4 – 14 °dH (1,5 – 2,5 mmol/l)	hvert halvår
hard: > 14 °dH (2,5 mmol/l)	hvert kvartal

Avkalkingsprosessen kan aktiveres via appen.

- > Følg instruksjonene i appen.

Avkalkingsprosessen kan aktiveres med fjernkontrollen.

Produktet kan ikke brukes mens avkalking utføres.

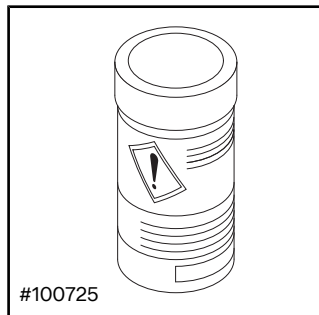

- > Følg produsentens bruksanvisninger.
- > Funksjonen Lukke/åpne lokket uten berøring må deaktiveres før avkalking, avhengig av modell.

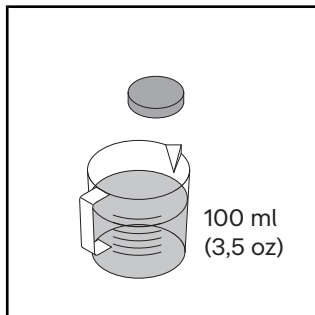

- > Løs opp en avkalkingstablett i 100 ml (3,5 oz) varmt vann.
- > Vent til avkalkingstabletten er fullstendig oppløst. Pulveriser eventuelt tabletten.

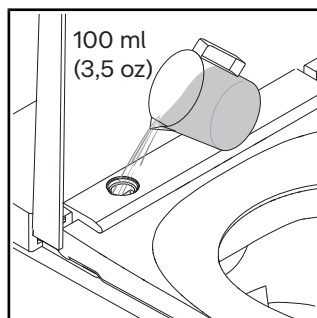
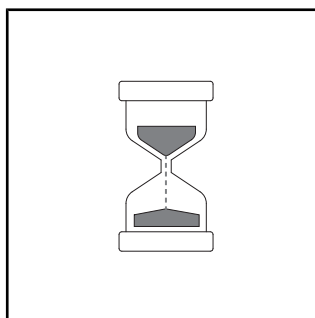
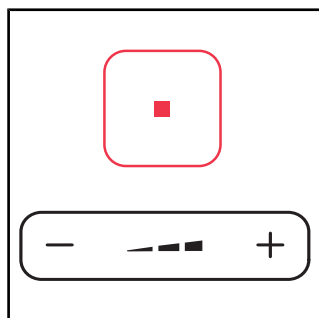
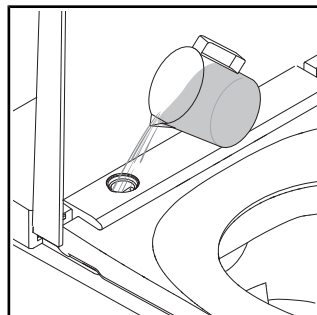

7 Hjelp ved problemer

7.1 Generelt

Fremgangsmåte ved feil:

- > Slå produktet av og på igjen.
- > Følg de påfølgende instruksjonene.
- > Ta kontakt med help@duravit.com hvis produktet fremdeles ikke fungerer riktig.
- > Ha artikkelnummeret for hånden. Artikkelnummeret er tilgjengelig i de tekniske dataene på slutten av bruksanvisningen, på emballasjetiketten, på produktetiketten og i appen.
[▶App] Meny – Enhetsveiledning – Administrering av enheter – Enhetsinformasjon

7.2 Feilsøking

Problem	Mulig årsak	Løsning
LED-indikator (seteenhet)		
LED-indikatoren blinker rødt.	Feilfunksjon	<ul style="list-style-type: none">> Slå av produktet.> Koble fra strømforsyningen.> Lukk stengeventilen for å bryte vannforsyningen.> Ta kontakt med help@duravit.com.
LED-indikatoren blinker rødt tre ganger	Det er luft i vannledningen.	<ul style="list-style-type: none">> Aktiver ytterligere selvrengjøring via appen. [▶App] Meny – Pleie – Selvrens
	Vannledningens stengeventil er lukket.	<ul style="list-style-type: none">> Åpne stengeventilen.
	Sikttetningen på vannledningen er tilsmusset.	<ul style="list-style-type: none">> Ta kontakt med help@duravit.com.
	Vannledningen har en knekk eller er i klem.	<ul style="list-style-type: none">> Ta kontakt med en sanitærtekniker.

Problem	Mulig årsak	Løsning
LED-indikatoren blinker oransje.	Avkalking er nødvendig.	<ul style="list-style-type: none"> > Utfør avkalking av produktet. > Trykk én gang på Power-tasten for å avslutte blinkingen.
LED-indikatoren blinker grønt.	Avkalkingsmodus er aktiv.	Avkalkingsprosessen varer ca. 1/2 t. Produktet kan ikke brukes i dette tidsrommet.
Generelle problemer		
Produktet fungerer ikke.	Produktet er i Standby-modus (LED-indikatoren lyser rødt).	> Aktiver produktet.
Vann lekker ut.	Lekkasje	<ul style="list-style-type: none"> > Slå av produktet. > Koble fra strømforsyningen. > Lukk stengeventilen for å bryte vannforsyningen. > Ta kontakt med help@duravit.com.
Fjernkontroll		
Fjernkontrollen reagerer ikke.	Batteriene er nesten tomme (LED-indikatoren blinker hvitt).	> Skift ut batteriene eller lad fjernkontrollen.
	Fjernkontrollen er ikke koblet til produktet (LED-indikatoren oppe på fjernkontrollen blinker rødt).	> Aktiver sammenkoblingsmodus for fjernkontrollen.
	Ingen batterier er satt inn.**	> Sett inn batteriene.
	Fjernkontrollen er defekt.	> Ta kontakt med help@duravit.com .

Problem	Mulig årsak	Løsning
Dusjfunksjoner		
Omkoblingen mellom sete- og ladydusj tar lang tid.	Dusjstaven kjøres inn mellom funksjonene. Omkoblingen tar ca. 12 s.	Normal tilstand
Dusjstråleintensiteten er for svak.	Dusjstråleintensiteten er stilt inn på "Lav".	> Øke intensiteten til dusjstrålen. [▶App] Startside – Setedusj/Ladydusj
	Vannledningen har en knekk eller er i klem.	> Ta kontakt med en sanitærtekniker.
Vanntemperaturen er for høy/lav.	Temperaturen er stilt inn feil.	> Still inn temperaturen. [▶App] Startside – Setedusj/Ladydusj
Setedusj/Ladydusj stopper automatisk.	Funksjonen stopper automatisk etter 2 minutter.	Normal tilstand
	Setesensoren har mistet kontakten.	> Sett deg igjen. > Aktiver funksjonen.
Setedusj/Ladydusj fungerer ikke.	Dusjhodet er blokkert.	> Rengjør dusjhodet. [▶App] Startside – Setedusj/Ladydusj
	Setesensoren har mistet kontakten.	> Sett deg igjen. > Aktiver funksjonen.
Setevarme		
Setevarmen fungerer ikke.	Funksjonen er deaktivert.	> Aktiver funksjonen. [▶App] Innstillinger – Sete
Setetemperaturen er for høy/lav.	Temperaturen er stilt inn feil.	> Still inn temperaturen. [▶App] Innstillinger – Sete

Problem	Mulig årsak	Løsning
Setetemperaturen er for lav.	Produktet er i energisparemodus (LED-indikatoren lyser oransje).	> Deaktiver energisparemodus. [▶App] Innstillinger – Sete
	Produktet aktiverer energisparemodus automatisk når alle funksjoner har vært inaktive i mer enn 48 timer.	> Velg en valgfri funksjon for å aktivere produktet på nytt.
Varmluftføn		
Varmluftfønenes temperatur er for høy/lav.	Temperaturen er stilt inn feil.	> Still inn temperaturen. [▶App] Startside – Varmluftføn
Varmluftfønen stopper automatisk.	Funksjonen stopper automatisk etter 5 minutter.	Normal tilstand
	Setesensoren har mistet kontakten.	> Sett deg igjen. > Aktiver funksjonen.
Nattlys		
Nattlyset fungerer ikke.	Funksjonen er deaktivert.	> Aktiver nattlyset eller den automatiske modusen. [▶App] Innstillinger – Lys og lyd
	Automatisk modus er aktivert. Funksjonen deaktiverer nattlyset automatisk når omgivelseslyset er lyst.	Normal tilstand

Problem	Mulig årsak	Løsning
Nattlyset lyser kontinuerlig.	Funksjonen er aktivert.	> Deaktiver nattlyset eller den automatiske modusen. [▶App] Innstillinger – Lys og lyd
	Automatisk modus er aktivert. Funksjonen aktiverer nattlyset automatisk når omgivelseslyset for mørkt.	Normal tilstand
Manuell rengjøring		
Dusjstaven kjøres inn automatisk.	Funksjonen stopper automatisk etter 2 minutter.	> Aktiver funksjonen. [▶App] Pleie – Manuell rengjøring
Automatisk selvrenngjøring		
Vann drypper ut av dusjstaven når den er inne.	Dusjstaven kjøres inn og renses automatisk før og etter hver dusj.	Normal tilstand
Lokk*		
Lokket åpnes ikke automatisk.	Produktet har ikke registrert brukeren som nærmer seg.	> Nærme deg produktet på nytt (avstand ca. 1 m (1,1 yd)).
	Funksjonen er defekt.	> Ta kontakt med help@duravit.com .
	Funksjonen er ikke aktivert.	> Aktiver funksjonen. [▶App] Innstillinger – Lokk
Lokket lukkes ikke omgående.	Lokket lukkes automatisk etter 90 s når brukeren har gått fra produktet.	Normal tilstand

Problem	Mulig årsak	Løsning
App		
Appen fungerer ikke.	Appen og produktet er ikke koblet sammen.	<ul style="list-style-type: none"> > Koble produktet til appen. > Kontroller at koblingen er opprettet.
En rød prikk vises i menyen i appen.	Avkalking er nødvendig.	<ul style="list-style-type: none"> > Utfør avkalking av produktet.
UV-C-lys**		
UV-C-lyset fungerer ikke.	Funksjonen er deaktivert.	<ul style="list-style-type: none"> > Aktiver funksjonen. [▶App] Innstillinger – UV-C-lys
	Produktet deaktiverer UV-C-lyset automatisk når lokket åpnes.	<ul style="list-style-type: none"> > Hold lokket lukket så lenge funksjonen kjører (LED-indikatorene blinker lilla).

*Kun Pro/Plus-variant

**Kun Pro-variant

***Kun Plus/Lite-variant

8 Avhending

8.1 Emballasje

Barn må ikke leke med plastposer eller emballasje, da det kan føre til personskader eller kvelning. Oppbevar slike materialer på et sikkert sted eller avhend dem på en miljøvennlig måte. Behold om mulig emballasjen inntil garantiperioden har løpt ut.

8.2 Elektrisk avfall (WEEE)



■ Symbolet med en gjennomstreket søppelcontainer forklarer at produktet må avhendes separat som elektrisk og elektronisk avfall (WEEE). Elektrisk og elektronisk avfall kan inneholde farlige stoffer. Ikke kast dette produktet i husholdningsavfallet. Bring den til et spesialmottak for gjenvinning av elektrisk og elektronisk avfall (WEEE). Du hjelper da til med å ta vare på råstoffer og beskytte miljøet. Du kan få mer informasjon om dette fra din forhandler eller fra de ansvarlige myndighetene.

8.3 Batterier



■ Brukte batterier må avhendes forsvarlig. Det finnes klart merkede beholdere for avhending av batterier på salgssteder for batterier og på kommunale oppsamlingssteder.

9 Tekniske data

Generelt	
Artikkelnummer	#650000012004320 #650001012004310 #650002012004300
Nettvekt	32,5 kg (78,3 lbs)
Dimensjoner	376 x 578 x 405 mm (15 x 22 7/8 x 16")
Integrert sikkerhetsenhet	EN13076 – type AA
Nominell spenning	220 – 240 V
Frekvens	50 – 60 Hz
Nominell effekt	1080 W
Inngangsvanstrykk	0,07 – 0,75 MPa / 0,7 – 7,5 bar (10 – 109 psi)
Type sikring	IPX4 Beskyttelse mot sprut fra alle kanter

Temperaturområde	
Driftstemperatur	4 – 40 °C (39 – 104 °F)
Vanntemperatur	33 – 41 °C (91 – 106 °F)
Setetemperatur	30 – 40 °C (86 – 104 °F)
Varmluftfönens temperatur	35 – 55 °C (95 – 131 °F)

Vannforbruk	
Dusjdrift	0,35 – 0,7 l/min (0,09 – 0,18 gal/min)

Garanti

Dette produktets garantivilkår er tilgjengelige på nettet.

- > Bruk navigasjonen på www.duravit.com for å gå til «Service».
- > Åpne garantivilkårene.

10 Samsvarserklæringer

Høyfrekvensenergi

Overholdelseserklæring for radiofrekvens

Bluetooth og mikrobølgene installert i enheten er i samsvar med de grunnleggende kravene og andre relevante bestemmelser i radiodirektivet 2014/53/EU.



Storbritannia: Begrenset bruk

Kun 24,050 – 24,250 GHz for å beskytte politiets hastighetsmålere. Må derfor kun brukes innendørs for å sikre tilstrekkelig separasjon fra politiskannere.

Frankrike: Begrenset bruk

Effekt begrenset til 0,1 mW e.i.r.p i frekvensbånd 24,10 – 24,15 GHz. Militærbruk til radiolokalisering. Bruk av radarhastighetsmålere av politiet. Må derfor kun brukes innendørs for å sikre tilstrekkelig separasjon.

BLE (Bluetooth Low Energy)	
Dusjtoalettets sete/fjernkontroll	Driftsfrekvens: 2400 – 2483,5 MHz (2,400 – 2,4835 GHz); maks. effektnivå: < 10 dBm
Mikrobølger	
Sensor for automatisk åpning og lukking av lokket	Frekvensbånd for mikrobølgebruk: 24050 – 24250 MHz (24,05 – 24,25 GHz); maks. sendereffekt: < 16 mW.

Innehållsförteckning

1	Om detta dokument	74
2	Säkerhet	75
2.1	Syftet med dokumentet	75
2.2	Avsedd användning	75
2.3	Krav på användaren	75
2.4	Elsäkerhet	76
2.5	Hygien	77
2.6	Instruktioner för användning av fjärrkontroll med laddningsbart batteri	78
2.7	Instruktioner för användning av fjärrkontroll med batterier	78
2.8	Lättare brännskador	79
2.9	Undvik produktskador	80
3	Produktöversikt	82
3.1	Konstruktions- och funktionsbeskrivning	82
3.1.1	Sitsenhet	82
3.1.2	LED-lampa på sitsenhet	82
3.1.3	Funktionsområde Pro	83
3.1.4	Funktionsområde Plus/Lite	84
3.1.5	Sitssensor och öppning för avkalkningsmedel	84
3.2	Fabriksinställningar	85
4	Första idrifttagning	86
4.1	Aktivera fjärrkontroll	86
4.1.1	Fjärrkontroll med laddningsbart batteri	86
4.1.2	Fjärrkontroll med batterier	87
4.2	Aktivera produkten	87
4.3	Ladda ned app	88
4.4	Koppla appen	88
4.5	Parning av fjärrkontroll med duschoalett	89
4.6	Parning av fjärrkontroll med elektronisk manöverplatta*	90

5	Manövrering	91
5.1	Fjärrkontroll/app	91
5.2	Ställa in användarprofilen via fjärrkontrollen	93
5.3	Energi- och vatteneffektivitet	93
5.3.1	Energisparläge (sitsvärme)	93
5.3.2	Semesterläge	93
6	Rengöring och skötsel	94
6.1	Säkerhet	94
6.2	Rengöringsrekommendationer	95
6.2.1	Rengöring	95
6.2.2	Rekommenderade rengöringsmedel	95
6.3	Självrengöring av duschmunstycke och duschhuvud	96
6.4	Manuellt rengöringsläge för duschmunstycke och duschhuvud	96
6.5	Avkalkning	96
7	Hjälp vid problem	98
7.1	Allmänt	98
7.2	Felavhjälpning	98
8	Återvinning	104
8.1	Förpackning	104
8.2	Elskrot (WEEE)	104
8.3	Batterier	104
9	Tekniska data	105
10	Försäkran om överensstämmelse	106

1 Om detta dokument

Alla dokument till denna produkt och mer information finns tillgänglig online:

- > Använd sökfunktionen eller navigeringen på www.duravit.com för att komma till produktinformationssidan.
- > Hämta informationen och dokumenten på produktinformationssidan under "Nedladdningar".
- > Öppna snabbguiden i appen. [►App] Meny – enhetsguide – snabbguide

2 Säkerhet

2.1 Syftet med dokumentet

Anvisningen är en del av produkten. Om anvisningarna INTE följs kan det leda till personskador, produkt- och/eller egendomsskador.

- > Läs igenom och följ anvisningen.
- > Spara detta dokument och lämna det vidare till nästa användare.

Vi förbehåller oss rätten till tekniska förbättringar och utseendemässiga ändringar hos de avbildade produkterna.

2.2 Avsedd användning

SensoWash® är en dusch-WC med duschfunktion för stjärt- och intimitvätt och andra komfortfunktioner. Produkten får endast användas inomhus. Duravit tar INGET ansvar för någon användning utöver den avsedda användningen.

2.3 Krav på användaren

Denna produkt kan användas av barn under 3 år, men det krävs ständig tillsyn av en vuxen i barnets omedelbara närhet. Denna produkt kan användas av barn från 3 år och personer med nedsatt fysisk, sensorisk eller mental förmåga eller bristande erfarenhet och/eller kunskap i de fall som de är övervakade eller har fått instruktioner om hur produkten ska användas på ett säkert sätt och att de förstår riskerna.

- > Barn får INTE leka med produkten.
- > Rengöring och underhåll får INTE genomföras av barn utan uppsikt av vuxna.

2.4 Elsäkerhet

Livsfara p.g.a. elstötar

Kontakt med elektricitet kan leda till dödlig elstöt.

Säkerställ korrekt montering

- Produkten måste vara ordentligt jordad. Använd inte produkten om den inte är ordentligt jordad. Beakta monteringsanvisningen.
- Produkten har INGEN egen jordfelsbrytare utan måste installeras i en strömkrets som har en jordfelsbrytare installerad.
- Enheterna för elektrisk separation måste vara fast installerade i ledningsdragningen och uppfylla de allmänt gällande föreskrifterna. Dessutom måste de ha en allpolig kontaktseparation som motsvarar överspänningskategori III.

Undvik skador på nätkabeln

Om produktens nätanslutningsledning är skadad måste den bytas ut av tillverkaren eller dennes kundservice eller en liknande kvalificerad person för att undvika risker.

- > Se till att nätkabeln INTE är skadad.
- > Nätkabeln får INTE klämmas eller krossas.
- > Håll nätkabeln på avstånd från varma ytor och vassa kanter.

Använd INTE skadade produkter

Använd INTE produkten om den inte fungerar korrekt eller är skadad.

- > Stäng av produkten.
- > Koppla från strömförsörjningen.
- > Stäng avstängningsventilen för att koppla från vattentillförseln.
- > Kontakta help@duravit.com.

Reparera INTE produkten själv

Reparationer får endast utföras av yrkesutbildad personal med nödvändiga kunskaper och kvalifikationer.

- > Gör INTE några ändringar, manipulationer, ytterligare installationer eller reparationsförsök på produkten.
- > Använd enbart tillbehör som rekommenderas av Duravit.

Undvik kortslutning på grund av fukt

- > Installera INTE produkten i ett alltför fuktigt rum. Se till att ventilationen är tillräcklig för att förhindra kondensering i elektriska komponenter.
- > När du flyttar produkten från en kall till en varm plats, låt den först vara avstängd i några timmar för att undvika eventuell kondens.

2.5 Hygien

Hälsorelaterade skador på grund av förorenat, kontaminerat eller långvarigt stillastående vatten

Användning av smutsigt, förorenat eller långvarigt stillastående vatten för duschfunktionerna kan orsaka hälsorelaterade skador.

- > Förse produkten med kallt dricksvatten från huvudvattenledningen.
- > Anslut INGET avloppsvatten, gråvatten, varmvatten, havsvatten eller annat icke eller bara måttligt renat vatten.
- > Använd bara medlevererade tilloppsslangar, alltså INGA gamla slangar.
- > Om produkten INTE används på fjorton dagar eller längre ska du tömma produkten och stänga av den (semesterläge).

2.6 Instruktioner för användning av fjärrkontroll med laddningsbart batteri

Skaderisk på grund av exploderande batterier*

Fjärrkontrollen har ett fast installerat batteri som inte går att ta ut. Batteriet kan explodera om det blir överhettat och orsaka brand och andra faror.

- > Använd endast den laddningskabel som medföljer produkten.
- > Om batteriet är skadat, kontakta help@duravit.com.
- > Byt INTE ut batteriet själv. Batteriet får INTE demonteras, tappas, tryckas samman eller modifieras. För INTE in något i batteriet och punktera INTE heller batteriet.
- > Använd INTE fjärrkontrollen direkt i närhet av heta apparater, t.ex. värmeelement, mikrovågsugnar, varmvattenberedare eller ugnar.
- > Utsätt INTE fjärrkontrollen för direkt solljus.
- > Kasta INTE in fjärrkontrollen i öppen eld.
- > Sänk INTE ner fjärrkontrollen i vatten eller vätska.
- > Släng INTE fjärrkontrollen/batteriet i hushållssoporna. Avfallshantera fjärrkontrollen/batteriet i enlighet med de landsspecifika kraven.

*Endast version Pro

2.7 Instruktioner för användning av fjärrkontroll med batterier

Livsfara vid sväljning/risk för kemiska brännskador

Den här produkten innehåller knappcells-batterier. Svälj INTE batterierna! Att svälja batteriet kan orsaka allvarliga inre brännskador och leda till döden inom två timmar.

- > Svälj INTE batterierna, risk för kemiska brännskador.

- > Håll både nya och använda batterier borta från barn. Om batterifacket INTE stängs korrekt, använd INTE produkten och håll barn på avstånd.
- > Sök omedelbart läkarvård vid misstanke om att en person misstänks ha svält eller på annat sätt fört in ett batteri i kroppen.

Hälsorelaterande skador vid läckande batterisyra

- > Om batterisyra har läckt ut, undvik kontakt med hud, ögon och slemhinnor.
- > Vid kontakt med syran ska personen skölja de drabbade områdena med rikligt med rent vatten och omedelbart söka läkarvård.
- > Utsätt INTE batterierna för extrema omgivningsförhållanden: Placera dem INTE på varma ytor och utsätt dem INTE för direkt solljus. Annars finns ökad risk att de läcker.
- > Batterierna måste avfallshanteras på korrekt sätt och hållas på avstånd från barn. Även förbrukade batterier kan orsaka skador.

2.8 Lättare brännskador

Hälsoskador på grund av lättare brännskador

Ett mycket långvarigt toalettbesök med påslagen sitsvärme kan leda till lättare brännskador.

- > Stäng av sitsvärmerna om toaletten används under mycket lång tid, särskilt för personer med begränsade sensoriska och motoriska färdigheter.

2.9 Undvik produktskador

Instruktioner för användning av fjärrkontroll med batterier

- > Batterierna får INTE laddas, återaktiveras med andra medel, tas isär eller utsättas för extrem värme (t.ex. eld).
- > Polterminalerna får INTE kortslutas.
- > Ta alltid genast ut förbrukade batterier ur fjärrkontrollen. Dessa kan börja läcka och förorsaka skador.
- > Blanda INTE nya och gamla batterier i fjärrkontrollen.
- > Olika typer av batterier får INTE kombineras med varandra.
- > Rengör batterierna och kontakterna innan du lägger i batterierna.
- > Batterierna måste läggas i med rätt polaritet enligt märkningen.
- > Ta ut batterierna om fjärrkontrollen INTE kommer att användas under en längre tid.

Vid felaktig användning kan produktskador och/eller felfunktioner uppstå

- > Kliv INTE upp eller ställ dig på produkten.
- > Smutsa inte avsiktligt ner, spruta vatten på eller täpp igen duschmunstycket.

Undvik skador på sitsen och locket

- > Sitt, stå eller stöd dig INTE mot locket.
- > Ta INTE bort sitsen och locket.
- > Skada INTE sitsens yta. Om sitsens yta är skadad, kontakta help@duravit.com.
- > Beroende på modell öppnar och stänger du locket med fjärrkontrollen eller appen.
- > Avbryt INTE den automatiska öppningen och stängningen av locket för hand.

- > Se till att toalettsitsen är nedfälld och inte blockerar den automatiska öppningen och stängningen av locket.
- > Luta dig INTE mot locket när du använder WC:n.
- > Ställ INGA tunga föremål på locket.

Skador genom fruset vatten

- > Installera och använd INTE produkten i utrymmen som har utsatts för frost. Rumstemperaturen måste minst vara 4 °C (39 °F).

Skador på grund av yttre påverkan

- > Ställ eller lägg INTE öppna eldkällor så som levande ljus, cigaretter e. dyl. på produkten.
- > Utsätt INTE produkten för direkt vattenbegjutning eller direkt solljus.

3 Produktöversikt

3.1 Konstruktions- och funktionsbeskrivning

3.1.1 Sitsenhet

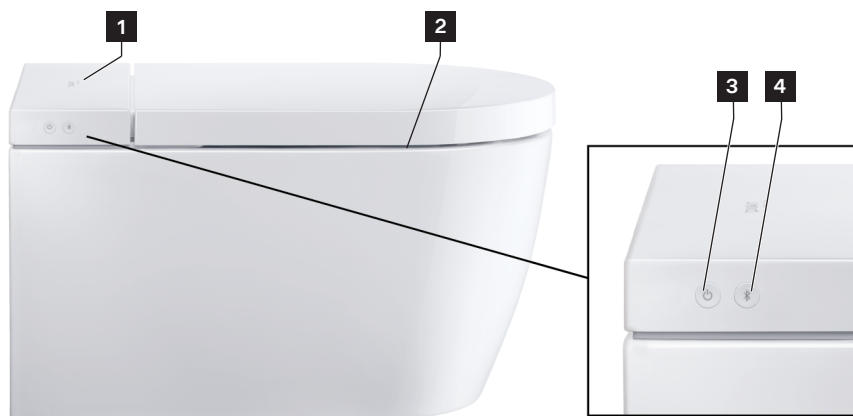

1 Sensor (öppna locket beröringsfritt)*

2 Sitsvärme

3 Strömbrytare/statuslampa (LED)

4 Bluetooth-knapp/Bluetooth-lampa (LED)

*Endast version Pro/version Plus

3.1.2 LED-lampa på sitsenhet

Strömbrytare

LED	Funktion
Röd	Standby-läge
Grön	Tillkopplad
Orange	Energisparläge
Blinkande grön	Avkalkningsläget är aktiverat.
Blinkande orange	Avkalkning krävs. > Avkalka produkten. > Tryck en gång på strömbrytaren för att stoppa blinkningen.

LED	Funktion
Blinkande röd	Felindikering > Stäng av produkten. > Koppla från strömförsörjningen. > Stäng avstängningsventilen för att koppla från vattentillförseln. > Kontakta help@duravit.com.
Blinkande lila	UV-C ljuskälla är aktiv.*

*Endast version Pro

Bluetooth-knapp

LED	Funktion
Blå	Bluetooth är tillgänglig och ansluten.
Av	Bluetooth är inte tillgänglig.
Blinkande blå	Enheten är i anslutningsläge.
Blinkande lila	UV-C ljuskälla är aktiv.*

*Endast version Pro

3.1.3 Funktionsområde Pro

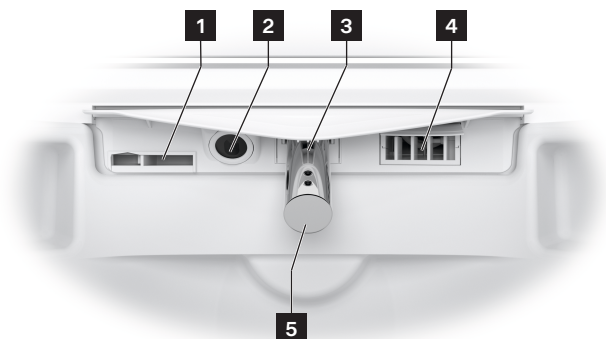

- | | |
|---------------------------------------|------------------------|
| 1 Inre bräddavlopp | 4 Varmluftstork |
| 2 UV-C ljuskälla/nattbelysning | 5 Duschhuvud |
| 3 Duschmunstycke | |

3.1.4 Funktionsområde Plus/Lite

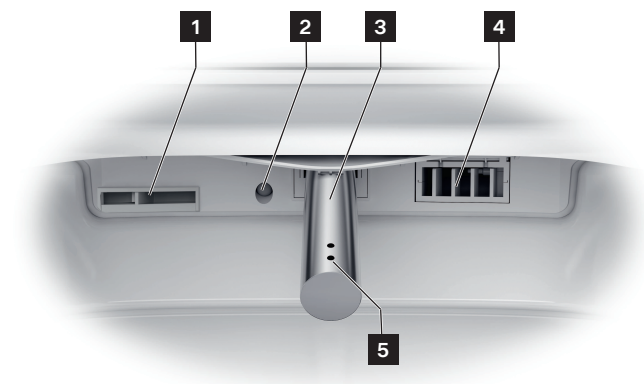

1 Inre bräddavlopp

2 Nattbelysning

3 Duschmunstycke

4 Varmluftstork

5 Duschhuvud

3.1.5 Sitssensor och öppning för avkalkningsmedel



1 Öppning för avkalkningsmedel

2 Sitssensor

3.2 Fabriksinställningar

Funktion	Inställningsområde	Fabriksinställning
Öppna/stäng locket beröringsfritt*	På/av	Av
Komfortdusch	På/av	På
Varmlufttorkens temperatur	Av/låg/medel/hög	Medel
Duschkunstyckets position	1, 2, 3, 4, 5	3
Duschstrålens styrka	Låg/medel/hög	Medel
Vattentemperatur	Av/låg/medel/hög	Medel
Sitsvärme	På/av	På
Sitstemperatur	Låg/medel/hög	Medel
Hygien UV**	På/av	Av
Energisparläge	På/av	Av
Nattbelysning	Av/auto/på	Auto
Bekräftelseton	På/av	På

*Endast version Pro/version Plus

**Endast version Pro

4 Första idrifttagning

4.1 Aktivera fjärrkontroll

4.1.1 Fjärrkontroll med laddningsbart batteri

WARNING

Hälsoskador på grund av exploderande batterier

- > Fjärrkontrollens parametrar motsvarar: 5 VDC 150 mA.
- > Nätadaptorns utström får INTE överstiga 2 A.
- > Använd endast den laddningskabel som medföljer produkten.
- > Ladda fjärrkontrollen helt och hållet regelbundet.
- > Ta alltid ut nätadaptorn ur vägguttaget när laddningen är klar (LED släckt).

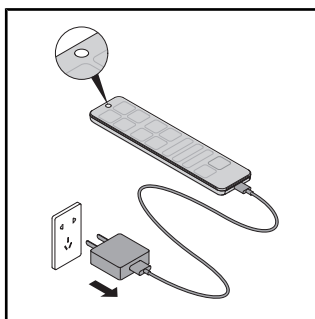
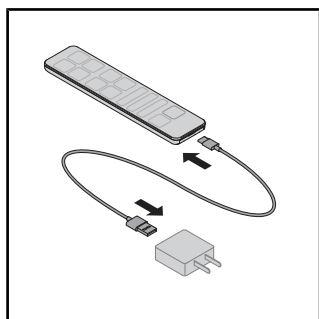

- > Anslut laddningskabeln till nätadaptorn och fjärrkontrollen.
- > LED-lampan på fjärrkontrollen visar laddningsläget (röd LED).
- > Ta alltid ut nätadaptorn ur vägguttaget när laddningen är klar (LED släckt).

4.1.2 Fjärrkontroll med batterier

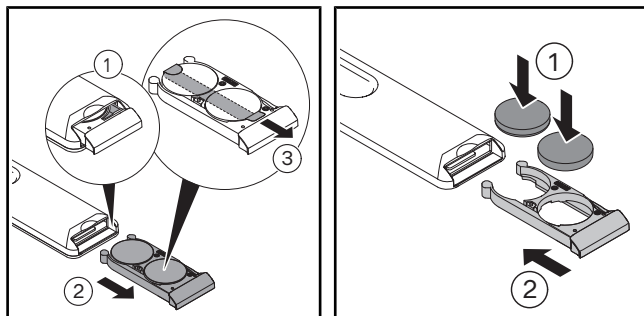

- > Dra ut batterifacket.
- > Tryck på spaken för att öppna batterifacket helt och hållet.
- > Ta bort skyddsfilm.
- > Lägg i batterierna (CR2450).
- > Stäng batterifacket.

4.2 Aktivera produkten

VARNING

Hälsorelaterade skador på grund av förorenat, kontaminerat eller långvarigt stillastående vatten

Användning av smutsigt, förorenat eller långvarigt stillastående vatten för duschfunktionerna kan orsaka hälsorelaterade skador.

- > Aktivera den extra självrengöringsfunktionen om produkten INTE har använts på fjorton dagar eller längre.

Produkten måste vara fullständigt installerad enligt monteringsanvisningarna och ansluten till den ordinarie ström- och vattenförsörjningen.

- > Se till att avstängningsventilen är öppnad.
- > Slå på produkten med strömbrytaren.

LED-lampan lyser grönt. Vid behov genomförs en initialiseringsprocess, vilket kan ta några minuter.

- > För att testa produkten, placera ett stänkskydd mellan keramiken och sitsen.
- > Tryck på och håll in sittsensorn med handen tills du hör en signalton.
- > Aktivera funktionen rearwash eller ladywash för att testa produkten.

4.3 Ladda ned app



- > Leta efter "SensoWash" i Play Store (Android) eller i App Store (iOS).
- > Ladda ned appen.
- > Godkänn vid behov åtkomst till lokaliseringstjänster (GPS).

4.4 Koppla appen

Produkten ansluts med appen via Bluetooth. Produkten och Bluetooth-funktionen måste båda vara aktiverade för att anslutningen ska kunna skapas.

- > Aktivera appen på den mobila enheten.
- > Följ steg för steg-anvisningarna i appen.
Du får en bekräftelse i appen när anslutningen är skapad.

4.5 Parning av fjärrkontroll med duschoalett

Aktivera parningsläget med fjärrkontrollen när LED-lampan på fjärrkontrollens ovansida blinkar rött.

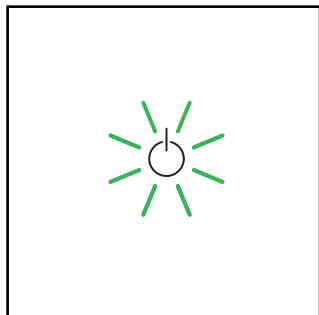

> Se till att produkten är aktiverad (strömbrytaren lyser grönt).

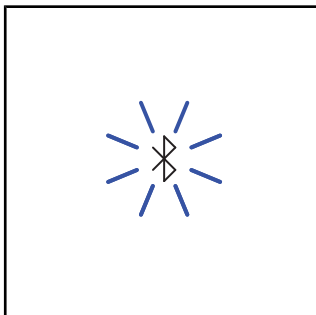

> Tryck på Bluetooth-knappen på produkten och håll den intryckt tills LED-lampan blinkar blått.

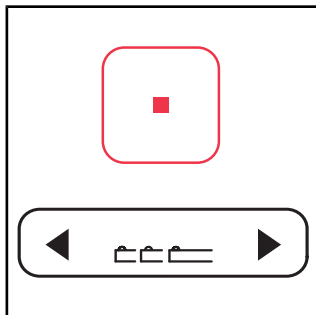

> Tryck och håll in stoppknappen på fjärrkontrollen.
> Tryck först samtidigt på vänsterpilen på knappen till duschmunstyckets position och sedan på högerpilen.
> Släpp knapparna.

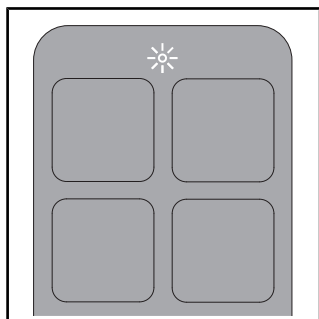

> LED-lampan upptill på fjärrkontrollen blinkar medan processen pågår.
> LED-lampan på fjärrkontrollens ovansida lyser vitt i några sekunder när anslutningen har upprättats.

4.6 Parning av fjärrkontroll med elektronisk manöverplatta*

Aktivera parningsläget med fjärrkontrollen när displayen på den elektroniska manöverplattan blinkar.

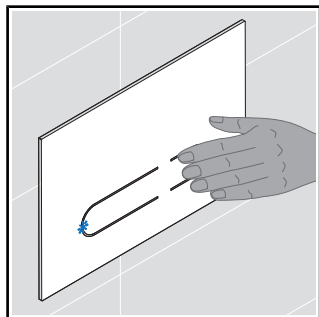

> Tryck på och håll in den lilla spolningen på manöverplattan tills LED-lampan på manöverplattan blinkar blått.

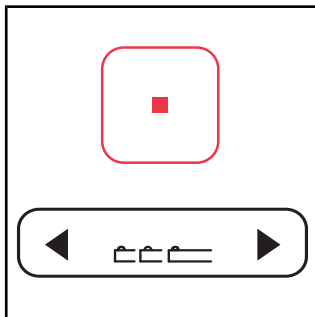

> Tryck och håll in stoppknappen på fjärrkontrollen.
> Tryck först samtidigt på vänsterpilen på knappen till duschmunstyckets position och sedan på högerpilen.
> Släpp knapparna.

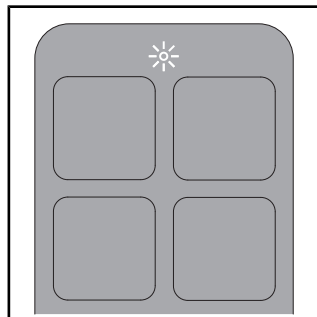

> LED-lampan upptill på fjärrkontrollen blinkar medan processen pågår.
> LED-lampan på fjärrkontrollens ovansida lyser vitt i några sekunder när anslutningen har upprättats.









*Endast version Pro. Endast i kombination med Duravit installationsystem och elektronisk manöverplatta.







5 Manövrering

5.1 Fjärrkontroll/app

Produkten kan styras via fjärrkontroll (grundfunktioner) och/eller via appen (utökade funktioner). Vissa inställningar kan bara göras via appen. Funktionerna är konfigurerade enligt fabriksinställningarna.

> Ladda ned appen för att kunna göra alla inställningar som finns tillgängliga för den här produkten.

Symbol	Namn
	Meny
	Lägg till eller ta bort produkten.
	Aktiverar stor spolning . Endast i kombination med Duravit installationssystem och elektronisk manöverplatta.
	Aktiverar liten spolning . Endast i kombination med Duravit installationssystem och elektronisk manöverplatta.
	Aktiverar Rearwash . Om funktionen inte avbryts stannar den automatiskt efter 2 minuter.
	Aktiverar Ladywash . Om funktionen inte avbryts stannar den automatiskt efter 2 minuter.
	Aktiverar (kort signalton)/avaktiverar (lång signalton) sitsvärmen .
	Aktiverar varmluftstorken . Temperaturfunktionen har stegen av/låg/medel/hög. Stegfunktionen har stegen låg/hög.** Om funktionen inte avbryts stannar den automatiskt efter 5 minuter. [▶App] Hem – varmluftstork

Symbol	Namn
	Ställer in vattentemperaturen . Funktionen har lägena av/låg/medel/hög. Inställningarna visas på fjärrkontrollen (LED) och i appen. [▶App] Hem – rearwash/ladywash
	Ställer in duschstrålens styrka . Funktionen har lägena låg/medel/hög. Inställningarna visas på fjärrkontrollen (LED) och i appen. [▶App] Hem – rearwash/ladywash
	Ställer in duschmunstyckets position . Funktionen har lägena 1, 2, 3, 4 och 5. Inställningarna visas på fjärrkontrollen (LED) och i appen. [▶App] Hem – rearwash/ladywash
	Aktiverar odörutsug . Endast i kombination med Duravit installationssystem och elektronisk manöverplatta.
	Aktiverar användarprofil (endast fjärrkontroll). Inställningarna kan göras via fjärrkontrollen eller appen. > Välj en valfri funktion för att hämta de sparade inställningarna.
	Öppnar/stänger locket .*
	Stoppar pågående funktion.

**Endast version Pro/version Plus

**Endast version Pro

OBS På sitsen sitter en sensor. Dusch- och torkfunktionerna kan bara aktiveras när en användare sitter på WC:n.

5.2 Ställa in användarprofilen via fjärrkontrollen

Personliga preferenser kan sparas i olika användarprofiler.

- > Aktivera rearwash/ladywash.
- > Ställ in duschmunstyckets position, duschstrålens styrka och vattentemperaturen under pågående funktion.

LED-lamporna på fjärrkontrollen visar respektive inställning.

- > Tryck i 3 sekunder på användarprofil 1/2/3/4 för att spara profilen.

OBS På sitsen sitter en sensor. Dusch- och torkfunktionerna kan bara aktiveras när en användare sitter på WC:n.

5.3 Energi- och vatteneffektivitet

För att minimera användningen av naturresurser har produkten en genomströmningvärmare och en automatisk stoppfunktion för alla dusch- och torkfunktioner. För att spara energi vid daglig användning kan följande inställningar justeras:

5.3.1 Energisparläge (sitsvärme)

Avaktiverar sitsvärmern under en bestämd tidsperiod, t.ex. under dagen, när du arbetar. Därefter återaktiveras sitsvärmern igen.

- > Aktivera energisparläget via appen. [▶App] Meny – Inställningar – Sits

Energisparläget aktiveras automatiskt om produkten inte har använts på 48 timmar.

- > Välj en valfri funktion för att återaktivera produkten.

5.3.2 Semesterläge

Om produkten inte används på fjorton dagar eller längre ska du tömma produkten och stänga av den.

- > Stäng avstängningsventilen för att koppla från vattentillförseln.
- > Aktivera semesterläget via appen. [▶App] Meny – Skötsel – Semesterläge

Vattencisternen töms. Du får en bekräftelse i appen när processen är klar.

- > Koppla från strömförsörjningen.
- > Beroende på modell, ta ut batterierna ur fjärrkontrollen eller dra ur nätadaptern ur vägguttaget.

6 Rengöring och skötsel

6.1 Säkerhet



VARNING

Livsfara p.g.a. elstötar

I sitsenheten sitter produktens elektroniska komponenter.

- > Koppla från produkten från strömförsörjningen före rengöring.
- > Håll INTE vatten över sitsenheten.
- > Låt INTE vatten tränga in i sitsenheten.



VARNING

Hälsoskador på grund av ultraviolett ljus (UV-C)*

Produkten innehåller en UV-C-ljuskälla som desinficerar keramiken. UV-C-ljuskällan är endast aktiv när sitsen och locket är stängda. Om du tittar in i eller kommer i kontakt med UV-C-ljuskällan när funktionen är aktiv kan det orsaka ögonskador och hudirritationer.

- > Om UV-C-ljuskällan är aktiv när sitsen och locket är öppna (statusindikatorn (LED) och Bluetooth-lampan (LED) blinkar lila) ska du omedelbart stänga sitsen och locket och kontakta Duravit kundtjänst hotline.
- > Titta INTE direkt in i UV-C ljuskällan.
- > Vidrör INTE UV-C ljuskällan.

*Endast version Pro

OBS

Produktskador vid felaktig rengöring och skötsel

Rengöringsmedel, rengöringsredskap och rengöringsutrustning av fel sort kan skada och permanent missfärga ytan.

- > Använd endast rengöringsmedel och rengöringsredskap som rekommenderas av Duravit.
- > Följ bruksanvisningen från tillverkaren av rengöringsmedlet.
- > Använd bara rengöringsredskap som är avsedda för användningsområdet (INGEN högtryckstvätt eller ångrengöring).

OBS

Produktskador från spraydimma

Spraydimma kan tränga in i minsta öppning eller spår och skada ytan.

- > Spraya rengöringsmedel på en rengöringsduk och aldrig direkt på produkten.

OBS

Skador på produkten vid långa rengöringsintervaller

För långa intervaller mellan rengöring kan leda till fastsittande smuts.

> Rengör ytan regelbundet och omedelbart när den blivit smutsig.

6.2 Rengöringsrekommendationer

6.2.1 Rengöring

- > Rengör ytan regelbundet och omedelbart när den blivit smutsig.
- > Rengör ytan med en fuktig rengöringsduk.
- > Avlägsna fastsittande smuts med det rekommenderade rengöringsmedlet. Ta då alltid rengöringsmedlet på rengöringsduken.
- > Använd en WC-borste för rengöring av WC:n.
- > Torka av med rent vatten för att få bort alla rester av rengöringsmedel.
- > Torka ytan torr.

6.2.2 Rekommenderade rengöringsmedel

Komponenter	Rengöringsmedel	Redskap för rengöring
Sits och lock	Neutralt rengöringsmedel (pH 6 – 8)	Rengöringsduk av bomull
Skydd	Neutralt rengöringsmedel (pH 6 – 8)	Rengöringsduk av bomull
Duschkunstycke/ duschhuvud	Neutralt rengöringsmedel (pH 6 – 8)	– Rengöringsduk av konstfiber – Slipande svamp
Keramik daglig rengöring	Neutralt rengöringsmedel (pH 6 – 8)	– Rengöringsduk av konstfiber – WC-borste
Keramik kalk	Surt rengöringsmedel (pH < 6) (t.ex. citronrengöringsmedel)	– Rengöringsduk av konstfiber – WC-borste
UV-C ljuskälla*	Vatten	Rengöringsduk av bomull
Fjärrkontroll	Vatten	Rengöringsduk av bomull

*Endast version Pro

6.3 Självrengöring av duschmunstycke och duschhuvud

Före och efter varje användning rengörs det indragna duschmunstycket automatiskt. Funktionen kan bara aktiveras när ingen sitter på WC:n/när sitssensorn är avaktiverad.

- > Aktivera den extra självrengöringsfunktionen via appen om produkten INTE har använts på fjorton dagar eller längre. [▶App] Meny – Skötsel – Självrengöring

6.4 Manuellt rengöringsläge för duschmunstycke och duschhuvud

Manuell rengöring går endast att genomföra när sitssensorn är avaktiverad.

- > Aktivera det manuella rengöringsläget med appen för att köra ut duschmunstycket för manuell rengöring. [▶App] Meny – skötsel – manuell rengöring

- > Följ anvisningarna i appen.

OBS Funktionen kan bara aktiveras när ingen sitter på WC:n/när sitssensorn är avaktiverad.

6.5 Avkalkning

OBS

Förkalkning orsakar begränsad funktion eller produktskador

I regioner med hårt vatten kan kalkavlagringar uppstå. Kalk kan påverka produktens prestanda.

- > Kontrollera vattenkvaliteten i regionen. Om vattnets hårdhetsgrad är ≥ 14 °dH (2,5 mmol/l) rekommenderar Duravit att installera en vattenavhårdare.
- > Konfigurera avkalkningsinställningarna utifrån vattenhårdheten i regionen. [▶App] Meny – Skötsel – Avkalkning
- > Avkalka produkten regelbundet. Strömbrytaren på sitsenheten blinkar orange när produkten behöver avkalkas och en röd prick visas på appens meny.
- > Använd endast avkalkningsmedel i original från Duravit.

Vattnets hårdhet	Avkalkningscykel
mjukt: $< 8,4$ °dH (1,5 mmol/l)	varje halvår
medel: $8,4 - 14$ °dH (1,5 – 2,5 mmol/l)	varje halvår
hårt: > 14 °dH (2,5 mmol/l)	varje kvartal

Avkalkningsprocessen kan aktiveras via appen.

- > Följ anvisningarna i appen.

Avkalkningsprocessen kan aktiveras med fjärrkontrollen.
Produkten kan inte användas medan avkalkningen pågår.

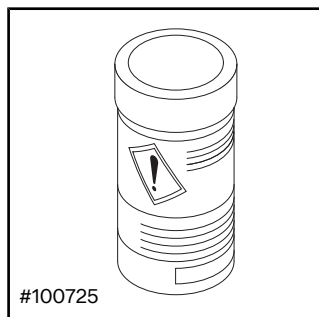

- > Följ bruksanvisningen från tillverkaren.
- > Beroende på modell måste funktionen för beröringsfri öppning/stängning av locket stängas av före avkalkningen.

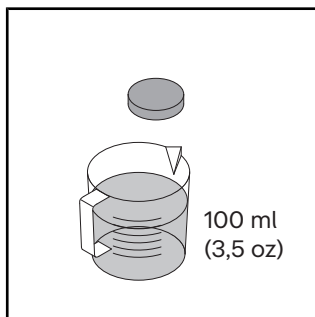

- > Lös upp en avkalkningstablett i 100 ml (3,5 oz) varmt vatten.
- > Vänta tills avkalkningstabletten är helt upplöst. Krossa tabletten om det behövs.

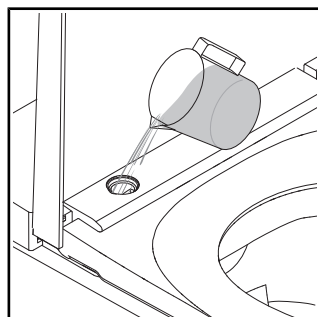

- > Ta bort locket med det medföljande verktyget.
- > Häll avkalkningsmedlet i öppningen.
- > Beroende på modell kan överflödigt avkalkningsmedel rinna ner i toaletten.

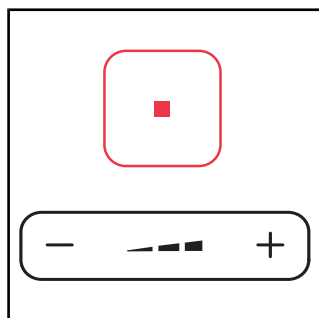

- > Tryck och håll in stoppknappen.
- > Tryck samtidigt på minus-symbolen på knappen för duschstrålens styrka och håll den intryckt tills en signalton ljuder.
- > Släpp knapparna.

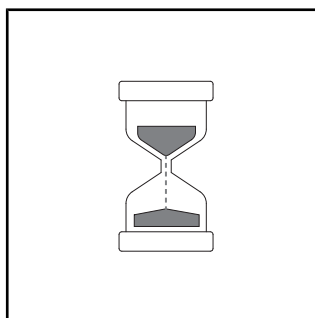

- > En signalton ljuder. LED-lampan på sitsenheten blinkar grönt medan avkalkningsläget är aktiverat.
- > Avkalkningsprocessen startar. Avkalkningsprocessen tar ca en halvtimme.

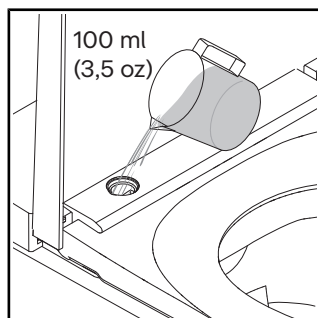

- > Skölj med rent vatten.
- > Sätt på locket.

7 Hjälp vid problem

7.1 Allmänt

Förfarande vid funktionsfel:

- > Stäng av produkten och sätt på den igen.
- > Följ anvisningarna nedan.
- > Om produkten fortfarande inte fungerar korrekt, kontakta help@duravit.com.
- > Ha artikelnumret redo. Artikelnumret finns i Tekniska data i slutet av bruksanvisningen, på förpackningsetiketten, på produktetiketten och i appen. [►App] Meny – Enhetsguide – Enhetshantering – Enhetsinformation

7.2 Felavhjälpning

Problem	Möjlig orsak	Lösning
LED-lampa (sitsenhet)		
LED-lampan blinkar rött.	Felindikering	<ul style="list-style-type: none">> Stäng av produkten.> Koppla från strömförsörjningen.> Stäng avstängningsventilen för att koppla från vattentillförseln.> Kontakta help@duravit.com.
LED-lampan blinkar rött tre gånger	Det finns luft i vattenledningen.	<ul style="list-style-type: none">> Aktivera den extra självrengöringen via appen. [►App] Meny – Skötsel – Självrengöring
	Avstängningsventilen på vattenledningen är stängd.	<ul style="list-style-type: none">> Öppna avstängningsventilen.
	Filtertätningen på vattenledningen är smutsig.	<ul style="list-style-type: none">> Kontakta help@duravit.com.
	Vattenledningen är vikt eller klämd.	<ul style="list-style-type: none">> Kontakta en VVS-installatör.

Problem	Möjlig orsak	Lösning
LED-lamporna blinkar orange.	Avkalkning krävs.	<ul style="list-style-type: none"> > Avkalka produkten. > Tryck en gång på strömbrytaren för att stoppa blinkningen.
LED-lampan blinkar grönt.	Avkalkningsläget är aktiverat.	Avkalkningen tar ca en halvtimme. Under denna tid kan produkten inte användas.
Allmänna problem		
Produkten fungerar inte.	Produkten är i standby-läge (LED-lampan lyser rött).	> Aktivera produkten.
Vatten läcker ut.	Läckage	<ul style="list-style-type: none"> > Stäng av produkten. > Koppla från strömförsörjningen. > Stäng avstängningsventilen för att koppla från vattentillförseln. > Kontakta help@duravit.com.
Fjärrkontroll		
Fjärrkontrollen reagerar inte.	Batterierna är nästan urladdade (LED-lamporna blinkar vitt).	> Byt batterier eller ladda fjärrkontrollen.
	Fjärrkontrollen är inte ansluten till produkten (LED-lamporna uppe på fjärrkontrollen blinkar rött).	> Aktivera parningsläget för fjärrkontrollen.
	INGA batterier är ilagda.***	> Lägg i batterier.
	Fjärrkontrollen är defekt.	> Kontakta help@duravit.com .

Problem	Möjlig orsak	Lösning
Duschfunktioner		
Bytet mellan rear- och ladywash tar lång tid.	Duschmunstycket dras in mellan funktionerna. Bytet tar ca 12 sekunder.	Normalt tillstånd
Duschstrålens styrka är för svag.	Duschstrålens styrka har ställts in på "låg".	> Öka duschstrålens styrka. [▶App] Hem – rearwash/ladywash
	Vattenledningen är vikt eller klämd.	> Kontakta en VVS-installatör.
Vattentemperaturen är för hög/låg.	Temperaturen är felaktigt inställd.	> Ställ in temperaturen. [▶App] Hem – rearwash/ladywash
Rearwash/ladywash stannar automatiskt.	Funktionen stannar automatiskt efter 2 minuter.	Normalt tillstånd
	Sitssensorn har förlorat kontakten.	> Sätt dig igen. > Aktivera funktionen.
Rearwash/ladywash fungerar inte.	Duschhuvudet är tilltäppt.	> Rengör duschhuvudet. [▶App] Hem – rearwash/ladywash
	Sitssensorn har förlorat kontakten.	> Sätt dig igen. > Aktivera funktionen.
Sitsvärme		
Sitsvärmén fungerar inte.	Funktionen är avaktiverad.	> Aktivera funktionen. [▶App] Inställningar – sits
Sitstemperaturen är för hög/låg.	Temperaturen är felaktigt inställd.	> Ställ in temperaturen. [▶App] Inställningar – sits

Problem	Möjlig orsak	Lösning
Sitstemperaturen är för låg.	Produkten är i energisparläge (LED-lampan lyser orange).	> Avaktivera energisparläget. [▶App] Inställningar – sits
	Produkten aktiverar energisparläget automatiskt när samtliga funktioner inte har varit aktiva på mer än 48 timmar.	> Välj en valfri funktion för att återaktivera produkten.
Varmluftstork		
Varmluftstorkens temperatur är för hög/låg.	Temperaturen är felaktigt inställd.	> Ställ in temperaturen. [▶App] Hem – varmluftstork
Varmluftstorken stannar automatiskt.	Funktionen stannar automatiskt efter 5 minuter.	Normalt tillstånd
	Sitssensorn har förlorat kontakten.	> Sätt dig igen. > Aktivera funktionen.
Nattbelysning		
Nattbelysningen fungerar inte.	Funktionen är avaktiverad.	> Aktivera nattbelysningen eller auto-läget. [▶App] Inställningar – ljus och ljud
	Auto-läget är aktiverat. Funktionen avaktiverar nattbelysningen automatiskt när omgivningsljuset är för ljust.	Normalt tillstånd

Problem	Möjlig orsak	Lösning
Nattbelysningen lyser konstant.	Funktionen är aktiverad.	> Avaktivera nattbelysningen eller aktivera auto-läget. [▶App] Inställningar – ljus och ljud
	Auto-läget är aktiverat. Funktionen aktiverar nattbelysningen automatiskt när omgivningsljuset är för mörkt.	Normalt tillstånd
Manuell rengöring		
Duskmunstycket dras in automatiskt.	Funktionen stannar automatiskt efter 2 minuter.	> Aktivera funktionen. [▶App] Skötsel – manuell rengöring
Automatisk självrengöring		
Det droppar vatten från det indragna duskmunstycket.	Före och efter varje användning rengörs det indragna duskmunstycket automatiskt.	Normalt tillstånd
Lock*		
Locket öppnas inte automatiskt.	Produkten har inte känt av den användare som närmar sig.	> Gå fram till produkten igen (avstånd ca 1 m [1,1 yd]).
	Funktionen är defekt.	> Kontakta help@duravit.com .
	Funktionen är inte aktiverad.	> Aktivera funktionen. [▶App] Inställningar – Lock
Locket stängs inte omedelbart.	När användaren har gått därifrån stängs locket automatiskt efter 90 sekunder.	Normalt tillstånd

Problem	Möjlig orsak	Lösning
App		
Appen fungerar inte.	Appen och produkten är inte anslutna.	<ul style="list-style-type: none"> > Anslut produkten till appen. > Kontrollera att anslutningen har fungerat.
På appens meny visas en röd prick.	Avkalkning krävs.	> Avkalka produkten.
UV-C ljuskälla**		
UV-C ljuskällan fungerar inte.	Funktionen är avaktiverad.	> Aktivera funktionen. [▶App] Inställningar – UV-C ljuskälla
	Produkten avaktiverar UV-C-ljuskällan automatiskt när locket öppnas.	> Håll locket stängt så länge funktionen är igång (LED-lamporna blinkar lila).

**Endast version Pro/version Plus

**Endast version Pro

***Endast version Plus/version Lite

8 Återvinning

8.1 Förpackning

Barn får inte leka med plastpåsar eller förpackningsmaterial eftersom det finns risk för skador och kvävning. Förvara dessa material på en säker plats eller avfallshantera dem på ett miljövänligt sätt. Spara om möjligt förpackningen tills garantitiden har gått ut.

8.2 Elskrot (WEEE)



■ Symbolen med en överkryssad soptunna anger att produkten ska bortskaffas separat som avfall av elektrisk och elektronisk utrustning (WEEE). Förbrukade elektriska och elektroniska apparater kan innehålla farliga substanser. Produkten får därför inte kasseras i hushållssoporna. Lämna in produkten till en speciell återvinningscentral för förbrukade elektriska och elektroniska apparater (WEEE). På så sätt bidrar du till att återvinna råmaterial och skydda miljön. Kontakta din återförsäljare eller ansvariga myndigheter för mer information.

8.3 Batterier



■ Förbrukade batterier måste avfallshanteras på ett korrekt sätt. För detta ändamål finns uppmärkta behållare för avfallshantering av batterier i affärer som säljer batterier och på kommunala återvinningsstationer.

9 Tekniska data

Allmänt	
Artikelnummer	#650000012004320 #650001012004310 #650002012004300
Nettovikt	32,5 kg (78,3 lbs)
Mått	376 x 578 x 405 mm (15 x 22 7/8 x 16")
Integrerad säkerhetsanordning	EN13076 – typ AA
Märkspänning	220 – 240 V
Frekvens	50 – 60 Hz
Nominell spänning	1080 W
Inkommande vattentryck	0,07 – 0,75 MPa / 0,7 – 7,5 bar (10 – 109 psi)
Kapslingsklass	IPX4 skydd mot stänkvatten från alla sidor

Temperaturområde	
Drifttemperatur	4–40 °C (39–104 °F)
Vattentemperatur	33–41 °C (91–106 °F)
Sitstemperatur	30–40 °C (86–104 °F)
Varmlufttorkens temperatur	35–55 °C (95–131 °F)

Vattenförbrukning	
Användning av dusch	0,35 – 0,7 l/min (0,09 – 0,18 gal/min)

Garanti

Garantivillkoren för denna produkt finns tillgängliga online.

- > Använd navigeringen på www.duravit.com för att komma till "Service".
- > Öppna garantivillkoren.

10 Försäkran om överensstämmelse

Högfrekvensenergi

Försäkran om efterlevnad av radiofrekvensdirektivet

Den Bluetooth- och mikrovågsteknik som är installerad i enheten överensstämmer med de väsentliga kraven och andra relevanta bestämmelser i RED-direktivet 2014/53/EU.



Storbritannien: Begränsad användning

Endast 24,050 – 24,250 GHz för att skydda polisens hastighetsmätare, använd därför endast inomhus för att säkerställa tillräcklig avskärmning från polisens scannrar.

Frankrike: Begränsad användning

Effekt begränsad till 0,1 mW e.i.r.p i frekvensbandet 24,10 – 24,15 GHz. Militär användning av radiolokalisering. Polisen använder radarmätare för hastighetsmätning, använd därför endast inomhus för att säkerställa tillräcklig avskärmning.

BLE (Bluetooth Low Energy)	
Dusch-WC sits/fjärrkontroll	Arbetsfrekvens: 2 400 – 2 483,5 MHz (2,400 – 2,4835 GHz); max. effektnivå < 10 dBm
Mikrovågor	
Sensor för automatisk öppning och stängning av locket	Frekvensband för mikrovågor: 24 050 – 24 250 MHz (24,05 – 24,25 GHz); max. utgångseffekt: < 16 mW.

Sisukord

1	Sellest dokumendist	109
2	Ohutus	110
2.1	Dokumendi eesmärk	110
2.2	Sihipärane kasutamine	110
2.3	Nõuded kasutajale	110
2.4	Elektriohutus	111
2.5	Hügieen	112
2.6	Juhised akuga kaugjuhtimispuldi kasutamiseks	113
2.7	Juhised patareidega kaugjuhtimispuldi kasutamiseks	113
2.8	Kerged põletused	114
2.9	Toodekahjustuste vältimine	114
3	Toote ülevaade	117
3.1	Ehituse ja talitluse kirjeldus	117
3.1.1	Istmemoodul	117
3.1.2	Istmemooduli LED-näidik	117
3.1.3	Funktsiooniala Pro	118
3.1.4	Funktsiooniala Plus/Lite	119
3.1.5	Prill-laua sensor ja katlakivi eemaldusvahendi ava	119
3.2	Tehaseseadistused	120
4	Esimene kasutuselevõtmine	121
4.1	Kaugjuhtimispuldi aktiveerimine	121
4.1.1	Akuga kaugjuhtimispult	121
4.1.2	Patareidega kaugjuhtimispult	122
4.2	Toote aktiveerimine	122
4.3	Äpi allalaadimine	123
4.4	Äpi ühildamine	123
4.5	Kaugjuhtimispuldi ühildamine WC-dušiga	124
4.6	Kaugjuhtimispuldi ühildamine elektroonilise loputusplaadiga*	125

5	Kasutamine	126
5.1	Kaugjuhtimispult/äpp	126
5.2	Kasutajaprofiili määramine kaugjuhtimispuldiga	128
5.3	Energia- ja veeökonoomsus	128
5.3.1	Energiasäästurežiim (istmesoojendus)	128
5.3.2	Puhkuserežiim	128
6	Puhastamine ja hooldus	129
6.1	Ohutus	129
6.2	Puhastussoovitused	130
6.2.1	Puhastamine	130
6.2.2	Soovitatavad puhastusvahendid	130
6.3	Dušidüüsi ja dušipea isepuhastus	131
6.4	Dušidüüsi ja dušipea käsitsi puhastusrežiim	131
6.5	Katlakivi eemaldamine	131
7	Abi probleemi korral	133
7.1	Üldine	133
7.2	Vigade kõrvaldamine	133
8	Jäätmekäitlus	139
8.1	Pakend	139
8.2	Elektrijäätmed (WEEE)	139
8.3	Patareid	139
9	Tehnilised andmed	140
10	Vastavusdeklaratsioonid	141

1 Sellest dokumendist

Kõik selle toote dokumendid ja muu teave on kasutatav veebis:

- > Tooteinfo lehele liikumiseks kasutage otsingufunktsiooni või navigeerimist www.duravit.com peale.
- > Avage tooteinfo lehel jaotises "Downloads" info ja dokumendid.
- > Avage äpis lühijuhend. [▶Äpp] Menüü – Seadme juhend – lühijuhend

2 Ohutus

2.1 Dokumendi eesmärk

Juhend on toote osa. Kui seda juhendit EI järgita, võivad tagajärjeks olla isiku-, toote- ja/või varakahjud.

- > Lugege ja järgige juhendit.
- > Hoidke käesolev dokument alles ja andke see järgmisele kasutajale edasi.

Me jätame endale esitatud toodetel tehniliste täiustuste ja visuaalsete muudatuste tegemise õiguse.

2.2 Sihipärane kasutamine

SensoWash® on istmiku ja intiimpiirkonna pesemiseks ettenähtud ja täiendavate mugavusfunktsioonidega WC-dušš. Toodet tohib kasutada ainult sisetingimustes. Igasuguse sihipärase kasutamise raamest väljuva või muul viisil kasutamise eest Duravit EI vastuta.

2.3 Nõuded kasutajale

Seda toodet võivad kasutada alla 3-aastased lapsed, siiski on vajalik täiskasvanu poolne pidev järelevalve lapse vahetus läheduses. Seda toodet tohivad kasutada lapsed alates 3. eluaastast ja vanemad, samuti piiratud füüsiliste, sensoorsete või vaimsete võimetega isikud või isikud, kellel ei ole piisavalt kogemusi ja/või teadmisi, kui on tagatud nende järelevalve või neid on instrueeritud toote ohutu kasutamise osas ning nad on sellega seotud ohtudest teadlikud.

- > Lapsed EI tohi tootega mängida.
- > Lapsed EI tohi ilma järelevalveta teostada puhastamist ja hooldamist.

2.4 Elektriohutus

Eluohtliku elektrilöögi oht

Kokkupuutumine elektrivooluga võib tekitada surmavat elektrilööki.

Nõuetekohase montaaži tagamine

- Toode peab olema nõuetekohaselt maandatud. Kasutage toodet ainult siis, kui see on nõuetekohaselt maandatud. Järgige montaažijuhendit.
- Tootel ei ole oma rikkevoolukaitseülilitit, toode tuleb ühendada vooluahelaga, millele on paigaldatud rikkevoolukaitseüliliti.
- Elektrilise lahutamise seadmed peavad olema paigaldatud püsivalt juhtmestikku ja vastama üldistele eeskirjadele. Lisaks peavad need olema kõikide kontaktide lahutamiseks, mis vastab liigpingekategooriale III.

Võrgukaabli kahjustuste vältimine

Kui selle toote võrguühenduskaabel saab kahjustada, tuleb see ohu vältimiseks asendada tootja või selle müügijärgse klienditeeninduse kaudu või muu sarnase kvalifikatsiooniga isiku poolt.

- > Jälgige, et võrgukaabel EI ole kahjustatud.
- > Võrgukaablit EI tohi kinni kiiluda või muljuda.
- > Hoidke võrgukaabel kuumadest pealispindadest ja teravatest servadest eemal.

ÄRGE kasutage kahjustatud toodet

ÄRGE kasutage toodet, kui toode ei talitle nõuetekohaselt või on kahjustatud.

- > Lülitage toode välja.
- > Katkestage vooluvarustus.
- > Veevarustuse katkestamiseks sulgege sulgeventiil.
- > Pöörduge aadressil help@duravit.com.

ÄRGE toodet ise remontige

Remonditöid tohib teostada ainult vajalike teadmiste ja kvalifikatsiooniga vastav spetsialist.

- > ÄRGE tehke tootel muudatusi, manipulatsioone, lisapaigaldisi või proovige seda remontida.
- > Kasutage ainult Duravit poolt soovitatud tarvikuid.

Niiskusest tuleneva lühise vältimine

- > ÄRGE paigaldage toodet ülemääraselt niiskesse ruumi. Tagage piisav õhutus, et takistada kondenseerumist elektrilistes komponentides.
- > Toote viimisel külmast kohast sooja kohta, jätke see esmalt mõneks tunniks välja lülitatutuks, et vältida võimalikku kondenseerumisest tulenevat niiskust.

2.5 Hügieen

Tervisekahjustused mustunud, saastunud või kaua seisnud vee tõttu

Mustunud, saastunud või kaua seisnud vee kasutamine dušifunktsioonideks võib tekitada tervisekahjustusi.

- > Varustage toodet külma joogiveega peaveetorust.
- > ÄRGE ühendage heitvett, hallvett, tarbevett, merevett või muud vett, mida pole üldse või on ainult möödukalt töödeldud.
- > Kasutage ainult tarnekomplekti kuuluvaid vee juurdevoolu voolikuid, ÄRGE kasutage korduvalt vanu voolikuid.
- > Kui toodet EI kasutata kaks nädalat või kauem, tühjendage toode ja lülitage välja (puhkuserežiim).

2.6 Juhised akuga kaugjuhtimispuldi kasutamiseks

Tervisekahjustused plahvatavate akude tõttu*

Kaugjuhtimispuldil on püsivalt paigaldatud aku, mida ei saa eemaldada. Ülekuumenenud aku võib plahvatada ning põhjustada tulekahju ja teisi ohte.

- > Kasutage ainult toote tarnekomplekti kuuluvat laadimiskaablit.
- > Kui aku on kahjustatud, pöörduge aadressil help@duravit.com.
- > ÄRGE vahetage akut ise. ÄRGE võtke akut lahti, laske sel kukkuda, suruge kokku või modifitseerige seda. ÄRGE MITTE MIDAGI juhtige akusse ja ÄRGE punkteerige akut.
- > ÄRGE kasutage kaugjuhtimispulti kuumade seadmete, nt küttesüsteemide, mikrolaineahjude, boilerite või ahjude vahetus läheduses.
- > ÄRGE jätke kaugjuhtimispulti otsese päikesevalguse kätte.
- > ÄRGE visake kaugjuhtimispulti lahtisse tulle.
- > ÄRGE asetage kaugjuhtimispulti vette või vedelikku.
- > ÄRGE käideldge kaugjuhtimispulti/akut olmejäätmete hulgas. Käideldge kaugjuhtimispult/aku siseriiklike nõuete kohaselt.

*Ainult Pro variant

2.7 Juhised patareidega kaugjuhtimispuldi kasutamiseks

Eluohht allaneelamisel / söövitusohht

See toode sisaldab nööpelemente. ÄRGE neelake patareid alla. Patarei allaneelamine võib ainult kahe tunni jooksul põhjustada raskeid sisemisi põletusi ja tekitada surma.

- > ÄRGE neelake patareid alla, söövitusohht.
- > Hoidke nii uued kui ka kasutatud patareid lastele kättesaamatus kohas. Kui patareilaegas EI sulgu korrektselt, ÄRGE kasutage toodet edasi ja hoidke seda lastele kättesaamatus kohas.

- > Kahtluse korral, et mõni isik on patarei alla neelanud või see on sattunud muul viisil kehasse, pöörduge viivitamatult arsti poole.

Lekkivast patareihapest tingitud tervisekahjustused

- > Lekkinud patareihappe korral vältige selle kokkupuudet nahaga, silma ja limaskestadele sattumist.
- > Loputage happega kokkupuutumise korral vastavaid kohti rohke puhta veega ja pöörduge viivitamatult arsti poole.
- > ÄRGE jätke patareisid äärmuslikesse tingimustesse: ÄRGE asetage kuumadele pealispindadele ja ÄRGE jätke otsese päikesekiirguse kätte. Vastasel juhul esineb kõrgendatud lekkimisoht.
- > Patareid tuleb käidelda nõuetekohaselt ja neid tuleb hoida lastele kättesaamatus kohas. Isegi kasutatud patareid võivad põhjustada vigastusi.

2.8 Kerged põletused

Kergetest põletustest tulenevad tervisekahjustused

Tualeti väga pikk kasutamine sisselülitatud prill-laua soojenduse korral võib tekitada kergeid põletusi.

- > Lülitage prill-laua soojendus tualeti väga pikal kasutamisel välja, seda iseäranis piiratud sensoorsete ja mootorsete võimetega isikute korral.

2.9 Toodekahjustuste vältimine

Juhised patareidega kaugjuhtimispuldi kasutamiseks

- > Patareisid EI tohi laadida, teiste vahenditega reaktiveerida, lahti võtta või jätta suure kuumuse kätte (nt tulle).
- > Pooluseid EI tohi lühistada.
- > Võtke kasutatud patareid alati koheselt kaugjuhtimispuldist välja. Need võivad tühjaks joosta ja põhjustada kahjustusi.
- > ÄRGE paigaldage kaugjuhtimispulti uusi ja vanu patareisid koos.

- > Erinevat liiki patareisid EI tohi omavahel kombineerida.
- > Puhastage enne patarei paigaldamist patarei ja kontaktid.
- > Patareid tuleb paigaldada vastavalt tähistusele õige polaarsusega.
- > Eemaldage patareid kui kaugjuhtimispulti pikemat aega EI kasutada.

Toote kahjustused või väärtalitlused asjatundmatul kasutamisel

- > ÄRGE ronige tootele või seiske sellel.
- > ÄRGE määrige, pritsige või ummistage tahtlikult dušidüüsi.

Kahjustuste vältimine istmel ja kaanel

- > ÄRGE istuge või ronige kaanele ja ärge toetuge sellele.
- > ÄRGE eemaldage prill-lauda ja kaant.
- > ÄRGE kahjustage istme pealispinda. Kui istme pealispind on kahjustatud, pöörduge aadressil help@duravit.com.
- > Sõltuvalt mudelist avage ja sulgege kaas kaugjuhtimispuldi või äpi abil.
- > ÄRGE katkestage käega kaane automaatset avanemist ja sulgumist.
- > Veenduge, et WC-poti prill-laud on alla pööratud ja kaane automaatne avamine ja sulgemine ei ole blokeeritud.
- > ÄRGE toetuge WC-poti kasutamisel vastu kaant.
- > ÄRGE asetage kaanele raskeid esemeid.

Külmunud veest tulenevad kahjustused

- > ÄRGE monteerige ja käitage toodet külmumisohtlikes ruumides. Toatemperatuur peab olema vähemalt 4 °C (39 °F).

Kahjustused väliste mõjude tõttu

- > ÄRGE pange või asetage tootele lahtisi tuleallikaid, küünlaid, sigarette vms.

> ÄRGE jätke toodet otsese vee alla või otsese päikesekiirguse kätte.

3 Toote ülevaade

3.1 Ehituse ja talitluse kirjeldus

3.1.1 Istmemoodul

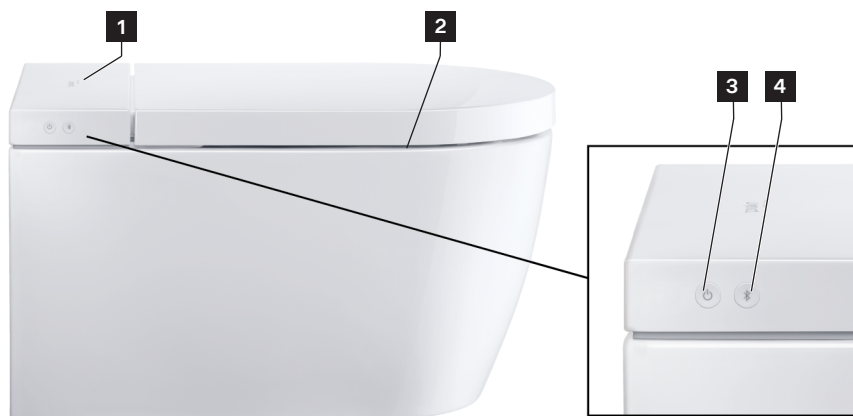

1 Sensor (puutevaba kaane avamine)*

2 Istmesoojendus

3 Power-nupp / olekunäidik (LED)

4 Bluetoothi nupp / Bluetoothi näidik (LED)

*Ainult Pro variant/Plus variant

3.1.2 Istmemooduli LED-näidik

Power-nupp

LED	Funktsioon
Punane	Ooterežiim
Roheline	Sisse lülitatud
Oranž	Energiasäästurežiim
Roheline vilkuv	Katlakivi eemaldusrežiim on aktiivne.
Vilkuv oranž	Katlakivi eemaldamine vajalik. > Eemaldage tootest katlakivi. > Vilkumise lõpetamiseks vajutage üks kord Power-nuppu.

LED	Funktsioon
Punane vilkuv	Väärtalitlus > Lülitage toode välja. > Katkestage vooluvarustus. > Veevarustuse katkestamiseks sulgege sulgeventiil. > Pöörduge aadressil help@duravit.com.
Vilkuv lilla	UV-C valgus on aktiivne.*

*Ainult Pro variant

Bluetoothi nupp

LED	Funktsioon
Sinine	Bluetooth on kasutatav või ühendatud.
Väljas	Bluetooth ei ole kasutatav.
Sinine vilkuv	Seade on sidestusrežiimis.
Vilkuv lilla	UV-C valgus on aktiivne.*

*Ainult Pro variant

3.1.3 Funktsiooniala Pro

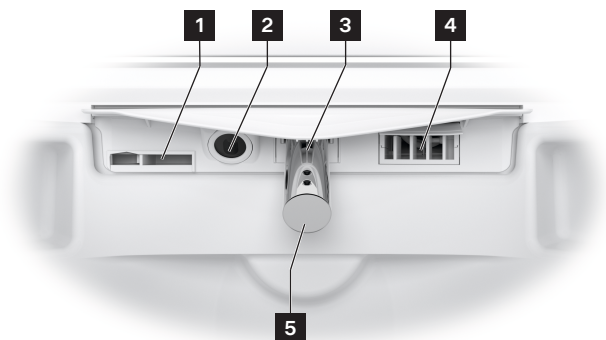

- 1** Sisemine ülejoos
- 2** UV-C valgus/öövalgustus
- 3** Dušidüüs

- 4** Föön
- 5** Dušipea

3.1.4 Funktsiooniala Plus/Lite

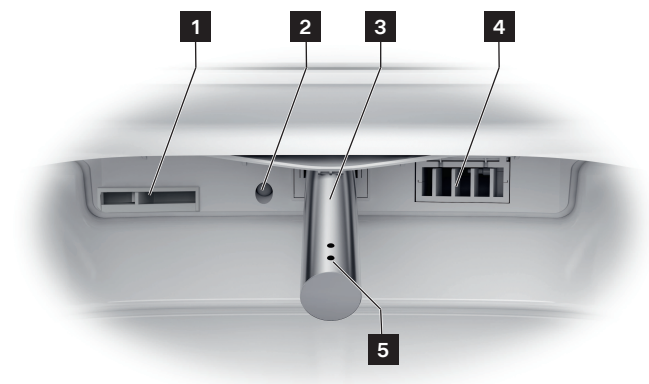

1 Sisemine ülejoos

2 Öövalgustus

3 Dušidüüs

4 Föön

5 Dušipea

3.1.5 Prill-laua sensor ja katlakivi eemaldusvahendi ava



1 Katlakivi eemaldusvahendi ava

2 Prill-laua sensor

3.2 Tehaseseadistused

Funktsioon	Seadistuspiirkond	Tehaseseadistus
Kaane puutevaba avamine/sulgemine*	Sees/väljas	Väljas
Mugavusdušš	Sees/väljas	Sees
Fööni õhutemperatuur	Väljas/madal/keskmine/kõrge	Keskmine
Dušidüüsi asend	1, 2, 3, 4, 5	3
Dušijoa intensiivsus	Madal/keskmine/kõrge	Keskmine
Veetemperatuur	Väljas/madal/keskmine/kõrge	Keskmine
Istmesoojendus	Sees/väljas	Sees
Istme temperatuur	Madal/keskmine/kõrge	Keskmine
Hügieeni UV**	Sees/väljas	Väljas
Energiasäästurežiim	Sees/väljas	Väljas
Öövalgustus	Väljas/automaatne/sees	Automaatne
Kinnitusheli	Sees/väljas	Sees

*Ainult Pro variant/Plus variant

**Ainult Pro variant

4 Esimene kasutuselevõtmine

4.1 Kaugjuhtimispuldi aktiveerimine

4.1.1 Akuga kaugjuhtimispult



ETTEVAATUST

Plahvatavatest akudest tulenevad tervisekahjustused

- > Kaugjuhtimispuldi parameetrid vastavad: 5 V DC 150 mA.
- > Võrguploki väljundvool EI tohi olla suurem kui 2 A.
- > Kasutage toodet ainult tarnekomplekti kuuluva laadimiskaabliga.
- > Laadige kaugjuhtimispult regulaarselt täielikult täis.
- > Kui laadimistoiming on lõppenud (LED kustunud), eemaldage võrguplokk alati pistikupesast.

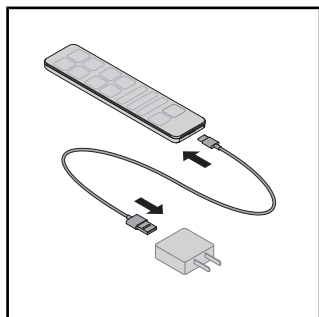

- > Ühendage laadimiskaabel võrguploki ja kaugjuhtimispuldiga.
- > LED kaugjuhtimispuldil näitab laadimisrežiimi (LED punane).

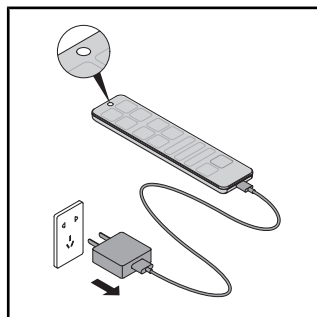

- > Kui laadimistoiming on lõppenud (LED kustunud), eemaldage võrguplokk alati pistikupesast.

4.1.2 Patareidega kaugjuhtimispult

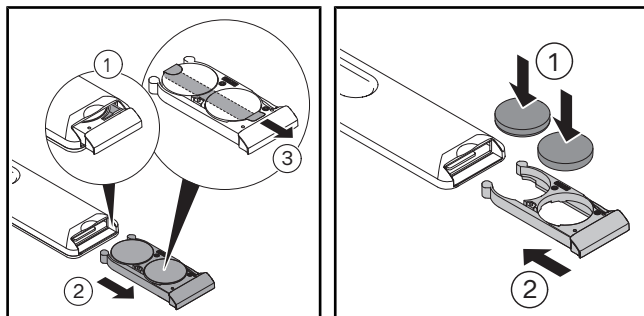

- > Tõmmake patareilaegas välja.
- > Patareilaeka täielikult avamiseks vajutage hooba.
- > Eemaldage kaitsekile.
- > Patareide paigaldamine (CR2450).
- > Sulgege patareilaegas.

4.2 Toote aktiveerimine

ETTEVAATUST

Tervisekahjustused mustunud, saastunud või kaua seisnud vee tõttu

Mustunud, saastunud või kaua seisnud vee kasutamine dušifunktsioonideks võib tekitada tervisekahjustusi.

- > Kui toodet EI OLE kaks nädalat või kauem kasutatud, aktiveerige äpi abil täiendav isepuhastus.

Toode peab olema vastavalt montaažijuhendile täielikult paigaldatud ning peavooluvarustuse ja veeliitmikuga ühendatud.

- > Veenduge, et sulgeventiil on avatud.
- > Lülitage toode Power-nupu abil sisse.

LED põleb roheliselt. Vajadusel teostatakse algseadistustoiming, mis võib kesta mitu minutit.

- > Toote testimiseks asetage poti ja prill-laua vahele pritsimiskaitse.
- > Vajutage käega prill-laua sensorit ja hoidke vajutatult, kuni kõlab signaalheli.
- > Toote testimiseks aktiveerige istmikuduši või bideeduši funktsioon.

4.3 Äpi allalaadimine



- > Otsige Play Store'is (Android) või App Store'is (iOS) „SensoWash“.
- > Laadige äpp alla.
- > Vajadusel nõustuge asukoha määramise teenustega (GPS).

4.4 Äpi ühildamine

Toode ühendatakse äpiga Bluetoothi kaudu. Ühenduse loomiseks peavad toode ja Bluetoothi funktsioon olema aktiveeritud.

- > Aktiveerige äpp mobiilsel lõppseadmel.
- > Järgige samm-sammult instruksioone äpis.
Äpp kinnitab, kui ühendus on loodud.

4.5 Kaugjuhtimispuldi ühildamine WC-dušiga

Kui LED üleval kaugjuhtimispuldil vilgub punaselt, aktiveerige kaugjuhtimispuldiga ühendusrežiim.

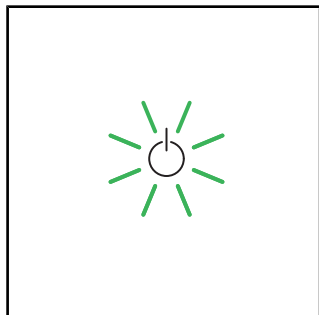

> Veenduge, et toode on aktiveeritud (Power-nupp põleb roheliselt).

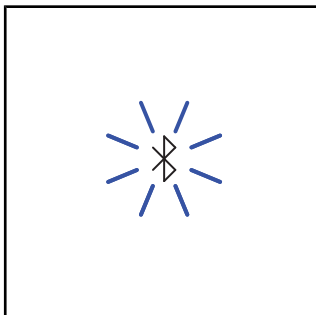

> Vajutage tootel Bluetoothi nuppu ja hoidke seda vajutatult, kuni LED hakkab siniselt vilkuma.

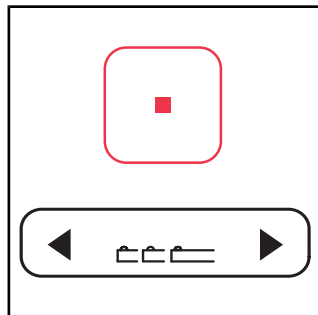

> Vajutage kaugjuhtimispuldil nuppu Stopp ja hoidke seda vajutatult.

> Samaaegselt vajutage nupul Dušidüüsi asend esmalt vasakut noolt, seejärel vajutage paremat noolt.

> Vabastage nupud.

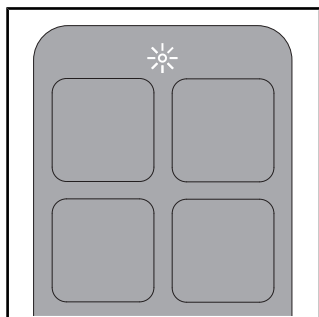

> LED üleval kaugjuhtimispuldil vilgub toimingu ajal.

> Kui ühendus on loodud, siis põleb kaugjuhtimispuldi üleval mitu sekundit valge LED.

4.6 Kaugjuhtimispuldi ühildamine elektroonilise loputusplaadiga*

Kui näit elektroonilisel loputusplaadil vilgub, aktiveerige kaugjuhtimispuldiga ühendusrežiim.

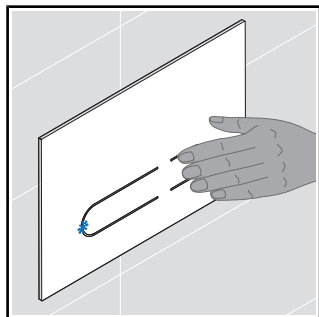

> Vajutage loputusplaadil väikest loputusnuppu ja hoidke seda vajutatult, kuni LED loputusplaadil vilgub siniselt.

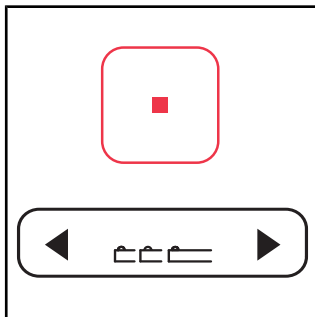

> Vajutage kaugjuhtimispuldil nuppu Stopp ja hoidke seda vajutatult.

> Samaaegselt vajutage nupul Dušidüüsi asend esmalt vasakut noolt, seejärel vajutage paremat noolt.

> Vabastage nupud.

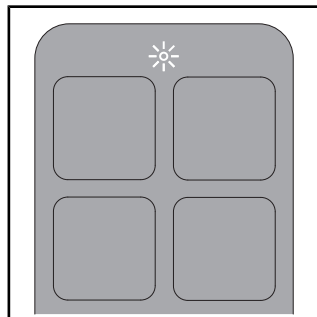

> LED üleval kaugjuhtimispuldil vilgub toimingu ajal.

> Kui ühendus on loodud, põleb LED üleval kaugjuhtimispuldil mitme sekundi jooksul valgelt.

*Ainult Pro-variant. Ainult koos Duravit paigaldussüsteemi ja elektroonilise loputusplaadiga.

5 Kasutamine

5.1 Kaugjuhtimispuult/äpp

Toodet saab juhtida kaugjuhtimispuuldiga (põhifunktsioonid) ja/või äpiga (laiendatud maht). Mitmeid seadistusi saab teostada ainult äpi abil. Funktsioonid on vastavalt tehaseseadistustele konfigureeritud.

> Kogu sellel tootel kasutatavate seadistuste valiku teostamiseks laadige äpp alla.

Sümbol	Nimi
	Menüü
	Toote lisamine või eemaldamine.
	Aktiveerib suure loputuse . Ainult koos Duravit paigaldussüsteemi ja elektroonilise loputusplaadiga.
	Aktiveerib väikese loputuse . Ainult koos Duravit paigaldussüsteemi ja elektroonilise loputusplaadiga.
	Aktiveerib istmikuduši . Kui funktsiooni ei lõpetata, peatub see 2 minuti pärast automaatselt.
	Aktiveerib bideeduši . Kui funktsiooni ei lõpetata, peatub see 2 minuti pärast automaatselt.
	Aktiveerib (lühike signaalheli) / inaktiveerib (pikem signaalheli) prill-laua soojenduse .
	Aktiveerib fööni . Temperatuuri funktsioonil on astmed väljas/madal/keskmine/kõrge. Astme funktsioonil on astmed madal/kõrge.** Kui funktsiooni ei lõpetata, peatub see 5 minuti pärast automaatselt. [▶Äpp] Kodu – Föön

Sümbol	Nimi
	Seadistab veetemperatuuri . Funktsioon on varustatud astmetega väljas/madal/keskmine/kõrge. Seadistused kuvatakse kaugjuhtimispuldil (LED) ja äpis. [▶Äpp] Kodu – Istmikudušš/bideedušš
	Seadistab dušijoa intensiivsuse . Funktsioon on varustatud astmetega /madal/keskmine/kõrge. Seadistused kuvatakse kaugjuhtimispuldil (LED) ja äpis. [▶Äpp] Kodu – Istmikudušš/bideedušš
	Seadistab dušidüüsi asendi . Funktsioon on varustatud astmetega 1, 2, 3, 4 ja 5. Seadistused kuvatakse kaugjuhtimispuldil (LED) ja äpis. [▶Äpp] Kodu – Istmikudušš/bideedušš
	Aktiveerib lõhna äratõmbe . Ainult koos Duravit paigaldussüsteemi ja elektroonilise loputusplaadiga.
	Aktiveerib kasutajaprofiili (ainult kaugjuhtimispult). Seadistusi saab teostada kaugjuhtimispuldil või äpi abil. > Salvestatud seadistuste avamiseks valige suvaline funktsioon.
	Avab/sulgeb kaane .*
	Peatab töötava funktsiooni.

*Ainult Pro variant/ Plus variant

**Ainult Pro variant

MÄRKUS Iste on varustatud sensoriga. Duši ja föönifunktsioone saab aktiveerida ainult siis, kui kasutaja istub WC-potil.

5.2 Kasutajaprofiili määramine kaugjuhtimispuldiga

Isiklikke eelistusi saab salvestada erinevatesse kasutajaprofiilidesse.

- > Aktiveerige istmikudušši/bideedušš.
- > Seadistage funktsiooni töötamise ajal dušidüüsi asend, dušijoa intensiivsus ja veetemperatuur.

LEDid kaugjuhtimispuldil näitavad vastavat seadistust.

- > Profiili salvestamiseks vajutage 3 sekundit kasutajaprofiili 1/2/3/4.

MÄRKUS Iste on varustatud sensoriga. Duši ja föönifunktsioone saab aktiveerida ainult siis, kui kasutaja istub WC-potil.

5.3 Energia- ja veeökonoomsus

Looduslike ressursside kasutamise minimeerimiseks on toode varustatud läbivoolusoojendiga ning kõikide duši- ja föönifunktsioonide automaatse stoppfunktsiooniga. Igapäevase energiakulu säästmiseks saab kohandada järgmisi seadistusi:

5.3.1 Energiasäästurežiim (istmesoojendus)

Inaktiveerib prill-laua soojenduse määratud ajavahemikuks, nt päeval, töö ajal. Seejärel aktiveeritakse prill-laua soojendus uuesti.

- > Energiasäästurežiimi aktiveerimine äpi kaudu. [▶Äpp] Menüü – Seadistused – Prill-laud

Energiasäästurežiim aktiveeritakse automaatselt, kui toodet ei ole 48 h kasutatud.

- > Toote reaktiveerimiseks valige suvaline funktsioon.

5.3.2 Puhkuserežiim

Kui toodet ei kasutata kaks nädalat või kauem, tühjendage toode ja lülitage välja.

- > Veevarustuse katkestamiseks sulgege sulgeventiil.
 - > Puhkuserežiimi aktiveerimine äpi abil. [▶Äpp] Menüü – Hooldus – Puhkuserežiim
- Veepaak tühjendatakse. Äpp kinnitab, kui toiming on lõppenud.
- > Katkestage vooluvarustus.
 - > Sõltuvalt mudelist võtke patareid kaugjuhtimispuldist välja või eemaldage võrguplokk pistikupesast.

6 Puhastamine ja hooldus

6.1 Ohutus

HOIATUS

Eluohutliku elektrilöögi oht

Istmemoodulis asuvad toote elektrilised komponendid.

- > Lahutage toode enne puhastamist peavooluvõrgustuse kaudu vooluvõrgust.
- > ÄRGE valage vett istmemoodulile.
- > ÄRGE laske veel tungida istmemooduli sisse.

ETTEVAATUST

Tervisekahjustused ultravioletse valguse tõttu (UV-C)*

Toode sisaldab UV-C valgusallikat, mis desinfitseerib potti. UV-C valgus on aktiivne ainult siis, kui prill-laud ja kaas on suletud. Sissevaatamine või kokkupuutumine UV-C valgusallikaga ajal, kui funktsioon on aktiivne, võib põhjustada silmade kahjustusi ja nahaärritusi.

- > Kui UV-C valgus on avatud prill-laua ja kaane korral aktiivne (olekunäidik (LED) Bluetooth näit (LED) vilguvad lillalt), sulgege koheselt prill-laud ja kaas ning pöörduge klienditeeninduse nõustamistelefonil Duravit poole.
- > ÄRGE vaadake otse UV-C valgusallikasse.
- > ÄRGE puudutage UV-C valgusallikat.

*Ainult Pro variant

MÄRKUS

Tootekahjustused vale puhastuse ja hoolduse tõttu

Valed puhastusvahendid, puhastustarbed ja puhastusseadmed võivad pealispinda kahjustada ja muuta püsivalt selle värvust.

- > Kasutage ainult Duravit poolt soovitatud puhastusvahendeid ja puhastustarbeid.
- > Järgige puhastusvahendi tootja kasutusinstruktsioone.
- > Kasutage ainult puhastusseadmeid, mis on selle kasutusala jaoks ette nähtud (ÄRGE kasutage survepesureid või aurpuhasteid).

MÄRKUS

Tootekahjustused pihustusodu tõttu

Pihustusodu võib tungida väikseimadesse avadesse ja piludesse ning pealispindu kahjustada.

- > Pihustage pihustatavat puhastusvahendit puhastuslapile ja mitte otse tootele.

MÄRKUS

Tootekahjustused pikkade puhastusintervallide tõttu

Liiga pikad puhastusintervallid võivad tekitada raskesti eemaldatavat mustust.

> Puhastage pealispinda regulaarselt ja koheselt, kui pealispind on määrdunud.

6.2 Puhastussoovitused

6.2.1 Puhastamine

- > Puhastage pealispinda regulaarselt ja koheselt, kui pealispind on määrdunud.
- > Puhastage pealispinda niiske puhastuslapiga.
- > Eemaldage tugevam mustus soovitatava puhastusvahendiga. Sealjuures lisage puhastusvahendit alati puhastuslapile.
- > Kasutage WC-poti puhastamiseks WC-harja.
- > Kõikide puhastusvahendi jääkide eemaldamiseks loputage puhta veega üle.
- > Kuivatage pealispind.

6.2.2 Soovitatavad puhastusvahendid

Komponent	Puhastusvahendid	Puhastustarbed
Iste ja kaas	Neutraalne puhastusaine (pH 6 – 8) (nt neutraalne puhastusvahend)	Puuvillast puhastuslapp
Kate	Neutraalne puhastusaine (pH 6 – 8) (nt neutraalne puhastusvahend)	Puuvillast puhastuslapp
Dušidüüs/dušipea	Neutraalne puhastusaine (pH 6 – 8) (nt neutraalne puhastusvahend)	– Tehiskiust puhastuslapp – Abrasiivne käsn
Keraamika lgapäevane puhastamine	Neutraalne puhastusaine (pH 6 – 8) (nt neutraalne puhastusvahend)	– Tehiskiust puhastuslapp – WC-hari
Keraamika Katlakivi	Happeline puhastusvahend (pH <6) (nt sidrunpuhastusaine)	– Tehiskiust puhastuslapp – WC-hari
UV-C valgusallikas*	Vesi	Puuvillast puhastuslapp
Kaugjuhtimispult	Vesi	Puuvillast puhastuslapp

*Ainult Pro variant

6.3 Dušidüüsi ja dušipea isepuhastus

Enne ja pärast duši kasutamist puhastatakse sisseliikunud dušidüüs automaatselt. Funktsiooni saab aktiveerida ainult siis, kui mitte keegi ei istu WC-potil / prill-laua sensor ei ole aktiveeritud.

- > Kui toodet EI OLE kaks nädalat või kauem kasutatud, aktiveerige äpi abil täiendav isepuhastus. [▶Äpp] Menüü – Hooldus – Isepuhastus

6.4 Dušidüüsi ja dušipea käsitsi puhastusrežiim

Käsitsi puhastamine on võimalik ainult siis, kui prill-laua sensor ei ole aktiveeritud.

- > Dušivarre käsitsi puhastamiseks välja lükkamiseks aktiveerige äpi abil käsitsi puhastusrežiim. [▶Äpp] Menüü – Hooldus – Käsitsi puhastus
- > Järgige instruktsioone äpis.

MÄRKUS Funktsiooni saab aktiveerida ainult siis, kui mitte keegi ei istu WC-potil / istmesensor ei ole aktiveeritud.

6.5 Katlakivi eemaldamine

MÄRKUS

Talituspiirang või tootekahjustused katlakivi tõttu

Kareda veega regioonides võib ladestuda katlakivi. Katlakivi võib piirata toote võimsust.

- > Kontrollige vee kvaliteeti regioonis. Vee kareduse ≥ 14 °dH (2,5 mmol/l) korral soovib Duravit paigaldada vee pehmendusseadme.
- > Konfigureerige katlakivi eemalduse seadistused vastavalt regionaalsele vee karedusele.
[▶Äpp] Menüü – Hooldus – Katlakivi eemaldus
- > Eemaldage tootest regulaarselt katlakivi. Prill-laua Power-nupp vilgub tootest katlakivi eemaldamise vajadusel oranžilt ja äpi menüüle ilmub punane punkt.
- > Kasutage ainult Duravit katlakivi eemaldusvahendit.

Vee karedus	Katlakivi eemaldustsükkel
pehme: <8,4 °dH (1,5 mmol/l)	kord poolaastas
keskmine: 8,4 – 14 °dH (1,5 – 2,5 mmol/l)	kord poolaastas
kare: > 14 °dH (2,5 mmol/l)	kord kvartalis

Katlakivi eemaldustoimingu saab aktiveerida äpi abil.

- > Järgige instruktsioone äpis.

Katlakivi eemaldustoimingu saab aktiveerida kaugjuhtimispuldiga.

Toodet ei saa katlakivi eemaldustoimingu ajal kasutada.

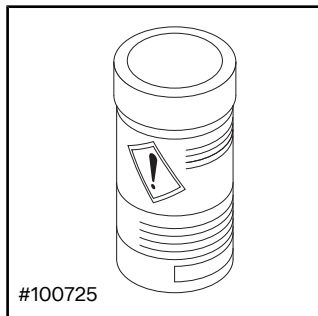

- > Järgige tootja kasutusinstruktsioone.
- > Sõltuvalt mudelist lülitage funktsioon Kaane puutevaba avamine/sulgumine enne katlakivi eemaldamist välja.

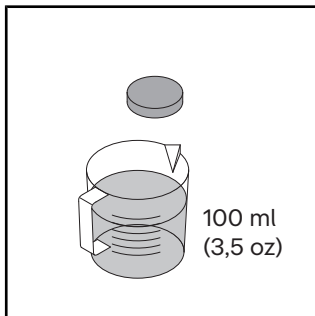

- > Lahustage katlakivi eemaldustablett 100 ml (3,5 oz) soojas vees.
- > Oodake, kuni katlakivi eemaldustablett on täielikult lahustunud. Vajadusel purustage tablett.

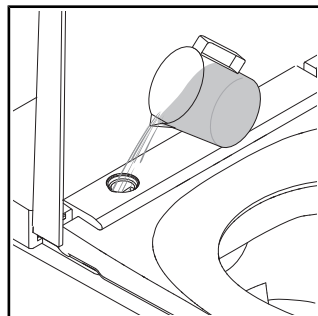

- > Eemaldage tarnekomplekti kuuluva tööriistaga kate.
- > Valage katlakivi eemaldusvahend avasse.
- > Sõltuvalt mudelist on võimalik, et üleliigne katlakivi eemaldusvedelik jookseb WC-potti.

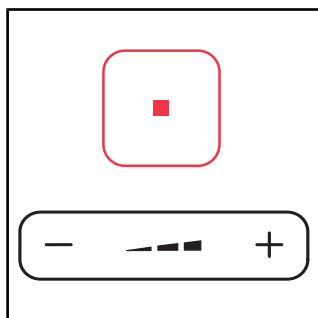

- > Vajutage nuppu Stopp ja hoidke seda vajutatult.
- > Samaaegselt vajutage dušijoa intensiivsuse nupul miinusmärki ja hoidke seda vajutatult, kuni kõlab signaalheli.
- > Vabastage nupud.

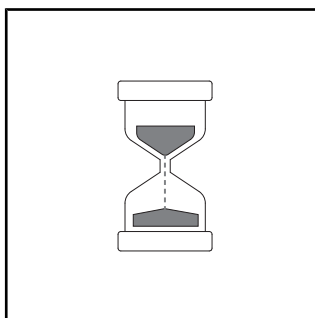

- > Kõlab signaalheli. Ajal kui katlakivi eemaldusrežiim on aktiivne, vilgub prill-laua LED-näit roheliselt.
- > Katlakivi eemaldustoiming käivitub. Katlakivi eemaldustoiming kestab umbes 1/2 h.

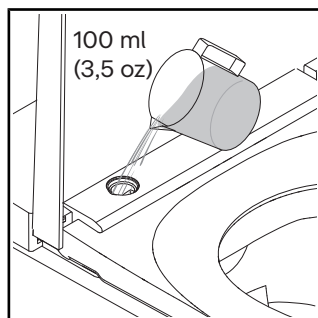

- > Loputage puhta veega üle.
- > Paigaldage kate.

7 Abi probleemi korral

7.1 Üldine

Toimimine tõrke korral:

- > Lülitage toode välja ja uuesti sisse.
- > Järgige alljärgnevat instruksiooni.
- > Kui toode ei tööta ikkagi õigesti, pöörduge aadressil help@duravit.com.
- > Hoidke artiklinumbrid käepärast. Artiklinumber asub Tehnilistes andmetes kasutusjuhendi lõpus, pakendi etiketil, toote etiketil ja äpis.
[▶Äpp] Menüü – Device Guide – Seadme haldus – Seadme info

7.2 Vigade kõrvaldamine

Probleem	Võimalik põhjus	Lahendus
LED-näidik (istmemoodul)		
LED-näit vilgub punaselt.	Väärtalitus	<ul style="list-style-type: none">> Lülitage toode välja.> Katkestage vooluvarustus.> Veevarustuse katkestamiseks sulgege sulgeventiil.> Pöörduge aadressil help@duravit.com.
LED-näit vilgub kolm korda punaselt	Veetorus on õhk.	> Aktiveerige äpi abil täiendav isepuhastus. [▶Äpp] Menüü – Hooldus – Isepuhastus
	Sulgeventiil veetorul on suletud.	> Avage sulgeventiil.
	Sõeltihend veetorul on mustunud.	> Pöörduge aadressil help@duravit.com.
	Veetoru on murdunud või muljutud.	> Pöörduge sanitaartehniku poole.

Probleem	Võimalik põhjus	Lahendus
LED-näit vilgub oranžilt.	Katlakivi eemaldamine vajalik.	<ul style="list-style-type: none"> > Eemaldage tootest katlakivi. > Vilkumise lõpetamiseks vajutage üks kord Power-nuppu.
LED-näit vilgub roheliselt.	Katlakivi eemaldusrežiim on aktiivne.	Katlakivi eemaldustoiming kestab umbes 1/2 h. Selle aja jooksul ei saa toodet kasutada.
Üldised probleemid		
Toode ei tööta.	Toode on ooterežiimis (LED-näit põleb punaselt).	> Aktiveerige toode.
Väljub vett.	Leke	<ul style="list-style-type: none"> > Lülitage toode välja. > Katkestage vooluvarustus. > Veevarustuse katkestamiseks sulgege sulgeventiil. > Pöörduge aadressil help@duravit.com.

Probleem	Võimalik põhjus	Lahendus
Kaugjuhtimispult		
Kaugjuhtimispult ei reageeri.	Patareid on peaaegu tühjad (LED-näidik vilgub valgelt).	> Vahetage patareid või laadige kaugjuhtimispulti.
	Kaugjuhtimispult ei ole tootega ühendatud (LED-näidik vilgub kaugjuhtimispuldil üleva punaselt).	> Aktiveerige kaugjuhtimispuldi ühendusrežiim.
	Patareisid ei ole paigaldatud.***	> Paigaldage patareid.
	Kaugjuhtimispult on defektne.	> Pöörduge aadressil help@duravit.com.
Dušifunktsioonid		
Ümberlülitamine istmiku- ja bideeduši vahel kestab kaua.	Dušidüüs liigub funktsioonide vahel sisse. Ümberlülitamine kestab umbes 12 s.	Tavaolek
Dušijoa intensiivsus on liiga nõrk.	Dušijoa intensiivsus on seadistatud asendisse „madal“.	> Suurendage dušijoa intensiivsust. [▶Äpp] Kodu – Istmikudušš/ bideedušš
	Veetoru on murdunud või muljutud.	> Pöörduge sanitaartechniku poole.
Veetemperatuur on liiga kõrge/madal.	Temperatuur on seadistatud valesti.	> Seadistage temperatuur. [▶Äpp] Kodu – Istmikudušš/ bideedušš
Istmikudušš/bideedušš peatub automaatselt.	Funktsioon peatub 2 minuti pärast automaatselt.	Tavaolek
	Prill-laua sensor kaotas kontakti.	> Istuge uuesti. > Aktiveerige funktsioon.

Probleem	Võimalik põhjus	Lahendus
Istmikudušš/bideedušš ei tööta.	Dušiþeepa on ummistunud.	> Puhastage dušiþeepa. [▶Äpp] Kodu – Istmikudušš/ bideedušš
	Prill-laua sensor kaotas kontakti.	> Istuge uuesti. > Aktiveerige funktsioon.
Istmesoojendus		
Istmesoojendus ei tööta.	Funktsioon on inaktiveeritud.	> Aktiveerige funktsioon. [▶Äpp] Seadistused – Iste
Istme temperatuur on liiga kõrge/madal.	Temperatuur on seadistatud valesti.	> Seadistage temperatuur. [▶Äpp] Seadistused – Iste
Istme temperatuur on liiga madal.	Toode on energiasäästurežiimis (LED-näidik põleb oranžilt).	> Inaktiveerige energiasäästurežiim. [▶Äpp] Seadistused – Prill-laud
	Toode aktiveerib energiasäästurežiimi automaatselt, kui kõik funktsioonid on olnud üle 48 h inaktiivsed.	> Toote reaktiveerimiseks valige suvaline funktsioon.
Föön		
Fööni temperatuur on liiga kõrge/madal.	Temperatuur on seadistatud valesti.	> Seadistage temperatuur. [▶Äpp] Kodu – Föön
Föön peatub automaatselt.	Funktsioon peatub 5 minuti pärast automaatselt.	Tavaolek
	Prill-laua sensor kaotas kontakti.	> Istuge uuesti. > Aktiveerige funktsioon.

Probleem	Võimalik põhjus	Lahendus
Öövalgustus		
Öövalgustus ei tööta.	Funktsioon on inaktiveeritud.	> Aktiveerige öövalgustus või automaatrežiim. [▶Äpp] Seadistused – Valgus ja heli
	Automaatrežiim on aktiveeritud. Funktsioon inaktiveerib öövalgustuse automaatselt, kui ümbrus on hele.	Tavaolek
Öövalgustus põleb püsivalt.	Funktsioon on aktiveeritud.	> Inaktiveerige öövalgustus või aktiveerige automaatrežiim. [▶Äpp] Seadistused – Valgus ja heli
	Automaatrežiim on aktiveeritud. Funktsioon aktiveerib öövalgustuse automaatselt, kui ümbrus on liiga tume.	Tavaolek
Käsitsi puhastamine		
Dušidüüs liigub automaatselt sisse.	Funktsioon peatub 2 minuti pärast automaatselt.	> Aktiveerige funktsioon. [▶Äpp] Hooldus – Käsitsi puhastus
Automaatne isepuhastamine		
Sisseliikunud dušidüüsist tilgub vett.	Enne ja pärast duši võtmist puhastatakse sisseliikunud dušidüüs automaatselt.	Tavaolek

Probleem	Võimalik põhjus	Lahendus
Kaas*		
Kaas ei avane automaatselt.	Toode ei tuvastanud lähenenud kasutajat.	> Lähenege uuesti tootele (kaugus umbes 1 m (1.1 yd)).
	Funktsioon on defektne.	> Pöörduge aadressil help@duravit.com.
	Funktsioon ei ole aktiveeritud.	> Aktiveerige funktsioon. [▶Äpp] Seadistused – Kaas
Kaas ei sulgu vahetult kohe.	Pärast kasutaja eemaldumist sulgub kaas 90 s pärast automaatselt.	Tavaolek
Äpp		
Äpp ei tööta.	Äpp ja toode ei ole ühendatud.	> Ühendage toode äpiga. > Veenduge, et sidestus on edukas.
Äpi menüüle ilmub punane punkt.	Vajalik eemaldada katlakivi.	> Eemaldage tootest katlakivi.
UV-C valgus**		
UV-C valgus ei tööta.	Funktsioon on inaktiveeritud.	> Aktiveerige funktsioon. [▶Äpp] Seadistused – UV-C valgus
	Toode inaktiveerib kaane avamisel UV-C valguse automaatselt.	> Hoidke kaas suletud, kuni funktsioon töötab (LEDid vilguvad lillalt).

*Ainult Pro variant / Plus variant

**Ainult Pro variant

***Ainult Plus variant / Lite variant

8 Jäätmekäitlus

8.1 Pakend

Lapsed ei tohi mängida plastkottide või pakkematerjalidega, kuna need võivad põhjustada vigastus- või lämbumisohtu. Hoidke sellist materjali kindlas kohas või käidelge need keskkonnasõbralikul viisil. Hoidke võimalusel pakendid kuni garantiiaja lõpuni alles.

8.2 Elektrijäätmed (WEEE)



■ Läbikriipsutatud prügikonteineriga sümbol viitab kasutatud elektri- ja elektroonikaseadme eraldi jäätmekäitlusele (WEEE). Kasutatud elektri- ja elektroonikaseadmed võivad sisaldada ohtlikke aineid. Ärge visake seda toodet olmejäätmete hulka. Viige see kasutatud elektri- ja elektroonikaseadmete (WEEE) korduvkasutusega tegelevasse kogumiskohta. Sellega aitate säilitada tooraineid ning kaitsta keskkonda. Lisateavet edasimüüjalt või asjaomastest ametkondadest.

8.3 Patareid



■ Kasutatud patareid tuleb viia selleks ettenähtud kogumispunkti. Selleks on nt patareisid müüvates kauplustes ja erijäätmete kogumiskohtades vastavalt tähistatud konteinerid patareide kogumiseks.

9 Tehnilised andmed

Üldine	
Artiklinumber	#650000012004320 #650001012004310 #650002012004300
Netokaal	32,5 kg (78,3 lbs)
Mõõtmed	376 x 578 x 405 mm (15 x 22 7/8 x 16")
Integreeritud ohutusseade	EN13076 – tüüp AA
Nimipinge	220 – 240 V
Sagedus	50 – 60 Hz
Nimivõimsus	1080 W
Sisendveesurve	0,07 – 0,75 MPa / 0,7 – 7,5 bar (10 – 109 psi)
Kaitseaste	IPX4 Kaitse igast küljest veepritsmete eest

Temperatuurivahemik	
Töötemperatuur	4 – 40 °C (39 – 104 °F)
Veetemperatuur	33 – 41 °C (91 – 106 °F)
Istme temperatuur	30 – 40 °C (86 – 104 °F)
Fööni õhutemperatuur	35 – 55 °C (95 – 131 °F)

Veekulu	
Duširežiim	0,35 – 0,7 l/min (0,09 – 0,18 gal/min)

Garantii

Selle toote garantiitingimused on saadaval veebis.

- > Kasutage navigeerimist www.duravit.com peale, et liikuda jaotisele „Teenindus“.
- > Avage garantiitingimused.

10 Vastavusdeklaratsioonid

Kõrgsagedusenergia

Raadiosageduse vastavuse avaldus

Seadmesse paigaldatud Bluetooth ja mikrolaine vastavad raadioseadmeid reguleeriva direktiiv 2014/53/EL (RED) olulistele nõuetele ja muudele asjakohastele sätetele.



Ühendatud kuningriigid: Piiratud kasutamine

Ainult 24,050 – 24,250 GHz politsei kiiruseradarite kaitseks, seetõttu kasutage palun ainult siseruumides, et tagada piisav varjestus politseiskannerite eest.

Prantsusmaa: Piiratud kasutamine

Võimsus piiratud 0,1 mW e.i.r.p sagedusribas 24,10 – 24,15 GHz. Asukoha määramise militaarne kasutamine. Politseijõudude kiirusemõõteradarite käitamine, seetõttu kasutage palun ainult siseruumides, et tagad piisav varjestus.

BLE (Bluetooth Low Energy)	
Dušiga WC-poti prill-laud/ kaugjuhtimispuht	Töösagedus: 2400 – 2483,5 MHz (2400 – 24 835 GHz); Maksimaalne võimsustase: <10 dBm
Mikrolained	
Kaane automaatse avamise ja sulgemise sensor	Mikrolaine raadiosagedusalad: 24050 – 24250 MHz (24,05 – 24,25 GHz); Maksimaalne saatevõimsus: <16 mW.

Spis treści

1	O tym dokumencie	144
2	Bezpieczeństwo	145
2.1	Cel dokumentu	145
2.2	Zastosowanie zgodnie z przeznaczeniem	145
2.3	Wymagania wobec użytkownika	145
2.4	Bezpieczeństwo elektryczne	146
2.5	Higiena	147
2.6	Wskazówki dotyczące korzystania z pilota z akumulatorem	148
2.7	Wskazówki dotyczące korzystania z pilota z bateriami	149
2.8	Lekkie oparzenia	150
2.9	Unikać uszkodzenia produktu	150
3	Lista produktów	152
3.1	Opis budowy i funkcjonowania	152
3.1.1	Deska sedesowa	152
3.1.2	Wskaźnik LED deski sedesowej	152
3.1.3	Zakres funkcji Pro	153
3.1.4	Zakres funkcji Plus i Lite	154
3.1.5	Czujnik siedziska i otwór na odkamieniacz	154
3.2	Ustawienia fabryczne	155
4	Pierwsze uruchomienie	156
4.1	Włączanie pilota	156
4.1.1	Pilot z akumulatorem	156
4.1.2	Pilot z bateriami	157
4.2	Włączanie produktu	157
4.3	Pobieranie aplikacji	158
4.4	Parowanie aplikacji	158
4.5	Parowanie pilota z deską z funkcją mycia	159
4.6	Parowanie pilota z elektronicznym przyciskiem uruchamiającym*	160

5	Obsługa	161
5.1	Pilot/aplikacja	161
5.2	Ustawianie profilu użytkownika za pomocą pilota	163
5.3	Efektywność energetyczna i wodna	163
5.3.1	Tryb oszczędzania energii (podgrzewanie siedziska)	163
5.3.2	Tryb urlopowy	163
6	Czyszczenie i konserwacja	164
6.1	Bezpieczeństwo	164
6.2	Zalecenia dotyczące czyszczenia	165
6.2.1	Czyszczenie	165
6.2.2	Zalecane środki czyszczące	165
6.3	Samoczyszczenie ramienia dyszy i głowicy dyszy	166
6.4	Ręczny tryb czyszczenia ramienia dyszy i głowicy dyszy	166
6.5	Odkamienianie	167
7	Pomoc w usuwaniu problemów	169
7.1	Ogólnie	169
7.2	Usuwanie usterek	169
8	Utylizacja	176
8.1	Opakowanie	176
8.2	Elektrozłom (WEEE)	176
8.3	Baterie	176
9	Dane techniczne	177
10	Deklaracje zgodności	178

1 O tym dokumencie

Wszystkie dokumenty dotyczące tego produktu oraz dalsze informacje można znaleźć w Internecie:

- > Aby przejść do strony informacyjnej produktu, należy skorzystać z funkcji wyszukiwania lub nawigacji na www.duravit.com.
- > Informacje i dokumenty na stronie informacyjnej produktu w sekcji „Do pobrania”.
- > Wyświetlić krótką instrukcję w aplikacji. [▶Aplikacja] Menu – Przewodnik po urządzeniu – Krótka instrukcja

2 Bezpieczeństwo

2.1 Cel dokumentu

Instrukcja jest elementem produktu. NIEPRZESTRZEGANIE instrukcji może spowodować obrażenia ciała, uszkodzenie produktu i/lub zniszczenie mienia.

- > Należy przeczytać instrukcję i przestrzegać jej.
- > Dokument ten należy przechowywać i przekazać kolejnym użytkownikom.

Zmiany techniczne i optyczne prezentowanych produktów zastrzeżone.

2.2 Zastosowanie zgodnie z przeznaczeniem

SensoWash® to toaleta z deską myjącą z urządzeniem natryskowym do mycia tylnego i intymnego oraz z innymi funkcjami komfortowymi. Produkt może być użytkowany tylko wewnątrz pomieszczeń. Za każde zastosowanie wykraczające poza zgodne z przeznaczeniem lub inne użytkowanie Duravit NIE PONOSI odpowiedzialności.

2.3 Wymagania wobec użytkownika

Produkt może być używany przez dzieci w wieku poniżej 3 lat, wymaga to jednak stałego nadzoru osoby dorosłej znajdującej się w bezpośredniej bliskości dziecka. Produkt może być używany przez dzieci w wieku od 3 lat oraz przez osoby o ograniczonych możliwościach fizycznych, sensorycznych lub umysłowych albo osoby niemające doświadczenia i/lub wiedzy, pod warunkiem że są one nadzorowane lub zostały poinstruowane w zakresie bezpiecznego użytkowania produktu i rozumieją związane z tym zagrożenia.

- > Dzieci NIE MOGĄ bawić się produktem.
- > Czyszczenie i konserwacja NIE MOGĄ być wykonywane przez dzieci bez nadzoru.

2.4 Bezpieczeństwo elektryczne

Zagrożenie życia na skutek porażenia prądem

Kontakt z elementem znajdującym się pod napięciem może spowodować śmiertelne porażenie prądem elektrycznym.

Zapewnić prawidłowy montaż

- Produkt musi być prawidłowo uziemiony. Produkt można eksploatować wyłącznie, jeśli jest prawidłowo uziemiony. Przestrzegać instrukcji montażu.
- Produkt nie posiada własnego wyłącznika różnicowoprądowego, musi być zamontowane w obwodzie z zainstalowanym wyłącznikiem różnicowoprądowym.
- Urządzenia służące do izolacji elektrycznej muszą być zainstalowane na stałe w okablowaniu i muszą być zgodne z ogólnie obowiązującymi przepisami. Muszą one posiadać styki rozłączające wszystkie bieguny, odpowiadające kategorii przepięciowej III.

Unikać uszkodzeń kabla zasilającego

W przypadku uszkodzenia przewodu przyłączeniowego produktu należy zlecić jego wymianę producentowi, jego serwisowi lub innej podobnie wykwalifikowanej osobie, aby uniknąć ryzyka.

- > Zwrócić uwagę na to, aby NIE USZKODZIĆ kabla.
- > Kabel zasilający NIE MOŻE zostać zakleszczony lub zgnieciony.
- > Kabel zasilający należy utrzymywać z dala od gorących powierzchni i ostrych krawędzi.

NIE UŻYWAĆ uszkodzonego produktu.

NIE UŻYWAĆ produktu, jeśli nie działa on prawidłowo lub jest uszkodzony.

- > Wyłączyć produkt.
- > Odłączyć zasilanie.
- > Zamknąć zawór odcinający, aby odciąć dopływ wody.

> Skontaktować się z help@duravit.com.

NIE NAPRAWIAĆ produktu we własnym zakresie.

Naprawy mogą być wykonywane wyłącznie przez odpowiedniego specjalistę posiadającego niezbędną wiedzę i kwalifikacje.

- > NIE WOLNO dokonywać żadnych zmian, manipulacji, dodatkowych instalacji ani prób naprawy produktu.
- > Używać wyłącznie akcesoriów zalecanych przez Duravit.

Unikać zwarć spowodowanych wilgocią

- > NIE INSTALOWAĆ produktu w bardzo wilgotnym pomieszczeniu. Zapewnić odpowiednią wentylację, aby uniknąć kondensacji na komponentach elektrycznych.
- > Jeśli produkt będzie zainstalowany w zimnym lub ciepłym miejscu, należy pozostawić go wyłączanego przez kilka godzin, aby uniknąć gromadzenia się wilgoci kondensacyjnej.

2.5 Higiena

Zagrożenia dla zdrowia spowodowane zanieczyszczoną, skażoną lub długo stojącą wodą

Stosowanie zanieczyszczonej, skażonej lub długo stojącej wody do mycia może prowadzić do uszczerbku na zdrowiu.

- > Produkt musi być zasilany z dopływu ziemnej wody pitnej z głównej rury wodociągowej.
- > NIE PODŁĄCZAĆ ścieków, wody szarej, wody użytkowej, wody morskiej ani innej wody nieuzdatnionej lub niedostatecznie uzdatnionej.
- > Stosować wyłącznie dołączone węże doprowadzające wodę, NIE STOSOWAĆ używanych węży.
- > Jeśli produkt NIE JEST używany przez dwa tygodnie lub dłużej, należy opróżnić produkt i wyłączyć go (tryb urlopowy).

2.6 Wskazówki dotyczące korzystania z pilota z akumulatorem

Uszczerbek na zdrowiu spowodowany wybuchającymi akumulatorami*

Pilot ma zainstalowany na stałe akumulator, którego nie można wyjąć. W przypadku przegrzania akumulator może wybuchnąć, powodując pożar i inne zagrożenia.

- > Należy używać wyłącznie kabla do ładowania dołączonego do produktu.
- > Jeżeli akumulator jest uszkodzony, należy skontaktować się z help@duravit.com.
- > NIE WYMIENIAĆ akumulatora samodzielnie. NIE ROZMONTOWYWAĆ, nie upuszczać, nie ścisnąć ani nie modyfikować akumulatora. NIE WKŁADAĆ NICZEGO do akumulatora i NIE DZIURAWIĆ go.
- > NIE UŻYWAĆ pilota w bezpośrednim sąsiedztwie gorących urządzeń, takich jak grzejniki, kuchenki mikrofalowe, kotły lub piekarniki.
- > NIE WYSTAWIAĆ pilota na bezpośrednie działanie promieni słonecznych.
- > NIE WRZUCAĆ pilota do otwartego ognia.
- > NIE ZANURZAĆ pilota w wodzie ani innym płynie.
- > NIE WYRZUCAĆ pilota ani akumulatora do odpadów domowych. Pilota i akumulator należy utylizować zgodnie z przepisami obowiązującymi w danym kraju.

* Tylko wariant Pro.

2.7 Wskazówki dotyczące korzystania z pilota z bateriami

Zagrożenie życia na skutek połknięcia / niebezpieczeństwo oparzenia

Ten produkt zawiera baterie guzikowe. **NIE POŁYKAĆ** baterii. Połknięcie baterii może spowodować poważne oparzenia wewnętrzne i śmierć w ciągu zaledwie dwóch godzin.

- > **NIE POŁYKAĆ** baterii, ryzyko poparzeń.
- > Zarówno nowe, jak i zużyte baterie należy trzymać z dala od dzieci. Jeśli komora baterii **NIE ZAMYKA SIĘ** prawidłowo, **NIE UŻYWAĆ** produktu i trzymać dzieci z dala od niego.
- > W razie podejrzenia, że bateria została połknięta lub w inny sposób wprowadzona do organizmu, należy niezwłocznie zwrócić się do lekarza.

Uszczerbek zdrowia na skutek wypłynięcia kwasu z baterii

- > W przypadku wypłynięcia kwasu z baterii należy unikać kontaktu ze skórą, oczami i błonami śluzowymi.
- > W razie kontaktu z kwasem miejsca te należy przepłukać dużą ilością czystej wody i natychmiast zgłosić się do lekarza.
- > Nie narażać baterii na działanie **ŻADNYCH** niekorzystnych czynników: **NIE KŁAŚĆ** na gorących powierzchniach i **NIE WYSTAWIAĆ** na bezpośrednie działanie promieni słonecznych. W przeciwnym wypadku istnieje zwiększone niebezpieczeństwo wycieku.
- > Baterie należy prawidłowo utylizować i przechowywać z dala od dzieci. Nawet zużyte baterie mogą spowodować obrażenia.

2.8 Lekkie oparzenia

Uszczerbek na zdrowiu spowodowany lekkimi oparzeniami

Korzystanie z toalety przez bardzo długi czas z włączonym ogrzewaniem deski sedesowej może prowadzić do lekkich oparzeń.

- > Podczas bardzo długiego korzystania z toalety wyłączyć ogrzewanie deski sedesowej, szczególnie w przypadku osób o ograniczonych zdolnościach sensorycznych i motorycznych.

2.9 Unikać uszkodzenia produktu

Wskazówki dotyczące korzystania z pilota z bateriami

- > NIE WOLNO ładować baterii, reaktywować przy pomocy innych środków, demontować ich lub wystawiać na działanie nadmiernego ciepła (np. ognia).
- > Zaciski biegunów NIE MOGĄ być zwarte.
- > Zużyte baterie należy natychmiast wyjąć z pilota. Wyciek z baterii może spowodować szkody.
- > NIE WKŁADAĆ do pilota jednocześnie nowych i starych baterii.
- > NIE NALEŻY łączyć różnych typów baterii.
- > Przed włożeniem baterii należy oczyścić baterię i styki.
- > Baterie muszą być włożone zgodnie z oznaczeniem stosownie do ich prawidłowej polaryzacji.
- > Wyjąć baterie, jeśli pilot NIE BĘDZIE używany przez dłuższy czas

Uszkodzenia produktu lub usterki na skutek niewłaściwego użytkowania

- > NIE WSPINAĆ się ani NIE STAWAĆ na produkcie.
- > NIE ZANIECZYSZCZAĆ, nie przyskać na ramię dyszy na ani NIE BLOKOWAĆ go.

Unikanie uszkodzeń siedziska i pokrywy

- > NIE SIADAĆ, NIE STAWAĆ na pokrywie ani się o nią NIE OPIERAĆ.
- > NIE ZDEJMOWAĆ deski sedesowej i pokrywy.
- > NIE USZKADZAĆ powierzchni siedziska. Jeżeli powierzchnia siedziska jest uszkodzona, skontaktować się z help@duravit.com.
- > W zależności od modelu pokrywę otwierać i zamykać za pomocą pilota lub aplikacji.
- > NIE PRZERYWAĆ automatycznego otwierania i zamykania pokrywy ręką.
- > Upewnić się, że deska sedesowa jest opuszczona i nie blokuje automatycznego otwierania i zamykania pokrywy.
- > Podczas korzystania z WC NIE OPIERAĆ SIĘ o pokrywę.
- > NIE STAWIAĆ ciężkich przedmiotów na pokrywie.

Szkody spowodowane zamrzniętą wodą

- > NIE MONTOWAĆ i NIE EKSPLOATOWAĆ produktu w pomieszczeniach narażonych na ujemne temperatury. Temperatura w pomieszczeniu powinna wynosić przynajmniej 4°C (39°F).

Uszkodzenia wskutek działania sił zewnętrznych

- > NIE STAWIAĆ ani NIE KŁAŚĆ na produkcie źródeł otwartego ognia, świec, papierosów i tym podobnych.
- > NIE WYSTAWIAĆ produktu na bezpośrednie działanie wody lub bezpośrednie działanie promieni słonecznych.

3 Lista produktów

3.1 Opis budowy i funkcjonowania

3.1.1 Deska sedesowa

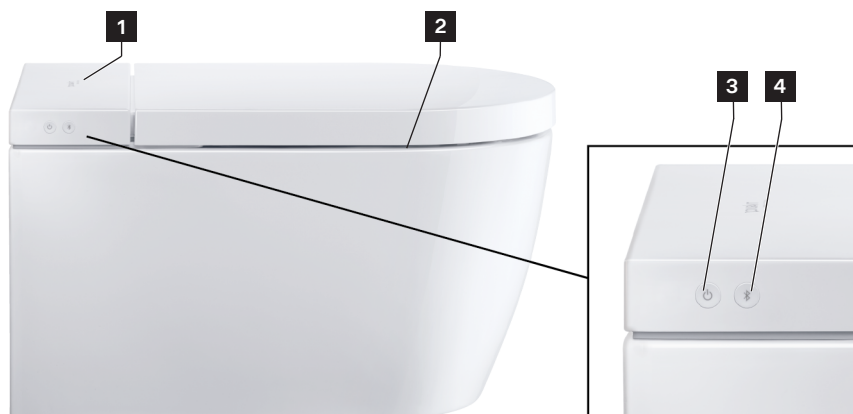

1 Czujnik (bezdotykowe otwieranie pokrywy)*

2 Podgrzewanie siedziska

3 Przycisk włączania / wskaźnik stanu (LED)

4 Przycisk Bluetooth / wskaźnik Bluetooth (LED)

* Tylko wariant Pro i Plus.

3.1.2 Wskaźnik LED deski sedesowej

Przycisk włączania

LED	Funkcje
Czerwony	Tryb standby
Zielony	Włączony
Pomarańczowy	Tryb energooszczędny
Miga na zielono	Tryb odkamieniania jest aktywny.
Miga na pomarańczowo	Konieczne jest odkamienianie. > Odkamienić produkt. > Nacisnąć raz przycisk włączania, aby zatrzymać miganie.

LED	Funkcje
Miga na czerwono	Nieprawidłowe działanie > Wyłączyć produkt. > Odłączyć zasilanie. > Zamknąć zawór odcinający, aby odciąć dopływ wody. > Skontaktować się z help@duravit.com.
Miga na fioletowo	Światło UV-C jest aktywne.*

* Tylko wariant Pro.

Przycisk Bluetooth

LED	Funkcje
Niebieski	Bluetooth jest dostępny lub połączony.
Wył.	Bluetooth jest niedostępny.
Miga na niebiesko	Urządzenie w trybie parowania.
Miga na fioletowo	Światło UV-C jest aktywne.*

* Tylko wariant Pro.

3.1.3 Zakres funkcji Pro

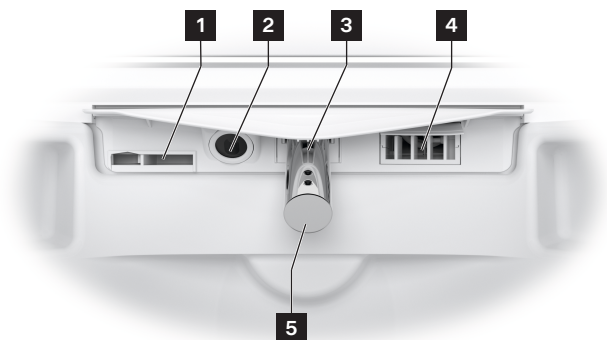

- | | |
|---------------------------------------|--------------------------------------|
| 1 Przelew wewnętrzny | 4 Suszenie ciepłym powietrzem |
| 2 Światło UV-C / światło nocne | 5 Głowica dyszy |
| 3 Ramię dyszy | |

3.1.4 Zakres funkcji Plus i Lite

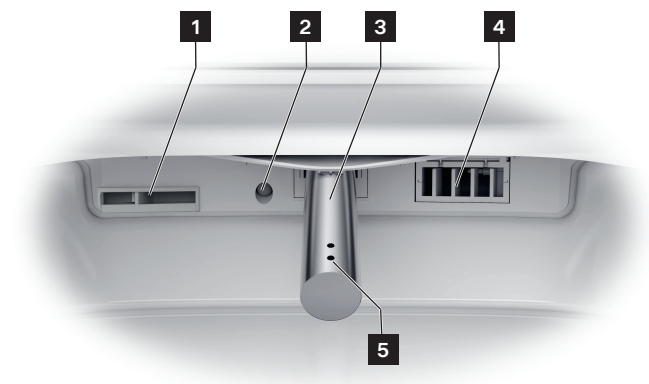

1 Przelew wewnętrzny

2 Światło nocne

3 Ramię dyszy

4 Suszenie ciepłym powietrzem

5 Głowica dyszy

3.1.5 Czujnik siedziska i otwór na odkamieniacz



1 Otwór na odkamieniacz

2 Czujnik siedziska

3.2 Ustawienia fabryczne

Funkcje	Zakres ustawień	Ustawienie fabryczne
Bezdotykowe otwieranie i zamykanie pokrywy*	Wł./wył.	Wył.
Mycie komfortowe	Wł./wył.	Wł.
Temperatura suszenia ciepłym powietrzem	Wyłączona/niska/średnia/wysoka	Średnia
Ustawianie pozycji ramienia dyszy	1, 2, 3, 4, 5	3
Intensywność strumienia myjącego	Niska/średnia/wysoka	Średnia
Temperatura wody	Wyłączona/niska/średnia/wysoka	Średnia
Podgrzewanie siedziska	Wł./wył.	Wł.
Temperatura siedziska	Niska/średnia/wysoka	Średnia
Dezynfekcja UV**	Wł./wył.	Wył.
Tryb energooszczędny	Wł./wył.	Wył.
Światło nocne	Wył./auto/wł.	Auto
Dźwięk potwierdzenia	Wł./wył.	Wł.

* Tylko wariant Pro i Plus.

** Tylko wariant Pro.

4 Pierwsze uruchomienie

4.1 Włączanie pilota

4.1.1 Pilot z akumulatorem



UWAGA

Uszczerbek na zdrowiu spowodowany wybuchającymi akumulatorami

- > Parametry pilota odpowiadają: 5 V DC, 150 mA.
- > Prąd wyjściowy zasilacza NIE MOŻE przekraczać 2 A.
- > Należy używać wyłącznie kabla do ładowania dołączonego do produktu.
- > Należy regularnie całkowicie ładować pilota.
- > Po zakończeniu ładowania (dioda LED gaśnie) zawsze odłączać zasilacz od gniazdka elektrycznego.

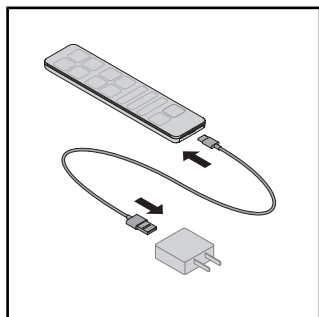

- > Podłączyć kabel ładowania do zasilacza i do pilota.
- > Dioda LED na pilocie wskazuje tryb ładowania (dioda LED czerwona).

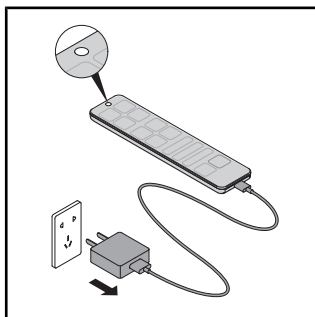

- > Po zakończeniu ładowania (dioda LED gaśnie) zawsze odłączać zasilacz od gniazdka elektrycznego.

4.1.2 Pilot z bateriami

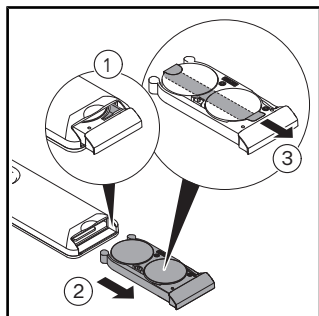

- > Wyciągnąć komorę baterii.
- > Nacisnąć dźwignię, aby całkowicie otworzyć komorę baterii.
- > Zdjąć folię ochronną.

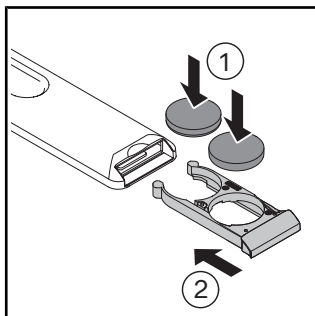

- > Włożyć baterie (CR2450).
- > Zamknąć komorę baterii.

4.2 Włączanie produktu

UWAGA

Zagrożenia dla zdrowia spowodowane zanieczyszczoną, skażoną lub długo stojącą wodą

Stosowanie zanieczyszczonej, skażonej lub długo stojącej wody do mycia może prowadzić do uszczerbku na zdrowiu.

- > Jeśli produkt NIE BYŁ używany przez dwa tygodnie lub dłużej, włączyć dodatkowe samooczyszczanie.

Produkt musi być kompletnie zainstalowany zgodnie z instrukcją montażu i podłączony do głównego źródła zasilania oraz do przyłącza wody.

- > Upewnić się, że zawór odcinający jest otwarty.
- > Włączyć produkt za pomocą przycisku włączania.

Dioda LED świeci na zielono. W razie potrzeby przeprowadzany jest proces inicjalizacji, który może potrwać kilka minut.

- > Aby przetestować produkt, należy umieścić osłonę przeciwbryzgową między ceramiką a deską sedesową.
- > Nacisnąć i przytrzymać ręką czujnik deski sedesowej, aż rozlegnie się sygnał dźwiękowy.
- > Włączyć funkcję mycia tylnego lub mycia damskiego, aby przetestować produkt.

4.3 Pobieranie aplikacji



- > Wyszukać „SensoWash” w Sklepie Play Store (Android) lub App Store (iOS).
- > Pobrać aplikację.
- > W razie potrzeby wyrazić zgodę na usługi lokalizacji (GPS).

4.4 Parowanie aplikacji

Produkt łączy się z aplikacją za pomocą Bluetooth. Aby można było nawiązać połączenie, produkt i funkcja Bluetooth muszą być włączone.

- > Włączyć aplikację na urządzeniu mobilnym.
- > Postępować zgodnie z instrukcjami krok po kroku w aplikacji.
Aplikacja potwierdzi, gdy połączenie zostanie nawiązane.

4.5 Parowanie pilota z deską z funkcją mycia

Aktywować tryb parowania pilotem, gdy dioda LED na górze pilota miga na czerwono.

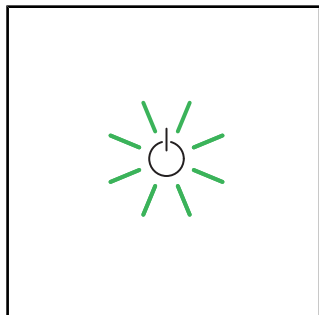

> Upewnić się, że produkt jest włączony (przycisk włączania świeci na zielono).

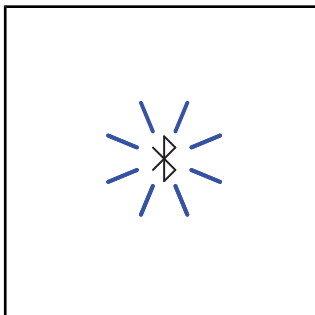

> Nacisnąć i przytrzymać przycisk Bluetooth na produkcie, aż dioda LED zacznie migać na niebiesko.

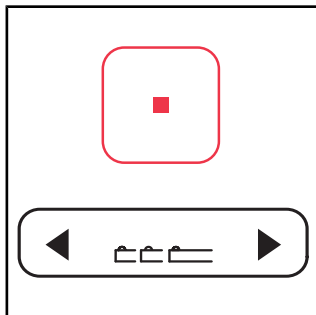

> Nacisnąć i przytrzymać przycisk Stop na pilocie.
> Jednocześnie na przycisku pozycji ramienia dyszy nacisnąć najpierw lewą strzałkę, a następnie prawą strzałkę.
> Zwolnić przyciski.

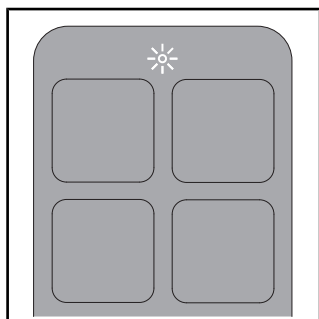

> Dioda LED u góry pilota miga podczas tego procesu.
> Po nawiązaniu połączenia dioda LED na górze pilota świeci na biało przez kilka sekund.

4.6 Parowanie pilota z elektronicznym przyciskiem uruchamiającym*

Aktywować tryb parowania pilotem, gdy wskazanie na elektronicznym przycisku uruchamiającym miga.

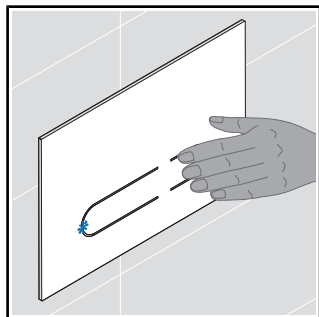

> Nacisnąć i przytrzymać małe spletkowanie na przycisku uruchamiającym, aż dioda LED na przycisku uruchamiającym zacznie migać na niebiesko.

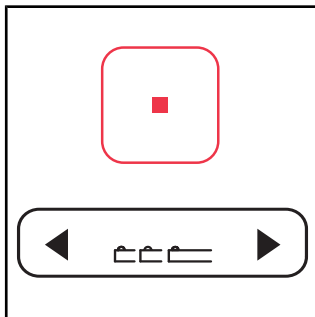

> Nacisnąć i przytrzymać przycisk Stop na pilocie.

> Jednocześnie na przycisku pozycji ramienia dyszy nacisnąć najpierw lewą strzałkę, a następnie prawą strzałkę.

> Zwolnić przyciski.

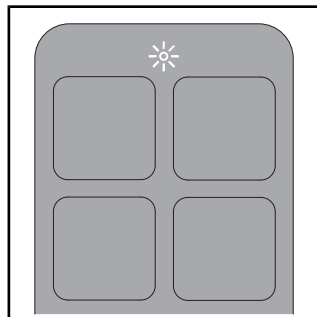

> Dioda LED u góry pilota miga podczas tego procesu.

> Po nawiązaniu połączenia dioda LED na górze pilota świeci na biało przez kilka sekund.





* Tylko wariant Pro. Tylko w połączeniu z systemem instalacyjnym Duravit i elektronicznym przyciskiem uruchamiającym.





5 Obsługa

5.1 Pilot/aplikacja

Produktem można sterować za pomocą pilota (funkcje podstawowe) lub aplikacji (zakres rozszerzony). Szeregu ustawień można dokonać wyłącznie za pośrednictwem aplikacji. Funkcje są skonfigurowane zgodnie z ustawieniami fabrycznymi.

> Pobrać aplikację, aby móc dokonać pełnego zakresu ustawień dostępnych dla tego produktu.

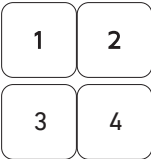
Symbol	Nazwa
	Menu
	Dodawanie lub usuwanie produktu.
	Włącza duże spłukiwanie . Tylko w połączeniu z systemem instalacyjnym Duravit i elektronicznym przyciskiem uruchamiającym.
	Włącza małe spłukiwanie . Tylko w połączeniu z systemem instalacyjnym Duravit i elektronicznym przyciskiem uruchamiającym.
	Włącza mycie tylne . Jeśli funkcja nie zostanie zakończona, zatrzymuje się automatycznie po 2 minutach.
	Włącza mycie damskie . Jeśli funkcja nie zostanie zakończona, zatrzymuje się automatycznie po 2 minutach.
	Aktywuje (krótki sygnał dźwiękowy) i dezaktywuje (długi sygnał dźwiękowy) odgrzewanie deski sedesowej .
	Włącza suszenie ciepłym powietrzem . Funkcja temperatury ma następujące poziomy: wyłączony/niski/średni/wysoki. Funkcja stopnia ma następujące poziomy: niski/wysoki.** Jeśli funkcja nie zostanie zakończona, zatrzymuje się automatycznie po 5 minutach. [▶Aplikacja] Home – Suszenie ciepłym powietrzem

Symbol	Nazwa
	<p>Ustawia temperaturę wody. Funkcja ma następujące poziomy: wyłączony/niski/średni/wysoki. Ustawienia są wyświetlane na pilocie (LED) i w aplikacji. [▶Aplikacja] Home – Mycie tylne/damskie</p>
	<p>Ustawia intensywność strumienia myjącego. Funkcja ma następujące poziomy: niski/średni/wysoki. Ustawienia są wyświetlane na pilocie (LED) i w aplikacji. [▶Aplikacja] Home – Mycie tylne/damskie</p>
	<p>Ustawia pozycję ramienia dyszy. Funkcja posiada następujące poziomy: 1, 2, 3, 4 i 5. Ustawienia są wyświetlane na pilocie (LED) i w aplikacji. [▶Aplikacja] Home – Mycie tylne/damskie</p>
	<p>Włącza usuwanie zapachów. Tylko w połączeniu z systemem instalacyjnym Duravit i elektronicznym przyciskiem uruchamiającym.</p>
	<p>Włącza profil użytkownika (tylko pilot). Ustawień można dokonywać za pomocą pilota lub aplikacji. > Wybrać dowolną funkcję, aby przywołać zapisane ustawienia.</p>
	<p>Otwiera i zamyka pokrywę.*</p>
	<p>Zatrzymuje bieżącą funkcję.</p>

* Tylko wariant Pro i Plus.

** Tylko wariant Pro.

WSKAZÓWKA Siedzisko posiada czujnik. Funkcje mycia i suszenia ciepłym powietrzem można włączyć tylko wtedy, gdy użytkownik siedzi na toalecie.

5.2 Ustawianie profilu użytkownika za pomocą pilota

Osobiste preferencje można zapisać w różnych profilach użytkownika.

- > Włączyć mycie tylne lub mycie damskie.
- > Ustawić pozycję ramienia dyszy, intensywność strumienia myjącego i temperaturę wody podczas działania funkcji.

Diody LED na pilocie zdalnego sterowania wskazują odpowiednie ustawienie.

- > Nacisnąć profil użytkownika 1/2/3/4 przez 3 sekundy, aby zapisać profil.

WSKAZÓWKA Siedzisko posiada czujnik. Funkcje mycia i suszenia ciepłym powietrzem można włączyć tylko wtedy, gdy użytkownik siedzi na toalecie.

5.3 Efektywność energetyczna i wodna

Aby zminimalizować zużycie zasobów naturalnych, produkt posiada podgrzewacz przepływowy oraz funkcję auto-stop dla wszystkich funkcji mycia i suszenia ciepłym powietrzem. Aby oszczędzać energię podczas codziennego użytkowania, można dostosować następujące ustawienia:

5.3.1 Tryb oszczędzania energii (podgrzewanie siedziska)

Wyłącza podgrzewanie siedziska na ustawiony czas, np. w ciągu dnia, podczas pracy. Następnie podgrzewanie siedziska włącza się ponownie.

- > Włączyć tryb oszczędzania energii za pomocą aplikacji. [▶Aplikacja] Menu – Ustawienia – Siedzisko

Tryb oszczędzania energii włącza się automatycznie, jeżeli produkt nie był używany przez 48 godzin.

- > Wybrać dowolną funkcję, aby ponownie włączyć produkt.

5.3.2 Tryb urlopowy

Jeśli produkt nie jest używany przez dwa tygodnie lub dłużej, należy opróżnić produkt i wyłączyć go.

- > Zamknąć zawór odcinający, aby odciąć dopływ wody.
- > Włączyć tryb urlopowy za pomocą aplikacji. [▶Aplikacja] Menu – Konserwacja – Tryb urlopowy

Zbiornik na wodę jest opróżniany. Aplikacja potwierdzi, gdy proces zostanie zakończony.

- > Odłączyć zasilanie.
- > W zależności od modelu wyjąć baterie z pilota lub wyjąć zasilacz sieciowy z gniazdka.

6 Czyszczenie i konserwacja

6.1 Bezpieczeństwo

OSTRZEŻENIE

Zagrożenie życia na skutek porażenia prądem

W desce sedesowej znajdują się elementy elektryczne produktu.

- > Przed czyszczeniem odłączyć produkt od głównego źródła zasilania.
- > NIE WYLEWAĆ wody na deskę sedesową.
- > NIE DOPUŚCIĆ, aby do deski sedesowej dostała się woda.

UWAGA

Uszczerbek na zdrowiu spowodowany światłem ultrafioletowym (UV-C)*

Produkt zawiera źródło światła UV-C, które dezynfekuje ceramikę. Światło UV-C jest włączone tylko wtedy, gdy siedzisko i pokrywa są zamknięte. Zagląwanie do źródła światła UV-C lub kontakt z nim, gdy funkcja jest włączona, może spowodować uszkodzenie oczu i podrażnienie skóry.

- > Jeżeli światło UV-C jest włączone przy otwartym siedzisku i pokrywie (wskaźnik stanu (LED) i wskaźnik Bluetooth (LED) migają na fioletowo), natychmiast zamknąć siedzisko i pokrywę i skontaktuj się z infolinią serwisową Duravit.
- > NIE PATRZEĆ bezpośrednio na źródło światła UV-C.
- > NIE DOTYKAĆ źródła światła UV-C.

* Tylko wariant Pro.

WSKAZÓWKA

Uszkodzenia produktu na skutek nieprawidłowego czyszczenia i pielęgnacji

Niewłaściwe środki czyszczące, przybory i urządzenia do czyszczenia mogą uszkodzić i przebarwić trwale powierzchnię.

- > Stosować wyłącznie środki i przybory do czyszczenia zalecane przez firmę Duravit.
- > Postępować zgodnie z instrukcją użycia producenta środka czyszczącego.
- > Stosować wyłącznie urządzenia czyszczące przeznaczone do danego zastosowania (NIE UŻYWAĆ myjek ciśnieniowych ani parowych).

WSKAZÓWKA

Uszkodzenia produktu wskutek rozpylania mgiełki

Rozpylona mgiełka może wnikać w najmniejsze otwory i szczeliny i uszkodzić powierzchnię.

- > Środek czyszczący nanosić na ściereczkę, nie spryskiwać produktu bezpośrednio.

WSKAZÓWKA

Uszkodzenia produktu wskutek zbyt długich interwałów czyszczenia

Zbyt długie interwały czyszczenia mogą doprowadzić do stwardnienia zabrudzeń.

> Zabrudzone powierzchnie należy czyścić regularnie i natychmiast.

6.2 Zalecenia dotyczące czyszczenia

6.2.1 Czyszczenie

- > Zabrudzone powierzchnie należy czyścić regularnie i natychmiast.
- > Czyścić powierzchnię wilgotną ściereczką do czyszczenia.
- > Silniejsze zabrudzenia usuwać zalecanym środkiem czyszczącym. Środek czyszczący należy przy tym zawsze nanosić na ściereczkę do czyszczenia.
- > Do czyszczenia muszli klozetowej używać szczotki toaletowej.
- > Na koniec słuukać czystą wodą, aby usunąć wszystkie pozostałości środka do czyszczenia.
- > Osuszyć powierzchnię.

6.2.2 Zalecane środki czyszczące

Element	Środki czyszczące	Przybory do czyszczenia
Siedzisko i pokrywa	Neutralny środek czyszczący (pH 6-8) (np. neutralny środek czyszczący)	Bawełniana ściereczka do czyszczenia
Ostona	Neutralny środek czyszczący (pH 6-8) (np. neutralny środek czyszczący)	Bawełniana ściereczka do czyszczenia
Ramię dyszy / głowica dyszy	Neutralny środek czyszczący (pH 6-8) (np. neutralny środek czyszczący)	– Ściereczka do czyszczenia z włókna syntetycznego – Gąbka ścierna
Ceramika Czyszczenie codzienne	Neutralny środek czyszczący (pH 6-8) (np. neutralny środek czyszczący)	– Ściereczka do czyszczenia z włókna syntetycznego – Szczotka toaletowa
Ceramika Kamień	Kwaśny środek czyszczący (pH < 6) (np. środek czyszczący na bazie kwasu cytrynowego)	– Ściereczka do czyszczenia z włókna syntetycznego – Szczotka toaletowa

Element	Środki czyszczące	Przybory do czyszczenia
Źródło światła UV-C*	Woda	Bawełniana ściereczka do czyszczenia
Pilot	Woda	Bawełniana ściereczka do czyszczenia

* Tylko wariant Pro.

6.3 Samoczyszczenie ramienia dyszy i głowicy dyszy

Przed i po każdym myciu wysunięte ramię dyszy jest automatycznie czyszczone. Funkcję można włączyć tylko wtedy, gdy nikt nie siedzi na WC i czujnik deski sedesowej nie jest aktywny.

- > Jeśli produkt NIE BYŁ używany przez dwa tygodnie lub dłużej, włączyć dodatkowe samooczyszczanie za pomocą aplikacji. [▶Aplikacja] Menu – Konserwacja – Samoczyszczenie

6.4 Ręczny tryb czyszczenia ramienia dyszy i głowicy dyszy

Czyszczenie ręczne jest możliwe tylko wtedy, gdy czujnik siedziska nie jest aktywny.

- > Za pomocą aplikacji aktywować tryb czyszczenia ręcznego, aby wysunąć ramię dyszy do czyszczenia ręcznego. [▶Aplikacja] Menu – Konserwacja – Czyszczenie ręczne
- > Postępować zgodnie z instrukcjami w aplikacji.

WSKAZÓWKA Funkcję można włączyć tylko wtedy, gdy nikt nie siedzi na WC i czujnik siedziska nie jest aktywny.

6.5 Odkamienianie

WSKAZÓWKA

Ograniczenie działania lub uszkodzenie produktu wskutek odkładania się kamienia

W regionach z twardą wodą może dochodzić do osadzania się kamienia. Kamień może wpływać na działanie produktu.

- > Należy sprawdzić jakość lokalnie dostarczonej wody. W przypadku wody o twardości od $\geq 14^{\circ}\text{dH}$ (2,5 mmol/l) Duravit zaleca montaż instalacji zmiękczającej wodę.
- > Skonfigurować ustawienia odkamieniania zgodnie z twardością wody w danym regionie.
[▶ Aplikacja] Menu – Konserwacja – Odkamienianie
- > Odkamieniać produkt regularnie. Przycisk zasilania na desce sedesowej miga na pomarańczowo, gdy produkt wymaga odkamieniania, a na menu aplikacji pojawia się czerwona kropka.
- > Używać tylko oryginalnych odkamieniaczy firmy Duravit.

Twardość wody	Cykl odkamieniania
Miękka: $< 8,4^{\circ}\text{dH}$ (1,5 mmol/l)	Co pół roku
Średnia: $8,4 - 14^{\circ}\text{dH}$ (1,5 – 2,5 mmol/l)	Co pół roku
Twarda: $> 14^{\circ}\text{dH}$ (2,5 mmol/l)	Co trzy miesiące

Proces odkamieniania można włączyć za pomocą aplikacji.

- > Postępować zgodnie z instrukcjami w aplikacji.

Proces odkamieniania można włączyć za pomocą pilota.

Podczas procesu odkamieniania nie można używać produktu.

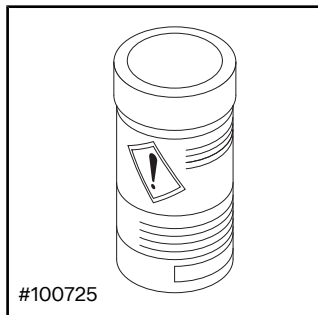

- > Postępować zgodnie z instrukcją użycia producenta.
- > W zależności od modelu przed odkamienianiem wyłączyć funkcję bezdotykowego otwierania i zamykania pokrywy.

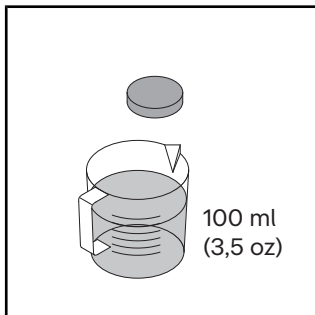

- > Rozpuścić jedną tabletkę odkamieniającą w 100 ml (3,5 oz) ciepłej wody.
- > Odczekać, aż tabletkę odkamieniającą całkowicie się rozpuści. W razie potrzeby rozgnieść tabletkę.

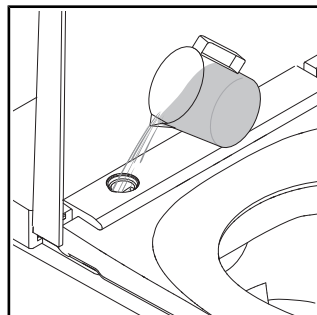

- > Zdjąć osłonę za pomocą dołączonego narzędzia.
- > Włożyć do otworu środek odkamieniający.
- > W zależności od modelu możliwe jest, że nadmiar odkamieniacza spływa do WC.

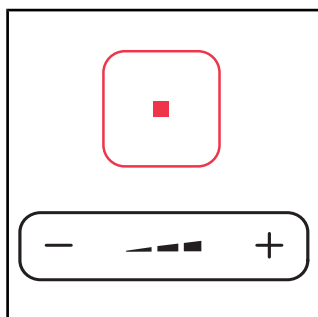

- > Nacisnąć i przytrzymać przycisk STOP.
- > Jednocześnie nacisnąć i przytrzymać znak minus na przycisku intensywności strumienia myjącego, aż rozlegnie się sygnał dźwiękowy.
- > Zwolnić przyciski.

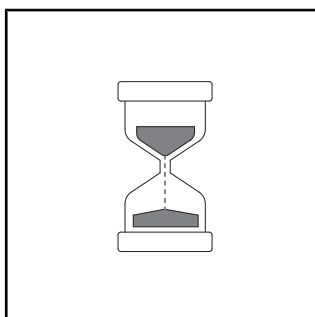

- > Rozlega się sygnał dźwiękowy. Gdy tryb odkamieniania jest aktywny, wskaźnik LED na desce sedesowej miga na zielono.
- > Rozpoczyna się proces odkamieniania. Odkamienianie trwa ok. 1/2 godziny.

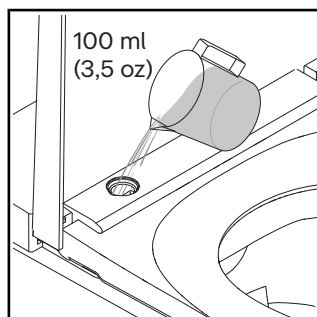

- > Spłukać czystą wodą.
- > Założyć osłonę.

7 Pomoc w usuwaniu problemów

7.1 Ogólnie

Postępowanie w przypadku usterki:

- > Wyłączyć produkt i włączyć go ponownie.
- > Postępować zgodnie z poniższymi instrukcjami.
- > Jeśli produkt nadal nie działa prawidłowo, skontaktować się z help@duravit.com.
- > Przygotować numer katalogowy. Numer katalogowy znajduje się w danych technicznych na końcu instrukcji obsługi, na etykiecie na opakowaniu, na etykiecie produktu i w aplikacji.
[▶Aplikacja] Menu – Przewodnik po urządzeniu – Zarządzanie urządzeniem – Informacja o urządzeniu

7.2 Usuwanie usterek

Problem	Możliwa przyczyna	Rozwiązanie
Wskaźnik LED (deska sedesowa)		
Wskaźnik LED miga na czerwono.	Nieprawidłowe działanie	<ul style="list-style-type: none">> Wyłączyć produkt.> Odłączyć zasilanie.> Zamknąć zawór odcinający, aby odciąć dopływ wody.> Skontaktować się z help@duravit.com.

Problem	Możliwa przyczyna	Rozwiązanie
Wskaźnik LED miga trzy razy na czerwono.	W przewodzie wodnym znajduje się powietrze.	> Aktywować dodatkowe czyszczenie automatyczne w aplikacji. [▶Aplikacja] Menu – Konserwacja – Samoczyszczenie
	Zawór odcinający na przewodzie wodnym jest zamknięty.	> Otworzyć zawór odcinający.
	Uszczelka sitkowa na przewodzie wodnym jest zabrudzona.	> Skontaktować się z help@duravit.com.
	Wąż wody jest zagięty lub zgnieciony.	> Skontaktować się z hydraulikiem.
Wskaźnik LED miga na pomarańczowo.	Konieczne jest odkamienianie.	> Odkamienić produkt. > Nacisnąć raz przycisk włączania, aby zatrzymać miganie.
Wskaźnik LED miga na zielono.	Tryb odkamieniania jest aktywny.	Odkamienianie trwa ok. 1/2 godziny. W tym czasie nie można używać produktu.
Problemy ogólne		
Produkt nie działa.	Produkt znajduje się w trybie standby (wskaźnik LED świeci na czerwono).	> Włączyć produkt.
Wycieka woda.	Przecieki	> Wyłączyć produkt. > Odłączyć zasilanie. > Zamknąć zawór odcinający, aby odciąć dopływ wody. > Skontaktować się z help@duravit.com.

Problem	Możliwa przyczyna	Rozwiązanie
Pilot		
Pilot nie reaguje.	Baterie są prawie wyczerpane (wskaźnik LED miga na biało).	> Wymienić baterie lub naładować pilota.
	Pilot nie jest połączony z produktem (wskaźnik LED na górze pilota miga na czerwono).	> Aktywować tryb parowania dla pilota.
	Nie włożono baterii.***	> Włożyć baterie.
	Pilot jest uszkodzony.	> Skontaktować się z help@duravit.com.
Funkcje mycia		
Przełączanie z mycia tylnego na mycie damskie trwa długo.	Ramię dyszy jest wysuwane pomiędzy funkcjami. Przełączanie trwa ok. 12 s.	Stan normalny
Intensywność strumienia myjącego jest zbyt mała.	Intensywność strumienia myjącego jest ustawiona na „nisko”.	> Zwiększyć intensywność strumienia myjącego. [▶Aplikacja] Home – Mycie tylne/damskie
	Wąż wody jest zagięty lub zgnieciony.	> Skontaktować się z hydraulikiem.
Temperatura wody jest zbyt wysoka lub zbyt niska.	Temperatura jest ustawiona nieprawidłowo.	> Ustawić temperaturę. [▶Aplikacja] Home – Mycie tylne/damskie
Mycie tylne lub damskie zatrzymuje się automatycznie.	Funkcja zatrzymuje się automatycznie po 2 minutach.	Stan normalny
	Czujnik siedziska utracił kontakt.	> Usiąść ponownie. > Włączyć funkcję.

Problem	Możliwa przyczyna	Rozwiązanie
Mycie tylne lub damskie nie działa.	Głowica dyszy jest zatkana.	> Oczyszczyć głowicę dyszy. [▶Aplikacja] Home – Mycie tylne/damskie
	Czujnik siedziska utracił kontakt.	> Usiąść ponownie. > Włączyć funkcję.
Podgrzewanie siedziska		
Podgrzewanie siedziska nie działa.	Funkcja jest wyłączona.	> Włączyć funkcję. [▶Aplikacja] Ustawienia – Siedzisko
Temperatura siedziska jest zbyt wysoka lub zbyt niska.	Temperatura jest ustawiona nieprawidłowo.	> Ustawić temperaturę. [▶Aplikacja] Ustawienia – Siedzisko
Temperatura siedziska jest zbyt niska.	Produkt znajduje się w trybie oszczędzania energii (wskaźnik LED świeci na pomarańczowo).	> Wyłączyć tryb oszczędzania energii. [▶Aplikacja] Ustawienia – Siedzisko
	Produkt automatycznie włącza tryb oszczędzania energii, jeśli wszystkie funkcje były nieaktywne przez ponad 48 godzin.	> Wybrać dowolną funkcję, aby ponownie włączyć produkt.
Suszenie ciepłym powietrzem		
Zbyt wysoka lub zbyt niska temperatura suszenia ciepłym powietrzem.	Temperatura jest ustawiona nieprawidłowo.	> Ustawić temperaturę. [▶Aplikacja] Home – Suszenie ciepłym powietrzem
Suszenie ciepłym powietrzem zatrzymuje się automatycznie.	Funkcja zatrzymuje się automatycznie po 5 minutach.	Stan normalny
	Czujnik siedziska utracił kontakt.	> Usiąść ponownie. > Włączyć funkcję.

Problem	Możliwa przyczyna	Rozwiązanie
Światło nocne		
Światło nocne nie działa.	Funkcja jest wyłączona.	> Włączyć światło nocne lub tryb automatyczny. [▶Aplikacja] Ustawienia – oświetlenie i dźwięk
	Tryb automatyczny jest aktywny. Funkcja ta automatycznie wyłącza światło nocne, gdy światło otoczenia jest jasne.	Stan normalny
Światło nocne jest stale włączone.	Funkcja jest włączona.	> Wyłączyć światło nocne lub włączyć tryb automatyczny. [▶Aplikacja] Ustawienia – oświetlenie i dźwięk
	Tryb automatyczny jest aktywny. Funkcja ta automatycznie włącza światło nocne, gdy światło otoczenia jest zbyt ciemne.	Stan normalny
Czyszczenie ręczne		
Ramię dyszy wsuwa się automatycznie.	Funkcja zatrzymuje się automatycznie po 2 minutach.	> Włączyć funkcję. [▶Aplikacja] Konserwacja – Czyszczenie ręczne
Automatyczne samooczyszczanie		
Ze wysunięte ramienia dyszy kapie woda.	Przed i po każdym myciu wysunięte ramię dyszy jest automatycznie czyszczone.	Stan normalny

Problem	Możliwa przyczyna	Rozwiązanie
Pokrywa*		
Pokrywa nie otwiera się automatycznie.	Produkt nie wykrył zbliżającego się użytkownika.	> Zbliżyć się ponownie do produktu (odległość ok. 1 m (1.1 yd)).
	Funkcja jest uszkodzona.	> Skontaktować się z help@duravit.com.
	Funkcja jest niewłączona.	> Włączyć funkcję. [▶Aplikacja] Ustawienia – Pokrywa
Pokrywa nie zamyka się natychmiast.	Po wyjściu użytkownika pokrywa zamyka się automatycznie po 90 sekundach.	Stan normalny
Aplikacja		
Aplikacja nie działa.	Aplikacja i produkt nie są połączone.	> Połączyć produkt z aplikacją. > Upewnić się, że parowanie powiodło się.
Na menu aplikacji pojawia się czerwona kropka.	Konieczne jest odkamienianie.	> Odkamienić produkt.

Problem	Możliwa przyczyna	Rozwiązanie
Światło UV-C**		
Światło UV-C nie działa.	Funkcja jest wyłączona.	> Włączyć funkcję. [▶Aplikacja] Ustawienia – Światło UV-C
	Produkt automatycznie wyłącza światło UV-C po otwarciu pokrywy.	> Podczas działania funkcji (diody LED migają na fioletowo) pokrywa powinna być zamknięta.

* Tylko wariant Pro i Plus.

** Tylko wariant Pro.

*** Tylko wariant Plus i Lite.

8 Utylizacja

8.1 Opakowanie

Dzieciom nie wolno bawić się torebkami plastikowymi ani materiałem opakowaniowym, gdyż istnieje niebezpieczeństwo zranienia lub uduszenia. Materiały te należy składować w bezpiecznym miejscu lub usunąć je w sposób przyjazny dla środowiska. W miarę możliwości opakowanie należy zachować aż do upływu okresu gwarancji.

8.2 Elektrozłom (WEEE)



Symbol z przekreślonym koszem na śmieci oznacza odrębną utylizację jako zużyty sprzęt elektryczny i elektroniczny (WEEE). Zużyte urządzenia elektryczne i elektroniczne mogą zawierać niebezpieczne substancje. Nie wrzucać tego typu produktów do odpadów mieszanych. Należy przekazać go do specjalnego punktu zbiórki do recyklingu zużytego sprzętu elektrycznego i elektronicznego (WEEE). W ten sposób pomożesz w utrzymaniu zasobów surowcowych i przyczynisz się do ochrony środowiska naturalnego. Dodatkowe informacje można uzyskać od dealera lub właściwych urzędów.

8.3 Baterie



Zużyte baterie należy usuwać w odpowiedni sposób. W punktach zajmujących się sprzedażą baterii oraz w punktach selektywnej zbiórki odpadów znajdują się odpowiednio oznaczone pojemniki przeznaczone na zużyte baterie.

9 Dane techniczne

Ogólnie	
Numer artykułu	#650000012004320 #650001012004310 #650002012004300
Masa netto	32,5 kg (78,3 lbs)
Wymiary	376 x 578 x 405 mm (15 x 22 7/8 x 16")
Wbudowane urządzenie zabezpieczające	EN13076 – typ AA
Napięcie znamionowe	220 – 240 V
Częstotliwość	50 – 60 Hz
Moc znamionowa	1080 W
Wejściowe ciśnienie wody	0,07 – 0,75 MPa / 0,7 – 7,5 bara (10 – 109 psi)
Stopień ochrony	IPX4 ochrona przed bryzgami wody ze wszystkich stron

Zakres temperatur	
Temperatura robocza	4–40°C (39–104°F)
Temperatura wody	33–41°C (91–106°F)
Temperatura siedziska	30–40°C (86–104°F)
Temperatura suszenia ciepłym powietrzem	35–55°C (95–131°F)

Zużycie wody	
Tryb mycia	0,35 – 0,7 l/min (0,09 – 0,18 gal/min)

Gwarancja

Warunki gwarancji dla tego produktu są dostępne online.

- > Skorzystać z nawigacji na www.duravit.com, aby przejść do zakładki „Serwis”.
- > Wyświetlić warunki gwarancji.

10 Deklaracje zgodności

Energia o wysokiej częstotliwości

Zgodność z przepisami dot. częstotliwości radiowych Oświadczenie

Zainstalowane wewnątrz urządzenia Bluetooth i mikrofalowe są zgodne z podstawowymi wymogami i innymi stosownymi przepisami dyrektywy RED 2014/53/UE.



Zjednoczone Królestwo: ograniczone zastosowanie

Tylko 24,050 – 24,250 GHz w celu ochrony policyjnych prędkościomierzy, dlatego należy używać tylko w pomieszczeniach, aby zapewnić dostateczne ekranowanie przed skanerami policyjnymi.

Francja: ograniczone zastosowanie

Moc ograniczona do 0,1 mW EIRP w paśmie częstotliwości 24,10 – 24,15 GHz. Wojskowe wykorzystanie radiolokacji. Wykorzystanie prędkościomierzy radarowych przez policję, dlatego należy używać tylko w pomieszczeniach, aby zapewnić dostateczne ekranowanie.

BLE (Bluetooth Low Energy)	
Deska sedesowa z funkcją mycia i pilotem	Częstotliwość robocza: 2400 – 2483,5 MHz (2,400 – 2,4835 GHz); Maks. poziom mocy: < 10 dBm
Mikrofałe	
Czujnik automatycznego otwierania i zamykania pokrywy	Pasma mikrofalowych częstotliwości roboczych: 24 050 – 24 250 MHz (24,05 – 24,25 GHz); Maks. moc nadawcza: < 16 mW.

Содержание

1	Об этом документе	181
2	Безопасность	182
2.1	Предназначение документа	182
2.2	Использование по назначению	182
2.3	Требования к пользователю	182
2.4	Электробезопасность	183
2.5	Гигиенические процедуры	185
2.6	Указания по использованию пульта дистанционного управления с аккумулятором	185
2.7	Указания по использованию пульта дистанционного управления с батареями	186
2.8	Легкие ожоги	187
2.9	Избегание повреждений изделия	188
3	Обзор изделия	190
3.1	Описание конструкции и принципа работы	190
3.1.1	Блок сиденья	190
3.1.2	Светодиодная индикация блока сиденья	190
3.1.3	Область функционирования Pro	191
3.1.4	Область функционирования Plus/Lite	192
3.1.5	Датчик сиденья и отверстие для заполнения средства для удаления накипи	192
3.2	Заводские установки	193
4	Первый ввод в эксплуатацию	194
4.1	Активировать дистанционное управление	194
4.1.1	Пульт дистанционного управления с аккумулятором	194
4.1.2	Пульт дистанционного управления с батарейками	195
4.2	Активировать изделие	195
4.3	Скачайте приложение	196
4.4	Выполните сопряжение приложения	196
4.5	Сопряжение пульта дистанционного управления с унитазом с душем	197

4.6	Сопряжение пульта дистанционного управления с электронной клавишей смыва*	199
5	Обслуживание	200
5.1	Дистанционное управление/приложение	200
5.2	Установить профиль пользователя с помощью дистанционного управления	202
5.3	Эффективность использования энергии и воды	202
5.3.1	Режим экономии энергии (подогрев сиденья)	202
5.3.2	Режим каникул	202
6	Чистка и уход	203
6.1	Безопасность	203
6.2	Рекомендации по очистке	204
6.2.1	Чистка	204
6.2.2	Рекомендованные чистящие средства	204
6.3	Самоочистка душевой палочки и душевой лейки	205
6.4	Ручной режим очистки душевой палочки и душевой лейки	205
6.5	Умягчение воды	206
7	Помощь в случае возникновения проблемы	209
7.1	Общие сведения	209
7.2	Устранение неисправностей	209
8	Утилизация	217
8.1	Упаковка	217
8.2	Электрические и электронные отходы (WEEE)	217
8.3	Аккумуляторные батареи	217
9	Технические характеристики	218
10	Декларации о соответствии	219

1 Об этом документе

Все документы для этого изделия и дополнительная информация доступны в Интернете:

- > Воспользуйтесь функцией поиска или навигацией на сайте www.duravit.com, чтобы перейти на страницу с информацией о продукте.
- > Доступ к информации и документам можно получить на странице с описанием продукта в разделе «Загрузки».
- > Открыть краткое руководство в приложении. [▶Приложение] Меню – Инструкция к устройству – Краткое руководство

2 Безопасность

2.1 Предназначение документа

Инструкция является частью изделия. НЕСОБЛЮДЕНИЕ инструкций может привести к травмам, повреждению изделия и/или материальному ущербу.

- > Прочтите инструкции и следуйте им.
- > Сохраните этот документ и передайте его следующим пользователям.

Мы оставляем за собой право на техническое усовершенствование и визуальные изменения изображенных изделий.

2.2 Использование по назначению

SensoWash® — это унитаз-биде с душем для ягодиц и душем для дам и другими комфортными функциями. Изделие можно использовать только в помещении. Duravit не несет НИКАКОЙ ответственности за любое использование, выходящее за рамки предполагаемого использования, или за любое другое использование.

2.3 Требования к пользователю

Данное изделие может использоваться детьми младше 3 лет, но требует постоянного присмотра взрослых, находящихся рядом с ребенком. Это изделие может использоваться детьми в возрасте от 3 лет, а также лицами с ограниченными физическими, сенсорными или умственными способностями или отсутствием опыта и/или знаний, если они находятся под присмотром или были проинструктированы по безопасному использованию изделия и понимают опасности, связанные с его эксплуатацией.

- > НЕ разрешайте детям играть с изделием.
- > Очистка и техническое обслуживание НЕ должны производиться детьми без присмотра.

2.4 Электробезопасность

Смертельная угроза поражения электротоком

Контакт с электричеством может привести к смертельному поражению электрическим током.

Обеспечьте правильный монтаж.

- Изделие необходимо заземлить должным образом. Не используйте изделие, если оно не заземлено должным образом. Соблюдайте инструкции по монтажу.
- Изделие не имеет собственного устройства защитного отключения, поэтому должно подключаться к цепи, в которой имеется устройство защитного отключения.
- Устройства электрического разъединения должны быть стационарно установлены в электропроводке и соответствовать общепринятым нормам. Кроме того, они должны иметь всеполюсное размыкание контактов, соответствующее категории перенапряжения III.

Избегайте повреждения кабеля питания

При повреждении электроподключения данного изделия неисправность должна быть устранена специалистами изготовителя, сервисной службы или квалифицированным специалистом во избежание опасности.

- > Следите за тем, чтобы кабель питания НЕ был повреждён.
- > Кабель питания НЕ должен быть зажат или сдавлен.
- > Кабель питания должен находиться вдали от горячих поверхностей и острых кромок.

НЕ используйте повреждённое изделие

НЕ используйте изделие, если оно работает ненадлежащим образом или повреждено.

- > Выключите изделие.
- > Отключите питание.
- > Закройте запорный вентиль, чтобы перекрыть подачу воды.
- > Свяжитесь с help@duravit.com.

НЕ ремонтируйте изделие самостоятельно

Ремонт может производиться только соответствующим специалистом, обладающим необходимыми знаниями и квалификацией.

- > ЗАПРЕЩАЕТСЯ вносить какие-либо изменения, совершать манипуляции, устанавливать дополнительные установки или пытаться отремонтировать изделие.
- > Используйте только аксессуары, рекомендованные Duravit.

Избегайте короткого замыкания из-за влажности

- > НЕ устанавливайте изделие в помещении с повышенной влажностью. Обеспечьте достаточную вентиляцию для предотвращения образования конденсата в электрических компонентах.
- > Если изделие вносится из холодного места в теплое, сначала оставьте его выключенным на несколько часов, чтобы избежать возможного образования конденсата.

2.5 Гигиенические процедуры

Вред для здоровья от загрязнённой, зараженной или стоячей воды

Использование загрязнённой, зараженной или стоячей воды для душа может вызвать проблемы со здоровьем.

- > Подведите к изделию холодную питьевую воду из водопроводной магистрали.
- > НЕ подключайте сточную, слабозагрязненную бытовую, хозяйственную, морскую или другие виды воды, не подключайте неочищенную или только слабоочищенную воду.
- > Используйте только входящие в комплект шланги для подачи воды, НЕ ИСПОЛЬЗУЙТЕ повторно старые шланги.
- > Если изделие НЕ будет использоваться в течение двух или более недель, слейте воду и выключите изделие (режим отпуска).

2.6 Указания по использованию пульта дистанционного управления с аккумулятором

Ущерб здоровью из-за взрывающихся аккумуляторных батарей*

В пульте дистанционного управления установлена аккумуляторная батарея, не подлежащая замене. При перегреве аккумуляторная батарея может взорваться и привести к пожару и другим опасностям.

- > Использовать только поставленный с изделием зарядный кабель.
- > Если аккумуляторная батарея повреждена, свяжитесь с нами по адресу help@duravit.com.

- > НЕ заменяйте аккумуляторную батарею самостоятельно. НЕ разбирайте, НЕ роняйте, НЕ сдавливайте и НЕ модифицируйте аккумуляторную батарею. НИЧЕГО не вставляйте в аккумуляторную батарею и НЕ прокалывайте ее.
- > НЕ используйте пульт дистанционного управления в непосредственной близости от горячих приборов, например, обогревателей, микроволновых печей, бойлеров или печей.
- > НЕ подвергайте пульт дистанционного управления прямому воздействию солнечного света.
- > НЕ бросайте пульт дистанционного управления в открытый огонь.
- > НЕ окунайте пульт дистанционного управления в воду или жидкость.
- > НЕ выбрасывайте пульт дистанционного управления/ аккумуляторную батарею в контейнер с бытовыми отходами. Утилизируйте пульт дистанционного управления/ аккумуляторную батарею согласно правилам соответствующей страны.

*Только вариант Pro

2.7 Указания по использованию пульта дистанционного управления с батареями

Опасность для жизни при проглатывании/риск получения химических ожогов

Этот продукт содержит элементы питания таблеточного типа. НЕ глотать элементы питания! Проглатывание элемента питания может вызвать тяжёлые внутренние ожоги и смерть всего за два часа.

- > НЕ глотать элементы питания, риск получения химических ожогов.

- > Храните как новые, так и использованные элементы питания в недоступном для детей месте. Если батарейный отсек НЕ закрывается должным образом, ПРЕКРАТИТЕ использование изделия и не допускайте к нему детей.
- > Если вы подозреваете, что кто-то проглотил или иным образом ввёл в тело элемент питания, немедленно обратитесь за медицинской помощью.

Повреждение здоровья из-за утечки электролита

- > При утечке электролита избегайте контакта с кожей, глазами и слизистыми оболочками.
- > При контакте с электролитом промойте пострадавшее место большим количеством чистой воды и незамедлительно обратитесь к врачу.
- > НЕ подвергайте элементы питания экстремальным воздействиям. НЕ кладите на горячие поверхности и НЕ подвергайте воздействию прямых солнечных лучей. В противном случае существует опасность вытекания.
- > Элементы питания следует утилизировать надлежащим образом и хранить в недоступном для детей месте. Даже разряженные элементы питания могут стать причиной травмы.

2.8 Легкие ожоги

Ущерб здоровью из-за легких ожогов

Очень длительное использование туалета при включенном обогреве сиденья может привести к легким ожогам.

- > Отключите обогрев сиденья при долгом использовании туалета, особенно для людей с ограниченными сенсорными и двигательными способностями.

2.9 Избегание повреждений изделия

Указания по использованию пульта дистанционного управления с батареями

- > Элементы питания ЗАПРЕЩАЕТСЯ заряжать, повторно активировать любым другим способом, разбирать или подвергать чрезмерному нагреву (например, на огне).
- > Полюсные клеммы НЕ следует замыкать накоротко.
- > Отработанные элементы питания необходимо сразу же извлекать из пульта дистанционного управления. Иначе они могут вытечь и повредить устройство.
- > НЕ используйте в пульте дистанционного управления старые элементы питания вместе с новыми.
- > ЗАПРЕЩАЕТСЯ сочетать между собой разные типы элементов питания.
- > Очистите элемент питания и контакты перед установкой элемента питания.
- > Элементы питания должны быть вставлены с соблюдением указанной полярности.
- > Извлеките элементы питания, если пульт дистанционного управления НЕ будет использоваться в течение длительного времени.

Повреждение или неисправность изделия из-за неправильного использования

- > НЕ наступайте и не вставайте на изделие.
- > НЕ следует преднамеренно загрязнять, обрызгивать или засорять душевую палочку.

Избегайте повреждений сиденья и крышки

- > ЗАПРЕЩАЕТСЯ сидеть, стоять или опираться на крышку.
- > НЕ снимайте сиденье и крышку.

- > НЕ повреждайте поверхность сиденья. Если поверхность сиденья повреждена, свяжитесь с нами по адресу help@duravit.com.
- > В зависимости от модели открывайте и закрывайте крышку с помощью пульта дистанционного управления или приложения.
- > НЕ прерывайте вручную автоматическое открывание и закрывание крышки.
- > Убедитесь, что сиденье для унитаза опущено и не блокирует автоматическое открывание и закрывание крышки.
- > НЕ опирайтесь на крышку при пользовании унитазом.
- > НЕ ставьте тяжелые предметы на крышку.

Повреждения от замерзания воды

- > ЗАПРЕЩАЕТСЯ устанавливать и эксплуатировать изделие в помещениях, где существует риск замерзания. Температура в помещении должна быть не ниже 4 °C (39 °F).

Повреждения, вызванные внешними воздействиями

- > ЗАПРЕЩАЕТСЯ ставить и класть на изделие открытые источники огня: свечи, сигареты и т. п.
- > НЕ подвергайте изделие воздействию воды или прямых солнечных лучей.

3 Обзор изделия

3.1 Описание конструкции и принципа работы

3.1.1 Блок сиденья

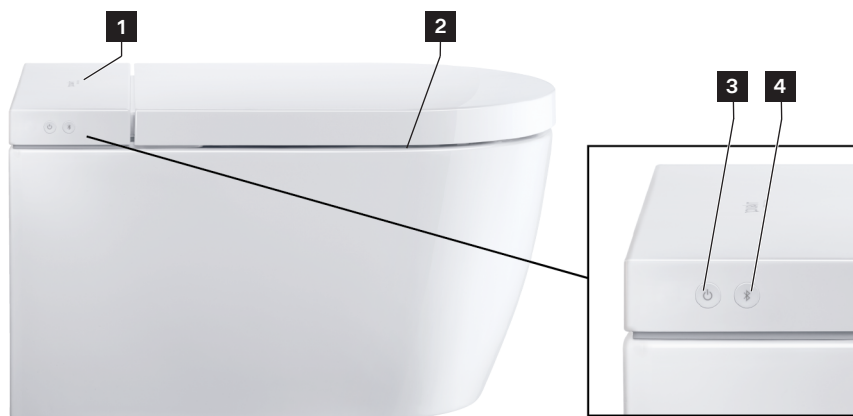

1 Датчик (открытие крышки без касания)*

2 Подогрев сиденья

3 Кнопка питания/индикатор состояния (светодиод)

4 Кнопка Bluetooth/индикация Bluetooth (светодиод)

*Только вариант Pro / вариант Plus

3.1.2 Светодиодная индикация блока сиденья

Кнопка питания

Светодиод	Функция
Красный	Режим ожидания
Зелёный	Включено
Оранжевый	Режим экономии электроэнергии
Мигающий зелёный	Режим удаления известкового налёта активен.
Мигающий оранжевый	Требуется удаление известкового налёта. > Очищайте изделие от известкового налёта. > Нажмите один раз кнопку питания, чтобы отключить мигание.

Светодиод	Функция
Мигающий красный	Неисправность > Выключите изделие. > Отключите питание. > Закройте запорный вентиль, чтобы перекрыть подачу воды. > Свяжитесь с help@duravit.com.
Мигающий фиолетовый	Ультрафиолетовое освещение активировано.*

*Только вариант Pro

Кнопка Bluetooth

Светодиод	Функция
Синий	Bluetooth доступен или подключен.
Выкл	Bluetooth недоступен.
Мигающий синий	Устройство находится в режиме сопряжения.
Мигающий фиолетовый	Ультрафиолетовое освещение активировано.*

*Только вариант Pro

3.1.3 Область функционирования Pro

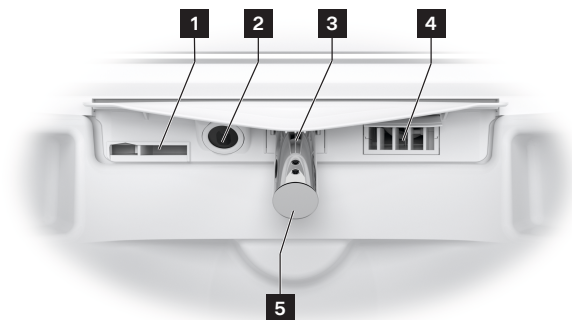

- | | |
|--|--------------------------------|
| 1 Внутренний перелив | 4 Сушка теплым воздухом |
| 2 Ультрафиолетовое освещение/
ночная подсветка | 5 Душевая лейка |
| 3 Душевая палочка | |

3.1.4 Область функционирования Plus/Lite

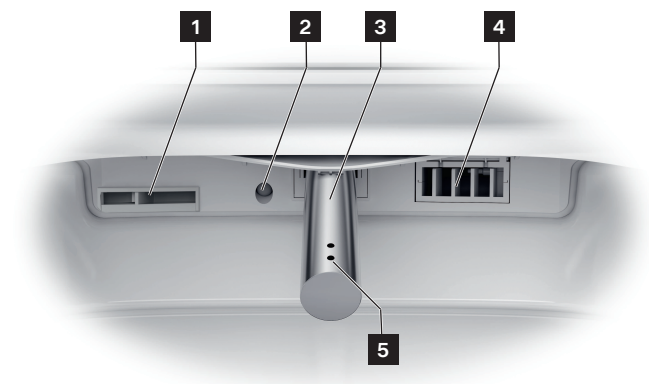

1 Внутренний перелив

2 Ночная подсветка

3 Насадка биде

4 Сушка теплым воздухом

5 Душевая лейка

3.1.5 Датчик сиденья и отверстие для заполнения средства для удаления накипи



1 Отверстие для заполнения средства для удаления накипи

2 Датчик сиденья

3.2 Заводские установки

Функция	Диапазон настройки	Заводская установка
Открыть/закрыть крышку бесконтактно*	вкл./выкл.	выкл.
Комфортный душ	вкл./выкл.	вкл.
Температура фена с теплым воздухом	выкл./низкая/средняя/высокая	средняя
Положение душевого стержня	1, 2, 3, 4, 5	3
Интенсивность струи душа	низкая/средняя/высокая	средняя
Температура воды	выкл./низкая/средняя/высокая	средняя
Подогрев сиденья	вкл./выкл.	вкл.
Температура сиденья	низкая/средняя/высокая	средняя
Дезинфекция УИ**	вкл./выкл.	выкл.
Режим экономии электроэнергии	вкл./выкл.	выкл.
Ночник	выкл./авто/вкл.	авто
Звуковой сигнал подтверждения	вкл./выкл.	вкл.

*Только вариант Pro / вариант Plus

**Только вариант Pro

4 Первый ввод в эксплуатацию

4.1 Активировать дистанционное управление

4.1.1 Пульт дистанционного управления с аккумулятором

ВНИМАНИЕ

Ущерб здоровью из-за взрывающихся аккумуляторных батарей

- > Параметры пульта дистанционного управления соответствуют: 5 В постоянного тока 150 мА.
- > Выходной ток блока питания НЕ должен превышать 2 А.
- > Использовать только поставленный с изделием зарядный кабель.
- > Регулярно заряжайте пульт дистанционного управления полностью.
- > По окончании зарядки всегда вынимайте блок питания из розетки (светодиод выкл.).

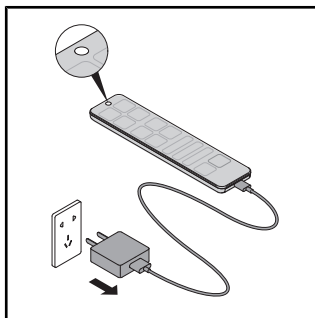
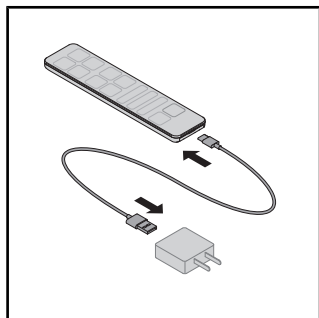

- > Соединить зарядный кабель с блоком питания и пультом дистанционного управления.
- > Светодиод на пульте дистанционного управления показывать режим зарядки (светодиод красный).
- > По окончании зарядки всегда вынимайте блок питания из розетки (светодиод выкл.).

4.1.2 Пульт дистанционного управления с батарейками

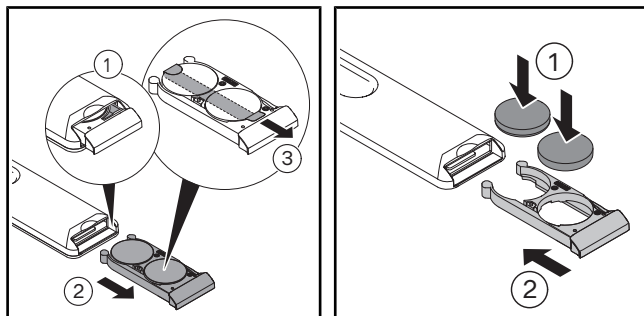

- > Вытяните батарейный отсек.
- > Нажмите на рычажок, чтобы полностью открыть батарейный отсек.
- > Снимите защитную пленку.
- > Вставьте элементы питания (CR2450).
- > Закройте батарейный отсек.

4.2 Активировать изделие

! ВНИМАНИЕ

Вред для здоровья от загрязнённой, зараженной или стоячей воды

Использование загрязнённой, зараженной или стоячей воды для душа может вызвать проблемы со здоровьем.

- > Если изделие НЕ использовалось две недели и более, активируйте дополнительную самоочистку.

Изделие должно быть полностью установлено в соответствии с инструкциями по монтажу и подключено к основному источнику питания и водопроводу.

- > Убедитесь, что запорный вентиль открыт.
- > Включите изделие с помощью кнопки питания.

Светодиод светится зелёным. При необходимости выполняется процесс инициализации, который может занять несколько минут.

- > Для проверки работы изделия поместите защиту от брызг между керамической частью и сиденьем.
- > Нажмите и удерживайте датчик сиденья, пока не прозвучит звуковой сигнал.

- > Включите функцию душа для ягодиц или женского душа, чтобы протестировать изделие.

4.3 Скачайте приложение



- > Выполните поиск „SensoWash“ в Play Store (Android) или в App Store (iOS).
- > Скачайте приложение.
- > При необходимости разрешите доступ к услугам определения местоположения (GPS).

4.4 Выполните сопряжение приложения

Изделие подключается к приложению через Bluetooth. Изделие и функция Bluetooth должны быть активированы, чтобы установить соединение.

- > Активируйте приложение на мобильном устройстве.
- > Следуйте пошаговым инструкциям в приложении.

Приложение подтвердит, когда соединение будет установлено.

4.5 Сопряжение пульта дистанционного управления с унитазом с душем

Активируйте режим сопряжения с пультом дистанционного управления, когда светодиодный индикатор в верхней части пульта дистанционного управления мигает красным.

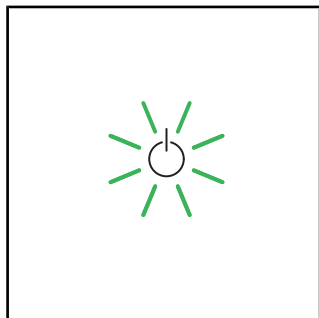

> Убедитесь, что изделие активировано (кнопка питания светится зелёным).

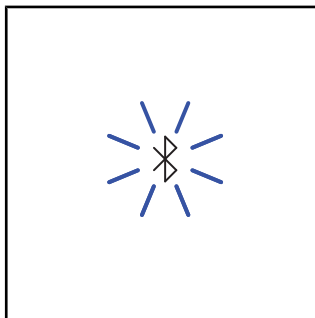

> Нажмите и удерживайте кнопку Bluetooth на изделии, пока не начнет мигать синий индикатор.

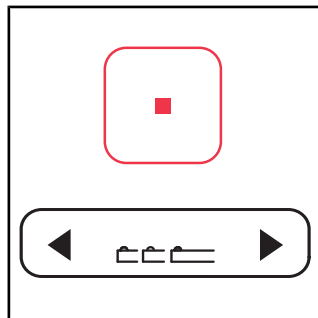

> Нажмите и удерживайте кнопку «Стоп» на пульте дистанционного управления.

> Одновременно нажмите стрелку влево на кнопке положения насадки биде, затем стрелку вправо.

> Отпустите кнопки.

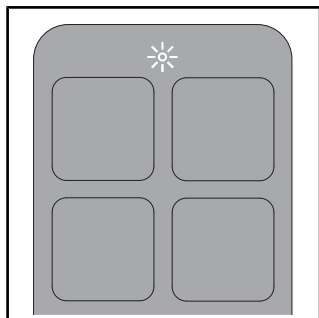

- > Светодиод в верхней части пульта дистанционного управления мигает во время выполнения процесса.
- > Светодиод в верхней части пульта дистанционного управления светится белым светом в течение нескольких секунд, когда соединение установлено.

4.6 Сопряжение пульта дистанционного управления с электронной клавишей смыва*

Активируйте режим сопряжения с пультом дистанционного управления, когда дисплей на электронной клавише смыва начнет мигать.

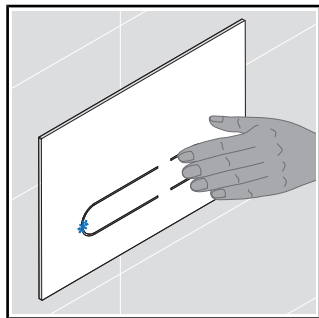

> Нажмите и удерживайте маленькую клавишу смыва на пластине с клавишами смыва, пока светодиод на пластине с клавишами не начнет мигать синим цветом.

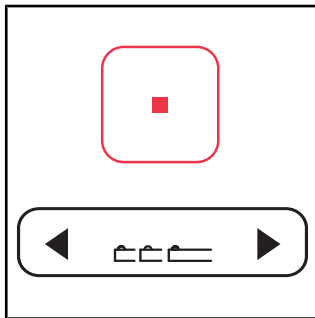

> Нажмите и удерживайте кнопку «Стоп» на пульте дистанционного управления.
> Одновременно нажмите стрелку влево на кнопке положения насадки биде, затем стрелку вправо.
> Отпустите кнопки.

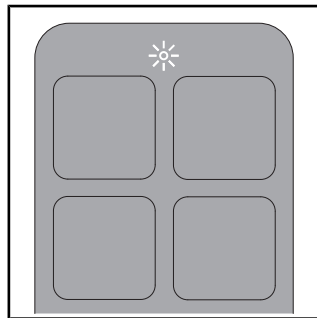

> Светодиод в верхней части пульта дистанционного управления мигает во время выполнения процесса.
> Светодиод в верхней части пульта дистанционного управления горит белым светом в течение нескольких секунд, когда соединение установлено.







*Только вариант Pro. Только в сочетании с системой установки Duravit и электронной клавишей смыва.

5 Обслуживание

5.1 Дистанционное управление/приложение

Изделием можно управлять с помощью пульта дистанционного управления (основные функции) и/или с помощью приложения (расширенный объем). Ряд настроек можно выполнить только через приложение. Функции настроены в соответствии с заводскими настройками.

> Загрузите приложение, чтобы получить доступ ко всем настройкам, доступным для этого изделия.

Символ	Название
	Меню
	Добавить или удалить изделие.
	Активирован полный смыв . Только в сочетании с системой установки Duravit и электронной клавишей смыва.
	Активирован экономный смыв . Только в сочетании с системой установки Duravit и электронной клавишей смыва.
	Активирует душ для ягодич. Если выполнение функции не завершено вручную, оно прекратится автоматически через 2 минуты.
	Активирует душ для дам . Если выполнение функции не завершено вручную, оно прекратится автоматически через 2 минуты.
	Активирован (короткий звуковой сигнал) / Деактивирован (долгий звуковой сигнал) подогрев сиденья .
	Активирует сушку теплым воздухом . Функция Температура имеет уровни интенсивности выкл./низкая/средняя/высокая. Функция Интенсивность имеет уровни низкий/высокий.** Если выполнение функции не завершено вручную, оно прекратится автоматически через 5 минут. [▶ Приложение] Главная – Сушка теплым воздухом

Символ	Название
	<p>Устанавливает температуру воды. Функция имеет уровни интенсивности выкл./низкая/средняя/высокая. Настройки отображаются на пульте дистанционного управления (светодиод) и в приложении. [▶Приложение] Главная – душ для ягодиц/душ для дам</p>
	<p>Устанавливает интенсивность струи душа. Функция имеет уровни интенсивности низкая/средняя/высокая. Настройки отображаются на пульте дистанционного управления (светодиод) и в приложении. [▶Приложение] Главная – душ для ягодиц/душ для дам</p>
	<p>Устанавливает положение душевой палочки. Функция имеет уровни 1, 2, 3, 4 и 5. Настройки отображаются на пульте дистанционного управления (светодиод) и в приложении. [▶Приложение] Главная – душ для ягодиц/душ для дам</p>
	<p>Активирует вытяжку запаха. Только в сочетании с системой установки Duravit и электронной клавишей смыва.</p>
	<p>Активирует профиль пользователя (только пульт дистанционного управления). Настройки можно изменить с помощью пульта дистанционного управления или приложения. > Выберите любую функцию, чтобы восстановить сохраненные настройки.</p>
	<p>Открывает/закрывает крышку.*</p>
	<p>Останавливает текущую функцию.</p>

*Только вариант Pro / вариант Plus

**Только вариант Pro

ПОДСКАЗКА Сиденье имеет датчик. Функции душа и фена можно активировать только тогда, когда пользователь сидит на унитазе.

5.2 Установить профиль пользователя с помощью дистанционного управления

Личные настройки могут храниться в разных профилях пользователей.

- > Включите душ-биде/интим-душ.
- > Установите положение распылителя, интенсивность распыления и температуру воды во время работы в этом режиме.

Светодиоды на пульте дистанционного управления показывают соответствующую настройку.

- > Нажмите на профиль пользователя 1/2/3/4 на 3 секунды, чтобы сохранить его.

ПОДСКАЗКА Сиденье имеет датчик. Функции душа и фена можно активировать только тогда, когда пользователь сидит на унитазе.

5.3 Эффективность использования энергии и воды

В целях минимизации потребления природных ресурсов изделие имеет проточный водонагреватель и функцию автостоп для всех функций душа и фена. Для экономии энергии при ежедневном использовании можно изменить следующие настройки:

5.3.1 Режим экономии энергии (подогрев сиденья)

Отключает подогрев сиденья на заданный период времени, например, днем, во время работы. После этого подогрев сиденья снова включается.

- > Активировать режим экономии энергии через приложение. [▶Приложение] Меню – Настройки – Сиденье

Режим энергосбережения включается автоматически, если изделие не использовалось в течение 48 часов.

- > Выберите любую функцию для повторной активации изделия.

5.3.2 Режим каникул

Если изделие не будет использоваться в течение двух недель или дольше, слейте воду и выключите изделие.

- > Закройте запорный вентиль, чтобы перекрыть подачу воды.
- > Активировать режим отпуска через приложение. [▶Приложение] Меню – Уход – Режим отпуска

Выполняется опорожнение резервуара для воды. Приложение подтвердит, когда процесс будет завершён.

- > Отключите питание.
- > В зависимости от модели извлеките батарейки из пульта дистанционного управления или выньте сетевой адаптер из розетки.

6 Чистка и уход

6.1 Безопасность

ПРЕДУПРЕЖДЕНИЕ

Смертельная угроза поражения электротоком

В блоке сиденья находятся электрические компоненты изделия.

- > Перед очисткой отключите изделие от сети электропитания.
- > НЕ лейте воду на блок сиденья.
- > НЕ допускайте попадания воды в блок сиденья.

ВНИМАНИЕ

Ущерб здоровью из-за ультрафиолетового света*

Изделие содержит ультрафиолетовый источник света, дезинфицирующий керамику. Ультрафиолетовый свет активирован только в том случае, если сиденье и крышка закрыты. Взгляд или контакт с ультрафиолетовым источником света во время работы функции может привести к повреждению глаз или раздражению кожи.

- > Если ультрафиолетовое освещение активировано при открытых сиденье и крышке (индикатор состояния (светодиод) и индикатор Bluetooth (светодиод) мигает фиолетовым светом), немедленно закройте сиденье и крышку и обратитесь на горячую линию сервисной службы Duravit.
- > НЕ смотрите прямо на источник ультрафиолетового излучения.
- > НЕ прикасайтесь к источнику ультрафиолетового излучения.

*Только вариант Pro

ВНИМАНИЕ

Повреждения изделия из-за неправильной очистки и ухода

Неподходящие чистящие средства, чистящие принадлежности и чистящие устройства могут повредить поверхность и навсегда изменить ее цвет.

- > Используйте только чистящие средства и чистящие принадлежности, рекомендованные Duravit.
- > Следуйте инструкциям производителя моющего средства по применению.
- > Используйте только устройства для очистки, предназначенные для области применения (НЕ использовать устройства для очистки под высоким давлением или устройства для очистки паром).

ВНИМАНИЕ

Повреждения изделия из-за аэрозольного тумана

Брызги чистящего средства могут попадать в мельчайшие отверстия и щели и повреждать поверхность.

- > Наносите аэрозольное чистящее средство на салфетку, а не на само изделие.

ВНИМАНИЕ

Повреждения изделия из-за длительных интервалов очистки

Слишком продолжительные интервалы очистки могут приводить к появлению трудноустраняемых загрязнений.

> При загрязнении поверхности выполняйте очистку регулярно и незамедлительно.

6.2 Рекомендации по очистке

6.2.1 Чистка

- > При загрязнении поверхности выполняйте очистку регулярно и незамедлительно.
- > Протрите поверхность влажной тряпкой.
- > Удалите стойкие загрязнения с помощью рекомендованного чистящего средства. При этом всегда наносите чистящее средство на тряпку для чистки.
- > Используйте щетку для чистки унитаза.
- > Промойте чистой водой, чтобы удалить все остатки чистящего средства.
- > Высушите поверхность.

6.2.2 Рекомендованные чистящие средства

Компонент	Чистящее средство	Чистящие принадлежности
Сиденье и крышка	Нейтральное чистящее средство (pH 6 – 8) (например, нейтральное моющее средство)	Тряпка для чистки из хлопка
Крышки и боковые панели	Нейтральное чистящее средство (pH 6 – 8) (например, нейтральное моющее средство)	Тряпка для чистки из хлопка
Душевая палочка/ душевая лейка	Нейтральное чистящее средство (pH 6 – 8) (например, нейтральное моющее средство)	– Тряпка для чистки из синтетического волокна – Абразивная губка
Керамика Ежедневная очистка	Нейтральное чистящее средство (pH 6 – 8) (например, нейтральное моющее средство)	– Тряпка для чистки из синтетического волокна – Туалетная щетка

Компонент	Чистящее средство	Чистящие принадлежности
Керамика Известковый налёт	Кислотное чистящее средство (pH < 6) (например, лимонный очиститель)	– Тряпка для чистки из синтетического волокна – Туалетная щетка
Источник ультрафиолетового излучения*	Вода	Тряпка для чистки из хлопка
Дистанционное управление	Вода	Тряпка для чистки из хлопка

*Только вариант Pro

6.3 Самоочистка душевой палочки и душевой лейки

Втянутая насадка биде автоматически очищается до и после каждого использования. Функцию можно активировать только тогда, когда на унитазе никто не сидит/не активирован датчик сиденья.

- > Если изделие НЕ использовалось две недели и более, активируйте дополнительную самоочистку через приложение. [▶Приложение] Меню – Уход – Самоочистка

6.4 Ручной режим очистки душевой палочки и душевой лейки

Ручная очистка возможна только в том случае, если датчик сиденья не активирован.

- > Активируйте ручной режим очистки с помощью приложения, чтобы выдвинуть душевую палочку для ручной очистки. [▶Приложение] Меню – Уход – Ручная очистка
- > Следуйте инструкциям в приложении.

ПОДСКАЗКА Функцию можно активировать только тогда, когда на унитазе никто не сидит/не активирован датчик сиденья.

6.5 Умягчение воды

ВНИМАНИЕ

Нарушение работы или повреждение изделия вследствие образования известкового налета

Известковый налет может образовываться в регионах с жесткой водой. Известковый налет может повлиять на характеристики изделия.

- > Проверьте качество воды в вашем регионе. При жесткости воды ≥ 14 °dH (2,5 ммоль/л) Duravit рекомендует установить смягчитель воды.
- > Настройте параметры удаления известкового налёта в соответствии с жесткостью воды в вашем регионе.
[►Приложение] Меню – Уход – Удаление известкового налёта
- > Регулярно очищайте изделие от известкового налёта. Кнопка питания на блоке сиденья мигает оранжевым цветом, когда изделие нуждается в очистке от известкового налёта, а в меню приложения появляется красная точка.
- > Используйте только оригинальные средства для удаления известкового налёта от Duravit.

Жесткость воды	Цикл умягчения воды
мягкая: < 8,4 °dH (1,5 ммоль/л)	раз в полгода
средняя: 8,4 – 14 °dH (1,5 – 2,5 ммоль/л)	раз в полгода
жесткая: > 14 °dH (2,5 ммоль/л)	ежеквартально

Процесс удаления известкового налёта можно активировать через приложение.

- > Следуйте инструкциям в приложении.

Процесс удаления известкового налёта можно активировать через пульт дистанционного управления.

Изделие нельзя использовать во время процесса удаления известкового налёта.

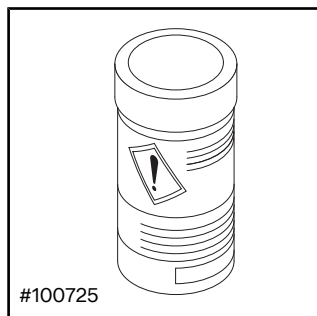

- > Следуйте инструкциям производителя по применению.
- > В зависимости от модели отключите функцию бесконтактного открытия/закрытия крышки перед удалением известкового налёта.

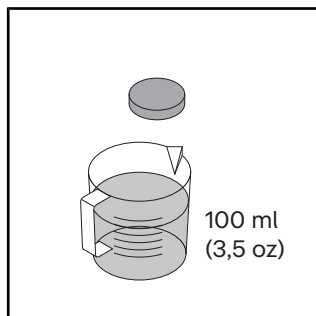

- > Растворите одну таблетку для удаления известкового налёта в 100 мл (3,5 унции) теплой воды.
- > Подождите, пока таблетка для удаления известкового налёта полностью растворится. При необходимости измельчите таблетку.

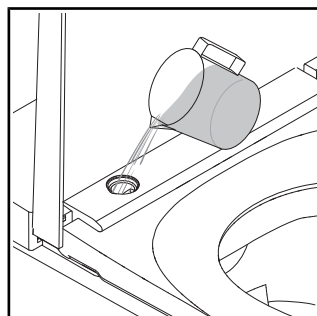

- > Снимите крышку с помощью прилагаемого инструмента.
- > Залейте средство для удаления известкового налёта в отверстие.
- > В зависимости от модели возможно, что излишки жидкости для удаления известкового налета попадут в унитаз.

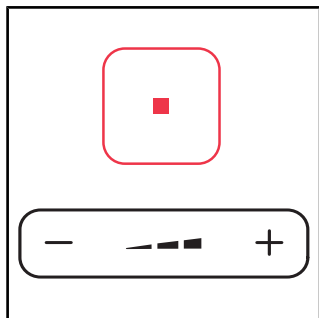

- > Нажмите и удерживайте нажатой кнопку «Стоп».
- > Одновременно нажмите и удерживайте символ «минус» на кнопке интенсивности струи душа, пока не прозвучит звуковой сигнал.
- > Отпустите кнопки.

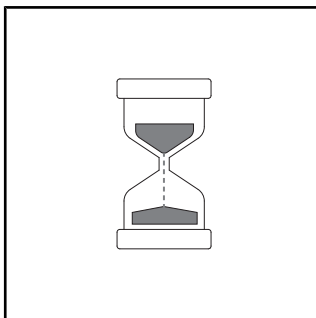

- > Звучит звуковой сигнал. Индикатор на блоке сиденья мигает зелёным цветом, когда активен режим удаления известкового налёта.
- > Запускается процесс удаления известкового налёта. Процесс удаления известкового налёта занимает около 1/2 часа.

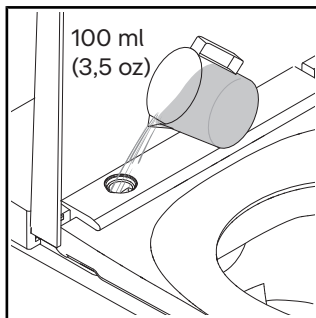

- > Промойте чистой водой.
- > Установите боковую панель.

7 Помощь в случае возникновения проблемы

7.1 Общие сведения

Порядок действий в случае неисправности:

- > Выключите изделие и снова включите его.
- > Следуйте приведенным ниже инструкциям.
- > Если изделие по-прежнему не работает должным образом, свяжитесь с нами по адресу help@duravit.com.
- > Приготовьте артикульный номер. Артикульный номер указан в технических данных в конце инструкции по эксплуатации, на этикетке упаковки, на этикетке изделия и в приложении.
[▶Приложение] Меню – Инструкция к устройству – Управление устройством – Информация об устройстве

7.2 Устранение неисправностей

Проблема	Возможная причина	Решение
Светодиодная индикация (блок сиденья)		
Светодиодный индикатор мигает красным цветом.	Неисправность	<ul style="list-style-type: none">> Выключите изделие.> Отключите питание.> Закройте запорный вентиль, чтобы перекрыть подачу воды.> Свяжитесь с help@duravit.com.

Проблема	Возможная причина	Решение
Три раза мигает красный индикатор	В водопроводной трубе находится воздух.	> Активируйте функцию дополнительной самоочистки через приложение. [▶Приложение] Меню – Уход – Самоочистка
	Запорный клапан на водопроводной трубе закрыт.	> Откройте запорный клапан.
	Сетчатое уплотнение на водопроводной трубе загрязнено.	> Свяжитесь с help@duravit.com .
	Водопроводная линия перегнута или сдавлена.	> Обратитесь к сантехнику.
Светодиодный индикатор мигает оранжевым цветом.	Требуется удаление известкового налета.	> Очищайте изделие от известкового налёта. > Нажмите один раз на кнопку питания, чтобы отключить мигание.
Светодиодный индикатор мигает зелёным цветом.	Режим удаления известкового налёта активен.	Процесс удаления известкового налёта занимает около 1/2 часа. В течение этого времени изделие нельзя использовать.
Общие проблемы		
Изделие не работает.	Изделие находится в режиме ожидания (светодиодный индикатор состояния светится красным).	> Активировать изделие.

Проблема	Возможная причина	Решение
Выступает вода.	Утечка	<ul style="list-style-type: none"> > Выключите изделие. > Отключите питание. > Закройте запорный вентиль, чтобы перекрыть подачу воды. > Свяжитесь с help@duravit.com.
Дистанционное управление		
Пульт дистанционного управления не реагирует.	Элементы питания почти разряжены (светодиодный индикатор мигает белым цветом).	> Заменить аккумуляторные батареи или зарядить пульт дистанционного управления.
	Пульт дистанционного управления не сопряжён с изделием (светодиодный индикатор в верхней части пульта дистанционного управления мигает красным).	> Активируйте режим сопряжения для пульта дистанционного управления.
	Аккумуляторные батареи не вставлены.***	> Вставьте элементы питания.
	Пульт дистанционного управления неисправен.	> Свяжитесь с help@duravit.com .
Функции душа		
Переключение между душем для ягодиц и душем для дам происходит медленно.	Душевая палочка убирается между функциями. Переключение занимает около 12 с.	Нормальное состояние

Проблема	Возможная причина	Решение
Интенсивность струи душа слишком слабая.	Интенсивность струи душа настроена на «низкую».	> Увеличьте интенсивность струи душа. [▶Приложение] Главная – душ для ягодиц/душ для дам
	Водопроводная труба перегнута или сдавлена.	> Обратитесь к сантехнику.
Температура воды слишком высокая/низкая.	Температура неправильно отрегулирована.	> Отрегулируйте температуру. [▶Приложение] Главная – душ для ягодиц/душ для дам
Душ для ягодиц/душ для дам останавливается автоматически.	Выполнение функции автоматически останавливается через 2 мин.	Нормальное состояние
	Датчик сиденья утратил контакт.	> Необходимо повторно сесть на сиденье. > Активируйте функцию.
Душ для ягодиц/душ для дам не работает.	Душевая лейка засорилась.	> Выполните очистку душевой лейки. [▶Приложение] Главная – душ для ягодиц/душ для дам
	Датчик сиденья утратил контакт.	> Необходимо повторно сесть на сиденье. > Активируйте функцию.

Проблема	Возможная причина	Решение
Подогрев сиденья		
Подогрев сиденья не работает.	Функция деактивирована.	> Активируйте функцию. [▶Приложение] Настройки – Сиденье
Температура сиденья слишком высокая/ низкая.	Температура неправильно отрегулирована.	> Отрегулируйте температуру. [▶Приложение] Настройки – Сиденье
Температура сиденья слишком низкая.	Изделие находится в режиме энергосбережения (светодиодный индикатор светится оранжевым).	> Деактивируйте режим энергосбережения. [▶Приложение] Настройки – Сиденье
	Изделие автоматически активирует режим энергосбережения, если все функции были неактивны более 48 часов.	> Выберите любую функцию для повторной активации изделия.
Фен с теплым воздухом		
Температура сиденья слишком высокая/ низкая.	Температура неправильно отрегулирована.	> Отрегулируйте температуру. [▶Приложение] Главная – Сушка теплым воздухом
Сушка теплым воздухом останавливается автоматически.	Выполнение функции автоматически останавливается через 5 мин.	Нормальное состояние
	Датчик сиденья утратил контакт.	> Необходимо повторно сесть на сиденье. > Активируйте функцию.

Проблема	Возможная причина	Решение
Ночник		
Ночная подсветка не работает.	Функция деактивирована.	> Активируйте ночную подсветку или автоматический режим. [▶Приложение] Настройки – Свет и звук
	Автоматический режим активирован. Функция автоматически выключает ночную подсветку при ярком внешнем освещении.	Нормальное состояние
Ночная подсветка включена постоянно.	Функция активирована.	> Деактивируйте ночную подсветку или активируйте автоматический режим. [▶Приложение] Настройки – Свет и звук
	Автоматический режим активирован. Функция автоматически включает ночную подсветку при недостаточно ярком внешнем освещении.	Нормальное состояние
Ручная чистка		
Душевая палочка убирается автоматически	Выполнение функции автоматически останавливается через 2 мин.	> Активируйте функцию. [▶Приложение] Уход – Ручная очистка

Проблема	Возможная причина	Решение
Автоматическая самоочистка		
Вода капает из втянутой душевой палочки.	Убранная душевая палочка автоматически очищается до и после каждого душа.	Нормальное состояние
Крышка*		
Крышка не открывается автоматически.	Изделие не обнаружило приближающегося пользователя.	> Снова подойдите к изделию (расстояние примерно 1 м (1,1 ярд)).
	Функция неисправна.	> Свяжитесь с help@duravit.com.
	Функция не активирована.	> Активируйте функцию. [▶Приложение] Настройки – Крышка
Крышка не закрывается сразу.	После того, как пользователь удалился, крышка автоматически закрывается через 90 с.	Нормальное состояние
Приложение		
Приложение не работает.	Отсутствует сопряжение приложения и изделия.	> Выполните сопряжение изделия с приложением. > Убедитесь, что сопряжение выполнено успешно.
В меню приложения появляется красная точка.	Требуется удаление известкового налета.	> Очищайте изделие от известкового налёта.

Проблема	Возможная причина	Решение
Ультрафиолетовое освещение**		
Ультрафиолетовое освещение не работает.	Функция деактивирована.	> Активируйте функцию. [▶Приложение] Настройки – Ультрафиолетовое освещение
	Изделие автоматически деактивирует ультрафиолетовое освещение, если крышка открывается.	> Держать крышку закрытой до тех пор, пока функция работает (светодиоды мигают фиолетовым светом).

*Только вариант Pro / вариант Plus

**Только вариант Pro

***Только вариант Plus / вариант Lite

8 Утилизация

8.1 Упаковка

Дети не должны играть с пластиковыми пакетами или упаковочными материалами, так как существует опасность травмирования или удушья. Храните такие материалы в безопасном месте или утилизируйте их экологически безопасным способом. По возможности сохраняйте упаковку до истечения гарантийного срока.

8.2 Электрические и электронные отходы (WEEE)



■ Символ с перечеркнутым мусорным контейнером обозначает отдельную утилизацию в качестве оработанного электрического и электронного оборудования (WEEE). В старом электрическом и электронном оборудовании могут содержаться опасные вещества. Не выбрасывайте данное устройство в контейнер с остаточными отходами. Отнесите использованное изделие в специальный пункт сбора использованного электрического и электронного оборудования (WEEE). Таким образом вы помогаете сохранить сырьевые ресурсы и защитить окружающую среду. Дополнительную информацию можно получить у дистрибьютора или в соответствующей службе.

8.3 Аккумуляторные батареи



■ Использованные аккумуляторные батареи необходимо утилизировать надлежащим образом. Для этой цели в местах продажи аккумуляторных батарей и в коммунальных пунктах по сбору отходов установлены контейнеры с соответствующей маркировкой для утилизации аккумуляторных батарей и элементов питания.

9 Технические характеристики

Общие сведения	
Номер артикула	#650000012004320 #650001012004310 #650002012004300
Вес нетто	32,5 кг (78,3 фунтов)
Размеры	376 x 578 x 405 мм (15 x 22 7/8 x 16")
Интегрированное устройство защиты	EN13076 – тип АА
Номинальное напряжение	220 – 240 В
Частота	50 – 60 Гц
Номинальная мощность	1080 Вт
Давление воды на входе	0,07 – 0,75 МПа / 0,7 – 7,5 бар (10 – 109 psi)
Степень защиты	IPX4 Защита от брызг воды со всех сторон

Температурный диапазон	
Рабочая температура	4 – 40 °C (39 – 104 °F)
Температура воды	33 – 41 °C (91 – 106 °F)
Температура сиденья	30 – 40 °C (86 – 104 °F)
Температура фена с теплым воздухом	35 – 55 °C (95 – 131 °F)

Потребление воды	
Режим душа	0,35 – 0,7 л/мин (0,09 – 0,18 галл./мин)

Гарантия

Условия гарантии на данное изделие доступны онлайн.

- > Воспользуйтесь навигацией на сайте www.duravit.com, чтобы перейти в раздел «Сервис».
- > Ознакомьтесь с условиями гарантии.

10 Декларации о соответствии

Высокочастотная энергия

Декларация о соответствии требованиям, предъявляемым к радиооборудованию

Встроенный модуль bluetooth и микроволновой модуль соответствуют основополагающим требованиям и прочим относящимся к ним положениям Директивы ЕС о радиооборудовании 2014/53/ЕС.



Великобритания: Ограниченное применение

Только 24,050 – 24,250 ГГц для защиты от полицейских устройств измерения скорости, поэтому просим использовать только в помещениях, чтобы обеспечить достаточное экранирование от полицейских сканеров.

Франция: Ограниченное применение

Мощность ограничена до 0,1 мВт e.i.r.p в диапазоне частот 24,10 – 24,15 ГГц. Использование радиолокации в военных целях. Эксплуатация радарного оборудования для измерения скорости полицейскими службами, поэтому, пожалуйста, используйте его только в помещениях, обеспечив достаточное экранирование.

BLE (Bluetooth Low Energy)	
Сиденье для унитаза с душем/пульт дистанционного управления	Рабочая частота: 2400 – 2483,5 МГц (2,400 – 2,4835 ГГц); Макс. уровень мощности: < 10 дБм
Микроволны	
Датчик автоматического открывания и закрывания крышки	Диапазоны рабочих микроволновых частот: 24050 – 24250 МГц (24,05 – 24,25 ГГц) Макс. мощность передачи: < 16 мВт.

Obsah

1	K tomuto dokumentu	222
2	Bezpečnost	223
2.1	Účel dokumentu	223
2.2	Použití v souladu se stanovením výrobce	223
2.3	Požadavky na uživatele	223
2.4	Bezpečnost při používání elektřiny	223
2.5	Hygiena	225
2.6	Informace k používání dálkového ovládání s akumulátorem	225
2.7	Informace k používání dálkového ovládání s bateriemi	226
2.8	Drobné popáleniny	227
2.9	Vyhnete se škodám způsobeným produktem	227
3	Přehled produktu	229
3.1	Popis instalace a funkce	229
3.1.1	Jednotka sedátka	229
3.1.2	LED kontrolka sedátka	229
3.1.3	Rozsah funkcí Pro	230
3.1.4	Rozsah funkcí Plus/Lite	231
3.1.5	Senzor sedátka a otvor pro odvěpňovací prostředek	231
3.2	Výrobní nastavení	232
4	První zprovoznění	233
4.1	Aktivace dálkového ovládání	233
4.1.1	Dálkové ovládání s akumulátorem	233
4.1.2	Dálkové ovládání s bateriemi	234
4.2	Aktivace produktu	234
4.3	Stáhnutí aplikace	235
4.4	Napojení aplikace	235
4.5	Spárování dálkového ovládání s bidetovým WC	236
4.6	Spárování dálkového ovládání s elektronickou ovládací deskou*	237

5	Obsluha	238
5.1	Dálkové ovládání/aplikace	238
5.2	Nastavení uživatelského profilu dálkovým ovládáním	239
5.3	Spotřeba energie a vody	240
5.3.1	Režim úspory energie (vyhřívání sedátka)	240
5.3.2	Režim dovolené	240
6	Čištění a ošetřování	241
6.1	Bezpečnost	241
6.2	Doporučení k čištění	242
6.2.1	Čištění	242
6.2.2	Doporučené čisticí prostředky	242
6.3	Samočištění sprchové trysky a hlavice	243
6.4	Ruční čisticí režim sprchovací trubky a hlavice	243
6.5	Odvápnění	243
7	Pomoc v případě problému	245
7.1	Obecný postup	245
7.2	Odstranění chyby	245
8	Likvidace	251
8.1	Zabalení	251
8.2	Elektrošrot (WEEE)	251
8.3	Baterie	251
9	Technické údaje	252
10	Prohlášení o shodě	253

1 K tomuto dokumentu

Všechny dokumenty k tomuto produktu a další informace jsou k dispozici online:

- > Použijte hledací funkci nebo navigace na adrese www.duravit.com, abyste se dostali k stránce s informacemi o produktu.
- > Vyvolejte informace a dokumenty na stránce s informacemi o produktu pod hlavičkou "Downloads".
- > Krátký návod vyvolejte v aplikaci. [▶Aplikace] Menu – Průvodce k zařízení – Krátký návod

2 Bezpečnost

2.1 Účel dokumentu

Návod je součástí výrobku. NEDODRŽENÍ návodu může vést ke zranění osob, poškození produktu a/nebo poškození majetku.

> Čtěte návod a řiďte se jím.

> Tento dokument uschovejte a předejte jej dalším uživatelům.

Technická zlepšení a optické změny zobrazených výrobků vyhrazeny.

2.2 Použití v souladu se stanovením výrobce

SensoWash® je bidet s rozprašovacím zařízením k mytí pozadí a intimních partií a dalšími komfortními funkcemi. Produkt se smí používat jen v interiéru. Duravit nenese za použití přesahující určení nebo jiné použití ŽÁDNOU odpovědnost.

2.3 Požadavky na uživatele

Tento produkt mohou používat děti mladší 3 let, vyžaduje to však stálý dozor dospělého v bezprostřední blízkosti dítěte. Tento produkt mohou používat děti od 3 let stejně jako i osoby s omezením fyzických, sensorických nebo duševních schopností nebo nedostatečnými zkušenostmi anebo znalostmi, jsou-li takoví uživatelé pod dozorem nebo jestliže absolvovali ohledně bezpečného používání produktu zaškolení a chápou s ním spojená nebezpečí.

> Děti si s produktem NESMÍ hrát.

> Čištění a údržbu NESMÍ provádět děti bez dozoru.

2.4 Bezpečnost při používání elektřiny

Ohrožení života elektrickým proudem

Kontakt s elektřinou může způsobit smrtelný úraz elektrickým proudem.

Zajistit řádnou montáž

- Výrobek musí být řádně uzemněný. Ovládejte produkt, jen když je řádně uzemněný. Dbejte na návod k montáži.
- Produkt nemá vlastní ochranný spínač chybového proudu, musí se instalovat do obvodu, ve kterém je takový ochranný spínač nainstalovaný.
- Zařízení k elektrickému odpojení musí mít napevno instalované obvodové dráty v zapojení, dle platných předpisů. Navíc musí vykazovat odpojení kontaktů na všech pólech, které zabrání přepětí dle kategorie III.

Dbejte, aby síťový kabel nevykazoval žádné poškození

Poškodí-li se síťový připojovací kabel tohoto výrobku, musí jej vyměnit výrobce nebo jeho zákaznický servis či podobně kvalifikovaná osoba, aby se zabránilo ohrožení osob.

- > Dbejte na to, aby NEDOŠLO k poškození síťového kabelu.
- > Síťový kabel se NESMÍ přiskřípnout ani rozmáčknout.
- > Chraňte síťový kabel před horkými povrchy a ostrými hranami.

Poškozený produkt NEPOUŽÍVEJTE

NEPOUŽÍVEJTE produkt, jestliže řádně nefunguje nebo je poškozený.

- > Vypněte produkt.
- > Odpojte jej od napájení proudem.
- > Zavřete zavírací ventil k přerušení zásobení vodou.
- > Kontaktujte help@duravit.com.

NEOPRAVUJTE produkt sami

Opravy smí provádět jen odborník s patřičným vzděláním, znalostmi a kvalifikací.

- > Neprovádějte na produktu ŽÁDNÉ změny, manipulace, přídatné instalace ani pokusy o opravu.
- > Používejte jen příslušenství doporučené firmou Duravit.

Předcházení zkratu způsobeného vlhkostí

- > NEINSTALUJTE produkt v nadměrně vlhkém prostředí. Zajistěte dostatečné větrání, aby se zabránilo kondenzaci v elektrických komponentách.
- > Pokud produkt přenesete z chladného do teplého místa, nechejte jej nejprve několik hodin vypnutý, aby se zabránilo možné kondenzaci.

2.5 Hygiena

Poškození zdraví vlivem znečištěné nebo dlouho stojící vody

Používání znečištěné nebo dlouho stojící vody ke sprchování může způsobit zdravotní problémy.

- > Do výrobku přivádějte pitnou vodu z hlavního vodovodního rozvodu.
- > NEPŘIPOJUJTE odpadní vodu, šedou vodu, užitkovou vodu, mořskou vodu nebo jinou neupravenou nebo jen mírně upravenou vodu.
- > Používejte pouze dodané přívodní hadice vody, znovu NEPOUŽÍVEJTE staré hadice.
- > Nebude-li se produkt dva týdny či déle používat, vypusťte a vypněte jej (prázdninový režim).

2.6 Informace k používání dálkového ovládní s akumulátorem

Poškození zdraví v důsledku exploze akumulátorů*

Dálkové ovládní má vestavěný akumulátor, který nelze vyjmout. Akumulátor může při přehřátí explodovat a způsobit požár a další nebezpečí.

- > Používejte pouze nabíjecí kabel dodaný s výrobkem.
- > Pokud je akumulátor poškozen, kontaktujte help@duravit.com.

- > Akumulátor NEMĚŇTE sami. Akumulátor NEDEMONTUJTE, nenechte spadnout, nestlačujte ani neupravujte. Do akumulátoru NIC NEVKLÁDEJTE ani akumulátor NEPRORAŽTE.
- > NEPOUŽÍVEJTE dálkové ovládání v bezprostřední blízkosti horkých spotřebičů, např. topných těles, mikrovlnných trub, bojlerů nebo sporáků.
- > NEVYSTAVUJTE dálkové ovládání přímému slunečnímu záření.
- > NEVHAZUJTE dálkové ovládání do otevřeného ohně.
- > NEPONOŘUJTE dálkové ovládání do vody nebo jiné tekutiny.
- > NELIKVIDUJTE dálkové ovládání/akumulátor s domovním odpadem. Dálkové ovládání/akumulátor zlikvidujte v souladu s předpisy platnými v dané zemi.

*Jen varianta Pro

2.7 Informace k používání dálkového ovládání s bateriemi

Ohrožení života v případě polknutí/nebezpečí poleptání

Tento produkt obsahuje knoflíkové baterie. Baterie se NESMÍ spolknout! Spolknutí baterie může vést během pouhých dvou hodin k těžkým vnitřním popáleninám a k smrti.

- > Baterie se NESMÍ spolknout, nebezpečí poleptání.
- > Jak nové, tak použité baterie udržujte v bezpečné vzdálenosti od dětí. NENÍ-li přihrádka pro baterie správně uzavřená, NELZE produkt dále používat a je třeba zejména děti udržet v bezpečné vzdálenosti.
- > Při podezření na polknutí baterie či jiný způsob jejího zavedení do těla obraťte vyhledejte lékaře.

Ohrožení zdraví vyteklou kyselinou z baterie

- > Vyteče-li z baterií kyselina, chraňte pokožku, oči a sliznice před kontaktem s ní.
- > V případě kontaktu s kyselinou opláchněte postižená místa velkým množstvím čisté vody a obraťte vyhledejte lékaře.

- > Nevystavujte baterie ŽÁDNÝM extrémním podmínkám: NEODKLÁDEJTE je na horké povrchy a NEVYSTAVUJTE je přímému slunečnímu záření. Jinak hrozí zvýšené nebezpečí, že baterie vytečou.
- > Baterie je třeba řádně zlikvidovat a udržovat v bezpečné vzdálenosti od dětí. I vybité baterie mohou způsobit zranění.

2.8 Drobné popáleniny

Poškození zdraví v důsledku drobných popálenin

Velmi dlouhé používání toalety se zapnutým vyhříváním sedátka může způsobit drobné popáleniny.

- > Při velmi dlouhém používání toalety vypněte vyhřívání sedátka, zejména u osob s omezenými smyslovými a motorickými schopnostmi.

2.9 Vyhněte se škodám způsobeným produktem

Poznámky k používání dálkového ovládání s bateriemi

- > Baterie se NESMÍ dobíjet, reaktivovat jinými prostředky, rozebírat ani vystavovat velkému žáru (např. ohni).
- > Pólové svorky se NESMÍ zkratovat.
- > Vybité baterie vždy ihned vyjměte z dálkového ovládání. Mohou vytéct a způsobit škody.
- > Nevkládejte do dálkového ovládání společně nové a staré baterie.
- > Různé druhy baterií se NESMÍ vzájemně kombinovat.
- > Baterie a kontakty před vložením baterie očistěte.
- > Baterie se musí podle označení vložit se správným umístěním pólů.
- > Vyjměte baterie, NEBUDE-li se dálkové ovládání delší dobu používat.

Poškození produktu nebo chybné funkce způsobené neodborným použitím

- > NESTOUPEJTE si na produkt a nevylézejte na něj.
- > Sprchovací tryska se NESMÍ svévolně špinit, namáčet ani ucpávat.

Vyhňte se poškození sedátka a víka

- > Na víko NESEDEJTE ani NESTOUPEJTE a neopírejte se o něj.
- > NEODSTRAŇUJTE sedátko ani víko.
- > NEPOŠKOĎTE povrch sedátka. Pokud je povrch sedátka poškozený, kontaktujte help@duravit.com.
- > V závislosti na modelu otevírejte a zavírejte víko dálkovým ovládáním nebo aplikací.
- > Automatické otevírání a zavírání víka NEPŘERUŠUJTE rukou.
- > Ujistěte se, že je WC sedátko sklopené a neblokuje automatické otevírání a zavírání víka.
- > Při používání klozetu se NEOPÍREJTE o víko.
- > NESTAVTE na poklop těžké předměty.

Poškození zamrzající vodou

- > NEINSTALUJTE a NEPROVOZUJTE produkt v místnostech, kde hrozí nebezpečí mrazu. Pokojová teplota by měla činit minimálně 4 °C (39 °F).

Škody způsobené vnějšími vlivy

- > Nepokládejte na produkt ŽÁDNÉ otevřené zdroje ohně, svíčky, cigarety apod.
- > NEVYSTAVUJTE produkt přímému působení vody nebo přímému slunečnímu záření.

3 Přehled produktu

3.1 Popis instalace a funkce

3.1.1 Jednotka sedátka

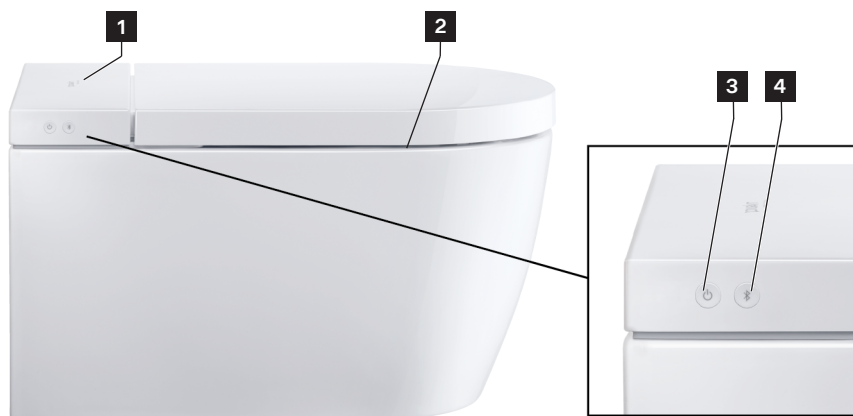

1 Senzor (bezdotykové otevírání víka)*

2 Vyhřívání sedátka

3 Síťový spínač/stavový ukazatel (LED)

4 Tlačítko/ukazatel Bluetooth (LED)

*Jen varianta Pro/varianta Plus

3.1.2 LED kontrolka sedátka

Síťový spínač

LED	Funkce
Červená	Pohotovostní režim
Zelená	Zapnuto
Oranžová	Energeticky úsporný režim
Bliká zeleně	Režim odvápnění je aktivovaný.
Bliká oranžově	Zapotřebí je odvápnění. > Odvápněte produkt. > Pro ukončení blikání jednou stiskněte síťový spínač.

LED	Funkce
Bliká červeně	Chybná funkce > Vypněte produkt. > Odpojte jej od napájení proudem. > Zavřete zavírací ventil k přerušení zásobení vodou. > Kontaktujte help@duravit.com.
Bliká jasně fialově	UV-C světlo je aktivované*

*Jen varianta Pro

Tlačítko Bluetooth

LED	Funkce
Modrá	Bluetooth k dispozici nebo spojeno.
Nesvíčí	Bluetooth není k dispozici.
Bliká modře	Přístroj je v napojovacím režimu.
Bliká jasně fialově	UV-C světlo je aktivované*

*Jen varianta Pro

3.1.3 Rozsah funkcí Pro

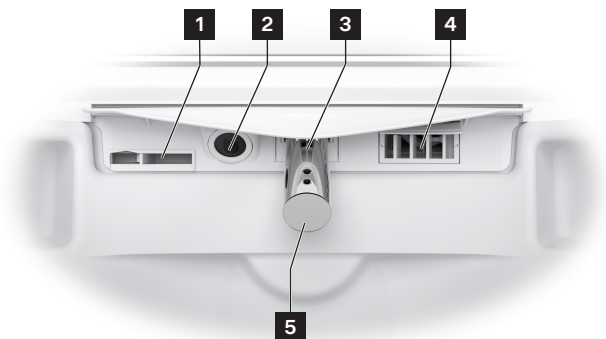

- 1** Vnitřní přepad
- 2** UV-C světlo/noční světlo
- 3** Sprchovací tryska

- 4** Fén s teplým vzduchem
- 5** Sprchová hlavice

3.1.4 Rozsah funkcí Plus/Lite

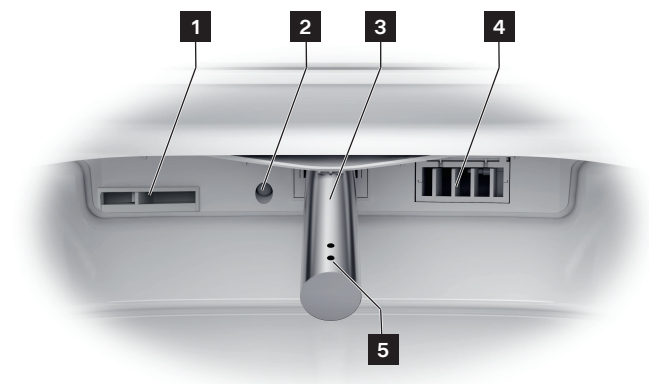

1 Vnitřní přepad

2 Noční světlo

3 Sprchovací tryska

4 Fén s teplým vzduchem

5 Sprchová hlavice

3.1.5 Senzor sedátka a otvor pro odvěpňovací prostředek



1 Otvor pro odvěpňovací prostředek

2 Senzor sedátka

3.2 Výrobní nastavení

Funkce	Rozsah nastavení	Výrobní nastavení
Otevření/zavření víka bezdotykově*	Zap/vyp	Vyp
Komfortní sprcha	Zap/vyp	Zap
Teplota fénu s teplým vzduchem	Vyp/nízká/střední/vysoká	Střední
Polohování sprchové trysky	1, 2, 3, 4, 5	3
Intenzita proudu sprchy	Nízká/střední/vysoká	Střední
Teplota vody	Vyp/nízká/střední/vysoká	Střední
Vyhřívání sedátka	Zap/vyp	Zap
Teplota sedátka	Nízká/střední/vysoká	Střední
Hygiena UV**	Zap/vyp	Vyp
Energeticky úsporný režim	Zap/vyp	Vyp
Noční světlo	Vyp/auto/zap	Automaticky
Potvrzovací signál	Zap/vyp	Zap

*Jen varianta Pro/varianta Plus

**Jen varianta Pro

4 První zprovoznění

4.1 Aktivace dálkového ovládání

4.1.1 Dálkové ovládání s akumulátorem

UPOZORNĚNÍ

Poškození zdraví v důsledku exploze baterií

- > Parametry dálkového ovládání odpovídají údajům: 5 V DC 150 mA.
- > Výstupní proud síťového zdroje NESMÍ být větší než 2 A.
- > Používejte pouze nabíjecí kabel dodaný s výrobkem.
- > Pravidelně dálkové ovládání plně nabíjejte.
- > Po dokončení nabíjení (zhasnutí kontrolky LED) vždy vyjměte síťový zdroj ze zásuvky.

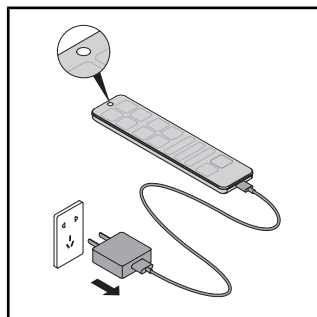
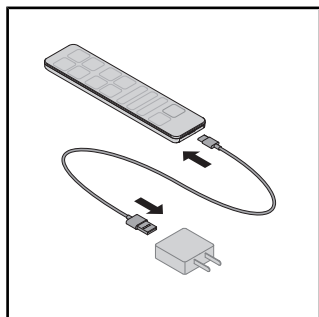

- > Připojte nabíjecí kabel k síťovému zdroji a dálkovému ovládání.
- > Kontrolka LED na dálkovém ovládání indikuje režim nabíjení (červená LED).
- > Po dokončení nabíjení (zhasnutí kontrolky LED) vždy vyjměte síťový zdroj ze zásuvky.

4.1.2 Dálkové ovládání s bateriemi

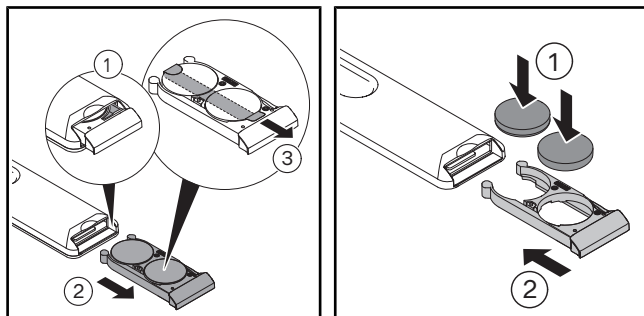

> Otevřete zásuvku na baterie.

> Stiskněte páčku, aby se dala zásuvka na baterie kompletně otevřít.

> Odstraňte ochrannou fólii.

> Vložte baterie (CR2450).

> Zavřete přihrádku na baterie.

4.2 Aktivace produktu

! UPOZORNĚNÍ

Poškození zdraví vlivem znečištěné nebo dlouho stojící vody

Používání znečištěné nebo dlouho stojící vody ke sprchování může způsobit zdravotní problémy.

> Jestliže se výrobek dva týdny či déle NEPOUŽÍVAL, aktivujte přidavné samočištění.

Výrobek se musí kompletně nainstalovat podle montážního návodu a připojit k hlavnímu napájení proudem a k přívodu vody.

> Zajistěte otevření zavíracího ventilu.

> Zapněte produkt síťovým spínačem.

Kontrolka LED svítí zeleně. V případě potřeby se provede inicializace, která může trvat několik minut.

> Chcete-li výrobek vyzkoušet, umístěte mezi keramiku a sedátko ochranný kryt proti stříkající vodě.

> Stiskněte a přidržte rukou senzor sedátka, dokud nezazní zvukový signál.

> Pro otestování výrobku aktivujte funkci sedací sprchy nebo dámské sprchy.

4.3 Stáhnutí aplikace



- > V Play Store (Android) nebo v App Store (iOS) hledejte "SensoWash".
- > Stáhněte si aplikaci.
- > Případně odsouhlaste přístup k lokalizačním službám (GPS).

4.4 Napojení aplikace

Produkt se s aplikací spojí pomocí Bluetooth. Produkt a funkce Bluetooth musí být aktivované, aby se mohlo navázat spojení.

- > Aktivujte aplikaci na mobilním koncovém přístroji.
- > Postupujte krok za krokem podle pokynů v aplikaci.
Aplikace potvrdí navázání spojení.

4.5 Spárování dálkového ovládání s bidetovým WC

Režim párování s dálkovým ovládáním aktivujte, když červeně bliká kontrolka LED nahoře na dálkovém ovládání.

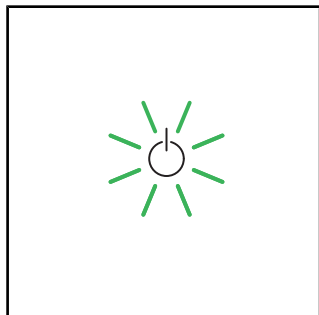

- > Ujistěte se, že je výrobek aktivován (síťový spínač svítí zeleně).

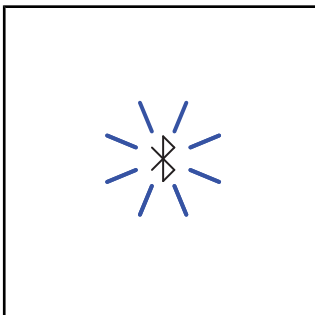

- > Stiskněte tlačítko Bluetooth na produktu a přidržte jej, dokud nezačne LED blikat modře.

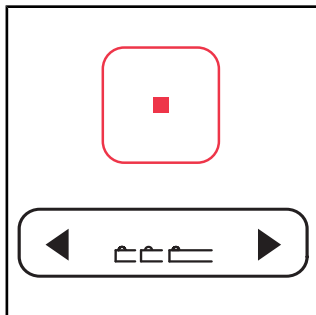

- > Stiskněte a držte tlačítko Stop na dálkovém ovládání.
- > Současně na tlačítku polohy sprchové trysky stiskněte nejprve levou šipku a poté stiskněte pravou šipku.
- > Uvolněte tlačítka.

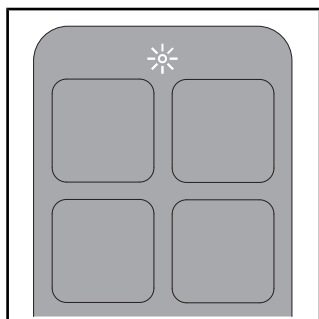

- > Kontrolka LED nahoře na dálkovém ovládání bliká, zatímco proces běží.
- > Po navázání spojení se kontrolka LED nahoře na dálkovém ovládání na několik sekund rozsvítí bíle.

4.6 Spárování dálkového ovládání s elektronickou ovládací deskou*

Režim párování s dálkovým ovládáním aktivujte, když bliká kontrolka na elektronické ovládací desce.

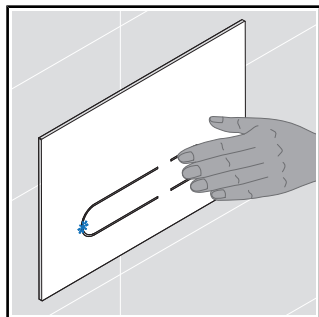

> Stiskněte a podržte tlačítko malého splachování na ovládací desce, dokud nezačne modře blikat LED na ovládací desce.

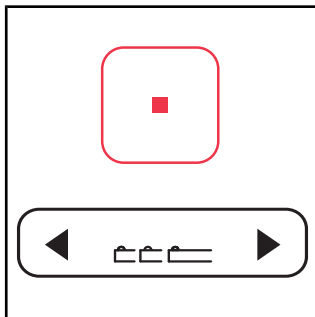

> Stiskněte a držte tlačítko Stop na dálkovém ovládání.
> Současně na tlačítku polohy sprchové trysky stiskněte nejprve levou šipku a poté stiskněte pravou šipku.
> Uvolněte tlačítka.

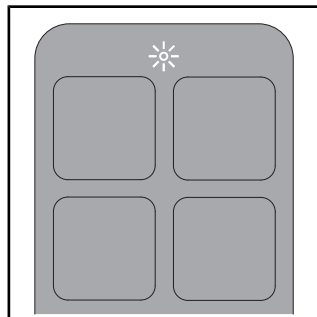

> Kontrolka LED nahoře na dálkovém ovládání bliká, zatímco proces běží.
> Po navázání spojení se kontrolka LED nahoře na dálkovém ovládání na několik sekund rozsvítí bíle.









*Jen varianta Pro. Jen v kombinaci s instalačním systémem Duravit a elektronickou ovládací deskou.





5 Obsluha

5.1 Dálkové ovládání/aplikace

Produkt se dá ovládat dálkovým ovládáním (základní funkce) anebo pomocí aplikace (rozšířený rozsah). Řada nastavení se dá provést výhradně pomocí aplikace. Funkce jsou nakonfigurované podle továrních nastavení.

> Stáhněte si aplikaci, abyste mohli provádět veškerá nastavení, která jsou u tohoto produktu k dispozici.

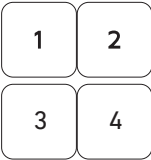
Symbol	Název
	Menu
	Přidejte nebo odstraňte produkt.
	Aktivuje velké splachování . Jen v kombinaci s instalačním systémem Duravit a elektronickou ovládací deskou.
	Aktivuje malé splachování . Jen v kombinaci s instalačním systémem Duravit a elektronickou ovládací deskou.
	Aktivuje sedací sprchu . Není-li funkce ukončena, ukončí se po 2 minutách automaticky.
	Aktivuje dámskou sprchu . Není-li funkce ukončena, ukončí se po 2 minutách automaticky.
	Aktivuje (krátký zvukový signál) a deaktivuje (dlouhý zvukový signál) vyhřívání sedátka .
	Aktivuje teplovzdušný fén . Funkce teploty má úroveň vypnuto/nízká/střední/vysoká. Funkce stupňů má úroveň nízká/vysoká.** Není-li funkce ukončena, ukončí se po 5 minutách automaticky. [▶Aplikace] Home – Teplovzdušný fén
	Nastaví teplotu vody . Funkce má následující stupně intenzity: vypn./nízká/střední/vysoká. Nastavení se ukazují na dálkovém ovládání (LED) a v aplikaci. [▶Aplikace] Home – sedací/dámská sprcha

Symbol	Název
	Nastaví intenzitu proudu sprchy . Funkce má následující stupně intenzity: nízká/střední/vysoká. Nastavení se ukazují na dálkovém ovládnání (LED) a v aplikaci. [▶Aplikace] Home – sedací/dámská sprcha
	Nastaví polohu sprchové trysky . Funkce má stupně 1, 2, 3, 4 a 5. Nastavení se ukazují na dálkovém ovládnání (LED) a v aplikaci. [▶Aplikace] Home – sedací/dámská sprcha
	Aktivuje odsávání zápachu . Jen v kombinaci s instalačním systémem Duravit a elektronickou ovládací deskou.
	Aktivuje uživatelský profil (jen dálkové ovládnání). Nastavení lze provést pomocí dálkového ovládnání nebo aplikace. > Vyberte libovolnou funkci k vyvolání uložených nastavení.
	Otevře/zavře víko .*
	Zastaví probíhající funkci.

*Jen varianta Pro/ varianta Plus

**Jen varianta Pro

TIP Sedátko je vybavené senzorem. Sprchovací a fénovací funkci lze aktivovat jen tehdy, sedí-li na WC uživatel.

5.2 Nastavení uživatelského profilu dálkovým ovládnáním

Osobní preference lze uložit v různých uživatelských profilech.

- > Aktivovat hřůdovou sprchu/dámskou sprchu.
- > Zatímco funkce běží, nastavte polohu sprchové trubky, intenzitu proudu vody a její teplotu.

Kontrolky LED na dálkovém ovládnání ukazují příslušné nastavení.

- > Po dobu 3 s stiskněte na uživatelském profilu 1/2/3/4, abyste profil uložili.

TIP Sedátko je vybavené senzorem. Sprchovací a fénovací funkci lze aktivovat jen tehdy, sedí-li na WC uživatel.

5.3 Spotřeba energie a vody

K minimalizaci spotřeby přírodních zdrojů je produkt vybavený průtokovým ohřívačem a automatickou zastavovací funkcí pro všechny sprchovací a fénovací funkce. K úspoře vody při denním používání lze upravit následující nastavení:

5.3.1 Režim úspory energie (vyhřívání sedátka)

Deaktivuje vyhřívání sedátka na určenou dobu, např. přes den, během pracovní doby. Poté se vyhřívání sedátka opět aktivuje.

- > Aktivujte režim úspory energie pomocí aplikace. [▶Aplikace] Menu – Nastavení – Sedátko

Režim úspory energie se automaticky aktivuje, pokud produkt není používán po dobu 48 hodin.

- > Zvolením libovolné funkce produkt reaktivujete.

5.3.2 Režim dovolené

Nebude-li se produkt dva týdny či déle používat, vypustte a vypněte jej.

- > Zavřete zavírací ventil k přerušení zásobení vodou.
- > Aktivujte prázdninový režim pomocí aplikace. [▶Aplikace] Menu – Ošetřování – Prázdninový režim

Nádrž na vodu se vyprázdní. Aplikace potvrdí ukončení procesu.

- > Odpojte jej od napájení proudem.
- > V závislosti na modelu vyjměte z dálkového ovládní. baterie nebo vyjměte síťový zdroj ze zásuvky.

6 Čištění a ošetřování

6.1 Bezpečnost

VAROVÁNÍ

Ohrožení života elektrickým proudem

V sedací jednotce se nacházejí elektrické komponenty produktu.

- > Odpojte produkt před čištěním od sítě pomocí síťového spínače.
- > NELIJTE na sedací jednotku vodu.
- > NENEČEJTE do sedací jednotky vniknout vodu.

UPOZORNĚNÍ

Poškození zdraví ultrafialovým světlem (UV-C)*

Výrobek obsahuje zdroj světla UV-C, které dezinfikuje keramiku. UV-C světlo je aktivní pouze tehdy, když je zavřené sedátko a víko. Pohled do zdroje světla UV-C nebo kontakt s ním v době, kdy je funkce aktivní, může způsobit poškození očí a podráždění pokožky.

- > Pokud je UV-C světlo aktivní, když je sedátko i víko otevřené (stavový ukazatel (LED) a ukazatel Bluetooth (LED) blikají jasně fialově), okamžitě zavřete sedátko a víko a kontaktujte horkou linku zákaznického servisu Duravit.
- > NEDÍVEJTE se přímo do zdroje světla UV-C.
- > NEDOTÝKEJTE se zdroje světla UV-C.

*Jen varianta Pro

OZNÁMENÍ

Poškození produktu chybným čištěním a ošetřováním

Chybné čisticí prostředky, čisticí pomůcky a přístroje mohou povrch poškodit a trvale zabarvit.

- > Používejte jen čisticí prostředky a pomůcky doporučené firmou Duravit.
- > Dodržujte návod k použití výrobce čisticího prostředku.
- > Používejte jen čisticí přístroje určené pro danou oblast aplikace (ŽÁDNÉ vysokotlaké čisticí přístroje ani parní čističe).

OZNÁMENÍ

Poškození produktu vodní mlhou

Rozprašovaná mlha může vniknout do nejmenších otvorů a poškodit povrch.

- > Rozprašovací čisticí prostředek nastříkejte na hadřík a ne přímo na produkt.

OZNÁMENÍ

Poškození produktu dlouhými intervaly čištění

Příliš dlouhé intervaly čištění mohou vést k odolnému znečištění.

- > Povrch čistěte pravidelně a ihned, jakmile je znečištěný.

6.2 Doporučení k čištění

6.2.1 Čištění

- > Povrch čistěte pravidelně a ihned, jakmile je znečištěný.
- > Povrch čistěte vlhkým čisticím hadříkem.
- > Silnější znečištění odstraňte doporučeným čisticím prostředkem. Čisticí prostředek přitom dávejte vždy na čisticí hadřík.
- > K čištění WC použijte štětku na WC.
- > Poté opláchněte čistou vodou, abyste odstranili zbytky čisticího prostředku.
- > Povrch osušte.

6.2.2 Doporučené čisticí prostředky

Komponenta	Čisticí prostředky	Čisticí pomůcky
Sedátko a víko	Neutrální čisticí prostředek (pH 6 – 8) (např. neutrální čistič)	Bavlněný čisticí hadřík
Kryt	Neutrální čisticí prostředek (pH 6 – 8) (např. neutrální čistič)	Bavlněný čisticí hadřík
Sprchová trubka/hlavice	Neutrální čisticí prostředek (pH 6 – 8) (např. neutrální čistič)	– Čisticí hadřík ze syntetických vláken – Brusná houba
Keramika Denní čištění	Neutrální čisticí prostředek (pH 6 – 8) (např. neutrální čistič)	– Čisticí hadřík ze syntetických vláken – Štětka na WC
Keramika Vodní kámen	Kyselý čisticí prostředek (pH < 6) (např. citronový čistič)	– Čisticí hadřík ze syntetických vláken – Štětka na WC
Zdroj světla UV-C*	Voda	Bavlněný čisticí hadřík
Dálkové ovládání	Voda	Bavlněný čisticí hadřík

*Jen varianta Pro

6.3 Samočištění sprchové trysky a hlavice

Před a po každém sprchování se zasetá sprchová trubka automaticky čistí. Funkce se dá aktivovat jen tehdy, nesedí-li nikdo na WC/není-li senzor sedátka aktivovaný.

- > Jestliže se produkt dva týdny či déle nepoužívá, aktivujte přídatné samočištění pomocí aplikace. [▶Aplikace] Menu – Ošetřování – Samočištění

6.4 Ruční čisticí režim sprchovací trubky a hlavice

Ruční čištění je možné jen tehdy, není-li aktivovaný senzor sedátka.

- > Prostřednictvím aplikace aktivujte ruční čisticí režim, abyste mohli vysunout sprchovou tyč pro ruční mytí. [▶Aplikace] Menu – Ošetřování – Ruční čištění
- > Postupujte podle pokynů v aplikaci.

TIP Funkce se dá aktivovat jen tehdy, nesedí-li nikdo na WC/není-li senzor sedátka aktivovaný.

6.5 Odvápnění

OZNÁMENÍ

Omezení funkce nebo poškození výrobku vápenatými usazeninami

V oblastech s tvrdou vodou se může tvořit vodní kámen. Vodní kámen může negativně ovlivnit výkon produktu.

- > Zkontrolujte kvalitu vody v regionu. Při tvrdosti vody ≥ 14 °dH (2,5 mmol/l) Duravit doporučuje instalaci zařízení na změkčování vody.
- > Nastavení odvápnění nakonfigurujte podle regionální tvrdosti vody. [▶Aplikace] Menu – Ošetřování – Odvápnění
- > Produkt pravidelně odvápnějte. Když je třeba produkt odvápnit, bliká síťový spínač na sedací jednotce oranžově a v menu aplikace se zobrazí červená tečka.
- > Používejte jen originální odvápněvací prostředky od firmy Duravit.

Tvrdost vody	Cyklus odvápnění
měkká: < 8,4 °dH (1,5 mmol/l)	půlročně
střední: 8,4 – 14 °dH (1,5 – 2,5 mmol/l)	půlročně
tvrdá: > 14 °dH (2,5 mmol/l)	čtvrtletně

Proces odvápnění se dá aktivovat aplikací.

- > Postupujte podle pokynů v aplikaci.

Proces odvápnění lze aktivovat dálkovým ovládním.
Během procesu odvápnění se produkt nesmí používat.

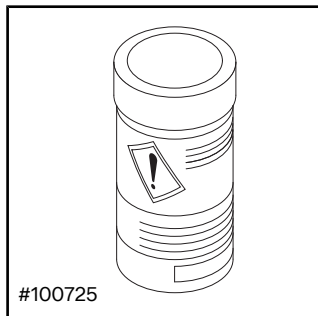

- > Dodržujte návod k použití výrobce.
- > V závislosti na modelu před odvápněním vypněte funkci otevření/zavření víka bezdotykově.

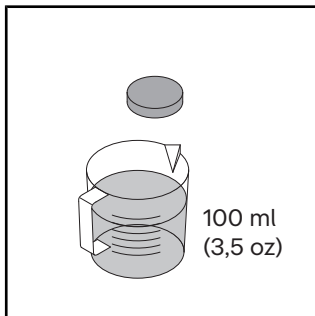

- > Rozpusťte jednu odvápnovací tabletu ve 100 ml (3,5 oz) teplé vody.
- > Počkejte, až se odvápnovací tableta zcela rozpustí. Případně tabletu rozdrobte.

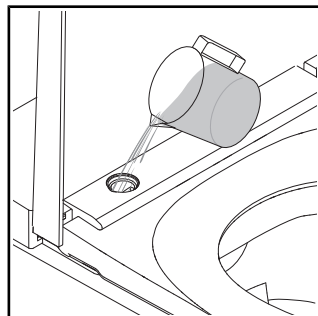

- > Dodaným nářadím odstraňte kryt.
- > Do otvoru nalijte odvápnovací prostředek.
- > V závislosti na modelu může dojít k úniku přebytečné odvápnovací kapaliny do WC.

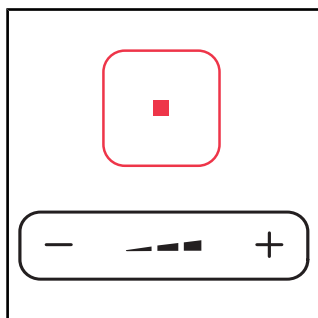

- > Stiskněte a držte tlačítko Stop.
- > Současně stiskněte a podržte znaménko minus na tlačítku intenzity proudu sprchy, dokud nezazní zvukový signál.
- > Uvolněte tlačítka.

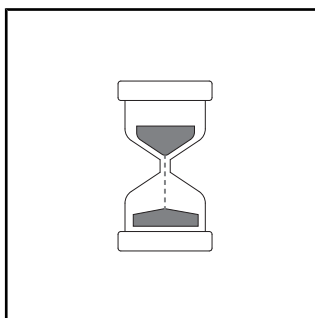

- > Zazní zvukový signál. LED kontrolka na sedací jednotce bliká zeleně, dokud je režim odvápnění aktivní.
- > Spustí se proces odvápnění. Proces odvápnění trvá cca 1/2 hodiny.

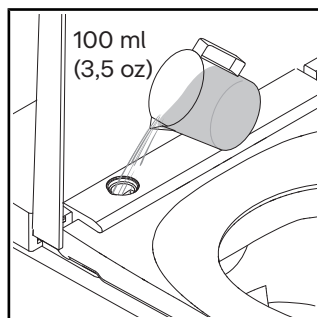

- > Opláchněte čistou vodou.
- > Nasadte kryt.

7 Pomoc v případě problému

7.1 Obecný postup

Postup v případě poruchy:

- > Vypněte produkt a znovu jej zapněte.
- > Postupujte podle následujících pokynů.
- > Jestliže produkt nadále nefunguje správně, kontaktujte help@duravit.com.
- > Připravte si číslo artiklu. Číslo artiklu najdete v technických údajích na konci návodu k obsluze, na štítku na obalu, na štítku výrobku a v aplikaci.
[▶Aplikace] Menu – Průvodce k zařízení – Správa zařízení – Informace o zařízení.

7.2 Odstranění chyby

Problém	Možná příčina	Řešení
Kontrolka LED (sedací jednotka)		
Kontrolka LED bliká červeně.	Chybná funkce	<ul style="list-style-type: none">> Vypněte produkt.> Odpojte jej od napájení proudem.> Zavřete zavírací ventil k přerušení zásobení vodou.> Kontaktujte help@duravit.com.
Kontrolka LED blikne třikrát červeně	Ve vodovodním potrubí je vzduch.	<ul style="list-style-type: none">> Aktivujte přídavné samočištění pomocí aplikace. [▶Aplikace] Menu – Ošetřování – Samočištění
	Uzavírací ventil na vodovodním potrubí je zavřený.	<ul style="list-style-type: none">> Otevřete uzavírací ventil.
	Těsnění sítka na vodovodním potrubí je znečištěné.	<ul style="list-style-type: none">> Kontaktujte help@duravit.com.
	Vodovodní potrubí je zalomené nebo zmáčknuté.	<ul style="list-style-type: none">> Kontaktujte instalatéra sanitárních zařízení.

Problém	Možná příčina	Řešení
Kontrolka LED bliká oranžově.	Zapotřebí je odvápnění.	<ul style="list-style-type: none"> > Odvápněte produkt. > Pro ukončení blikání jednou stiskněte síťový spínač.
Kontrolka LED bliká zeleně.	Režim odvápnění je aktivovaný.	Proces odvápnění trvá přibližně 1/2 hodiny. Během této doby nelze výrobek používat.
Všeobecné problémy		
Produkt nefunguje.	Produkt je v pohotovostním režimu (kontrolka LED svítí červeně).	> Aktivujte produkt.
Vytéká voda.	Netěsnost	<ul style="list-style-type: none"> > Vypněte produkt. > Odpojte jej od napájení proudem. > Zavřete zavírací ventil k přerušení zásobení vodou. > Kontaktujte help@duravit.com.
Dálkové ovládání		
Dálkové ovládání nereaguje.	Baterie jsou téměř prázdné (kontrolka LED bliká bíle).	> Vyměňte baterie nebo nabijte dálkové ovládání.
	Dálkové ovládání není spojené s produktem (kontrolka LED nahoře na dálkovém ovládání bliká červeně).	> Aktivujte režim párování dálkového ovládání.
	Nejsou vloženy baterie.***	> Vložte baterie.
	Dálkové ovládání je vadné.	> Kontaktujte help@duravit.com .

Problém	Možná příčina	Řešení
Sprchové funkce		
Přepnutí mezi sedací a dámskou sprchou trvá dlouho.	Sprchová trubka mezi funkcemi zajela dovnitř. Přepnutí trvá asi 12 s.	Normální stav
Intenzita proudu sprchy je příliš slabá.	Intenzita proudu sprchy je nastavena na stupeň „nízká“.	> Zvyšte intenzitu proudu sprchy. [▶Aplikace] Home – sedací/dámská sprcha
	Vodovodní potrubí je zalomené nebo zmáčknuté.	> Kontaktujte instalatéra sanitárních zařízení.
Teplota vody je příliš vysoká/nízká.	Teplota je chybně nastavená.	> Nastavte teplotu. [▶Aplikace] Home – sedací/dámská sprcha
Sedací/dámská sprcha se automaticky vypne.	Funkce se po 2 min vypíná automaticky.	Normální stav
	Senzor sedátka ztratil kontakt.	> Znovu se posadte. > Aktivujte funkci.
Sedací/dámská sprcha nefunguje.	Sprchová hlavice je ucpaná.	> Očistěte sprchovou hlavici. [▶Aplikace] Home – sedací/dámská sprcha
	Senzor sedátka ztratil kontakt.	> Znovu se posadte. > Aktivujte funkci.
Vyhřívání sedátka		
Vyhřívání sedátka nefunguje.	Funkce je deaktivovaná.	> Aktivujte funkci. [▶Aplikace] Nastavení – Sedátko
Teplota sedátka je příliš vysoká/nízká.	Teplota je chybně nastavená.	> Nastavte teplotu. [▶Aplikace] Nastavení – Sedátko

Problém	Možná příčina	Řešení
Teplota sedátka je příliš nízká.	Produkt je v režimu úspory energie (kontrolka LED svítí oranžově).	> Deaktivujte režim úspory energie. [▶Aplikace] Nastavení – Sedátko
	Produkt automaticky aktivuje režim úspory energie, jestliže byly všechny funkce po dobu přesahující 48 h neaktivní.	> Zvolením libovolné funkce produkt reaktivujete.
Fén s teplým vzduchem		
Teplota fénu je příliš vysoká/nízká.	Teplota je chybně nastavená.	> Nastavte teplotu. [▶Aplikace] Home – Teplovzdušný fén
Teplovzdušný fén se automaticky vypne.	Funkce se po 5 min vypíná automaticky.	Normální stav
	Senzor sedátka ztratil kontakt.	> Znovu se posadte. > Aktivujte funkci.
Noční světlo		
Noční osvětlení nefunguje.	Funkce je deaktivovaná.	> Aktivujte noční osvětlení nebo automatický režim. [▶Aplikace] Nastavení – Světlo a zvuk
	Automatický režim je aktivován. Funkce deaktivuje automaticky noční osvětlení, je-li v okolí světlo.	Normální stav

Problém	Možná příčina	Řešení
Noční světlo svítí trvale.	Funkce je aktivovaná.	> Deaktivujte noční osvětlení nebo automatický režim. [▶Aplikace] Nastavení – Světlo a zvuk
	Automatický režim je aktivován. Funkce aktivuje noční osvětlení automaticky, je-li v okolí příliš tma.	Normální stav
Ruční čištění		
Sprchová tryska automaticky zajede.	Funkce se po 2 min vypíná automaticky.	> Aktivujte funkci. [▶Aplikace] Ošetřování – Ruční čištění
Automatické čištění		
Z ukryté sprchové trysky kape voda.	Před a po každém sprchování se zajetá sprchová trubka automaticky čistí.	Normální stav
Víko*		
Víko se neotevřívá automaticky.	Produkt nezaregistroval přicházejícího uživatele.	> Znovu přistupte k produktu (vzdálenost asi 1 m (1,1 yd)).
	Funkce je vadná.	> Kontaktujte help@duravit.com .
	Funkce není aktivovaná.	> Aktivujte funkci. [▶Aplikace] Nastavení – Sedátko
Sedátko se hned nezavře.	Jakmile se uživatel vzdálí, víko se zavře po 90 s automaticky.	Normální stav

Problém	Možná příčina	Řešení
Aplikace		
Aplikace nefunguje.	Aplikace a produkt nejsou spojené.	<ul style="list-style-type: none"> > Spojte produkt s aplikací. > Zkontrolujte, zda je napojení úspěšné.
V menu aplikace se zobrazí červená tečka.	Zapotřebí je odvápnění.	<ul style="list-style-type: none"> > Odvápněte produkt.
UV-C světlo**		
UV-C světlo nefunguje.	Funkce je deaktivovaná.	<ul style="list-style-type: none"> > Aktivujte funkci. [▶Aplikace] Nastavení – UV-C světlo
	Výrobek automaticky deaktivuje UV-C světlo, když je otevřené víko.	<ul style="list-style-type: none"> > Držte víko zavřené, dokud probíhá funkce (LED blikají jasně fialově).

* Jen varianta Pro/ varianta Plus

**Jen varianta Pro

***Jen varianta Plus/varianta Lite

8 Likvidace

8.1 Zabalení

S plastovými sáčky nebo obalovým materiálem si nesmí hrát děti, protože hrozí nebezpečí zranění nebo udušení. Uložte takový materiál na bezpečném místě nebo jej ekologickým způsobem zlikvidujte. Obal uschovejte pokud možno až do uplynutí záruční doby.

8.2 Elektrošrot (WEEE)



Symbol se škrtnutou popelnicí upozorňuje na samostatnou likvidaci jako použitý elektrický/elektronický přístroj (WEEE). Odpadní elektrická a elektronická zařízení mohou obsahovat nebezpečné látky. Nelikvidujte tento produkt ve zbytkovém odpadu v komunálním odpadu. Odevzdejte jej na speciální sběrné místo pro recyklaci odpadních elektrických a elektronických zařízení (WEEE). Pomůžete tím zachovat suroviny a chránit životní prostředí. Další informace obdržíte od svého prodejce nebo od příslušných úřadů.

8.3 Baterie



Spotřebované Použité baterie se musí ekologicky zlikvidovat. K tomuto účelu jsou obchodech prodávajících baterie a v recyklačních dvorech k dispozici odpovídajícím způsobem označené nádoby k likvidaci baterií.

9 Technické údaje

Obecný postup	
Číslo artiklu	#650000012004320 #650001012004310 #650002012004300
Hmotnost netto	32,5 kg (78,3 liber)
Rozměry	376 x 578 x 405 mm (15 x 22 7/8 x 16")
Integrované bezpečnostní zařízení	EN13076 – typ AA
Jmenovité napětí	220 – 240 V
Frekvence	50 – 60 Hz
Jmenovitý výkon	1080 W
Vstupní tlak vody	0,07 – 0,75 MPa / 0,7 – 7,5 bar (10 – 109 psi)
Druh krytí	IPX4 Ochrana proti všestranně rozstříknuté vodě

Teplotní rozsah	
Provozní teplota	4 – 40 °C (39 – 104 °F)
Teplota vody	33 – 41 °C (91 – 106 °F)
Teplota sedátka	30 – 40 °C (86 – 104 °F)
Teplota fénu s teplým vzduchem	35 – 55 °C (95 – 131 °F)

Spotřeba vody	
Provoz sprchy	0,35 – 0,7 l/min (0,09 – 0,18 gal/min)

Záruka

Záruční ustanovení tohoto produktu jsou k dispozici online.

- > Využijte navigace na www.duravit.com, abyste se dostali k bodu "Servis".
- > Vyvolejte záruční podmínky.

10 Prohlášení o shodě

Vysokofrekvenční energie

Prohlášení o shodě s požadavky předpisů o rádiových zařízeních

Instalovaný systém Bluetooth a mikrovlnný systém jsou ve shodě se základními požadavky a dalšími relevantními ustanoveními směrnice 2014/53/EU (směrnice RED).



Spojené království: Omezené použití

Pouze 24,050 – 24,250 GHz pro ochranu policejních zařízení pro měření rychlosti, proto používejte pouze ve vnitřních prostorách, abyste zajistili dostatečné stínění před policejními skenery.

Francie: Omezené použití

Výkon je omezen na 0,1 mW e.i.r.p ve frekvenčním pásmu 24,10 – 24,15 GHz. Vojenské použití radiolokace. Provoz radarových zařízení pro měření rychlosti policejními složkami, proto používejte pouze ve vnitřních prostorách, aby bylo zajištěno dostatečné stínění.

BLE (Bluetooth Low Energy)	
Bidetové sedátko na Wc/dálkové ovládání	Provozní frekvence: 2400 – 2483,5 MHz (2,400 – 2,4835 GHz); Max. úroveň výkonu: < 10 dBm
Mikrovlnný	
Senzor automatického otvírání a zavírání víka	Provozní frekvenční pásma mikrovlnného systému: 24050 – 24250 MHz (24,05 – 24,25 GHz); Max. vysílací výkon: < 16 mW.

Obsah

1	K tomuto dokumentu	256
2	Bezpečnosť	257
2.1	Účel dokumentu	257
2.2	Používanie podľa určenia	257
2.3	Požiadavky na používateľa	257
2.4	Elektrická bezpečnosť	258
2.5	Hygiena	259
2.6	Poznámky k používaniu diaľkového ovládania s batériou	260
2.7	Informácie o používaní diaľkového ovládania s batériou	260
2.8	Drobné popáleniny	261
2.9	Zabráňte poškodeniu výrobku	262
3	Prehľad výrobku	264
3.1	Popis konštrukcie a funkcie	264
3.1.1	Jednotka sedadla	264
3.1.2	LED indikátor jednotky sedadla	264
3.1.3	Funkčná oblasť Pro	265
3.1.4	Funkčná oblasť Plus/Lite	266
3.1.5	Senzor sedadla a otvor pre prostriedok na odvápnenie	266
3.2	Nastavenia zo závodu	267
4	Prvé spustenie do prevádzky	268
4.1	Aktivovať diaľkové ovládanie	268
4.1.1	Diaľkové ovládanie s batériou	268
4.1.2	Diaľkové ovládanie na batérie	269
4.2	Aktivovať výrobok	269
4.3	Stiahnuť si aplikáciu	270
4.4	Pripojiť aplikáciu	270
4.5	Spárovanie diaľkového ovládania so sprchovacím WC	271
4.6	Spárovanie diaľkového ovládania s elektronickou obslužnou doskou*	272

5	Obsluha	273
5.1	Dialkové ovládanie/aplikácia	273
5.2	Nastavte používateľský profil pomocou diaľkového ovládača	275
5.3	Úspora energie a vody	275
5.3.1	Energeticky úsporný režim (vyhrievanie sedadla)	275
5.3.2	Dovolenkový režim	275
6	Čistenie a ošetrovanie	276
6.1	Bezpečnosť	276
6.2	Odporúčania na čistenie	277
6.2.1	Čistenie	277
6.2.2	Odporúčané čistiace prostriedky	277
6.3	Samočistenie sprchovej tyče a sprchovej hlavice	278
6.4	Režim manuálneho čistenia pre sprchovú tyč a sprchovú hlavicu	278
6.5	Odvápňovanie	278
7	Pomoc v prípade problému	281
7.1	Všeobecne	281
7.2	Odstraňovanie chýb	281
8	Likvidácia	287
8.1	Obal	287
8.2	Elektrický odpad (WEEE)	287
8.3	Batérie	287
9	Technické údaje	288
10	Vyhlásenia o zhode	289

1 K tomuto dokumentu

Všetky dokumenty k tomuto výrobku a ďalšie informácie sú k dispozícii online:

- > Použite vyhľadávaciu funkciu alebo navigáciu na stránke www.duravit.com, aby ste sa dostali na stránku s informáciami o výrobku.
- > Informácie a dokumenty nájdete na stránke s informáciami o výrobku v časti „Súbory na stiahnutie“.
- > Vyvolanie krátkeho návodu v aplikácii. [▶Aplikácia] Menu – Device Guide – Krátky návod

2 Bezpečnosť

2.1 Účel dokumentu

Tento návod je súčasťou výrobku. NEDODRŽANIE tohto návodu môže mať za následok zranenia osôb a/alebo vecné škody.

- > Prečítajte si a dodržiavajte návod.
- > Uschovajte si tento dokument a odovzdajte nasledujúcim užívateľom.

Vyhradzujeme si právo na technické vylepšenia a vizuálne zmeny zobrazovaných výrobkov.

2.2 Používanie podľa určenia

SensoWash® je sprchovacie WC so striekacím zariadením na čistenie análu a intímnych partií a ďalšími komfortnými funkciami. Výrobok sa môže používať iba v interiéri. Za akékoľvek použitie, ktoré je nad rámec používania podľa predpisov alebo akékoľvek iné používanie nepreberá Duravit ŽIADNU záruku.

2.3 Požiadavky na používateľa

Tento výrobok môžu používať deti mladšie ako 3 roky, vyžaduje však neustály dohľad dospelého v bezprostrednej blízkosti dieťaťa. Tento výrobok môžu používať deti od 3 rokov a okrem toho tiež osoby so zníženými fyzickými, zmyslovými alebo mentálnymi schopnosťami a/alebo nedostatkom skúseností a vedomostí, pokiaľ sú pod dohľadom, alebo boli vyškolené s ohľadom na bezpečné používanie produktu a pochopili nebezpečenstvá, ktoré vyplývajú z používania z produktu.

- > Deti sa NESMÚ hrať s výrobkom.
- > Čistenie a údržbu NESMÚ vykonávať deti bez dozoru.

2.4 Elektrická bezpečnosť

Nebezpečenstvo ohrozenia života zásahom elektrickým prúdom

Kontakt s elektrickým prúdom môže viesť k smrteľnému úderu elektrickým prúdom.

Zabezpečte správnu montáž

- Výrobok musí byť riadne uzemnený. Výrobok môžete obsluhovať iba vtedy, ak je riadne uzemnený. Dodržiavajte návod na montáž.
- Výrobok má vlastný prúdový chránič, musí sa nainštalovať do prúdového obvodu, v ktorom je nainštalovaný prúdový chránič.
- Prístroje na elektrické odpojenie musia byť pevne inštalované v kabeláži a zodpovedať všeobecne platným predpisom. Okrem toho musí vykazovať vypojenie kontaktov všetkých pólov, ktoré zodpovedá kategórii nadmerného napätia III.

Zabráňte poškodeniu sieťovej šnúry

Keď je poškodené sieťové spojovacie vedenie, musí ho vymeniť výrobca alebo jeho zákaznícky servis, prípadne iná, podobne kvalifikovaná osoba, aby sa zabránilo vzniku nebezpečenstva.

- > Dávajte pozor, aby sa NEMOHLA poškodiť sieťová šnúra.
- > Sieťová šnúra sa NESMIE zaseknúť alebo pritlačiť.
- > Udržiavajte sieťovú šnúru v dostatočnej vzdialenosti od horúcich povrchov alebo ostrých hrán.

Poškodený výrobok sa NESMIE používať

Výrobok sa NESMIE používať, pokiaľ správne nefunguje alebo je poškodený.

- > Vypnite výrobok.
- > Prerušte napájanie elektrickým prúdom.
- > Zatvorte uzatvárací ventil, aby ste prerušili napájanie vodou.
- > Kontaktujte help@duravit.com.

Výrobok NESMIETE opravovať sami

Opravy môže vykonávať iba príslušný odborný personál s potrebnými znalosťami a kvalifikáciou.

- > NESMIETE vykonávať žiadne zmeny, neoprávnené zásahy, dodatočné inštalácie ani sa nepokúšajte o opravu výrobku.
- > Používajte iba príslušenstvo, ktoré je odporúčané firmou Duravit.

Zabráňte skratu spôsobenému vlhkosťou

- > Výrobok NESMIETE inštalovať v nadmerne vlhkej miestnosti. Zabezpečte dostatočnú ventiláciu, aby sa zabránilo vzniku kondenzácie v elektrických súčiastkach.
- > Pokiaľ sa prenesie výrobok zo studeného na teplé miesto, nechajte ho najskôr niekoľko hodín vypnutý, aby ste zabránili nožnej vlhkosti spôsobenej kondenzáciou.

2.5 Hygiena

Poškodenie zdravia spôsobené dlhodobou znečistenou, kontaminovanou alebo stojatou vodou

Používanie znečistenej, špinavej alebo kontaminovanej vody na sprchovanie môže spôsobiť zdravotné problémy.

- > Výrobok musíte napájať pitnou vodou z hlavného vodovodu.
- > NEPRIPÁJAJTE odpadovú vodu, málo znečistenú odpadovú vodu, úžitkovú vodu, morskú vodu ani inú neupravenú alebo len mierne upravenú vodu.
- > Používajte iba súčasne dodané prítokové hadice na vodu, staré hadice sa NESMÚ opätovne použiť.
- > Ak sa výrobok NEBUDE používať dva týždne alebo dlhšie, vypustíte výrobok a vypnete ho (dovolenkový režim).

2.6 Poznámky k používaniu diaľkového ovládania s batériou

Poškodenie zdravia spôsobené explóziou batérií*

Diaľkové ovládanie má zabudovanú batériu, ktorá sa nedá odstrániť. Pokiaľ sa batéria prehreje, môže explodovať a spôsobiť požiar a iné nebezpečenstvá.

- > Používajte iba nabíjací kábel dodaný spolu s výrobkom.
- > Pokiaľ je batéria poškodená, kontaktujte nás na adrese help@duravit.com.
- > Batériu NIKDY nevymieňajte sami. Batériu NESMIETE rozoberať, nechať spadnúť, stláčať ani upravovať. Do batérie NESMIETE nič vkladať a tiež NESMIETE do nej pichať.
- > Diaľkové ovládanie NESMIETE používať v bezprostrednej blízkosti horúcich spotrebičov, napr. ohrievačov, mikrovlnných rúr, kotlov alebo pecí.
- > Diaľkové ovládanie NESMIETE vystavovať priamemu slnečnému žiareniu.
- > Diaľkové ovládanie NESMIETE vyhodiť do otvoreného ohňa.
- > Diaľkové ovládanie NESMIETE ponárať do vody alebo tekutiny.
- > Diaľkové ovládanie/batériu NESMIETE likvidovať spolu s domovým odpadom. Diaľkový ovládač/batériu zlikvidujte v súlade s predpismi platnými v danej krajine.

*Len verzia Pro

2.7 Informácie o používaní diaľkového ovládania s batériou

Nebezpečenstvo ohrozenia života pri prehltnutí/riziko poleptania

Tento výrobok obsahuje gombíkové batérie. Batériu NESMIETE prehltnúť! Prehltnutie batérie môže spôsobiť vážne vnútorné popáleniny a smrť už v priebehu dvoch hodín.

- > Batériu NESMIETE prehltnúť, riziko poleptania.

- > Nové aj opotrebované batérie udržiavajte v dostatočnej vzdialenosti od detí. Ak sa priehradka na batérie NEZATVORÍ správne, NESMIETE výrobok ďalej používať a musíte ho držať mimo dosahu detí.
- > Pokiaľ máte podozrenie, že osoba prehltnula batériu alebo ju inak aplikovala do svojho tela, okamžite vyhľadajte lekársku pomoc.

Škody na zdraví spôsobené unikajúcim elektrolytom

- > V prípade uniknutej kyseliny z batérie zamedzte kontaktu s pokožkou, očami a sliznicami.
- > V prípade kontaktu s kyselinou opláchnite zasiahnuté miesta veľkým množstvom čistej vody a ihneď vyhľadajte lekára.
- > Batérie NESMIETE vystaviť extrémnym podmienkam: NEUMIESTŇUJTE na horúce povrchy a NEVYSTAVUJTE priamemu slnečnému žiareniu. Inak hrozí zvýšené riziko, že vytečú.
- > Batérie sa musia zlikvidovať podľa predpisov a udržiavať v dostatočnej vzdialenosti od detí. Dokonca aj opotrebované batérie môžu spôsobiť zranenie.

2.8 Drobné popáleniny

Poškodenie zdravia v dôsledku drobných popálenín

Dlhodobé používanie toalety so zapnutým vyhrievaním sedadla môže spôsobiť drobné popáleniny.

- > Pri veľmi dlhom používaní toalety vypnite vyhrievanie sedadla, najmä u osôb s obmedzenými zmyslovými a motorickými schopnosťami.

2.9 Zabráňte poškodeniu výrobku

Informácie o používaní diaľkového ovládania s batériou

- > Batérie sa NESMÚ nabíjať, reaktivovať akýmkoľvek iným spôsobom, rozoberať alebo vystavovať nadmernému teplu (napr. ohňu).
- > Pólové svorky sa NESMÚ skratovať.
- > Vyberte použité batérie vždy ihneď z diaľkového ovládania. Môžu vytiect' a spôsobiť tak škody.
- > Do diaľkového ovládania nevkladajte súčasne ŽIADNE nové a staré batérie.
- > Rôzne druhy batérií sa NESMÚ navzájom kombinovať.
- > Pred vloženíím batérie vyčistite batériu a kontakty.
- > Batérie musíte vložiť správnou polaritou, ako je na nich uvedené.
- > Pokiaľ NEBUDETE diaľkový ovládač dlhší čas používať, vyberte batérie.

Poškodenie výrobku alebo chybné funkcie spôsobené neodborným používaním

- > Na výrobok NESMIETE stúpať ani sa stavať.
- > Sprchovú tyč NESMIETE znečistiť, nastriekať ani upchať.

Zabráňte poškodeniu sedadla a krytu

- > Na kryt si NESMIETE sadieť ani sa o ň opierať.
- > Sedadlo a kryt NESMIETE odstrániť.
- > Povrch sedadla sa NESMIE poškodiť. Keď je povrch sedadla poškodený, kontaktujte help@duravit.com.
- > V závislosti od modelu otvárajte a zatvárajte kryt pomocou diaľkového ovládača alebo aplikácie.
- > Automatické otváranie a zatváranie veka NESMIETE manuálne prerušiť.
- > Uistite sa, že je sedadlo na WC sklopené a neblokuje automatické otváranie a uzatváranie krytu.
- > Pri používaní toalety sa NEOPIERAJTE o kryt.
- > NEUKLADAJTE ťažké predmety na kryt.

Škody spôsobené zamrznutou vodou

- > Výrobok sa NESMIE montovať a prevádzkovať v miestnostiach ohrozených mrazom. Teplota miestnosti by mala byť minimálne 4 °C (39 °F).

Poškodenia spôsobené vonkajšími vplyvmi

- > Na výrobok NESMIETE pokladať ani ukladať otvorené zdroje ohňa, sviečky, cigarety a pod.
- > Výrobok NESMIETE vystavovať priamym účinkom vody alebo priamemu slnečnému žiareniu.

3 Prehľad výrobku

3.1 Popis konštrukcie a funkcie

3.1.1 Jednotka sedadla

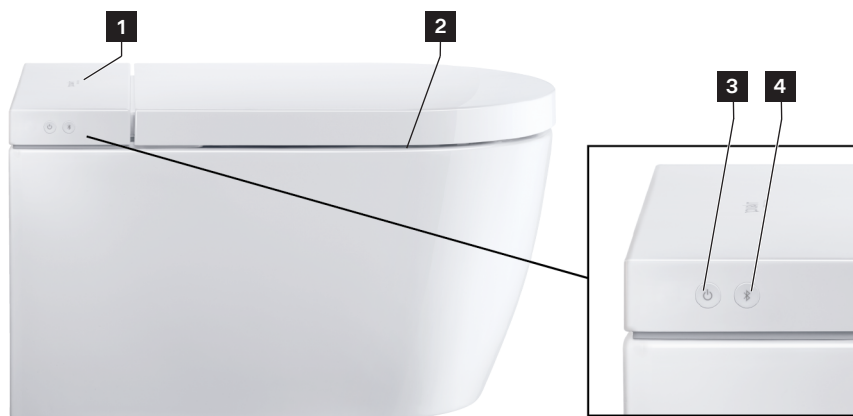

1 Senzor (otváranie krytu bez kontaktu)*

2 Vyhrievanie sedadla

3 Tlačidlo napájania/indikátor stavu (LED)

4 Tlačidlo Bluetooth/indikátor Bluetooth (LED)

*Len verzia Pro/verzia Plus

3.1.2 LED indikátor jednotky sedadla

Tlačidlo napájania

LED	Funkcia
Červená	Pohotovostný režim
Zelená	Zapnuté
Oranžová	Energeticky úsporný režim
Blikajúca zelená	Režim odstraňovania vodného kameňa je aktívny.
Blikajúca oranžová	Je potrebné odstrániť vodný kameň. > Zbavte výrobok vodného kameňa. > Jedným stlačením tlačidla napájania ukončíte blikanie.

LED	Funkcia
Blikajúca červená	Poruchová funkcia > Vypnite výrobok. > Prerušte napájanie elektrickým prúdom. > Zatvorte uzatvárací ventil, aby ste prerušili napájanie vodou. > Kontaktujte help@duravit.com.
Blikajúca fialová	UV-C svetlo je aktívne.*

*Len verzia Pro

Tlačidlo Bluetooth

LED	Funkcia
Modrá	Bluetooth je k dispozícii alebo pripojené.
Vypnúť	Bluetooth nie je k dispozícii.
Blikajúca modrá	Prístroj je v režime párovania.
Blikajúca fialová	UV-C svetlo je aktívne.*

*Len verzia Pro

3.1.3 Funkčná oblasť Pro

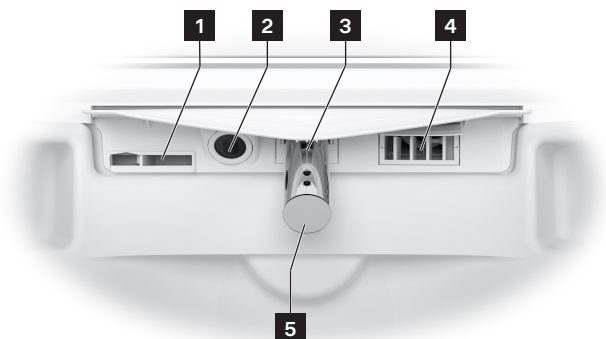

1 Interné pretekánie

2 UV-C svetlo/nočné svetlo

3 Sprchová tyč

4 Funkcia teplotvzdušného fénu

5 Sprchová hlavica

3.1.4 Funkčná oblasť Plus/Lite

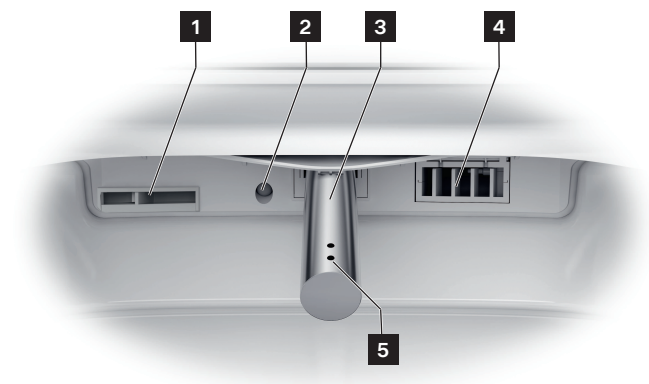

1 Interné pretekánie

2 Nočné svetlo

3 Sprchová tyč

4 Funkcia teplotvzdušného fénu

5 Sprchová hlavica

3.1.5 Senzor sedadla a otvor pre prostriedok na odvápnenie



1 Otvor pre prostriedok na odvápnenie

2 Senzor sedadla

3.2 Nastavenia zo závodu

Funkcia	Nastaviteľný rozsah	Nastavenie od výroby
Otváranie/zatváranie krytu bez kontaktu*	Zap/vyp	Vyp
Relaxačná sprcha	Zap/vyp	Zap
Teplota teplovzdušného fénu	Vyp/nízka/stredná/vysoká	Stredná
Poloha sprchovej tyče	1, 2, 3, 4, 5	3
Intenzita sprchového prúdu	Nízka/stredná/vysoká	Stredná
Teplota vody	Vyp/nízka/stredná/vysoká	Stredná
Vyhrievanie sedadla	Zap/vyp	Zap
Teplota sedadla	Nízka/stredná/vysoká	Stredná
Hygiena UV**	Zap/vyp	Vyp
Energeticky úsporný režim	Zap/vyp	Vyp
Nočné svetlo	Vyp/auto/zap	Auto
Zvuk pri potvrdení	Zap/vyp	Zap

* Len verzia Pro/verzia Plus

** Len verzia Pro

4 Prvé spustenie do prevádzky

4.1 Aktivovať diaľkové ovládanie

4.1.1 Diaľkové ovládanie s batériou

UPOZORNENIE

Poškodenie zdravia spôsobené explóziou batérií

- > Parametre diaľkového ovládania zodpovedajú: 5VDC 150 mA.
- > Výstupný prúd sieťového kusa nesmie prekročiť hodnotu 2 A.
- > Používajte iba nabíjací kábel dodaný spolu s výrobkom.
- > Diaľkové ovládanie pravidelne kompletne nabíjajte.
- > Po ukončení procesu nabijania (zhasnutá LED dióda) vždy odpojte sieťový kus zo zásuvky.

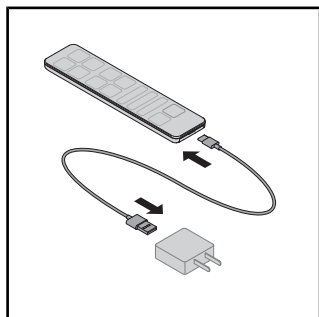

- > Pripojte nabíjací kábel k sieťovému adaptéru a diaľkovému ovládaniu.
- > LED dióda na diaľkovom ovládaní indikuje režim nabijania (LED dióda červená).

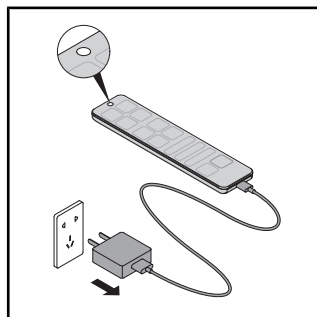

- > Po ukončení procesu nabijania (zhasnutá LED dióda) vždy odpojte sieťový kus zo zásuvky.

4.1.2 Dialkové ovládanie na batérie

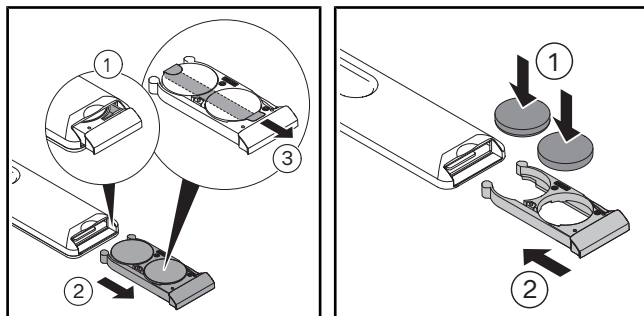

- > Vytiahnite priehradku na batérie.
- > Stlačte páčku, aby ste úplne otvorili priehradku na batérie.
- > Odstráňte ochrannú fóliu.
- > Vložte batérie (CR2450).
- > Uzavríte priehradku na batérie.

4.2 Aktivovať výrobok



UPOZORNENIE

Poškodenie zdravia spôsobené dlhodobou znečistenou, kontaminovanou alebo stojatou vodou

Používanie znečistenej, špinavej alebo kontaminovanej vody na sprchovanie môže spôsobiť zdravotné problémy.

- > Ak sa výrobok **NEBUDE** používať dva týždne alebo dlhšie, aktivujte dodatočné samočistenie.

Výrobok sa musí kompletne nainštalovať podľa montážneho návodu a pripojiť k hlavnému napájaniu prúdom a vodovodnej prípojke.

- > Zabezpečte, aby bol otvorený uzatvárací ventil.
- > Zapnite výrobok pomocou tlačidla napájania.

LED svieti zelenou farbou. V prípade potreby sa vykoná proces inicializácie, ktorý môže trvať niekoľko minút.

- > Pokiaľ chcete výrobok otestovať, umiestnite ochranný kryt proti striekajúcej vode medzi keramikou a sedadlo.
- > Stlačte rukou a podržte snímač sedadla, kým nebudete počuť zvukový signál.
- > Na otestovanie výrobku aktivujte funkciu očisty sedacej časti tela alebo dámskej sprchy.

4.3 Stiahnuť si aplikáciu



- > Vyhľadajte „SensoWash“ v obchode Play Store (Android) alebo App Store (iOS).
- > Stiahnuť si aplikáciu.
- > V prípade potreby schváľte prístup k lokalizačným službám (GPS).

4.4 Pripojiť aplikáciu

Výrobok sa spojí cez Bluetooth s aplikáciou. Aby sa dalo nadviazať spojenie, musí sa aktivovať výrobok a funkcia Bluetooth.

- > Aktivujte aplikáciu na mobilnom koncovom zariadení.
- > Postupujte podľa podrobných pokynov v aplikácii.
Aplikácia potvrdí, pokiaľ bolo vytvorené spojenie.

4.5 Spárovanie diaľkového ovládania so sprchovacím WC

Aktivujte režim párovania s diaľkovým ovládaním, keď LED dióda na hornej strane diaľkového ovládania bliká červenou farbou.

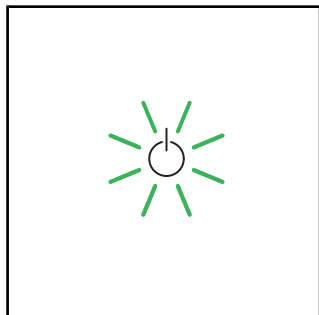

> Uistite sa, že je výrobok aktivovaný (tlačidlo napájania svieti na zeleno).

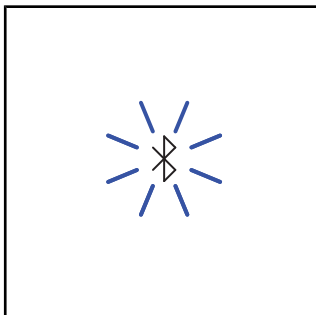

> Stlačte a podržte tlačidlo Bluetooth na výrobku, kým LED dióda nezačne blikáť na modro.

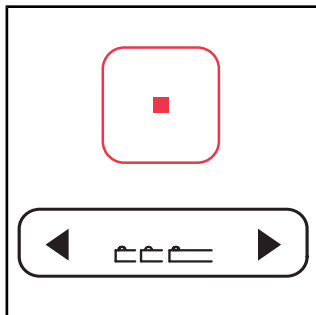

> Stlačte a podržte stlačené tlačidlo Stop na diaľkovom ovládaní.
> Súčasne stlačte ľavú šípku na tlačidle polohy sprchovacej tyče a potom pravú šípku.
> Uvoľnite tlačidlá.

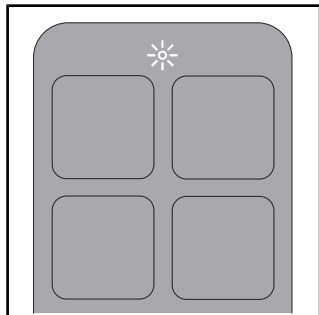

> LED dióda v hornej časti diaľkového ovládania bliká počas vykonávania tejto operácie.

> Po nadviazaní spojenia sa LED dióda na hornej strane diaľkového ovládania na niekoľko sekúnd rozsvieti na bielo.

4.6 Spárovanie diaľkového ovládania s elektronickou obslužnou doskou*

Aktivácia režimu párovania pomocou diaľkového ovládania, keď bliká indikátor na elektronickej splachovacej doske.

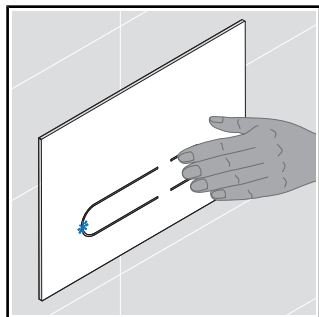

> Stlačte a podržte malé splachovania na obslužnom paneli, kým LED dióda na obslužnom paneli nezačne blikáť na modro.

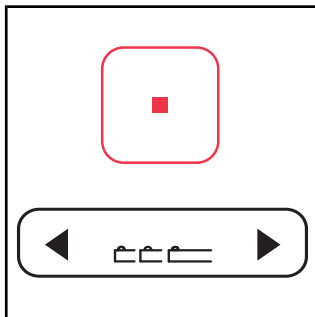

> Stlačte a podržte stlačené tlačidlo Stop na diaľkovom ovládaní.
> Súčasne stlačte ľavú šípku na tlačidle polohy sprchovacej tyče a potom pravú šípku.
> Uvoľnite tlačidlá.

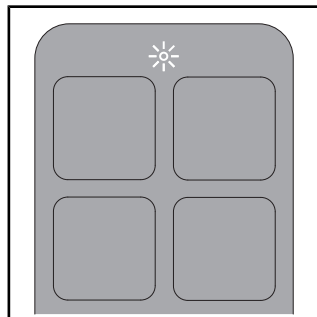

> LED dióda v hornej časti diaľkového ovládania bliká počas vykonávania tejto operácie.
> Po nadviazaní spojenia sa LED dióda na hornej strane diaľkového ovládania na niekoľko sekúnd rozsvieti na bielo.









*Len verzia Pro. Iba v spojení s Duravit inštalačným systémom s názvom spoločnosti a elektronickej splachovacej doskou.







5 Obsluha

5.1 Dialkové ovládanie/aplikácia

Výrobok sa dá ovládať dialkovým ovládaním (základné funkcie) a/alebo pomocou aplikácie (rozšírený rozsah). Viaceré nastavenia sa dajú realizovať iba prostredníctvom aplikácie. Funkcie sú nakonfigurované podľa výrobných nastavení.

> Stiahnite si aplikáciu, aby ste mohli vykonávať celý nastavení dostupných pre tento výrobok.

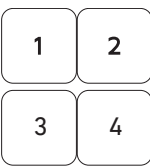
Symbol	Názov
	Ponuka
	Pridať alebo odstrániť výrobok.
	Aktivuje malé spláchnutie . Iba v spojení s Duravit inštalačným systémom s názvom spoločnosti a elektronickou splachovacou doskou.
	Aktivuje malé spláchnutie . Iba v spojení s Duravit inštalačným systémom s názvom spoločnosti a elektronickou splachovacou doskou.
	Aktivuje análnu sprchu . Pokiaľ sa funkcia neukončí, automaticky sa zastaví po 2 minútach.
	Aktivuje dámsku sprchu . Pokiaľ sa funkcia neukončí, automaticky sa zastaví po 2 minútach.
	Aktivuje (krátke pípnutie)/deaktivuje (dlhé pípnutie) vyhrievanie sedadiel vyhrievanie sedadla .
	Aktivuje fén na teplý vzduch . Funkcia Teplota má k dispozícii stupne vyp/nízky/stredný/vysoký. Funkcia Stupeň má k dispozícii stupne nízky/vysoký.** Pokiaľ sa funkcia neukončí, automaticky sa zastaví po 5 minútach. [▶Aplikácia] Domov – Fén na teplý vzduch

Symbol	Názov
	Nastavuje teplotu vody . Funkcia má k dispozícii stupne vyp/nízka/stredná/vysoká. Nastavenia sa zobrazujú na diaľkovom ovládaní (LED) a v aplikácii. [▶Aplikácia] Domov - Análna sprcha/Dámska sprcha
	Nastavuje intenzitu sprchového prúdu . Funkcia má k dispozícii stupne nízka/stredná/vysoká. Nastavenia sa zobrazujú na diaľkovom ovládaní (LED) a v aplikácii. [▶Aplikácia] Domov - Análna sprcha/Dámska sprcha
	Nastavuje polohu sprchovej tyče . Funkcia disponuje stupňami 1, 2, 3, 4 a 5. Nastavenia sa zobrazujú na diaľkovom ovládaní (LED) a v aplikácii. [▶Aplikácia] Domov - Análna sprcha/Dámska sprcha
	Aktivuje odsávanie zápachu . Iba v spojení s Duravit inštalačným systémom s názvom spoločnosti a elektronickou splachovacou doskou.
	Aktivuje užívateľský profil (iba diaľkové ovládanie). Nastavenia je možné vykonať pomocou diaľkového ovládania alebo aplikácie. > Ak chcete zobrazit' uložené nastavenia, vyberte ľubovoľnú funkciu.
	Otvára/uzatvára kryt .*
	Zastaví bežiacu funkciu.

*Len verzia Pro/ verzia Plus

**Len verzia Pro

TIP Sedadlo disponuje senzorom. Funkcie sprchy a fénu sa dajú aktivovať iba vtedy, keď sedí používateľ na WC.

5.2 Nastavte používateľský profil pomocou diaľkového ovládača

Osobné preferencie môžu byť uložené v rôznych používateľských profiloch.

- > Aktivujte sprchu sedacej časti/dámsku sprchu.
- > Počas spustenej funkcie nastavte polohu sprchovacej tyče, intenzitu sprchovacieho prúdu a teplotu vody.

LED diódy na diaľkovom ovládači zobrazujú aktuálne nastavenie.

- > Stlačením používateľského profilu 1/2/3/4 na 3 sekundy môžete uložiť profil.

TIP Sedadlo disponuje senzorom. Funkcie sprchy a fénu sa dajú aktivovať iba vtedy, keď sedí používateľ na WC.

5.3 Úspora energie a vody

Aby sa minimalizovala spotreba prírodných zdrojov, výrobok má prietokový ohrievač vody a funkciu automatického zastavenia pre všetky funkcie sprchy a fénu. Pre úsporu energie pri každodennom používaní je možné upraviť nasledujúce nastavenia:

5.3.1 Energeticky úsporný režim (vyhrievanie sedadla)

Deaktivuje vyhrievanie sedadla na nastavenú dobu, napr. cez deň, počas práce. Vyhrievanie sedadla sa potom opäť aktivuje.

- > Aktivujte energeticky úsporný režim prostredníctvom aplikácie.
[▶Aplikácia] Menu – Nastavenia – Sedadlo

Režim úspory energie sa automaticky aktivuje, ak sa výrobok nepoužíva 48 hodín.

- > Vyberte ľubovoľnú funkciu na opätovnú aktiváciu výrobku.

5.3.2 Dovolenkový režim

Ak sa výrobok nebude používať dva týždne alebo dlhšie, vyprázdnite výrobok a vypnite ho.

- > Zatvorte uzatvárací ventil, aby ste prerušili napájanie vodou.
- > Aktivujte prázdninový režim prostredníctvom aplikácie. [▶Aplikácia] Menu – Starostlivosť – Prázdninový režim

Nádrž na vodu sa vyprázdni. Aplikácia potvrdí, pokiaľ bolo ukončený proces.

- > Prerušte napájanie elektrickým prúdom.
- > V závislosti od modelu vyberte batérie z diaľkového ovládača alebo vytiahnite sieťový adaptér zo zásuvky.

6 Čistenie a ošetrovanie

6.1 Bezpečnosť



VAROVANIE

Nebezpečenstvo ohrozenia života zásahom elektrickým prúdom

V jednotke sedadla sa nachádzajú elektrické súčiastky výrobku.

- > Pred čistením odpojte produkt od elektrickej siete.
- > NELEJTE vodu na jednotku sedadla.
- > NEDOVOLTE, aby prenikla voda do jednotky sedadla.



UPOZORNENIE

Poškodenie zdravia spôsobené ultrafialovým svetlom (UV-C)*

Výrobok obsahuje svetelný zdroj UV-C, ktorý dezinfikuje keramiky. UV-C svetlo je aktívne iba vtedy, keď je sedadlo a kryt zatvorený. Pohľad do zdroja UV-C svetla alebo kontakt s ním počas aktívnej funkcie môže spôsobiť poškodenie očí a podráždenie pokožky.

- > Pokiaľ je UVC svetlo aktívne, keď sú sedadlo a kryt aktívne (indikátor stavu (LED) a indikátor Bluetooth (LED) blikajú fialovou farbou), okamžite zatvorte sedadlo a kryt a kontaktujte horúci zákaznícky servis spoločnosti Duravit.
- > Nikdy NESMIETE hľadiť priamo do otvoru senzora.
- > NEDOTÝKAJTE sa UV-C svetelného zdroja.

*Len verzia Pro

UPOZORNENIE

Poškodenie výrobku spôsobené nesprávnym čistením a údržbou

Nesprávne čistiace prostriedky, čistiace náradie a čistiace prístroje môžu poškodiť povrch a trvalo ho zafarbiť.

- > Používajte iba čistiace prostriedky a nástroje odporúčané spoločnosťou Duravit.
- > Dodržiavajte pokyny k používaniu výrobcu čistiacich prostriedkov.
- > Používajte iba čistiace prístroje, ktoré sú určené pre oblasť použitia (ŽIADNE vysokotlakové čistiace prístroje alebo prístroje na čistenie parou).

UPOZORNENIE

Poškodenie výrobku spôsobené striekajúcou hmlou

Rozprášená hmla môže vniknúť do najmenších otvorov a poškodiť povrch.

- > Aerosólový čistiaci prostriedok nastriekajte na čistiacu handričku a nie priamo na produkt.

UPOZORNENIE

Poškodenie výrobku spôsobené dlhými intervalmi čistenia

Príliš dlhé intervaly čistenia môžu viesť ku vzniku odolných nečistôt.

> Povrch musíte čistiť pravidelne a ihneď po znečistení povrchu.

6.2 Odporúčania na čistenie

6.2.1 Čistenie

- > Povrch musíte čistiť pravidelne a ihneď po znečistení povrchu.
- > Vyčistiť povrch ľahko navlhčenou handričkou.
- > Silnejšie znečistenie odstráňte odporúčaným čistiacim prostriedkom. Čistiaci prostriedok vždy nanášajte na čistiacu handričku.
- > Na čistenie misy WC/pisoáru použite záchodovú kefu.
- > Opláchnite čistou vodou, aby ste odstránili všetky zvyšky čistiaceho prostriedku.
- > Vysušte povrch.

6.2.2 Odporúčané čistiace prostriedky

Súčiastky	Čistiace prostriedky	Pomôcky na čistenie
Sedadlo a kryt	Neutrálny čistiaci prostriedok (pH 6 – 8) (napr. neutrálny čistič)	Čistiaca handrička z bavlny
Kryt	Neutrálny čistiaci prostriedok (pH 6 – 8) (napr. neutrálny čistič)	Čistiaca handrička z bavlny
Sprchová tyč/ sprchová hlavica	Neutrálny čistiaci prostriedok (pH 6 – 8) (napr. neutrálny čistič)	– Čistiaca handrička z umelých vlákien – Abrazívna hubka
Keramika Denné čistenie	Neutrálny čistiaci prostriedok (pH 6 – 8) (napr. neutrálny čistič)	– Čistiaca handrička z umelých vlákien – Kefka na WC
Keramika Vápnik	Kyslý čistiaci prostriedok (pH < 6) (napr. citrónový čistič)	– Čistiaca handrička z umelých vlákien – Kefka na WC
UV-C svetelný zdroj*	Voda	Čistiaca handrička z bavlny
Dialkové ovládanie	Voda	Čistiaca handrička z bavlny

*Len verzia Pro

6.3 Samočistenie sprchovej tyče a sprchovej hlavice

Zasunutá sprchová tyč sa automaticky čistí pred a po každom sprchovaní. Funkcia sa dá aktivovať len vtedy, keď na toailete nikto nesedí/nie je aktivovaný senzor sedadla na WC.

- > Ak sa výrobok NEBUDE používať dva týždne alebo dlhšie, aktivujte dodatočné samočistenie cez aplikáciu. [▶Aplikácia] Menu – Starostlivosť – Samočistenie

6.4 Režim manuálneho čistenia pre sprchovú tyč a sprchovú hlavicu

Manuálne čistenie je možné len vtedy, ak nie je aktivovaný senzor sedadla.

- > Aktivujte režim manuálneho čistenia pomocou aplikácie, aby ste vysuli sprchovaciu tyč na manuálne čistenie. [▶Aplikácia] Menu – Starostlivosť – Manuálne čistenie
- > Postupujte podľa pokynov v aplikácii.

TIP Funkcia sa dá aktivovať len vtedy, keď na toailete nikto nesedí/nie je aktivovaný senzor sedadla na WC.

6.5 Odvápňovanie

UPOZORNENIE

Obmedzenie funkčnosti alebo poškodenie výrobku spôsobené vodným kameňom

V oblastiach s tvrdou vodou sa môže vytvárať vodný kameň. Vodný kameň môže negatívne ovplyvniť výkon výrobku.

- > Skontrolujte kvalitu vody v regióne. Pri tvrdosti vody ≥ 14 °dH (2,5 mmol/l) odporúča spoločnosť Duravit inštaláciu zariadenia na zmäkčenie vody.
- > Nakonfigurujte nastavenia odstraňovania vodného kameňa podľa miestnej tvrdosti vody. [▶Aplikácia] Menu – Starostlivosť – Odstraňovanie vodného kameňa
- > Výrobok pravidelne odvápnujte. Tlačidlo napájania n sedacom module bliká oranžovou farbou, keď sa musí z výrobku odstrániť vodný kameň a v menu aplikácie sa zobrazí červená bodka.
- > Používajte len originálne prostriedky na odstraňovanie vodného kameňa od výrobcu Duravit.

Tvrdosť vody	Cyklus odstraňovania vodného kameňa
mäkká: < 8,4 °dH (1,5 mmol/l)	polročne
stredná: 8,4 – 14 °dH (1,5 – 2,5 mmol/l)	polročne
tvrdá: > 14 °dH (2,5 mmol/l)	štvrtročne

Proces odstraňovania vodného kameňa sa dá aktivovať prostredníctvom aplikácie.

> Postupujte podľa pokynov v aplikácii.

Proces odstraňovania vodného kameňa sa dá aktivovať prostredníctvom diaľkového ovládania.

Výrobok sa počas procesu odstraňovania vodného kameňa nesmie používať.

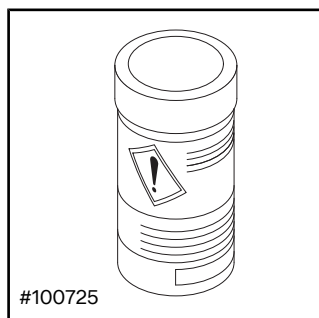

> Dodržiavajte pokyny na používanie od výrobcu.

> V závislosti od modelu pred odstraňovaním vodného kameňa vypnite funkciu bezdotykového otvárania/zatvárania krytu.

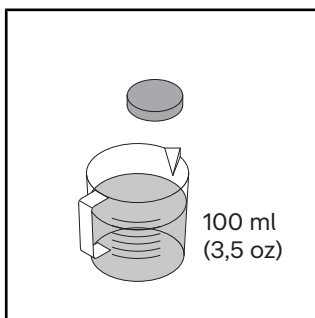

> Rozpusťte jednu tabletu na odstraňovanie vodného kameňa v 100 ml (3,5 oz) teplej vody.

> Počkajte, kým sa tableta na odstránenie vodného kameňa úplne nerozpustí. Tabletu v prípade potreby rozdrvte.

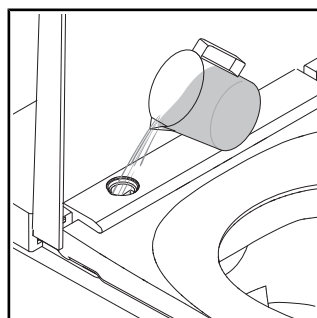

> Kryt odstráňte pomocou priloženého náradia.

> Naplňte prostriedok na odstraňovanie vodného kameňa do otvoru.

> V závislosti od modelu je možné, že prebytočná odvápnovacia kvapalina vytečie do WC.

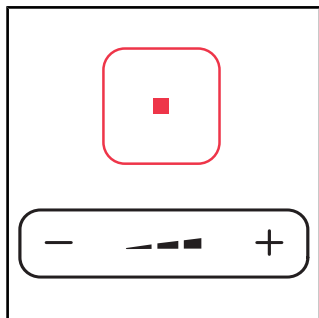

- > Stlačte a podržte stlačené tlačidlo Stop.
- > Súčasne stlačte a podržte znamienko mínus na tlačidle Výkon sprchového prúdu, kým nezaznie zvukový signál.
- > Uvoľnite tlačidlá.

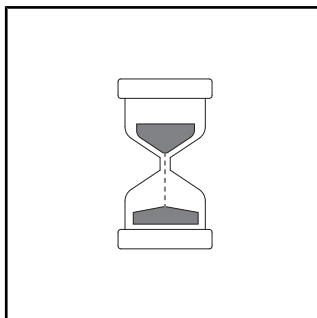

- > Zaznie signálny zvuk. LED kontrolka na sedacom module bliká zelenou farbou, keď je aktívny režim odstraňovania vodného kameňa.
- > Spustí sa proces odstraňovania vodného kameňa. Proces odstraňovania vodného kameňa trvá cca 1/2 hodiny.

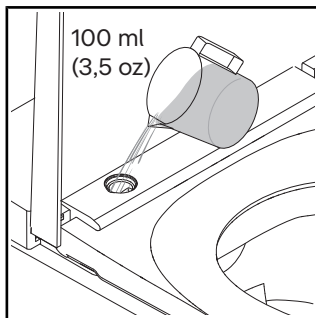

- > Opláchnite čistou vodou.
- > Nasadte kryt.

7 Pomoc v prípade problému

7.1 Všeobecne

Postup v prípade poruchy:

- > Vypnite a opäť zapnite výrobok.
- > Dodržiavajte nasledujúce pokyny.
- > Pokiaľ výrobok stále nefunguje správne, kontaktujte help@duravit.com.
- > Pripravte si číslo výrobku. Číslo výrobku nájdete v technických údajoch na konci návodu na obsluhu, na štítku obalu, na štítku výrobku a v aplikácii.
[▶Aplikácia] Menu - Sprievodca zariadením - Správa prístroja - Informácie o prístroji

7.2 Odstraňovanie chýb

Problém	Možná príčina	Riešenie
LED indikátor (jednotka sedadla)		
LED kontrolka bliká oranžovou farbou.	Poruchová funkcia	<ul style="list-style-type: none">> Vypnite výrobok.> Prerušte napájanie elektrickým prúdom.> Zatvorte uzatvárací ventil, aby ste prerušili napájanie vodou.> Kontaktujte help@duravit.com.
LED kontrolka zabliká 3x červenou farbou	Vo vodovodnom potrubí je vzduch.	<ul style="list-style-type: none">> Aktivujte dodatočné samočistenie prostredníctvom aplikácie. [▶Aplikácia] Menu – Starostlivosť – Samočistenie
	Uzatvárací ventil na vodovodnom potrubí je zatvorený.	<ul style="list-style-type: none">> Otvorte uzatvárací ventil.
	Tesnenie sitka na vodovodnom potrubí je znečistené.	<ul style="list-style-type: none">> Kontaktujte help@duravit.com.
	Vodovodné potrubie je zohnuté alebo stlačené.	<ul style="list-style-type: none">> Kontaktujte inštalátora sanity.

Problém	Možná příčina	Riešenie
Indikátor LED bliká oranžovou farbou.	Je potrebné odstrániť vodný kameň.	<ul style="list-style-type: none"> > Zbavte výrobok vodného kameňa. > Jedným stlačením tlačidla napájania ukončíte blikanie.
LED kontrolka bliká oranžovou farbou.	Režim odstraňovania vodného kameňa je aktívny.	Proces odstraňovania vodného kameňa trvá približne 1/2 hodiny. Počas tejto doby nie je možné výrobok používať.
Všeobecné problémy		
Výrobok nefunguje.	Výrobok je v pohotovostnom režime (LED kontrolka svieti červenou farbou).	<ul style="list-style-type: none"> > Aktivujte výrobok.
Uniká voda.	Presakovanie	<ul style="list-style-type: none"> > Vypnite výrobok. > Prerušte napájanie elektrickým prúdom. > Zatvorte uzatvárací ventil, aby ste prerušili napájanie vodou. > Kontaktujte help@duravit.com.
Dialkové ovládanie		
Dialkové ovládanie nereaguje.	Batérie sú takmer vybité (LED indikátor bliká bielou farbou).	<ul style="list-style-type: none"> > Vymeňte batérie alebo nabite dialkové ovládanie.
	Dialkové ovládanie nie je pripojené k produktu (LED indikátor hore na dialkovom ovládaní bliká červenou farbou).	<ul style="list-style-type: none"> > Aktivujte režim párovania dialkového ovládania.
	Nie sú vložené batérie.***	<ul style="list-style-type: none"> > Vložte batérie.
	Dialkové ovládanie je pokazené.	<ul style="list-style-type: none"> > Kontaktujte help@duravit.com.

Problém	Možná příčina	Riešenie
Funkcie sprchy		
Prepínanie medzi análnou a dámskou sprchou trvá dlho.	Sprchová tyč sa zasunula medzi funkciami. Prepínanie trvá cca 12 s.	Bežný stav
Slabý výkon sprchového prúdu.	Výkon sprchového prúdu je nastavený na hodnotu „nízke“.	> Zvýšte výkon sprchového prúdu. [▶Aplikácia] Domov – Sprcha sedacej časti tela/Dámska sprcha
	Vodné potrubie je zalomené alebo rozdrvené.	> Kontaktujte inštalátora sanity.
Teplota vody je príliš vysoká/nízka.	Teplota je nesprávne nastavená.	> Nastavte teplotu. [▶Aplikácia] Domov - Análna sprcha/Dámska sprcha
Análna sprcha/ Dámska sprcha sa zastavuje automaticky.	Funkcia sa zastaví automaticky po 2 minútach.	Bežný stav
	Senzor sedadla stratil kontakt.	> Posadte sa znova. > Aktivujte funkciu.
Análna sprcha/ Dámska sprcha nefunguje.	Sprchová hlavica je zapchatá.	> Vyčistiť sprchovú hlavicu. [▶Aplikácia] Domov - Análna sprcha/Dámska sprcha
	Senzor sedadla stratil kontakt.	> Posadte sa znova. > Aktivujte funkciu.
Vyhrievanie sedadla		
Vyhrievanie sedadla nefunguje.	Funkcia je neaktívna.	> Aktivujte funkciu. [▶Aplikácia] Nastavenia – Sedadlo
Teplota sedadla je príliš vysoká/nízka.	Teplota je nesprávne nastavená.	> Nastavte teplotu. [▶Aplikácia] Nastavenia – Sedadlo

Problém	Možná příčina	Riešenie
Teplota sedadla je príliš nízka.	Výrobok sa nachádza v energeticky úspornom režime (LED indikátor svieti oranžovou farbou).	> Deaktivujte energeticky úsporný režim. [▶Aplikácia] Nastavenia – Sedadlo
	Výrobok automaticky aktivuje energeticky úsporný režim, ak boli všetky funkcie neaktívne dlhšie ako 48 hodín.	> Vyberte ľubovoľnú funkciu na opätovnú aktiváciu výrobku.
Funkcia teplovzdušného fénu		
Teplota fénu na teplý vzduch je príliš vysoká/nízka.	Teplota je nesprávne nastavená.	> Nastavte teplotu. [▶Aplikácia] Domov – Fén na teplý vzduch
Fén na teplý vzduch sa zastavuje automaticky.	Funkcia sa zastaví automaticky po 5 minútach.	Bežný stav
	Senzor sedadla stratil kontakt.	> Posadte sa znova. > Aktivujte funkciu.
Nočné svetlo		
Nočné svetlo nefunguje.	Funkcia je neaktívna.	> Aktivujte nočné svetlo alebo automatický režim. [▶Aplikácia] Nastavenia – Svetlo a zvuk
	Aktivuje sa automatický režim. Funkcia automaticky aktivuje nočné svetlo, keď je okolité svetlo svetlé.	Bežný stav

Problém	Možná příčina	Riešenie
Nočné svetlo svieti trvalo.	Funkcia je aktívna.	> Deaktivujte nočné svetlo alebo automatický režim. [▶Aplikácia] Nastavenia – Svetlo a zvuk
	Aktivuje sa automatický režim. Funkcia automaticky aktivuje nočné svetlo, keď je okolité svetlo príliš tmavé.	Bežný stav
Manuálne čistenie		
Sprchová tyč sa automaticky zasunie.	Funkcia sa zastaví automaticky po 2 minútach.	> Aktivujte funkciu. [▶Aplikácia] Starostlivosť – Manuálne čistenie
Automatické samočistenie		
Kvapká voda zo zasunutej sprchovej tyče.	Zasunutá sprchová tyč sa automaticky čistí pred a po každom sprchovaní.	Bežný stav
Kryt*		
Kryt sa neotvára automaticky.	Výrobok nezistil približujúceho sa používateľa.	> Znova sa priblížte k výrobku (vzdialenosť cca 1 m (1.1 yd)).
	Funkcia je chybná.	> Kontaktujte help@duravit.com.
	Funkcia nie je aktívna.	> Aktivujte funkciu. [▶Aplikácia] Nastavenia – Kryt
Kryt sa nezatvorí okamžite.	Potom, čo sa používateľ vzdialil, sa kryt po 90 s automaticky zatvorí.	Bežný stav

Problém	Možná příčina	Riešenie
Aplikácia		
Aplikácia nefunguje.	Aplikácia a výrobok nie sú spojené.	<ul style="list-style-type: none"> > Spojte výrobok s aplikáciou. > Zabezpečte, aby bolo pripojenie úspešné.
V menu aplikácie sa zobrazí červená bodka.	Je potrebné odstrániť vodný kameň.	<ul style="list-style-type: none"> > Zbavte výrobok vodného kameňa.
UV-C svetlo**		
UV-C svetlo nefunguje.	Funkcia je neaktívna.	<ul style="list-style-type: none"> > Aktivujte funkciu. [▶Aplikácia] Nastavenia - UV-C svetlo
	Výrobok automaticky deaktivuje UV-C svetlo po otvorení krytu.	<ul style="list-style-type: none"> > Kryt nechajte zatvorený, kým je aktívna funkcia (LED diódy blikajú fialovou farbou).

*Len verzia Pro/verzia Plus

**Len verzia Pro

***Len verzia Pro/verzia Lite

8 Likvidácia

8.1 Obal

Deti sa nesmú hrať s plastovými vreckami alebo obalovým materiálom, pretože hrozí nebezpečenstvo poranenia alebo udusenía. Skladujte takéto materiály na bezpečnom mieste alebo ich ekologickým spôsobom zlikvidujte. Obal si podľa možnosti odložte až do uplynutia záručnej doby.

8.2 Elektrický odpad (WEEE)



Symbol preškrtnutého smetiaka označuje, že tento výrobok patrí do separovaného zberu ako staré elektrické a elektronické zariadenia (WEEE). Vyraďené elektrické a elektronické zariadenia môžu obsahovať nebezpečné látky. Nelikvidujte tento výrobok spolu so zvyškovým odpadom. Výrobok odovzdajte v špeciálnom zbere na recykláciu elektrických a elektronických zariadení (WEEE). Pomôžete tým zachovať cenné suroviny a prispějete k ochrane životného prostredia. Ďalšie informácie získate od vášho predajcu alebo na príslušných úradoch.

8.3 Batérie



Použitú batériu je potrebné likvidovať spôsobom, ktorý je v súlade s platnými predpismi. Na tento účel sú v obchodoch predávajúcich batérie a v komunálnych zberných miestach k dispozícii príslušne označené nádoby na likvidáciu batérií.

9 Technické údaje

Všeobecne	
Číslo položky	#650000012004320 #650001012004310 #650002012004300
Celková hmotnosť	32,5 kg (78,3 lbs)
Rozmery	376 x 578 x 405 mm (15 x 22 7/8 x 16")
Integrované bezpečnostné zariadenie	EN13076 – typ AA
Menovité napätie	220 – 240 V
Frekvencia	50 – 60 Hz
Menovitý výkon	1080 W
Vstupný tlak vody	0,07 – 0,75 MPa / 0,7 – 7,5 bar (10 – 109 psi)
Stupeň ochrany	IPX4 Ochrana voči vode striekajúcej vo všetkých smeroch

Rozsah teploty	
Prevádzková teplota	4 – 40 °C (39 – 104 °F)
Teplota vody	33 – 41 °C (91 – 106 °F)
Teplota sedadla	30 – 40 °C (86 – 104 °F)
Teplota teplovzdušného fénu	35 – 55 °C (95 – 131 °F)

Spotreba vody	
Sprchovanie	0,35 – 0,7 l/min (0,09 – 0,18 gal/min)

Záruka

Záručné podmienky pre tento výrobok sú k dispozícii online.

- > Použite navigáciu na stránke www.duravit.com, aby ste sa dostali do časti „Služby“.
- > Otvorte si podmienky záruky.

10 Vyhlásenia o zhode

Vysokofrekvenčná energia

Prehlásenie o dodržaní frekvenčného rozsahu

Bluetooth a mikrovlnné zariadenie inštalované vo vnútri sú v súlade so základnými požiadavkami a ďalšími príslušnými ustanoveniami smernice RED 2014/53/EÚ.



Spojené kráľovstvo: Obmedzené používanie

Na ochranu policajných zariadení na meranie rýchlosti sa používa iba frekvencia 24,050 – 24,250 GHz, preto ho používajte len v interiéri, aby ste zabezpečili dostatočné tienenie pred policajnými skenermi.

Francúzsko: Obmedzené používanie

Výkon obmedzený na 0,1 mW e.i.r.p vo frekvenčnom pásme 24,10 – 24,15 GHz. Vojenské použitie rádiolokácie. Prevádzka radarových prístrojov na meranie rýchlosti policajnými zložkami, preto ich používajte výlučne v interiéri, aby ste zabezpečili dostatočné tienenie.

BLE (Bluetooth Low Energy)	
Sedadlo na sprchovacie WC/dialkové ovládanie	Prevádzková frekvencia: 2400 – 2483,5 MHz (2,400 – 2,4835 GHz); Max. úroveň výkonu: < 10 dBm
Mikrovlny	
Senzor na automatické otváranie a zatváranie krytu	Prevádzkové mikrovlnné frekvenčné pásma: 24050 – 24250 MHz (24,05 – 24,25 GHz); Max. prenosový výkon: < 16 mW.



Duravit AG
P.O. Box 240
Werderstr. 36
78132 Hornberg
Germany
Phone +49 78 33 70 0
Fax +49 78 33 70 289
info@duravit.com
www.duravit.com

