



eManual
qr.duravit.com/em/70000786/260202



Navodila za uporabo

Upute za uporabu

Kezelési útmutató

Instrucțiuni de utilizare

Инструкция за работа

Lietošanas instrukcija

Naudojimo instrukcija

Kullanım Kılavuzu

SensoWash® Starck f, WC-şkoljka s prho Compact

SensoWash® Starck f, kompaktna WC školjka s tušem

SensoWash® Starck f, Compact dusch-WC

SensoWash® Starck f, WC cu duş Compact

SensoWash® Starck f, компактна тоалетна чиния с душ

SensoWash® Starck f, Compact klozetpods-bidē

SensoWash® Starck f, Compact unitazas su dušu

SensoWash® Starck f, kompakt yıkamalı klozet

Navodila za uporabo	sl	3
Upute za uporabu	hr	38
Kezelési útmutató	hu	73
Instrucțiuni de utilizare	ro	109
Инструкция за работа	bg	144
Lietošanas instrukcija	lv	183
Naudojimo instrukcija	lt	218
Kullanım Kılavuzu	tr	253

Kazalo

1	O tem dokumentu	5
2	Varnost	6
2.1	Namen dokumenta	6
2.2	Predvidena uporaba	6
2.3	Zahteve za uporabnika	6
2.4	Električna varnost	6
2.5	Higiena	8
2.6	Napotki o uporabi daljinskega upravljalnika z baterijo	8
2.7	Napotki o uporabi daljinskega upravljalnika z baterijami	9
2.8	Manjše opeklina	10
2.9	Preprečevanje škode na izdelku	10
3	Pregled izdelka	12
3.1	Sestava in opis delovanja	12
3.1.1	Sedež	12
3.1.2	LED-svetilke na sedežu	12
3.1.3	Območje s funkcijami Pro	13
3.1.4	Območje s funkcijami Plus/Lite	14
3.1.5	Senzor sedeža in odprtina za sredstvo za odstranjevanje kamna	14
3.2	Tovarniške nastavitve	15
4	Prvi zagon	16
4.1	Aktivacija daljinskega upravljalnika	16
4.1.1	Daljinski upravljalnik z baterijo	16
4.1.2	Daljinski upravljalnik z baterijami	17
4.2	Aktivacija izdelka	17
4.3	Prenos aplikacije	18
4.4	Povezava z aplikacijo	18
4.5	Seznanjanje daljinskega upravljalnika z WC-školjko s prho	19
4.6	Seznanjanje daljinskega upravljalnika z elektronsko aktivirno tipko*	20

5	Upravljanje	21
5.1	Daljinski upravljalnik/aplikacija	21
5.2	Nastavitev profila uporabnika prek daljinskega upravljalnika	23
5.3	Učinkovita raba energije in vode	23
5.3.1	Način varčevanja energije (ogrevanje sedeža)	23
5.3.2	Način za dopust	23
6	Čiščenje in vzdrževanje	24
6.1	Varnost	24
6.2	Priporočila za čiščenje	25
6.2.1	Čiščenje	25
6.2.2	Priporočena čistila	25
6.3	Samodejno čiščenje palične prhe in glave prhe	26
6.4	Ročni način čiščenja palične prhe in glave prhe	26
6.5	Odstranjevanje vodnega kamna	26
7	Pomoč v primeru težave	29
7.1	Splošno	29
7.2	Odpravljanje težav	29
8	Odstranjevanje	35
8.1	Embalaža	35
8.2	Električni in elektronski odpadki (OEEO)	35
8.3	Baterije	35
9	Tehnični podatki	36
10	Izjave o skladnosti	37

1 O tem dokumentu

Vsi dokumenti o tem izdelku in nadaljnje informacije so na voljo na spletu:

- > Uporabite funkcijo iskanja ali navigacijo na www.duravit.com, da pridete na stran z informacijami o izdelkih.
- > Informacije in dokumente na strani z informacijami o izdelkih priključite pod »Downloads«.
- > V aplikaciji poiščite kratka navodila. [▶Aplikacija] Meni – Navodila za uporabo naprave – Kratka navodila

2 Varnost

2.1 Namen dokumenta

Navodila so sestavni del izdelka. Če navodil NE upoštevate, lahko pride do telesnih poškodb, poškodb na izdelku in/ali materialne škode.

- > Preberite navodila in jih upoštevajte.
- > Shranite ta dokument in ga predajte naslednjemu uporabniku.

Pridržujemo si pravico do tehničnih izboljšav in optičnih sprememb na prikazanih izdelkih.

2.2 Predvidena uporaba

SensoWash® je WC-školjka s prho za umivanje zadnjice in intimnih delov ter drugimi funkcijami za večje udobje. Izdelek se lahko uporablja samo v notranjih prostorih. Duravit ne prevzema nobene odgovornosti za nikakršno uporabo, ki presega predvideno uporabo, ali za nobeno drugo uporabo.

2.3 Zahteve za uporabnika

Ta izdelek lahko uporabljajo otroci, mlajši od 3 let, vendar je potreben stalni nadzor s strani odrasle osebe v neposredni bližini otroka. Otroci, ki so dopolnili najmanj 3 leta starosti, in osebe z zmanjšanimi fizičnimi, senzoričnimi ali duševnimi sposobnostmi ali s pomanjkanjem izkušenj in/ali znanja, lahko ta izdelek uporabljajo le pod nadzorom ali če so seznanjeni z varno uporabo izdelka in se zavedajo nevarnosti, ki so s tem povezane.

- > Otroci se NE smejo igrati z izdelkom.
- > Čiščenje in vzdrževanja otroci NE smejo opravljati brez nadzora.

2.4 Električna varnost

Smrtna nevarnost zaradi električnega udara

Stik z elektriko lahko povzroči smrtno nevaren električni udar.

Zagotovite pravilno montažo

- Izdelek mora biti ustrezno ozemljen. Izdelek uporabljajte le, če je ustrezno ozemljen. Upoštevajte navodila za montažo.
- Izdelek nima lastnega zaščitnega stikala na diferenčni tok, zato ga je treba priključiti na tokokrog, v katerem je nameščeno zaščitno stikalo na diferenčni tok.
- Električni odklopniki morajo biti fiksno nameščeni v ožičenju in skladni s splošno veljavnimi predpisi. Prav tako morajo omogočati ločevanje kontaktov na vseh polih skladno s kategorijo prenapetosti III.

Preprečite poškodbe omrežnega kabla

Če se poškoduje električni priključni kabel tega izdelka, ga mora iz varnostnih razlogov zamenjati proizvajalec, njegova servisna služba ali strokovnjak s podobnimi kvalifikacijami.

- > Prepričajte se, da omrežni kabel NI poškodovan.
- > Omrežni kabel NE sme biti vkleščen ali stisnjen.
- > Omrežni kabel ne sme biti blizu vročih površin ali ostrih robov.

Poškodovanega izdelka NE uporabljajte

Izdelka NE uporabljajte, če ne deluje pravilno ali če je poškodovan.

- > Izdelek izklopite.
- > Odklopite električno napajanje.
- > Zaprite zaporni ventil, da prekinete oskrbo z vodo.
- > Obrnite se na help@duravit.com.

Izdelka NE popravljajte sami

Popravila sme izvajati samo ustrezno usposobljena strokovna oseba s potrebnim znanjem in kvalifikacijami.

- > Na izdelku ne izvajajte NIKAKRŠNIH sprememb, manipulacij, dodatnih inštalacij ali poskusov popravil.
- > Uporabljajte samo pripomočke, ki jih priporoča Duravit.

Preprečite kratki stik, ki ga lahko povzroči vlaga

- > Izdelka NE nameščajte v okolju s preveliko vlažnostjo. Zagotovite zadostno prezračevanje, da preprečite nastajanje kondenza v električnih komponentah.
- > Če izdelek prenesete s hladnega na toplo mesto, ga najprej nekaj ur pustite izklopljenega, da preprečite morebitno kondenzacijsko vlago.

2.5 Higiena

Škodljiv vpliv na zdravje zaradi onesnažene, umazane ali dolgo stoječe vode

Uporaba umazane, onesnažene in dolgo stoječe vode za funkcije prhe lahko škoduje zdravju.

- > Na izdelek priključite hladno pitno vodo iz glavnega vodovoda.
- > Priključitev odpadne vode, rabljene sanitarne vode, tehnične vode, morske ali druge neprimerne ali le delno primerne vode NI dovoljena.
- > Uporabljajte samo gibljive cevi za dovod vode, ki so priložene izdelku; starih cevi NE uporabljajte znova.
- > Če izdelka NE uporabljate dva tedna ali dlje, ga izpraznite in izklopite (način za dopust).

2.6 Napotki o uporabi daljinskega upravljalnika z baterijo

Škodljivo za zdravje zaradi eksplozij akumulatorjev*

Daljinski upravljalnik ima stalno vgrajen akumulator, ki ga ni mogoče odstraniti. Akumulator lahko eksplodira, če se pregreje, ter povzroči požar in druge nevarnosti.

- > Uporabljajte samo polnilni kabel, ki je bil dobavljen z izdelkom.
- > Če je akumulator poškodovan, se obrnite na help@duravit.com.
- > Akumulatorja NE menjajte sami. Akumulatorja ne razstavljajte, ne pustite, da bi padel, ne stiskajte ali spreminjajte. V akumulator ne vstavljajte NIČESAR in ga NE prebadajte.

- > Daljinskega upravljalnika NE uporabljajte v neposredni bližini vročih naprav, npr. grelnikov, mikrovalovnih pečic, bojlerjev ali pečic.
- > Daljinskega upravljalnika NE puščajte na neposredni sončni svetlobi.
- > Daljinskega upravljalnika NE mečite v odprt ogenj.
- > Daljinskega upravljalnika NE potaplajte v vodo ali tekočino.
- > Daljinskega upravljalnika/akumulatorja NE odstranite med gospodinjske odpadke. Daljinski upravljalnik/akumulator odstranite med odpadke skladno s predpisi, ki veljajo v vaši državi.

*Samo različica Pro

2.7 Napotki o uporabi daljinskega upravljalnika z baterijami

Smrtna nevarnost ob zaužitju/nevarnost zaradi jedke snovi

Ta izdelek vsebuje gumbne baterije. Baterije NE pogoltnite! Če baterijo pogoltnete, lahko v samo dveh urah nastanejo hude notranje opekline in nastopi lahko celo smrt.

- > Baterije NE pogoltnite, nevarnost zaradi jedke snovi.
- > Nove in rabljene baterije hranite zunaj dosega otrok. Če se predal za baterijo NE zapre pravilno, PRENEHAJTE uporabljati izdelek in ga shranite zunaj dosega otrok.
- > Če sumite, da je oseba pogoltnila ali kako drugače vstavila baterijo v telo, takoj poiščite zdravniško pomoč.

Okvare zdravja zaradi iztekle kisline baterije

- > Če iz baterije izteče kislina, preprečite stik s kožo, očmi in sluznico.
- > Mesta, ki so prišla v stik s kislino, sperite z veliko čiste vode in takoj poiščite zdravniško pomoč.
- > Baterij NE izpostavljajte ekstremnim pogojem: NE odlagajte jih na vroče površine in ne izpostavljajte jih neposredni sončni svetlobi. Obstaja povečana nevarnost, da iztečejo.

- > Baterije ustrezno odstranite in jih hranite zunaj dosega otrok. Tudi uporabljene baterije lahko povzročijo poškodbe.

2.8 Manjše opekline

Poškodbe zaradi manjših opeklin

Daljša uporaba stranišča ob vklopljenem gretju sedeža lahko povzroči manjše opekline.

- > Pri daljši uporabi stranišča izklopite gretje sedeža, zlasti pri osebah z omejenimi senzoričnimi in motoričnimi sposobnostmi.

2.9 Preprečevanje škode na izdelku

Napotki o uporabi daljinskega upravljalnika z baterijami

- > Baterij NE smete polniti, ponovno aktivirati na kakršen koli drug način, razstavljati ali izpostavljeni čezmerni vročini (npr. ognju).
- > Vezni stebri NE smejo imeti kratkega stika.
- > Prazne baterije vedno takoj vzemite iz daljinskega upravljalnika. Baterije lahko iztečejo in tako povzročijo škodo.
- > V daljinski upravljalnik NE vstavite novih in starih baterij skupaj.
- > Različnih tipov baterij NI dovoljeno uporabljati skupaj.
- > Pred vstavitvijo baterije očistite baterijo in kontakte.
- > Baterije je treba vstaviti s pravilno obrnjeno polariteto, skladno z navedenimi oznakami.
- > Če daljinskega upravljalnika dalj časa NE boste uporabljali, odstranite baterije.

Poškodbe na izdelku ali nepravilno delovanje zaradi nepravilne uporabe

- > NE vzpenjajte se na izdelek in ne stojte na njem.
- > Palične prhe NE umažite, poškopite ali zamažite namerno.

Bodite pozorni, da ne poškodujete sedeža in pokrova

- > NE sedite in NE stojte na pokrovu in se nanj ne naslanjajte.
- > Deske in pokrova NE odstranjujte.
- > NE poškodujte površine sedeža. Če je površina sedeža poškodovana, se obrnite na help@duravit.com.
- > Pokrov glede na model odprete in zaprete z daljinskim upravljalnikom ali aplikacijo.
- > Samodejnega odpiranja in zapiranja pokrova NE prekinjajte ročno.
- > Poskrbite, da je sedež WC-školjke pokrit in da samodejno odpiranje in zapiranje pokrova ni blokirano.
- > Pri uporabi WC školjke se NE sklanjajte proti pokrovu.
- > Na pokrov NE postavljajte težkih predmetov.

Poškodbe zaradi zamrznjene vode

- > Izdelka NE nameščajte in uporabljajte v prostorih, kjer obstaja nevarnost zmrzali. Temperatura okolice mora biti najmanj 4 °C (39 °F).

Poškodbe zaradi zunanjih vplivov

- > Na izdelek NE postavljajte ali odlagajte odprtih virov ognja, sveč, cigaret ipd.
- > Izdelka NE izpostavljajte neposrednemu vplivu vode ali neposredni sončni svetlobi.

3 Pregled izdelka

3.1 Sestava in opis delovanja

3.1.1 Sedež

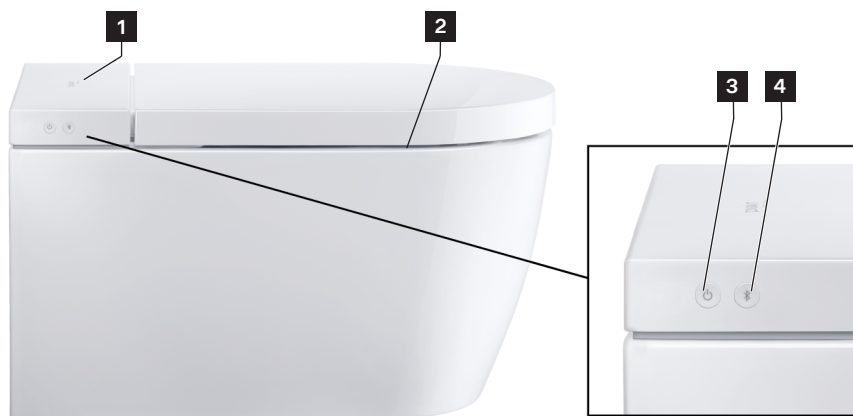

1 Senzor (odpiranje pokrova brez dotika)*

2 Ogrevanje sedeža

3 Gumb za vklop/prikaz stanja (LED)

4 Gumb Bluetooth/indikator delovanja povezave Bluetooth (LED)

*Samo različica Pro/Plus

3.1.2 LED-svetilke na sedežu

Gumb za vklop

LED	Funkcija
Rdeča	Način pripravljenosti
Zelena	Vklopljeno
Oranžna	Energijsko varčni način
Utripa zeleno	Način za odstranjevanje vodnega kamna je vklopljen.
Utripa oranžno	Potrebno je odstranjevanje vodnega kamna. > Z izdelka odstranite vodni kamen. > Enkrat pritisnite gumb za vklop, da lučka preneha utripati.

LED	Funkcija
Utripa rdeče	Nepravilno delovanje > Izdelek izklopite. > Odklopite električno napajanje. > Zaprite zaporni ventil, da prekinete oskrbo z vodo. > Obrnite se na help@duravit.com.
Utripa vijolično	Aktivna je svetilka UV-C.*

*Samo različica Pro

Gumb Bluetooth

LED	Funkcija
Modra	Bluetooth je na voljo ali je povezan.
Izklop	Bluetooth ni na voljo.
Utripa modro	Naprava je v načinu povezovanja.
Utripa vijolično	Aktivna je svetilka UV-C.*

*Samo različica Pro

3.1.3 Območje s funkcijami Pro

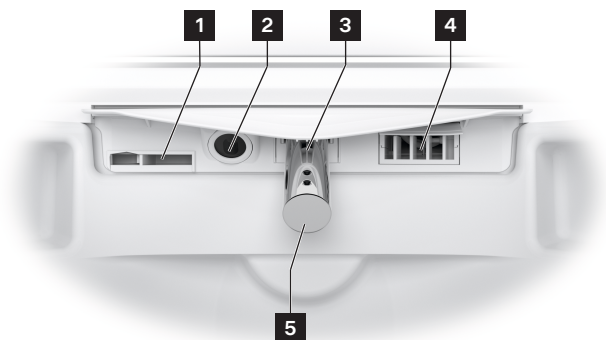

- | | |
|---------------------------------------|-----------------------------------|
| 1 Notranji preliv | 4 Sušilnik s toplim zrakom |
| 2 Svetloba UV-C/nočna svetloba | 5 Glava prhe |
| 3 Palična prha | |

3.1.4 Območje s funkcijami Plus/Lite

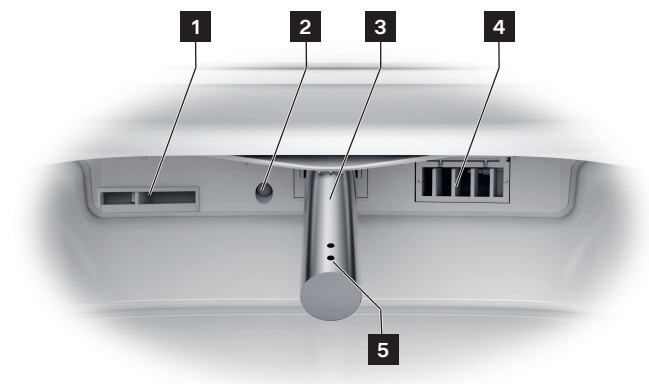

1 Notranji preliv

2 Nočna lučka

3 Palična prha

4 Sušilnik s toplim zrakom

5 Glava prhe

3.1.5 Senzor sedeža in odprtina za sredstvo za odstranjevanje kamna



1 Odprtina za sredstvo za odstranjevanje kamna

2 Senzor sedeža

3.2 Tovarniške nastavitve

Funkcija	Območje nastavitve	Tovarniška nastavitve
Odpiranje/zapiranje pokrova brez dotika*	Vklop/izklop	Izklop
Udobna prha	Vklop/izklop	Vklop
Temperatura toplega zraka iz sušilnika	Izklop/nizka/srednja/visoka	Srednja
Položaj palične prhe	1, 2, 3, 4, 5	3
Jakost curka prhe	Nizka/srednja/visoka	Srednja
Temperatura vode	Izklop/nizka/srednja/visoka	Srednja
Ogrevanje sedeža	Vklop/izklop	Vklop
Temperatura sedeža	Nizka/srednja/visoka	Srednja
Higiena UV**	Vklop/izklop	Izklop
Način varčevanja energije	Vklop/izklop	Izklop
Nočna lučka	Izklop/samodejno/vklop	Samodejno
Zvočna potrditev	Vklop/izklop	Vklop

* Samo različica Pro/Plus

** Samo različica Pro

4 Prvi zagon

4.1 Aktivacija daljinskega upravljalnika

4.1.1 Daljinski upravljalnik z baterijo



POZOR

Poškodbe zdravja zaradi eksplodirajočih baterij

- > Parametri daljinskega upravljalnika ustrezajo vrednosti: 5 VDC 150 mA.
- > Izhodni tok napajalnika NE sme biti večji od 2 A.
- > Uporabljajte samopolnilni kabel, ki je bil dobavljen z izdelkom.
- > Daljinski upravljalnik redno povsem napolnite.
- > Po končanem polnjenju (LED-lučka je ugasnjena) vedno izvalcite napajalnik iz vtičnice.

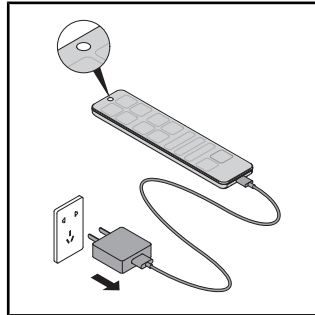
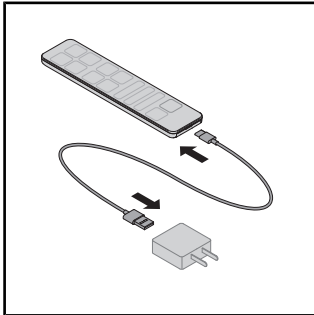

- > Polnilni kabel povežite z napajalnikom in daljinskim upravljalnikom.
- > LED-lučka na daljinskem upravljalniku prikazuje način polnjenja (LED-lučka je rdeča).
- > Po končanem polnjenju (LED-lučka je ugasnjena) vedno izvalcite napajalnik iz vtičnice.

4.1.2 Daljinski upravljalnik z baterijami

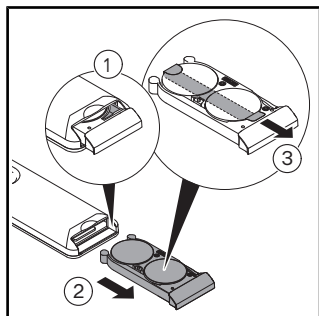

- > Izvlecite predal za baterije.
- > Pritisnite ročico, da popolnoma odprete predal za baterije.
- > Odstranite zaščitno folijo.

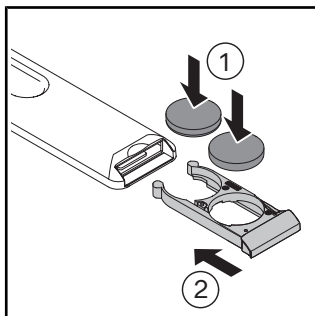

- > Vstavite baterije (CR2450).
- > Zaprite predal za baterije.

4.2 Aktivacija izdelka

! POZOR

Škodljiv vpliv na zdravje zaradi onesnažene, umazane ali dolgo stoječe vode

Uporaba umazane, onesnažene in dolgo stoječe vode za funkcije prhe lahko škoduje zdravju.

- > Če izdelka NE boste uporabljali dva tedna ali dlje, aktivirajte dodatno samodejno čiščenje.

Izdelek mora biti v celoti nameščen skladno z navodili za montažo ter priključen na glavno električno napajanje in priključek za vodo.

- > Prepričajte se, da je zaporni ventil odprt.
- > Izdelek vklopite z gumbom za vklop.

LED-lučka sveti zeleno. Po potrebi se izvede postopek inicializacije, ki lahko traja več minut.

- > Da izdelek preizkusite, med keramiko in desko položite zaščito pred škropljenjem.
- > Z roko pritisnite senzor deske in ga pridržite tako dolgo, dokler ne zaslišite zvočnega signala.
- > Da izdelek preizkusite, vklopite funkcijo prha za zadnjico ali damska prha.

4.3 Prenos aplikacije



- > V trgovini Play Store (Android) ali App Store (iOS) poiščite »SensoWash«.
- > Prenesite aplikacijo.
- > Po potrebi odobrite dostop do navigacijskega sistema (GPS).

4.4 Povezava z aplikacijo

Izdelek se z aplikacijo poveže prek povezave Bluetooth. Za vzpostavitev povezave morate vklopiti izdelek in funkcijo Bluetooth.

- > Vklopite aplikacijo v svoji mobilni napravi.
- > Sledite navodilom po korakih v aplikaciji.
Aplikacija potrdi vzpostavitev povezave.

4.5 Seznanjanje daljinskega upravljalnika z WC-školjko s prho

Način za seznanjanje vklopite z daljinskim upravljalnikom, ko LED-lučka na zgornji strani daljinskega upravljalnika utripa rdeče.

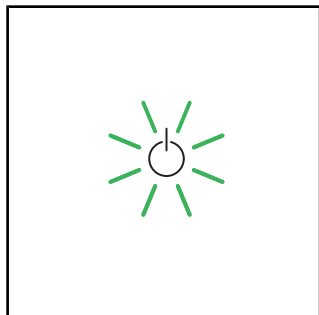

> Poskrbite, da bo izdelek vklopljen (gumb za vklop sveti zeleno).

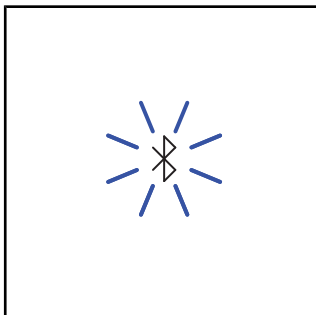

> Na izdelku pritisnite gumb za Bluetooth in ga držite, dokler LED lučka ne začne utripati modro.

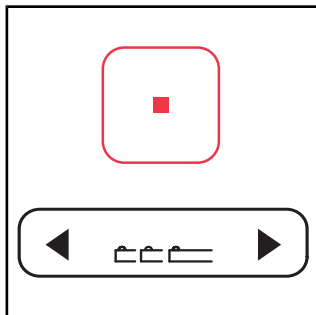

> Pritisnite in držite tipko za zaustavitev na daljinskem upravljalniku.

> Hkrati na gumbu za položaj palične prhe najprej pritisnite levo puščico in nato desno puščico.

> Spustite tipke.

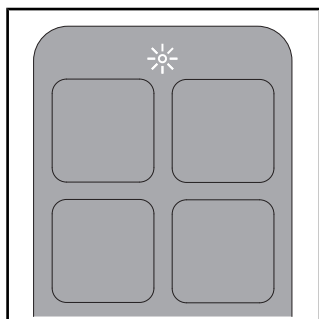

> Medtem ko poteka postopek, utripa LED-lučka na zgornjem delu daljinskega upravljalnika.

> Ko je povezava vzpostavljena, LED-lučka na zgornjem delu daljinskega upravljalnika več sekund sveti belo.

4.6 Seznanjanje daljinskega upravljalnika z elektronsko aktivirno tipko*

Način za seznanjanje vklopite z daljinskim upravljalnikom, ko prikaz na elektronski aktivirni tipki utripa.

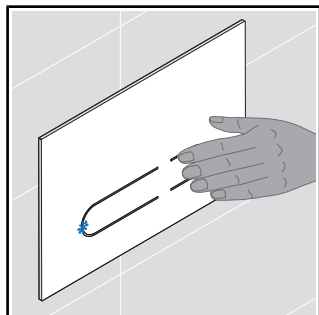

> Pritisnite malo splakovanje na funkcijski tipki in pridržite tako dolgo, dokler LED-lučka na funkcijski tipki ne začne utripati modro.

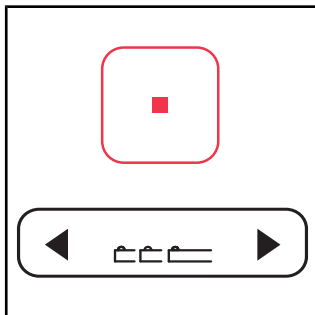

> Pritisnite in držite tipko za zaustavitev na daljinskem upravljalniku.
> Hkrati na gumbu za položaj palične prhe najprej pritisnite levo puščico in nato desno puščico.
> Spustite tipke.

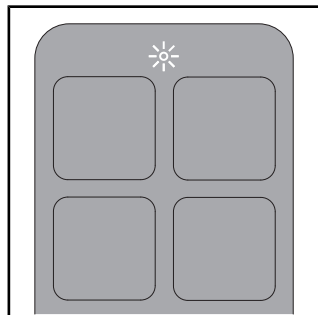

> Medtem ko poteka postopek, utripa LED-lučka na zgornjem delu daljinskega upravljalnika.
> Ko je povezava vzpostavljena, LED-lučka na zgornjem delu daljinskega upravljalnika več sekund sveti belo.









*Samo različica Pro. Samo v povezavi z namestitvenim sistemom in elektronsko aktivirno tipko družbe Duravit.







5 Upravljanje

5.1 Daljinski upravljalnik/aplikacija

Izdelek lahko upravljate z daljinskim upravljalnikom (osnovne funkcije) in/ali z aplikacijo (razširjeno področje uporabe). Številne nastavitve lahko opravite izključno prek aplikacije. Funkcije so konfigurirane skladno s tovarniškimi nastavitvami.

> Prenesite aplikacijo, da boste lahko izvedli vse nastavitve, ki so na voljo za ta izdelek.

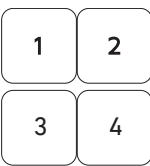
Simbol	Ime
	Meni
	Dodajanje ali odstranjevanje izdelka.
	Aktivira veliko splakovanje . Samo v povezavi z namestitvenim sistemom in elektronsko aktivirno tipko družbe Duravit.
	Aktivira malo splakovanje . Samo v povezavi z namestitvenim sistemom in elektronsko aktivirno tipko družbe Duravit.
	Aktivira prho za zadnjico . Če funkcija ni ustavljena, se po 2 minutah samodejno ustavi.
	Aktivira damsko prho . Če funkcija ni ustavljena, se po 2 minutah samodejno ustavi.
	Vklopi (kratak signalni ton)/izklopi (dolg signalni ton) ogrevanje deske .
	Aktivira sušilnik s toplim zrakom . Funkcija temperatura ima stopnje izklopljeno/nizko/srednje/visoko. Funkcija stopnja ima stopnje nizko/visoko.** Če funkcija ni ustavljena, se po 5 minutah samodejno ustavi. [▶Aplikacija] Domov – Sušilnik s toplim zrakom

Simbol	Ime
	Nastavi temperaturo vode . Funkcija ima stopnje izklopljeno/nizko/srednje/visoko. Nastavitve so prikazane na daljinskem upravljalniku (LED) in v aplikaciji. [▶Aplikacija] Domov – Prha za zadnjico/damska prha
	Nastavi jakost curka . Funkcija ima stopnje šibko/srednje/močno. Nastavitve so prikazane na daljinskem upravljalniku (LED) in v aplikaciji. [▶Aplikacija] Domov – Prha za zadnjico/damska prha
	Nastavi položaj palične prhe . Funkcija ima stopnje 1, 2, 3, 4 in 5. Nastavitve so prikazane na daljinskem upravljalniku (LED) in v aplikaciji. [▶Aplikacija] Domov – Prha za zadnjico/damska prha
	Aktivira odstranjevanje neprijetnih vonjav . Samo v povezavi z namestitvenim sistemom in elektronsko aktivirno tipko družbe Duravit.
	Aktivira profil uporabnika (samo pri daljinskem upravljalniku). Nastavitve lahko opravljate prek daljinskega upravljalnika ali aplikacije. > Izberite katero koli funkcijo, da priključete shranjene nastavitve.
	Odpre/zapre pokrov .*
	Ustavi trenutno funkcijo.

*Samo različica Pro/Plus

**Samo različica Pro

NASVET Sedež ima senzor. Funkciji prhe in sušilnika je mogoče aktivirati le, če uporabnik sedi na WC-ju.

5.2 Nastavitev profila uporabnika prek daljinskega upravljalnika

Osebnostne nastavitve lahko shranite v različnih profilih uporabnika.

- > Vključite prho za zadnjico/damsko prho.
- > Med delovanjem te funkcije nastavite položaj palične prhe, jakost curka in temperaturo vode.

Svetleče diode na daljinskem upravljalniku prikazujejo ustrezno nastavitvev.

- > Pritisnite profil uporabnika za 1/2/3/4 in ga držite 3 sekunde, da shranite profil.

NASVET Sedež ima senzor. Funkciji prhe in sušilnika je mogoče aktivirati le, če uporabnik sedi na WC-ju.

5.3 Učinkovita raba energije in vode

Da bi čim bolj zmanjšali porabo naravnih virov, je izdelek opremljen s pretočnim grelnikom vode in funkcijo samodejnega ustavljanja vseh funkcij prhe in sušilnika. Za varčevanje z energijo pri vsakodnevni uporabi lahko prilagodite naslednje nastavitve:

5.3.1 Način varčevanja energije (ogrevanje sedeža)

Za določen čas, npr. čez dan ali med delovnim časom, izklopi ogrevanje sedeža. Ogrevanje sedeža se nato ponovno vklopi.

- > Prek aplikacije vključite energijsko varčni način.
[▶Aplikacija] Meni – Nastavitve – Sedež

Energijsko varčni način se samodejno vklopi, če izdelek že 48 ur ni bil v uporabi.

- > Izberite katero koli funkcijo, da ponovno aktivirate izdelek.

5.3.2 Način za dopust

Če izdelka ne boste uporabljali dva tedna ali dlje, ga izpraznite in izklopite.

- > Zaprite zaporni ventil, da prekinete oskrbo z vodo.
- > Prek aplikacije vključite način za dopust.
[▶Aplikacija] Meni – Nega – Način za dopust

Rezervoar za vodo se izprazni. Aplikacija potrdi, da je postopek zaključen.

- > Odklopite električno napajanje.
- > Glede na model iz daljinskega upravljalnika vzemite baterije ali iz vtičnice odstranite napajalnik.

6 Čiščenje in vzdrževanje

6.1 Varnost



OPOZORILO

Smrtna nevarnost zaradi električnega udara

V sedežu so električne komponente izdelka.

- > Pred čiščenjem izključite izdelek iz električnega omrežja.
- > Sedeža NE polivajte z vodo.
- > NE dovolite, da bi v enoto sedeža prišla voda.



POZOR

Škoda za zdravje zaradi ultravijolične svetlobe (UV-C)*

Izdelek vsebuje vir ultravijolične svetlobe UV-C, s katero se razkužuje keramika. Svetilka UV-C deluje samo, kadar sta sedež in pokrov zaprta. Gledanje v vir svetlobe UV-C ali stik z njim med njegovim delovanjem lahko povzroči poškodbo oči in draženje kože.

- > Če svetilka UV-C deluje pri odprtem sedežu in pokrovu (indikator stanja (LED) in indikator Bluetooth (LED) utripata vijolično), takoj zaprite sedež in pokrov in stopite v stik s službo za pomoč uporabnikom družbe Duravit.
- > NE glejte neposredno v vir svetlobe UV-C.
- > Vira svetlobe UV-C se NE dotikajte.

*Samo različica Pro

NAPOTEK

Poškodbe na izdelku zaradi nepravilnega čiščenja in nege

Zaradi neustreznih čistil, pripomočkov in naprav za čiščenje se lahko površina poškoduje in trajno razbarva.

- > Uporabljajte samo čistila in pripomočke za čiščenje, ki jih priporoča Duravit.
- > Upoštevajte navodila za uporabo proizvajalca čistil.
- > Uporabljajte samo izdelke za čiščenje, ki so predvideni za ta namen (NE uporabljajte naprav za visokotlačno čiščenje ali naprav za čiščenje s paro).

NAPOTEK

Poškodbe na izdelku zaradi meglice pršenja

Meglica pršenja lahko vdre v najmanjše odprtine in reže ter povzroči poškodbe na površini.

- > Čistilo v razpršilu nanesite na krpo za čiščenje in ne neposredno na izdelek.

NAPOTEK

Poškodbe na izdelku zaradi dolgih intervalov čiščenja

Če so intervali čiščenja predolgi, se lahko nabere trdovratna umazanija.

- > Površine čistite redno in takoj, ko se umažejo.

6.2 Priporočila za čiščenje

6.2.1 Čiščenje

- > Površine čistite redno in takoj, ko se umažejo.
- > Površino očistite z vlažno krpo za čiščenje.
- > Močnejšo umazanijo odstranite s priporočenim čistilom. Čistilo vedno nanesite na krpo za čiščenje.
- > Za čiščenje WC školjke uporabljajte WC metlico.
- > Sperite s čisto vodo, da odstranite ostanke čistila.
- > Površino osušite.

6.2.2 Priporočena čistila

Komponenta	Čistilo	Pripomočki za čiščenje
Sedež in pokrov	Nevtralno čistilno sredstvo (pH 6–8) (npr. nevtralno čistilo)	Bombažna krpa za čiščenje
Pokrov	Nevtralno čistilno sredstvo (pH 6–8) (npr. nevtralno čistilo)	Bombažna krpa za čiščenje
Palična prha/glava prhe	Nevtralno čistilno sredstvo (pH 6–8) (npr. nevtralno čistilo)	– Čistilna krpa iz sintetičnih vlaken – Abrazivna gobica za čiščenje
Vsakodnevno čiščenje keramike	Nevtralno čistilno sredstvo (pH 6–8) (npr. nevtralno čistilo)	– Čistilna krpa iz sintetičnih vlaken – Metlica za WC školjko
Keramika Vodni kamen	Kislo čistilo (pH < 6) (npr. čistilo na osnovi citronske kisline)	– Čistilna krpa iz sintetičnih vlaken – Metlica za WC školjko
Vir svetlobe UV-C*	Voda	Bombažna krpa za čiščenje
Daljinski upravljalnik	Voda	Bombažna krpa za čiščenje

*Samo različica Pro

6.3 Samodejno čiščenje palične prhe in glave prhe

Pred vsakim prhanjem in po njem se spravljen palična prha samodejno očisti. Funkcijo je mogoče vklopiti le, če nihče ne sedi na WC-školjki/senzor deske ni vklopljen.

- > Če izdelek NI bil v uporabi dva tedna ali dlje, prek aplikacije vklopite dodatno samodejno čiščenje. [▶Aplikacija] Meni – Nega – Samodejno čiščenje

6.4 Ročni način čiščenja palične prhe in glave prhe

Ročno čiščenje je mogoče le, če senzor sedeža ni aktiviran.

- > Z aplikacijo aktivirajte način ročnega čiščenja, da se palična prha za ročno čiščenje pomakne navzven. [▶Aplikacija] Meni – Nega – Ročno čiščenje
- > Sledite navodilom v aplikaciji.

NASVET Funkcijo je mogoče aktivirati le, če nihče ne sedi na WC-školjki/senzor sedeža ni aktiviran.

6.5 Odstranjevanje vodnega kamna

NAPOTEK

Motnje v delovanju in poškodbe na izdelku zaradi nabiranja vodnega kamna

V območjih s trdo vodo lahko pride do nabiranja vodnega kamna. Vodni kamen lahko omeji zmogljivost izdelka.

- > Preverite kakovost vode na vašem območju. Pri trdoti vode ≥ 14 dH (2,5 mmol/l) Duravit priporoča namestitev naprave za mehčanje vode.
- > Nastavitve odstranjevanja vodnega kamna konfigurirajte glede na trdoto vode v vaši regiji.
[▶Aplikacija] Meni – Nega – Odstranjevanje vodnega kamna
- > Z izdelka redno odstranjujte vodni kamen. Ko je treba z izdelka odstraniti vodni kamen, gumb za vklop na sedežni enoti utripa oranžno in v meniju aplikacije se prikaže rdeča pika.
- > Uporabljajte samo originalna sredstva za odstranjevanje vodnega kamna podjetja Duravit.

Trdota vode	Cikel odstranjevanja vodnega kamna
Mehka: $< 8,4$ °dH (1,5 mmol/l)	Polletno
Srednja: $8,4 - 14$ °dH (1,5 – 2,5 mmol/l)	Polletno
Trda: > 14 °dH (2,5 mmol/l)	Na četrto leto

Postopek odstranjevanja vodnega kamna lahko vklopite prek aplikacije.

- > Sledite navodilom v aplikaciji.

Postopek odstranjevanja vodnega kamna lahko vklopite prek daljinskega upravljalnika.

Izdelka ni mogoče uporabljati, ko teče postopek odstranjevanja vodnega kamna.

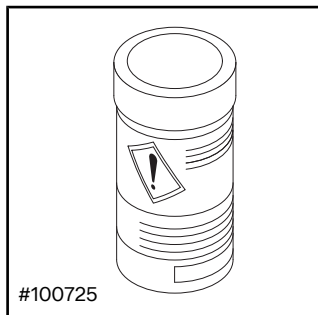

- > Pri uporabi upoštevajte navodila proizvajalca.
- > Pred odstranjevanjem vodnega kamna glede na model izklopite funkcijo odpiranja/zapiranja pokrova brez dotika.

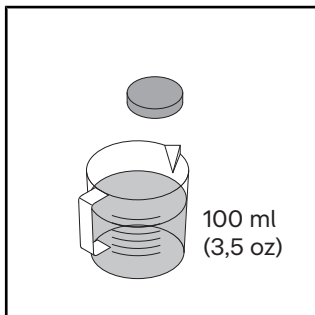

- > Eno tableto za odstranjevanje vodnega kamna raztopite v 100 ml (3,5 oz) tople vode.
- > Počakajte, da se tableta za odstranjevanje vodnega kamna popolnoma raztopi. Tableto po potrebi zdrobite.

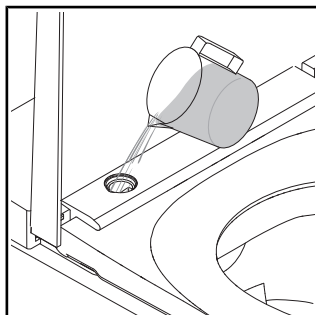

- > Pokrov odstranite z dobavljenim orodjem.
- > V odprtino vnesite sredstvo za odstranjevanje vodnega kamna.
- > Glede na model je možno, da v WC školjko steče presežna količina tekočine za odstranjevanje vodnega kamna.

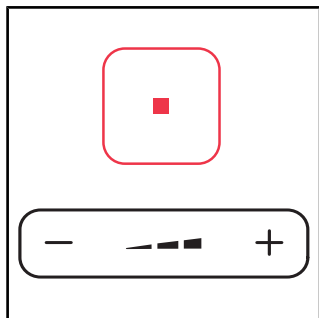

- > Pritisnite in držite tipko za zaustavitev.
- > Hkrati na gumbu za jakost curka prhe pritisnite znak minus in ga držite, dokler se ne zasliši zvočni signal.
- > Spustite tipke.

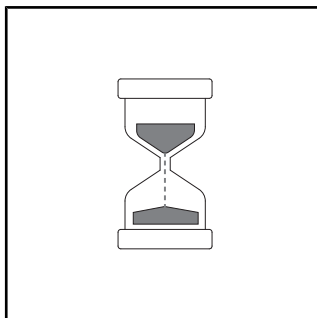

- > Zaslišali boste zvočni signal. LED zaslon na sedalni enoti utripa zeleno, ko je vklopljen način za odstranjevanje vodnega kamna.
- > Postopek odstranjevanja vodnega kamna se zažene. Postopek odstranjevanja vodnega kamna traja pribl. 1/2 h.

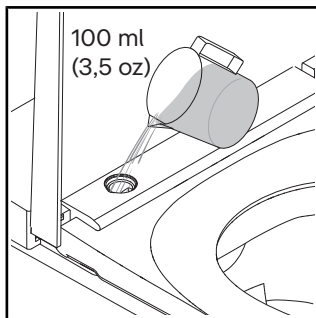

- > Sperite s čisto vodo.
- > Namestite pokrov.

7 Pomoč v primeru težave

7.1 Splošno

Postopek v primeru motnje:

- > Izklopite izdelek in ga ponovno vklopite.
- > Sledite spodnjim navodilom.
- > Če izdelek še vedno ne deluje pravilno, se obrnite na help@duravit.com.
- > Pripravite številko izdelka. Številka izdelka je navedena v tehničnih podatkih na koncu navodil za uporabo, na etiketi na embalaži, na etiketi izdelka in v aplikaciji.
[▶Aplikacija] Meni – Navodila za uporabo – Upravljanje naprave – Informacije o napravi

7.2 Odpravljanje težav

Težava	Možen vzrok	Rešitev
LED-svetilke (sedež)		
LED zaslon utripa rdeče.	Neppravilno delovanje	<ul style="list-style-type: none">> Izdelek izklopite.> Odklopite električno napajanje.> Zaprite zaporni ventil, da prekinete oskrbo z vodo.> Obrnite se na help@duravit.com.
LED zaslon trikrat utripne rdeče.	V vodovodni cevi je prisoten zrak.	<ul style="list-style-type: none">> Prek aplikacije vklopite dodatno samodejno čiščenje. [▶Aplikacija] Meni – Nega – Samodejno čiščenje
	Zaporni ventil na vodovodni cevi je zaprt.	<ul style="list-style-type: none">> Odprite zaporni ventil.
	Tesnilo z mrežico na vodovodni cevi je umazano.	<ul style="list-style-type: none">> Obrnite se na help@duravit.com.
	Cev za vodo je prepognjena ali stisnjena.	<ul style="list-style-type: none">> Obrnite se na vodoinštalaterja.

Težava	Možen vzrok	Rešitev
LED-lučka utripa oranžno.	Potrebno je odstranjevanje vodnega kamna.	<ul style="list-style-type: none"> > Z izdelka odstranite vodni kamen. > Enkrat pritisnite gumb za vklop, da lučka preneha utripati.
LED zaslon utripa zeleno.	Način za odstranjevanje vodnega kamna je vklopljen.	Postopek odstranjevanja vodnega kamna traja pribl. pol ure. V tem času izdelka ne morete uporabljati.
Splošne težave		
Izdelek ne deluje.	Izdelek je v načinu pripravljenosti (LED zaslon sveti rdeče).	<ul style="list-style-type: none"> > Aktivirajte izdelek.
Voda pušča.	Puščanje	<ul style="list-style-type: none"> > Izdelek izklopite. > Odklopite električno napajanje. > Zaprite zaporni ventil, da prekinete oskrbo z vodo. > Obrnite se na help@duravit.com.
Daljinski upravljalnik		
Daljinski upravljalnik se ne odziva.	Baterije so skoraj prazne (LED-lučka utripa belo).	<ul style="list-style-type: none"> > Zamenjajte baterije ali napolnite daljinski upravljalnik.
	Daljinski upravljalnik ni povezan z izdelkom (LED-lučka na vrhu daljinskega upravljalnika utripa rdeče).	<ul style="list-style-type: none"> > Aktivirajte seznanjanje daljinskega upravljalnika.
	Baterije niso vstavljene.***	<ul style="list-style-type: none"> > Vstavite baterije.
	Daljinski upravljalnik je okvarjen.	<ul style="list-style-type: none"> > Obrnite se na help@duravit.com.

Težava	Možen vzrok	Rešitev
Funkcije prhe		
Preklapljanje med prho za zadnjico in damsko prho traja dolgo časa.	Palična prha se med posameznimi funkcijami umakne. Preklop traja približno 12 s.	Normalno stanje
Jakost curka prhe je prešibka.	Jakost curka prhe je nastavljena na »šibko«.	> Povečajte jakost curka. [▶Aplikacija] Domov – Prha za zadnjico/ damska prha
	Cev za vodo je prepognjena ali stisnjena.	> Obrnite se na vodoinštalaterja.
Temperatura vode je previsoka/prenizka.	Temperatura je napačno nastavljena.	> Nastavite temperaturo. [▶Aplikacija] Domov – Prha za zadnjico/ damska prha
Prha za zadnjico/damska prha se samodejno ustavi.	Funkcija se samodejno ustavi po 2 min.	Normalno stanje
	Senzor sedeža je izgubil stik.	> Usedite se znova. > Aktivirajte funkcijo.
Prha za zadnjico/damska prha ne deluje.	Glava prhe je zamašena.	> Očistite glavo prhe. [▶Aplikacija] Domov – Prha za zadnjico/ damska prha
	Senzor sedeža je izgubil stik.	> Usedite se znova. > Aktivirajte funkcijo.
Ogrevanje sedeža		
Funkcija ogrevanja sedeža ne deluje.	Funkcija je deaktivirana.	> Aktivirajte funkcijo. [▶Aplikacija] Nastavitve – Sedež
Temperatura sedeža je previsoka/prenizka.	Temperatura je napačno nastavljena.	> Nastavite temperaturo. [▶Aplikacija] Nastavitve – Sedež

Težava	Možen vzrok	Rešitev
Temperatura sedeža je prenizka.	Izdelek je v načinu varčevanja energije (LED-lučka sveti oranžno).	<ul style="list-style-type: none"> > Deaktivirajte način varčevanja energije. [▶Aplikacija] Nastavitve – Sedež
	Izdelek samodejno vklopi način varčevanja energije, če so vse funkcije neaktivne več kot 48 ur.	<ul style="list-style-type: none"> > Izberite katero koli funkcijo, da ponovno aktivirate izdelek.
Sušilnik s toplim zrakom		
Temperatura sušilnika s toplim zrakom je previsoka/prenizka.	Temperatura je napačno nastavljena.	<ul style="list-style-type: none"> > Nastavite temperaturo. [▶Aplikacija] Domov – Sušilnik s toplim zrakom
Sušilnik s toplim zrakom se samodejno ustavi.	Funkcija se samodejno ustavi po 5 min.	Normalno stanje
	Senzor sedeža je izgubil stik.	<ul style="list-style-type: none"> > Usedite se znova. > Aktivirajte funkcijo.
Nočna lučka		
Nočna lučka ne deluje.	Funkcija je deaktivirana.	<ul style="list-style-type: none"> > Aktivirajte nočno lučko ali samodejni način. [▶Aplikacija] Nastavitve – Svetloba in zvok
	Samodejni način je aktiviran. Funkcija samodejno izklopi nočno lučko, ko je okolica svetla.	Normalno stanje

Težava	Možen vzrok	Rešitev
Nočna lučka stalno sveti.	Funkcija je aktivirana.	> Deaktivirajte nočno lučko ali aktivirajte samodejni način. [▶Aplikacija] Nastavitve – Svetloba in zvok
	Samodejni način je aktiviran. Funkcija samodejno aktivira nočno lučko, ko je okolica pretemna.	Normalno stanje
Ročno čiščenje		
Palična prha se samodejno umakne.	Funkcija se samodejno ustavi po 2 min.	> Aktivirajte funkcijo. [▶Aplikacija] Nega – Ročno čiščenje
Samodejno samočiščenje		
Voda kaplja iz palične prhe, ko je ta spravljena.	Pred vsakim prhanjem in po njem se spravljena palična prha samodejno očisti.	Normalno stanje
Pokrov*		
Pokrov se ne odpre samodejno.	Izdelek ni zaznal bližajočega se uporabnika.	> Znova se približajte izdelku (z razdalje pribl. 1 m (1,1 yd)).
	Funkcija je v okvari.	> Obrnite se na help@duravit.com .
	Funkcija ni vklopljena.	> Vklopite funkcijo. [▶Aplikacija] Nastavitve – pokrov
Pokrov se ne zapre takoj.	Ko se uporabnik oddalji, se pokrov po 90 sekundah samodejno zapre.	Normalno stanje

Težava	Možen vzrok	Rešitev
Aplikacija		
Aplikacija ne deluje.	Aplikacija in izdelek nista povezana.	<ul style="list-style-type: none"> > Povežite izdelek z aplikacijo. > Prepričajte se, da je bilo povezovanje uspešno.
V meniju aplikacije se pojavi rdeča pika.	Potrebno je odstranjevanje vodnega kamna.	<ul style="list-style-type: none"> > Z izdelka odstranite vodni kamen.
Svetilka UV-C**		
Svetilka UV-C ne deluje.	Funkcija je deaktivirana.	<ul style="list-style-type: none"> > Aktivirajte funkcijo. [▶Aplikacija] Nastavitve – svetilka UV-C
	Ko je pokrov odprt, izdelek samodejno izklopi svetilko UV-C.	<ul style="list-style-type: none"> > Med delovanjem te funkcije naj pokrov ostane zaprt (LED-lučke utripajo vijolično).

*Samo različica Pro/Plus

**Samo različica Pro

***Samo različica Plus/Lite

8 Odstranjevanje

8.1 Embalaža

Otroci se ne smejo igrati z vrečkami iz umetne snovi ali embalažnim materialom, ker obstaja nevarnost poškodb ali zadužitve. Embalažni material varno shranite in ga odstranite na okolju prijazen način. Embalažo izdelka po možnosti hranite do poteka garancijskega roka.

8.2 Električni in elektronski odpadki (OEEO)



■ Simbol s prečrtanim košem za smeti označuje ločeno odlaganje kot odpadno električno in elektronsko opremo (OEEO). Izrabljene električne in elektronske naprave lahko vsebujejo nevarne snovi. Tega izdelka ne odvrzite med mešane odpadke. Izrabljen izdelek oddajte na zbirališču za recikliranje izrabljenih električnih in elektronskih naprav (WEEE). S tem boste prispevali k ohranitvi surovin in varovanju okolja. Za več informacij se obrnite na svojega trgovca ali na pristojen urad.

8.3 Baterije



■ Izrabljene baterije je treba ustrezno odstraniti. V ta namen so v trgovinah, ki prodajajo baterije, in na komunalnih zbirnih mestih na voljo ustrezno označene posode, kamor odvržete izrabljene baterije.

9 Tehnični podatki

Splošno	
Številka artikla	#650000012004320 #650001012004310 #650002012004300
Neto teža	32,5 kg (78,3 lbs)
Mere	376 x 578 x 405 mm (15 x 22 7/8 x 16")
Vgrajena varnostna naprava	EN13076 – tip AA
Nazivna napetost	220–240 V
Frekvenca	50–60 Hz
Nazivna moč	1080 W
Vhodni tlak vode	0,07–0,75 MPa/0,7–7,5 bar (10–109 psi)
Vrsta zaščite	IPX4 Zaščita pred škropljenjem z vseh strani

Območje temperature	
Obratovalna temperatura	4–40 °C (39–104 °F)
Temperatura vode	33–41 °C (91–106 °F)
Temperatura sedeža	30–40 °C (86–104 °F)
Temperatura toplega zraka iz sušilnika	35–55 °C (95–131 °F)

Poraba vode	
Delovanje prhe	0,35–0,7 l/min (0,09–0,18 gal/min)

Garancija

Garancijska določila za ta izdelek so na voljo na spletu.

- > Uporabite navigacijo na www.duravit.com, da pridete na »Service«.
- > Prikličite garancijske pogoje.

10 Izjave o skladnosti

Visokofrekvenčna energija

Skladnost radijskih frekvenc Izjava

Vgrajena vmesnik Bluetooth in mikrovalovna naprava sta v skladu z bistvenimi zahtevami in drugimi zadevnimi določili Direktive RED 2014/53/EU.



Združeno kraljestvo: omejena uporaba

Samo 24,050 – 24,250 GHz za zaščito pred merilniki hitrosti policije, zato uporabljajte samo v zaprtih prostorih, da zagotovite zadostno zaščito pred policijskimi skenerji.

Francija: omejena uporaba

Moč je omejena na 0,1 mW efektivne izotropne sevalne moči (e.i.r.p.) v frekvenčnem pasu 24,10 – 24,15 GHz. Vojaška uporaba radionavigacije. Uporaba radarskih merilnikov hitrosti v policiji, zato uporabljajte samo v notranjih prostorih, da poskrbite za zadostno zaščito.

BLE (Bluetooth Low Energy – nizkoenergijski Bluetooth)	
WC deska s prho/daljinski upravljalnik	Frekvenca delovanja: 2400 – 2483,5 MHz (2,400 – 2,4835 GHz); Maks. raven moči: <10 dBm
Mikrovalovi	
Senzor za samodejno odpiranje in zapiranje pokrova	Frekvenčni pasovi delovanja mikrovalovne naprave: 24050 – 24250 MHz (24,05 – 24,25 GHz); Maks. oddajna moč: <16 mW.

HR

Sadržaj

1	O ovom dokumentu	40
2	Sigurnost	41
2.1	Svrha dokumenta	41
2.2	Namjenska uporaba	41
2.3	Zahtjevi za korisnika	41
2.4	Električna sigurnost	42
2.5	Higijena	43
2.6	Napomene o uporabi daljinskog upravljača s punjivom baterijom	44
2.7	Napomene o uporabi daljinskog upravljača s baterijama	45
2.8	Lakše opeklinae	45
2.9	Sprječavanje oštećenja proizvoda	46
3	Pregled proizvoda	48
3.1	Opis konstrukcije i funkcija	48
3.1.1	Jedinica sjedala	48
3.1.2	Prikaz s LED diodama na jedinici sjedala	48
3.1.3	Opseg funkcija Pro	49
3.1.4	Opseg funkcija Plus / Lite	50
3.1.5	Senzor sjedala i otvor za sredstvo za uklanjanje kamenca	50
3.2	Tvorničke postavke	51
4	Prvo puštanje u rad	52
4.1	Aktiviranje daljinskog upravljača	52
4.1.1	Daljinski upravljač s punjivom baterijom	52
4.1.2	Daljinski upravljač s baterijama	53
4.2	Aktiviranje proizvoda	53
4.3	Preuzimanje aplikacije	54
4.4	Uparivanje aplikacije	54
4.5	Uparivanje daljinskog upravljača s WC školjkom s tušem	55
4.6	Uparivanje daljinskog upravljača s elektroničkom aktivacijskom pločom*	56

5	Rukovanje	57
5.1	Daljinski upravljač / aplikacija	57
5.2	Definiranje korisničkog profila daljinskim upravljačem	59
5.3	Energetska učinkovitost i ušteda vode	59
5.3.1	Način rada za uštedu energije (grijanje sjedala)	59
5.3.2	Način rada za godišnji odmor	59
6	Čišćenje i održavanje	60
6.1	Sigurnost	60
6.2	Preporuke za čišćenje	61
6.2.1	Čišćenje	61
6.2.2	Preporučena sredstva za čišćenje	61
6.3	Samočišćenje šipke i glave tuša	62
6.4	Ručno čišćenje šipke i glave tuša	62
6.5	Uklanjanje kamenca	62
7	Pomoć u slučaju problema	64
7.1	Općenito	64
7.2	Otklanjanje grešaka	64
8	Odlaganje u otpad	70
8.1	Ambalaža	70
8.2	Otpadna električna i elektronička oprema (WEEE)	70
8.3	Baterije	70
9	Tehnički podaci	71
10	Izjave o sukladnosti	72

1 O ovom dokumentu

Svi dokumenti za ovaj proizvod i dodatne informacije dostupni su na internetu:

- > Služite se funkcijom pretraživanja ili navigacije na stranici www.duravit.com kako biste dospjeli na stranicu s informacijama o proizvodima.
- > Na stranici s informacijama o proizvodima pristupite informacijama i dokumentima u odjeljku „Preuzimanja”.
- > Kratke upute otvorite u aplikaciji.
[▶Aplikacija] Izbornik – Device Guide – Kratke upute

2 Sigurnost

2.1 Svrha dokumenta

Upute su sastavni dio proizvoda. NEPOŠTOVANJE uputa može dovesti do tjelesnih ozljeda, oštećenja proizvoda i/ili materijalne štete.

- > Pročitajte i slijedite upute.
- > Sačuvajte ovaj dokument i predajte ga narednim korisnicima.

Zadržavamo pravo na tehnička poboljšanja i vizualne izmjene prikazanih proizvoda.

2.2 Namjenska uporaba

SensoWash® jest WC školjka s tušem za pranje stražnjice i intimnih dijelova tijela i ima dodatne funkcije za udobnost. Proizvod se smije koristiti isključivo u zatvorenom prostoru. Duravit NE preuzima nikakvu odgovornost za bilo kakvu uporabu koja prelazi opseg namjenske uporabe ili za bilo koju drugu vrstu uporabe.

2.3 Zahtjevi za korisnika

Ovaj proizvod smiju upotrebljavati djeca mlađa od 3 godine, no uz obvezan stalni nadzor odrasle osobe u neposrednoj blizini djeteta. Ovaj proizvod smiju upotrebljavati djeca u dobi od 3 godine i starija, kao i osobe s ograničenim tjelesnim, osjetilnim ili duševnim sposobnostima ili nedostatkom iskustva i/ili nedostatkom znanja ako su pod nadzorom ili ako su upućene u sigurno korištenje proizvoda i ako razumiju pripadajuće opasnosti.

- > Djeca se NE smiju igrati s proizvodom.
- > Djeca NE smiju čistiti i održavati proizvod ako nisu pod nadzorom.

2.4 Električna sigurnost

Smrtna opasnost uslijed strujnog udara

Dodir sa strujom može dovesti do smrtonosnog strujnog udara.

Osiguranje propisne montaže

- Proizvod mora biti ispravno uzemljen. Nemojte koristiti proizvod ako nije ispravno uzemljen. Pridržavajte se uputa za montažu.
- Proizvod nema vlastiti zaštitni uređaj diferencijalne struje te ga je stoga potrebno instalirati u strujni krug u kojem je instaliran zaštitni uređaj diferencijalne struje.
- Uređaji za električno razdvajanje moraju biti fiksno instalirani u ožičenju i moraju odgovarati općim propisima. Osim toga, moraju razdvajati kontakte u svim polovima tako da odgovaraju kategoriji prenapona III.

Sprječavanje oštećenja kabela za napajanje

Ako je kabel za napajanje ovog proizvoda oštećen, mora ga zamijeniti proizvođač ili njegov servis ili slično kvalificirana osoba kako bi se spriječile opasnosti.

- > Vodite računa o tome da se kabel za napajanje NE ošteti.
- > Kabel za napajanje NE smije se uklještititi ili prignječiti.
- > Kabel za napajanje držite podalje od vrućih površina i oštrih bridova.

ZABRANA korištenja oštećenih proizvoda

NE koristite proizvod ako ne funkcionira ispravno ili ako je oštećen.

- > Isključite proizvod.
- > Prekinite napajanje strujom.
- > Zatvorite zaporni ventil kako biste prekinuli dovod vode.
- > Obratite se službi za korisnike na help@duravit.com.

ZABRANA samovoljnog popravka proizvoda

Popravke smije vršiti samo odgovarajući stručnjak s potrebnim znanjem i kvalifikacijama.

- > NE vršite nikakve izmjene, preinake, dodatne instalacije ili pokušaje popravka proizvoda.
- > Upotrebljavajte samo dodatnu opremu koju preporučuje Duravit.

Sprječavanje kratkog spoja uzrokovanog vlagom

- > Proizvod NE ugrađujte u pretjerano vlažnu prostoriju. Osigurajte odgovarajuću ventilaciju kako biste spriječili kondenzaciju u električnim komponentama.
- > Ako se proizvod prenese s hladnog na toplo mjesto, najprije ga ostavite nekoliko sati ugašenog kako biste spriječili eventualno stvaranje kondenzacije.

2.5 Higijena

Opasnosti za zdravlje zbog prljave, kontaminirane ili ustajale vode

Ako se za funkciju tuširanja upotrebljava prljava, kontaminirana ili ustajala voda, to može uzrokovati zdravstvene probleme.

- > Proizvod opskrbljujte hladnom pitkom vodom iz vodovodne mreže.
- > NE priključujte otpadnu vodu, sivu vodu, industrijsku vodu, morsku vodu ili drugu nepročišćenu ili djelomično pročišćenu vodu.
- > Koristite samo isporučena crijeva za dovod vode, NEMOJTE ponovno koristiti stara crijeva.
- > Ako proizvod NEĆETE upotrebljavati dva tjedna ili dulje, ispraznite i isključite proizvod (način rada za godišnji odmor).

2.6 Napomene o uporabi daljinskog upravljača s punjivom baterijom

Oštećenja zdravlja uslijed eksplozije baterija*

Daljinski upravljač ima fiksno ugrađenu bateriju koja se ne može ukloniti. Baterija može eksplodirati ako se pregrrije te može prouzročiti požar i druge opasnosti.

- > Koristite se samo kabelom za punjenje isporučeniim uz proizvod.
- > Ako je baterija oštećena, obratite se na adresu help@duravit.com.
- > NE zamjenjujte bateriju sami. NE rastavljajte, ispuštajte, stiskajte niti modificirajte bateriju. NE uvodite ništa u bateriju i NE bušite bateriju.
- > NEMOJTE koristiti daljinski upravljač u neposrednoj blizini vrućih uređaja, npr. grijalica, mikrovalnih pećnica, bojlera ili pećnica.
- > NEMOJTE izlagati daljinski upravljač izravnoj sunčevoj svjetlosti.
- > NEMOJTE bacati daljinski upravljač u otvorenu vatru.
- > NEMOJTE uranjati daljinski upravljač u vodu ili tekućine.
- > Daljinski upravljač/bateriju NE odlažite u kućni otpad. Odložite daljinski upravljač/bateriju u skladu s nacionalnim propisima.

*Samo varijanta Pro

2.7 Napomene o uporabi daljinskog upravljača s baterijama

Smrtna opasnost uslijed gutanja / opasnost od kemijskih opekline

Proizvod sadržava dugmaste baterije. NE gutati baterije! Gutanje baterije može izazvati teške unutarnje opekline i smrt za samo dva sata.

- > NE gutati baterije, opasnost od kemijskih opekline.
- > Baterije držite izvan dohvata djece bilo one nove ili istrošene. Ako se prečinac za baterije NE može zatvoriti ispravno, NE koristite proizvod i maknite ga izvan dohvata djece.
- > Ako sumnjate da je osoba progutala ili na drugi način uvela bateriju u tijelo, odmah potražite liječničku pomoć.

Oštećenje zdravlja uslijed curenja kiseline iz baterije

- > U slučaju curenja kiseline iz baterije spriječite dodir s kožom, očima i sluznicama.
- > U slučaju dodira s kiselinom, dotična mjesta isperite s mnogo čiste vode i odmah potražite liječnika.
- > NE izlažite baterije ekstremnim uvjetima: NE odlažite ih na vruće površine NITI ih izlažite izravnom sunčevu zračenju. Inače postoji veća opasnost od curenja.
- > Baterije treba pravilno zbrinuti i držati ih podalje od djece. Čak i istrošene baterije mogu uzrokovati ozljede.

2.8 Lakše opekline

Oštećenja zdravlja zbog lakših opekline

Izrazito dugo korištenje toaleta s uključenim grijanjem sjedala može dovesti do lakših opekline.

- > Isključite grijanje sjedala pri izrazito dugom korištenju toaleta, pogotovo u slučaju korisnika smanjenih osjetilnih i motoričkih sposobnosti.

2.9 Sprječavanje oštećenja proizvoda

Napomene o uporabi daljinskog upravljača s baterijama

- > Baterije se NE smiju puniti, ponovno aktivirati drugim sredstvima, rastavljati ili izlagati velikoj vrućini (npr. vatri).
- > Polovi se NE smiju kratkospajati.
- > Istrošene baterije odmah izvadite iz daljinskog upravljača. Mogu procuriti i tako izazvati štetu.
- > Nove i stare baterije NE postavljajte zajedno u daljinski upravljač.
- > NE kombinirajte različite vrste baterija.
- > Očistite bateriju i kontakte prije umetanja baterije.
- > Baterije treba umetnuti s ispravnim polaritetom kako je naznačeno.
- > Ako daljinski upravljač NE upotrebljavate tijekom duljeg razdoblja, izvadite baterije.

Oštećenje proizvoda ili neispravno funkcioniranje uslijed nepravilne uporabe

- > NEMOJTE se penjati na proizvod niti stajati na njemu.
- > NEMOJTE namjerno prljati, prskati ili začepiti šipku tuša.

Sprječavanje oštećenja sjedala i poklopca

- > NEMOJTE sjediti ili stajati na poklopcu odnosno NE oslanjajte se na njega.
- > NEMOJTE uklanjati sjedalo i poklopac.
- > NEMOJTE oštetiti površinu sjedala. Ako je površina sjedala oštećena, obratite se na adresu help@duravit.com.
- > Ovisno o modelu, poklopac otvarajte i zatvarajte daljinskim upravljačem ili putem aplikacije.
- > Automatsko otvaranje i zatvaranje poklopca NE prekidajte rukom.
- > Vodite računa o tome da sjedalo za WC školjku bude spuštено i da ne blokira automatsko otvaranje i zatvaranje poklopca.
- > Tijekom uporabe WC-a NE naslanjajte se na poklopac.
- > Na poklopac NE stavljajte nikakve teške predmete.

Oštećenja uslijed smrzavanja vode

- > Proizvod NE montirajte NITI ga koristite u prostorijama u kojima postoji opasnost od smrzavanja. Temperatura prostorije treba iznositi najmanje 4 °C (39 °F).

Oštećenja uzrokovana vanjskim utjecajima

- > Na proizvod NE stavljajte NITI odlažite izvore otvorenog plamena, kao npr. svijeće, cigarete i sl.
- > NE izlažite proizvod izravnom utjecaju vode ili izravnoj sunčevoj svjetlosti.

3 Pregled proizvoda

3.1 Opis konstrukcije i funkcija

3.1.1 Jedinica sjedala

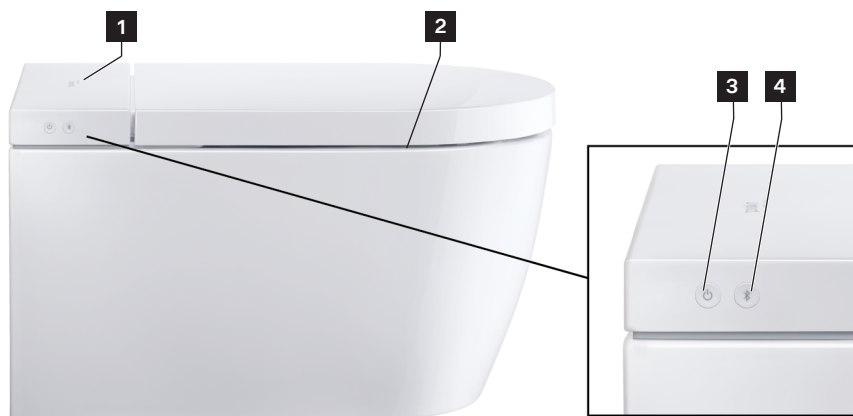

1 Senzor (beskontaktno otvaranje poklopca)*

2 Grijanje sjedala

3 Power tipka / indikator statusa (LED)

4 Bluetooth tipka / Bluetooth indikator (LED)

*Samo varijanta Pro / varijanta Plus

3.1.2 Prikaz s LED diodama na jedinici sjedala

Power tipka

LED	Funkcija
Crvena	Stanje pripravnosti
Zelena	Uključeno
Narančasta	Način rada za uštedu energije
Treperi zeleno	Način za uklanjanje kamenca je aktivan.
Treperi narančasto	Potrebno je ukloniti kamenac. > Uklonite kamenac s proizvoda. > Jednokratno pritisnite Power tipku kako biste zaustavili treptanje.

LED	Funkcija
Treperi crveno	Neispravno funkcioniranje > Isključite proizvod. > Prekinite napajanje strujom. > Zatvorite zaporni ventil kako biste prekinuli dovod vode. > Obratite se službi za korisnike na help@duravit.com .
Treperi ljubičasto	UV-C svjetlo je aktivno.*

*Samo varijanta Pro

Bluetooth tipka

LED	Funkcija
Plava	Bluetooth je dostupan ili povezan.
Isključeno	Bluetooth nije dostupan.
Treperi plavo	Uređaj je u načinu uparivanja.
Treperi ljubičasto	UV-C svjetlo je aktivno.*

*Samo varijanta Pro

3.1.3 Opseg funkcija Pro

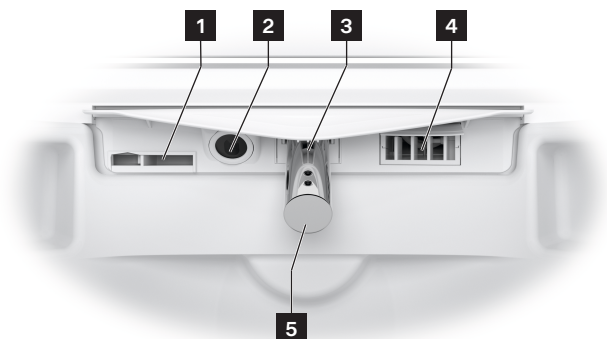

- | | |
|---------------------------------------|-----------------------------------|
| 1 Interni preljev | 4 Sušilica s toplim zrakom |
| 2 UV-C svjetlo / noćno svjetlo | 5 Glava tuša |
| 3 Šipka tuša | |

3.1.4 Opseg funkcija Plus / Lite

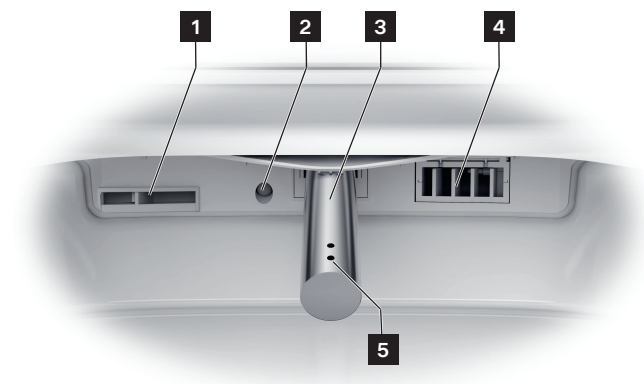

1 Interni preljev

2 Noćno svjetlo

3 Šipka tuša

4 Sušilica s toplim zrakom

5 Glava tuša

3.1.5 Senzor sjedala i otvor za sredstvo za uklanjanje kamenca



1 Otvor za sredstvo za uklanjanje kamenca

2 Senzor sjedala

3.2 Tvorničke postavke

Funkcija	Raspon podešavanja	Tvornička postavka
Beskontaktno otvaranje/zatvaranje poklopca*	Uklj./isklj.	Isklj.
Komforni tuš	Uklj./isklj.	Uklj.
Temperatura sušilice s toplim zrakom	Isklj./niska/srednja/visoka	Srednje
Položaj šipke tuša	1, 2, 3, 4, 5	3
Intenzitet mlaza tuša	Nizak/srednji/visok	Srednje
Temperatura vode	Isklj./niska/srednja/visoka	Srednje
Grijanje sjedala	Uklj./isklj.	Uklj.
Temperatura sjedala	Nizak/srednji/visok	Srednje
Higijena UV**	Uklj./isklj.	Isklj.
Način rada za uštedu energije	Uklj./isklj.	Isklj.
Noćno svjetlo	Isklj./automatski/uklj.	Automatski
Zvuk potvrde	Uklj./isklj.	Uklj.

* Samo varijanta Pro / varijanta Plus

** Samo varijanta Pro

4 Prvo puštanje u rad

4.1 Aktiviranje daljinskog upravljača

4.1.1 Daljinski upravljač s punjivom baterijom

OPREZ

Oštećenja zdravlja izazvana eksplozijom baterija

- > Parametri daljinskog upravljača su sljedeći: 5VDC 150 mA.
- > Izlazna struja napajanja NE smije biti veća od 2 A.
- > Koristite samo kabel za punjenje isporučen s proizvodom.
- > Daljinski upravljač redovito puniti do kraja.
- > Uvijek isključite napajanje iz utičnice kada se punjenje završi (LED isključen).

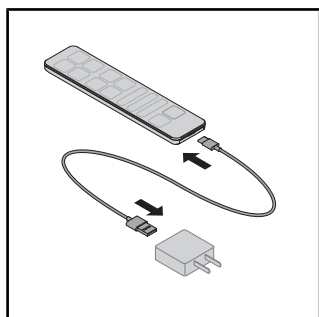

- > Kabelom za punjenje povežite napajanje i daljinski upravljač.
- > LED indikator na daljinskom upravljaču pokazuje način punjenja (crveni LED indikator).

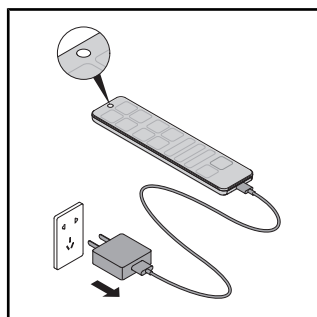

- > Uvijek isključite napajanje iz utičnice kada se punjenje završi (LED isključen).

4.1.2 Daljinski upravljač s baterijama

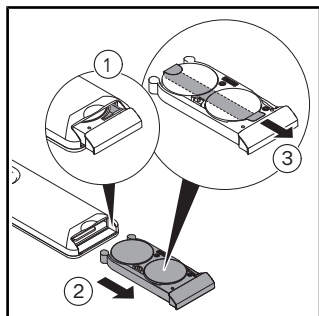

- > Izvucite pretinac za baterije.
- > Pritisnite polugu kako biste potpuno otvorili pretinac za baterije.
- > Skinite zaštitnu foliju.

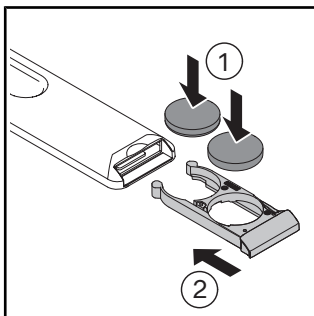

- > Umetnite baterije (CR2450).
- > Zatvorite pretinac za baterije.

4.2 Aktiviranje proizvoda

OPREZ

Opasnosti za zdravlje zbog prljave, kontaminirane ili ustajale vode

Ako se za funkciju tuširanja upotrebljava prljava, kontaminirana ili ustajala voda, to može uzrokovati zdravstvene probleme.

- > Ako proizvod NIJE bio u upotrebi dva tjedna ili dulje, aktivirajte dodatnu funkciju samočišćenja.

Proizvod mora biti instaliran potpuno u skladu s uputama za montažu i priključen na glavni dovod struje i vodu.

- > Provjerite je li zaporni ventil otvoren.
- > Uključite proizvod Power tipkom.

LED indikator svijetli zeleno. Prema potrebi se provodi postupak inicijalizacije koji može trajati nekoliko minuta.

- > Za testiranje proizvoda postavite zaštitu od prskanja između keramike i sjedala.
- > Senzor sjedala pritisnite rukom i držite dok se ne oglasi signalni zvuk.
- > Kako biste testirali proizvod, aktivirajte funkcije „Tuš za stražnjicu“ ili „Tuš za dame“.

4.3 Preuzimanje aplikacije



- > Potražite aplikaciju „SensoWash” u Trgovini Play (Android) ili App Storeu (iOS).
- > Preuzmite aplikaciju.
- > Po potrebi odobrite pristup uslugama lokacije (GPS).

4.4 Uparivanje aplikacije

Proizvod se povezuje s aplikacijom putem Bluetootha. Proizvod i Bluetooth funkcija moraju biti uključeni kako bi se mogla uspostaviti veza.

- > Pokrenite aplikaciju na mobilnom uređaju.
- > Slijedite upute u aplikaciji korak po korak.
Aplikacija će potvrditi kada se veza uspostavi.

4.5 Uparivanje daljinskog upravljača s WC školjkom s tušem

Kada LED na vrhu daljinskog upravljača počne treperiti crveno, aktivirajte način rada za uparivanje s daljinskim upravljačem.

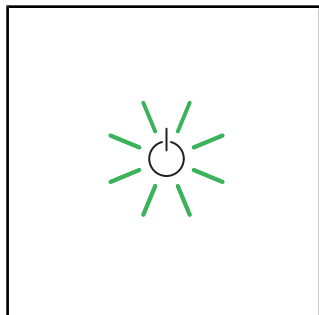

> Vodite računa o tome da proizvod bude aktiviran (Power tipka svijetli zelenom bojom).

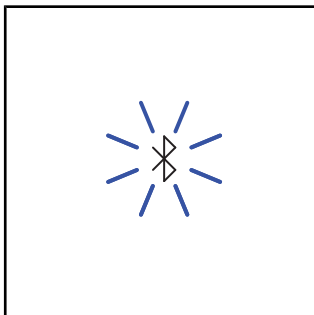

> Pritisnite Bluetooth tipku na proizvodu i držite je sve dok LED ne počne treperiti plavo.

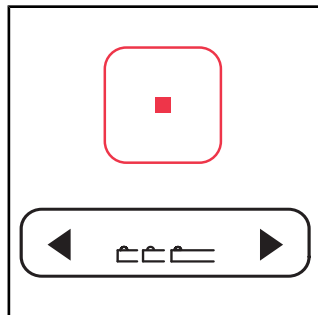

> Pritisnite i držite tipku Stop na daljinskom upravljaču.
> Istovremeno, na tipki za položaj šipke tuša najprije pritisnite lijevu strelicu, a zatim desnu.
> Otpustite tipke.

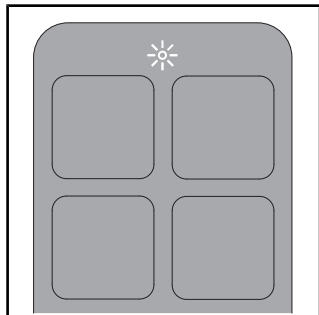

> LED gore na daljinskom upravljaču treperi dok je postupak u tijeku.
> LED na vrhu daljinskog upravljača svijetlit će bijelo nekoliko sekundi kada se veza uspostavi.

4.6 Uparivanje daljinskog upravljača s elektroničkom aktivacijskom pločom*

Aktivirajte način rada za uparivanje s daljinskim upravljačem kada indikator na elektroničkoj aktivacijskoj ploči počne treperiti.

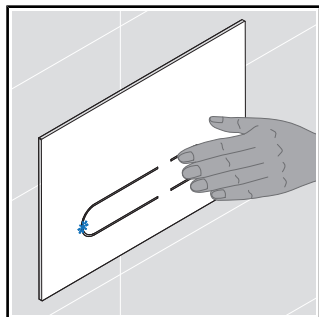

> Na aktivacijskoj ploči pritisnite malo ispiranje i tako ga držite dok LED na aktivacijskoj ploči počne treperiti plavom bojom.

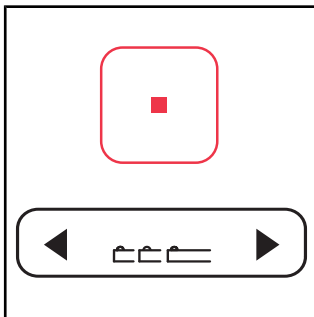

> Pritisnite i držite tipku Stop na daljinskom upravljaču.

> Istovremeno, na tipki za položaj šipke tuša najprije pritisnite lijevu strelicu, a zatim desnu.

> Otpustite tipke.

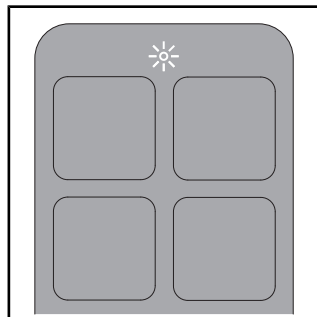

> LED gore na daljinskom upravljaču treperi dok je postupak u tijeku.

> LED na vrhu daljinskog upravljača će svijetliti bijelo nekoliko sekundi kada se veza uspostavi.









*Samo varijanta Pro. Samo u kombinaciji s instalacijskim sustavom Duravit i elektroničkom aktivacijskom pločom.







5 Rukovanje

5.1 Daljinski upravljač / aplikacija

Proizvodom se može upravljati daljinskim upravljačem (osnovne funkcije) i/ili aplikacijom (napredne funkcije). Niz postavki dostupan je samo u aplikaciji. Funkcije su konfigurirane prema tvorničkim postavkama.

> Preuzmite aplikaciju kako biste mogli upotrebljavati cijeli spektar dostupnih postavki za ovaj proizvod.

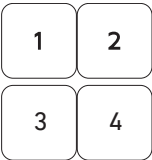
Simbol	Naziv
	Izbornik
	Dodavanje ili uklanjanje proizvoda.
	Aktivira veliko ispiranje . Samo u kombinaciji s instalacijskim sustavom Duravit i elektroničkom aktivacijskom pločom.
	Aktivira malo ispiranje . Samo u kombinaciji s instalacijskim sustavom Duravit i elektroničkom aktivacijskom pločom.
	Aktiviranje tuša za stražnjicu . Ako se funkcija ne prekine, automatski se zaustavlja nakon 2 minute.
	Aktiviranje tuša za dame . Ako se funkcija ne prekine, automatski se zaustavlja nakon 2 minute.
	Aktivira (kratak signalni ton) / deaktivira (dugačak signalni ton) grijanje sjedala .
	Aktivira sušilicu s toplim zrakom . Dostupni stupnjevi funkcije temperature su isključeno/niska/srednja/visoka. Dostupni stupnjevi funkcije stupnja su nizak/visok.** Ako se funkcija ne prekine, ona se automatski zaustavlja nakon 5 minuta. [▶Aplikacija] Home – Sušilica s toplim zrakom

Simbol	Naziv
	<p>Podešavanje temperature vode.</p> <p>Dostupni stupnjevi funkcije su isključeno/niska/srednja/visoka. Postavke se prikazuju na daljinskom upravljaču (LED) i u aplikaciji.</p> <p>[▶Aplikacija] Home – Tuš za stražnjicu / tuš za dame</p>
	<p>Podešavanje intenziteta mlaza tuša.</p> <p>Dostupni stupnjevi funkcije su nizak/srednji/visok. Postavke se prikazuju na daljinskom upravljaču (LED) i u aplikaciji.</p> <p>[▶Aplikacija] Home – Tuš za stražnjicu / tuš za dame</p>
	<p>Podešavanje položaja šipke tuša.</p> <p>Dostupni stupnjevi funkcije su 1, 2, 3, 4 i 5. Postavke se prikazuju na daljinskom upravljaču (LED) i u aplikaciji.</p> <p>[▶Aplikacija] Home – Tuš za stražnjicu / tuš za dame</p>
	<p>Aktivira uklanjanje mirisa.</p> <p>Samo u kombinaciji s instalacijskim sustavom Duravit i elektroničkom aktivacijskom pločom.</p>
	<p>Aktiviranje korisničkog profila (samo daljinski upravljač).</p> <p>Postavke je moguće namjestiti putem daljinskog upravljača ili aplikacije.</p> <p>> Za otvaranje spremljenih postavki odaberite bilo koju funkciju.</p>
	<p>Otvara/zatvara poklopac.*</p>
	<p>Zaustavljanje aktivne funkcije.</p>

*Samo varijanta Pro / varijanta Plus

**Samo varijanta Pro

NAPOMENA Sjedalo je opremljeno senzorom. Funkcije tuša i sušilice s toplim zrakom mogu se aktivirati samo ako korisnik sjedi na WC-u.

5.2 Definiranje korisničkog profila daljinskim upravljačem

Osobne postavke mogu se pohraniti u različite korisničke profile.

- > Aktivirajte tuš za stražnjicu / tuš za dame.
- > Dok je funkcija u tijeku, namjestite položaj šipke tuša, intenzitet mlaza tuša i temperaturu vode.

LED svjetla na daljinskom upravljaču pokazuju dotičnu postavku.

- > Za spremanje profila pritisnite tipku korisničkog profila 1/2/3/4 i tako je držite 3 sekunde.

NAPOMENA Sjedalo je opremljeno senzorom. Funkcije tuša i sušilice s toplim zrakom mogu se aktivirati samo ako korisnik sjedi na WC-u.

5.3 Energetska učinkovitost i ušteda vode

Kako bi se smanjila potrošnja prirodnih resursa, proizvod je opremljen protočnim grijačem vode i funkcijom automatskog zaustavljanja svih funkcija tuša i sušilice s toplim zrakom. Za uštedu energije pri svakodnevnoj uporabi mogu se podesiti sljedeće postavke:

5.3.1 Način rada za uštedu energije (grijanje sjedala)

Deaktivira grijanje sjedala u određenom razdoblju, npr. tijekom dana ili dok ste na poslu. Grijanje sjedala zatim se ponovno aktivira.

- > Način rada za uštedu energije aktivirajte u aplikaciji. [▶Aplikacija] Izbornik – Postavke – Sjedalo

Način za uštedu energije aktivira se automatski ako proizvod nije korišten 48 h.

- > Za ponovno aktiviranje proizvoda odaberite bilo koju funkciju.

5.3.2 Način rada za godišnji odmor

Ako proizvod nećete upotrebljavati dva tjedna ili dulje, ispraznite i isključite proizvod.

- > Zatvorite zaporni ventil kako biste prekinuli dovod vode.
- > Način rada za godišnji odmor aktivirajte u aplikaciji.
[▶Aplikacija] Izbornik – Njega – Način rada za godišnji odmor

Spremnik za vodu se prazni. Aplikacija će potvrditi kada je postupak završen.

- > Prekinite napajanje strujom.
- > Ovisno o modelu, izvadite baterije iz daljinskog upravljača ili odspojite napajanje iz utičnice.

6 Čišćenje i održavanje

6.1 Sigurnost



UPOZORENJE

Smrtna opasnost uslijed strujnog udara

U jedinici sjedala nalaze se električne komponente proizvoda.

- > Prije čišćenja odvojite proizvod od strujne mreže.
- > NE polijevajte jedinicu sjedala vodom.
- > NE dopustite da u jedinicu sjedala prodre voda.



OPREZ

Oštećenja zdravlja zbog ultraljubičastog svjetla (UV-C)*

Proizvod sadrži izvor UV-C svjetlosti koji dezinficira keramiku. UV-C svjetlo aktivno je samo kad su sjedalo i poklopac spušteni. Gledanje ili kontakt s izvorom UV-C svjetlosti dok je funkcija aktivna može uzrokovati oštećenja očiju i iritacije kože.

- > Ako je UV-C svjetlo aktivno dok su sjedalo i poklopac otvoreni (indikator statusa (LED) i Bluetooth indikator (LED) trepere ljubičasto), sjedalo i poklopac odmah zaklopite i kontaktirajte korisničku službu tvrtke Duravit.
- > NEMOJTE gledati izravno u izvor UV-C svjetlosti.
- > NEMOJTE dodirivati izvor UV-C svjetlosti.

*Samo varijanta Pro

NAPOMENA

Oštećenje proizvoda zbog pogrešnog postupka čišćenja i njege

Pogrešna sredstva, oprema i uređaji za čišćenje mogu oštetiti površinu i trajno promijeniti njenu boju.

- > Koristite isključivo sredstva i opremu za čišćenje koju preporučuje Duravit.
- > Pridržavajte se uputa za uporabu proizvođača sredstva za čišćenje.
- > Koristite isključivo uređaje za čišćenje koji su namijenjeni za područje primjene (NE koristite visokotlačne uređaje za čišćenje ili uređaje za čišćenje parom).

NAPOMENA

Oštećenja proizvoda uslijed raspršene maglice

Raspršena maglica može prodrijeti u najmanje otvore i praznine te oštetiti površinu.

- > Sredstvo za čišćenje u spreju nanosite na krpu za čišćenje, a ne izravno na proizvod.

NAPOMENA

Oštećenja proizvoda uslijed dugih intervala čišćenja

Pređugi intervali čišćenja mogu uzrokovati tvrdokorno onečišćenje proizvoda.

- > Površinu čistite redovito i odmah nakon što se zaprlja.

6.2 Preporuke za čišćenje

6.2.1 Čišćenje

- > Površinu čistite redovito i odmah nakon što se zaprlja.
- > Površinu obrišite vlažnom krpom za čišćenje.
- > Veća onečišćenja uklonite preporučenim sredstvima za čišćenje. Sredstvo za čišćenje uvijek nanosite na krpu.
- > Za čišćenje WC školjke upotrebljavajte četku za WC.
- > Isperite čistom vodom kako biste uklonili sve ostatke sredstva za čišćenje.
- > Osušite površinu.

6.2.2 Preporučena sredstva za čišćenje

Komponenta	Sredstva za čišćenje	Oprema za čišćenje
Sjedalo i poklopac	Neutralno sredstvo za čišćenje (pH 6 – 8) (npr. neutralni deterdžent)	Pamučna krpa za čišćenje
Pokrov	Neutralno sredstvo za čišćenje (pH 6 – 8) (npr. neutralni deterdžent)	Pamučna krpa za čišćenje
Šipka/glava tuša	Neutralno sredstvo za čišćenje (pH 6 – 8) (npr. neutralni deterdžent)	– Krpa za čišćenje od umjetnih vlakana – Abrazivna spužva
Keramika Svakodnevno čišćenje	Neutralno sredstvo za čišćenje (pH 6 – 8) (npr. neutralni deterdžent)	– Krpa za čišćenje od umjetnih vlakana – Četka za WC
Keramika Kamenac	Kiselost sredstvo za čišćenje (pH < 6) (npr. deterdžent s limunskom kiselinom)	– Krpa za čišćenje od umjetnih vlakana – Četka za WC
Izvor UV-C svjetlosti*	Voda	Pamučna krpa za čišćenje
Daljinski upravljač	Voda	Pamučna krpa za čišćenje

*Samo varijanta Pro

6.3 Samočišćenje šipke i glave tuša

Uvučena glava tuša automatski se čisti prije i nakon svakog postupka tuširanja. Funkcija se može aktivirati samo ako nitko ne sjedi na WC sjedalu / ako nije aktiviran senzor sjedala.

- > Ako proizvod NEČETE upotrebljavati dva tjedna ili dulje, aktivirajte dodatnu funkciju samočišćenja u aplikaciji. [▶ Aplikacija] Izbornik – Njega – Samočišćenje

6.4 Ručno čišćenje šipke i glave tuša

Ručno čišćenje moguće je samo ako nije aktiviran senzor sjedala.

- > Aktivirajte ručni način čišćenja putem aplikacije kako biste izvukli šipku tuša radi ručnog čišćenja. [▶ Aplikacija] Izbornik – Njega – Ručno čišćenje
- > Slijedite upute u aplikaciji.

NAPOMENA Funkcija se može aktivirati samo ako nitko ne sjedi na WC sjedalu / ako nije aktiviran senzor sjedala.

6.5 Uklanjanje kamenca

NAPOMENA

Ograničenje funkcionalnosti ili oštećenje proizvoda zbog kamenca

Kamenac može nastati u regijama s tvrdom vodom. Kamenac može utjecati na performanse proizvoda.

- > Provjerite kvalitetu vode u vašoj regiji. U slučaju vode tvrdoće ≥ 14 °dH (2,5 mmol/l), Duravit preporučuje ugradnju sustava za omekšavanje vode.
- > Odaberite postavke uklanjanja kamenca ovisno o tvrdoći vode u vašoj regiji. [▶ Aplikacija] Izbornik – Njega – Uklanjanje kamenca
- > Redovito uklanjajte kamenac s proizvoda. Power tipka na jedinici sjedala treperi narančasto kad je potrebno ukloniti kamenac s proizvoda, a u izborniku aplikacije pojavljuje se crvena točka.
- > Upotrebljavajte samo originalno sredstvo za uklanjanje kamenca marke Duravit.

Tvrdoća vode	Ciklus uklanjanja kamenca
meka: < 8,4 °dH (1,5 mmol/l)	svakih šest mjeseci
srednje tvrda: 8,4 – 14 °dH (1,5 – 2,5 mmol/l)	svakih šest mjeseci
tvrda: > 14 °dH (2,5 mmol/l)	svaka tri mjeseca

Postupak uklanjanja kamenca može se pokrenuti u aplikaciji.

- > Slijedite upute u aplikaciji.

Postupak uklanjanja kamenca može se pokrenuti putem daljinskog upravljača.

Proizvod se ne može upotrebljavati dok traje postupak uklanjanja kamenca.

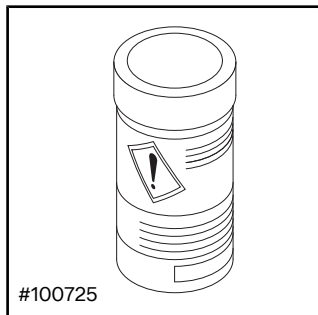

- > Pridržavajte se uputa za uporabu proizvođača.
- > Ovisno o modelu, prije uklanjanja kamenca isključite funkciju beskontaktnog otvaranja/zatvaranja poklopca.

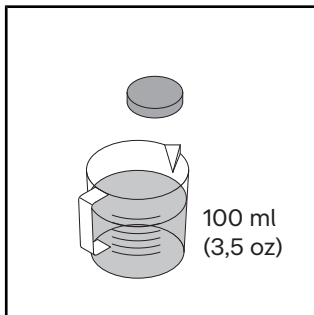

- > Rastopite tabletu za uklanjanje kamenca u 100 ml (3,5 oz) tople vode.
- > Pričekajte da se tableta za uklanjanje kamenca u potpunosti rastopi. Eventualno zgnječite tabletu.

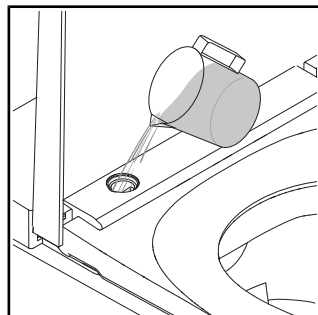

- > Poklopac uklonite isporučanim alatom.
- > Ulijte sredstvo za uklanjanje kamenca u otvor.
- > Ovisno o modelu, možda će suvišna tekućina za uklanjanje kamenca teći u WC-školjku.

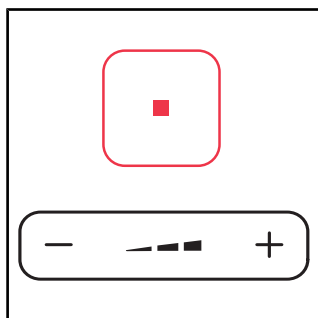

- > Pritisnite tipku Stop i tako je držite.
- > Istodobno pritisnite znak „minus” na tipki za intenzitet mlaza tuša i tako ga držite sve dok se ne oglasi signalni zvuk.
- > Otpustite tipke.

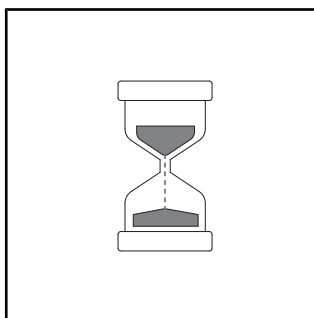

- > Ogllašava se signalni zvuk. LED svjetlo na jedinici sjedala treperi zeleno dok je aktivan način za uklanjanje kamenca.
- > Pokreće se postupak uklanjanja kamenca. Postupak uklanjanja kamenca traje oko 1/2 h.

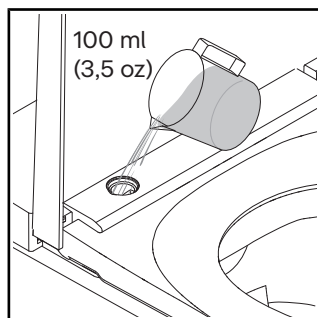

- > Isperite čistom vodom.
- > Postavite poklopac.

7 Pomoć u slučaju problema

7.1 Općenito

Postupak u slučaju smetnje:

- > Isključite i ponovno uključite proizvod.
- > Slijedite upute u nastavku.
- > Ako proizvod i dalje ne funkcionira ispravno, obratite se službi za korisnike na help@duravit.com.
- > Pripremite broj artikla. Broj artikla nalazi se u tehničkim podacima na kraju uputa za uporabu, na etiketi pakiranja, na etiketi proizvoda i u aplikaciji.
[▶Aplikacija] Izbornik – Upute za uređaj – Upravljanje uređajem – Informacije o uređaju

7.2 Otklanjanje grešaka

Problem	Mogući uzrok	Rješenje
Prikaz s LED svjetlima (jedinica sjedala)		
LED indikator treperi crveno.	Neispravno funkcioniranje	<ul style="list-style-type: none">> Isključite proizvod.> Prekinite napajanje strujom.> Zatvorite zaporni ventil kako biste prekinuli dovod vode.> Obratite se službi za korisnike na help@duravit.com.
LED indikator treperi tri puta crveno.	U vodovodu ima zraka.	<ul style="list-style-type: none">> Aktivirajte dodatno samočišćenje putem aplikacije. [▶Aplikacija] Izbornik – Njega – Samočišćenje
	Zaporni ventil u vodovodu je zatvoren.	<ul style="list-style-type: none">> Otvorite zaporni ventil.
	Brтва sita u vodovodu je zaprljana.	<ul style="list-style-type: none">> Obratite se službi za korisnike na adresi help@duravit.com.
	Crijevo za vodu je prelomljeno ili prignječeno.	<ul style="list-style-type: none">> Obratite se instalateru sanitarija.

Problem	Mogući uzrok	Rješenje
LED indikator treperi narančasto.	Potrebno je ukloniti kamenac.	<ul style="list-style-type: none"> > Uklonite kamenac s proizvoda. > Jednokratno pritisnite Power tipku kako biste zaustavili treptanje.
LED indikator treperi zeleno.	Način za uklanjanje kamenca je aktivan.	Postupak uklanjanja kamenca traje oko 1/2 h. Tijekom tog se vremena proizvod ne može upotrebljavati.
Opći problemi		
Proizvod ne funkcionira.	Proizvod je u stanju pripravnosti (LED indikator svijetli crvenom bojom).	> Aktivirajte proizvod.
Proizvod ispušta vodu.	Curenje vode	<ul style="list-style-type: none"> > Isključite proizvod. > Prekinite napajanje strujom. > Zatvorite zaporni ventil kako biste prekinuli dovod vode. > Obratite se službi za korisnike na help@duravit.com.
Daljinski upravljač		
Daljinski upravljač ne reagira.	Baterije su gotovo prazne (na LED indikatoru treperi bijelo).	> Zamijenite baterije ili napunite daljinski upravljač.
	Daljinski upravljač nije povezan s proizvodom (LED indikator na gornjoj strani daljinskog upravljača treperi crveno).	> Aktivirajte način za uparivanje daljinskog upravljača.
	Baterije nisu umetnute.***	> Umetnite baterije.
	Daljinski upravljač neispravan.	> Obratite se službi za korisnike na help@duravit.com .

Problem	Mogući uzrok	Rješenje
Funkcije tuša		
Prebacivanje između funkcije tuša za stražnjicu i tuša za dame traje predugo.	Šipka tuša se uvlači nakon promjene funkcije. Promjena funkcije traje otprilike 12 sekundi.	Normalno stanje
Intenzitet mlaza tuša preslab.	Intenzitet mlaza tuša namješten je na „nizak” stupanj.	> Povećajte intenzitet mlaza tuša. [▶Aplikacija] Home – Tuš za stražnjicu / tuš za dame
	Crijevo za vodu je prelomljeno ili prignječeno.	> Obratite se instalateru sanitarija.
Temperatura vode je previsoka/preniska.	Temperatura je pogrešno podešena.	> Namjestite temperaturu. [▶Aplikacija] Home – Tuš za stražnjicu / tuš za dame
Tuš za stražnjicu / tuš za dame automatski se zaustavlja.	Funkcija se automatski završava nakon 2 min.	Normalno stanje
	Senzor sjedala izgubio je kontakt.	> Ponovno sjednite na sjedalo. > Aktivirajte funkciju.
Tuš za stražnjicu / tuš za dame ne funkcionira.	Začepljenje glave tuša.	> Očistite glavu tuša. [▶Aplikacija] Home – Tuš za stražnjicu / tuš za dame
	Senzor sjedala izgubio je kontakt.	> Ponovno sjednite na sjedalo. > Aktivirajte funkciju.
Grijanje sjedala		
Grijanje sjedala ne funkcionira.	Funkcija je deaktivirana.	> Aktivirajte funkciju. [▶Aplikacija] Postavke – Sjedalo

Problem	Mogući uzrok	Rješenje
Temperatura sjedala je previsoka/preniska.	Temperatura je pogrešno podešena.	> Namjestite temperaturu. [▶Aplikacija] Postavke – Sjedalo
Temperatura sjedala je preniska.	Proizvod je u načinu rada za uštedu energije (LED indikator svijetli narančastom bojom).	> Deaktivirajte način rada za uštedu energije. [▶Aplikacija] Postavke – Sjedalo
	Proizvod automatski aktivira način rada za uštedu energije ako su sve funkcije neaktivne duže od 48 sati.	> Za ponovno aktiviranje proizvoda odaberite bilo koju funkciju.
Sušilica s toplim zrakom		
Temperatura sušilice s toplim zrakom je previsoka/preniska.	Temperatura je pogrešno podešena.	> Namjestite temperaturu. [▶Aplikacija] Home – Sušilica s toplim zrakom
Sušilica s toplim zrakom automatski se isključuje.	Funkcija se automatski završava nakon 5 min.	Normalno stanje
	Senzor sjedala izgubio je kontakt.	> Ponovno sjednite na sjedalo. > Aktivirajte funkciju.
Noćno svjetlo		
Noćno svjetlo ne funkcionira.	Funkcija je deaktivirana.	> Aktivirajte noćno svjetlo ili automatski način rada. [▶Aplikacija] Postavke – Svjetlo i zvuk
	Aktiviran je automatski način rada. Funkcija automatski deaktivira noćno svjetlo kada je prostorija dobro osvijetljena.	Normalno stanje

Problem	Mogući uzrok	Rješenje
Noćno svjetlo neprekidno svijetli.	Funkcija je aktivirana.	> Deaktivirajte noćno svjetlo ili aktivirajte automatski način rada. [▶Aplikacija] Postavke – Svjetlo i zvuk
	Aktiviran je automatski način rada. Funkcija automatski aktivira noćno svjetlo kada je u prostoriji mračno.	Normalno stanje
Ručno čišćenje		
Šipka tuša automatski se uvlači.	Funkcija se automatski završava nakon 2 min.	> Aktivirajte funkciju. [▶Aplikacija] Njega – Ručno čišćenje
Automatsko samočišćenje		
Iz uvučene šipke tuša kapla voda.	Uvučena glava tuša automatski se čisti prije i nakon svakog postupka tuširanja.	Normalno stanje
Poklopac*		
Poklopac se ne otvara automatski.	Proizvod nije detektirao približavanje korisnika.	> Ponovno se približite proizvodu (udaljenost oko 1 m (1.1 yd)).
	Funkcija je u kvaru.	> Obratite se službi za korisnike na help@duravit.com .
	Funkcija nije aktivirana.	> Aktivirajte funkciju. [▶Aplikacija] Postavke – Poklopac
Poklopac se ne zatvara odmah.	Kada se korisnik udalji, poklopac se automatski zatvara nakon 90 sekundi.	Normalno stanje

Problem	Mogući uzrok	Rješenje
Aplikacija		
Aplikacija ne funkcionira.	Aplikacija i proizvod nisu povezani.	<ul style="list-style-type: none"> > Povežite proizvod s aplikacijom. > Uvjerite se u to da je uparivanje bilo uspješno.
U izborniku aplikacije prikazuje se crvena točka.	Potrebno je ukloniti kamenac.	> Uklonite kamenac s proizvoda.
UV-C svjetlo**		
UV-C svjetlo ne funkcionira.	Funkcija je deaktivirana.	> Aktivirajte funkciju. [▶Aplikacija] Postavke – UV-C svjetlo
	Proizvod automatski deaktivira UV-C svjetlo kad je poklopac otvoren.	> Držite poklopac zatvoren dok funkcija radi (LED diode trepere ljubičasto).

*Samo varijanta Pro / varijanta Plus

**Samo varijanta Pro

***Samo varijanta Plus / varijanta Lite

8 Odlaganje u otpad

8.1 Ambalaža

Djeca se ne smiju igrati s plastičnim vrećicama ili ambalažnim materijalima jer postoji opasnost od ozljeda ili gušenja. Takve materijale skladištite na sigurnom mjestu ili ih odložite na ekološki prihvatljiv način. Po mogućnosti sačuvajte ambalažu do isteka jamstvenog roka.

8.2 Otpadna električna i elektronička oprema (WEEE)



■ Simbol s prekriženim spremnikom za otpad ukazuje na to da je proizvod potrebno posebno odložiti u otpad kao otpadnu električnu ili elektroničku opremu (WEEE). Otpadni električni i elektronički uređaji mogu sadržavati štetne supstance. Ovaj proizvod ne odlažite u kućni otpad. Stoga proizvod dostavite u specijalizirano odlagalište za recikliranje otpadne električne i elektroničke opreme (WEEE). To pomaže očuvanju sirovina i zaštiti okoliša. Za više informacija obratite se svojem trgovcu ili nadležnim vlastima.

8.3 Baterije



■ Istrošene baterije moraju se primjereno zbrinuti. U tu svrhu u trgovinama koje prodaju baterije, kao i u komunalnim sabiralištima, postoje odgovarajuće označene posude za zbrinjavanje baterijskog otpada.

9 Tehnički podaci

Opće informacije	
Broj artikla	#650000012004320 #650001012004310 #650002012004300
Neto težina	32,5 kg (78,3 lbs)
Dimenzije	376 x 578 x 405 mm (15 x 22 7/8 x 16")
Integrirani zaštitni uređaj	EN13076 – tip AA
Nazivni napon	220 – 240 V
Frekvencija	50 – 60 Hz
Nazivna snaga	1080 W
Ulazni tlak vode	0,07 – 0,75 MPa / 0,7 – 7,5 bar (10 – 109 psi)
Stupanj zaštite	IPX4 zaštita protiv prskanja vode sa svih strana

Opseg temperature	
Radna temperatura	4 – 40 °C (39 – 104 °F)
Temperatura vode	33 – 41 °C (91 – 106 °F)
Temperatura sjedala	30 – 40 °C (86 – 104 °F)
Temperatura sušilice s toplim zrakom	35 – 55 °C (95 – 131 °F)

Potrošnja vode	
Tuširanje	0,35 – 0,7 l/min (0,09 – 0,18 gal/min)

Jamstvo

Jamstvene odredbe ovog proizvoda možete naći na internetu.

- > Služite se navigacijom na stranici www.duravit.com kako biste dospjeli do odjeljka „Servis”.
- > Pristupite jamstvenim uvjetima.

10 Izjave o sukladnosti

Visokofrekvencijska energija

Izjava o uvažavanju Direktive o visokofrekvencijskoj opremi

Bluetooth i mikrovalna tehnika ugrađena u uređaju u skladu je s osnovnim zahtjevima i drugim odgovarajućim odredbama Direktive o radijskoj opremi 2014/53/EU.



Ujedinjeno Kraljevstvo: Ograničena primjena

Samo 24,050 – 24,250 GHz za zaštitu policijskih uređaja za mjerenje brzine, stoga koristite samo u zatvorenom prostoru kako biste osigurali dovoljnu zaštitu od policijskih skenera.

Francuska: Ograničena primjena

Djelovanje ograničeno na 0,1 mW e.i.r.p u frekvencijskom pojasu 24,10 – 24,15 GHz. Vojna uporaba radiolokalizacije. Policijske snage koriste radarske uređaje za mjerenje brzine, stoga koristite uređaj samo u zatvorenom prostoru kako biste osigurali dovoljnu zaštitu.

BLE (Bluetooth Low Energy)	
Sjedalo s tušem za WC školjku / daljinski upravljač	Radna frekvencija: 2400 – 2483,5 MHz (2,400 – 2,4835 GHz); Maks. razina snage: < 10 dBm
Mikrovalovi	
Senzor za automatsko otvaranje i zatvaranje poklopca	Pojasevi radne frekvencije mikrovala: 24050 – 24250 MHz (24,05 – 24,25 GHz); Maks. snaga odašiljanja: < 16 mW.

Tartalomjegyzék

1	Ehhez a dokumentumhoz	75
2	Biztonság	76
2.1	A dokumentum rendeltetése	76
2.2	Rendeltetésszerű használat	76
2.3	A felhasználóval szembeni követelmények	76
2.4	Elektromos biztonság	77
2.5	Higiénia	78
2.6	Útmutató az akkumulátoros távirányító használatához	79
2.7	Útmutató az elemes távirányító használatához	80
2.8	Enyhe égések	80
2.9	Termékkárok megakadályozása	81
3	Termékáttekintés	83
3.1	Felépítés- és működési leírás	83
3.1.1	Ülőkeegység	83
3.1.2	Ülőkeegység LED-kijelzője	83
3.1.3	Pro funkciófelület	84
3.1.4	Plus/Lite funkciófelület	85
3.1.5	Ülőkék érzékelője és a vízkóoldó készítmény nyílása	85
3.2	Gyári beállítások	86
4	Első üzembe helyezés	87
4.1	Távirányítás aktiválása	87
4.1.1	Akkumulátoros távirányító	87
4.1.2	Elemes távirányító	88
4.2	Termék aktiválása	88
4.3	App letöltése	89
4.4	App csatolása	89
4.5	Távirányító párosítása dusch-WC-vel	90
4.6	Távirányító párosítása elektronikus nyomólappal*	91

5	Kezelés	92
5.1	Távirányítás/alkalmazás	92
5.2	Felhasználói profil meghatározása távirányítással	94
5.3	Energia- és vízhatékonyság	94
5.3.1	Energiatakarékos üzemmód (ülőkefűtés)	94
5.3.2	Üdülés módozat	94
6	Tisztítás és ápolás	95
6.1	Biztonság	95
6.2	Tisztítási ajánlások	96
6.2.1	Tisztítás	96
6.2.2	Ajánlott tisztítószer	96
6.3	Zuhanyrúd és zuhanyfej öntisztítása	97
6.4	Zuhanyrúd és zuhanyfej kézi tisztítási módozata	97
6.5	Vízkömentesítés	97
7	Segítség probléma esetén	99
7.1	Általános tudnivalók	99
7.2	Hibaelhárítás	99
8	Hulladékkezelés	106
8.1	Csomagolás	106
8.2	Elektronikus hulladék (WEEE)	106
8.3	Elemek	106
9	Műszaki adatok	107
10	Megfelelőségi nyilatkozatok	108

1 Ehhez a dokumentumhoz

A termékhez kapcsolódó összes dokumentum és további információ elérhető az interneten:

- > A termékinformációs oldal eléréséhez használja a keresési funkciót vagy a navigációt a www.duravit.com oldalon.
- > A termékinformációs oldalon a „Letöltések” menüpont alatt tudja előhívni az információkat és a dokumentumokat.
- > Az alkalmazásban hívja elő a rövid útmutatót.
[▶App] Menü – Készülék útmutató – Rövid útmutató

2 Biztonság

2.1 A dokumentum rendeltetése

Az útmutató a termék alkotórésze. Az utasítások be NEM tartása személyi sérülést, termékkárosodást és/vagy anyagi kárt okozhat.

- > Olvassa el és kövesse az útmutatót.
- > Őrizze meg ezt a dokumentumot és adja tovább a következő felhasználónak.

Az ábrákon szereplő termékek műszaki fejlesztésének és a külső megjelenés változtatásának joga fenntartva.

2.2 Rendeltetésszerű használat

A SensoWash® permetezőkészülékkel ellátott dusch-WC az ülep- és intim tájék tisztítására és további kényelmi funkciókra. A termék kizárólag beltérben használható. A rendeltetésszerű használaton túlmutató vagy bármely más felhasználásért a Duravit NEM vállal felelősséget.

2.3 A felhasználóval szembeni követelmények

Ezt a terméket használhatják 3 év alatti gyermekek, azonban folyamatos felnőtt felügyeletet igényel a gyermek közvetlen közelében. Ezt a terméket 3 évesnél idősebb gyermekek, valamint korlátozott fizikai, érzékszervi vagy szellemi képességekkel rendelkező, illetve hiányos tapasztalattal és/vagy hiányos tudással rendelkező személyek is használhatják, ha felügyelet alatt állnak, vagy kioktatták őket a termék biztonságos használatára, és az ezzel járó veszélyeket megértik.

- > Gyerekek NEM játszhatnak a termékkel.
- > A tisztítást és karbantartást NEM végezhetik felügyelet nélküli gyerekek.

2.4 Elektromos biztonság

Életveszély áramütés miatt

Az elektromossággal való érintkezés halálos áramütést okozhat.

Szabályszerű szerelés biztosítása

- A terméknek szabályszerűen földeltnek kell lennie. A terméket csak szabályszerűen földelve szabad használni. Vegye figyelembe a szerelési útmutatót.
- A termék nem rendelkezik saját hibaáram-védőkapcsolóval (FI-relé), ezért hibaáram-védőkapcsolóval ellátott áramkörbe kell telepíteni.
- Az elektromos megszakításra szolgáló eszközöknek stabilan kell a bekötésben beszerelve lenniük és meg kell felelniük az általánosan érvényes előírásoknak. Ezenfelül a III. túlfeszültség kategóriának megfelelő összpólusú érintkezés megszakítást kell felmutatniuk.

Károsodások megakadályozása a hálózati kábelben

Ha megsérül a termék tápkábele, azt a veszélyek elkerülése érdekében a gyártónak, a gyártó ügyfélszolgálatának, vagy hasonlóan képesített személynek kell kicserélnie.

- > Ügyeljen arra, hogy a hálózati kábel NE sérüljön meg.
- > A hálózati kábelnek NEM szabad beszorulnia vagy összenyomódnia.
- > Tartsa távol a hálózati kábelt forró felületektől és éles szélektől.

Sérült termék NEM használható

NEM szabad használni a terméket, ha az nem működik szabályszerűen vagy sérült.

- > Kapcsolja ki a terméket.
- > Szakítsa meg az áramellátást.
- > A vízellátás megszakítása érdekében zárja el a zárószelepet.
- > Írjon a help@duravit.com címre.

Termék javítása önállóan NEM megengedett

A javításokat csak a szükséges ismeretekkel és képesítéssel rendelkező, arra alkalmas szakember végezheti.

- > NEM végezhető a változások, manipulációk, kiegészítő telepítések vagy javítási kísérletek a terméken.
- > Csak a Duravit által ajánlott tartozék használható.

Akadályozza meg a nedvesség miatti rövidzárlatot

- > NE telepítse a terméket túlzottan párás helyiségbe. Gondoskodjon megfelelő szellőzésről, hogy megakadályozza a páralecsapódást az elektromos alkatrészekben.
- > Ha a terméket hidegről meleg helyre viszi, először hagyja néhány órára kikapcsolva, hogy elkerülje a páralecsapódást.

2.5 Higiénia

Szennyezett, piszkos vagy hosszú ideje álló víz általi egészségkárosodások

A zuhanyfunkciókhoz piszkos, szennyezett vagy hosszú ideje álló víz használata egészségkárosodásokhoz vezethet.

- > A termék ellátását a fő vízvezetékéből vett hideg ivóvízzel biztosítsa.
- > NE csatlakoztasson szennyvizet, szürkevizet, ipari vizet vagy más, nem vagy csak részben kezelt vizet.
- > Csak a termékkel szállított vízbevezető tömlőket alkalmazza NE használja újra a régi tömlőket.
- > Ha a terméket két hétig vagy hosszabb ideig NEM használja, akkor ürítse és kapcsolja ki (üdülés módozat).

2.6 Útmutató az akkumulátoros távirányító használatához

Felrobbanó akkumulátorok általi egészségkárosodások*

A távirányító tartósan beépített akkumulátorral rendelkezik, melyet nem lehet eltávolítani. Az akkumulátor felrobbanhat, ha túlhevül és tüzet vagy egyéb veszélyeket okozhat.

- > Csak a termékkel együtt szállított töltőkábelt használja.
- > Ha sérült az akkumulátor, írjon a help@duravit.com oldalra.
- > Az akkumulátort NE cserélje ki saját maga. Az akkumulátort NE szerelje szét, ejtse le, nyomja össze vagy változtassa meg. SEMMIT ne helyezzen az akkumulátorba és NE szűrje ki az akkumulátort.
- > A távirányítót NE használja forró készülék, pl. fűtések, mikrohullámok, bojlerok vagy kályhák közvetlen közelében.
- > A távirányítót NE tegye ki közvetlen napfénynek.
- > A távirányítót NE dobja nyílt tűzbe.
- > A távirányítót NE merítse vízbe vagy folyadékba.
- > A távirányítót/akkumulátort NE dobja ki a háztartási szemétbe. A távirányítót/akkumulátort az országspecifikus előírásoknak megfelelően ártalmatlanítsa.

*Csak a Pro változat

2.7 Útmutató az elemes távirányító használatához

Életveszély lenyelés/marásveszély esetén

Ez a termék gombelemeket tartalmaz. Az elemet NE nyelje le! Az elem lenyelése már két órán belül súlyos belső égéseket okozhat és halálhoz vezethet.

- > Az elemet NE nyelje le, marásveszély.
- > Tartsa távol a gyerekektől mind az új, mind a használt elemeket. Ha az elemtároló NEM zár megfelelően, NE használja tovább a terméket és a gyerekektől tartsa távol.
- > Annak gyanúja esetén, hogy valaki lenyelt vagy más módon juttatott a testébe egy elemet, haladéktalanul orvost kell felkeresni.

Elemekből szivárgó sav általi egészségkárosodások

- > Ha sav szivárog az elemből, akadályozza meg a bőrrel, szemekkel vagy a nyálkahártyával való érintkezést.
- > Savval való érintkezés esetén öblítse le az érintett helyet bő vízzel, és haladéktalanul keressen fel orvost.
- > NE tegye ki az elemeket extrém körülményeknek: NE tegye le forró felületekre és NE tegye ki közvetlen napsugárzásnak. Ellenkező esetben megnő a kifolyás veszélye.
- > Az elemet szabályszerűen kell megsemmisíteni és gyerekektől távol tartani. Használt elemek is okozhatnak sérüléseket.

2.8 Enyhe égések

Enyhe égések miatti egészségkárosodások

A WC nagyon hosszú használata bekapcsolt ülőkefűtéssel enyhe égési sérülésekhez vezethet.

- > Kapcsolja ki az ülőkefűtést, ha nagyon hosszú ideig használja a WC-t, különösen a korlátozott érzékszervi és motoros képességekkel rendelkező személyek esetében.

2.9 Termékkárok megakadályozása

Útmutató az elemes távirányító használatához

- > Az elemeket NEM szabad tölteni, más módon újraaktiválni, szétszedni vagy túlzott hőhatásnak (pl. tűz) kitenni.
- > A póluskapcsokat NEM szabad rövidre zárni.
- > Mindig vegye ki azonnal az elhasznált elemeket a távirányítóból. Az elemekből sav folyhat ki, ami károkat okozhat.
- > NE helyezzen együtt új és régi elemeket a távirányítóba.
- > A különböző típusú elemeket NEM szabad egymással kombinálni.
- > Az elem behelyezése előtt tisztítsa meg az elemet és az érintkezőket.
- > Az elemeket a jelzésnek megfelelően a helyes polaritással kell behelyezni.
- > Távolítsa el az elemeket, ha a távirányítót hosszabb ideig NEM fogja használni.

Szakszerűtlen használatból eredő termékkárok vagy hibás működések

- > NE lépjen vagy álljon rá a termékre.
- > Szándékosan NE szennyezze be, fröcskölje be vagy tömítse el a zuhanyrudat.

Ülőke és fedél sérüléseinek megakadályozása

- > NE üljön vagy álljon, és ne támaszkodjon a fedélre.
- > NE távolítsa el az ülőkét és a fedelet.
- > NE rongálja meg az ülőke felületét. Ha megsérül az ülőke felülete, írjon a help@duravit.com oldalra.
- > A modelltől függően távirányítóval vagy alkalmazással nyissa és zárja a fedelet.
- > NE szakítsa meg kézzel a fedél automatikus nyitását és zárását.
- > Győződjön meg arról, hogy a WC-ülőke le van hajtva és a fedél automatikus nyitása és zárása nincs blokkolva.
- > NE dőljön neki a fedélnek a WC használata közben.
- > NE helyezzen nehéz tárgyakat a fedélre.

Megfagyó víz miatti károsodások

- > NE szerelje fel és NE működtesse a terméket fagyveszélyes helységekben. A helyiség hőmérséklete legalább 4 °C (39 °F) legyen.

Külső befolyások általi károsodások

- > NE állítson vagy helyezzen nyílt tűzforrásokat, gyertyát, cigarettát vagy más hasonló tárgyat a termékre.
- > NE tegye ki a terméket víz közvetlen behatásának vagy közvetlen napsugárzásnak.

3 Termékáttekintés

3.1 Felépítés- és működési leírás

3.1.1 Ülőkeegység

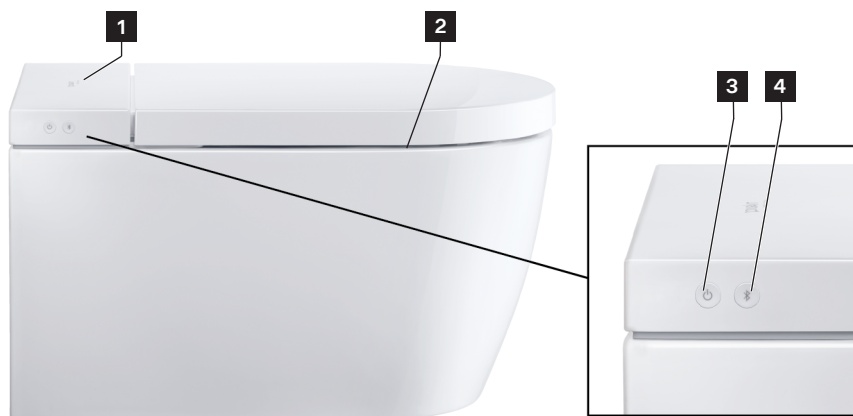

1 Érzékelő (fedél érintésmentes nyitása)*

2 Ülőkefűtés

3 Bekapcsológomb/állapotkijelző (LED)

4 Bluetooth-gomb/Bluetooth-kijelző (LED)

*Csak a Pro változat/Plus változat

3.1.2 Ülőkeegység LED-kijelzője

Bekapcsológomb

LED	Funkció
Vörös	Készenléti üzemmód
Zöld	Bekapcsolva
Narancs	Energiatakarékos üzemmód
Zölden villogó	Vízkömentesítő módozat aktív.
Narancssárgán villogó	Szükséges a vízkömentesítés. > Vízkömentesítse a terméket. > A villogás befejezéséhez nyomja meg egyszer a bekapcsológombot.

LED	Funkció
Pirosan villogó	Meghibásodás > Kapcsolja ki a terméket. > Szakítsa meg az áramellátást. > A vízellátás megszakítása érdekében zárja el a zárószelepet. > Írjon a help@duravit.com címre.
Lila villogó	UV-C fény aktív.*

*Csak a Pro változat

Bluetooth-gomb

LED	Funkció
Kék	Bluetooth rendelkezésre álló vagy összeköttetésben van.
Ki	Bluetooth nem áll rendelkezésre.
Kéken villogó	A készülék csatlakozási módban van.
Lila villogó	UV-C fény aktív.*

*Csak a Pro változat

3.1.3 Pro funkciófelület

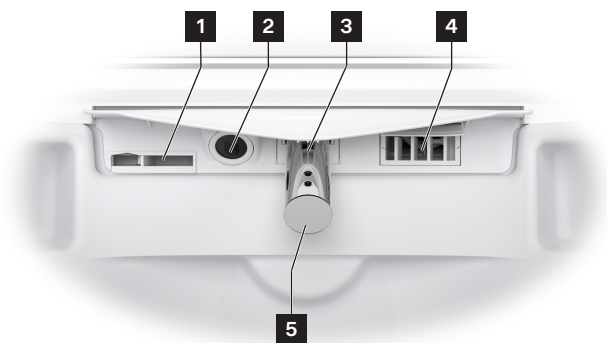

1 Belső túlfolyás

2 UV-C fény/éjszakai fény

3 Zuhanyrúd

4 Meleg levegős szárító

5 Zuhanyfej

3.1.4 Plus/Lite funkciófelület

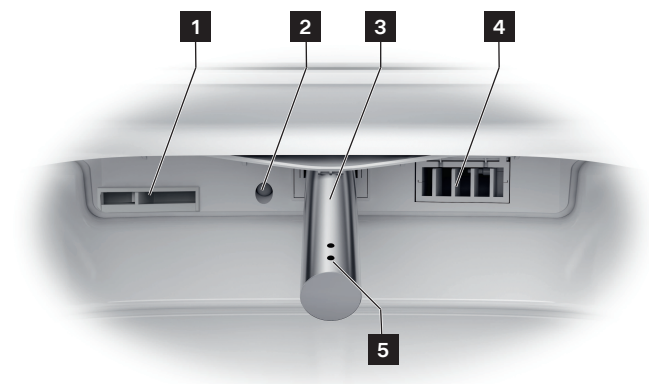

1 Belső túlfolyás

2 Éjszakai fény

3 Zuhanyrúd

4 Meleg levegős szárító

5 Zuhanyfej

3.1.5 Ülőkék érzékelője és a vízköoldó készítmény nyílása



1 Vízköoldó készítmény nyílása

2 WC-ülőkék érzékelője

3.2 Gyári beállítások

Funkció	Állítási tartomány	Gyári beállítás
A fedél érintésmentes nyitása/zárása*	Be/ki	Ki
Komfortzuhany	Be/ki	Be
Meleglevegős szárító hőmérséklete	Ki/alacsony/közepes/magas	Közepes
Zuhanyrúd helyzete	1, 2, 3, 4, 5	3
Zuhansugár intenzitása	Alacsony/közepes/magas	Közepes
Víz hőmérséklet	Ki/alacsony/közepes/magas	Közepes
Ülőkefűtés	Be/ki	Be
Ülőke hőmérséklete	Alacsony/közepes/magas	Közepes
Higiénia UV**	Be/ki	Ki
Energiatakarékos üzemmód	Be/ki	Ki
Éjszakai fény	Ki/auto/be	Auto
Megerősítő hang	Be/ki	Be

*Csak a Pro változat/Plus változat

**Csak a Pro változat

4 Első üzembe helyezés

4.1 Távírányítás aktiválása

4.1.1 Akkumulátoros távirányító



FIGYELEM

Felrobbanó elemek általi egészségkárosodások

- > A távirányító paraméterei a következőknek felelnek meg: 5VDC 150 mA.
- > A hálózati csatlakozó kimeneti áramerőssége NEM lehet nagyobb mint 2 A.
- > Csak a termékkel együtt szállított töltőkábelt használja.
- > A távirányítót rendszeres töltse fel teljes mértékben.
- > Mindig húzza ki a hálózati csatlakozót a dugaljból, ha a töltés befejeződött (a LED nem világít).

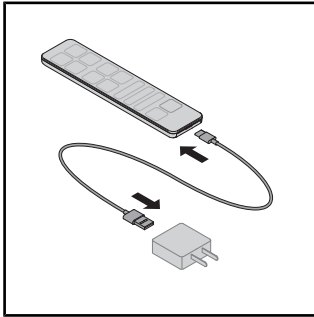

- > Csatlakoztassa a töltőkábelt egy hálózati egységhez és a távirányítóhoz.
- > A távirányítón lévő LED a töltési módot mutatja (piros LED).

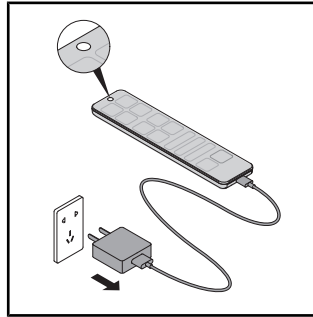

- > Mindig húzza ki a hálózati csatlakozót a dugaljból, ha a töltés befejeződött (a LED nem világít).

4.1.2 Elemes távirányító

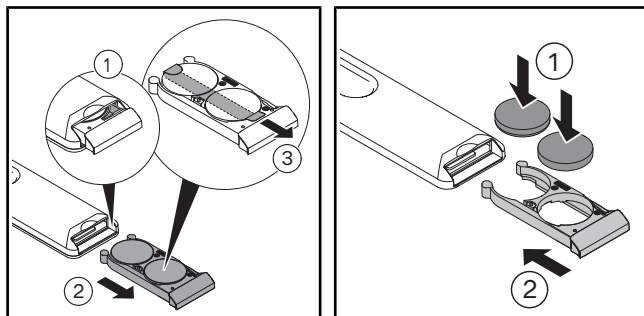

> Húzza ki az elemtartót.

> Nyomja meg a kart az elemtartó teljes kinyitásához.

> Távolítsa el a védőfóliát.

> Helyezze be az elemeket (CR2450).

> Csukja be az elemtartót.

4.2 Termék aktiválása

FIGYELEM

Szennyezett, piszkos vagy hosszú ideje álló víz általi egészségkárosodások

A zuhanyfunkciókhoz piszkos, szennyezett vagy hosszú ideje álló víz használata egészségkárosodásokhoz vezethet.

> Ha a terméket két hétig vagy hosszabb ideig NEM használta, akkor hozza működésbe a kiegészítő öntisztítást.

A terméket az összeszerelési útmutató szerint kell teljesen felszerelni, és csatlakoztatni a fő áramellátáshoz és a vízcsatlakozáshoz.

> Győződjön meg arról, hogy a zárószelep nyitva van.

> Kapcsolja be a terméket a bekapcsológomb segítségével.

A LED zölden világít. Adott esetben inicializálási folyamat végrehajtására kerül sor, ami több percig is eltarthat.

> A termék teszteléséhez helyezzen egy fröccsenésvédőt a kerámia és az ülőke közé.

> Kézzel nyomja meg az ülőkeérzékelőt és tartsa nyomva a jelzőhang megszólalásáig.

> Aktiválja az ülepszuhany vagy a hölgyzuhany funkciót a termék teszteléséhez.

4.3 App letöltése



- > Keresse meg a „SensoWash” kifejezést a Play Store (Android) vagy az App Store (iOS) áruházban.
- > Töltse le az alkalmazást.
- > Adott esetben járuljon hozzá a helymeghatározó szolgáltatáshoz (GPS) való hozzáféréshez.

4.4 App csatolása

A termék Bluetooth segítségével csatlakozik az alkalmazáshoz. A kapcsolat létrehozásához a terméknek és a Bluetooth funkciónak működésben kell lennie.

- > Aktiválja az alkalmazást a mobil eszközön.
- > Kövesse az alkalmazás lépésenkénti utasításait.
Az alkalmazás megerősíti a kapcsolat létrejöttét.

4.5 Távirányító párosítása dusch-WC-vel

A távirányítóval aktiválja a párosítási módozatot, ha a távirányító tetején lévő LED pirosan villog.

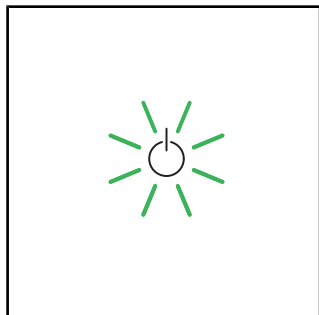

> Győződjön meg arról, hogy a termék aktiválódott-e (a bekapcsológomb zölden világít).

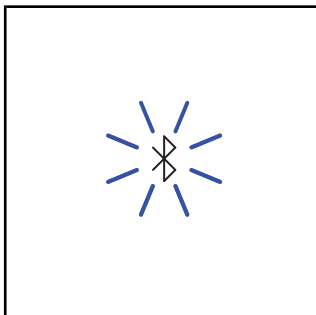

> A terméken nyomja meg és tartsa lenyomva a Bluetooth gombot, amíg a LED kéken villog.

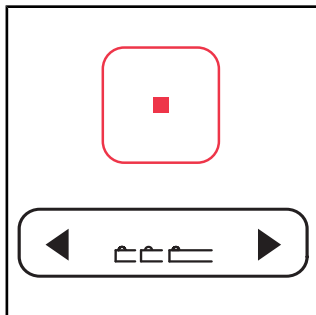

> A távirányítón nyomja meg a stop gombot és tartsa nyomva.
> Ezzel egyidejűleg a zuhanyrúd helyzetének gombján először nyomja meg a bal nyilat, majd a jobb nyilat.
> Engedje el a gombokat.

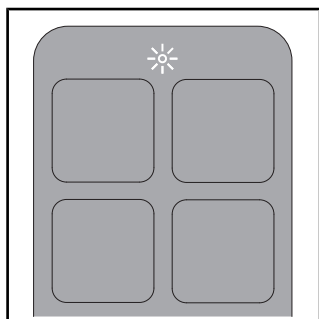

> A távirányító tetején lévő LED villog, amíg a folyamat tart.
> A távirányító tetején lévő LED néhány másodpercre fehéren felvillan, ha a kapcsolat létrejött.

4.6 Távirányító párosítása elektronikus nyomólappal*

A távirányítóval aktiválja a párosítási módozatot, ha az elektronikus nyomólapon lévő kijelző villog.

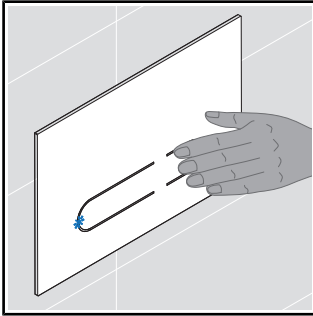

> Nyomja meg és tartsa lenyomva a nyomólap kis öblítését, amíg a nyomólapon lévő LED kékén villog.

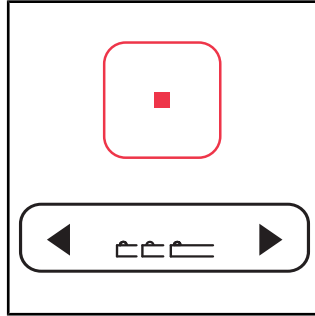

> A távirányítón nyomja meg a stop gombot és tartsa nyomva.
> Ezzel egyidejűleg a zuhanyrúd helyzetének gombján először nyomja meg a bal nyilat, majd a jobb nyilat.
> Engedje el a gombokat.

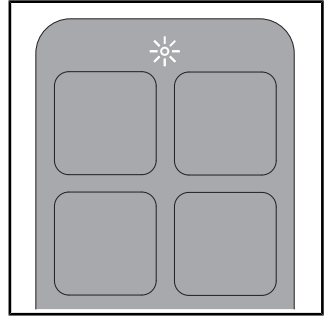

> A távirányító tetején lévő LED villog, amíg a folyamat tart.
> A távirányító tetején lévő LED néhány másodpercre féhéren felvillan, ha a kapcsolat létrejött.









*Csak a Pro változat. Csak Duravit szerelőrendszerrel és elektronikus nyomólappal kombinálva.

5 Kezelés

5.1 Távírányítás/alkalmazás

A termék távírányítóval (alapfunkciók) és/vagy alkalmazáson keresztül (bővített terjedelem) vezérelhető. Számos beállítás csak az alkalmazáson keresztül végezhető el. A funkciók a gyári beállítások szerint vannak konfigurálva.

> Töltse le az alkalmazást, hogy hozzáférjen a termékhez elérhető beállítások teljes skálájához.

Szimbólum	Név
	Menü
	A termék hozzáadása vagy eltávolítása.
	Működésbe hozza a nagy öblítést . Csak Duravit szerelőrendszerrel és elektronikus nyomólappal kombinálva.
	Működésbe hozza a kis öblítést . Csak Duravit szerelőrendszerrel és elektronikus nyomólappal kombinálva.
	Működésbe hozza az ülepzuhanyt . Ha a működés nem fejeződik be, 2 perc múlva automatikusan leállítja.
	Működésbe hozza a hőlgyszuhanyt . Ha a működés nem fejeződik be, 2 perc múlva automatikusan leállítja.
	Aktiválja (rövid jelzőhang) / kikapcsolja (hosszú jelzőhang) az ülőkefűtést .
	Működésbe hozza a meleg levegős szárítót . A hőmérséklet funkció ki/alacsony/közepes/magas fokozatokkal rendelkezik. A lépcső funkció alacsony/magas fokozatokkal rendelkezik.** Ha a működés nem fejeződik be, 5 perc múlva automatikusan leállítja. [▶App] Home – Meleg levegős szárító

Szimbólum	Név
	A víz hőmérsékletet állítja be. A funkció ki/alacsony/közepes/magas fokozatokkal rendelkezik. A beállítások a távirányítón (LED) és az alkalmazásban jelennek meg. [▶App] Home – Ülepszuhany/hölgyzuhany
	A zuhany sugar intenzitását állítja be. A funkció alacsony/közepes/magas fokozatokkal rendelkezik. A beállítások a távirányítón (LED) és az alkalmazásban jelennek meg. [▶App] Home – Ülepszuhany/hölgyzuhany
	A zuhanyrúd helyzetét állítja be. A funkció 1, 2, 3, 4 és 5 fokozattal rendelkezik. A beállítások a távirányítón (LED) és az alkalmazásban jelennek meg. [▶App] Home – Ülepszuhany/hölgyzuhany
	Működésbe hozza a szagelszívást . Csak Duravit szerelőrendszerrel és elektronikus nyomólappal kombinálva.
	Működésbe hozza a felhasználói profilt (csak távirányítás). A beállítások a távirányító vagy az alkalmazás használatával végezhetők el. > Válasszon egy tetszőleges funkciót a mentett beállítások aktiválása érdekében.
	Nyitja/zárja a fedelelet .*
	Leállítja a folyamatban lévő funkciót.

*Csak a Pro változat/Plus változat

**Csak a Pro változat

TIPP Az ülőke érzékelővel rendelkezik. A zuhany- és a szárítófunkciók csak akkor hozhatók működésbe, ha a felhasználó a WC-n ül.

5.2 Felhasználói profil meghatározása távirányítással

A személyes preferenciák különböző felhasználói profilokban tárolhatók.

- > Aktiválja az ülepszuhanyt/hölgyzuhanyt.
- > A funkció működése közben állítsa be a zuhanyrúd helyzetét, a zuhanysugár intenzitását és a víz hőmérsékletét.

A távirányítón lévő LED-ek jelzik ki az adott beállítást.

- > A profil mentéséhez nyomja 3 másodpercig az 1/2/3/4 felhasználói profilt.

TIPP Az ülőke érzékelővel rendelkezik. A zuhany- és a szárítófunkciók csak akkor hozhatók működésbe, ha a felhasználó a WC-n ül.

5.3 Energia- és vízhatékonyság

A természeti erőforrások felhasználásának minimalizálása érdekében a termék átfolyós vízmelegítővel és automatikus leállítási funkcióval rendelkezik minden zuhany és szárító funkcióhoz. A napi használat során az energiatakarítás érdekében a következő beállítások módosíthatók:

5.3.1 Energiatakarékos üzemmód (ülőkefűtés)

Meghatározott időtartamra kikapcsolja az ülőkefűtést, pl. napközben, munka alatt. Ezt követően az ülőkefűtés ismét működésbe lép.

- > Az energiatakarékos üzemmódot az alkalmazáson keresztül kapcsolja be.
[▶App] Menü – Beállítások – Ülőke

Az energiatakarékos üzemmód automatikusan aktiválódik, ha a terméket 48 órán át nem használták.

- > Válasszon egy tetszőleges funkciót a termék újra aktiválása érdekében.

5.3.2 Üdülés módozat

Ha a terméket két hétig vagy hosszabb ideig nem használja, akkor üritse és kapcsolja ki.

- > A vízellátás megszakítása érdekében zárja el a zárószelepet.
- > Az üdülés módozatot az alkalmazáson keresztül kapcsolja be.
[▶App] Menü – Ápolás – Üdülés módozat

A víztartály kiürítésre kerül. Az alkalmazás megerősíti, ha a folyamat befejeződött.

- > Szakítsa meg az áramellátást.
- > A modelltől függően vegye ki az elemeket a távirányítóból, vagy húzza ki a hálózati csatlakozót a dugaszoló aljzatból.

6 Tisztítás és ápolás

6.1 Biztonság

FIGYELEM

Életveszély áramütés miatt

A termék elektromos alkotóelemei az ülőkeegységben található.

- > Tisztítás előtt válassza le a terméket az elektromos hálózatról.
- > NE öntsön vizet az ülőkeegységre.
- > NE engedje, hogy víz kerüljön az ülőkeegységbe.

FIGYELEM

Ultraibolya fény (UV-C) által okozott egészségkárosodások*

A termék UV-C fényforrást tartalmaz, amely fertőtleníti a kerámiát. Az UV-C fény csak akkor aktív, ha az ülőke és a fedél le van zárva. Ha az UV-C fényforrásba néz vagy érintkezik vele, miközben a funkció aktív, az szemkárosodást és bőrirritációt okozhat.

- > Ha az UV-C fény nyitott ülőke és fedél esetén aktív (állapotjelző (LED) és Bluetooth kijelző (LED) lilán villog), azonnal csukja le az ülőkét és a fedelet, és vegye fel a kapcsolatot Duravit ügyfélszolgálati forródrótjával.
- > NE nézzen közvetlenül az UV-C fényforrásba.
- > NE érintse meg az UV-C fényforrást.

*Csak a Pro változat

TUDNIVALÓ

Helytelen tisztítás és ápolás miatti termékkárosodások

A nem megfelelő tisztítószer, -eszközök és -berendezések károsíthatják a felületet és tartós elszíneződéseket okozhatnak.

- > Csak a Duravit által ajánlott tisztítószerkeket és -eszközöket használja.
- > Kövesse a tisztítószer gyártójának használati útmutatóit.
- > Csak az alkalmazásnak megfelelő tisztítóberendezéseket használjon (NEM szabad nagynyomású- vagy gőztisztító berendezést használni).

TUDNIVALÓ

Permetkőd okozta termékkárosodás

A permetkőd behatolhat a kis nyílásokba és résekbe, és károsíthatja a felületet.

- > A szórófejes tisztítószerkeket a tisztítókendőre, és ne közvetlenül a termékre permetezze.

TUDNIVALÓ

Hosszú tisztítási időközök miatti termékkárosodások

A túl hosszú tisztítási időközök makacs szennyeződéseket okozhatnak.

- > Rendszeresen és azonnal tisztítsa meg a felületet, ha beszennyeződött.

6.2 Tisztítási ajánlások

6.2.1 Tisztítás

- > Rendszeresen és azonnal tisztítsa meg a felületet, ha beszennyeződött.
- > A felületet nedves törölkendővel tisztítsa meg.
- > A makacs szennyeződések az ajánlott tisztítószerrel távolítsa el. Emellett a tisztítószert mindig a törölkendőre tegye.
- > A WC-k tisztításához használjon WC-kefét.
- > Az összes tisztítószer-maradvány eltávolítása érdekében tiszta vízzel öblítse le.
- > Szárítsa meg a felületet.

6.2.2 Ajánlott tisztítószerek

Komponensek	Tisztítószer	Tisztítóeszközök
Ülőke és fedél	Semleges tisztítószer (pH 6 – 8) (pl. semleges tisztító)	Pamut tisztítókendő
Burkolat	Semleges tisztítószer (pH 6 – 8) (pl. semleges tisztító)	Pamut tisztítókendő
Zuhanyrúd/zuhanyfej	Semleges tisztítószer (pH 6 – 8) (pl. semleges tisztító)	– Műszálas tisztítókendő – Karcoló hatású szivacs
Kerámia Napi tisztítás	Semleges tisztítószer (pH 6 – 8) (pl. semleges tisztító)	– Műszálas tisztítókendő – WC-kefe
Kerámia vízkő	Savas tisztítószer (pH < 6) (pl. citromos tisztító)	– Műszálas tisztítókendő – WC-kefe
UV-C fényforrás*	Víz	Pamut tisztítókendő
Távírányító	Víz	Pamut tisztítókendő

*Csak a Pro változat

6.3 Zuhanyrúd és zuhanyfej öntisztítása

Minden zuhanyfolyamat előtt és után a behúzott zuhanyrúd automatikusan tisztul. A funkció csak akkor aktiválható, ha senki nem ül a WC-n, ill. az ülőkeérzékelő nincs aktiválva.

- > Ha a terméket két hétig vagy hosszabb ideig NEM használta, akkor hozza működésbe a kiegészítő öntisztítást az alkalmazás segítségével.
[▶App] Menü – Ápolás – Öntisztítás

6.4 Zuhanyrúd és zuhanyfej kézi tisztítási módozata

A kézi tisztítás csak akkor lehetséges, ha az ülőkeérzékelő nincs aktiválva.

- > Alkalmazással (app) aktiválja a kézi tisztítási módot, hogy meghosszabbítsa a zuhanyrudat. [▶App] Menü – Ápolás – Kézi tisztítás
- > Kövesse az alkalmazás utasításait.

TIPP A funkció csak akkor aktiválható, ha senki nem ül a WC-n, ill. az ülőkeérzékelő nincs aktiválva.

6.5 Vízkőmentesítés

TUDNIVALÓ

Vízkövesedés miatti funkciókorlátozások vagy termékkárok

A kemény vízzel rendelkező régiókban vízkő rakódhat le. A vízkő hátrányosan befolyásolhatja a termék teljesítményét.

- > Vizsgálja meg a régióban a vízminőséget. A ≥ 14 °dH (2,5 mmol/l) vízkeménység esetén Duravit vízlágyító berendezés telepítését javasolja.
- > A vízkőmentesítés beállításait a regionális vízkeménységnek megfelelően konfigurálja.
[▶App] Menü – Ápolás – Vízkőmentesítés
- > Rendszeresen vízkőmentesítse a terméket. Az ülőkeegységen lévő bekapcsológomb narancssárgán villog, ha a terméket vízkőmentesíteni kell. és az alkalmazás menüjében egy piros pont jelenik meg.
- > Csak eredeti, Duravit vízkőoldó készítményt használjon.

Vízkeménység	Vízkőmentesítés gyakorisága
Lágy: < 8,4 °dH (1,5 mmol/l)	Félévente
Közepes: 8,4 – 14 °dH (1,5 – 2,5 mmol/l)	Félévente
Kemény: > 14 °dH (2,5 mmol/l)	Negyedévente

A vízkőmentesítési folyamatot az alkalmazáson keresztül aktiválhatja.

- > Kövesse az alkalmazás utasításait.

A vízkömentesítési folyamatot az alkalmazáson keresztül aktiválhatja.

A terméket a vízkömentesítési folyamat alatt nem lehet használni.

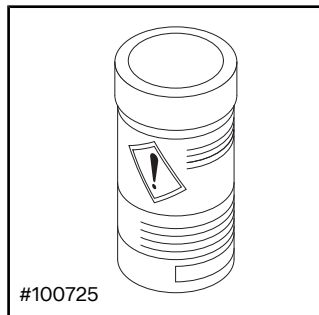

- > Kövesse a gyártó használati útmutatóit.
- > A modelltől függően vízkömentesítés előtt kapcsolja ki a fedél érintésmentes nyitása/zárása funkciót.

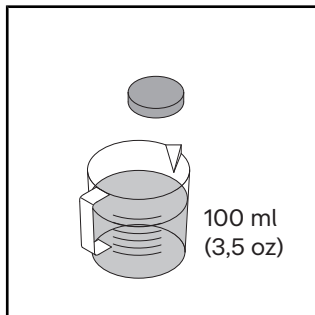

- > Oldjon fel egy vízköoldó tablettát 100 ml (3,5 oz) meleg vízben.
- > Várjon a vízköoldó tablettá teljes feloldódásáig. Adott esetben törje össze a tablettát.

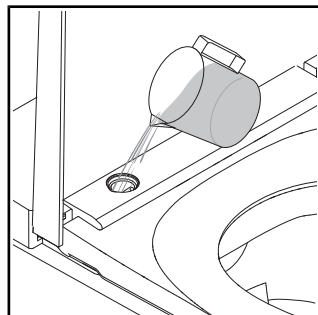

- > Távolítsa el a fedelet a mellékelt szerszám segítségével.
- > Töltse be a nyílásba a vízköoldó készítményt.
- > Modelltől függően lehetséges, hogy fölösleges vízköoldó folyadék folyik a WC-be.

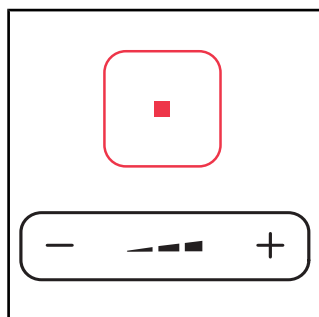

- > Nyomja meg a stop gombot és tartsa nyomva.
- > Ezzel egyidejűleg nyomja meg a mínusz jelet a zuhanysugár intenzitása gombon és tartsa nyomva a jelzőhang megszólalásáig.
- > Engedje el a gombokat.

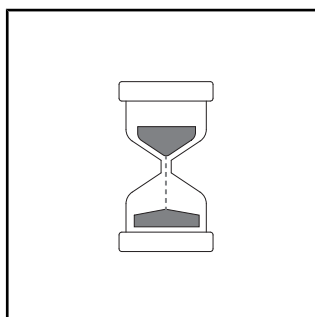

- > Megszólal egy jelzőhang. Az ülőkeegységen található LED kijelző zölden villog, amíg a vízkömentesítő módozat aktív.
- > A vízkömentesítési folyamat elindul. A vízkömentesítési folyamat kb. 1/2 óráig tart.

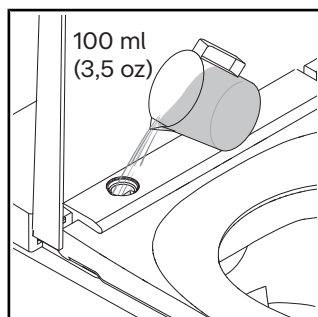

- > Öblítse le tiszta vízzel.
- > Tegye fel a fedelet.

7 Segítség probléma esetén

7.1 Általános tudnivalók

Eljárás zavar esetében:

- > Kapcsolja ki, majd ismét be a terméket.
- > Kövesse az alábbi utasításokat.
- > Ha a termék továbbra sem működik megfelelően, írjon a help@duravit.com címre.
- > Készítse elő a cikkszámot. A cikkszám a használati utasítás végén, a műszaki adatok között, a csomagolás címkéjén, a termékcímkén és a [▶App] Menü – Eszközútmutató – Eszközkezelés – Eszközinformációk alkalmazásban található.

7.2 Hibaelhárítás

Probléma	Lehetséges ok	Megoldás
LED-kijelző (ülőkeegység)		
A LED-kijelző pirosan villog.	Meghibásodás	<ul style="list-style-type: none">> Kapcsolja ki a terméket.> Szakítsa meg az áramellátást.> A vízellátás megszakítása érdekében zárja el a zárószelepet.> Írjon a help@duravit.com címre.
A LED-kijelző háromszor pirosan villan.	A vízvezetékben levegő található.	> Alkalmazás segítségével hozza működésbe a kiegészítő öntisztítást. [▶App] Menü – Ápolás – Öntisztítás
	A vízvezetéken lévő zárószelep zárva van.	> Zárja a zárószelepet.
	A vízvezetéken lévő szűrőtömítés szennyezett.	> Írjon a help@duravit.com címre.
	A vízvezeték megtört vagy összenyomódott.	> Vegye a kapcsolatot egy vízvezetékyszerelővel.

Probléma	Lehetséges ok	Megoldás
A LED-kijelző narancssárgán villog.	Szükséges a vízkömentesítés.	<ul style="list-style-type: none"> > Vízkömentesítse a terméket. > A villogás befejezéséhez nyomja meg egyszer a bekapcsológombot.
A LED-kijelző zölden villog.	A vízkömentesítő módozat aktív.	A vízkömentesítési folyamat kb. 1/2 óráig tart. Ez idő alatt nem lehet használni a terméket.
Általános problémák		
A termék nem működik.	A termék készenlét-módozatban van (LED-kijelző pirosan világít).	> Aktiválja a terméket.
Víz jön ki.	Szivárgás	<ul style="list-style-type: none"> > Kapcsolja ki a terméket. > Szakítsa meg az áramellátást. > A vízellátás megszakítása érdekében zárja el a zárószelepet. > Írjon a help@duravit.com címre.
Távírányító		
A távírányító nem reagál.	Az elemek majdnem lemerültek (LED-kijelző féhéren villog).	> Cserélje ki az elemeket vagy töltsen fel a távírányítót.
	A távírányító nincs összekötve a termékkel (a távírányítón fent pirosan villog a LED-kijelző).	> Aktiválja a távírányítás párosítási módozatát.
	Nincsenek behelyezve elemek.***	> Helyezze be elemeket.
	A távírányító meghibásodott.	> Írjon a help@duravit.com címre.

Probléma	Lehetséges ok	Megoldás
Zuhanyfunkciók		
Az ülep- és hölgyzuhany közötti átkapcsolás hosszú ideig tart.	A funkciók között a zuhanyrúd visszahúzódik. Az átkapcsolás időtartama kb. 12 s.	Normál állapot
Túl gyenge a zuhansugár intenzitása.	A zuhansugár intenzitása „alacsony” opcióra van beállítva.	> Növelje a zuhansugár intenzitását. [▶App] Home – Ülepszuhany/ hölgyzuhany
	A vízvezeték megtört vagy összenyomódott.	> Vegye a kapcsolatot egy vízvezeték szerelővel.
A víz hőmérséklet túl magas/alacsony.	A hőmérséklet beállítása hibás.	> Állítsa be a hőmérsékletet. [▶App] Home – Ülepszuhany/ hölgyzuhany
Az ülepszuhany/ hölgyzuhany automatikusan leáll.	A funkció 2 perc után automatikusan leáll.	Normál állapot
	Megszűnt az ülőkeérzékelő kapcsolata.	> Újra üljön le. > Aktiválja a funkciót.
Az ülepszuhany/ hölgyzuhany nem működik.	A zuhanyfej eltömődött.	> Tisztítsa meg a zuhanyfejet. [▶App] Home – Ülepszuhany/ hölgyzuhany
	Megszűnt az ülőkeérzékelő kapcsolata.	> Újra üljön le. > Aktiválja a funkciót.
Ülőkefűtés		
Az ülőkefűtés nem működik.	A funkció inaktíválva van.	> Aktiválja a funkciót. [▶App] Beállítások – Ülőke

Probléma	Lehetséges ok	Megoldás
Az ülőkehőmérséklet túl magas/alacsony.	A hőmérséklet beállítása hibás.	> Állítsa be a hőmérsékletet. [▶App] Beállítások – Ülőke
Az ülőkehőmérséklet túl alacsony.	A termék energiatakarékos üzemmódban van (LED-kijelző narancssárgán világít).	> Kapcsolja ki az energiatakarékos üzemmódot. [▶App] Beállítások – Ülőke
	A termék automatikusan aktiválja az energiatakarékos üzemmódot, ha az összes funkció több mint 48 órája nem volt aktív.	> Válasszon egy tetszőleges funkciót a termék újra aktiválása érdekében.
Meleg levegős szárító		
A meleg levegős szárító hőmérséklete túl magas/alacsony.	A hőmérséklet beállítása hibás.	> Állítsa be a hőmérsékletet. [▶App] Home – Meleg levegős szárító
A meleg levegős szárító automatikusan leáll.	A funkció 5 perc után automatikusan leáll.	Normál állapot
	Megszűnt az ülőkeérzékelő kapcsolata.	> Újra üljön le. > Aktiválja a funkciót.

Probléma	Lehetséges ok	Megoldás
Éjszakai fény		
Az éjszakai fény nem működik.	A funkció inaktíválva van.	> Aktiválja az éjszakai fényt vagy az auto-módozatot. [▶App] Beállítások – Fény és hang
	A Bluetooth üzemmód aktíválva van. A funkció automatikusan hatástalanítja az éjszakai fényt, ha a környezetében világos van.	Normál állapot
Az éjszakai fény folyamatosan világít.	A funkció aktíválva van.	> Hatástalanítsa az éjszakai fényt vagy aktiválja az auto-módozatot. [▶App] Beállítások – Fény és hang
	A Bluetooth üzemmód aktíválva van. A funkció automatikusan aktiválja az éjszakai fényt, ha a környezetében sötét van.	Normál állapot
Kézi tisztítás		
A zuhanyrúd automatikusan visszahúzódik.	A funkció 2 perc után automatikusan leáll.	> Aktiválja a funkciót. [▶App] Ápolás – Kézi tisztítás
Automatikus öntisztítás		
Víz csöpög a behúzott zuhanyrúdból.	Minden zuhanyfolyamat előtt és után a behúzott zuhanyrúd automatikusan tisztul.	Normál állapot

Probléma	Lehetséges ok	Megoldás
Fedél*		
A fedél nem nyílik automatikusan.	A termék nem észlelte a közeledő felhasználót.	> Közeledjen újra a termékhez (távolság kb. 1 m (1,1 yd)).
	A funkció meghibásodott.	> Írjon a help@duravit.com címre.
	A funkció nincs aktiválva.	> Aktiválja a funkciót. [►App] Beállítások – Fedél
A fedél nem záródik le azonnal.	Miután a felhasználó eltávolodik, a fedél 90 s múlva automatikusan záródik.	Normál állapot
App		
Az alkalmazás nem működik.	Az alkalmazás és a termék nincs összekapcsolva.	> Csatlakoztassa a terméket az alkalmazáshoz. > Győződjön meg a csatlakoztatás sikerességéről.
Az alkalmazás menüjében megjelenik egy piros pont.	Szükséges a vízkömentesítés.	> Vízkömentesítse a terméket.

Probléma	Lehetséges ok	Megoldás
UV-C fény**		
Az UV-C fény nem működik.	A funkció inaktíválva van.	> Aktiválja a funkciót. [▶App] Beállítások – UV-C fény
	A termék automatikusan kikapcsolja az UV-C fényt, ha a fedelet felnyitják.	> Tartsa a fedelet lezárva, amíg a funkció működik (a LED-ek lilán villognak).

*Csak a Pro változat/Plus változat

**Csak a Pro változat

***csak Plus változat/Lite változat

8 Hulladékkezelés

8.1 Csomagolás

A műanyag zacskókat és a csomagolóanyagokat a sérülés- és fulladásveszély miatt gyermekektől távol kell tartani. Biztonságos helyen tárolja ezeket az anyagokat, és környezetbarát módon ártalmatlanítsa azokat. Lehetőség szerint a garanciaidő leteltéig őrizze meg a csomagolást.

8.2 Elektronikus hulladék (WEEE)



■ Az áthúzott hulladékgyűjtő szimbólum az előregedett elektromos és elektronikus készülékek (WEEE) külön megsemmisítésére utal. Az előregedett elektromos és elektronikus készülékek veszélyes összetevőket tartalmazhatnak. Ne dobja ezt a terméket az általános hulladék közé. Vigye a terméket az előregedett elektromos és elektronikus készülékek újrahasznosítására hivatott speciális gyűjtőhelyre. Ezzel elősegítheti a nyersanyagok kinyerését és hozzájárulhat a környezet védelméhez. A további információkat kérdezze meg a kereskedőtől, vagy az illetékes hatóságoktól.

8.3 Elemek



■ Az elhasznált elemeket szakszerűen kell megsemmisíteni. Erre a célra az elemeket forgalmazó kereskedésekben és a kommunális gyűjtőhelyeken megfelelő módon megjelölt elemgyűjtők állnak rendelkezésre.

9 Műszaki adatok

Általános tudnivalók	
Cikkszám	#650000012004320 #650001012004310 #650002012004300
Nettó tömeg	32,5 kg (78,3 lbs)
Méretek	376 x 578 x 405 mm (15 x 22 7/8 x 16")
Integrált biztonsági berendezés	EN13076 - AA típus
Névleges feszültség	220 – 240 V
Frekvencia	50 – 60 Hz
Névleges teljesítmény	1080 W
Bemeneti víznyomás	0,07 – 0,75 MPa / 0,7 – 7,5 bar (10 – 109 psi)
Védettség	IPX4 minden oldalról jövő fröccsenő víz ellen védett

Hőmérsékleti tartomány	
Üzemi hőmérséklet	4 – 40 °C (39 – 104 °F)
Víz hőmérséklet	33 – 41 °C (91 – 106 °F)
Ülőke hőmérséklete	30 – 40 °C (86 – 104 °F)
Meleglevegős szárító hőmérséklete	35 – 55 °C (95 – 131 °F)

Vízfelhasználás	
Zuhanyműködés	0,35 – 0,7 l/perc (0,09 – 0,18 gal/perc)

Garancia

A termékre vonatkozó garanciális feltételek online elérhetők.

- > A www.duravit.com weboldalon található navigációval érheti el a „Szerviz” menüpontot.
- > Hívja elő a garanciális feltételeket.

10 Megfelelőségi nyilatkozatok

Nagyfrekvenciás energia

A rádiófrekvenciás irányelv betartásának nyilatkozata

A készülék belsejébe telepített Bluetooth és mikrohullámú berendezések megfelelnek a 2014/53/EU irányelv alapvető követelményeinek és egyéb vonatkozó rendelkezéseinek.



Egyesült Királyság: Korlátozott alkalmazás

Csak 24,050 – 24,250 GHz a rendőrségi sebességmérő készülékek védelmére, ezért kérjük, hogy csak beltérben használja a rendőrségi szkennerekkel szembeni megfelelő árnyékolás biztosítása érdekében.

Franciaország: Korlátozott alkalmazás

A teljesítmény 0,1 mW e.i.r.p-re (az adók által kisugárzott effektív teljesítmény) korlátozódik a 24,10 – 24,15 GHz-es frekvenciasávban. Rádiólokáció katonai alkalmazása. A radaros sebességmérő készülékeket rendőri erők üzemeltetik, ezért kérjük, hogy a megfelelő árnyékolás érdekében csak beltérben használják.

BLE (Bluetooth alacsony energia)	
Dusch-WC ülőke/távirányítás	Üzemi frekvencia: 2400 – 2483,5 MHz (2,400 – 2,4835 GHz); Max. teljesítményszint: < 10 dBm
Mikrohullámok	
A fedél automatikus nyitásának és zárásának érzékelője	Mikrohullámú működési frekvenciasávok: 24050 – 24250 MHz (24,05 – 24,25 GHz); Max. átviteli teljesítmény: < 16 mW.

Cuprins

1	Despre acest document	111
2	Siguranță	112
2.1	Scopul documentului	112
2.2	Utilizarea conform destinației	112
2.3	Cerințe pentru utilizator	112
2.4	Siguranța electrică	113
2.5	Igienă	114
2.6	Indicații privind folosirea telecomenzii cu acumulator	115
2.7	Indicații privind folosirea telecomenzii cu baterii	116
2.8	Arsuri ușoare	117
2.9	Evitarea daunelor asupra produsului	117
3	Prezentare generală a produsului	119
3.1	Proiectare și descriere funcțională	119
3.1.1	Unitatea colacului	119
3.1.2	Afișaj LED pentru unitatea colacului	119
3.1.3	Domeniu funcțional Pro	120
3.1.4	Domeniu funcțional Plus/Lite	121
3.1.5	Senzor colac și orificiu agent de decalcifiere	121
3.2	Setări din fabrică	122
4	Prima punere în funcțiune	123
4.1	Activați telecomanda	123
4.1.1	Telecomandă cu acumulator	123
4.1.2	Telecomandă cu baterii	124
4.2	Activarea produsului	124
4.3	Descărcarea aplicației	125
4.4	Asocierea aplicației	125
4.5	Pairing telecomandă cu WC cu duș	126
4.6	Pairing telecomandă cu placă de acționare electronică*	127

5	Operare	128
5.1	Telecomandă / Aplicație	128
5.2	Setarea profilului utilizatorului prin intermediul telecomenzii	130
5.3	Eficiența energetică și a apei	130
5.3.1	Mod de economisire a energiei (încălzirea colacului)	130
5.3.2	Mod vacanță	130
6	Curățarea și îngrijirea	131
6.1	Siguranță	131
6.2	Recomandări de curățare	132
6.2.1	Curățare	132
6.2.2	Agenți de curățare recomandați	132
6.3	Tijă de duș și cap de duș cu autocurățare	133
6.4	Mod de curățare manuală pentru tija de duș și capul de duș	133
6.5	Decalcifiere	133
7	Asistență în caz de probleme	135
7.1	Informații generale	135
7.2	Depanare	135
8	Eliminarea	141
8.1	Ambalarea	141
8.2	Deșeu electric și electronic (DEEE)	141
8.3	Baterii	141
9	Date tehnice	142
10	Declarații de conformitate	143

1 Despre acest document

Toate documentele aferente acestui produs și informații suplimentare sunt disponibile online:

- > Folosiți funcția de căutare sau navigarea pe www.duravit.com pentru a ajunge la pagina cu informații despre produs.
- > Accesați informațiile și documentele pe pagina cu informații despre produs la „Descărcări”.
- > Accesați ghidul rapid din aplicație. [▶ Aplicație] Meniu - Ghidul dispozitivului - Ghid rapid

2 Siguranță

2.1 Scopul documentului

Instrucțiunile sunt parte componentă a produsului. Dacă instrucțiunile NU sunt respectate, atunci se pot produce deteriorări ale produsului și / sau daune materiale.

> Citiți și respectați instrucțiunile.

> Păstrați acest document și transmiteți-l următorului utilizator.

Ne rezervăm dreptul de a efectua îmbunătățiri tehnice și modificări estetice la produsele din poze.

2.2 Utilizarea conform destinației

SensoWash® este o toaletă de duș cu dispozitiv de pulverizare pentru curățarea feselor și a zonei intime, precum și pentru alte funcții de confort. Produsul poate fi utilizat numai în interior. Duravit nu își asumă NICIO răspundere pentru orice utilizare în afara celei prevăzute sau pentru orice altă modalitate de utilizare.

2.3 Cerințe pentru utilizator

Acest produs poate fi utilizat de copii mai mici de 3 ani, dar acest lucru necesită supravegherea permanentă din partea unui adult aflat în imediata apropiere a copilului. Acest produs poate fi utilizat de copii începând cu vârsta de 3 ani și mai mari și de persoane cu abilități fizice, senzoriale sau mentale limitate sau cu lipsă de experiență și/sau cunoștințe, dacă sunt supravegheați sau au fost instruiți cu privire la utilizarea în siguranță a produsului și înțeleg pericolele existente.

> Copiii NU trebuie să se joace cu acest produs.

> Curățarea și întreținerea NU trebuie să fie efectuate de copii fără supraveghere.

2.4 Siguranța electrică

Pericol de moarte prin electrocutare

Contactul cu electricitatea poate duce la electrocutare fatală.

Asigurați montarea corespunzătoare

- Produsul trebuie să fie cu împământare. Folosiți produsul doar când este împământat corespunzător. Respectați instrucțiunile de montare.
- Produsul nu are propriul său întrerupător de protecție împotriva curenților reziduali, acesta trebuie instalat într-un circuit în care este instalat un întrerupător de protecție împotriva curenților reziduali.
- Aparatele pentru izolare electrică trebuie instalate în cablaj și trebuie să respecte reglementările generale. În plus, trebuie să dispună de o separare de contacte pe toate fazele, care corespunde categoriei de supratensiune III.

Evitați deteriorarea cablului de alimentare

În cazul în care cablul de alimentare al acestui produs este deteriorat, dispuneți înlocuirea acestuia prin intermediul producătorului sau al serviciului său pentru clienți sau de către o persoană calificată corespunzător, pentru a evita pericolele.

- > Asigurați-vă că cablul de alimentare NU este deteriorat.
- > Cablul electric NU trebuie să fie prins sau strivit.
- > Țineți cablul de alimentare la distanță de suprafețele fierbinți și de muchiile ascuțite.

NU utilizați produsul deteriorat

NU utilizați produsul în cazul în care acesta nu funcționează corect sau este deteriorat.

- > Oprirea produsului.
- > Deconectați sursa de alimentare.
- > Închideți robinetul de închidere pentru a întrerupe alimentarea cu apă.
- > Contactați help@duravit.com

NU reparați singur produsul

Reparațiile pot fi efectuate numai de către un specialist corespunzător, care dispune de cunoștințele și calificările necesare.

- > NU efectuați modificări, manipulări, instalații suplimentare sau încercări de reparare a produsului.
- > Utilizați doar accesorii ce sunt recomandate de Duravit.

Evitarea scurtcircuitului determinat de umezeală

- > NU instalați produsul într-un spațiu exagerat de umed. Asigurați o aerisire suficientă pentru a împiedica condensarea în cadrul componentelor electrice.
- > Dacă produsul este dus de la un loc rece la unul cald, lăsați-l întâi câteva ore oprit pentru a evita posibila umezeală de condensare.

2.5 Igienă

Daunele aduse sănătății din cauza apei poluate, contaminate sau stagnante de lungă durată

Utilizarea de apă murdară sau cu impurități care stă mult timp în suspensie pentru funcțiile dușului poate duce la probleme de sănătate.

- > Alimentați produsul cu apă potabilă din conducta principală de apă.

- > NU racordați apa reziduală, apa gri, apa industrială, apa de mare sau altele asemenea, apa nepurificată sau doar parțial purificată.
- > Utilizați doar furtunurile de alimentare cu apă furnizate, NU refolosiți vechile furtunuri.
- > Dacă produsul NU este utilizat timp de două săptămâni sau mai mult, goliți-l și opriți-l (modul de repaus).

2.6 Indicații privind folosirea telecomenzii cu acumulator

Efecte dăunătoare asupra sănătății provocate de explozia acumulatorilor*

Telecomanda are un acumulator instalat în poziție fixă, care nu poate fi înlocuit. Acumulatorul poate exploda dacă se supraîncălzește și poate provoca un incendiu sau alte pericole.

- > Utilizați doar cablul de încărcare livrat împreună cu produsul.
- > Dacă acumulatorul este deteriorat, contactați help@duravit.com.
- > NU înlocuiți dumneavoastră acumulatorul. NU demontați acumulatorul, nu îl lăsați să cadă, nu îl striviți sau modificați. NU introduceți nimic în acumulator și NU perforați acumulatorul.
- > NU utilizați telecomanda în apropierea directă a unor aparate fierbinți, de ex. sisteme de încălzire, cuptoare cu microunde, boilere sau sobe.
- > NU expuneți telecomanda în lumină solară directă.
- > NU aruncați telecomanda în foc deschis.
- > NU scufundați telecomanda în apă sau lichide.
- > NU aruncați telecomanda/acumulatorul în gunoiul menajer. Eliminați telecomanda/acumulatorul conform prevederilor specifice țării.

*Doar varianta Pro

2.7 Indicații privind folosirea telecomenzii cu baterii

Pericol de moarte în caz de înghițire/pericol de coroziune

Acest produs conține baterii de tip pastilă. NU înghițiți bateria! Ingerarea bateriei poate provoca arsuri interne grave și moartea în doar două ore.

- > NU înghițiți bateria, risc de arsuri.
- > Păstrați atât bateriile noi, cât și cele consumate, departe de copii. Dacă compartimentul pentru baterii NU se închide corect, NU continuați să utilizați produsul și țineți copiii departe de el.
- > În cazul în care se suspectează că o persoană a înghițit sau a introdus în alt mod o baterie în organism, contactați imediat medicul.

Daune în ceea ce privește sănătatea prin scurgerea acidului de baterie

- > În caz de scurgere a acidului din baterie, evitați contactul cu pielea, ochii și membranele mucoase.
- > În caz de contact cu acidul, clătiți zonele afectate cu apă curată din abundență și contactați imediat medicul.
- > NU expuneți bateriile la condiții extreme: NU așezați pe suprafețe fierbinți și NU expuneți la lumina directă a soarelui. Există un risc crescut de scurgeri.
- > Bateriile trebuie eliminate în mod corespunzător și ținute departe de copii. Chiar și bateriile consumate pot provoca răniri.

2.8 Arsuri ușoare

Daune asupra sănătății prin arsuri ușoare

O utilizare a toaletei timp îndelungat cu încălzirea pornită a colacului poate duce la arsuri ușoare.

- > Opriți încălzirea colacului în cazul utilizării toaletei timp îndelungat, în special în cazul persoanelor cu abilități fizice și senzoriale limitate.

2.9 Evitarea daunelor asupra produsului

Indicații privind folosirea telecomenzii cu baterii

- > NU încărcați bateriile, NU le reactivați prin niciun fel de mijloace, NU le dezasamblați și NU le expuneți la căldură excesivă (de exemplu, la foc).
- > Terminalele polilor NU trebuie să fie scurtcircuitate.
- > Scoateți imediat bateriile consumate din telecomandă. Acestea pot curge și pot produce astfel daune.
- > NU introduceți împreună baterii noi și vechi în telecomandă.
- > NU trebuie combinate diferite tipuri de baterii.
- > Curățați bateria și contactele înainte de a introduce bateria.
- > Bateriile trebuie să fie introduse cu polaritatea corectă, în conformitate cu marcajul.
- > Scoateți bateriile dacă telecomanda NU va fi utilizată pentru o perioadă lungă de timp.

Daune ale produsului sau funcționarea eronată cauzate prin utilizarea necorespunzătoare

- > NU vă urcați sau stați pe produs.
- > NU murdăriți în mod deliberat, nu stropiți și NU blocați tija de duș.

Evitarea daunelor colacului și capacului

- > NU vă așezați sau stați pe capac și NU vă sprijiniți pe el.
- > NU scoateți colacul și capacul.
- > Nu deteriorați suprafața colacului. Dacă suprafața colacului este deteriorată contactați help@duravit.com.
- > În funcție de model, deschideți și închideți capacul din telecomandă sau aplicație.
- > NU întrerupeți cu mâna deschiderea și închiderea automată a capacului.
- > Asigurați-vă că este coborât colacul WC și că nu este blocată deschiderea și închiderea automată a capacului.
- > La utilizarea WC-ului, NU vă sprijiniți de capac.
- > NU așezați obiecte grele pe capac.

Daune ca urmare a apei înghețate

- > NU montați și NU folosiți produsul în spații cu pericol de îngheț. Temperatura ambientală trebuie să fie de minimum 4 °C (39 °F).

Daune ca urmare a influențelor externe

- > NU așezați surse de foc deschise, lumânări, țigări sau altele similare pe produs.
- > NU expuneți produsul direct la apă sau la lumina directă a soarelui.

3 Prezentare generală a produsului

3.1 Proiectare și descriere funcțională

3.1.1 Unitatea colacului

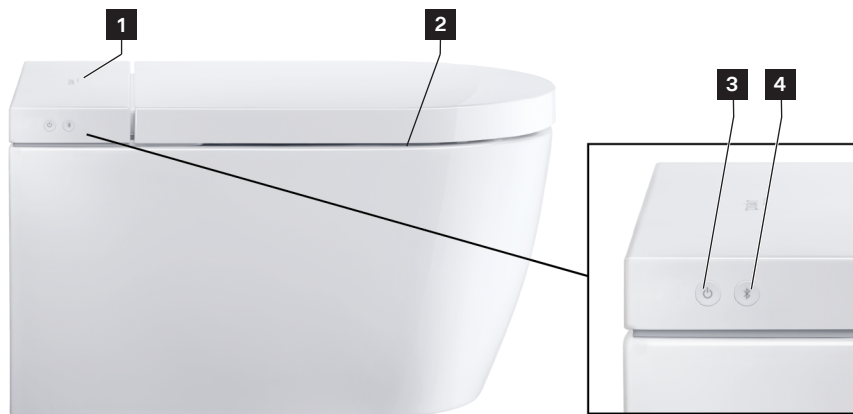

1 Senzor (deschiderea capacului fără contact)*

2 Sistem de încălzire colac

3 Tastă de pornire / indicator de status (LED)

4 Tastă Bluetooth / indicator Bluetooth (LED)

*Doar varianta Pro/varianta Plus

3.1.2 Afișaj LED pentru unitatea colacului

Tasta de pornire

LED	Funcție
Roșu	Modul Standby
Verde	Pornit
Portocaliu	Mod de economisire a energiei
Luminează intermitent verde	Modul de decalcifiere este activ.
Luminează intermitent portocaliu	Este necesară o decalcifiere. > Decalcificați produsul. > Apăsăți o dată tasta de pornire pentru a opri lumina intermitentă.

LED	Funcție
Luminează intermitent roșu	Funcționare eronată > Oprirea produsului. > Deconectați sursa de alimentare. > Închideți robinetul de închidere pentru a întrerupe alimentarea cu apă. > Contactați help@duravit.com
Luminează intermitent violet	Lumina UV-C este activă.*

*Doar varianta Pro

Tastă Bluetooth

LED	Funcție
Albastru	Bluetooth este disponibil sau conectat.
Oprit	Bluetooth nu este disponibil.
Luminează intermitent albastru	Aparatul este în modul de asociere.
Luminează intermitent violet	Lumina UV-C este activă.*

*Doar varianta Pro

3.1.3 Domeniu funcțional Pro

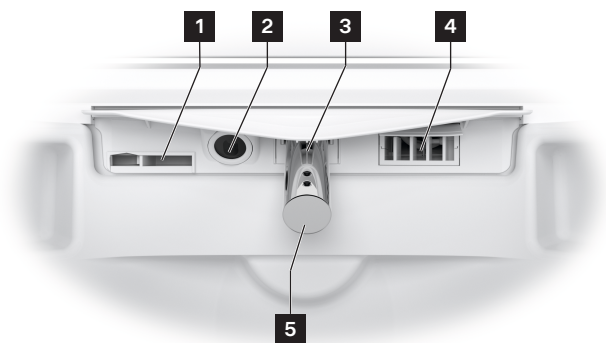

1 Revărsare internă

2 Lumină UV-C/lumina de noapte

3 Tijă de duș

4 Foehn cu aer cald

5 Cap de duș

3.1.4 Domeniu funcțional Plus/Lite

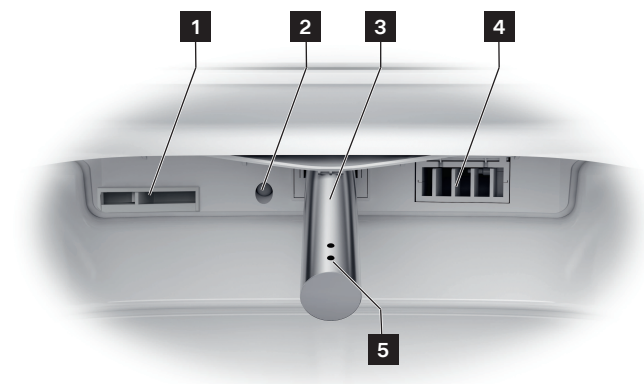

1 Revărsare internă

2 Lumina de noapte

3 Tijă de duș

4 Foehn cu aer cald

5 Cap de duș

3.1.5 Senzor colac și orificiu agent de decalcifiere



1 Orificiu agent de decalcifiere

2 Senzor colac

3.2 Setări din fabrică

Funcție	Domeniu de setare	Setare din fabrică
Deschiderea / închiderea capacului fără contact*	Pornit / oprit	Oprit
Duș confort	Pornit / oprit	Pornit
Temperatură foehn cu aer cald	Oprit / redus / mediu / ridicat	Mediu
Poziție cap de duș	1, 2, 3, 4, 5	3
Intensitatea jetului de apă	Redus / mediu / ridicat	Mediu
Temperatura apei	Oprit / redus / mediu / ridicat	Mediu
Sistem de încălzire colac	Pornit / oprit	Pornit
Temperatura colacului	Redus / mediu / ridicat	Mediu
Igienă UV**	Pornit / oprit	Oprit
Mod de economisire a energiei	Pornit / oprit	Oprit
Lumina de noapte	Oprit / auto / pornit	Auto
Sunet de confirmare	Pornit / oprit	Pornit

* Doar varianta Pro/varianta Plus

** Doar varianta Pro

4 Prima punere în funcțiune

4.1 Activați telecomanda

4.1.1 Telecomandă cu acumulator

PRECAUȚIE

Daune asupra sănătății din cauza exploziei bateriilor

- > Parametrii telecomenzii corespund: 5 V c.c. 150 mA.
- > Curentul de ieșire al adaptorului de rețea NU trebuie să depășească 2 A.
- > Utilizați doar cablul de încărcare livrat împreună cu produsul.
- > Încărcați telecomanda complet în mod regulat.
- > Îndepărtați întotdeauna adaptorul de rețea din priză când procesul de încărcare s-a încheiat (LED oprit).

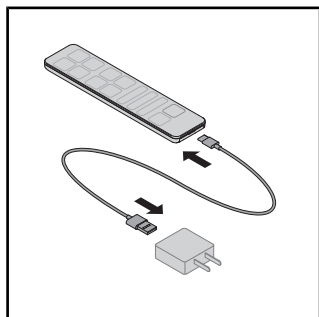

- > Conectați cablul de încărcare cu un adaptor de rețea și cu telecomanda.
- > LED-ul telecomenzii arată modul de încărcare (LED roșu).

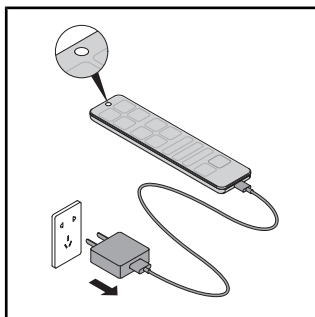

- > Îndepărtați întotdeauna adaptorul de rețea din priză când procesul de încărcare s-a încheiat (LED oprit).

4.1.2 Telecomandă cu baterii

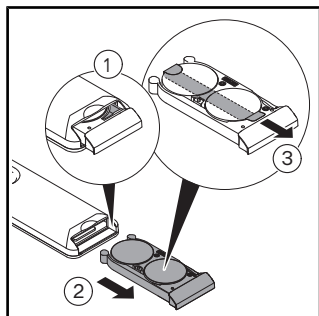

- > Scoateți compartimentul pentru baterii.
- > Apăsăți maneta pentru a deschide complet compartimentul pentru baterii.
- > Îndepărtați folia de protecție.

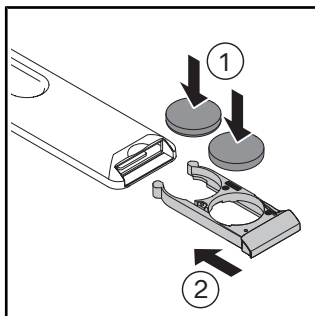

- > Introduceți bateriile (CR2450).
- > Închideți compartimentul pentru baterii.

4.2 Activarea produsului

PRECAUȚIE

Daunele aduse sănătății din cauza apei poluate, contaminate sau stagnante de lungă durată

Utilizarea de apă murdară sau cu impurități care stă mult timp în suspensie pentru funcțiile dușului poate duce la probleme de sănătate.

- > Dacă produsul NU a fost utilizat timp de două săptămâni sau mai mult, activați autocurățarea suplimentară.

Produsul trebuie să fie complet instalat în conformitate cu instrucțiunile de instalare și conectat la sursa principală de alimentare cu energie electrică și apă.

- > Asigurați-vă că robinetul de închidere este deschis.
- > Porniți produsul cu ajutorul tastei de pornire.

LED-ul luminează verde. Dacă este cazul, se efectuează un proces de inițializare care poate dura mai multe minute.

- > Pentru testarea produsului, așezați o protecție anti-stropire între ceramică și colac.
- > Apăsăți și mențineți apăsat cu mâna senzorul colacului până se emite un semnal sonor.
- > Activați funcția Bideul/bideul pentru igiena feminină pentru a testa produsul.

4.3 Descărcarea aplicației



- > Căutați „SensoWash“ în Magazin Play (Android) sau în App Store (iOS).
- > Descărcați aplicația.
- > Dacă este cazul, aprobați accesul serviciilor de localizare (GPS).

4.4 Asocierea aplicației

Produsul este conectat la aplicație prin Bluetooth. Produsul și funcția Bluetooth trebuie să fie activate pentru ca o conexiune să fie stabilă.

- > Activați aplicația pe dispozitivul mobil.
- > Urmăriți instrucțiunile pas cu pas din aplicație.
Aplicația confirmă atunci când conexiunea este stabilă.

4.5 Pairing telecomandă cu WC cu duș

Activați modul Pairing cu telecomanda dacă LED-ul de sus de pe telecomandă luminează intermitent roșu.

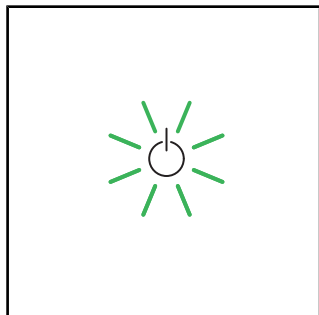

> Asigurați-vă că produsul este activat (tasta de pornire luminează verde).

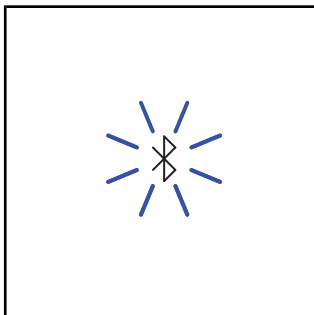

> Apăsați și mențineți apăsată tasta Bluetooth de pe produs până când LED-ul luminează intermitent albastru.

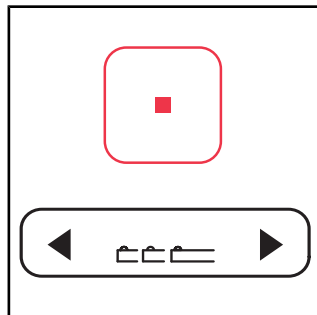

> Apăsați și mențineți apăsată tasta Stop pe telecomandă.

> Apăsați în același timp pe tasta Poziția tijei de duș mai întâi săgeata din stânga, apoi săgeata din dreapta.

> Eliberați tastele.

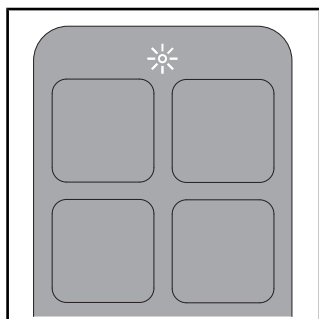

> LED-ul de sus al telecomenzii luminează intermitent în timp ce procesul este în curs.

> LED-ul de sus de pe telecomandă luminează timp de mai multe secunde alb când conexiunea este stabilă.

4.6 Pairing telecomandă cu placă de acționare electronică*

Activați modul Pairing cu telecomanda dacă indicatorul de pe placa de acționare electronică luminează intermitent.

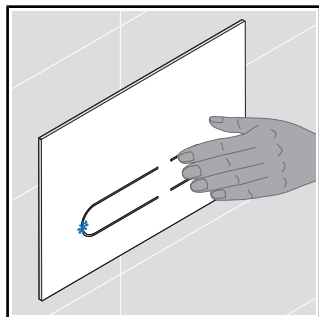

> Apăsați clătirea redusă de pe placa de acționare și mențineți apăsat până când LED-ul de pe placa de acționare luminează intermitent albastru.

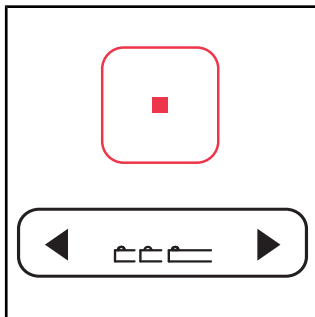

> Apăsați și mențineți apăsată tasta Stop pe telecomandă.
> Apăsați în același timp pe tasta Poziția tijei de duș mai întâi săgeata din stânga, apoi săgeata din dreapta.
> Eliberați tastele.

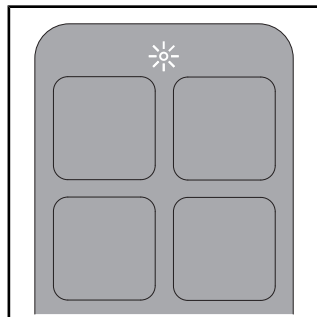

> LED-ul de sus al telecomenzii luminează intermitent în timp ce procesul este în curs.
> LED-ul de sus de pe telecomandă luminează timp de mai multe secunde alb când conexiunea este stabilă.









*Doar varianta Pro. Doar în combinație cu sistemul de instalare Duravit și placa de acționare electronică.







5 Operare

5.1 Telecomandă / Aplicație

Produsul poate fi controlat prin telecomandă (funcții de bază) și/sau prin aplicație (volum de funcții extins). O serie de setări pot fi efectuate numai prin intermediul aplicației. Funcțiile sunt configurate în conformitate cu setările din fabrică.

> Descărcați aplicația pentru a putea efectua întreaga gamă de setări disponibile pentru acest produs.

Simbol	Nume
	Meniu
	Adăugarea sau eliminarea produsului.
	Activează clătirea intensă . Doar în combinație cu sistemul de instalare Duravit și placa de acționare electronică.
	Activează clătirea redusă . Doar în combinație cu sistemul de instalare Duravit și placa de acționare electronică.
	Activează bideul . Dacă funcția nu este oprită, aceasta se oprește automat după 2 minute.
	Activează bideul pentru igiena feminină . Dacă funcția nu este oprită, aceasta se oprește automat după 2 minute.
	Activează (semnal sonor scurt) / dezactivează (semnal sonor lung) încălzirea colacului .
	Activează foehnul cu aer cald . Funcția Temperatură are nivelurile oprit / redus / mediu / ridicat. Funcția Treaptă are nivelurile redus / ridicat.** Dacă funcția nu este oprită, aceasta se oprește automat după 5 minute. [▶Aplicație] Acasă – Foehn cu aer cald

Simbol	Nume
	<p>Setează temperatura apei.</p> <p>Funcția are nivelurile oprit / redus / mediu / ridicat.</p> <p>Setările sunt afișate pe telecomandă (LED) și în aplicație.</p> <p>[▶Aplicație] Acasă - Bideu / bideu pentru igiena feminină</p>
	<p>Setează intensitatea jetului de duș.</p> <p>Funcția are nivelurile redus / mediu / ridicat.</p> <p>Setările sunt afișate pe telecomandă (LED) și în aplicație.</p> <p>[▶Aplicație] Acasă - Bideu / bideu pentru igiena feminină</p>
	<p>Setează poziția tije de duș.</p> <p>Funcția are nivelurile 1, 2, 3, 4 și 5.</p> <p>Setările sunt afișate pe telecomandă (LED) și în aplicație.</p> <p>[▶Aplicație] Acasă - Bideu / bideu pentru igiena feminină</p>
	<p>Activează aspirarea mirosului.</p> <p>Doar în combinație cu sistemul de instalare Duravit și placa de acționare electronică.</p>
	<p>Activează profilul utilizatorului (doar telecomanda).</p> <p>Setările pot fi efectuate prin intermediul telecomenzii sau din aplicație.</p> <p>> Selectați orice funcție pentru a accesa setările salvate.</p>
	<p>Deschide/închide capacul.*</p>
	<p>Oprește funcția curentă.</p>

*Doar varianta Pro / varianta Plus

**Doar varianta Pro

SFAT Colacul este prevăzut cu un senzor. Funcțiile de duș și foehn pot fi activate numai atunci când un utilizator stă pe WC.

5.2 Setarea profilului utilizatorului prin intermediul telecomenzii

Preferințele personale pot fi stocate în diferite profiluri de utilizator.

- > Activați bideul/bideul pentru igiena feminină.
- > Reglați poziția tije de duș, intensitatea jetului de duș și temperatura apei în timp ce funcția este activă.

LED-urile de pe telecomandă indică setarea respectivă.

- > Apăsăți Profil utilizator 1/2/3/4 timp de 3 secunde pentru a salva profilul.

SFAT Colacul este prevăzut cu un senzor. Funcțiile de duș și foehn pot fi activate numai atunci când un utilizator stă pe WC.

5.3 Eficiența energetică și a apei

Pentru a reduce la minimum consumul de resurse naturale, produsul are un încălzitor de debit și o funcție de oprire automată pentru toate funcțiile de duș și foehn. Pentru a economisi energie în timpul utilizării zilnice, pot fi ajustate următoarele setări:

5.3.1 Mod de economisire a energiei (încălzirea colacului)

Dezactivați încălzirea colacului pentru o perioadă de timp stabilită, de exemplu, în timpul zilei, în timpul lucrului. Încălzirea colacului este apoi reactivată.

- > Activați modul de economisire a energiei prin intermediul aplicației.
[▶Aplicație] Meniu – Setări – Colac

Modul de economisire a energiei este activat automat dacă produsul nu a fost utilizat timp de 48 h.

- > Selectați orice funcție pentru a reactiva produsul.

5.3.2 Mod vacanță

Dacă produsul NU este utilizat timp de două săptămâni sau mai mult, goliți-l și opriți-l.

- > Închideți robinetul de închidere pentru a întrerupe alimentarea cu apă.
- > Activați modul de repaus prin intermediul aplicației.
[▶Aplicație] Meniu – Îngrijire – Modul de repaus

Rezervorul de apă este golit. Aplicația confirmă atunci când procesul este încheiat.

- > Deconectați sursa de alimentare.
- > În funcție de model, scoateți bateriile din telecomandă sau scoateți adaptorul de rețea din priză.

6 Curățarea și îngrijirea

6.1 Siguranță



AVERTISMENT

Pericol de moarte prin electrocutare

Unitatea colacului conține componentele electrice ale produsului.

- > Deconectați produsul de la rețeaua de alimentare înainte de curățare.
- > NU turnați apă peste unitatea colacului.
- > NU permiteți ca apa să pătrundă în unitatea colacului.



PRECAUȚIE

Daune asupra sănătății prin lumină ultravioletă (UV-C)*

Produsul conține o sursă de lumină UV-C care dezinfectează ceramica. Lumina UV-C este activă doar când colacul și capacul sunt închise. Privirea în interior sau contactul cu sursa de lumină UV-C în timp ce funcția este activă poate cauza daune la nivelul ochilor și iritații la nivelul pielii.

- > Dacă lumina UV-C este activă câtă vreme este deschis colacul și capacul (indicator de status (LED) și indicator Bluetooth (LED) luminează intermitent violet), închide imediat colacul și capacul și contactați linia directă de serviciu clienți Duravit.
- > NU priviți direct în sursa de lumină UV-C.
- > NU atingeți sursă de lumină UV-C.

*Doar varianta Pro

INDICAȚIE

Daune ale produsului ca urmare a curățării necorespunzătoare

Agenții de curățare, ustensilele și echipamentele de curățare necorespunzătoare pot deteriora și decolora permanent suprafața.

- > Utilizați numai agenți de curățare și ustensile de curățare recomandate sumar de Duravit.
- > Urmați instrucțiunile de utilizare ale producătorului agentului de curățare.
- > Utilizați numai echipamente de curățare destinate zonei de aplicare (NU echipamente de curățare de înaltă presiune sau cu aburi).

INDICAȚIE

Daune ale produsului ca urmare a aburului de pulverizare

Vaporii pulverizați pot pătrunde în deschizături și fante și pot deteriora suprafața.

- > Pulverizați detergentul pe laveta de curățare, în niciun caz direct pe produs.

INDICAȚIE

Daune ale produselor ca urmare a intervalelor lungi de curățare

Intervalele de curățare prea lungi pot determina impurități persistente.

> Curățați suprafața în mod regulat și de îndată ce s-a murdărit.

6.2 Recomandări de curățare

6.2.1 Curățare

- > Curățați suprafața în mod regulat și de îndată ce s-a murdărit.
- > Curățați suprafața cu o lavetă de curățare umedă.
- > Îndepărtați murdăria mai puternică cu agentul de curățare recomandat. Aplicați întotdeauna agentul de curățare pe laveta de curățare.
- > Utilizați o perie de toaletă pentru a curăța WC-ul.
- > Clătiți cu apă curată pentru a îndepărta toate reziduurile de agent de curățare.
- > Uscați suprafața.

6.2.2 Agenți de curățare recomandați

Componente	Agent de curățare	Ustensile de curățare
Colac și capac	Agent de curățare neutru (pH 6 – 8) (de exemplu, detergent neutru)	Lavetă de curățare din bumbac
Capac	Agent de curățare neutru (pH 6 – 8) (de exemplu, detergent neutru)	Lavetă de curățare din bumbac
Tijă de duș / cap de duș	Agent de curățare neutru (pH 6 – 8) (de exemplu, detergent neutru)	– Lavetă de curățare din fibre sintetice – Burete abraziv
Curățarea zilnică a ceramicii	Agent de curățare neutru (pH 6 – 8) (de exemplu, detergent neutru)	– Lavetă de curățare din fibre sintetice – Perie de toaletă
Ceramică Calcar	Agent de curățare acid (pH < 6) (de exemplu, detergent cu lămâie)	– Lavetă de curățare din fibre sintetice – Perie de toaletă
Sursă de lumină UV-C*	Apă	Lavetă de curățare din bumbac
Telecomandă	Apă	Lavetă de curățare din bumbac

*Doar varianta Pro

6.3 Tijă de duș și cap de duș cu autocurățare

Înainte și după fiecare duș, tija de duș retractată este curățată automat. Funcția poate fi activată numai atunci când nimeni nu stă pe WC/senzorul colacului nu este activat.

- > Dacă produsul NU a fost utilizat timp de două săptămâni sau mai mult, activați autocurățarea suplimentară prin intermediul aplicației. [▶Aplicație] Meniu – Îngrijire – Autocurățare

6.4 Mod de curățare manuală pentru tija de duș și capul de duș

Curățarea manuală este posibilă numai dacă senzorul colacului nu este activat.

- > Activați prin aplicație modul manual de curățare pentru a extinde tija de duș pentru curățarea manuală. [▶Aplicație] Meniu – Îngrijire – Curățare manuală
- > Urmați instrucțiunile din aplicație.

SFAT Funcția poate fi activată numai atunci când nimeni nu stă pe WC/senzorul colacului nu este activat.

6.5 Decalcifiere

INDICAȚIE

Din cauza calcifierii pot apărea limitări funcționale sau deteriorări ale produsului

În zonele cu apă dură se pot forma depuneri de calcar. Calcarul poate afecta performanțele produsului.

- > Verificați calitatea apei din regiune. La o duritate a apei de ≥ 14 °dH (2,5 mmol/l) Duravit recomandă instalarea unui sistem de dedurizare a apei.
- > Configurați setările de decalcifiere în funcție de duritatea regională a apei. [▶Aplicație] Meniu – Îngrijire – Decalcifiere
- > Decalcificați produsul în mod regulat. Tasta de pornire de pe unitatea colacului luminează intermitent portocaliu când produsul trebuie decalcificat și în meniul aplicației apare un punct roșu.
- > Utilizați numai agenți de decalcifiere originali de la Duravit.

Duritatea apei	Ciclu de decalcifiere
Ușor dură: < 8,4 °dH (1,5 mmol/l)	Semestrial
Mediu dură: 8,4 – 14 °dH (1,5 – 2,5 mmol/l)	Semestrial
Dură: > 14 °dH (2,5 mmol/l)	Trimestrial

Procesul de decalcifiere poate fi activat prin intermediul aplicației.

- > Urmați instrucțiunile din aplicație.

Procesul de decalcifiere poate fi activat prin intermediul telecomenzii.
Produsul nu poate fi utilizat cât timp procesul de decalcifiere este în curs.

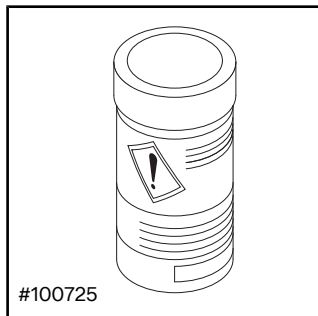

- > Urmăți instrucțiunile de utilizare ale producătorului.
- > În funcție de model, dezactivați funcția Deschidere/Închidere capac fără contact înainte de decalcifiere.

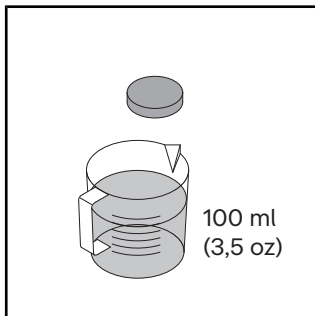

- > Dizolvați tableta de decalcifiere în 100 ml (3,5 oz) apă caldă.
- > Așteptați până când tableta de decalcifiere este dizolvată complet. Dacă este cazul, zdrobiți tableta.

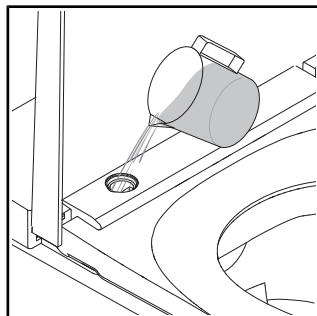

- > Îndepărtați capacul cu unealta furnizată.
- > Turnați agentul de decalcifiere în orificiu.
- > În funcție de model este posibil ca lichidul de decalcifiere excedentar să se scurgă în WC.

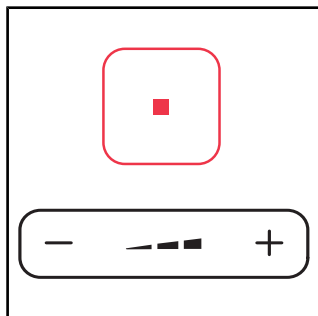

- > Apăsați și mențineți apăsată tasta Stop.
- > În același timp, apăsați și mențineți apăsat semnul minus de pe tasta Intensitate jet duș până când se emite un semnal sonor.
- > Eliberați tastele.

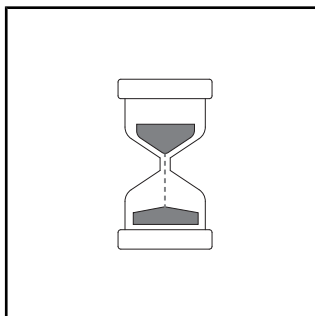

- > Se emite un semnal sonor. Afișajul LED de pe unitatea colacului luminează intermitent verde în timp ce modul de decalcifiere este activ.
- > Porniți procedura de decalcifiere. Procedura de decalcifiere durează cca 1/2 h.

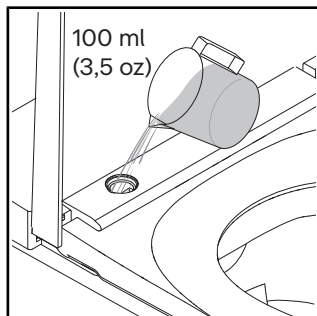

- > Clătiți cu apă curată.
- > Fixați capacul.

7 Asistență în caz de probleme

7.1 Informații generale

Procedura în cazul unei defecțiuni:

- > Opriți și reporniți produsul.
- > Urmați instrucțiunile de mai jos.
- > Dacă produsul continuă să nu funcționeze corect, contactați help@duravit.com
- > Pregătiți numărul de articol. Numărul de articol se află în datele tehnice la finalul instrucțiunilor de utilizare, pe eticheta ambalajului, pe eticheta produsului și în aplicație. [▶Aplicație] Meniu – Ghidul dispozitivului – Managementul dispozitivului – Informații despre dispozitiv

7.2 Depanare

Problemă	Cauză posibilă	Soluție
Afișaj LED (pentru unitatea colacului)		
Afișajul LED luminează intermitent roșu.	Funcționare eronată	<ul style="list-style-type: none">> Opriți produsul.> Deconectați sursa de alimentare.> Închideți robinetul de închidere pentru a întrerupe alimentarea cu apă.> Contactați help@duravit.com.
Afișajul LED luminează de trei ori intermitent roșu.	În conducta de apă se află aer.	<ul style="list-style-type: none">> Activați autocurățarea suplimentară prin intermediul aplicației. [▶Aplicație] Meniu – Îngrijire – Autocurățare
	Supapa de închidere de la conducta de apă este închisă.	<ul style="list-style-type: none">> Deschideți supapa de închidere.
	Garnitura sitei de la conducta de apă este murdară.	<ul style="list-style-type: none">> Contactați help@duravit.com.
	Conducta de apă este îndoită sau presată.	<ul style="list-style-type: none">> Contactați un instalator sanitar.

Problemă	Cauză posibilă	Soluție
Afișajul LED luminează intermitent portocaliu.	Este necesară o decalcifiere.	<ul style="list-style-type: none"> > Decalcificați produsul. > Apăsăți o dată tasta de pornire pentru a opri lumina intermitentă.
Afișajul LED luminează intermitent verde.	Modul decalcifiere este activ.	Procedura de decalcifiere durează cca 1/2 h. În acest timp produsul nu poate fi utilizat.
Probleme generale		
Produsul nu funcționează.	Produsul este în modul standby (afișajul LED luminează roșu).	> Activați produsul.
Se scurge apa.	Scurgere	<ul style="list-style-type: none"> > Oprirea produsului. > Deconectați sursa de alimentare. > Închideți robinetul de închidere pentru a întrerupe alimentarea cu apă. > Contactați help@duravit.com
Telecomandă		
Telecomanda nu reacționează.	Bateriile sunt aproape consumate (indicatorul LED clipește în alb).	> Schimbați bateriile sau încărcați telecomanda.
	Telecomanda nu este conectată la produs (indicatorul LED de sus de pe telecomandă clipește roșu).	> Activați modul Pairing pentru telecomandă.
	Nu sunt introduse baterii.***	> Introduceți bateriile.
	Telecomanda este defectă.	> Contactați help@duravit.com .

Problemă	Cauză posibilă	Soluție
Funcție de duș		
Comutarea între funcția de bideu și funcția de bideu pentru igiena feminină durează mult.	Tija de duș este retrasă între funcții. Comutarea durează aprox. 12 s.	Stare normală
Intensitatea jetului de duș este prea mică.	Intensitatea jetului de duș este setată la „reduc”.	> Creșteți intensitatea jetului de duș. [▶Aplicație] Acasă – Bideu / bideu pentru igiena feminină
	Conducta de apă este îndoită sau presată.	> Contactați un instalator sanitar.
Temperatura apei este prea ridicată / scăzută.	Temperatura este setată incorect.	> Setați temperatura. [▶Aplicație] Acasă - Bideu / bideu pentru igiena feminină
Bideul/bideul pentru igiena feminină se oprește automat.	Funcția se oprește automat după 2 min.	Stare normală
	Senzorul colacului a pierdut contactul.	> Așezați-vă din nou. > Activați funcția.
Bideul / bideul pentru igiena feminină nu funcționează.	Capul de duș este înfundat.	> Curățați capul de duș. [▶Aplicație] Acasă – Bideu / bideu pentru igiena feminină
	Senzorul colacului a pierdut contactul.	> Așezați-vă din nou. > Activați funcția.
Sistem de încălzire colac		
Încălzirea colacului nu funcționează.	Funcția este dezactivată.	> Activați funcția. [▶Aplicație] Setări - Colac
Temperatura colacului este prea ridicată / scăzută.	Temperatura este setată incorect.	> Setați temperatura. [▶Aplicație] Setări - Colac

Problemă	Cauză posibilă	Soluție
Temperatura colacului este prea scăzută.	Produsul se află în modul de economisire a energiei (indicatorul LED se aprinde în portocaliu).	> Dezactivați modul de economisire a energiei. [▶Aplicație] Setări – Colac
	Produsul activează automat modul de economisire a energiei dacă toate funcțiile au fost inactice timp de mai mult de 48 de ore.	> Selectați orice funcție pentru a reactiva produsul.
Foehn cu aer cald		
Temperatura foehnului cu aer cald este prea ridicată / scăzută.	Temperatura este setată incorect.	> Setati temperatura. [▶Aplicație] Acasă – Foehn cu aer cald
Foehnul cu aer cald se oprește automat.	Funcția se oprește automat după 5 min.	Stare normală
	Senzorul colacului a pierdut contactul.	> Așezați-vă din nou. > Activați funcția.
Lumina de noapte		
Lumina de noapte nu funcționează.	Funcția este dezactivată.	> Activați lumina de noapte sau modul automat. [▶Aplicație] Setări – Lumină și sunet
	Modul automat este activat. Funcția dezactivează automat lumina de noapte atunci când lumina ambientală este puternică.	Stare normală

Problemă	Cauză posibilă	Soluție
Lumina de noapte luminează constant.	Funcția este activată.	> Dezactivați lumina de noapte sau activați modul automat. [▶Aplicație] Setări – Lumină și sunet
	Modul automat este activat. Funcția activează automat lumina de noapte atunci când lumina ambientală este prea întunecată.	Stare normală
Curățarea manuală		
Tija de duș se retrage automat.	Funcția se oprește automat după 2 min.	> Activați funcția. [▶Aplicație] Îngrijire – Curățare manuală
Curățare automată		
Din capul de duș retras picură apă.	Înainte și după fiecare duș, tija de duș retractată este curățată automat.	Stare normală
Capac*		
Capacul nu se deschide automat.	Produsul nu a reușit să detecteze utilizatorul care se apropie.	> Apropiați-vă din nou de produs (distanță de cca 1 m (1,1 yd)).
	Funcția este defectă.	> Contactați help@duravit.com.
	Funcția nu este activată.	> Activați funcția. [▶Aplicație] Setări – Capac
Capacul nu se închide imediat.	După ce utilizatorul a plecat, capacul se închide automat după 90 de secunde.	Stare normală

Problemă	Cauză posibilă	Soluție
Aplicație		
Aplicația nu funcționează.	Aplicația și produsul nu sunt conectate.	<ul style="list-style-type: none"> > Conectați produsul la aplicație. > Asigurați-vă că asocierea a fost realizată cu succes.
În meniul aplicației apare un punct roșu.	Este necesară o decalcifiere.	<ul style="list-style-type: none"> > Decalcificați produsul.
Lumină UV-C**		
Lumina UV-C nu funcționează.	Funcția este dezactivată.	<ul style="list-style-type: none"> > Activați funcția. [▶Aplicație] Setări – Lumină UV-C
	Produsul dezactivează lumina UV-C automat dacă este deschis capacul.	<ul style="list-style-type: none"> > Mențineți capacul închis câtă vreme funcția este în desfășurare (LED-urile luminează violet).

*Doar varianta Pro/varianta Plus

**Doar varianta Pro

***Doar varianta Plus/varianta Lite

8 Eliminarea

8.1 Ambalarea

Copiii nu trebuie să se joace cu pungii din plastic sau materiale de ambalare, deoarece există pericolul de vătămare sau de asfixiere. Depozitați astfel de materiale într-un loc sigur sau eliminați-le în mod ecologic. Dacă este posibil, păstrați ambalajul până la expirarea perioadei de garanție.

8.2 Deșeu electric și electronic (DEEE)



■ Simbolul cu coșul de gunoi barat indică eliminarea separată ca deșeu de echipamente electrice și electronice (WEEE). Deșeurile de aparate electrice și electronice pot conține substanțe periculoase. Nu eliminați acest aparat în gunoiul menajer. Predați-o la un punct de colectare special pentru reciclarea deșeurilor electrice și electronice (DEEE). Astfel contribuiți la obținerea de materii prime și la protejarea mediului înconjurător. Informații suplimentare puteți primi de la magazin sau de la autoritățile competente.

8.3 Baterii



■ Bateriile consumate trebuie eliminate ca deșeu în mod corespunzător. În acest scop, în zonele de comercializare a bateriilor și la punctele de colectare municipale există recipiente marcate corespunzător pentru eliminarea bateriilor.

9 Date tehnice

Informații generale	
Număr articol	#650000012004320 #650001012004310 #650002012004300
Greutate netă	32,5 kg (78,3 lbs)
Dimensiuni	376 x 578 x 405 mm (15 x 22 7/8 x 16")
Dispozitiv de siguranță integrat	EN13076 – tip AA
Tensiune nominală	220 – 240 V
Frecvență	50 – 60 Hz
Puterea nominală	1080 W
Presiunea de intrare a apei	0,07 – 0,75 MPa / 0,7 – 7,5 bar (10 – 109 psi)
Tipul de protecție	Protecție IPX4 împotriva stropirii cu apă pe toate laturile

Domeniu de temperaturi	
Temperatura de funcționare	4 – 40 °C (39 – 104 °F)
Temperatura apei	33 – 41 °C (91 – 106 °F)
Temperatura colacului	30 – 40 °C (86 – 104 °F)
Temperatură foehn cu aer cald	35 – 55 °C (95 – 131 °F)

Consumul de apă	
Operarea dușului	0,35 – 0,7 l/min (0,09 – 0,18 gal/min)

Garanție

Condițiile de garanție pentru acest produs sunt disponibile online.

- > Folosiți navigarea pe www.duravit.com pentru a ajunge la „Service”.
- > Accesați condițiile de garanție.

10 Declarații de conformitate

Energie de frecvență înaltă

Declarație privind respectarea directivei privind înalta frecvență

Tehnologiile Bluetooth și cu microunde montate în interior sunt în conformitate cu cerințele esențiale și cu alte prevederi relevante ale Directivei RED 2014/53/UE.



Regatul Unit: Aplicație limitată

Doar 24,050 – 24,250 GHz pentru protejarea echipamentelor de măsurare a vitezei de la poliție, de aceea se va folosi doar în interior pentru a garanta o ecranare suficientă față de scanerul poliției.

Franța: Aplicație limitată

Putere limitată la 0,1 mW EIRP în banda de frecvență 24,10 – 24,15 GHz. Utilizare militară a localizării radio. Utilizarea de echipamente de măsurare a vitezei de către forțele de poliție, de aceea se va folosi doar în interior, pentru a garanta o ecranare suficientă.

BLE (Bluetooth Low Energy)	
Colac WC cu duș/telecomandă	Frecvență de operare: 2400 – 2483,5 MHz (2,400 – 2,4835 GHz); Nivel max. de putere: < 10 dBm
Microunde	
Senzor deschidere și închidere automată a capacului	Benzile de frecvență de operare cu microunde: 24050 – 24250 MHz (24,05 – 24,25 GHz); Putere max. de emisie: < 16 mW.

Съдържание

1	За този документ	146
2	Безопасност	147
2.1	Цел на документа	147
2.2	Използване по предназначение	147
2.3	Изисквания към потребителя	147
2.4	Електрическа безопасност	148
2.5	Хигиена	149
2.6	Указания относно употребата на дистанционното управление с акумулаторна батерия	150
2.7	Указания относно употребата на дистанционното управление с батерии	151
2.8	Леки изгаряния	152
2.9	Предпазване на продукта от повреди	152
3	Преглед на продукта	154
3.1	Описание на конструкцията и функциите	154
3.1.1	Модул на седалото	154
3.1.2	Светодиодна индикация на модула на седалото	154
3.1.3	Обхват на действие Pro	155
3.1.4	Обхват на действие Plus/Lite	156
3.1.5	Датчик на седалото и отвор за препарат за отстраняване на котлен камък	156
3.2	Фабрични настройки	157
4	Първоначално пускане в експлоатация	158
4.1	Активиране на дистанционното управление	158
4.1.1	Дистанционно управление с акумулаторна батерия	158
4.1.2	Дистанционно управление с батерии	159
4.2	Активиране на продукта	159
4.3	Изтегляне на приложението	160
4.4	Сдвояване на приложението	160
4.5	Сдвояване на дистанционното управление с тоалетната чиния с душ	161

4.6	Сдвояване на дистанционното управление с електронния панел за задействане*	162
5	Обслужване	163
5.1	Дистанционно управление/приложение	163
5.2	Задаване на профила на потребителя чрез дистанционното управление	165
5.3	Енергийна ефективност и ефективност на използване на водата	165
5.3.1	Режим на пестене на енергия (отопление на седалото)	165
5.3.2	Ваканционен режим	165
6	Почистване и поддръжка	166
6.1	Безопасност	166
6.2	Препоръки за почистване	167
6.2.1	Почистване	167
6.2.2	Препоръчани почистващи препарати	167
6.3	Самопочистване на накрайника на душа и главата на душа	168
6.4	Режим на ръчно почистване на накрайника на душа и главата на душа	168
6.5	Премахване на котлен камък	169
7	Помощ при възникване на проблем	172
7.1	Общи положения	172
7.2	Отстраняване на неизправността	172
8	Изхвърляне	180
8.1	Опаковка	180
8.2	Отпадъци от електрическо и електронна оборудване (WEEE)	180
8.3	Батерии	180
9	Технически характеристики	181
10	Декларации за съответствие	182

1 За този документ

Всички документи, свързани с този продукт, и допълнителна информация са достъпни онлайн:

- > Използвайте функцията за търсене или навигацията на www.duravit.com, за да получите достъп до страницата с информация за продукта.
- > Достъп до информацията и документите можете да получите на страницата с информация за продукта в раздела „Изтегляния“.
- > Получете достъп до краткото ръководство в приложението.
[▶Приложение] Меню – Ръководство за устройството – Кратко ръководство

2 Безопасност

2.1 Цел на документа

Инструкциите са част от продукта. НЕСПАЗВАНЕТО на инструкциите може да доведе до телесни повреди, повреда на продукта и/или материални щети.

- > Прочетете ръководството и следвайте указанията в него.
- > Съхранявайте този документ и го предайте на следващи ползватели.

Запазваме си правото да правим технически подобрения и визуални промени в показаните продукти.

2.2 Използване по предназначение

SensoWash® е тоалетна чиния с душ с пръскалка за почистване на седалището и интимните части и други функции за комфорт. Продуктът може да се използва само на закрито. За всяка употреба извън тази по предназначение или за каквато и да е друга употреба Duravit HE поема отговорност.

2.3 Изисквания към потребителя

Този продукт може да се използва от деца под 3-годишна възраст, но изисква постоянен надзор от възрастен близо до детето. Този продукт може да се използва от деца на възраст 3 години и повече и от лица с ограничени физически, сетивни или умствени способности или липса на опит и/или знания, ако са под надзор или са инструктирани за безопасна употреба на продукта и разбират свързаните с него опасности.

- > НЕ позволявайте на деца да играят с продукта.
- > Почистването и техническото обслужване НЕ трябва да се извършват от деца без надзор.

2.4 Електрическа безопасност

Опасност за живота поради токов удар

Контактът с електричество може да доведе до фатален токов удар.

Осигуряване на правилен монтаж

- Продуктът трябва да бъде правилно заземен. Не използвайте продукта, ако не е правилно заземен. Съблюдавайте ръководството за монтаж.
- Продуктът няма собствена дефектнотокова защита, той трябва да се монтира в електрическа верига, в която има монтирана дефектнотокова защита.
- Устройствата за електрическо разединяване трябва да са инсталирани постоянно във веригата на кабелите и да отговарят на общите разпоредби. Освен това трябва да имате разединяване на контактите за всички полюси, което трябва да отговаря на категория III за пренапрежение.

Избягване на повреди на захранващия кабел

Ако захранващият кабел на този продукт е повреден, той трябва да бъде подменен от производителя или негов сервизен представител, или лице със съответната квалификация, за да се избегне опасност.

- > Уверете се, че захранващият кабел НЕ е повреден.
- > Захранващият кабел НЕ трябва да се притиска или премазва.
- > Дръжте захранващия кабел далече от горещи повърхности и остри ръбове.

Повреден продукт НЕ трябва да се използва

НЕ използвайте продукта, ако той не работи нормално или е повреден.

- > Изключете продукта.

- > Изключете електрозахранването.
- > Затворете спирателния кран, за да прекъснете водоподаването.
- > Свържете се с help@duravit.com.

НЕ трябва да ремонтирате сами продукта

Ремонтите могат да се извършват само от подходящ специалист с необходимите познания и квалификация.

- > НЕ предприемайте НИКАКВИ промени, манипулации, допълнителен монтаж или опити за ремонт на продукта.
- > Използвайте само принадлежности, които са препоръчани от Duravit.

Избягване на къси съединения поради влага

- > НЕ монтирайте продукта в прекалено влажно помещение. Осигурете подходяща вентилация, за да предотвратите кондензацията в електрическите компоненти.
- > Когато премествате продукта от студено на топло място, първо го оставете изключен за няколко часа, за да избегнете евентуална кондензация на влага.

2.5 Хигиена

Увреждане на здравето от замърсена вода, вода с примеси или застояла вода

Използването на замърсена, съдържаща примеси или застояла вода за функцията на душа може да доведе до увреждане на здравето.

- > Захранването на продукта със студена питейна вода става от централния водопровод.
- > НЕ трябва да се свързват отпадни води, битови отточни води, промишлени води, морска вода или друга необработена или недостатъчно обработена вода.

- > Използвайте само доставените маркучи за захранване с вода, старите маркучи НЕ ТРЯБВА да се използват повторно.
- > Ако продуктът НЕ се използва две седмици или повече, изпразнете продукта и го изключете (ваканционен режим).

2.6 Указания относно употребата на дистанционното управление с акумулаторна батерия

Увреждане на здравето поради експлодиращи батерии*

Дистанционното управление е с вградена батерия, която не може да се сваля. Батерията може да експлодира, ако прегрее, и да причини пожар и други опасности.

- > Използвайте само кабела за зареждане, доставен с продукта.
- > Ако батерията е повредена, свържете се с help@duravit.com.
- > НЕ сменяйте батерията сами. НЕ разглобявайте, изпускайте, стискайте или модифицирайте батерията. НЕ поставяйте НИЩО в батерията и не я пробивайте.
- > НЕ използвайте дистанционното управление в непосредствена близост до горещи уреди, напр. нагреватели, микровълнови печки, бойлери или фурни.
- > НЕ излагайте дистанционното управление на пряка слънчева светлина.
- > НЕ хвърляйте дистанционното управление в открит огън.
- > НЕ потапяйте дистанционното управление във вода или течност.
- > НЕ изхвърляйте дистанционното управление/батерията в битовите отпадъци. Изхвърляйте дистанционното управление/батерията съгласно специфичните за страната разпоредби.

*Само за вариант Pro

2.7 Указания относно употребата на дистанционното управление с батерии

Опасност за живота при поглъщане/опасност от разяждане

Този продукт съдържа батерии тип „копче“. НЕ поглъщайте батериите! Поглъщането на батериите може да доведе до тежки вътрешни изгаряния и смърт само за два часа.

- > НЕ поглъщайте батериите, опасност от разяждане.
- > Съхранявайте новите и използваните батерии далеч от деца. Ако батерийното отделение НЕ се затваря нормално, НЕ продължавайте да използвате продукта и пазете децата от него.
- > При съмнение, че някой е погълнал батерия или е вкарал батерия в тялото си по друг начин, веднага потърсете медицинска помощ.

Опасност от увреждане на здравето поради протекли батерии

- > При изтичане на киселина от батерията избягвайте допир с кожата, очите и лигавиците.
- > При контакт с киселината промийте обилно засегнатите места с чиста вода и потърсете веднага лекарска помощ.
- > НЕ излагайте батериите на екстремни условия: НЕ ги поставяйте върху горещи повърхности и НЕ ги излагайте на пряка слънчева светлина. В противен случай съществува повишена опасност от изтичане.
- > Батериите трябва да се изхвърлят по правилния начин и да се пазят далече от деца. Дори изтощените батерии могат да причинят наранявания.

2.8 Леки изгаряния

Увреждане на здравето вследствие на леки изгаряния

Прекалено дългото използване на тоалетната с включено отопление на седалката може да доведе до леки изгаряния.

- > Ако тоалетната се използва много дълго време, изключете отоплението на седалката, особено при хора с ограничени сетивни и двигателни способности.

2.9 Предпазване на продукта от повреди

Указания относно употребата на дистанционното управление с батерии

- > Батериите НЕ трябва да се зареждат, да се активират отново по друг начин, да се разглобяват или да се излагат на въздействието висока температура (напр. огън).
- > Клемите на полюсите НЕ трябва да се свързват накъсо.
- > Изтощените батерии трябва да се изваждат веднага от дистанционното управление. Те могат да протекат и да предизвикат повреди.
- > НЕ поставяйте заедно нови и стари батерии в дистанционното управление.
- > НЕ трябва да се комбинират различни типове батерии.
- > Почиствайте батерията и контактите преди поставяне на батерията.
- > Батериите трябва да се поставят с правилната полярност съгласно маркировката.
- > Изваждайте батериите, ако дистанционното управление НЯМА да се използва дълго време.

Повреждане или неправилна работа на продукта поради неправилна употреба

- > НЕ се качвайте и не стойте върху продукта.
- > НЕ замърсявайте преднамерено, не пръскайте и не блокирайте умишлено накрайника на душа.

Избягване на повреди по седалото и капака

- > НЕ сядайте, не стъпвайте върху капака и не се облягайте на него.
- > НЕ отстранявайте седалката и капака.
- > Внимавайте да НЕ повредите повърхността на седалката. Ако повърхността на седалката бъде повредена, се свържете с help@duravit.com
- > В зависимост от модела отваряйте и затваряйте капака чрез дистанционното управление или чрез приложението.
- > НЕ прекъсвайте с ръка автоматичното отваряне и затваряне на капака.
- > Уверете се, че тоалетната чиния е сгъната и не блокира автоматичното отваряне и затваряне на капака.
- > При използване на тоалетната не се облягайте на капака.
- > НЕ поставяйте тежки предмети върху капака.

Повреди, причинени от замръзване на вода

- > НЕ монтирайте и не използвайте продукта в помещения, които са изложени на замръзване. Околната температура трябва да бъде най-малко 4°C (39°F).

Повреди вследствие на външни въздействия

- > НЕ поставяйте върху продукта източници на открит пламък, свещи, цигари и други подобни.
- > НЕ излагайте продукта на директното въздействие на вода или на пряка слънчева светлина.

3 Преглед на продукта

3.1 Описание на конструкцията и функциите

3.1.1 Модул на седалото

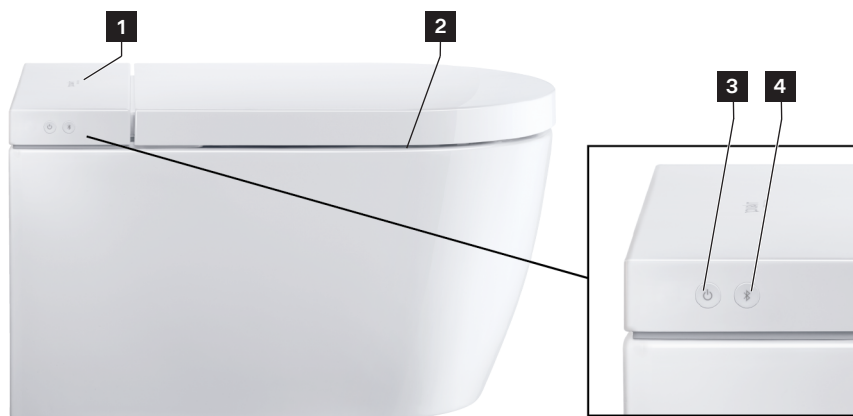

1 Сензор (безконтактно отваряне на капака)*

2 Отопление на седалото

3 Бутон за включване на захранването/индикация за състоянието (LED)

4 Бутон за Bluetooth/индикация за Bluetooth (светодиодна)

*Само за варианти Pro/Plus

3.1.2 Светодиодна индикация на модула на седалото

Бутон за включване на захранването

Светодиод	Функция
Червен	Режим на готовност
Зелен	Включено
Оранжев	Енергоспестяващ режим
Мигаща зелена индикация	Режимът за отстраняване на котлен камък е активен.
Мигаща оранжева индикация	Необходимо е отстраняване на котления камък. > Отстранете котления камък от продукта. > Натиснете веднъж бутона за включване на захранването, за да прекратите мигането.

Светодиод	Функция
Мигаща червена индикация	Неизправност > Изключете продукта. > Изключете електрозахранването. > Затворете спирателния кран, за да прекъснете водоподаването. > Свържете се с help@duravit.com.
Мигаща лилава индикация	UV-C светлината е активна.*

*Само за вариант Pro

Бутон за Bluetooth

Светодиод	Функция
Син	Функцията Bluetooth е достъпна или свързана.
Изключване	Функцията Bluetooth е недостъпна.
Мигаща синя индикация	Уредът е в режим на сдвояване.
Мигаща лилава индикация	UV-C светлината е активна.*

*Само за вариант Pro

3.1.3 Обхват на действие Pro

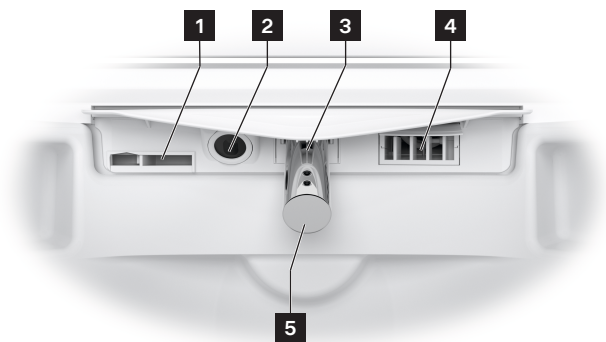

- | | |
|------------------------------------|--------------------------------|
| 1 Вътрешен преливник | 4 Сешоар с топъл въздух |
| 2 UV-C светлина/нощна лампа | 5 Глава на душа |
| 3 Накрайник на душа | |

3.1.4 Обхват на действие Plus/Lite

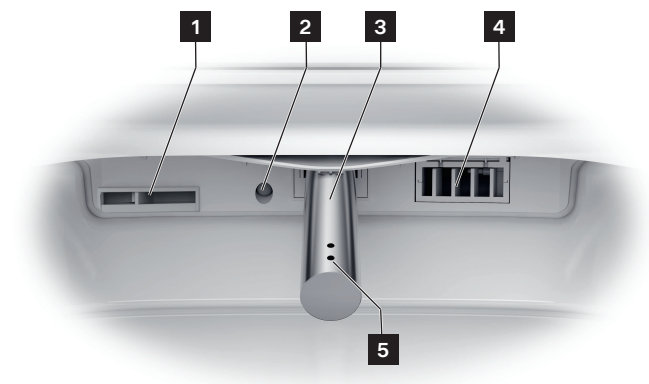

1 Вътрешен преливник

2 Нощно осветление

3 Накрайник на душа

4 Сешоар с топъл въздух

5 Глава на душа

3.1.5 Датчик на седалото и отвор за препарат за отстраняване на котлен камък



1 Отвор за препарат за отстраняване на котлен камък

2 Датчик на седалото

3.2 Фабрични настройки

Функция	Диапазон на настройките	Фабрична настройка
Отваряне/затваряне на капака без докосване*	Вкл./изкл.	Изключване
Комфортен душ	Вкл./изкл.	Включване
Температура на сешоара с топъл въздух	Изкл./ниска/средна/висока	Средна
Позиция на накрайника на душа	1, 2, 3, 4, 5	3
Сила на струята на душа	Малка/средна/голяма	Средна
Температурата на водата	Изкл./ниска/средна/висока	Средна
Отопление на седалото	Вкл./изкл.	Включване
Температура на седалото	Малка/средна/голяма	Средна
Хигиена UV**	Вкл./изкл.	Изключване
Режим на пестене на енергия	Вкл./изкл.	Изключване
Нощно осветление	Изкл./автом./вкл.	Автоматично
Звук за потвърждение	Вкл./изкл.	Включване

* Само за варианти Pro/Plus

** Само за вариант Pro

4 Първоначално пускане в експлоатация

4.1 Активиране на дистанционното управление

4.1.1 Дистанционно управление с акумулаторна батерия

ВНИМАНИЕ

Увреждане на здравето поради експлодиращи батерии

- > Параметрите на дистанционното управление отговарят на: 5 VDC 150 mA.
- > Изходният ток на мрежовия адаптер НЕ трябва да е по-голям от 2 A.
- > Използвайте само кабели за зареждане, доставен с продукта.
- > Редовно зареждайте напълно дистанционното управление.
- > Винаги изваждайте мрежовия адаптер от контакта, когато зареждането приключи (светодиодът е изключен).

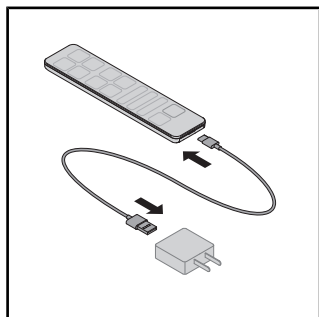

- > Свържете кабели за зареждане към мрежовия адаптер и дистанционното управление.
- > Светодиодът на дистанционното управление показва режима на зареждане (червен светодиод).

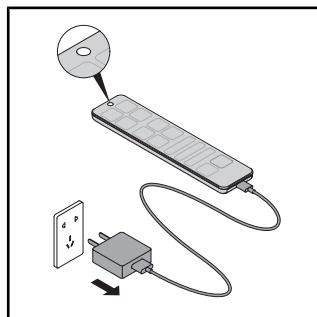

- > Винаги изваждайте мрежовия адаптер от контакта, когато зареждането приключи (светодиодът е изключен).

4.1.2 Дистанционно управление с батерии

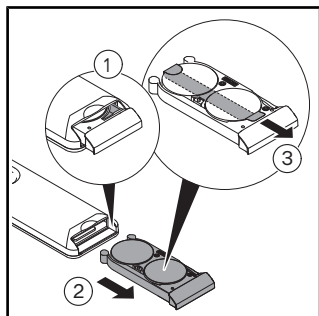

- > Издърпайте батерийното отделение.
- > Натиснете лостчето, за да отворите напълно батерийното отделение.
- > Отстранете защитното фолио.

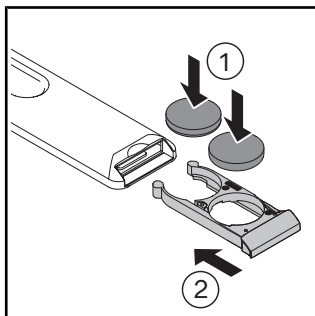

- > Поставете батериите (CR2450).
- > Затворете батерийното отделение.

4.2 Активиране на продукта

ВНИМАНИЕ

Увреждане на здравето от замърсена вода, вода с примеси или застояла вода

Използването на замърсена, съдържаща примеси или застояла вода за функцията на душа може да доведе до увреждане на здравето.

- > Ако продуктът НЕ се използва две седмици или повече, активирайте допълнителното самопочистване.

Продуктът трябва да се монтира изцяло в съответствие с ръководството за монтаж и да се свърже към главното електрозахранване и към водопровода.

- > Погрижете се спирателният кран да бъде отворен.
- > Включете продукта чрез бутона за включване на захранването. Светодиодът свети в зелено. Ако е необходимо, се извършва процес на инициализация, който може да отнеме няколко минути.
- > За тестване на продукта поставете защитата от пръскане между керамичното изделие и седалката.
- > Натиснете и задръжте датчика на седалката с ръка, докато чуете звуков сигнал.
- > Активирайте функцията „хигиенен“ или дамски душ, за да тествате продукта.

4.3 Изтегляне на приложението



- > Потърсете „SensoWash“ в Play Store (Android) или в App Store (iOS).
- > Изтеглете приложението.
- > Ако е необходимо, съгласете се за достъп до услугите за местоположение (GPS).

4.4 Сдвояване на приложението

Продуктът се свързва с приложението чрез Bluetooth. За да се осъществи връзка, продуктът и функцията Bluetooth трябва да са активирани.

- > Активирайте приложението на крайното мобилно устройство.
- > Следвайте указанията стъпка по стъпка в приложението.

Приложението сигнализира при установяване на връзката.

4.5 Сдвояване на дистанционното управление с тоалетната чиния с душ

Активирайте режима на сдвояване с дистанционното управление, когато светодиодът в горната част на дистанционното управление мига в червено.

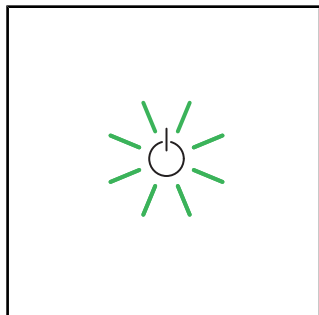

> Уверете се, че продуктът е активиран (бутонът за включване на захранването свети в зелено).

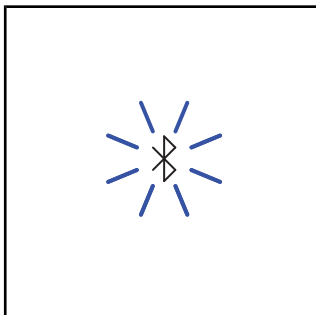

> Натиснете и задръжте бутона Bluetooth на продукта, докато светодиодът започне да мига в синьо.

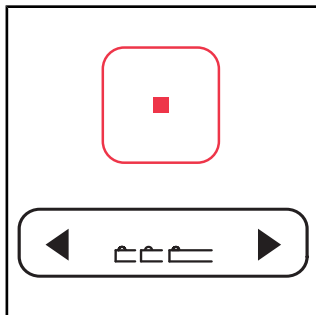

> Натиснете и задръжте бутона Стоп на дистанционното управление.

> Едновременно с това на бутона за позиция на крайника на душа първо натиснете лявата стрелка, а след това – дясната.

> Отпуснете бутоните.

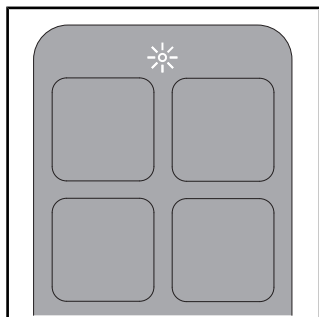

> По време на осъществяването на процеса светодиодът в горната част на дистанционното управление мига.

> Светодиодът в горната част на дистанционното управление свети в бяло за няколко секунди, когато връзката се установи.

4.6 Сдвояване на дистанционното управление с електронния панел за действие*

Активирайте режима на сдвояване с дистанционното управление, когато индикацията на електронния панел за действие мига.

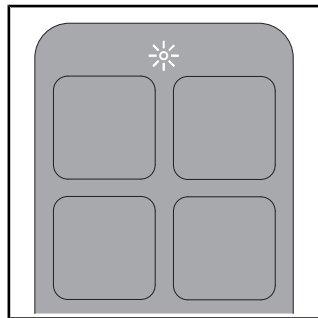
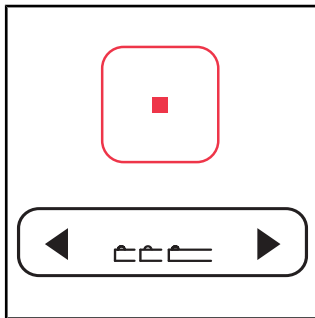
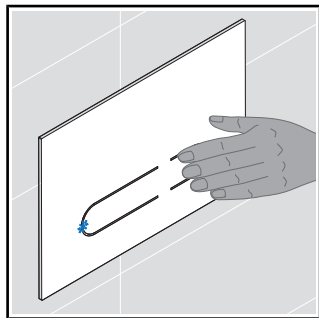

- > Натиснете и задръжте икономичното измиване на панела за действие, докато светодиодът на панела за действие мига в синьо.
- > Натиснете и задръжте бутона Стоп на дистанционното управление.
- > Едновременно с това на бутона за позиция на крайника на душа първо натиснете лявата стрелка, а след това – дясната.
- > Отпуснете бутоните.
- > По време на осъществяването на процеса светодиодът в горната част на дистанционното управление мига.
- > Светодиодът в горната част на дистанционното управление свети в бяло за няколко секунди, когато връзката се установи.









*Само за вариант Pro. Само в комбинация с Duravit инсталационната система и електронния панел за действие.







5 Обслужване

5.1 Дистанционно управление/приложение

Продуктът може да се управлява чрез дистанционно управление (основни функции) и/или чрез приложението (разширен набор от функции). Редица настройки могат да се правят само чрез приложението. Функциите са конфигурирани съгласно фабричните настройки.

> Изтеглете приложението, за да можете да използвате всички налични настройки за този продукт.

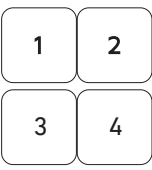
Символ	Наименование
	Меню
	Добавяне или отстраняване на продукта.
	Активира пълното измиване . Само в комбинация с Duravit инсталационната система и електронния панел за задействане.
	Активира икономичното измиване . Само в комбинация с Duravit инсталационната система и електронния панел за задействане.
	Активира душ за подмиване . Ако функцията не бъде прекратена, тя се спира автоматично след 2 минути.
	Активира дамския душ . Ако функцията не бъде прекратена, тя се спира автоматично след 2 минути.
	Активира (кратък звуков сигнал)/деактивира (продължителен звуков сигнал) отоплението на седалката .
	Активира сешоара с топъл въздух . Функцията за температура има следните опции: изкл./ниска/средна/висока. Функцията за степен има следните опции: ниска/висока.** Ако функцията не бъде прекратена, тя се спира автоматично след 5 минути. [▶Приложение] Начало – Сешоар с топъл въздух

Символ	Наименование
	<p>Настройва температурата на водата. Функцията има следните степени: изкл./ниска/средна/висока. Настройките се показват на дистанционното управление (светодиоди) и в приложението. [▶Приложение] Начало – душ за подмиване/дамски душ</p>
	<p>Настройва силата на струята на душа. Функцията има следните степени: ниска/средна/висока. Настройките се показват на дистанционното управление (светодиоди) и в приложението. [▶Приложение] Начало – душ за подмиване/дамски душ</p>
	<p>Настройва позицията на крайника на душа. Функцията има степени 1, 2, 3, 4 и 5. Настройките се показват на дистанционното управление (светодиоди) и в приложението. [▶Приложение] Начало – душ за подмиване/дамски душ</p>
	<p>Активира аспирацията на миризмите. Само в комбинация с Duravit инсталационната система и електронния панел за задействане.</p>
	<p>Активира профила на потребител (само за дистанционното управление). Настройките могат да се извършват чрез дистанционното управление или приложението. > Изберете произволна функция, за да за да извикате запаметените настройки.</p>
	<p>Отваря/затваря капака.*</p>
	<p>Спира функцията, която се изпълнява.</p>

*Само за варианти Pro/Plus

**Само за вариант Pro

СЪВЕТ Седалото е оборудвано с датчик. Функциите на душа и сешоара могат да се задействат само когато потребителят е седнал на тоалетната чиния.

5.2 Задаване на профила на потребителя чрез дистанционното управление

В различни профили на потребителя могат да се задават лични предпочитания.

- > Активирайте хигиенния душ/дамския душ.
- > Регулирайте позицията на накрайника на душа, силата на струята на душа и температурата на водата, докато функцията се изпълнява.

Светодиодите на дистанционното управление показват съответната настройка.

- > Натиснете „Профил на потребителя 1/2/3/4“ в продължение на 3 секунди, за да запаметите профила.

СЪВЕТ Седалото е оборудвано с датчик. Функциите на душа и сешоара могат да се задействат само когато потребителят е седнал на тоалетната чиния.

5.3 Енергийна ефективност и ефективност на използване на водата

За да се сведе до минимум потреблението на природни ресурси, продуктът има проточен нагревател и функция за автоматично спиране на всички функции на душа и сешоара. За да се пести енергия при ежедневна употреба, могат да се адаптират следните настройки:

5.3.1 Режим на пестене на енергия (отопление на седалото)

Деактивира отоплението на седалката за определен период от време, напр. през деня, докато сте на работа. След това отоплението на седалката се активира отново.

- > Активирайте енергоспестяващия режим чрез приложението.
[►Приложение] Меню – Настройки – Седалка

Енергоспестяващият режим се активира автоматично, ако продуктът не е бил използван в продължение на 48 часа.

- > Изберете произволна функция, за да активирате продукта отново.

5.3.2 Ваканционен режим

Ако продуктът не се използва две или повече седмици, изпразнете продукта и го изключете.

- > Затворете спирателния кран, за да прекъснете водоподаването.
- > Активирайте ваканционния режим чрез приложението. [►Приложение] Меню – Поддръжка – Ваканционен режим

Резервоарът за вода се изпразва. Приложението сигнализира при приключване на процеса.

- > Изключете електрозахранването.
- > В зависимост от модела извадете батериите от дистанционното управление или изключете мрежовия адаптер от контакта.

6 Почистване и поддръжка

6.1 Безопасност

ПРЕДУПРЕЖДЕНИЕ

Опасност за живота поради токов удар

Електрическите компоненти на продукта се намират в модула на седалото.

- > Преди почистване разединете продукта от електрическата мрежа чрез основното електрозахранване.
- > НЕ поливайте с вода модула на седалото.
- > НЕ допускате проникване на вода в модула на седалото.

ВНИМАНИЕ

Увреждане на здравето от ултравиолетова светлина (UV-C)*

Продуктът съдържа източник на UV-C светлина, който дезинфекцира керамиката. UV-C светлината е активна само когато седалото и капакът са затворени. Гледането или контактът с източника на UV-C светлина, докато функцията е активна, може да причини увреждане на очите и дразнене на кожата.

- > Ако UV-C светлината е активна, когато седалото и капакът са отворени (индикация за състоянието (светодиодна) и Bluetooth индикация (светодиодна) мигат в лилаво), незабавно затворете седалото и капака и се свържете с горещата линия за обслужване на клиенти на Duravit.
- > НЕ гледайте директно в източника на UV-C светлина.
- > НЕ докосвайте източника на UV-C светлина.

*Само за вариант Pro

УКАЗАНИЕ

Повреждане на продукта вследствие на неправилно почистване и поддръжка

Неподходящи почистващи препарати, принадлежности и оборудване за почистване могат да повредят и да променят невъзвратно цвета на повърхността.

- > Използвайте само препоръчани от Duravit почистващи препарати и принадлежности за почистване.
- > Следвайте инструкциите за употреба на производителя на почистващия препарат.
- > Използвайте само оборудване за почистване, предназначено за сферата на приложение (БЕЗ уреди за почистване под високо налягане или за почистване с пара).

УКАЗАНИЕ

Повреждане на продукта от аерозоли

Спреят може да проникне и в най-малките отвори и цепнатини и да повреди повърхността.

- > Пръскайте аерозолните почистващи препарати върху кърпа и никога директно върху продукта.

УКАЗАНИЕ

Повреждане на продукта от дълги интервали между почистванията

Прекомерно дългите интервали между почистванията може да предизвикат упорити замърсявания.

- > Почиствайте повърхността редовно и веднага след замърсяването ѝ.

6.2 Препоръки за почистване

6.2.1 Почистване

- > Почиствайте повърхността редовно и веднага след замърсяването ѝ.
- > Почиствайте повърхността с влажна кърпа.
- > Отстранявайте упоритите замърсявания с препоръчвания почистващ препарат. При това винаги нанасяйте почистващия препарат върху кърпата за почистване.
- > За почистване на тоалетната използвайте четка за тоалетна.
- > Промивайте с чиста вода, за да отстраните всички остатъци от почистващия препарат.
- > Подсушете повърхността.

6.2.2 Препоръчани почистващи препарати

Компонент	Почистващ препарат	Принадлежности за почистване
Седало и капак	Неутрален почистващ препарат (pH 6 – 8) (напр. неутрално почистващо средство)	Памучна кърпа за почистване
Покривало	Неутрален почистващ препарат (pH 6 – 8) (напр. неутрално почистващо средство)	Памучна кърпа за почистване

Компонент	Почистващ препарат	Принадлежности за почистване
Накрайник на душа/глава на душа	Неутрален почистващ препарат (pH 6 – 8) (напр. неутрално почистващо средство)	– Кърпа за почистване от изкуствени влакна – Абразивна гъба
Керамика Ежедневно почистване	Неутрален почистващ препарат (pH 6 – 8) (напр. неутрално почистващо средство)	– Кърпа за почистване от изкуствени влакна – Четка за тоалетна
Керамика Котлен камък	Съдържащ киселина почистващ препарат (pH < 6) (напр. препарат на базата на лимонена киселина)	– Кърпа за почистване от изкуствени влакна – Четка за тоалетна
Източник на UV-C светлина*	Вода	Памучна кърпа за почистване
Дистанционно управление	Вода	Памучна кърпа за почистване

*Само за вариант Pro

6.3 Самопочистване на накрайника на душа и главата на душа

Преди и след всяко използване на душа прибиращият се накрайник на душа се почиства автоматично. Функцията може да се активира само когато никой не седи на тоалетната чиния/датчикът на седалката не е активиран.

- > Ако продуктът HE се използва две или повече седмици, тогава активирайте допълнителното самопочистване чрез приложението.
[▶Приложение] Меню – Поддръжка – Самопочистване

6.4 Режим на ръчно почистване на накрайника на душа и главата на душа

Ръчното почистване е възможно само когато не е активиран датчикът на седалката.

- > Активирайте режима на ръчно почистване чрез приложението, за да удължите накрайника на душа за ръчно почистване.
[▶Приложение] Меню – Поддръжка – Ръчно почистване
- > Следвайте указанията в приложението.

СЪВЕТ Функцията може да се активира само когато никой не е седнал на тоалетната чиния/датчикът на седалката не е активиран.

6.5 Премахване на котлен камък

УКАЗАНИЕ

Нарушаване на функциите или увреждане на продукта поради отлагане на котлен камък

В райони с твърда вода може да се образува котлен камък. Котленият камък може да повлияе на работата на продукта.

- > Проверете качеството на водата в региона. Ако твърдостта на водата е $\geq 14^{\circ}\text{dH}$ (2,5 mmol/l), Duravit препоръчва да се постави система за омекотяване на водата.
- > Конфигурирайте настройките за отстраняване на котлен камък в съответствие с твърдостта на водата в региона.
[►Приложение] Меню – Поддръжка – Отстраняване на котлен камък
- > Редовно отстранявайте котления камък от продукта. Бутонът за включване на захранването върху седалката мига в оранжево, когато продуктът се нуждае от отстраняване на котлен камък, и в менюто на приложението се появява червена точка.
- > Използвайте само оригинални препарати за отстраняване на котлен камък на Duravit.

Твърдост на водата	Цикъл за отстраняване на котлен камък
мека: $< 8,4^{\circ}\text{dH}$ (1,5 mmol/l)	на шест месеца
средна: $8,4 - 14^{\circ}\text{dH}$ (1,5 – 2,5 mmol/l)	на шест месеца
твърда: $> 14^{\circ}\text{dH}$ (2,5 mmol/l)	на три месеца

Процедурата за отстраняване на котления камък може да се активира чрез приложението.

- > Следвайте указанията в приложението.

Процедурата за отстраняване на котления камък може да се активира чрез дистанционното управление.

Продуктът не може да се използва, докато тече процесът на отстраняване на котлен камък.

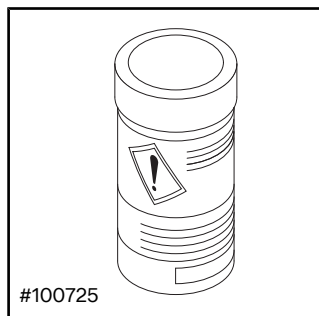

- > Следвайте инструкциите за употреба на производителя.
- > В зависимост от модела изключете функцията за безконтактно отваряне/затваряне на капака преди отстраняване на котления камък.

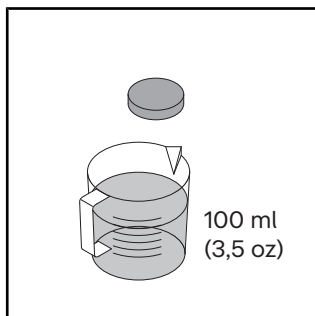

- > Разтворете една таблетка за отстраняване на котлен камък в 100 ml (3,5 oz) топла вода.
- > Изчакайте, докато таблетката за отстраняване на котлен камък се разтвори напълно. Ако е необходимо, смачкайте таблетката.

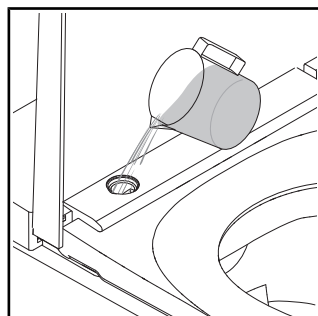

- > Отстранете капака с доставения инструмент.
- > Изсипете препарат за отстраняване на котлен камък в отвора.
- > В зависимост от модела е възможно излишната течност за отстраняване на котлен камък да изтече в тоалетната.

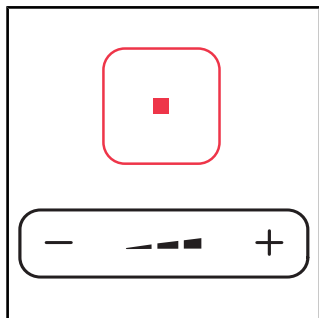

- > Натиснете и задръжте бутона Стоп.
- > Едновременно с това натиснете и задръжте знака минус на бутона за силата на струята на душа, докато чуете звуков сигнал.
- > Отпуснете бутоните.

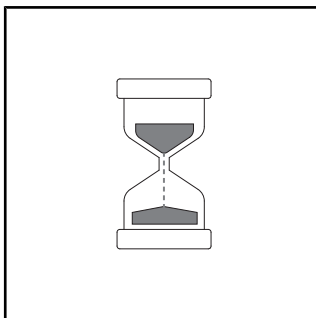

- > Прозвучава звуков сигнал. Светодиодната индикация на седалката мига в зелено, докато режимът за отстраняване на котлен камък е активен.
- > Процесът на отстраняване на котлен камък започва. Процесът на отстраняване на котлен камък трае около 1/2 час.

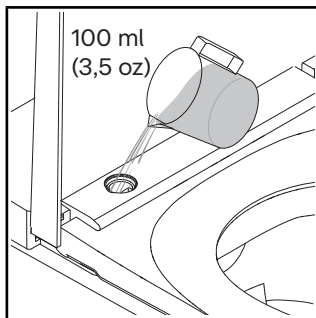

- > Изплакнете с чиста вода.
- > Монтирайте капака.

7 Помощ при възникване на проблем

7.1 Общи положения

Действия в случай на повреда:

- > Изключете и включете отново продукта.
- > Изпълнете указанията по-долу.
- > Ако продуктът продължава да не работи нормално, тогава се свържете с help@duravit.com.
- > Подгответе каталожния номер. Каталожният номер се намира в техническите характеристики в края на ръководството за експлоатация, върху етикета на опаковката, върху етикета на продукта и в приложението. [►Приложение] Меню – Ръководство за уреда – Управление на уреда – Информация за уреда

7.2 Отстраняване на неизправността

Проблем	Възможна причина	Решение
Светодиодна индикация (модул на седалото)		
Светодиодната индикация мига в червено.	Неизправност	<ul style="list-style-type: none">> Изключете продукта.> Изключете електрозахранването.> Затворете спирателния кран, за да прекъснете водоподаването.> Свържете се с help@duravit.com.

Проблем	Възможна причина	Решение
Светодиодната индикация мига три пъти в червено	Във водопровода има въздух.	> Активирайте допълнителното самопочистване чрез приложението. [▶Приложение] Меню – Поддръжка – Самопочистване
	Спирателният вентил на водопровода е затворен.	> Отворете спирателния вентил.
	Филтърното уплътнение на водопровода е замърсено.	> Свържете се с help@duravit.com .
	Тръбата за водата е прегъната или смачкана.	> Свържете се с водопроводчик.
Светодиодната индикация мига в оранжево.	Необходимо е отстраняване на котления камък.	> Отстранете котления камък от продукта. > Натиснете веднъж бутона за включване на захранването, за да прекратите мигането.
Светодиодната индикация мига в зелено.	Режимът за отстраняване на котлен камък е активен.	Процесът на отстраняване на котлен камък трае около 1/2 час. През това време продуктът не може да се използва.
Общи проблеми		
Продуктът не работи.	Продуктът е в режим на готовност (светодиодната индикация свети в червено).	> Активирайте продукта.

Проблем	Възможна причина	Решение
Изтича вода.	Теч	<ul style="list-style-type: none"> > Изключете продукта. > Изключете електрозахранването. > Затворете спирателния кран, за да прекъснете водоподаването. > Свържете се с help@duravit.com.
Дистанционно управление		
Дистанционното управление не реагира.	Батериите са изтощени почти напълно (светодиодната индикация мига в бяло).	> Сменете батериите или заредете дистанционното управление.
	Дистанционното управление не е свързано с продукта (светодиодната индикация горе на дистанционното управление мига в червено).	> Активирайте режима „Сдвояване“ на дистанционното управление.
	Не са поставени батерии.***	> Поставете батериите.
	Дистанционното управление е повредено.	> Свържете се с help@duravit.com .
Функции на душа		
Времето за превключване между душа за подмиване и дамския душ продължава дълго.	Накрайникът на душа се прибира между функциите. Превключването се извършва за около 12 секунди.	Нормално състояние

Проблем	Възможна причина	Решение
Силата на струята на душа е прекалено слаба.	Силата на струята на душа е зададена на „ниско“.	> Увеличете силата на струята на душа. [▶Приложение] Начало – хигиенен душ/дамски душ
	Тръбата за водата е прегъната или смачкана.	> Свържете се с водопроводчик.
Температурата на водата е прекалено висока/ниска.	Температурата е настроена неправилно.	> Настройте температурата. [▶Приложение] Начало – душ за подмиване/дамски душ
Душът за подмиване/ дамският душ спира автоматично.	Функцията спира автоматично след 2 минути.	Нормално състояние
	Датчикът на седалото е загубил контакта.	> Седнете отново. > Активирайте функцията.
Душът за подмиване/ дамският душ не функционира.	Главата на душа е запушена.	> Почистете главата на душа. [▶Приложение] Начало – душ за подмиване/дамски душ
	Датчикът на седалото е загубил контакта.	> Седнете отново. > Активирайте функцията.
Отопление на седалото		
Отоплението на седалото не работи.	Функцията е дезактивирана.	> Активирайте функцията. [▶Приложение] Настройки – Седало

Проблем	Възможна причина	Решение
Температурата на седалото е прекалено висока/ниска.	Температурата е настроена неправилно.	> Настройте температурата. [▶Приложение] Настройки – Седало
Температурата на седалото е прекалено ниска.	Продуктът се намира в режим на пестене на енергия (светодиодната индикация свети в оранжево).	> Деактивирайте режима на пестене на енергия. [▶Приложение] Настройки – Седало
	Продуктът активира автоматично режима на пестене на енергия, ако всички функции не са били активни в продължение на повече от 48 часа.	> Изберете произволна функция, за да активирате продукта отново.
Сешоар с топъл въздух		
Температурата на сешоара с топъл въздух е прекалено висока/ниска.	Температурата е настроена неправилно.	> Настройте температурата. [▶Приложение] Начало – Сешоар с топъл въздух
Сешоарът с топъл въздух спира автоматично.	Функцията спира автоматично след 5 минути.	Нормално състояние
	Датчикът на седалото е загубил контакта.	> Седнете отново. > Активирайте функцията.

Проблем	Възможна причина	Решение
Нощно осветление		
Нощното осветление не работи.	Функцията е дезактивирана.	> Активирайте нощното осветление или автоматичния режим. [▶Приложение] Настройки – Светлина и звук
	Автоматичният режим е активиран. Функцията дезактивира нощното осветление автоматично, когато в помещението е светло.	Нормално състояние
Нощното осветление свети непрекъснато.	Функцията е активирана.	> Дезактивирайте нощното осветление или активирайте автоматичния режим. [▶Приложение] Настройки – Светлина и звук
	Автоматичният режим е активиран. Функцията активира автоматично нощното осветление, когато в помещението е прекалено тъмно.	Нормално състояние
Ръчно почистване		
Накрайникът на душа се прибира автоматично.	Функцията спира автоматично след 2 минути.	> Активирайте функцията. [▶Приложение] Поддръжка – Ръчно почистване

Проблем	Възможна причина	Решение
Автоматично самопочистване		
От приборния крайник на душа капе вода.	Преди и след всяко използване на душа приборният крайник се почиства автоматично.	Нормално състояние
Капак*		
Капакът не се отваря автоматично.	Продуктът не е регистрирал приближил се потребител.	> Приближете се отново до продукта (на разстояние около 1 m (1,1 yd)).
	Функцията е дефектна.	> Свържете се с help@duravit.com .
	Функцията не е активирана.	> Активирайте функцията. [▶Приложение] Настройки – Капак
Капакът не се затваря веднага.	Капакът се затваря автоматично 90 секунди, след като потребителят се отдалечи.	Нормално състояние
Приложение		
Приложението не работи.	Приложението и продуктът не са свързани.	> Свържете продукта с приложението. > Уверете се, че удвояването е успешно.
В менюто на приложението се появява червена точка.	Необходимо е отстраняване на котления камък.	> Отстранете котления камък от продукта.

Проблем	Възможна причина	Решение
UV-C светлина**		
UV-C светлината не работи.	Функцията е дезактивирана.	> Активирайте функцията. [▶Приложение] Настройки – UV-C светлина
	Продуктът автоматично дезактивира UV-C светлината при отваряне на капака.	> Задръжте капака затворен, докато функцията работи (светодиодите мигат лилаво).

*Само за варианти Pro/Plus

**Само за вариант Pro

***Само за варианти Plus/Lite

8 Изхвърляне

8.1 Опаковка

Децата не трябва да си играят с пластмасови торбички или опаковъчен материал, защото съществува опасност от нараняване или задушаване. Съхранявайте подобен материал на сигурно място и го изхвърляйте в съответствие с екологичните норми. Ако е възможно, съхранявайте опаковката до изтичането на срока на гаранцията.

8.2 Отпадъци от електрическо и електронно оборудване (WEEE)



■ Символът със зачертано кошче за отпадъци указва, че като отпадък от електрическо и електронно оборудване събирането на продукта се извършва разделно (ОЕЕО). Употребяваните електрически и електронни уреди могат да съдържат опасни вещества. Не изхвърляйте този продукт заедно с битовите отпадъци. Предайте продукта на предназначените за целта предавателни пунктове за рециклиране на отпадъци от електрическо и електронно оборудване (ОЕЕО). Така ще помогнете за намаляването на използваните суровини и защитата на околната среда. Допълнителна информация може да получите от Вашия търговец или от компетентните институции.

8.3 Батерии



■ Изтощените батерии трябва да се изхвърлят като отпадък по надлежния начин. За тази цел в обектите за продажба на батерии и обществените събирателни пунктове има обозначени по съответния начин контейнери за депониране на батерии.

9 Технически характеристики

Общи положения	
Каталожен номер	#650000012004320 #650001012004310 #650002012004300
Нетно тегло	32,5 kg (78,3 lbs)
Размери	376 x 578 x 405 mm (15 x 22 7/8 x 16")
Интегрирано устройство за безопасност	EN13076 – тип AA
Номинално напрежение	220 – 240 V
Честота	50 – 60 Hz
Номинална мощност	1080 W
Входно налягане на водата	0,07 – 0,75 MPa/0,7 – 7,5 bar (10 – 109 psi)
Степен на защита	IPX4 Защита от водни пръски във всички посоки

Температурен диапазон	
Работна температура	4 – 40°C (39 – 104°F)
Температурата на водата	33 – 41°C (91 – 106°F)
Температура на седалото	30 – 40°C (86 – 104°F)
Температура на сешоара с топъл въздух	35 – 55°C (95 – 131°F)

Потребление на вода	
При работа на душа	0,35 – 0,7 l/min (0,09 – 0,18 gal/min)

Гаранция

Гаранционните условия за този продукт са могат да се видят онлайн.

- > Използвайте навигацията на www.duravit.com за достъп до „Сервиза“.
- > Запознайте се с гаранционните условия.

10 Декларации за съответствие

Високочестотна енергия

Декларация за съответствие на Директивата относно високите честоти

Инсталираните вътре устройства за Bluetooth и микровълновия обхват отговарят на съществените изисквания и други приложими положения от Директивата за радиосъоръженията 2014/53/ЕС.



Обединеното кралство: Ограничено приложение

Само 24,050 – 24,250 GHz за защита на полицейските устройства за измерване на скоростта, така че, моля, използвайте само на закрито, за да осигурите достатъчно екраниране от полицейски скенери.

Франция: Ограничено приложение

Мощността е ограничена до 0,1 mW eirp в честотната лента 24,10 – 24,15 GHz. Военна употреба на радиолокацията. Използване на радарни устройства за измерване на скоростта от полицейските сили, така че, моля, използвайте само на закрито, за да осигурите достатъчно екраниране.

BLE (Bluetooth Low Energy)	
Тоалетна седалка с функция биде/ дистанционно управление	Работна честота: 2400 – 2483,5 MHz (2,400 – 2,4835 GHz); Макс. ниво на мощност: < 10 dBm
Микровълни	
Сензор за автоматично отваряне и затваряне на капака	Честотни обхвати за работа в микровълновия обхват: 24050 – 24250 MHz (24,05 – 24,25 GHz); Макс. предавателна мощност: < 16 mW.

Satura rādītājs

1	Par šo dokumentu	185
2	Drošība	186
2.1	Dokumenta mērķis	186
2.2	Paredzētais lietojums	186
2.3	Prasības lietotājam	186
2.4	Elektriskā drošība	186
2.5	Higiēna	188
2.6	Norādes par tālvadības pults, kas aprīkota ar bateriju, lietošanu	189
2.7	Norādes par tālvadības pults, kas aprīkota ar baterijām, lietošanu	190
2.8	Viegli apdegumi	190
2.9	Izstrādājuma bojājumu novēršana	191
3	Izstrādājuma pārskats	193
3.1	Konstrukcijas un funkciju apraksts	193
3.1.1	Sēdriņķa bloks	193
3.1.2	Sēdriņķa LED displejs	193
3.1.3	Pro funkcijas	194
3.1.4	Plus/Lite funkcijas	195
3.1.5	Sēdriņķa sensors un atvere atkalķošanas līdzeklim	195
3.2	Ražotāja iestatījumi	196
4	Pirmreizējā ieslēgšana	197
4.1	Tālvadības pults aktivizēšana	197
4.1.1	Tālvadības pults ar bateriju	197
4.1.2	Tālvadības pults ar baterijām	198
4.2	Izstrādājuma aktivizēšana	198
4.3	Lietotnes lejupielāde	199
4.4	Lietotnes savienošana	199
4.5	Tālvadības pults savienošana pāri ar klozetpodu-bidē	200
4.6	Tālvadības pults savienošana pāri ar elektronisko skalošanas mehānisma plāksni*	201

5	Lietošana	202
5.1	Tālvadības pulsts/lietotne	202
5.2	Lietotāja profila izveide, izmantojot tālvadības pulti	204
5.3	Enerģijas un ūdens efektivitāte	204
5.3.1	Enerģijas taupīšanas režīms (sēdriņķa apsilde)	204
5.3.2	Brīvdienu režīms	204
6	Tīrīšana un kopšana	205
6.1	Drošība	205
6.2	Tīrīšanas ieteikumi	206
6.2.1	Tīrīšana	206
6.2.2	Ieteicamie tīrīšanas līdzekļi	206
6.3	Dušas stieņa un dušas galviņas pašattīrīšanās	207
6.4	Dušas stieņa un dušas galviņas manuālās tīrīšanas režīms	207
6.5	Atkalķošana	207
7	Problēmas un risinājumi	209
7.1	Vispārīga informācija	209
7.2	Kļūdas novēršana	209
8	Utilizācija	215
8.1	Iepakojums	215
8.2	Elektriskie atkritumi (WEEE)	215
8.3	Baterijas	215
9	Tehniskie dati	216
10	Atbilstības deklarācijas	217

1 Par šo dokumentu

Visi dokumenti par šo izstrādājumu un cita informācija ir pieejami tiešsaistē:

- > Lai nokļūtu izstrādājuma informācijas lapā, izmantojiet meklēšanas funkciju vai navigācijas iespējas vietnē www.duravit.com.
- > Atveriet informāciju un dokumentus izstrādājuma informācijas lapas sadaļā “Lejupielādes”.
- > Atveriet īso instrukciju lietotnē.
[▶Lietotne] Izvēlne – Device Guide – Īsā instrukcija

2 Drošība

2.1 Dokumenta mērķis

Instrukcija ir izstrādājuma sastāvdaļa. Ja instrukcija NETIEK ievērota, pastāv risks gūt personu traumas, radīt izstrādājuma bojājumus un/vai materiālos zaudējumus.

> Izlasiet un ievērojiet instrukciju.

> Šo dokumentu saglabājiēt un nododiet nākamajiem lietotājiem.

Saglabātas tiesības veikt tehniskus uzlabojumus un mainīt attēlos redzamo izstrādājumu vizuālo noformējumu.

2.2 Paredzētais lietojums

SensoWash® ir klozetpods-bidē, kas paredzēts dibena un intīmās zonas mazgāšanai un citām komforta funkcijām. Izstrādājumu drīkst lietot tikai telpās. Duravit NEUZŅEMAS nekādu atbildību par jebkādu izmantošanu ārpus paredzētā lietojuma vai par jebkādu citu izmantošanu.

2.3 Prasības lietotājam

Šo izstrādājumu drīkst lietot bērni, kas ir jaunāki par 3 gadiem, taču tādā gadījumā ir nepieciešama pastāvīga uzraudzība, ko nodrošina pieaugušais tiešā bērna tuvumā. Šo izstrādājumu bērni no 3 gadu vecuma un personas ar ierobežotām fiziskām, sensorām vai garīgām spējām vai nepietiekamu pieredzi un/vai nepietiekamām zināšanām var lietot, ja tās tiek uzraudzītas vai ir instruētas par izstrādājuma drošu lietošanu un ar to saistīto apdraudējumu.

> Bērni NEDRĪKST rotaļāties ar izstrādājumu.

> Tīrīšanu un apkopi NEDRĪKST veikt bērni bez uzraudzības.

2.4 Elektriskā drošība

Briesmas dzīvībai strāvas trieciena rezultātā

Nonākot saskarē ar elektrību, pastāv nāvējoša strāvas trieciena risks.

Pareizas montāžas nodrošināšana

- Izstrādājumam jābūt atbilstoši sazemētam. Lietojiet izstrādājumu tikai tad, ja tas ir atbilstoši sazemēts. Ievērojiet montāžas instrukciju.
- Izstrādājumam nav sava noplūdstrāvas aizsargslēdža, un tas jāpieslēdz pie elektriskās ķēdes, kurā ir instalēts noplūdstrāvas aizsargslēdzis.
- Ierīcēm atvienošanai no strāvas jābūt stacionāri instalētām elektroinstalācijā un jāatbilst vispārīgi spēkā esošajiem noteikumiem. Turklāt jānodrošina pilnīga visu kontaktu atvienošana atbilstoši pārsprieguma kategorijai III.

Izvairīties no strāvas padeves vada bojājumiem

Ja tiek sabojāts šī izstrādājuma elektrības vads, lai izvairītos no apdraudējuma, tas jānomaina ražotājam vai tā klientu servisam, vai personai ar līdzvērtīgu kvalifikāciju.

- > Pārliecinieties, ka strāvas padeves vads NAV bojāts.
- > Strāvas padeves vadu NEDRĪKST saspīest vai kaut kur iespiest.
- > Netuviniet strāvas padeves vadu karstām virsmām un asām šķautnēm.

NELIETOT bojātu izstrādājumu

NELIETOJIET izstrādājumu, ja tas nedarbojas pareizi vai ir bojāts.

- > Izslēdziet izstrādājumu.
- > Pārtrauciet strāvas padevi.
- > Aizveriet slēgvārstu, lai pārtrauktu ūdens padevi.
- > Sazinieties ar help@duravit.com.

NEREMONTĒJIET izstrādājumu pats

Remontu drīkst veikt tikai atbilstošs speciālists ar nepieciešamajām zināšanām un kvalifikāciju.

- > Neveiciet izstrādājumam NEKĀDAS izmaiņas, manipulācijas, papildu uzstādīšanas vai remonta mēģinājumus.
- > Izmantojiet tikai Duravit ieteiktos piederumus.

Mitruma izraisīta īssavienojuma novēršana

- > NEINSTALĒJIET izstrādājumu pārmērīgi mitrā telpā. Lai novērstu kondensāciju elektriskajos komponentos, nodrošiniet pietiekamu vēdināšanu.
- > Ienesot izstrādājumu no aukstuma siltā vidē, vispirms atstājiet to dažas stundas izslēgtu, lai novērstu iespējamu kondensāta veidošanos.

2.5 Higiēna

Kaitējums veselībai piesārņota, netīra vai ilgstoši stāvējuša ūdens dēļ

Ja dušas funkcijām izmanto piesārņotu, netīru vai ilgstoši stāvējušu ūdeni, var rasties kaitējums veselībai.

- > Apgādājiet izstrādājumu tikai ar dzeramo ūdeni no galvenā ūdensapgādes cauruļvada.
- > NEPIESLĒDZIET notekūdeņus, skalošanas ūdeņus, saimniecības ūdeņus, jūras ūdeni vai citu neattīrītu vai daļēji attīrītu ūdeni.
- > Izmantojiet tikai komplektā iekļautās ūdens šļūtenes, NEIZMANTOJIET vecas šļūtenes.
- > Ja izstrādājums NAV lietots divas nedēļas vai ilgāk, iztukšojiet izstrādājumu un izslēdziet to (brīvdienu režīms).

2.6 Norādes par tālvadības pults, kas aprīkota ar bateriju, lietošanu

Kaitējums veselībai, eksplodējot akumulatoriem*

Tālvadības pultī ir iebūvēts akumulators, kuru nevar izņemt. Ja akumulators pārkarst, tas var eksplodēt un radīt ugunsbīstamību un citus apdraudējumus.

- > Izmantojiet tikai komplektā iekļauto lādēšanas kabeli.
- > Ja akumulators ir bojāts, rakstiet help@duravit.com.
- > NEDRĪKST veikt pašrocīgu akumulatora nomaiņu. Akumulatoru NEDRĪKST izjaukt, nomest zemē, saspiest vai pārveidot. Akumulatorā neko NEDRĪKST ievietot un tajā NEDRĪKST izsist caurumus.
- > Tālvadības pulti NEDRĪKST lietot karstu ierīču, piem., sildītāju, mikroviļņu krāšņu, boileru vai krāšņu, tiešā tuvumā.
- > Tālvadības pulti NEDRĪKST pakļaut tiešiem saules stariem.
- > Tālvadības pulti NEDRĪKST mest ugunī.
- > Tālvadības pulti NEDRĪKST gremdēt ūdenī vai šķidrumā.
- > Tālvadības pulti/akumulatoru NEDRĪKST izmest sadzīves atkritumos. Utilizējiet tālvadības pulti/akumulatoru saskaņā ar attiecīgās valsts noteikumiem.

*Tikai Pro variantam

2.7 Norādes par tālvadības pults, kas aprīkota ar baterijām, lietošanu

Briesmas dzīvībai/ķīmisku apdegumu risks norīšanas gadījumā

Šajā izstrādājumā ir pogu tipa baterijas. **NENORIJIET** baterijas! Baterijas norīšana var izraisīt smagus iekšējos apdegumus un nāvi tikai divu stundu laikā.

- > **NENORIJIET** baterijas, ķīmisku apdegumu risks.
- > Gan jaunas, gan izlietotas baterijas glabājiet bērniem nepieejamā vietā. Ja bateriju nodalījums NAV pareizi aizvērts, neturpiniet lietot ierīci un neļaujiet bērniem pie tās piekļūt.
- > Ja ir aizdomas, ka cilvēks ir norījis vai citādi ievadījis organismā bateriju, nekavējoties meklējiet medicīnisko palīdzību.

Kaitējums veselībai iztecējušas akumulatoru skābes rezultātā

- > Ja akumulatoru skābe ir iztecējusi, novērsiet tās saskari ar ādu, acīm un gļotādu.
- > Pēc saskares ar skābi, skalojiet skarto vietu ar lielu daudzumu tīra ūdens un nekavējoties meklējiet ārsta palīdzību.
- > **NEPAKĻAUJIET** baterijas ekstremāliem apstākļiem: **NENOVĪETOJIET** uz karstām virsmām un **NEPAKĻAUJIET** tiešiem saules stariem. Pretējā gadījumā pastāv paaugstināts iztecēšanas risks.
- > Utilizējiet baterijas atbilstoši noteikumiem un glabājiet bērniem nepieejamā vietā. Pat lietotas baterijas var radīt traumas.

2.8 Viegli apdegumi

Kaitējums veselībai vieglu apdegumu dēļ

Ja ir ieslēgta sēdriņķa apsilde, lietojot podu ļoti ilgi, var gūt vieglus apdegumus.

- > Lietojot podu ļoti ilgi, sēdriņķa apsildi atslēdziet, it īpaši tas attiecas uz cilvēkiem ar ierobežotām sensorām un kustību spējām.

2.9 Izstrādājuma bojājumu novēršana

Norādes par tālvadības pults, kas aprīkota ar baterijām, lietošanu

- > **NELĀDĒJIET** baterijas, nekādā veidā tā neaktivizējiet atkārtoti, neizjauciet un nepakļaujiet pārmērīgai karstuma iedarbībai (piemēram, liesmām).
- > **NESAVIENOJIET** polu spailes īssavienojumā.
- > Lietotājs baterijas vienmēr nekavējoties izņemiet no tālvadības pults. Tās var iztecēt, tādējādi izraisot bojājumus.
- > **NEIELIECIET** tālvadības pulti jaunas un vecas baterijas kopā.
- > **NEDRĪKST** kombinēt dažādu veidu baterijas.
- > Pirms baterijas ievietošanas notīriet bateriju un kontaktus.
- > Baterijas jāievieto ar pareizu polaritāti atbilstoši marķējumam.
- > Izņemiet baterijas, ja tālvadības pulti paredzēts ilgstoši **NELIETOT**.

Izvairieties no izstrādājuma bojājumiem vai darbības traucējumiem, kas rodas no nelietpratīgas lietošanas

- > **NEKĀPIET** un **NESTĀVIET** uz izstrādājuma.
- > Apzināti **NESMĒRĒJIET**, **NEAPŠĻAKSTIET** vai **NEAIZSPROSTOJIET** dušas stieni.

Izvairieties no sēdriņķa un vāka bojājumiem

- > NESĒDIET un NESTĀVIET uz vāka, kā arī nebalstieties uz tā.
- > NENOŅEMIET sēdriņķi un vāku.
- > NESABOJĀJIET sēdriņķa virsmu. Ja sēdriņķa virsma ir bojāta, sazinieties ar help@duravit.com.
- > Atkarībā no modeļa atveriet vai aizveriet vāku, izmantojot tāl vadības pulti vai lietotni.
- > NEPĀRTRAUCIET automātisko vāka atvēršanu un aizvēršanu ar roku.
- > Pārliedzieties, ka ir nolaists tualetes poda vāks un netiek bloķēta vāka automātiskā atvēršanās un aizvēršanās.
- > Lietojot tualetes podu, NEATSPIEDIETIES pret vāku.
- > NELIECIET uz vāka smagus priekšmetus.

Sasaluša ūdens radīti bojājumi

- > NEUZSTĀDIET un nelietojiet izstrādājumu sala apdraudētās telpās. Telpas temperatūrai jābūt ne zemāka par 4 °C (39 °F).

Bojājumi, ko rada ārēja ietekme

- > NELIECIET uz izstrādājuma atklātu uguni, sveces, cigaretes u. tml.
- > NEPAKĻAUJIET izstrādājumu tiešai ūdens vai tiešu saules staru iedarbībai.

3 Izstrādājuma pārskats

3.1 Konstruktijas un funkciju apraksts

3.1.1 Sēdriņķa bloks

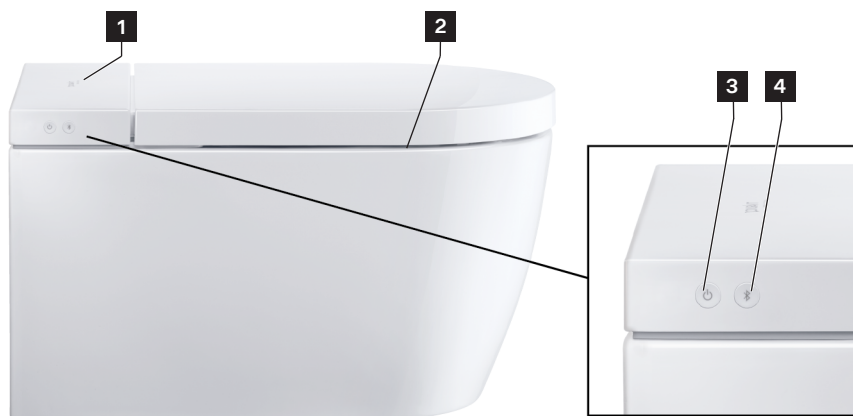

1 Sensors (vāka atvēršana bez pieskārieniem)*

2 Sēdriņķa apsilde

3 Taustiņš “Power”/statusa indikators (LED)

4 Taustiņš “Bluetooth”/Bluetooth paziņojums (LED)

*Tikai Pro variantam/Plus variantam

3.1.2 Sēdriņķa LED displejs

Taustiņš “Power”

LED	Funkcija
Sarkana	Gaidstāve
Zaļa	Ieslēgts
Oranža	Enerģijas taupīšanas režīms
Mirgo zaļā krāsā	Aktīvs atkaļķošanas režīms.
Mirgo oranžā krāsā	Nepieciešama atkaļķošana. > Atkaļķojiet izstrādājumu. > Lai apturētu mirgošanu, vienreiz nospiediet taustiņu “Power”.

LED	Funkcija
Mirgo sarkanā krāsā	Darbības traucējums > Izslēdziet izstrādājumu. > Pārtrauciet strāvas padevi. > Aizveriet slēgvārstu, lai pārtrauktu ūdens padevi. > Sazinieties ar help@duravit.com.
Mirgo violetā krāsā	Aktīva UV-C gaisma.*

*Tikai Pro variantam

Taustiņš "Bluetooth"

LED	Funkcija
Zila	Bluetooth ir pieejams vai savienots.
Izslēgt	Bluetooth nav pieejams.
Mirgo zilā krāsā	Ierīce ir savienošanas režīmā.
Mirgo violetā krāsā	Aktīva UV-C gaisma.*

*Tikai Pro variantam

3.1.3 Pro funkcijas

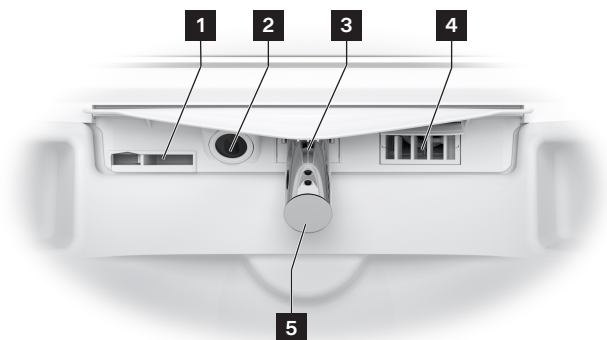

- | | |
|-------------------------------------|---------------------------|
| 1 Iekšējā pārplūde | 4 Silta gaisa fēns |
| 2 UV-C gaismas/nakts gaismas | 5 Dušas galviņa |
| 3 Dušas stienis | |

3.1.4 Plus/Lite funkcijas

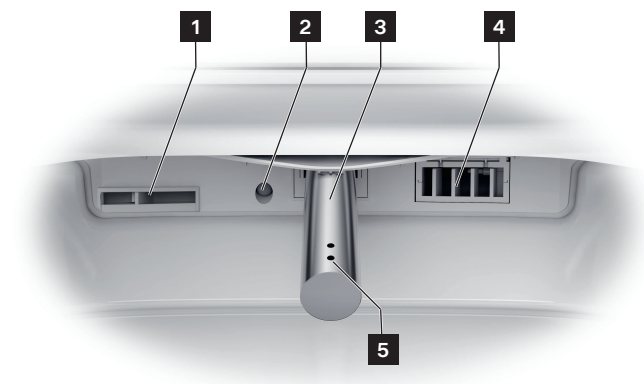

1 Iekšējā pārplūde

2 Nakts apgaismojums

3 Dušas stienis

4 Silta gaisa fēns

5 Dušas galviņa

3.1.5 Sēdriņķa sensors un atvere atkaļķošanas līdzeklim



1 Atvere atkaļķošanas līdzeklim

2 Sēdriņķa sensors

3.2 Ražotāja iestatījumi

Funkcija	Iestatīšanas diapazons	Ražotāja iestatījumi
Vāka atvēršana/ aizvēršana bez pieskārieniem*	Ieslēgts/izslēgts	Izslēgts
Komforta duša	Ieslēgts/izslēgts	Ieslēgts
Siltā gaisa fēna temperatūra	Izslēgta/zema/vidēja/ augsta	Vidēja
Dušas stieņa pozīcija	1, 2, 3, 4, 5	3
Dušas strūkles intensitāte	Zema/vidēja/augsta	Vidēja
Ūdens temperatūra	Izslēgta/zema/vidēja/ augsta	Vidēja
Sēdriņķa apsilde	Ieslēgts/izslēgts	Ieslēgts
Sēdriņķa temperatūra	Zema/vidēja/augsta	Vidēja
Higiēnas UV**	Ieslēgts/izslēgts	Izslēgts
Enerģijas taupīšanas režīms	Ieslēgts/izslēgts	Izslēgts
Nakts apgaismojums	Izslēgts/automātiski/ ieslēgts	Automātiski
Apstiprinājuma signāls	Ieslēgts/izslēgts	Ieslēgts

* Tikai Pro variantam/Plus variantam

** Tikai Pro variantam

4 Pirmreizējā ieslēgšana

4.1 Tālvadības pults aktivizēšana

4.1.1 Tālvadības pults ar bateriju

UZMANĪBU

Kaitējums veselībai, eksplodējot baterijām

- > Tālvadības pults parametri atbilst 5 V DC 150 mA.
- > Barošanas bloka izejas strāva NEDRĪKST pārsniegt 2 A.
- > Izmantojiet tikai komplektā iekļauto lādēšanas kabeli.
- > Regulāri veiciet tālvadības pults pilnīgu uzlādi.
- > Kad lādēšana ir pabeigta (nedeg LED), barošanas bloku vienmēr atvienojiet no kontaktligzdas.

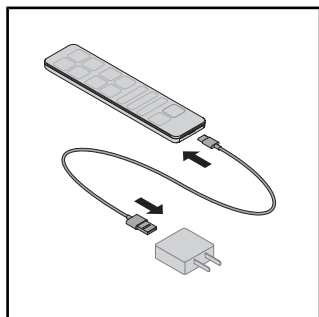

- > Savienojiet lādēšanas kabeli ar barošanas bloku un tālvadības pulti.
- > LED uz tālvadības pults attēlo lādēšanas režīmu (sarkana LED).

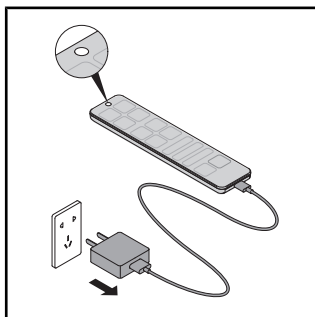

- > Kad lādēšana ir pabeigta (nedeg LED), barošanas bloku vienmēr atvienojiet no kontaktligzdas.

4.1.2 Tālvadības pults ar baterijām

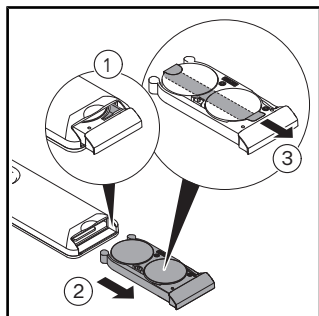

- > Izņemiet bateriju nodalījumu.
- > Nospiediet sviru, lai pilnībā atvērtu bateriju nodalījumu.
- > Noņemiet aizsargplēvi.

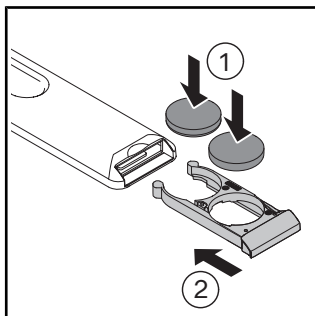

- > Ievietojiet baterijas (CR2450).
- > Aizveriet bateriju nodalījumu.

4.2 Izstrādājuma aktivizēšana

UZMANĪBU

Kaitējums veselībai piesārņota, netīra vai ilgstoši stāvējuša ūdens dēļ.

Ja dušas funkcijām izmanto piesārņotu, netīru vai ilgstoši stāvējušu ūdeni, var rasties kaitējums veselībai.

- > Ja izstrādājums NAV lietots divas nedēļas vai ilgāk, aktivizējiet papildu pašattīrīšanos.

Izstrādājums ir pilnībā jāuzstāda saskaņā ar montāžas instrukciju un jāpievieno galvenajai strāvas padevei un ūdens pieslēgumam.

- > Pārliecinieties, ka slēgvārsts ir atvērts.
- > Ieslēdziet izstrādājumu ar taustiņu “Power”.

LED deg zaļā krāsā. Iespējams, tiek veikta inicializācija, kas var ilgt vairākas minūtes.

- > Lai pārbaudītu izstrādājumu, starp keramiku un sēdriņķi uzklājiet aizsargu pret šļakatām.
- > Ar roku nospiediet sēdriņķa sensoru un turiet to nospiestu, līdz atskan skaņas signāls.
- > Lai pārbaudītu izstrādājumu, aktivizējiet funkciju “Dibena duša” vai “Sieviešu duša”.

4.3 Lietotnes lejupielāde



- > Play Store (Android) vai App Store (iOS) meklējiet “SensoWash”.
- > Lejupielādējiet lietotni.
- > Ja nepieciešams, atļaujiet piekļuvi atrašanās vietas noteikšanas pakalpojumiem (GPS).

4.4 Lietotnes savienošana

Izstrādājums ir savienots ar lietotni, izmantojot Bluetooth. Lai izveidotu savienojumu, jāaktivizē izstrādājums un Bluetooth funkcija.

- > Aktivizējiet lietotni mobilajā ierīcē.
- > Izpildiet lietotnes pakāpeniskos norādījumus.
Lietotne apstiprina, kad savienojums ir izveidots.

4.5 Tālvadības pults savienošana pāri ar klozetpodu-bidē

Kad tālvadības pults augšpusē mirgo sarkana LED, ar tālvadības pulti aktivizējiet režīmu savienošanai pāri.

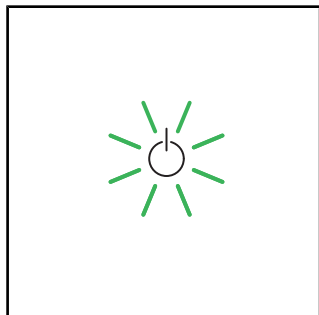

> Pārliecinieties, ka izstrādājums ir aktivizēts (taustiņš “Power” deg zaļā krāsā).

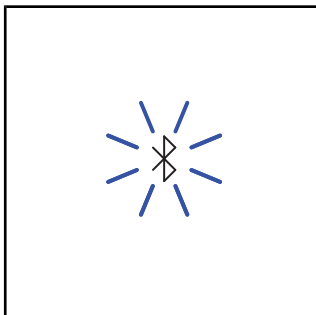

> Nospiediet izstrādājuma taustiņu “Bluetooth” un turiet to nospiestu, līdz sāk mirgot zilā LED.

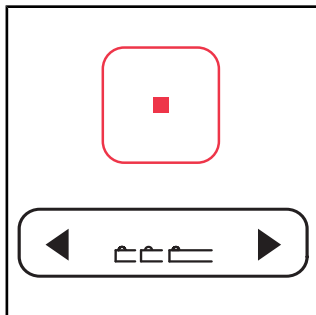

> Nospiediet tālvadības pults taustiņu “Stop” un turiet to nospiestu.

> Vienlaicīgi dušas stieņa pozīcijas taustiņā vispirms nospiediet kreiso bultiņu, pēc tam – labo bultiņu.

> Atlaidiet taustiņus.

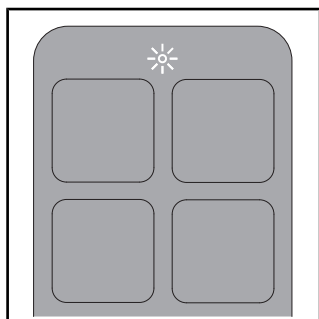

> Procesa laikā mirgo LED tālvadības pults augšpusē.

> Kad savienojums ir izveidots, LED tālvadības pults augšpusē vairākas sekundes mirgo baltā krāsā.

4.6 Tālvadības pults savienošana pāri ar elektronisko skalošanas mehānisma plāksni*

Kad mirgo elektroniskās skalošanas mehānisma plāksnes indikators, ar tālvadības pulti aktivizējat režīmu savienošana pāri.

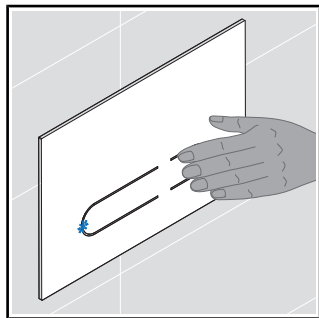

> Skalošanas mehānisma plāksnē nospiediet pogu vieglai skalošanai un turiet to nospiestu, līdz skalošanas mehānisma plāksnē sāk mirgot zila LED.

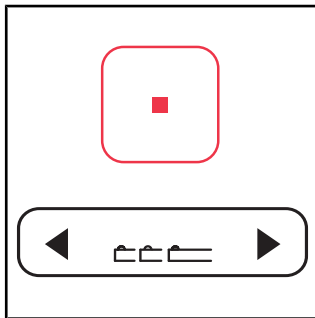

> Nospiediet tālvadības pults taustiņu "Stop" un turiet to nospiestu.

> Vienlaicīgi dušas stieņa pozīcijas taustiņā vispirms nospiediet kreiso bultiņu, pēc tam – labo bultiņu.

> Atlaidiet taustiņus.

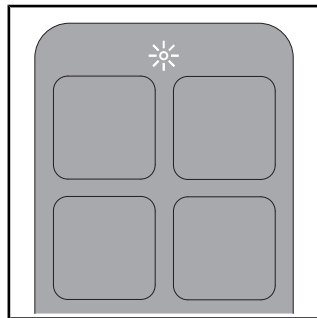

> Procesa laikā mirgo LED tālvadības pults augšpusē.

> Kad savienojums ir izveidots, LED tālvadības pults augšpusē vairākas sekundes deg baltā krāsā.









*Tikai Pro variantam. Tikai kombinācijā ar Duravit instalācijas komplektu un elektronisko skalošanas mehānisma plāksni.







5 Lietošana

5.1 Tālvadības pults/lietotne

Izstrādājumu iespējams vadīt, izmantojot tālvadības pulti (pamatfunkcijas) un/vai lietotni (paplašināts apjoms). Vairākus iestatījumus iespējams veikt tikai lietotnē. Funkcijas tiek konfigurētas atbilstoši rūpnīcas iestatījumiem.

> Lejupielādējiet lietotni, lai varētu veikt visus šim izstrādājumam pieejamos iestatījumus.

Simbols	Nosaukums
	Izvēlne
	Izstrādājuma pievienošana vai noņemšana.
	Aktivizē intensīvo skalošanu . Tikai kombinācijā ar Duravit instalācijas komplektu un elektronisko skalošanas mehānisma plāksni.
	Aktivizē vieglo skalošanu . Tikai kombinācijā ar Duravit instalācijas komplektu un elektronisko skalošanas mehānisma plāksni.
	Aktivizē dibena dušu . Ja funkcija nav apturēta, tā automātiski apstājas pēc 2 minūtēm.
	Aktivizē sieviešu dušu . Ja funkcija nav apturēta, tā automātiski apstājas pēc 2 minūtēm.
	Aktivizē (īss skaņas signāls) / deaktivizē (garš skaņas signāls) sēdriņķa apsildi .
	Aktivizē siltā gaisa fēnu . Funkcijai “Temperatūra” ir šādas pakāpes: izslēgta/zema/vidēja/augsta. Funkcijai “Pakāpe” ir šādas pakāpes: zema/vidēja/augsta.** Ja funkcija netiek apturēta, tā automātiski apstājas pēc 5 minūtēm. [▶Lietotne] Home – Siltā gaisa fēns

Simbols	Nosaukums
	<p>lestata ūdens temperatūru. Funkcijai ir šādi līmeņi: izslēgts/zems/vidējs/augsts. Iestatījumi tiek rādīti tālvadības pultī (LED) un lietotnē. [▶Lietotne] Home – Dibena duša/sieviešu duša</p>
	<p>lestata ūdens strūkļas intensitāti. Funkcijai ir šādi līmeņi: zems/vidējs/augsts. Iestatījumi tiek rādīti tālvadības pultī (LED) un lietotnē. [▶Lietotne] Home – Dibena duša/sieviešu duša</p>
	<p>lestata ūdens stieņa pozīciju. Funkcijai ir šādi līmeņi: 1, 2, 3, 4 un 5. Iestatījumi tiek rādīti tālvadības pultī (LED) un lietotnē. [▶Lietotne] Home – Dibena duša/sieviešu duša</p>
	<p>Aktivizē smaku nosūkšanu. Tikai kombinācijā ar Duravit instalācijas komplektu un elektronisko skalošanas mehānisma plāksni.</p>
	<p>Aktivizē lietotāja profilu (tikai tālvadības pults). Iestatījumus var veikt ar tālvadības pulti vai lietotnē. > Lai aplūkotu saglabātos iestatījumus, izvēlieties jebkuru funkciju.</p>
	<p>Atver/aizver vāku.*</p>
	<p>Aptur ieslēgtu funkciju.</p>

*Tikai Pro variantam/Plus variantam

**Tikai Pro variantam

PADOMS Sēdriņķis ir aprīkots ar sensoru. Dušas un fēna funkcijas var aktivizēt tikai tad, ja lietotājs sēž uz tualetes poda.

5.2 Lietotāja profila izveide, izmantojot tālvadības pultī

Personiskās izvēles iespējams saglabāt dažādos lietotāja profilos.

- > Aktivizējiet dibena dušu/sieviešu dušu.
- > Iestatiet dušas stieņa pozīciju, dušas strūkļas intensitāti un ūdens temperatūru, kamēr funkcija darbojas.

LED uz tālvadības pults norāda attiecīgo iestatījumu.

- > 3 sekundes turiet nospiestu 1./2./3./4. lietotāja profilu, lai to saglabātu.

PADOMS Sēdriņķis ir aprīkots ar sensoru. Dušas un fēna funkcijas var aktivizēt tikai tad, ja lietotājs sēž uz tualetes poda.

5.3 Enerģijas un ūdens efektivitāte

Lai samazinātu dabas resursu patēriņu, izstrādājumam ir plūsmas sildītājs un automātiskās apturēšanas funkcija visām dušas un fēna funkcijām. Lai ikdienā taupītu enerģiju, varat pielāgot šādus iestatījumus:

5.3.1 Enerģijas taupīšanas režīms (sēdriņķa apsilde)

Deaktivizē sēdriņķa apsildi uz noteiktu laiku, piemēram, dienas laikā, darba laikā. Pēc tam sēdriņķa apsilde tiek atkārtoti deaktivizēta.

- > Aktivizējiet enerģijas taupīšanas režīmu, izmantojot lietotni.
[▶Lietotne] Izvēlne – Iestatījumi – Sēdriņķis

Ja izstrādājums 48 h nav lietots, enerģijas taupīšanas režīms tiek aktivizēts automātiski.

- > Izvēlieties jebkuru funkciju, lai atkārtoti aktivizētu izstrādājumu.

5.3.2 Brīvdienu režīms

Ja izstrādājums nav lietots divas nedēļas vai ilgāk, iztukšojiet izstrādājumu un izslēdziet to.

- > Aizveriet slēgvārstu, lai pārtrauktu ūdens padevi.
- > Aktivizējiet brīvdienu režīmu, izmantojot lietotni.
[▶Lietotne] Izvēlne – Kopšana – Brīvdienu režīms

Tiek iztukšota ūdens tvertne. Lietotne apstiprina, kad process ir pabeigts.

- > Pārtrauciet strāvas padevi.
- > Atkarībā no modeļa izņemiet baterijas no tālvadības pults vai atvienojiet barošanas bloku no kontaktligzdas.

6 Tīrīšana un kopšana

6.1 Drošība



BRĪDINĀJUMS

Briesmas dzīvībai strāvas trieciena rezultātā

Sēdriņķa blokā atrodas izstrādājuma elektriskie komponenti.

- > Pirms tīrīšanas atvienojiet izstrādājumu no strāvas tīkla, izmantojot galveno strāvas padevi.
- > NELEJIET uz sēdriņķa bloka ūdeni.
- > NEPIEĻAUJIET sēdriņķa blokā ūdens iekļūšanu.



UZMANĪBU

Ultravioletā gaisma (UV-C) rada kaitējumu veselībai*

Izstrādājums satur UV-C gaismas avotu, kas dezinficē keramiku. UV-C gaisma ir aktīva tikai tad, kad ir nolaists sēdriņķis un aizvērts vāks. Ieskatīšanās UV-C gaismas avotā vai saskare ar to darbības laikā var radīt acu bojājumus un ādas kairinājumu.

- > Ja UV-C gaisma ir aktīva, kad ir pacelts sēdriņķis un atvērts vāks (statusa indikators (LED) un Bluetooth indikators (LED) mirgo violetā krāsā), nekavējoties nolaidiet sēdriņķi un aizveriet vāku, un sazinieties ar Duravit klientu servisu, zvanot uz informatīvo tālruni.
- > NESKATĪETIES tieši UV-C gaismas avotā.
- > NEPIESKARIETIES UV-C gaismas avotam.

*Tikai Pro variantam

NORĀDĪJUMS

Nepareizas tīrīšanas izraisīti izstrādājuma bojājumi

Nepareizi tīrīšanas līdzekļi, tīrīšanas piederumi un tīrīšanas aprīkojums var sabojāt un neatgriezeniski mainīt virsmas krāsu.

- > Lietojiet tikai Duravit ieteiktos tīrīšanas līdzekļus un tīrīšanas piederumus.
- > Ievērojiet tīrīšanas līdzekļa ražotāja lietošanas norādījumus.
- > Izmantojiet tikai tīrīšanas aprīkojumu, kas paredzēts lietošanas vietai (NELIETOJIET augstspiediena tīrīšanas ierīces vai tvaika tīrīšanas ierīces).

NORĀDĪJUMS

Izstrādājuma bojājumi, ko rada izsmidzināms šķidrums

Izsmidzinātais šķidrums var iekļūt vissīkākajās atverēs un spraugās un sabojāt virsmu.

- > Izsmidzināmos tīrīšanas līdzekļus izsmidziniet uz tīrīšanas drānas, bet ne tieši uz izstrādājuma.

NORĀDĪJUMS

Izstrādājuma bojājumi garu tīrīšanas intervālu dēļ

Pārāk gari tīrīšanas intervāli var radīt noturīgus netīrumus.

> Tīriet virsmas regulāri un uzreiz pēc tam, kad virsma ir kļuvusi netīra.

6.2 Tīrīšanas ieteikumi

6.2.1 Tīrīšana

- > Tīriet virsmas regulāri un uzreiz pēc tam, kad virsma ir kļuvusi netīra.
- > Notīriet virsmu ar mitru tīrīšanas drānu.
- > Lielākus netīrumus notīriet ar ieteikto tīrīšanas līdzekli. To darot, vienmēr uzklājiet tīrīšanas līdzekli uz tīrīšanas drāniņas.
- > Tualetes poda tīrīšanai izmantojiet tualetes suku.
- > Noskalojiet ar tīru ūdeni, lai notīrītu visas tīrīšanas līdzekļa paliekas.
- > Nožāvējiet virsmu.

6.2.2 Ieteicamie tīrīšanas līdzekļi

Komponents	Tīrīšanas līdzeklis	Tīrīšanas piederumi
Sēdriņķis un vāks	Neitrāls tīrīšanas līdzeklis (pH 6 – 8) (piemēram, neitrāls tīrīšanas šķidrums)	Kokvilnas tīrīšanas drāniņa
Panelis	Neitrāls tīrīšanas līdzeklis (pH 6 – 8) (piemēram, neitrāls tīrīšanas šķidrums)	Kokvilnas tīrīšanas drāniņa
Dušas stienis/ dušas galviņa	Neitrāls tīrīšanas līdzeklis (pH 6 – 8) (piemēram, neitrāls tīrīšanas šķidrums)	– Mākslīgo šķiedru tīrīšanas drāniņa – Abrazīva suka
Keramikas pods Ikdienas tīrīšana	Neitrāls tīrīšanas līdzeklis (pH 6 – 8) (piemēram, neitrāls tīrīšanas šķidrums)	– Mākslīgo šķiedru tīrīšanas drāniņa – Tualetes suka
Keramikas pods Kaļķis	Skābs tīrīšanas līdzeklis (pH < 6) (piemēram, citronu tīrīšanas šķidrums)	– Mākslīgo šķiedru tīrīšanas drāniņa – Tualetes suka
UV-C gaismas avots*	Ūdens	Kokvilnas tīrīšanas drāniņa
Tālvadības pults	Ūdens	Kokvilnas tīrīšanas drāniņa

*Tikai Pro variantam

6.3 Dušas stieņa un dušas galviņas pašattīršanās

Pirms un pēc katras dušas lietošanas ievilktais dušas stienis tiek iztīrīts automātiski. Šo funkciju var aktivizēt tikai tad, ja viens nesēž uz tualetes poda/ sēdriņķa sensors nav aktivizēts.

- > Ja izstrādājums NAV lietots divas nedēļas vai ilgāk, ar lietotni aktivizējiet papildu pašattīršanos. [▶Lietotne] Izvēlne – Kopšana – Pašattīršanās

6.4 Dušas stieņa un dušas galviņas manuālās tīrīšanas režīms

Manuāla tīrīšana ir iespējama tikai tad, ja sēdriņķa sensors nav aktivizēts.

- > Lai manuālās tīrīšanas veikšanai izbīdītos dušas stienis, aktivizējiet manuālās tīrīšanas režīmu lietotnē. [▶Lietotne] Izvēlne – Kopšana – Manuāla tīrīšana
- > Izpildiet lietotnes norādījumus.

PADOMS Šo funkciju var aktivizēt tikai tad, ja viens nesēž uz tualetes poda/ sēdriņķa sensors nav aktivizēts.

6.5 Atkaļķošana

NORĀDĪJUMS

Darbības ierobežojumi vai produkta bojājumi apkaļķošanās rezultātā

Reģionos ar cietu ūdeni var veidoties kaļķa nosēdumi. Kaļķis var samazināt izstrādājuma jaudu.

- > Pārbaudiet ūdens kvalitāti reģionā. Ja ūdens cietība ir ≥ 14 °dH (2,5 mmol/l), Duravit iesaka instalēt ūdens mīkstinātāju.
- > Konfigurējiet atkaļķošanas iestatījumus atbilstoši reģionālajai ūdens cietībai. [▶Lietotne] Izvēlne– Kopšana– Atkaļķošana
- > Regulāri atkaļķojiet izstrādājumu. Kad izstrādājumu nepieciešams atkaļķot, sēdriņķa bloka taustiņš “Power” mirgo oranžā krāsā un lietotnes izvēlnē parādās sarkans punkts.
- > Izmantojiet tikai Duravit oriģinālos atkaļķošanas līdzekļus.

Ūdens cietība	Atkaļķošanas intervāls
Mīksts: < 8,4 °dH (1,5 mmol/l)	Ik pēc pusgada
Vidējs: 8,4 – 14 °dH (1,5 – 2,5 mmol/l)	Ik pēc pusgada
Ciets: > 14 °dH (2,5 mmol/l)	Ik ceturksni

Atkaļķošanas procesu iespējams aktivizēt, izmantojot lietotni.

- > Izpildiet lietotnes norādījumus.

Atkaļķošanas procesu iespējams aktivizēt ar tālvadības pulti.

Kamēr notiek atkaļķošana, izstrādājumu nevar izmantot.

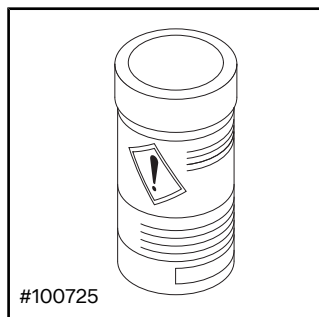

- > Ievērojiet ražotāja sagatavotos lietošanas norādījumus.
- > Atkarībā no modeļa pirms atkaļķošanas izslēdziet funkciju “Vāka atvēršana/aizvēršana bez pieskārieniem”.

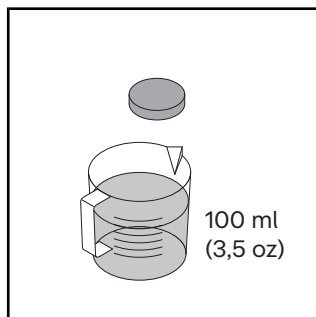

- > Izšķīdiniet vienu atkaļķošanas tableti 100 ml (3,5 oz) silta ūdens.
- > Pagaidiet, līdz atkaļķošanas tablete ir pilnībā izšķīdusi. Ja nepieciešams, saspaidiet tableti.

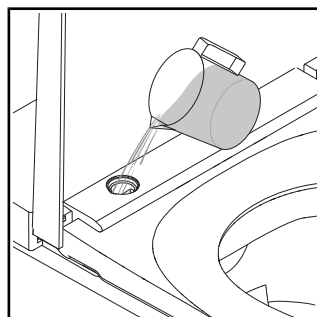

- > Noņemiet vāku, izmantojot komplektā iekļauto instrumentu.
- > Iepildiet atkaļķošanas līdzekli atverē.
- > Atkarībā no modeļa liekais atkaļķošanas šķidrums var ietecēt tualetes podā.

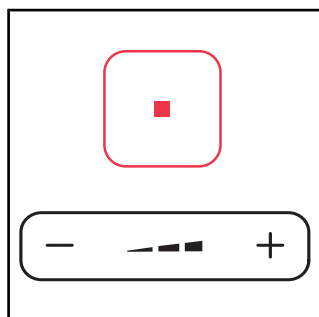

- > Nospiediet taustiņu “Stop” un turiet to nospiestu.
- > Vienlaicīgi nospiediet taustiņa “Dušas strūkļas intensitāte” mīnus zīmi un turiet to nospiestu, līdz atskan skaņas signāls.
- > Atlaidiet taustiņus.

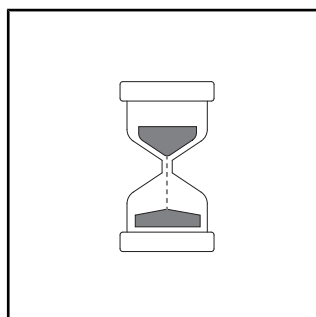

- > Atskan skaņas signāls. Kamēr ir aktīvs atkaļķošanas režīms, mirgo zaļais sēdriņķa bloka LED indikators.
- > Atkaļķošanas process sākas. Atkaļķošanas process ilgst aptuveni 1/2 h.

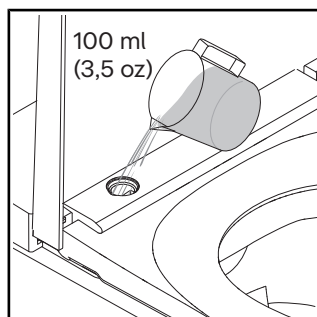

- > Noskalojiet ar tīru ūdeni.
- > Uzlieciet vāku.

7 Problēmas un risinājumi

7.1 Vispārīga informācija

Rīcība traucējuma gadījumā:

- > Izslēdziet izstrādājumu un atkārtoti ieslēdziet to.
- > Ievērojiet turpmāk tekstā dotās instrukcijas.
- > Ja izstrādājums vairs nedarbojas pareizi, sazinieties ar help@duravit.com.
- > Sagatavojiet preces numuru. Preces numurs ir atrodams tehniskajos datos lietošanas instrukcijas beigās, uz iepakojuma etiķetes, uz izstrādājuma etiķetes un lietotnē.
[▶Lietotne] Izvēlne – Device Guide – Ierīču pārvaldība – Ierīču informācija

7.2 Kļūdas novēršana

Problēma	Iespējamais iemesls	Risinājums
LED displejs (sēdriņķa bloks)		
LED indikators mirgo sarkanā krāsā.	Darbības traucējums	<ul style="list-style-type: none">> Izslēdziet izstrādājumu.> Pārtrauciet strāvas padevi.> Aizveriet slēgvārstu, lai pārtrauktu ūdens padevi.> Sazinieties ar help@duravit.com.
LED indikators trīs reizes nomirgo sarkanā krāsā.	Ūdensvadā ir gaiss.	<ul style="list-style-type: none">> Lietotnē aktivizējiet papildu pašattīršanās funkciju. [▶Lietotne] Izvēlne – Kopšana – Pašattīršanās
	Aizvērts ūdensvada slēgvārsts.	<ul style="list-style-type: none">> Atveriet slēgvārstu.
	Netīra ūdensvada blīve ar sietiņu.	<ul style="list-style-type: none">> Sazinieties ar help@duravit.com.
	Ūdens vads ir saliekts vai saspīests.	<ul style="list-style-type: none">> Sazinieties ar sanitārtehniķi.

Problēma	Iespējamais iemesls	Risinājums
LED indikators mirgo oranžā krāsā.	Nepieciešama atkaļķošana.	<ul style="list-style-type: none"> > Atkaļķojiet izstrādājumu. > Lai apturētu mirgošanu, vienreiz nospiediet taustiņu "Power".
LED indikators mirgo zaļā krāsā.	Aktīvs atkaļķošanas režīms.	Atkaļķošana ilgst apm. 1/2 h. Šajā laikā izstrādājumu nevar izmantot.
Vispārīgas problēmas		
Izstrādājums nedarbojas.	Izstrādājums ir gaidstāves režīmā (LED indikators deg sarkanā krāsā).	> Aktivizējiet izstrādājumu.
Izplūst ūdens.	Noplūde	<ul style="list-style-type: none"> > Izslēdziet izstrādājumu. > Pārtrauciet strāvas padevi. > Aizveriet slēgvārstu, lai pārtrauktu ūdens padevi. > Sazinieties ar help@duravit.com.
Tālvadības pults		
Tālvadības pults nereaģē.	Baterijas ir gandrīz izlādējušās (LED indikators mirgo baltā krāsā).	> Nomainiet baterijas vai uzlādējiet tālvadības pulti.
	Tālvadības pults nav savienota ar izstrādājumu (LED indikators tālvadības pults augšdaļā mirgo sarkanā krāsā).	> Aktivizējiet režīmu tālvadības pults savienošanai pārī.
	Nav ievietotas baterijas.***	> Ievietojiet baterijas.
	Tālvadības pults defekts.	> Sazinieties ar help@duravit.com .

Problēma	Iespējamais iemesls	Risinājums
Dušas funkcijas		
Pārslēgšanas starp dibena un sieviešu dušu notiek ilgi.	Dušas stienis funkciju starplaikā tiek iebīdīts. Pārslēgšana ilgst apm. 12 sekundes.	Normāls stāvoklis
Dušas strūkļas intensitāte ir pārāk vāja.	Iestatīta "Zema" dušas strūkļas intensitāte.	> Palieliniet dušas strūkļas intensitāti. [▶Lietotne] Home – Dibena duša/sieviešu duša
	Ūdens vads ir saliekts vai saspīests.	> Sazinieties ar sanitārtehniķi.
Ūdens temperatūra ir pārāk augsta/zema.	Temperatūra ir iestatīta nepareizi.	> Iestatiet temperatūru. [▶Lietotne] Home – Dibena duša/sieviešu duša
Dibena duša/sieviešu duša apstājas automātiski.	Funkcija automātiski apstājas pēc 2 min.	Normāls stāvoklis
	Sēdriņķa sensors ir zaudējis kontaktu.	> Apsēdieties atkārtoti. > Aktivizējiet funkciju.
Dibena duša/sieviešu duša nedarbojas.	Dušas galviņa ir aizsērējusi.	> Iztīriet dušas galviņu. [▶Lietotne] Home – Dibena duša/sieviešu duša
	Sēdriņķa sensors ir zaudējis kontaktu.	> Apsēdieties atkārtoti. > Aktivizējiet funkciju.
Sēdriņķa apsilde		
Sēdriņķa apsilde nedarbojas.	Funkcija ir deaktivizēta.	> Aktivizējiet funkciju. [▶Lietotne] Iestatījumi – Sēdriņķis
Sēdriņķa temperatūra ir pārāk augsta/zema.	Temperatūra ir iestatīta nepareizi.	> Iestatiet temperatūru. [▶Lietotne] Iestatījumi – Sēdriņķis

Problēma	Iespējamais iemesls	Risinājums
Sēdriņča temperatūra ir pārāk zema.	Izstrādājums ir enerģijas taupīšanas režīmā (LED indikators deg oranžā krāsā).	> Deaktivizējiet enerģijas taupīšanas režīmu. [▶Lietotne] Iestatījumi – Sēdriņķis
	Izstrādājums automātiski aktivizē enerģijas taupīšanas režīmu, ja visas funkcijas ir bijušas neaktīvas ilgāk nekā 48 stundas.	> Izvēlieties jebkuru funkciju, lai atkārtoti aktivizētu izstrādājumu.
Silta gaisa fēns		
Siltā gaisa fēna temperatūra ir pārāk augsta/zema.	Temperatūra ir iestatīta nepareizi.	> Iestatiet temperatūru. [▶Lietotne] Home – Siltā gaisa fēns
Siltā gaisa fēns apstājas automātiski.	Funkcija automātiski apstājas pēc 5 min.	Normāls stāvoklis
	Sēdriņča sensors ir zaudējis kontaktu.	> Apsēdieties atkārtoti. > Aktivizējiet funkciju.
Nakts apgaismojums		
Nakts apgaismojums nedarbojas.	Funkcija ir deaktivizēta.	> Aktivizējiet nakts apgaismojumu vai automātisko režīmu. [▶Lietotne] Iestatījumi – Apgaismojums un signāls
	Automātiskais režīms ir aktivizēts. Funkcija automātiski deaktivizē nakts apgaismojumu, ja apkārtējā gaisma ir spilgta.	Normāls stāvoklis

Problēma	Iespējamais iemesls	Risinājums
Nakts apgaismojums deg pastāvīgi.	Funkcija ir aktivizēta.	> Deaktivizējiet nakts apgaismojumu vai aktivizējiet automātisko režīmu. [▶Lietotne] Iestatījumi – Apgaismojums un signāls
	Automātiskais režīms ir aktivizēts. Funkcija automātiski aktivizē nakts apgaismojumu, ja apkārtējā gaisma ir pārāk tumša.	Normāls stāvoklis
Tīrīšana ar rokām		
Dušas stienis tiek iebīdīts automātiski.	Funkcija automātiski apstājas pēc 2 min.	> Aktivizējiet funkciju. [▶Lietotne] Izvēlne – Manuāla tīrīšana
Automātiska pašattīršanās		
No izbīdītās dušas tek ūdens.	Pirms un pēc katras dušas lietošanas ievilktais dušas stienis tiek iztīrīts automātiski.	Normāls stāvoklis
Vāks*		
Vāks neatveras automātiski.	Izstrādājums nav atpazinis lietotāju, kurš tuvojas.	> Atkārtoti pietuvojieties izstrādājumam (apm. 1 m (1,1 yd) attālumā).
	Funkcija ir bojāta.	> Sazinieties ar help@duravit.com.
	Funkcija nav aktivizēta.	> Aktivizējiet funkciju. [▶Lietotne] Iestatījumi – Vāks
Vāks neaizveras uzreiz.	Pēc lietotāja aiziešanas vāks automātiski aizveras pēc 90 sekundēm.	Normāls stāvoklis

Problēma	Iespējamais iemesls	Risinājums
Lietotne		
Lietotne nedarbojas.	Lietotne un izstrādājums nav savienoti.	<ul style="list-style-type: none"> > Savienojiet izstrādājumu ar lietotni. > Pārlicinieties, vai savienojums ir veiksmīgi izveidots.
Lietotnes izvēlnē parādās sarkans punkts.	Nepieciešama atkaļķošana.	> Atkaļķojiet izstrādājumu.
UV-C gaismā**		
Nedarbojas UV-C gaismā.	Funkcija ir deaktivizēta.	> Aktivizējiet funkciju. [▶Lietotne] Iestatījumi – UV-C gaismā
	Kad tiek atvērts vāks, izstrādājums UV-C gaismu deaktivizē automātiski.	> Kamēr funkcija ir aktīva (mirgo violetas LED), turiet vāku aizvērtu.

*Tikai Pro variantam/Plus variantam

**Tikai Pro variantam

***Tikai Plus variantam/Lite variantam

8 Utilizācija

8.1 Iepakojums

Bērni nedrīkst rotaļāties ar plastmasas maisiņiem vai iepakojuma materiāliem, jo no tiem izriet savainošanās vai nosmakšanas risks. Uzglabājiet šādus materiālus drošā vietā vai utilizējiet tos videi draudzīgā veidā. Ja iespējams, saglabājiet iepakojumu līdz garantijas laika beigām.

8.2 Elektriskie atkritumi (WEEE)



■ Simbols ar pārsvītrotu atkritumu urnu norāda, ka tas ir elektriskās un elektroniskās aparatūras atkritumi (WEEE). Nolietotas elektriskās un elektroniskās ierīces var saturēt bīstamas vielas. Neizmetiet šo izstrādājumu sadzīves atkritumos. Nododiet to speciālā nolietoto elektronisko un elektrisko ierīču savākšanas un otrreizējās pārstrādes punktā (WEEE). Tā jūs palīdzēsiet iegūt izejmateriālus un saudzēt apkārtējo vidi. Lai iegūtu vairāk informācijas, sazinieties ar savu izplatītāju vai atbildīgajām iestādēm.

8.3 Baterijas



■ Nolietotās baterijas jāutilizē pienācīgā veidā. Šim nolūkam tirdzniecības vietās, kur pārdod baterijas, un pašvaldību organizētos savākšanas punktos ir izvietotas atbilstoši marķētas urnas bateriju utilizācijai.

9 Tehniskie dati

Vispārīga informācija	
Produkta numurs	#650000012004320 #650001012004310 #650002012004300
Neto svars	32,5 kg (78,3 lbs)
Izmēri	376 x 578 x 405 mm (15 x 22 7/8 x 16")
Iebūvētā drošības ierīce	EN13076, tips AA
Nominālais spriegums	220 – 240 V
Frekvence	50 – 60 Hz
Nominālā jauda	1080 W
Ieplūdes ūdens spiediens	0,07 – 0,75 MPa / 0,7 – 7,5 bar (10 – 109 psi)
Aizsardzības veids	IPX4 Aizsardzība pret vispārīgu ūdens šļākšanos

Temperatūras diapazons	
Darba temperatūra	4 – 40 °C (39 – 104 °F)
Ūdens temperatūra	33 – 41 °C (91 – 106 °F)
Sēdriņķa temperatūra	30 – 40 °C (86 – 104 °F)
Siltā gaisa fēna temperatūra	35 – 55 °C (95 – 131 °F)

Ūdens patēriņš	
Dušas režīms	0,35 – 0,7 l/min. (0,09 – 0,18 gal/min.)

Garantija

Garantijas noteikumi šim izstrādājumam ir pieejami tiešsaistē.

- > Lai nokļūtu sadaļā “Serviss”, izmantojiet navigācijas iespējas vietnē www.duravit.com.
- > Atveriet garantijas noteikumus.

10 Atbilstības deklarācijas

Augstfrekvences enerģija

Radiofrekvences atbilstības paziņojums

Uzstādītā Bluetooth un mikroviļņu ierīce atbilst piemērojamajām prasībām un citiem piemērojamajiem Atjaunīgās enerģijas direktīvas 2014/53/ES noteikumiem.



Apvienotā Karaliste: Ierobežota izmantošana

Tikai 24,050 – 24,250 GHz aizsardzībai pret policijas izmantotajām ātruma mērierīcēm, tādēļ izmantojiet tikai iekštelpās, lai nodrošinātu pietiekamu policijas skeneru ekranēšanu.

Francija: Ierobežota izmantošana

Frekvenču diapazonā 24,10 – 24,15 GHz jauda ierobežota līdz 0,1 mW EIRP. Pielieto militārajā jomā radiolokācijai. Policijas izmantoto radaru/ātruma mērierīču darbība, tādēļ izmantojiet tikai iekštelpās, lai nodrošinātu pietiekamu ekranēšanu.

BLE (Bluetooth Low Energy)	
Tualetes poda vāks/tālvadības pults	Darbības frekvence: 2400 – 2483,5 MHz (2,400 – 2,4835 GHz); Maks. jaudas līmenis: < 10 dBm
Mikroviļņi	
Sensors vāka automātiskai atvēršanai un aizvēršanai	Mikroviļņu frekvenču diapazons: 24050 – 24250 MHz (24,05 – 24,25 GHz); Maks. pārraides jauda: < 16 mW.

Turinys

1	Apie šį dokumentą	220
2	Apsauga	221
2.1	Dokumento paskirtis	221
2.2	Naudojimas pagal paskirtį	221
2.3	Naudotojui keliami reikalavimai	221
2.4	Elektros sauga	222
2.5	Higiena	223
2.6	Nuotolinio valdymo pulto su akumuliatoriumi naudojimo nurodymai	224
2.7	Nuotolinio valdymo pulto su baterijomis naudojimo nurodymai	225
2.8	Lengvi nudegimai	225
2.9	Žalos gaminiui išvengimas	226
3	Gaminio apžvalga	228
3.1	Sandaros ir funkcijų aprašymas	228
3.1.1	Sėdimoji dalis	228
3.1.2	Sėdynės bloko šviesos diodų rodmuo	228
3.1.3	Funkcijų sritis Pro	229
3.1.4	Funkcijų sritis „Plus/Lite“	230
3.1.5	Sėdynės jutiklis ir kalkių šalinimo priemonės anga	230
3.2	Gamykliniai nustatymai	231
4	Pradėjimas naudoti pirmą kartą	232
4.1	Nuotolinio valdymo pulto aktyvinimas	232
4.1.1	Nuotolinio valdymo pultas su akumuliatoriumi	232
4.1.2	Nuotolinio valdymo pultas su baterijomis	233
4.2	Gaminio aktyvinimas	233
4.3	Programėlės atsisiuntimas	234
4.4	Programėlės susiejimas	234
4.5	Nuotolinio valdymo pulto susiejimas su unitazu su dušu	235
4.6	Nuotolinio valdymo pulto susiejimas su elektroniniu nuleidimo mygtuku*	236

5	Valdymas	237
5.1	Nuotolinio valdymo pultas / programėlė	237
5.2	Naudotojo profilio nustatymas nuotolinio valdymo pultu	239
5.3	Energijos ir vandens efektyvumas	239
5.3.1	Energijos taupymo režimas (sėdynės šildymas)	239
5.3.2	Atostogų režimas	239
6	Valymas ir priežiūra	240
6.1	Apsauga	240
6.2	Valymo rekomendacijos	241
6.2.1	Valymas	241
6.2.2	Rekomenduojamos valymo priemonės	241
6.3	Dušo strypo ir dušo galvutės išsivalymas	242
6.4	Rankinis valymo režimas dušo strypui ir dušo galvutei	242
6.5	Kalkių šalinimas	242
7	Pagalba sprendžiant problemas	244
7.1	Bendroji informacija	244
7.2	Klaidų šalinimas	244
8	Šalinimas	250
8.1	Pakuotė	250
8.2	Elektros ir elektroninės įrangos atliekos (WEEE)	250
8.3	Baterijos	250
9	Techniniai duomenys	251
10	Atitikties deklaracijos	252

1 Apie šį dokumentą

Visi šio gaminio dokumentai ir kita informacija yra internete:

- > Pasinaudokite paieškos funkcija arba naršymu www.duravit.com, kad rastumėte puslapį „Informacija apie gaminį“.
- > Iškvieskite informaciją ir dokumentus puslapyje „Informacija apie gaminį“ parinkę „Atsisiuntimai“.
- > Iškvieskite trumpą instrukciją programėlėje.
[▶Programėlė] Meniu – Prietaiso vadovas – Trumpa instrukcija

2 Apsauga

2.1 Dokumento paskirtis

Ši instrukcija yra gaminio sudedamoji dalis. Jei NESILAIKOMA instrukcijos, galima žala žmonėms, gaminiui ir (arba) materialinė žala.

- > Perskaitykite instrukciją ir jos laikykitės.
- > Saugokite šį dokumentą ir perduokite jį kitiems naudotojams.

Pasilikame teisę daryti techninius patobulinimus ir keisti pavaizduotų gaminių išvaizdą.

2.2 Naudojimas pagal paskirtį

„SensoWash“ yra unitazas su dušu, kuriame yra purškiamasis įtaisas sėdmenų ir intymiajam dušui bei kitos komforto funkcijos. Gaminį leidžiama naudoti tik patalpose. Už bet kokią paskirties neatitinkantį arba kitokį naudojimą „Duravit“ atsakomybės NEPRISIIMA.

2.3 Naudotojui keliami reikalavimai

Šį gaminį vaikai iki 3 metų gali naudoti, tačiau juos turi nuolat stebėti prie jų esantis suaugęs asmuo. Šį gaminį vaikai nuo 3 metų ir asmenys su ribotais fiziniais, jutimais ar protiniais gebėjimais arba turintys nepakankamai patirties ir (arba) nepakankamai žinių, gali naudoti, jei jie yra prižiūrimi arba buvo instruktuoti, kaip saugiai naudoti gaminį, bei supranta su tuo susijusius pavojus.

- > Vaikams žaisti su gaminiu DRAUDŽIAMA.
- > Atlikti valymo ir techninės priežiūros darbus neprižiūrimiems vaikams DRAUDŽIAMA.

2.4 Elektros sauga

Elektros srovės smūgis kelia pavojų gyvybei

Sąlyčio su elektra atveju gali įvykti elektros srovės smūgis.

Tinkamo montavimo užtikrinimas

- Gaminys turi būti įžemintas. Valdykite gaminį tik, kai jis yra tinkamai įžemintas. Vadovaukitės montavimo instrukcija.
- Gaminys yra be savojo apsauginio gedimo srovės jungiklio, jis turi būti instaliuojamas tokioje srovės grandinėje, kurioje yra instaliuotas apsauginis gedimo srovės jungiklis.
- Elektros atskyrimo įrenginiai turi būti instaliuoti stacionariai ir atitikti bendrai galiojančias taisykles. Be to, jie turi būti su visų polių kontaktų atskyrikliu, atitinkančiu III viršįtampio kategoriją.

Žalos tinklo kabeliui vengimas

Jei pažeidžiamas šio gaminio jungiamasis laidas, jį turi pakeisti gamintojo arba jo klientų aptarnavimo skyriaus darbuotojai arba panašios kvalifikacijos asmuo, kad būtų išvengta pavojų.

- > Saugokite, kad tinklo kabelis NEBŪTŪ pažeistas.
- > Tinklo kabelis NETURI būti prispaustas arba suspaustas.
- > Laikykite tinklo kabelį toliau nuo karštų paviršių ir aštrių briaunų.

NENAUDOKITE pažeisto gaminio.

NENAUDOKITE gaminio, jei jis netinkamai veikia arba yra pažeistas.

- > Išjunkite gaminį.
- > Nutraukite srovės tiekimą.
- > Vandens tiekimui nutraukti, uždarykite uždarymo vožtuvą.
- > Rašykite help@duravit.com.

Patys gaminio NEREMONTUOKITE

Remontą atlikti leidžiama tik atitinkamiems specialistams, turintiems reikalingas žinias ir kvalifikacijas.

- > DRAUDŽIAMA atlikti bet kokius gaminio pakeitimus, manipuliacijas ir bandyti jį remontuoti.
- > Naudokite tik „Duravit“ rekomenduojamus reikmenis.

Trumpojo sujungimo vengimas dėl drėgmės

- > NEĮRENKITE gaminio per daug drėgnoje patalpoje. Užtikrinkite pakankamą vėdinimą, kad būtų išvengta kondensacijos elektriniuose komponentuose.
- > Atnešę gaminį iš šaltos arba šiltos vietos, pirmiausia palikite jį išjungtą kelioms valandoms, kad išvengtumėte galimos kondensacijos drėgmės.

2.5 Higiena

Žala sveikatai dėl nešvaraus, užteršto arba užsistovėjusio vandens

Naudojant dušo funkcijoms nešvarų, užterštą ar užsistovėjusį vandenį, galima žala sveikatai.

- > Gaminiiui užtikrinkite tik šalto geriamojo vandens iš vandentiekio tiekimą.
- > NEPRIJUNKITE nuotekų, buitinių nuotekų, gamybinio vandens, jūros vandens arba kitokio, netinkamo naudoti buitiniams prietaisams vandens.
- > Naudokite tik su gaminiu sukomplektuotas vandens tiekimo žarnas, NENAUDOKITE pakartotinai senų žarnų.
- > Jei gaminys bus NENAUDOJAMAS dvi savaites arba ilgiau, gaminį ištuštinkite ir išjunkite (atostogų režimas).

2.6 Nuotolinio valdymo pulto su akumulatoriumi naudojimo nurodymai

Žala sveikatai sprogus akumulatoriui*

Nuotolinio valdymo pulte yra stacionariai įmontuotas akumulatorius, kurio negalima išimti. Akumulatorius perkaitęs gali sprogti ir sukelti gaisrą ar kitų pavojų.

- > Naudokite tik kartu su gaminiu pristatytą įkrovimo kabelį.
- > Jei akumulatorius pažeistas, rašykite help@duravit.com.
- > NEKEISKITE akumulatoriaus patys. Akumulatoriaus neišardykite, nenumeskite, nesuspauskite ir nemodifikuokite. NIEKO neikiškite į akumuliatorių ir NEPRADURKITE akumulatoriaus.
- > NENAUDOKITE nuotolinio valdymo pulto arti karštų prietaisų, pvz., šildytuvų, mikrobangų krosnelių, boilerių arba krosnių.
- > NEPALIKITE nuotolinio valdymo pulto tiesioginiuose saulės spinduliuose.
- > NEMESKITE nuotolinio valdymo pulto į atvirą ugnį.
- > NEPANARDINKITE nuotolinio valdymo pulto į vandenį ar skystį.
- > Nuotolinio valdymo pulto / akumulatoriaus NEIŠMESKITE kartu su buitinėmis atliekomis. Nuotolinio valdymo pultą / akumuliatorių šalinkite pagal šalyje galiojančias taisykles.

*Tik „Pro“ variantas

2.7 Nuotolinio valdymo pulto su baterijomis naudojimo nurodymai

Pavojus gyvybei prarijus / nudegimų rūgštimi pavojus

Šiame gaminyje yra mygtukinės baterijos. NEPRARYKITE baterijos! Prarijus bateriją jau per dvi valandas galimi vidiniai nudeginimai ir mirtis.

- > NEPRARYKITE baterijos, nudeginimų rūgštimi pavojus.
- > Saugokite nuo vaikų tiek naujas, tiek naudotas baterijas. Jei baterijų skyrelis tinkamai NEUŽSIDARO, NEBENAUDOKITE gaminio ir saugokite nuo vaikų.
- > Jei įtariate, kad asmuo prarijo ar kitaip į kūną įvedė bateriją, nedelsdami kreipkitės į gydytoją.

Žala sveikatai dėl ištekėjusio elektrolito

- > Jei ištekėjo elektrolitas, venkite sąlyčio su oda, akimis ir gleivinėmis.
- > Po sąlyčio su rūgštimi atitinkamas vietas nuplaukite dideliu kiekiu švaraus vandens ir nedelsdami kreipkitės į gydytoją.
- > SAUGOKITE baterijas nuo ekstremalių sąlygų: NEDĖKITE ant karštų paviršių ir SAUGOKITE nuo tiesioginių saulės spindulių. Kitaip iš jų gali ištekėti elektrolitas.
- > Baterijas reikia šalinti pagal reikalavimus ir saugoti nuo vaikų. Net naudotos baterijos gali sužaloti.

2.8 Lengvi nudegimai

Žala sveikatai dėl lengvų nudegimų

Labai ilgai naudojantis tualetu įjungus sėdynės šildymą galimi lengvi nudegimai.

- > Išjunkite sėdynės šildymą, jei tualetu naudojamasi laibai ilgai, ypač tai taikoma žmonėms su ribotais jutiminiais ar motoriniais gebėjimais.

2.9 Žalos gaminiui išvengimas

Nuotolinio valdymo pulto su baterijomis naudojimo nurodymai

- > Baterijas DRAUDŽIAMA įkrauti, reaktyvinti kitomis priemonėmis, išardyti ir laikyti dideliame karštyje (pvz., ugnis).
- > Sujungti trumpai polių gnybtus DRAUDŽIAMA.
- > Visada iš karto išimkite išseikvotas baterijas iš nuotolinio valdymo pulto. Iš jų gali ištekėti elektrolitas ir padaryti žalos.
- > NEDĖKITE į nuotolinio valdymo pultą kartu naujų ir senų baterijų.
- > Tarpusavyje kombinuoti įvairių tipų baterijas DRAUDŽIAMA.
- > Prieš įdėdami bateriją, nuvalykite bateriją ir kontaktus.
- > Baterijos turi būti dedamos atsižvelgiant į tinkamus polius pagal žymėjimą.
- > Išimkite baterijas, jei nuotolinio valdymo pultas bus ilgesnį laiko tarpsnį NENAUDOJAMAS.

Žala gaminiui arba sutrikusios funkcijos dėl netinkamo naudojimo

- > NELIPKITE ir NESISTOKITE ant gaminio.
- > NEGALIMA tyčia purvinti, purkšti ar užblokuoti dušo strypo.

Žalos sėdynei ir dangčiui vengimas

- > Ant dangčio NEGALIMA sėdėti, stoti ir jį remtis.
- > NENUIMKITE sėdynės ir dangčio.
- > NEPAŽEISKITE sėdynės paviršiaus. Jei sėdynės paviršius pažeistas, rašykite help@duravit.com.
- > Priklausomai nuo modelio dangtį atidarykite ir uždarykite, naudodami nuotolinio valdymo pultą arba programėlę.
- > NENUTRAUKITE ranka automatinio dangčio atidarymo ir uždarymo.
- > Įsitinkinkite, kad unitazo sėdynė nuleista ir nėra blokuojamas automatinis dangčio atidarymas ir uždarymas.
- > Naudodamiesi unitazu NESIREMKITE į dangtį.
- > NESTATYKITE ant dangčio sunkių daiktų.

Žala dėl užšalimo vandens

- > NEMONTUOKITE ir nenaudokite gaminio patalpose, kuriose yra užšalimo pavojus. Patalpos temperatūra turi būti ne žemesnė nei 4 °C (39 °F).

Žala dėl išorinių veiksnių

- > NEGALIMA statyti ir dėti ant gaminio atvirų ugnies šaltinių, žvakių, cigarečių ar pan.
- > SAUGOKITE gaminį nuo tiesioginio vandens poveikio ir tiesioginių saulės spindulių.

3 Gaminio apžvalga

3.1 Sandaros ir funkcijų aprašymas

3.1.1 Sėdimoji dalis

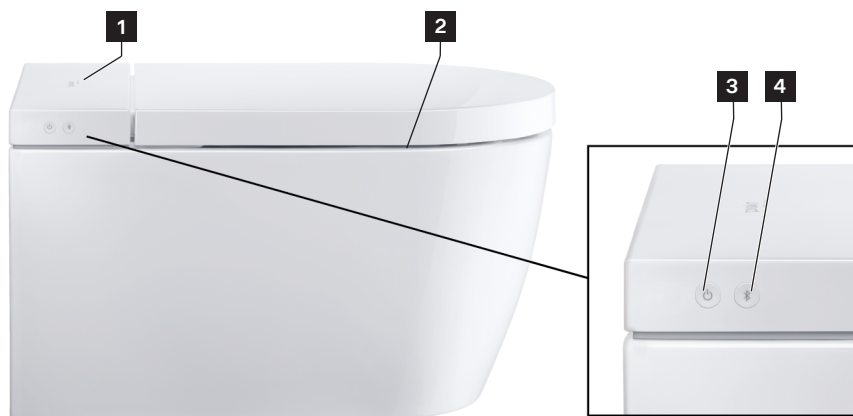

1 Jutiklis (bekontaktis dangčio atidarymas)*

2 Sėdynės šildymas

3 Mygtukas „Power“ / būsenos rodmuo (LED)

4 Mygtukas „Bluetooth“ / „Bluetooth“ rodmuo (LED)

*Tik „Pro“ variantas / „Plus“ variantas

3.1.2 Sėdynės bloko šviesos diodų rodmuo

Mygtukas „Power“

Šviesos diodas	Funkcija
Raudonas	Parengties režimas
Žalias	Ijungta
Oranžinis	Energijos taupymo režimas
Žalias mirksintis	Kalkių šalinimo režimas aktyvus.
Oranžinis mirksintis	Reikalingas kalkių šalinimas. > Iš gaminio pašalinkite kalkes. > Vieną kartą paspauskite mygtuką „Power“, kad baigtųsi mirksėjimas.

Šviesos diodas	Funkcija
Raudonas mirksintis	Veikimo klaida > Išjunkite gaminį. > Nutraukite srovės tiekimą. > Vandens tiekimui nutraukti, uždarykite uždarymo vožtuvą. > Rašykite help@duravit.com.
Violetinis mirksintis	UV-C šviesa aktyvi.*

*Tik „Pro“ variantas

„Bluetooth“ mygtukas

Šviesos diodas	Funkcija
Mėlyna	„Bluetooth“ yra arba sujungtas.
Išj.	„Bluetooth“ nėra.
Mėlyna mirksinti	Prietaisas veikia susiejimo režimu.
Violetinis mirksintis	UV-C šviesa aktyvi.*

*Tik „Pro“ variantas

3.1.3 Funkcijų sritis Pro

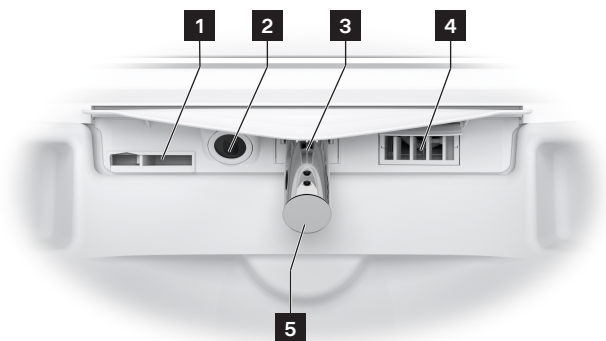

1 Vidinė išbėgimo-persipylimo sistema

2 UV-C šviesa / naktinė šviesa

3 Dušo strypas

4 Šilto oro džiovintuvas

5 Dušo galvutė

3.1.4 Funkcijų sritis „Plus/Lite“

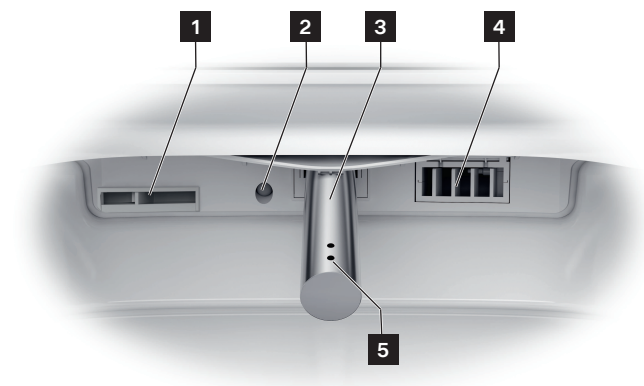

1 Vidinė išbėgimo-persipylimo sistema

2 Naktinis apšvietimas

3 Dušo strypas

4 Šilto oro džiovintuvas

5 Dušo galvutė

3.1.5 Sėdynės jutiklis ir kalkių šalinimo priemonės anga



1 Kalkių šalinimo priemonės anga

2 Sėdynės jutiklis

3.2 Gamykliniai nustatymai

Funkcija	Nustatymo sritis	Gamyklinis nustatymas
Bekontaktis dangčio atidarymas / uždarymas*	Ij. / išj.	Išj.
Patogusis dušas	Ij. / išj.	Ij.
Šilto oro šildytuvo temperatūra	Išj. > žema > vidutinė > aukšta	Vidutinė
Dušo strypo padėtis	1, 2, 3, 4, 5	3
Dušo čiurkšlės intensyvumas	Mažas > vidutinė > didelis	Vidutinė
Vandens temperatūra	Išj. > žema > vidutinė > aukšta	Vidutinė
Sėdynės šildymas	Ij. / išj.	Ij.
Sėdynės temperatūra	Mažas > vidutinė > didelis	Vidutinio kietumo
Higiena UV**	Ij. / išj.	Išj.
Energijos taupymo režimas	Ij. / išj.	Išj.
Naktinis apšvietimas	Išj. / automatinis / jj.	Automatinis
Patvirtinimo garsas	Ij. / išj.	Ij.

* Tik „Pro“ variantas / „Plus“ variantas

** Tik „Pro“ variantas

4 Pradėjimas naudoti pirmą kartą

4.1 Nuotolinio valdymo pulto aktyvinimas

4.1.1 Nuotolinio valdymo pultas su akumuliatoriumi

DĖMESIO

Žala sveikatai dėl sprogių baterijų

- > Nuotolinio valdymo pulto parametrai atitinka: 5 VDC 150 mA.
- > Maitinimo bloko išėjimo srovė NEGALI būti didesnė kaip 2 A.
- > Naudokite tik kartu su gaminiu pristatytą įkrovimo kabelį.
- > Nuotolinio valdymo pultą reguliariai pilnai įkraukite.
- > Pasibaigus įkrovimo procesui (šviesos diodas išjungtas) maitinimo bloką visada ištraukite iš kištukinio lizdo.

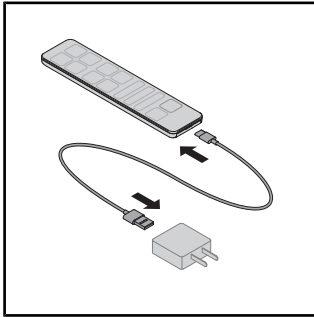

- > Sujunkite įkrovimo kabelį su maitinimo bloku ir nuotolinio valdymo bloku.
- > Nuotolinio valdymo pulto šviesos diodas rodo įkrovimo režimą (raudonas šviesos diodas).

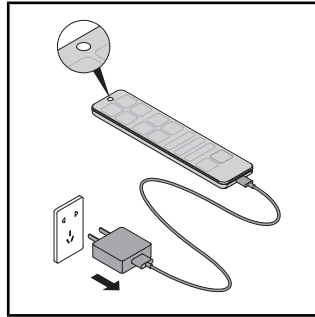

- > Pasibaigus įkrovimo procesui (šviesos diodas išjungtas) maitinimo bloką visada ištraukite iš kištukinio lizdo.

4.1.2 Nuotolinio valdymo pultas su baterijomis

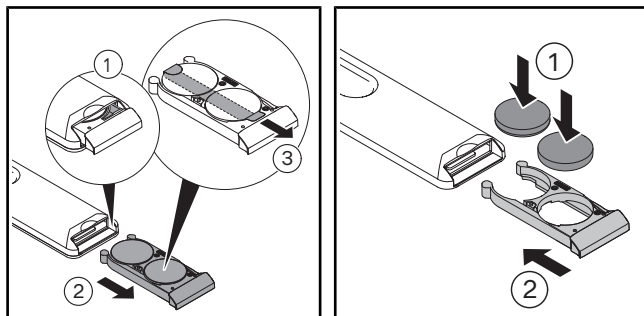

- > Ištraukite baterijų skyrelį.
- > Spauskite svirtelę, kad baterijų skyrelis visiškai atsidarytų.
- > Nuimkite apsauginę plėvelę.
- > Įdėkite baterijas (CR2450).
- > Uždarykite baterijų skyrelį.

4.2 Gaminio aktyvinimas

! DĖMESIO

Žala sveikatai dėl nešvaraus, užteršto arba užsistovėjusio vandens

Naudojant dušo funkcijoms nešvarų, užterštą ar užsistovėjusį vandenį, galima žala sveikatai.

- > Jei gaminys bus NENAUDOJAMAS dvi savaites arba ilgiau, suaktyvinkite papildomą išsivalymą.

Gaminys turi būti įrengtas, vadovaujantis montavimo instrukcija, ir prijungtas prie pagrindinio srovės tiekimo sistemos ir vandens jungties.

- > Įsitikinkite, kad uždarymo vožtuvas yra atidarytas.
- > Įjunkite gaminį mygtuku „Power“.

Šviesos diodas šviečia žaliai. Prireikus atliekamas inicializacijos procesas, kuris gali užtrukti kelias minutes.

- > Gaminiumi išbandyti uždėkite apsaugą nuo taškymosi tarp keraminės dalies ir sėdynės.
- > Sėdynės jutiklį paspauskite ranka ir laikykite, kol suskambės garsinis signalas.
- > Gaminiumi išbandyti suaktyvinkite funkciją „Higieninis sėdmenų dušas / higieninis dušas moterims“.

4.3 Programėlės atsisiuntimas



- > „Play Store“ (Android) arba „App Store“ (iOS) ieškokite „SensoWash“.
- > Atsisiųskite programėlę.
- > Jei reikia, leiskite naudotis vietos nustatymo paslaugomis (GPS).

4.4 Programėlės susiejimas

Gaminys per „Bluetooth“ sujungiamas su programėle. Sujungimui turi būti suaktyvintas gaminys ir „Bluetooth“ funkcija.

- > Suaktyvinkite programėlę mobiliajame galiniame prietaise.
- > Vadovaukitės programėlėje pateiktomis instrukcijomis žingsnis po žingsnio. Programėlė patvirtina sujungimą.

4.5 Nuotolinio valdymo pulto susiejimas su unitazu su dušu

Suaktyvinkite nuotolinio valdymo pulto susiejimo režimą, kai nuotolinio valdymo pulto viršuje esantis šviesos diodas mirksi raudonai.

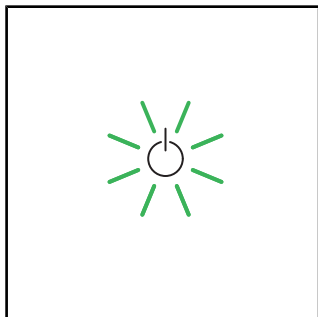

> Įsitinkinkite, kad gaminys suaktyvintas (mygtukas „Power“ šviečia žaliai).

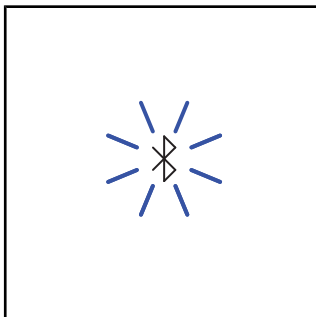

> Paspauskite mygtuką „Bluetooth“ ant gaminio ir laikykite, kol šviesos diodas mirksės mėlynai.

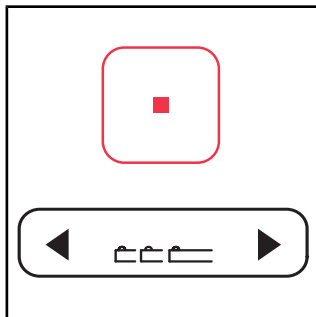

> Nuotolinio valdymo pulto mygtuką „Sustabdyti“ paspauskite ir laikykite.
> Paspauskite pirmą mygtuką „Dušo stropo padėtis“ kairę rodyklę, tada – dešinę rodyklę.
> Atleiskite mygtukus.

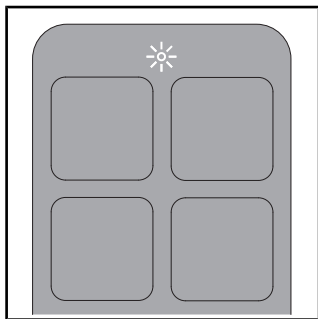

> Kol vyksta procesas, nuotolinio valdymo pulto viršuje mirksi šviesos diodas
> Kai yra ryšys, nuotolinio valdymo pulto viršuje kelias sekundes baltai šviečia šviesos diodas.

4.6 Nuotolinio valdymo pulto susiejimas su elektroniniu nuleidimo mygtuku*

Suaktyvinkite nuotolinio valdymo pulto susiejimo režimą, kai mirksi elektroninis nuleidimo mygtukas.

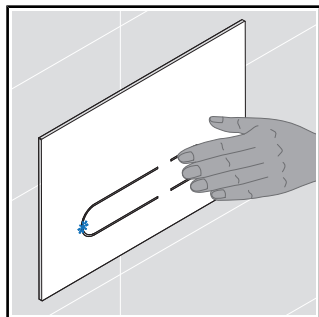

> Paspauskite mažą praplovimą ant nuleidimo mygtuko ir laikykite, kol šviesos diodas ant nuleidimo mygtuko mirksės mėlynai.

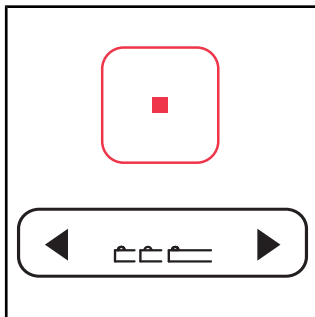

> Nuotolinio valdymo pulto mygtuką „Sustabdyti“ paspauskite ir laikykite.

> Paspauskite pirmiausia mygtuko „Dušo strypo padėtis“ kairę rodyklę, tada – dešinę rodyklę.

> Atleiskite mygtukus.

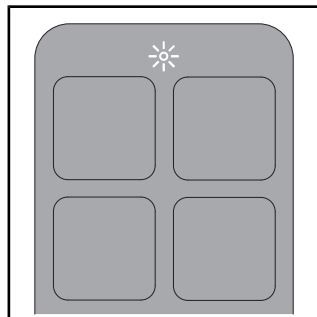

> Kol vyksta procesas, nuotolinio valdymo pulto viršuje mirksi šviesos diodas

> Kai yra ryšys, nuotolinio valdymo pulto viršuje kelias sekundes baltai šviečia šviesos diodas.









*Tik „Pro“ variantas. Tik kartu su Duravit instaliavimo sistema ir elektroniniu nuleidimo mygtuku.







5 Valdymas

5.1 Nuotolinio valdymo pultas / programėlė

Gaminį galima valdyti nuotolinio valdymo pultu (pagrindinės funkcijos) ir (arba) programėle (išplėstinė apimtis). Daugelį nustatymų galima atlikti tik programėle. Funkcijos yra konfigūruotos pagal gamyklinius nustatymus.

> Atsisiųskite programėlę, kad galėtumėte atlikti visus galimus šio gaminio nustatymus.

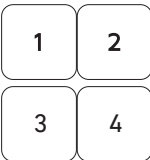
Simbolis	Pavadinimas
	Menu
	Gaminio pridėjimas arba šalinimas.
	Suaktyvina gausų praplovimą . Tik kartu su Duravit instaliavimo sistema ir elektroniniu nuleidimo mygtuku.
	Suaktyvina mažą praplovimą . Tik kartu su Duravit instaliavimo sistema ir elektroniniu nuleidimo mygtuku.
	Suaktyvina higieninį sėdmenų dušą . Jei funkcija nebaigiama, jis sustoja po 2 minučių automatiškai.
	Suaktyvina higieninį dušą moterims . Jei funkcija nebaigiama, jis sustoja po 2 minučių automatiškai.
	Suaktyvina (trumpas garsinis signalas) / išaktyvina (ilgas garsinis signalas) sėdynės šildymą .
	Suaktyvina šilto oro džiovintuvą . Yra šios funkcijos „Temperatūra“ pakopos: išj. / žema / vidutinė / aukšta. Yra šios funkcijos „Pakopa“ pakopos: žema / aukšta.** Jei funkcija nebaigiama, jis sustoja po 5 minučių automatiškai. [▶Programėlė] Pradžia – Šilto oro džiovintuvas

Simbolis	Pavadinimas
	Nustato vandens temperatūrą . Yra šios funkcijos pakopos: išj. / žema / vidutinė / aukšta. Nustatymai rodomi nuotolinio valdymo pulte (LED) ir programėlėje. [▶Programėlė] Pradžia – Higieninis sėdmenų dušas / higieninis dušas moterims
	Nustato dušo čiurkšlės intensyvumą . Yra šios funkcijos pakopos: mažas / vidutinis / didelis. Nustatymai rodomi nuotolinio valdymo pulte (LED) ir programėlėje. [▶Programėlė] Pradžia – Higieninis sėdmenų dušas / higieninis dušas moterims
	Nustato dušo strypo padėtį . Yra šios funkcijos pakopos: 1, 2, 3, 4 ir 5. Nustatymai rodomi nuotolinio valdymo pulte (LED) ir programėlėje. [▶Programėlė] Pradžia – Higieninis sėdmenų dušas / higieninis dušas moterims
	Suaktyvina Kvapų išsiurbimą . Tik kartu su Duravit instaliavimo sistema ir elektroniniu nuleidimo mygtuku.
	Suaktyvina naudotojo profilį (tik nuotolinio valdymo pulte). Atlikti nustatymus galima nuotolinio valdymo pultu arba programėle. > Parinkite norimą funkciją išsaugotiems nustatymams iškviešti.
	Atidaro / uždaro dangtį .*
	Sustabdo vykdomą funkciją.

*Tik „Pro“ variantas / „Plus“ variantas

**Tik „Pro“ variantas

PATARIMAS Sėdynė yra su vienu jutikliu. Dušo ir džiovintuvo funkcijas aktyvinti galima tik, kai naudotojas sėdi ant unitazo.

5.2 Naudotojo profilio nustatymas nuotolinio valdymo pultu

Asmeninius prioritetus galima saugoti skirtinguose naudotojų profiliuose.

- > Suaktyvinkite higieninį sėdmenų dušą / higieninį dušą moterims.
- > Nustatykite dušo strypo padėtį, dušo čiurkšlės intensyvumą ir vandens temperatūrą funkcijos veikimo metu.

Šviesos diodai nuotolinio valdymo pulte rodo atitinkamą nustatymą.

- > Norėdami išsaugoti profilį, 3 sekundes spauskite naudotojo profilį 1/2/3/4.

PATARIMAS Sėdynė yra su vienu jutikliu. Dušo ir džiovintuvo funkcijas aktyvinti galima tik, kai naudotojas sėdi ant unitazo.

5.3 Energijos ir vandens efektyvumas

Siekiant sumažinti natūralių resursų vartojimą, gaminyje yra momentinis šildytuvas ir automatinio stabdymo funkcija visoms dušo ir džiovintuvo funkcijoms. Siekiant taupyti energiją kasdien naudojant, galima priderinti šiuos nustatymus.

5.3.1 Energijos taupymo režimas (sėdynės šildymas)

Išaktyvina sėdynės šildymą nustatytam laikotarpiui, pvz., dieną, darbo metu. Po to sėdynės šildymas vėl suaktyvinamas.

- > Suaktyvinkite energijos taupymo režimą programėle.
[▶Programėlė] Meniu – Nustatymai – Sėdynė

Energijos taupymo režimas suaktyvinamas automatiškai, kai gaminys nebuvo naudojamas 48 h.

- > Parinkite norimą funkciją gaminiui vėl suaktyvinti.

5.3.2 Atostogų režimas

Jei gaminys bus nenaudojamas dvi savaites arba ilgiau, gaminį ištuštinkite ir išjunkite.

- > Vandens tiekimui nutraukti, uždarykite uždarymo vožtuvą.
- > Suaktyvinkite atostogų režimą programėle.
[▶Programėlė] Meniu – Priežiūra – Atostogų režimas

Vandens bakas ištuštinamas. Programėlė patvirtina proceso pabaigą.

- > Nutraukite srovės tiekimą.
- > Priklausomai nuo modelio išimkite baterijas iš nuotolinio valdymo pulto arba ištraukite maitinimo bloko kištuką iš lizdo.

6 Valymas ir priežiūra

6.1 Apsauga

ĮSPĖJIMAS

Elektros srovės smūgis kelia pavojų gyvybei

Sėdynės bloke yra elektriniai gaminio komponentai.

- > Prieš valydami gaminį per pagrindinę srovės tiekimo sistemą atskirkite nuo srovės tinklo.
- > NEPILKITE vandens ant sėdynės bloko.
- > Saugokite, kad į sėdynės bloką NEPAKLIŪTŪ vandens.

DĖMESIO

Žala sveikatai dėl ultravioletinės šviesos (UV-C)*

Gaminyje yra UV-C šviesos šaltinis, kuris dezinfekuoja keraminę dalį. UV-C šviesa yra aktyvi tik, kai sėdynė ir dangtis yra uždaryti. Žiūrint į UV-C šviesos šaltinį arba jį liečiant, kai yra aktyvi funkcija, galimas akių pažeidimas ir odos dirginimai.

- > Jei yra aktyvi UV-C šviesa atidarius sėdynę ir dangtį (mirksi violetinės spalvos būsenos rodmuo (LED) ir „Bluetooth“ (LED)), iš karto uždarykite sėdynę ir dangtį bei praneškite Duravit klientų aptarnavimo tarnybai per karštąją liniją.
- > NEŽIŪRĖKITE tiesiai į UV-C šviesos šaltinį.
- > NELIESKITE UV-C šviesos šaltinio.

*Tik „Pro“ variantas

NURODYMAS

Žala gaminiui netinkamai valant ir prižiūrint

Netinkamos valymo priemonės, valymo reikmenys ir valymo prietaisai gali pažeisti paviršių ir visam laikui pakeisti jo spalvą.

- > Naudokite tik „Duravit“ rekomenduojamas valymo priemones ir reikmenis.
- > Laikykitės valymo priemonių gamintojo naudojimo instrukcijų.
- > Naudokite tik valymo prietaisus, kurie yra skirti šiai taikymo sričiai (NENAUDOKITE didelio slėgio valymo prietaisų ir valymo garais prietaisų).

NURODYMAS

Žala gaminiui dėl purškalo

Purškalas gali prasiskverbti pro mažiausias angas bei tarpus ir pažeisti paviršių.

- > Purškiamus valiklius purškite tik ant šluostės, nepurškite jų tiesiai ant gaminio.

NURODYMAS

Žala gaminiui dėl ilgų valymo intervalų

Jei valymo intervalai per ilgi, nešvarumai gali įsisenėti.

- > Paviršių valykite reguliariai ir iš karto, ant paviršiaus atsiradus nešvarumų.

6.2 Valymo rekomendacijos

6.2.1 Valymas

- > Paviršių valykite reguliariai ir iš karto, ant paviršiaus atsiradus nešvarumų.
- > Valykite paviršių drėgna šluoste.
- > Didelius nešvarumus valykite rekomenduojamomis valymo priemonėmis. Valymo priemonę visada užpilkite ant šluostės.
- > Unitazui valyti naudokite unitazo šepetį.
- > Po to praplaukite švriu vandeniu, kad pašalintumėte visus valiklio likučius.
- > Nusausinkite paviršių.

6.2.2 Rekomenduojamos valymo priemonės

Komponentas	Valymo priemonė	Valymo reikmenys
Sėdynė ir dangtis	Neutrali valymo priemonė (pH 6 – 8) (pvz., neutralus valiklis)	Medvilninė šluostė
Dangtis	Neutrali valymo priemonė (pH 6 – 8) (pvz., neutralus valiklis)	Medvilninė šluostė
Dušo strypas / dušo galva	Neutrali valymo priemonė (pH 6 – 8) (pvz., neutralus valiklis)	– Sintetinio pluošto šluostė – Abrazyvinė kempinė
Keraminė dalis Kasdienis valymas	Neutrali valymo priemonė (pH 6 – 8) (pvz., neutralus valiklis)	– Sintetinio pluošto šluostė – Unitazo šepetys
Keraminė dalis Kalkės	Rūgšti valymo priemonė (pH < 6) (pvz., citrinų valiklis)	– Sintetinio pluošto šluostė – Unitazo šepetys
UV-C šviesos šaltinis*	Vanduo	Medvilninė šluostė
Nuotolinio valdymo pultas	Vanduo	Medvilninė šluostė

*Tik „Pro“ variantas

6.3 Dušo strypo ir dušo galvutės išsivalymas

Kiekvieną kartą prieš ir po dušo naudojimo automatiškai valomas įstumtas dušo strypas. Suaktyvinti funkciją galima tik, kai niekas nesėdi ant unitazo / nėra suaktyvintas sėdynės jutiklis.

- > Jei gaminys bus NENAUDOJAMAS dvi savaites arba ilgiau, suaktyvinkite papildomą išsivalymą programėle.
[▶Programėlė] Meniu – Priežiūra – Išsivalymas

6.4 Rankinis valymo režimas dušo strypui ir dušo galvutei

Rankinis valymas galimas tik, kai yra nesuaktyvintas sėdynės jutiklis.

- > Programėle suaktyvinkite rankinį valymo režimą, dušo strypui išstumti rankiniam valymui.
[▶Programėlė] Meniu – Priežiūra – Rankinis valymas

- > Vadovaukitės programėlėje pateiktomis instrukcijomis.

PATARIMAS Suaktyvinti funkciją galima tik, kai niekas nesėdi ant unitazo / nėra suaktyvintas sėdynės jutiklis.

6.5 Kalkių šalinimas

NURODYMAS

Funkciniai sutrikimai arba gaminio sugadinimas dėl kalkių nuosėdų

Regionuose, kuriuose yra kietas vanduo, gali nusėsti kalkės. Kalkės gali pakenkti gaminio veikimui.

- > Patikrinkite regiono vandens kokybę. Kai vandens kietumas ≥ 14 °dH (2,5 mmol/l), „Duravit“ rekomenduoja įrengti vandens minkštinimo sistemą.
- > Kalkių šalinimo nustatymus konfigūruokite priklausomai nuo regiono vandens kietumą.
[▶Programėlė] Meniu – Priežiūra – Kalkių šalinimas
- > Reguliariai iš gaminio šalinkite kalkes. Kai reikia iš gaminio pašalinti kalkes, mygtukas „Power“ ant sėdynės bloko mirksi oranžine šviesa ir programėlės meniu rodomas raudonas taškas.
- > Naudokite tik originalią Duravit kalkių šalinimo priemonę.

Vandens kietumas	Kalkių šalinimo ciklas
Minkštas: < 8,4 °dH (1,5 mmol/l)	Kas pusmetį
Vidutinio kietumo: 8,4 – 14 °dH (1,5 – 2,5 mmol/l)	Kas pusmetį
Kietas: > 14 °dH (2,5 mmol/l)	Kas ketvirtį

Kalkių šalinimą suaktyvinti galima programėle.

- > Vadovaukitės programėlėje pateiktomis instrukcijomis.

Kalkių šalinimą suaktyvinti galima nuotolinio valdymo pultu.

Kalkių šalinimo proceso metu gaminio naudoti negalima.

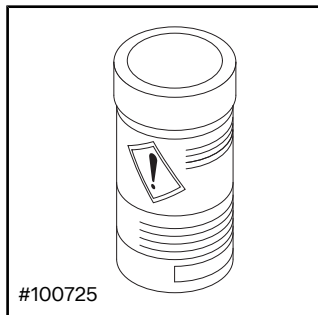

- > Laikytės gamintojo naudojimo instrukcijų.
- > Priklausomai nuo modelio prieš šalindami kalkes išjunkite funkciją „Bekontaktis dangčio atidarymas / uždarymas“.

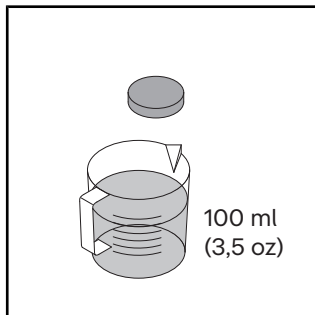

- > Ištirpinkite kalkių šalinimo tabletę 100 ml (3,5 oz) šilto vandens.
- > Palaukite, kol visiškai ištirps kalkių šalinimo tabletė. Jei reikia, tabletę sutraiškykite.

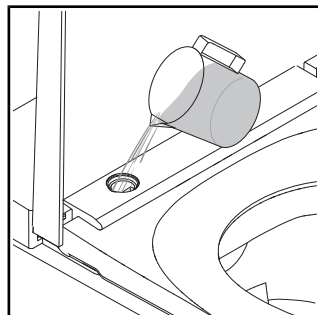

- > Nuimkite dangtį su pristatytu kartu įrankiu.
- > Įpilkite kalkių šalinimo priemonės į angą.
- > Priklausomai nuo modelio perteklinis kalkių šalinimo skystis gali tekėti į unitazą.

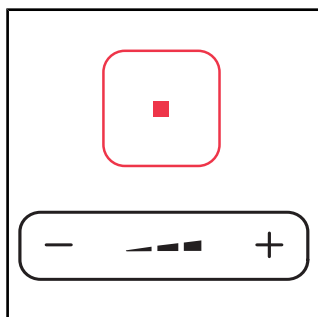

- > Mygtuką „Sustabdyti“ paspauskite ir laikykite.
- > Tuo pačiu metu paspauskite ir laikykite minuso ženklą ant mygtuko „Dušo čiurkšlės intensyvumas“, kol suskambės garsinis signalas.
- > Atleiskite mygtukus.

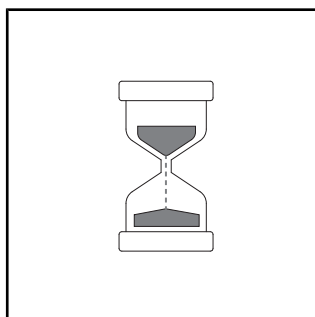

- > Suskamba garsinis signalas. Kai yra aktyvus kalkių šalinimo režimas, žaliai mirksi šviesos diodų rodmuo ant sėdynės bloko.
- > Prasideda kalkių šalinimo procesas. Kalkių šalinimas trunka apie 1/2 h.

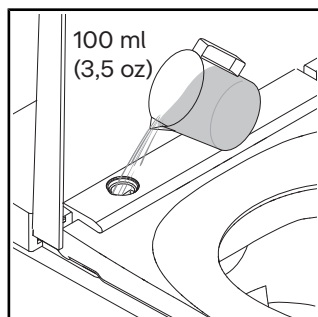

- > Nuplaukite švairu vandeniu.
- > Primontuokite dangtį.

7 Pagalba sprendžiant problemas

7.1 Bendroji informacija

Veiksmai sutrikimo atveju:

- > Gaminį išjunkite ir vėl įjunkite.
- > Laikykitės tolesnių instrukcijų.
- > Jei gaminys vis tiek veikia netinkamai, rašykite help@duravit.com.
- > Turėkite pasiruošę gaminio numerį. Gaminio numeris yra naudojimo instrukcijos pabaigoje skyriuje „Techniniai duomenys“, pakuotės etiketėje, gaminio etiketėje ir programėlėje.
[▶Programėlė] Meniu – Prietaiso vadovas – Prietaisų tvarkymas – Informacija apie prietaisą

7.2 Klaidų šalinimas

Problema	Galima priežastis	Sprendimas
Šviesos diodų rodmuo (sėdynės blokas)		
Mirksi raudonas šviesos diodų rodmuo.	Veikimo klaida	<ul style="list-style-type: none">> Išjunkite gaminį.> Nutraukite srovės tiekimą.> Vandens tiekimui nutraukti, uždarykite uždarymo vožtuvą.> Rašykite help@duravit.com.
Tris kartus sumirksi raudonas šviesos diodų rodmuo.	Vandens linijoje yra oro.	<ul style="list-style-type: none">> Suaktyvinkite papildomą išsivalymą programėle. [▶Programėlė] Meniu – Prižiūra – Išsivalymas
	Vandens linijos uždarymo vožtuvas yra uždarytas.	<ul style="list-style-type: none">> Atidarykite uždarymo vožtuvą.
	Nešvarus vandens linijos sietelio sandariklis.	<ul style="list-style-type: none">> Rašykite help@duravit.com.
	Vandens žarna užlenkta arba suspausta.	<ul style="list-style-type: none">> Kreipkitės į santchniką.

Problema	Galima priežastis	Sprendimas
Mirksi oranžinis šviesos diodų rodmuo.	Reikalingas kalkių šalinimas.	<ul style="list-style-type: none"> > Iš gaminio pašalinkite kalkes. > Vieną kartą paspauskite mygtuką „Power“, kad baigtųsi mirksėjimas.
Mirksi žalias šviesos diodų rodmuo.	Kalkių šalinimo režimas aktyvus.	Kalkių šalinimo procesas trunka apie 1/2 h. Šiuo laikotarpiu negalima naudoti gaminio.
Bendrosios problemos		
Gaminys neveikia.	Gaminys veikia parengties režimu (šviesos diodų rodmuo šviečia raudonai).	> Suaktyvinkite gaminį.
Teka vanduo.	Nuotėkis.	<ul style="list-style-type: none"> > Išjunkite gaminį. > Nutraukite srovės tiekimą. > Vandens tiekimui nutraukti, uždarykite uždarymo vožtuvą. > Rašykite help@duravit.com.
Nuotolinio valdymo pultas		
Nuotolinio valdymo pultas nereaguoja.	Baterijos beveik išseiktos (šviesos diodų rodmuo mirksi baltai).	> Pakeiskite baterijas arba įkraukite nuotolinio valdymo pultą.
	Nuotolinio valdymo pultas nesujungtas su gaminiu (šviesos diodų rodmuo nuotolinio valdymo pulto viršuje mirksi raudonai).	> Suaktyvinkite nuotolinio valdymo pulto susiejimo režimą.
	Neįdėtos baterijos.***	> Įdėkite baterijas.
	Nuotolinio valdymo pultas sugedęs.	> Rašykite help@duravit.com .

Problema	Galima priežastis	Sprendimas
Dušo funkcijos		
Ilgai trunka perjungimas tarp higieninio sėdmenų dušo ir higieninio dušo moterims.	Dušo strypas tarp funkcijų įstumiamas. Perjungimas trunka apie 12 s.	Normali būseną
Per mažas dušo čiurkšlės intensyvumas.	Yra nustatytas „mažas“ dušo srovės intensyvumas.	> Padidinkite dušo čiurkšlės intensyvumą. [▶Programėlė] Pradžia – Higieninis sėdmenų dušas / higieninis dušas moterims
	Vandens žarna užlenkta arba suspausta.	> Kreipkitės į santchniką.
Per aukšta / per žema vandens temperatūra.	Netinkamai nustatyta temperatūra.	> Nustatykite temperatūrą. [▶Programėlė] Pradžia – Higieninis sėdmenų dušas / higieninis dušas moterims
Automatiškai sustoja higieninis sėdmenų dušas / higieninis dušas moterims.	Funkcija sustoja automatiškai po 2 min.	Normali būseną
	Sėdynės jutiklis prarado kontaktą.	> Atsisėskite iš naujo. > Suaktyvinkite funkciją.
Neveikia higieninis sėdmenų dušas / higieninis dušas moterims.	Užsikimšusi dušo galvutė.	> Nuvalykite dušo galvutę. [▶Programėlė] Pradžia – Higieninis sėdmenų dušas / higieninis dušas moterims
	Sėdynės jutiklis prarado kontaktą.	> Atsisėskite iš naujo. > Suaktyvinkite funkciją.
Sėdynės šildymas		
Sėdynės šildymas neveikia.	Funkcija yra išaktyvinta.	> Suaktyvinkite funkciją. [▶Programėlė] Nustatymai – Sėdynė

Problema	Galima priežastis	Sprendimas
Per aukšta / per žema sėdynės temperatūra.	Netinkamai nustatyta temperatūra.	> Nustatykite temperatūrą. [▶Programėlė] Nustatymai – Sėdynė
Per žema sėdynės temperatūra.	Gaminys veikia energijos taupymo režimu (šviesos diodų rodmuo šviečia oranžine spalva).	> Išaktyvinkite energijos taupymo režimą. [▶Programėlė] Nustatymai – Sėdynė
	Gaminys automatiškai suaktyvina energijos taupymo režimą, kai visos funkcijos nebuvo suaktyvintos ilgiau kaip 48 h.	> Parinkite norimą funkciją gaminiui vėl suaktyvinti.
Šilto oro džiovintuvus		
Per aukšta / per žema džiovintuvo šilto oro temperatūra.	Netinkamai nustatyta temperatūra.	> Nustatykite temperatūrą. [▶Programėlė] Pradžia – Šilto oro džiovintuvus
Šilto oro džiovintuvus sustoja automatiškai.	Funkcija sustoja automatiškai po 5 min.	Normali būseną
	Sėdynės jutiklis prarado kontaktą.	> Atsisėskite iš naujo. > Suaktyvinkite funkciją.
Naktinis apšvietimas		
Naktinis apšvietimas neveikia.	Funkcija yra išaktyvinta.	> Suaktyvinkite naktinį apšvietimą arba automatinį režimą. [▶Programėlė] Nustatymai – Šviesa ir garsas
	Automatinis režimas suaktyvintas. Funkcija automatiškai išaktyvina naktinį apšvietimą, kai aplinkoje šviesu.	Normali būseną

Problema	Galima priežastis	Sprendimas
Nuolat šviečia naktinis apšvietimas.	Funkcija yra suaktyvinta.	> Išaktyvinkite naktinį apšvietimą arba suaktyvinkite automatinį režimą. [▶Programėlė] Nustatymai – Šviesa ir garsas
	Automatinis režimas suaktyvintas. Funkcija automatiškai suaktyvina naktinį apšvietimą, kai aplinkoje tamsu.	Normali būseną
Rankinis valymas		
Dušo strypas automatiškai įstumiamas.	Funkcija sustoja automatiškai po 2 min.	> Suaktyvinkite funkciją. [▶Programėlė] Priežiūra – Rankinis valymas
Automatinis išsivalymas		
Iš įstumto dušo strypo laša vanduo.	Kiekvieną kartą prieš ir po dušo naudojimo automatiškai valomas įstumtas dušo strypas.	Normali būseną
Dangtis*		
Dangtis neatsidaro automatiškai.	Gaminys neužfiksavo artėjančio naudotojo.	> Iš naujo priekite prie gaminio (atstumas apie 1 m (1.1 yd)).
	Funkcija sutrikusi.	> Rašykite help@duravit.com.
	Funkcija yra nesuaktyvinta.	> Suaktyvinkite funkciją. [▶Programėlė] Nustatymai – Dangtis
Dangtis užsidaro ne iš karto.	Naudotojui pasitraukus, dangtis automatiškai užsidaro po 90 s.	Normali būseną

Problema	Galima priežastis	Sprendimas
Programėlė		
Programėlė neveikia.	Programėlė ir gaminys nesujungti.	<ul style="list-style-type: none"> > Sujunkite gaminį su programėle. > Įsitikinkite, kad susiejimas pavyko.
Programėlės meniu rodomas raudonas taškas.	Reikalingas kalkių šalinimas.	<ul style="list-style-type: none"> > Iš gaminio pašalinkite kalkes.
UV-C šviesa**		
UV-C šviesa neveikia.	Funkcija yra išaktyvinta.	<ul style="list-style-type: none"> > Suaktyvinkite funkciją. [▶Programėlė] Nustatymai – UV-C šviesa
	Gaminys automatiškai išaktyvina UV-C šviesą, kai atidaromas dangtis.	<ul style="list-style-type: none"> > Laikykite uždarę dangtį, kol veikia funkcija (mirsi violetinės šviesos diodai).

*Tik „Pro“ variantas / „Plus“ variantas

**Tik „Pro“ variantas

***Tik „Plus“ variantas / „Lite“ variantas

8 Šalinimas

8.1 Pakuotė

Draudžiama vaikams žaisti su plastikiniais maišeliais arba pakuotės medžiagomis, nes kyla sužalojimų arba uždusimo pavojus. Laikykite tokias medžiagas saugioje vietoje arba šalinkite pagal aplinkosaugos reikalavimus. Jei įmanoma, saugokite pakuotę iki garantinio laikotarpio pabaigos.

8.2 Elektros ir elektroninės įrangos atliekos (WEEE)



■ Simbolis su perbraukta šiukšlių dėže nurodo atskirai šalinti kaip elektrines ir elektronines atliekas (WEEE). Elektrinėse ir elektroninėse atliekose gali būti pavojingų medžiagų. Nešalinkite šio gaminio su buitinėmis atliekomis. Pristatykite jį į specialų surinkimo punktą, skirtą elektrinėms ir elektroninėms atliekoms (WEEE) perdirbti. Taip padėsite tausoti žaliavas ir saugoti gamtą. Daugiau informacijos galite gauti iš prekybos įmonės arba kompetentingų instancijų.

8.3 Baterijos



■ Išseiktas baterijas ir elementus tinkamai utilizuokite. Tuo tikslu baterijų pardavimo vietose ir komunaliniuose surinkimo punktuose yra atitinkamai pažymėtos talpyklos, skirtos baterijoms utilizuoti.

9 Techniniai duomenys

Bendroji informacija	
Prekės numeris	#650000012004320 #650001012004310 #650002012004300
Grynasis svoris	32,5 kg (78,3 lbs)
Matmenys	376 x 578 x 405 mm (15 x 22 7/8 x 16")
Integruotas saugos įtaisas	EN13076 – AA tipas
Vardinė įtampa	220 – 240 V
Dažnis	50 – 60 Hz
Nominali galia	1080 W
Įleidžiamo vandens slėgis	0,07 – 0,75 MPa / 0,7 – 7,5 bar (10 – 109 psi)
Apsaugos tipas	IPX4 apsauga nuo vandens pusrūši iš visų pusių

Temperatūros diapazonas	
Darbinė temperatūra	4 – 40 °C (39 – 104 °F)
Vandens temperatūra	33 – 41 °C (91 – 106 °F)
Sėdynės temperatūra	30 – 40 °C (86 – 104 °F)
Šilto oro šildytuvo temperatūra	35 – 55 °C (95 – 131 °F)

Vandens naudojimas	
Dušo režimas	0,35 – 0,7 l/min. (0,09 – 0,18 gal/min.)

Garantija

Šio gaminio garantijos sąlygos yra internete.

- > Pasinaudokite naršymu www.duravit.com ir raskite „Aptarnavimas“.
- > Iškviškite garantijos sąlygas.

10 Atitikties deklaracijos

Aukšto dažnio energija

Radio dažnių suderinamumas Patvirtinimas

Viduje sumontuota „Bluetooth“ ir mikrobangų įranga atitinka pagrindinius RED (atsinaujinančios energijos) direktyvos 2014/53/ES reikalavimus ir kitas susijusias nuostatas.



Jungtinė Karalystė: Ribotas naudojimas

Tik 24,050 – 24,250 GHz apsaugai nuo policijos greičio matavimo prietaisų, todėl naudokite tik patalpose, kad užtikrintumėte pakankamą ekranavimą nuo policijos skenerių.

Prancūzija: Ribotas naudojimas

Ribojama galia 0,1 mW e.i.r.p dažnio juostoje 24,10 – 24,15 GHz. Radiolokacijos naudojimas kariniams tikslams. Policijos naudojami radarai greičio matavimo prietaisai, todėl naudokite tik patalpose, kad užtikrintumėte pakankamą ekranavimą.

BLE (Bluetooth Low Energy)	
Unitazo su dušu sėdynė / nuotolinio valdymo pultas	Darbinis dažnis: 2400 – 2483,5 MHz (2,400 – 2,4835 GHz); Maks. galios lygis: < 10 dBm
Mikrobangos	
Automatinio dangčio atidarymo ir uždažymo jutiklis	Mikrobangų veikimo dažnių juostos: 24050 – 24250 MHz (24,05 – 24,25 GHz); Maks. spinduliuojamoji galia: < 16 mW.

İçindekiler

1	Kılavuz hakkında bilgi	255
2	Güvenlik	256
2.1	Montaj Kılavuzu'nun amacı	256
2.2	Amacına uygun kullanım	256
2.3	Kullanıcı gereksinimleri	256
2.4	Elektrik emniyeti	257
2.5	Hijyen	258
2.6	Pilli uzaktan kumandanın kullanım talimatları	259
2.7	Pilli uzaktan kumandanın kullanım talimatları	259
2.8	Hafif yanıklar	260
2.9	Ürün hasarını önleyin	260
3	Ürün genel görünümü	262
3.1	Yapısal ve fonksiyonel açıklama	262
3.1.1	Oturak ünitesi	262
3.1.2	Oturak ünitesi LED göstergesi	262
3.1.3	Pro fonksiyon alanı	263
3.1.4	Plus/Lite fonksiyon alanı	264
3.1.5	Oturak sensörü ve açıklık kireç çözücü	264
3.2	Fabrika ayarları	265
4	İlk defa çalıştırma	266
4.1	Uzaktan kumandayı etkinleştirin	266
4.1.1	Pilli uzaktan kumanda	266
4.1.2	Pilli uzaktan kumanda	267
4.2	Ürünü etkinleştirin	267
4.3	Uygulamayı indirin	268
4.4	Uygulamayı eşleştirin	268
4.5	Uzaktan kumandayı akıllı klozet ile eşleştirme	269
4.6	Elektronik kumanda kapağı ile uzaktan kumandayı eşleştirme*	270

5	Kullanım	271
5.1	Uzaktan kumanda/uygulama	271
5.2	Uzaktan kumanda ile kullanıcı profilini ayarlayın	273
5.3	Enerji ve su verimliliği	273
5.3.1	Enerji tasarrufu modu (oturak ısıtıcısı)	273
5.3.2	Tatil modu	273
6	Temizlik ve bakım	274
6.1	Güvenlik	274
6.2	Temizlik tavsiyeleri	275
6.2.1	Temizlik	275
6.2.2	Önerilen temizlik maddeleri	275
6.3	Yıkama çubuğunun ve yıkama başlığının kendi kendini temizlemesi	276
6.4	Yıkama çubuğu ve yıkama başlığı için manuel temizleme modu	276
6.5	Kireç çözme	276
7	Sorun giderme desteği	278
7.1	Genel	278
7.2	Sorun giderme	278
8	İmha edilmesi	284
8.1	Ambalaj	284
8.2	Elektronik atık (WEEE)	284
8.3	Bataryalar	284
9	Teknik veriler	285
10	Uygunluk Beyanları	286

1 Kılavuz hakkında bilgi

Bu ürünle ilgili tüm dokümanlara ve daha fazla bilgiye çevrimiçi olarak erişilebilir:

- > Ürün bilgi sayfasına ulaşmak için www.duravit.com adresindeki arama fonksiyonunu veya navigasyonu kullanın.
- > Ürün bilgi sayfasında “Downloads” (İndirilenler) bölümündeki bilgi ve belgeleri açın.
- > Uygulamada [►Uygulama] Menü – Cihaz Kılavuzu – Hızlı Başlangıç Kılavuzu'ndan Hızlı Başlangıç Kılavuzu'nu açın.

2 Güvenlik

2.1 Montaj Kılavuzu'nun amacı

Bu montaj kılavuzu, Duravit ürününün bir parçasıdır. Kılavuzdaki talimatlara uyulmaması, kişisel yaralanmaya, ürün hasarına ve/veya maddi hasarlara neden olabilir.

- > Bu kılavuzu okuyun ve uygulayın.
- > Bu dokümanı saklayın ve ürünün daha sonraki kullanıcılarına teslim edin.

Resimlerde görülen ürünlerde teknik iyileştirmeler ve görsel değişiklikler yapma hakkımız saklıdır.

2.2 Amacına uygun kullanım

SensoWash® yıkama, genital bölgelerin temizlenmesi ve diğer konfor fonksiyonları için spreylili sistemli bir akıllı klozettir. Ürün sadece iç mekanlarda kullanım için uygundur. Duravit, amaçlanan kullanımın veya başka herhangi bir kullanımın ötesine geçen herhangi bir kullanım için sorumluluk üstlenmeyecektir.

2.3 Kullanıcı gereksinimleri

Bu ürün 3 yaş altındaki çocuklar tarafından kullanılabilir; ancak çocuğun hemen yakınında bir yetişkinin sürekli gözetimi gereklidir. Bu ürünü, 3 yaş ve üzeri çocuklar ile fiziksel, algısal veya zihinsel yetenekleri kısıtlı ya da ürünü kullanma deneyimi ve/veya bilgisi yetersiz olan kişiler ancak bir başkasının gözetimi altında veya ürünün güvenli kullanımı hakkında bilgilendirildikten ve bu ürün/ürünün kullanımı ile ilgili tehlikeleri anladıktan sonra kullanabilirler.

- > Çocuklar ürünle oynamamalıdır.
- > Temizlik ve bakım, gözetim altında olmayan çocuklar tarafından yapılmamalıdır.

2.4 Elektrik emniyeti

Elektrik çarpmasından dolayı hayati tehlike

Elektrik teması ölümcül bir elektrik çarpmasına neden olabilir.

Doğru şekilde montaj yapıldığından emin olun.

- Ürün uygun bir toprak hattına bağlanmış olmalıdır. Ürünü sadece uygun şekilde topraklandıktan sonra çalıştırın. Montaj Kılavuzu'na riayet edin.
- Cihazın kendine ait kaçak akım rölesi yoktur ve içerisinde kaçak akım koruma rölesi olan bir elektrik devresine bağlanması gerekmektedir.
- Elektrik kesme donanımları kalıcı olarak kablo tesisatına takılmış olmalı ve bu donanımlar yürürlükteki genel düzenlemelere uygun olmalıdır. Ayrıca bu donanımlar, aşırı gerilim kategorisi III koşulları altında tüm kutuplardaki kontak bağlantısını kesmelidir.

Şebeke kablosunun zarar görmesini önleyin

Bu ürünün şebeke bağlantı kablosu hasar görürse tehlikeleri önlemek için hasarlı kablo mutlaka üretici, onun yetkilendirdiği servis veya benzer nitelikte kişiler tarafından değiştirilmelidir.

- > Şebeke kablosunun hasarlı olmadığından emin olun.
- > Şebeke kablosu, sıkıştırılmamalı veya ezilmemelidir.
- > Şebeke kablosunu, sıcak yüzeylerden ve keskin kenarlardan uzak tutun.

Hasarlı ürünü kullanmayın

Ürün düzgün çalışmıyorsa veya hasarlıysa ürünü kullanmayın.

- > Ürünü kapatın.
- > Güç kaynağını ayırın.
- > Su beslemesini kapatmak için kapatma vanasını kapatın.
- > help@duravit.com ile temas kurun.

Ürünü kendiniz onarmayın

Onarımlar sadece gerekli bilgi ve niteliklere sahip uygun bir uzman tarafından yapılabilir.

- > Üründe herhangi bir değişiklik, kurcalama, ek kurulum yapmayın veya onarmaya çalışmayın.
- > Sadece Duravit tarafından önerilen aksesuarları kullanın.

Nemden kaynaklanan kısa devreyi önleme

- > Ürünü aşırı nemli bir odaya kurmayın. Elektrikli bileşenlerin yüzeyinde yoğuşma olmaması için odanın yeterince havalanmasını sağlayın.
- > Ürün soğuk bir yerden sıcak bir yere getirildiğinde yoğuşma kaynaklı muhtemel bir nemliliği önlemek için ürünü çalıştırmadan önce orada birkaç saat bekletin.

2.5 Hijyen

Kirli, kirlenmiş veya uzun süre durmuş sudan kaynaklanan sağlık zararları

Ürünün yıkama fonksiyonları için kirli, kirlenmiş veya uzun süre durmuş su kullanılması sağlık sorunlarına neden olabilir.

- > Ürünü soğuk musluk suyu sağlayan ana su şebekesine bağlayın.
- > Hiçbir atık su, gri su, endüstriyel su, deniz suyu ya da diğer arıtılmamış veya sadece yarı arıtılmış su şebekesine bağlamayın.
- > Sadece ürünle birlikte verilen su giriş hortumlarını kullanın, eski hortumları tekrar kullanmayın.
- > Ürün iki hafta veya daha uzun süre kullanılmayacaksa ürünü boşaltın ve kapatın (tatil modu).

2.6 Pili uzaktan kumandanın kullanım talimatları

Patlayan akülerden kaynaklanan sağlık zararı*

Uzaktan kumandanın çıkarılamayan yerleşik bir aküsü vardır. Akü aşırı ısınırsa patlayabilir ve yangına ve başka tehlikelere neden olabilir.

- > Sadece ürünle birlikte verilen şarj kablosunu kullanın.
- > Pil hasarlıysa help@duravit.com ile temas kurun.
- > Aküyü kendiniz DEĞİŞTİRMEYİN. Aküyü sökmeyin, düşürmeyin, sıkmayın veya değiştirmeyin. Aküye hiçbir şey sokmayın ve aküyü delmeyin.
- > Uzaktan kumandayı ısıtıcı, mikrodalga fırın, kazan veya fırın gibi sıcak cihazların yakınında kullanmayın.
- > Uzaktan kumandayı doğrudan güneş ışığına maruz bırakmayın.
- > Uzaktan kumandayı açık ateşe atmayın.
- > Uzaktan kumandayı suya veya sıvıya batırmayın.
- > Uzaktan kumandayı/aküyü evsel atıklara atmayın. Uzaktan kumandayı/aküyü ülkeye özgü kurallara uygun şekilde atın.

* Sadece Pro varyantı

2.7 Pili uzaktan kumandanın kullanım talimatları

Yutulması durumunda hayati tehlike/kimyasal yanık tehlikesi

Düğme piller bu ürünün teslimat kapsamına dâhildir. Pili yutmayın! Pilin yutulması, ciddi iç yanıklara ve sadece iki saat gibi kısa bir sürede ölüme neden olabilir.

- > Pili yutmayın, kimyasal yanık tehlikesi.
- > Hem yeni hem de kullanılmış pilleri çocuklardan uzak tutun. Pil bölmesi düzgün kapatılmazsa ürünü kullanmayı durdurun ve çocukları üründen uzak tutun.
- > Bir kişinin pili yuttuğundan veya başka bir şekilde vücuduna aldığından şüpheleniyorsanız hemen doktora gidin.

Akan pil asidinden dolayı sađlık zararları

- > Pil asidi aktıđında cilt gözler ve mukozalarla temastan kaçının.
- > Asit ile temas halinde ilgili yerleri bol ve temiz suyla yıkayın ve hemen doktora gidin.
- > Pilleri, aşırı zorlu koşullara maruz bırakmayın: Sıcak yüzey üzerine koymayın ve doğrudan güneş ışığına maruz bırakmayın. Aksi takdirde yüksek derecede akma tehlikesi söz konusu olur.
- > Piller uygun şekilde atılmalı ve çocuklardan uzak tutulmalıdır. Kullanılmış piller bile yaralanmaya neden olabilir.

2.8 Hafif yanıklar

Küçük yanıklardan kaynaklanan sađlık zararı

Açık oturak ısıtıcısının tuvalette çok uzun süre kullanılması hafif yanıklara neden olabilir.

- > Özellikle duyuşsal ve motor becerileri sınırlı olan insanlarda, tuvalet uzun süre kullanıldığında oturak ısıtıcısını kapatın.

2.9 Ürün hasarını önleyin

Pilli uzaktan kumandanın kullanım talimatları

- > Piller şarj edilmemeli, başka bir şekilde yeniden etkinleştirilmemeli, parçalarına ayrılmamalı veya aşırı ısıya (örneğin ateş) maruz bırakılmamalıdır.
- > Kutupları kısa devre yapılmamalıdır.
- > Kullanılmış pilleri her zaman uzaktan kumandadan hemen çıkartın. Bunlar akıp zarara neden olabilir.
- > Uzaktan kumandaya yeni ve eski pilleri birlikte takmayın.
- > Farklı tipteki piller birlikte kullanılmamalıdır.
- > Pili takmadan önce pili ve temas noktalarını temizleyin.
- > Piller, belirtildiđi gibi doğru kutuplarla yerleştirilmelidir.
- > Uzaktan kumanda uzun bir süre kullanılmayacaksa pilleri çıkarın.

Uygunsuz kullanımdan dolayı ürün hasarları veya arızalar

- > Ürüne basmayın veya ürünün üzerine çıkmayın.
- > Yıkama çubuğunu gereksiz yere kirletmeyin, su sıçratmayın veya tıkamayın.

Oturağa ve kapağa zarar gelmesini önleyin

- > Kapağa üstüne oturmayın, üstünde ayakta durmayın veya yaslanmayın.
- > Oturağı ve kapağı çıkarmayın.
- > Oturağın yüzeyine zarar vermeyin. Oturağın yüzeyi hasarlıysa help@duravit.com ile temas kurun.
- > Modele bağlı olarak kapağı uzaktan kumanda veya uygulama ile açıp kapatın.
- > Kapağın otomatik açılıp kapanmasını manuel olarak kesmeyin.
- > Oturağın kullanım pozisyonunda olduğundan ve kapağın otomatik olarak açılıp kapanmasını engellemediğinden emin olun.
- > Tuvaleti kullanırken kapağa YASLANMAYIN.
- > Kapağın üstüne ağır cisimler koymayın.

Suyun donmasına bağlı hasar

- > Ürünü suyun donabileceği odalara kurmayın ve bu odalarda çalıştırmayın. Oda sıcaklığı en az 4 °C (39 °F) olmalıdır.

Dış etkilere kaynaklanan hasarlar

- > Ürünün üzerine, açık ateş kaynakları, mumlar, sigaralar vb. koyulmamalıdır.
- > Ürünü doğrudan suya veya doğrudan güneş ışığına maruz bırakmayın.

3 Ürün genel görünümü

3.1 Yapısal ve fonksiyonel açıklama

3.1.1 Oturak ünitesi

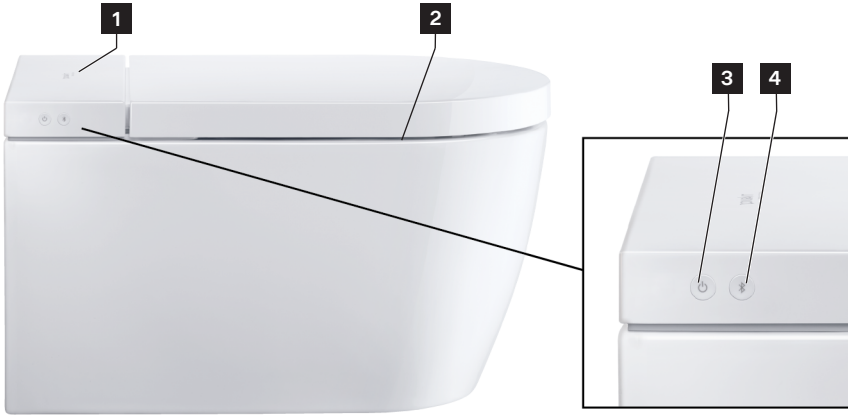

1 Sensör (kapak temassız açılır)*

2 Oturak ısıtıcısı

3 Güç düğmesi/durum göstergesi (LED)

4 Bluetooth düğmesi/Bluetooth göstergesi (LED)

* Sadece Pro varyantı/Plus varyantı

3.1.2 Oturak ünitesi LED göstergesi

Güç düğmesi

LED	Fonksiyon
Kırmızı	Bekleme modu
Yeşil	Açık
Turuncu	Enerji tasarrufu modu
Yeşil renkte yanıp sönme	Kireç çözme modu aktif.
Turuncu yanıp sönüyor	Kireç çözme gereklidir. > Ürünün kirecini çözün. > Yanıp sönmeyi sona erdirmek için güç düğmesine (LED) bir defa basın.

LED	Fonksiyon
Kırmızı renkte yanıp sönme	Hatalı çalışma > Ürünü kapatın. > Güç kaynağını ayırın. > Su beslemesini kapatmak için kapatma vanasını kapatın. > help@duravit.com ile temas kurun.
Mor yanıp sönüyor	UV-C aydınlatması aktif.*

* Sadece Pro varyantı

Bluetooth düğmesi

LED	Fonksiyon
Mavi	Bluetooth kullanılabilir veya bağlıdır.
Kapalı	Bluetooth kullanılamıyor.
Mavi yanıp sönüyor	Cihaz eşleşme modunda.
Mor yanıp sönüyor	UV-C aydınlatması aktif.*

* Sadece Pro varyantı

3.1.3 Pro fonksiyon alanı

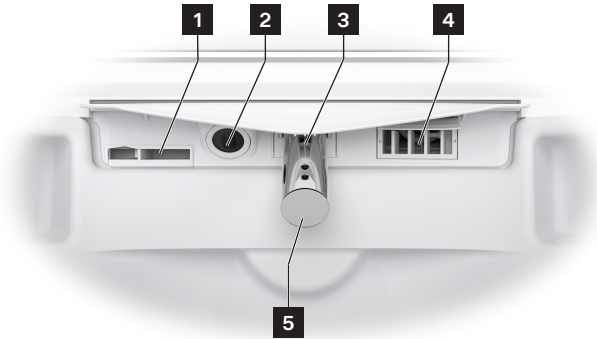

- | | |
|--|-----------------------------|
| 1 Su taşma deliği | 4 Sıcak hava kurutma |
| 2 UV-C aydınlatması/gece aydınlatması | 5 Yıkama başlığı |
| 3 Yıkama çubuğu | |

3.1.4 Plus/Lite fonksiyon alanı

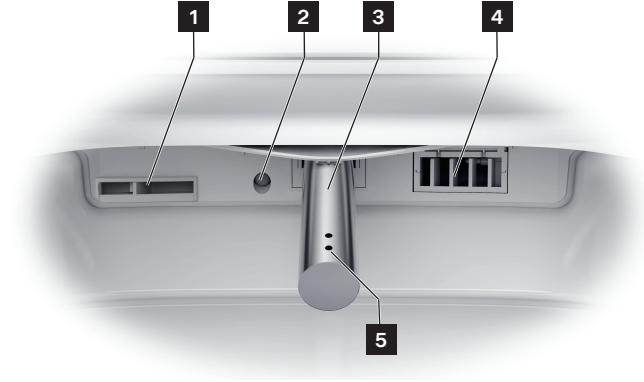

1 Su taşma deliği

2 Gece aydınlatması

3 Yıkama çubuğu

4 Sıcak hava kurutma

5 Yıkama başlığı

3.1.5 Oturak sensörü ve açıklık kireç çözücü



1 Açıklık kireç çözme maddeleri

2 Oturak sensörü

3.2 Fabrika ayarları

Fonksiyon	Ayar aralığı	Fabrika ayarı
Kapağı temassız açın/ kapatın*	Açık/kapalı	Kapalı
Geniş yüzeyli yıkama	Açık/kapalı	Açık
Sıcak hava fönü sıcaklığı	Kapalı/alçak/orta/yüksek	Orta
Yıkama çubuğu pozisyonu	1, 2, 3, 4, 5	3
Su basınç ayarı	Alçak/orta/yüksek	Orta
Su sıcaklığı	Kapalı/alçak/orta/yüksek	Orta
Oturak ısıtıcısı	Açık/kapalı	Açık
Oturak sıcaklığı	Alçak/orta/yüksek	Orta
Hijyenik UV**	Açık/kapalı	Kapalı
Enerji tasarrufu modu	Açık/kapalı	Kapalı
Gece aydınlatması	Kapalı/otomatik/açık	Otomatik
Onay sesi	Açık/kapalı	Açık

* Sadece Pro varyantı/Plus varyantı

** Sadece Pro varyantı

4 İlk defa çalıştırma

4.1 Uzaktan kumandayı etkinleştirin

4.1.1 Pili uzaktan kumanda

⚠ DİKKAT

Patlayan pillerden kaynaklanan sağlık zararı

- > Uzaktan kumandanın parametreleri aşağıdakilere uygundur: 5 VDC 150 mA.
- > Güç kaynağının çıkış akımı 2 A'den büyük olmamalıdır.
- > Sadece ürünle birlikte verilen şarj kablosunu kullanın.
- > Uzaktan kumandayı düzenli olarak tamamen şarj edin.
- > Şarj işlemi tamamlandığında her zaman besleme ünitesini prizden çıkarın (LED kapalı).

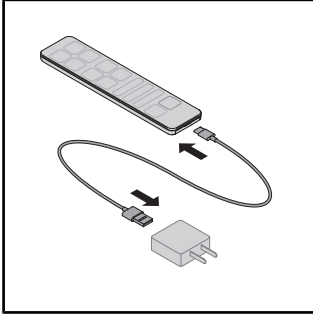

- > Şarj kablosunu bir güç kaynağına ve uzaktan kumandaya bağlayın.
- > Uzaktan kumanda üzerindeki LED şarj modunu gösterir (kırmızı LED).

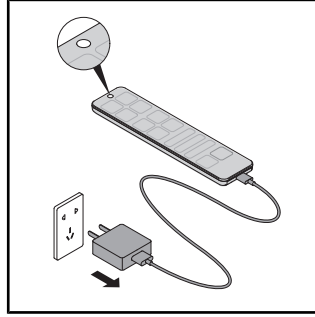

- > Şarj işlemi tamamlandığında her zaman besleme ünitesini prizden çıkarın (LED kapalı).

4.1.2 Pili uzaktan kumanda

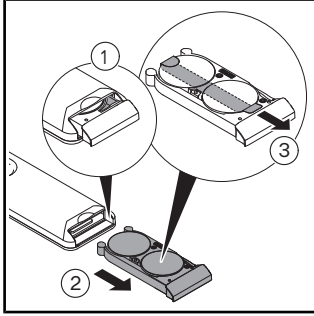

- > Pil bölmesini dışarı çekin.
- > Pil bölmesini tamamen açmak için butona bastırın.
- > Koruyucu folyoyu çıkarın.

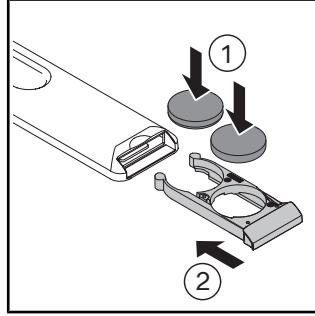

- > Pilleri (CR2450) takın.
- > Pil bölmesini kapatın.

4.2 Ürünü etkinleştirin

⚠ DİKKAT

Kirli, kirlenmiş veya uzun süre durmuş sudan kaynaklanan sağlık zararları

Ürünün yıkama fonksiyonları için kirli, kirlenmiş veya uzun süre durmuş su kullanılması sağlık sorunlarına neden olabilir.

- > Ürün iki hafta veya daha uzun süre kullanılmadıysa ek kendi kendini temizleme özelliğini etkinleştirin.

Ürün, montaj talimatlarına göre eksiksiz kurulmalı ve ana güç beslemesine ve su bağlantısına bağlanmış olmalıdır.

- > Kapatma valfinin açık olduğundan emin olun.
- > Güç düğmesini kullanarak ürünü açın.

LED yeşil yanar. Gerekirse birkaç dakika sürebilecek bir başlatma prosedürü gerçekleştirilecektir.

- > Ürünü test etmek için vitrikiye ile oturak arasına bir sıçrama koruyucu yerleştirin.
- > Sinyal sesi duyana kadar elle oturak sensörünü basılı tutun.
- > Ürünü test etmek için yıkama veya bide yıkama işlevini etkinleştirin.

4.3 Uygulamayı indirin



- > Play Store'da (Android) veya App Store'da (iOS) "SensoWash" araması yapın.
- > Uygulamayı indirin.
- > Gerekirse konum hizmetlerine (GPS) erişimi kabul edin.

4.4 Uygulamayı eşleştirin

Ürün, Bluetooth aracılığıyla uygulamaya bağlanır. Bağlantı kurmak için ürün ve Bluetooth fonksiyonu etkinleştirilmelidir.

- > Uygulamayı mobil cihazda etkinleştirin.
- > Uygulamadaki işlem talimatlarını adım adım izleyin.
Uygulama, bağlantı kurulduğunda onaylayacaktır.

4.5 Uzaktan kumandayı akıllı klozet ile eşleştirme

Üstte uzaktan kumanda üzerindeki LED kırmızı yanıp söndüğünde uzaktan kumanda ile eşleştirme modunu etkinleştirin.

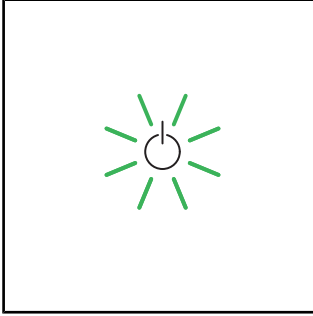

> Ürünün etkinleştirilmiş olduğundan emin olun (güç düğmesi yeşil yanar).

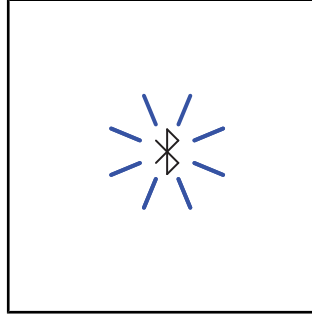

> Üründeki Bluetooth düğmesine basın ve LED mavi yanıp sönene kadar basılı tutun.

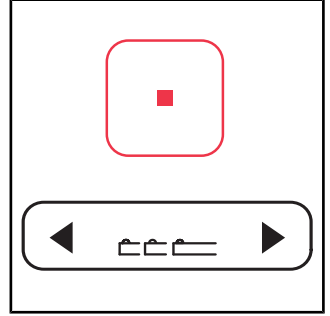

> Uzaktan kumandanın üzerindeki durdur düğmesini basılı tutun.
> Aynı anda yıkama çubuğu pozisyonu düğmesinde önce sol ok tuşuna, ardından sağ ok tuşuna basın.
> Düğmeleri bırakın.

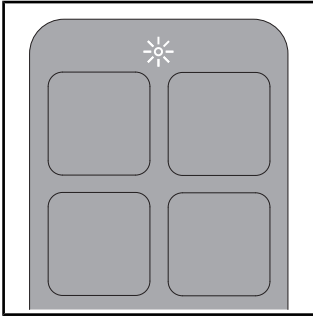

> İşlem sırasında uzaktan kumandanın üst kısmındaki LED yanıp söner.
> Bağlantı kurulduğunda üstte uzaktan kumanda üzerindeki LED birkaç saniye beyaz yanar.

4.6 Elektronik kumanda kapağı ile uzaktan kumandayı eşleştirme*

Elektronik kumanda kapağı üzerindeki gösterge yanıp söndüğünde uzaktan kumanda ile eşleştirme modunu etkinleştirin.

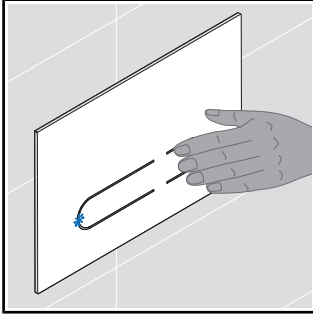

> Kumanda kapağı üzerindeki LED mavi yanıp sönüncüye kadar kumanda kapağı üzerindeki eko yıkamayı basılı tutun.

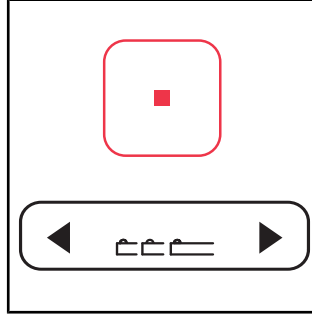

> Uzaktan kumandanın üzerindeki durdur düğmesini basılı tutun.
> Aynı anda yıkama çubuğu pozisyonu düğmesinde önce sol ok tuşuna, ardından sağ ok tuşuna basın.
> Düğmeleri bırakın.

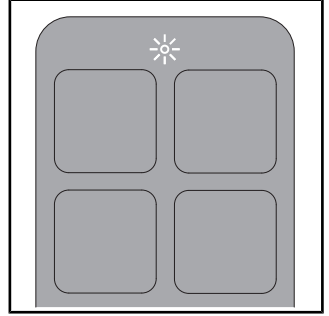

> İşlem sırasında uzaktan kumandanın üst kısmındaki LED yanıp söner.
> Bağlantı kurulduğunda üstte uzaktan kumanda üzerindeki LED birkaç saniye beyaz yanar.



* Sadece Pro varyantı. Sadece Duravit kurulum sistemi ve elektronik kumanda kapağı ile bağlantılı olarak.







5 Kullanım

5.1 Uzaktan kumanda/uygulama

Ürün, uzaktan kumanda (temel fonksiyonlar) ve/veya uygulama (genişletilmiş kapsam) ile kontrol edilebilir. Bir dizi ayar sadece uygulama kullanılarak yapılabilir. Fonksiyonlar fabrika ayarlarına göre yapılandırılır.

> Bu ürün için mevcut olan tüm ayarlara erişmek için uygulamayı indirin.

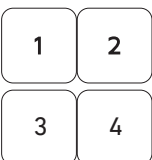
Sembol	Ad
	Menü
	Ürünü ekleyin veya kaldırın.
	Büyük yıkamayı etkinleştirir. Sadece Duravit kurulum sistemi ve elektronik kumanda kapağı ile bağlantılı olarak.
	Eko yıkamayı etkinleştirir. Sadece Duravit kurulum sistemi ve elektronik kumanda kapağı ile bağlantılı olarak.
	Yıkamayı etkinleştirir. Fonksiyon sonlandırılmazsa 2 dakika sonra otomatik olarak duracaktır.
	Bide yıkamayı etkinleştirir. Fonksiyon sonlandırılmazsa 2 dakika sonra otomatik olarak duracaktır.
	Oturak ısıtıcısını etkinleştirir (kısa sinyal sesi) / devre dışı bırakır (uzun sinyal sesi).
	Sıcak hava fönünü etkinleştirir. Sıcaklık fonksiyonunun kapalı/alçak/orta/yüksek basamakları vardır. Basamak fonksiyonunun alçak/yüksek basamakları vardır.** Fonksiyon sonlandırılmazsa 5 dakika sonra otomatik olarak duracaktır. [►Uygulama] Ev – sıcak hava fönü

Sembol	Ad
	Su sıcaklığını ayarlar. Fonksiyonun kapalı/alçak/orta/yüksek seviyeleri vardır. Ayarlar, uzaktan kumandada (LED) ve uygulamada gösterilir. [▶Uygulama] Ev – taharet/bide
	Su basınç ayarını ayarlar. Fonksiyonun alçak/orta/yüksek seviyeleri vardır. Ayarlar, uzaktan kumandada (LED) ve uygulamada gösterilir. [▶Uygulama] Ev – taharet/bide
	Yıkama çubuğu pozisyonunu ayarlar. Fonksiyonun 1., 2., 3., 4. ve 5. seviyeleri vardır. Ayarlar, uzaktan kumandada (LED) ve uygulamada gösterilir. [▶Uygulama] Ev – taharet/bide
	Koku emme özelliğini etkinleştirir. Sadece Duravit kurulum sistemi ve elektronik kumanda kapağı ile bağlantılı olarak.
	Kullanıcı profilini etkinleştirir (sadece uzaktan kumanda). Ayarlar uzaktan kumanda veya uygulama üzerinden yapılabilir. > Kaydedilmiş ayarları çağırmak için herhangi bir fonksiyonu seçin.
	Kapağı açar/kapatır.*
	Devam eden fonksiyonu durdurur .

* Sadece Pro varyantı/Plus varyantı

** Sadece Pro varyantı

TAVSİYE Oturakta sensör vardır. Yıkama ve fön fonksiyonları sadece kullanıcı tuvalette otururken etkinleştirilebilir.

5.2 Uzaktan kumanda ile kullanıcı profilini ayarlayın

Kişisel tercihler farklı kullanıcı profillerinde saklanabilir.

- > Yıkama/bidet yıkama özelliğini etkinleştirin.
- > Fonksiyon çalışırken yıkama çubuğu pozisyonunu, su basınç ayarını ve su sıcaklığını ayarlayın.

Uzaktan kumandadaki LED'ler mevcut ayarı gösterir.

- > Profili kaydetmek için kullanıcı profili 1/2/3/4'e 3 saniye basın.

TAVSİYE Oturakta sensör vardır. Yıkama ve fön fonksiyonları sadece kullanıcı tuvalette otururken etkinleştirilebilir.

5.3 Enerji ve su verimliliği

Doğal kaynak tüketimini en aza indirmek için üründeki su ısıtma sistemi ve tüm yıkama ve fön fonksiyonları için otomatik durdurma fonksiyonu bulunmaktadır. Günlük kullanımda enerji tasarrufu için aşağıdaki ayarlar yapılabilir:

5.3.1 Enerji tasarrufu modu (oturak ısıtıcısı)

Oturak ısıtıcısını belli bir süre için devre dışı bırakır, örneğin gündüz, iş yerindeyken. Oturak ısıtıcısı daha sonra tekrar etkinleştirilir.

- > Uygulamayı kullanarak enerji tasarrufu modunu etkinleştirin.
[▶Uygulama] Menü – ayarlar – oturak

Enerji tasarruf modu, ürün 48 saat boyunca kullanılmadığında otomatik olarak devreye girer.

- > Ürünü yeniden etkinleştirmek için herhangi bir fonksiyon seçin.

5.3.2 Tatil modu

Ürün iki hafta veya daha uzun süre kullanılmıyacaksa ürünü boşaltın ve kapatın.

- > Su beslemesini kapatmak için kapatma vanasını kapatın.
- > Uygulamayı kullanarak tatil modunu etkinleştirin.
[▶Uygulama] Menü – bakım – tatil modu

Su haznesi boşaltılır. Uygulama, prosedür tamamlandığında onaylayacaktır.

- > Güç kaynağını ayırın.
- > Modele bağlı olarak, uzaktan kumandadaki pilleri çıkarın veya adaptörü prizden çekin.

6 Temizlik ve bakım

6.1 Güvenlik

UYARI

Elektrik çarpmasından dolayı hayati tehlike

Oturak ünitesinde ürünün elektrikli bileşenleri bulunur.

- > Temizlemeden önce ürünün güç şebekesi ana güç beslemesinden bağlantısını kesin.
- > Oturak ünitesinin üzerine su dökmeyin.
- > Oturak ünitesine su girmesine izin vermeyin.

DİKKAT

Ultraviyole aydınlatmanın (UV-C) neden olduğu sağlık zararı*

Ürün, vitrifiyeyi dezenfekte eden bir UV-C ışık kaynağı içerir. UV-C aydınlatması sadece koltuk ve kapak kapalıyken etkindir. Fonksiyon etkinde UV-C ışık kaynağına bakmak veya temas etmek gözde ve ciltte tahrişe neden olabilir.

- > Koltuk ve kapak açıkken UV-C aydınlatması etkinse (durum göstergesi (LED) ve Bluetooth göstergesi (LED) mor renkte yanıp söner) koltuğu ve kapağı hemen kapatın ve Duravit müşteri hizmetleri anında iletişim hattı ile temas kurun.
- > UV-C ışık kaynağına doğrudan bakmayın.
- > UV-C ışık kaynağına temas etmeyin.

* Sadece Pro varyantı

UYARI

Yanlış temizleme ve bakım nedeniyle ürün hasarı

Yanlış seçilmiş temizlik maddeleri, temizlik gereçleri ve temizleme cihazları yüzeye zarar verebilir ve yüzeyin rengini kalıcı olarak değiştirebilir.

- > Sadece Duravit tarafından önerilen temizlik maddelerini ve temizlik gereçlerini kullanın.
- > İlgili temizlik maddesi üreticisinin kullanım talimatlarına uyun.
- > Sadece kullanım amacına ve yerine uygun temizleme cihazları kullanın (yüksek basınçlı veya buharlı temizleme cihazları kullanmayın).

UYARI

Sprey nedeniyle ürün hasarı

Sprey, en küçük deliklerden ve aralıklardan bile nüfuz ederek ürünün yüzeyine zarar verebilir.

- > Sprey tipi temizlik maddelerini temizlik bezinin üzerine sıkın, doğrudan ürünün üzerine sıkmayın.

UYARI

Uzun temizleme aralıkları nedeniyle ürün hasarı

Çok uzun temizlik aralıkları inatçı kirlere neden olabilir.

> Yüzeyi düzenli olarak ve yüzey kirliyse hemen temizleyin.

6.2 Temizlik tavsiyeleri

6.2.1 Temizlik

- > Yüzeyi düzenli olarak ve yüzey kirlendiğinde hemen temizleyin.
- > Yüzeyi nemli bir temizlik beziyle temizleyin.
- > Zorlu kirlere tavsiye edilen temizlik maddesiyle giderin. Her zaman temizlik maddesini temizlik bezinin üzerine dökerek uygulayın.
- > Klozetin temizlenmesi için klozet fırçası kullanın.
- > Temizlik maddesi kalıntılarını uzaklaştırmak için yüzeyleri temiz suyla durulayın.
- > Temizlediğiniz yüzeyi kuru bir bez ile kurutun.

6.2.2 Önerilen temizlik maddeleri

Bileşenler	Temizlik maddeleri	Temizlik gereçleri
Oturak ve kapak	Nötr temizlik maddeleri (pH 6 – 8) (örneğin nötr temizleyiciler)	Pamuklu temizlik bezi
Kapak	Nötr temizlik maddeleri (pH 6 – 8) (örneğin nötr temizleyiciler)	Pamuklu temizlik bezi
Yıkama çubuğu/yıkama başlığı	Nötr temizlik maddeleri (pH 6 – 8) (örneğin nötr temizleyiciler)	– Mikrofiber temizlik bezi – Aşındırıcı sünger
Vitrifiye günlük temizlik	Nötr temizlik maddeleri (pH 6 – 8) (örneğin nötr temizleyiciler)	– Mikrofiber temizlik bezi – Tuvalet fırçası
Vitrifiye kireç	Asidik temizlik maddesi (pH < 6) (örneğin limon asitli temizleyiciler)	– Mikrofiber temizlik bezi – Tuvalet fırçası
UV-C ışık kaynağı	Su	Pamuklu temizlik bezi
Uzaktan kumanda	Su	Pamuklu temizlik bezi

* Sadece Pro varyantı

6.3 Yıkama çubuğunun ve yıkama başlığının kendi kendini temizlemesi

Geri çekilen yıkama çubuğu, her yıkamadan önce ve sonra otomatik olarak temizlenir. Fonksiyon, sadece tuvalette kimse oturmadığında/oturak sensörü etkinleştirilmediğinde etkinleştirilebilir.

- > Ürün iki hafta veya daha uzun süre boyunca kullanılmadıysa uygulama aracılığıyla ek kendi kendini temizleme özelliğini etkinleştirin.
[►Uygulama] Menü – bakım – kendi kendini temizleme

6.4 Yıkama çubuğu ve yıkama başlığı için manuel temizleme modu

Manuel temizleme, sadece oturak sensörü etkinleştirilmemişse mümkündür.

- > Manuel temizlik için yıkama çubuğunu uzatmak üzere uygulama ile manuel temizlik modunu etkinleştirin. [►Uygulama] Menü – bakım – manuel temizleme
- > Uygulamadaki işlem talimatlarını uygulayın.

TAVSİYE Fonksiyon, sadece tuvalette kimse oturmadığında/oturak sensörü etkinleştirilmediğinde etkinleştirilebilir.

6.5 Kireç çözme

UYARI

Kireç oluşumu nedeniyle fonksiyonel kısıtlama veya ürün hasarları

Suyu sert olan bölgelerde kireçlenme olabilir. Kireç, ürün performansını olumsuz etkileyebilir.

- > Bölgedeki suyun kalitesini kontrol edin/ettirin. Su sertliği ≥ 14 °dH (2,5 mmol/l) ise Duravit tesisatınıza su yumuşatma cihazı taktırmanızı önerir.
- > Kireç çözme ayarlarını bölgesel su sertliğine göre yapılandırın.
[►Uygulama] Menü – Bakım – Kireç Temizleme
- > Ürünü düzenli olarak kireçten arındırın. Kireç temizlemesi gerektiğinde, koltuk ünitesindeki güç düğmesi turuncu yanıp söner ve uygulama menüsünde kırmızı bir nokta belirir.
- > Yalnızca Duravit marka orijinal kireç çözümleri kullanın.

Su sertliği	Kireç çözme aralıkları
Yumuşak: < 8,4 °dH (1,5 mmol/l)	Altı aylık
Orta: 8,4 – 14 °dH (1,5 – 2,5 mmol/l)	Altı aylık
Sert: > 14 °dH (2,5 mmol/l)	Üç ayda bir

Kireç çözme prosedürü uygulama üzerinden etkinleştirilebilir.

- > Uygulamadaki işlem talimatlarını uygulayın.

Kireç çözme prosedürü uzaktan kumanda üzerinden etkinleştirilebilir.

Kireç temizleme işlemi devam ederken ürün kullanılamaz.

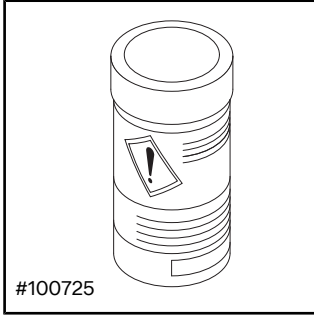

- > Üreticinin kullanım talimatlarına uyun.
- > Modelden bağımsız olarak kireç çözmeden önce temassız kapak açma/kapatma fonksiyonunu kapatın.

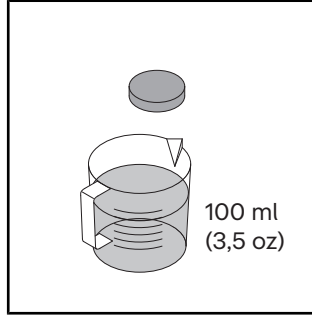

- > Bir kireç çözme tabletini 100 ml (3,5 ons) ılık suda eritin.
- > Kireç çözme tableti tamamen çözülene kadar bekleyin. Gerekliyorsa tableti ezin.

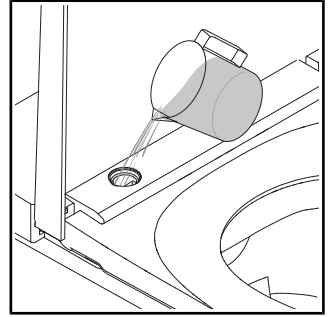

- > Kapağı, ürünle birlikte verilen alet ile çıkarın.
- > Kireç çözücü maddeyi açıklığa dökün.
- > Modele bağlı olarak, fazla kireç çözücü sıvı klozete akabilir.

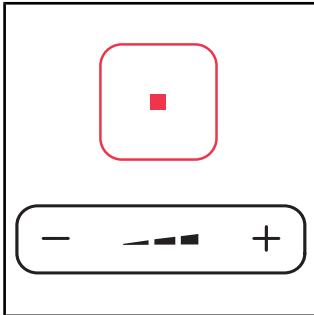

- > Durdur düğmesine basılı tutun.
- > Aynı zamanda sinyal sesi duyulana kadar su basınç ayarı düğmesini basılı tutun.
- > Düğmeleri bırakın.

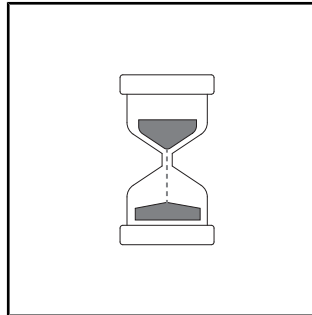

- > Sinyal sesi duyulur. Kireç temizleme modu aktifken, koltuk ünitesindeki LED göstergesi yeşil yanıp söner.
- > Kireç çözme işlemi başlar. Kireç çözme işlemi yaklaşık yarım saat sürer.

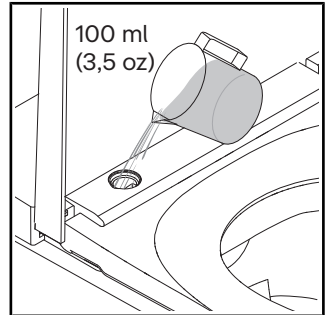

- > Temiz su ile durulayın.
- > Kapağı takın.

7 Sorun giderme desteđi

7.1 Genel

Arıza durumunda prosedür:

- > Ürünü kapatın ve tekrar açın.
- > Aşağıdaki talimatları uygulayın.
- > Ürün hala düzgün çalışmıyorsa help@duravit.com ile temas kurun.
- > Ürün numarasını hazır bulundurun. Ürün numarası kullanım kılavuzunun sonundaki teknik verilerde, ambalaj etiketinde, ürün etiketinde ve uygulamada [►Uygulama] Menü – Cihaz Kılavuzu – Cihaz Yönetimi – Cihaz Bilgileri bulunabilir.

7.2 Sorun giderme

Sorun	Muhtemel sebebi	Çözüm
LED gösterge (oturak ünitesi)		
LED gösterge kırmızı yanıp sönüyor.	Hatalı çalışma	<ul style="list-style-type: none">> Ürünü kapatın.> Güç kaynađını ayırın.> Su beslemesini kapatmak için kapatma vanasını kapatın.> help@duravit.com ile temas kurun.
LED gösterge üç defa kırmızı yanıp sönüyor.	Su hattında hava bulunmaktadır.	> Uygulama üzerinden ek otomatik temizleme özelliđini etkinleřtirin. [►Uygulama] Menü – bakım – kendi kendini temizleme
	Su hattındaki kapatma vanası kapalıdır.	> Kapatma valfini açın.
	Su hattındaki filtre contası kirlenmiřtir.	> help@duravit.com ile temas kurun.
	Su borusu bükülmüş veya ezilmiřtir.	> Bir tesisatçı ile iletiřime geçin.

Sorun	Muhtemel sebebi	Çözüm
LED gösterge turuncu yanıp sönüyor.	Kireç çözme gereklidir.	<ul style="list-style-type: none"> > Ürünün kirecini çözün. > Yanıp sönmeyi sona erdirmek için güç düğmesine (LED) bir defa basın.
LED gösterge yeşil yanıp sönüyor.	Kireç çözme modu aktif.	Kireç çözme işlemi yaklaşık yarım saat sürer. Bu süre zarfında ürün kullanılamaz.
Genel sorunlar		
Ürün çalışmıyor.	Ürün bekleme modundadır (LED göstergesi kırmızı yanmaktadır).	<ul style="list-style-type: none"> > Ürünü etkinleştirin.
Su sızıyor.	Sızıntı	<ul style="list-style-type: none"> > Ürünü kapatın. > Güç kaynağını ayırın. > Su beslemesini kapatmak için kapatma vanasını kapatın. > help@duravit.com ile temas kurun.
Uzaktan kumanda		
Uzaktan kumanda, tepki vermiyor.	Piller neredeyse bitmiştir (LED gösterge beyaz renkte yanıp sönüyor).	<ul style="list-style-type: none"> > Pilleri değiştirin veya uzaktan kumandayı şarj edin.
	Uzaktan kumanda ürüne bağlı değildir (üstte uzaktan kumanda üzerindeki LED gösterge kırmızı renkte yanıp sönüyor).	<ul style="list-style-type: none"> > Uzaktan kumanda için eşleştirme modunu etkinleştirin.
	Pil takılmamıştır.***	<ul style="list-style-type: none"> > Pil takın.
	Uzaktan kumanda arızalıdır.	<ul style="list-style-type: none"> > help@duravit.com ile temas kurun.

Sorun	Muhtemel sebebi	Çözüm
Yıkama fonksiyonları		
Yıkama ile bide yıkama arasında geçiş yapmak uzun sürüyor.	Yıkama çubuğu, fonksiyonlar arasında geri çekilir. Geçiş yaklaşık 12 sn sürer.	Normal durum
Su basınç ayarı çok zayıf.	Su basınç ayarı "alçak" olarak ayarlanmıştır.	> Su basınç ayarını yükseltin. [▶Uygulama] Ev – yıkama/bide yıkama
	Su borusu bükülmüş veya ezilmiştir.	> Bir tesisatçı ile iletişime geçin.
Su sıcaklığı çok yüksektir/düşüktür.	Sıcaklık yanlış ayarlanmıştır.	> Sıcaklığı ayarlayın. [▶Uygulama] Ev – taharet/bide
Yıkama/bide yıkama otomatik olarak duruyor.	Fonksiyon 2 dakika sonra otomatik olarak durur.	Normal durum
	Oturak sensörü teması kesilmiştir.	> Tekrar oturun. > Fonksiyonu etkinleştirin.
Yıkama/bide yıkama çalışmıyor.	Yıkama başlığı tıkanmıştır.	> Yıkama başlığını temizleyin. [▶Uygulama] Ev – taharet/bide
	Oturak sensörü teması kesilmiştir.	> Tekrar oturun. > Fonksiyonu etkinleştirin.
Oturak ısıtıcısı		
Oturak ısıtıcısı çalışmıyor.	Fonksiyon devre dışıdır.	> Fonksiyonu etkinleştirin. [▶Uygulama] Ayarlar – oturak
Oturak sıcaklığı çok yüksektir/düşüktür.	Sıcaklık yanlış ayarlanmıştır.	> Sıcaklığı ayarlayın. [▶Uygulama] Ayarlar – oturak

Sorun	Muhtemel sebebi	Çözüm
Oturak sıcaklığı çok düşüktür.	Ürün enerji tasarrufu modundadır (LED gösterge turuncu yanar).	> Enerji tasarrufu modunu devre dışı bırakın. [▶Uygulama] Ayarlar – oturak
	Tüm fonksiyonlar 48 saatten fazla bir süre boyunca devre dışı kalırsa ürün otomatik olarak enerji tasarrufu modunu etkinleştirir.	> Ürünü yeniden etkinleştirmek için herhangi bir fonksiyon seçin.
Sıcak hava fönü		
Sıcak hava fönü sıcaklığı çok yüksektir/düşüktür.	Sıcaklık yanlış ayarlanmıştır.	> Sıcaklığı ayarlayın. [▶Uygulama] Ev – sıcak hava fönü
Sıcak hava fönü otomatik olarak duruyor.	Fonksiyon 5 dakika sonra otomatik olarak durur.	Normal durum
	Oturak sensörü teması kesilmiştir.	> Tekrar oturun. > Fonksiyonu etkinleştirin.
Gece aydınlatması		
Gece ışığı çalışmıyor.	Fonksiyon devre dışıdır.	> Gece ışığını veya otomatik modu açın. [▶Uygulama] Ayarlar – aydınlatma ve ses
	Otomatik mod etkinleştirilmiştir. Ortam ışığı parlak olduğunda fonksiyon, gece ışığını otomatik olarak devre dışı bırakır.	Normal durum

Sorun	Muhtemel sebebi	Çözüm
Gece ışığı sürekli yanıyor.	Fonksiyon etkinleştirilmiştir.	> Gece ışığını devre dışı bırakın veya otomatik modu etkinleştirin. [►Uygulama] Ayarlar – aydınlatma ve ses
	Otomatik mod etkinleştirilmiştir. Ortam ışığı çok karanlık olduğunda fonksiyon, gece ışığını otomatik olarak etkinleştirir.	Normal durum
Manuel temizlik		
Yıkama çubuğu otomatik olarak geri çekilir.	Fonksiyon 2 dakika sonra otomatik olarak durur.	> Fonksiyonu etkinleştirin. [►Uygulama] Bakım – manuel temizleme
Otomatik kendi kendini temizleme		
Geri çekilmiş yıkama çubuğundan su damlıyor.	Geri çekilen yıkama çubuğu, her yıkamadan önce ve sonra otomatik olarak temizlenir.	Normal durum
Kapak*		
Kapak otomatik olarak açılmıyor.	Ürün yaklaşan kullanıcıyı algılamamıştır.	> Ürüne tekrar yaklaşın (mesafe yaklaşık 1 m (1,1 yd)).
	Fonksiyon arızalıdır.	> help@duravit.com ile temas kurun.
	Fonksiyon etkinleştirilmemiştir.	> Fonksiyonu etkinleştirin. [►Uygulama] Ayarlar – kapak
Kapak hemen kapanmıyor.	Kullanıcı uzaklaştıktan sonra kapak 90 sn sonra otomatik olarak kapanır.	Normal durum

Sorun	Muhtemel sebebi	Çözüm
Uygulama		
Uygulama çalışmıyor.	Uygulama ve ürün bağlı değil.	<ul style="list-style-type: none"> > Ürünü uygulamaya bağlayın. > Eşleşmenin başarılı olduğundan emin olun.
Uygulama menüsünde kırmızı bir nokta ortaya çıkar.	Kireç çözme gereklidir.	<ul style="list-style-type: none"> > Ürünün kirecini çözün.
UV-C aydınlatması**		
UV-C aydınlatması çalışmıyor.	Fonksiyon devre dışıdır.	<ul style="list-style-type: none"> > Fonksiyonu etkinleştirin. [▶Uygulama] Ayarlar – UV-C aydınlatması
	Ürün, kapak açıldığında UV-C aydınlatmasını otomatik olarak devre dışı bırakıyor.	<ul style="list-style-type: none"> > Fonksiyon çalışırken kapağı kapalı tutun (LED'ler mor renkte yanıp söner).

* Sadece Pro varyantı/Plus varyantı

** Sadece Pro varyantı

*** Sadece Plus varyantı/Lite varyantı

8 İmha edilmesi

8.1 Ambalaj

Çocukların plastik poşetlerle veya ambalaj malzemeleriyle oynamaları uygun değildir, çünkü yaralanma veya boğulma tehlikesi bulunmaktadır. Bu tür malzemeleri güvenli bir yerde muhafaza edin veya çevreye zarar verilmeyecek şekilde imha edin. Ambalajı, mümkün olduğu sürece garanti süresi sona erene kadar saklayın.

8.2 Elektronik atık (WEEE)



■ Üzerinde çarpı işaretli tekerlekli çöp kutusu bulunan sembol, atığın elektrikli ve elektronik atık donanım (WEEE) olarak ayrı bir şekilde imha edildiğini gösterir. Atık elektrikli ve elektronik eşyalar tehlikeli maddeler içerebilirler. Bu ürünü evsel atıklarınızla imha etmeyin. Ürünü atık elektrikli ve elektronik eşyaların yeniden değerlendirildiği özel atık tesislerine verin (AEEE). Bununla ham maddelerin ve çevrenin korunmasına katkıda bulunmaktasınız. Satıcınızdan veya yetkili makamlardan konuyla ilgili daha ayrıntılı bilgi alabilirsiniz.

8.3 Bataryalar



■ Kullanılmış piller, usulüne uygun olarak imha edilmelidir. Pillerin usulüne uygun olarak imha edilmesi amacıyla pil satan kuruluşlarda ve belediyeye ait toplama yerlerinde pillerin imha edilmesine ilişkin kaplar vardır.

9 Teknik veriler

Genel	
Ürün numarası	#650000012004320 #650001012004310 #650002012004300
Net ağırlık	32,5 kg (78,3 lbs)
Boyutlar	376 x 578 x 405 mm (15 x 22 7/8 x 16")
Entegre güvenlik cihazı	EN13076 – Tip AA
Nominal gerilim	220 – 240 V
Frekans	50 – 60 Hz
Nominal güç	1080 W
Su giriş basıncı	0,07 – 0,75 MPa / 0,7 – 7,5 bar (10 – 109 psi)
Koruma türü	IPX4 her yönden sıçrayan suya karşı koruma

Sıcaklık aralığı	
Çalışma sıcaklığı	4 – 40 °C (39 – 104 °F)
Su sıcaklığı	33 – 41 °C (91 – 106 °F)
Oturak sıcaklığı	30 – 40 °C (86 – 104 °F)
Sıcak hava fönü sıcaklığı	35 – 55 °C (95 – 131 °F)

Su tüketimi	
Yıkama kullanımı	0,35 – 0,7 l/dakika (0,09 – 0,18 gal/dakika)

Garanti

Bu ürünün garanti koşulları çevrim içi olarak mevcuttur.

- > www.duravit.com adresindeki gezinme menüsünü kullanarak "Servis" bölümüne gidin.
- > Garanti koşullarını açın.

10 Uygunluk Beyanları

Yüksek Frekans Enerjisi

Radyo frekansının uyumluluk durumu

Ürüne yerleştirilen Bluetooth ve mikrodalga sistemi, 2014 / 53 / EU sayılı KIR-MIZI AB Direktifinin temel şartlarına ve ilgili diğer hükümlerine uygundur.



Birleşik Krallık: Kısıtlı uygulama

Polise ait hız ölçüm cihazlarını korumak için sadece 24,050 – 24,250 GHz, bu nedenle lütfen polis tarayıcılarından yeterli derecede korunmak için sadece iç mekanlarda kullanın.

Fransa: Kısıtlı uygulama

Güç, 24,10 – 24,15 GHz frekans bandında 0,1 mW etkili izotropik yayın gücü ile sınırlıdır. Elektromanyetik yer tespitinin askeri kullanımı. Radar hız ölçüm cihazları polis tarafından kullanılmaktadır, bu nedenle lütfen yeterli derecede korunmak için sadece iç mekanlarda kullanın.

BLE (Bluetooth düşük enerji)	
Akıllı klozet kapağı/uzaktan kumanda	Çalışma frekansı: 2400 – 2483,5 MHz (2,400 – 2,4835 GHz) Maksimum güç düzeyi: < 10 dBm
Mikrodalgalar	
Kapağı otomatik açıp kapatma sensörü	Mikrodalğanın çalışma frekansı bantları: 24050 – 24250 MHz (24,05 – 24,25 GHz) Maksimum radyo frekansı gücü: < 16 mW.



Duravit AG
P.O. Box 240
Werderstr. 36
78132 Hornberg
Germany
Phone +49 78 33 70 0
Fax +49 78 33 70 289
info@duravit.com
www.duravit.com

