

Saniflush



5 m
1% 100 m



PRODUCTVOORDELEN

- Eenvoudige installatie
- Gemakkelijke toegang tot vermaler d.m.v. verschuiven toilet
- Gemakkelijk onderhoud dankzij de directe toegang tot de korf zonder demontage van het toestel
- Klassiek ontworpen toilet met randloos ontwerp en spiraal spoelsysteem en gemakkelijk te reinigen
- Mogelijk om douche op aan te sluiten

AANSLUITINGEN

← Afvoerdiameter
ext: 32 mm

→ Diameter inlaten
ext: 40 mm



mono-mes



INHOUD VERPAKKING

Terugslagklep, vloerbevestigingen, afneembaar soft-close deksel

POMPCURVE

Opvoerhoogte (m)

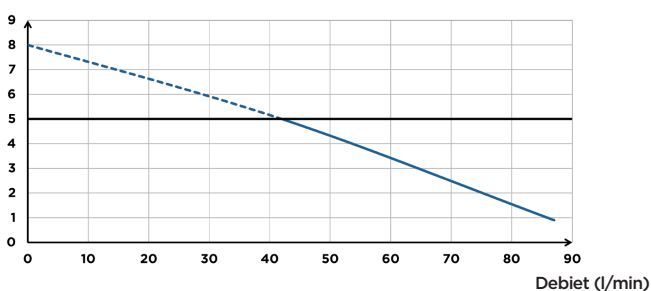

TECHNISCHE SPECIFICATIES

Aantal inlaten	2
Diameter inlaten ext	40 mm
Afvoerdiameter ext	32 mm
Min. hoogte douchebak	15 cm
T° max. van inkomend water	35°C
Spoelvolumen	3/6 L
Spanning - Frequentie	220-240 V - 50-60 Hz
Motorverbruik	400 W
Beschermingsgraad (IP)	IP44
Elektrische klasse	I
Geluidsniveau	46 dB(A)
Identificatie en logistiek	
Brutogewicht	56 kg
EAN-code	3308815082417
Artikel nr.	SANIFLUSH

OPTIONEEL

Saniseat +
EAN-code: 3308815096032
Artikel nr.: SANISEAT002

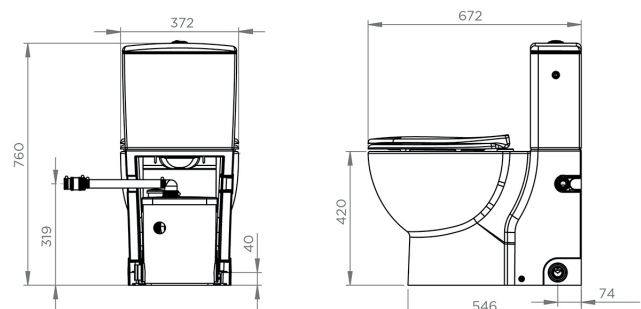

Afmetingen (mm)