

Technisch Gegevensblad

SMH1...5

Krimpverbindingsmof

voor kunststofkabels zonder armering

Universeel inzetbaar voor het verbinden van kunststof geïsoleerde kabels en leidingen met Isolaties van PVC, PE en VPE (bijv. N(A)YY, NYM, TT). Geschikt voor persverbinders op aluminium en koperen kabels.



Produktbeschrijving

Artikelbeschrijving	SMH4 6-25
Artikelnummer	145296
Optioneel toebehoren	Pers verbinders (zie Verbindingstechniek)
Eigenschappen	Compacte afmetingen
	Groot leiding- en kabeldoorsnedebereik
	Bestand tegen chemische invloeden
	Bestand tegen aardalkali
	Bestand tegen UV-stralen
	Vrij van oplosmiddelen Eigenschappen
	Halogeenvrij
	Dwarswaterdicht
	Zeer hoge elektrische isolatiewaarden
	Grote mechanische sterkte
Toepassing	Binnen
	Buiten
	Aarde
	Water
	Installatiekanalen
	Kabelgoten

Technisch Gegevensblad

Technische gegevens

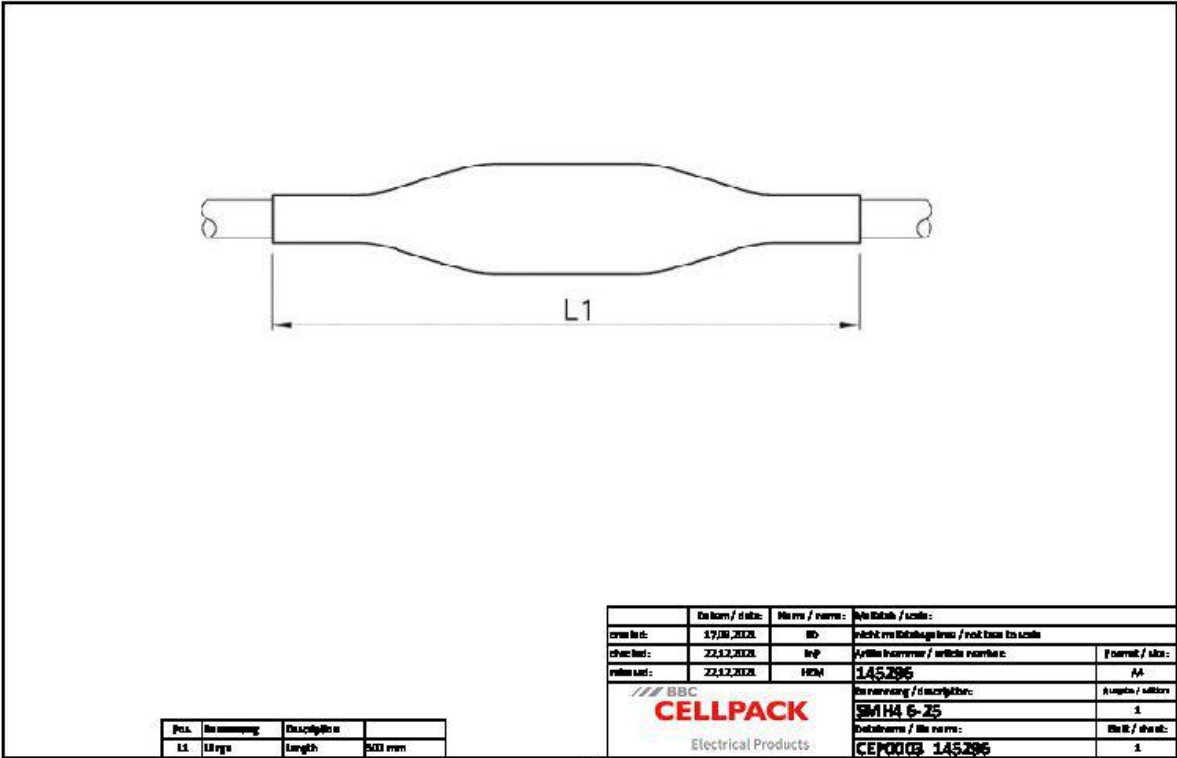

The drawing shows a cable with a central bulge. The length of the main section is labeled as L1. The drawing is enclosed in a frame with arrows pointing outwards on the top, bottom, left, and right sides.

POS.	De oomsang	De lengte in	
L1	in mm	length	500 mm

De datum / d'at:	De vers / versie:	De titel / scil:
17.08.2023	02	De titel van de tekening / de tekening
22.12.2023	01	De titel van de tekening / de tekening
22.12.2023	01	145296
BBC		De tekening / de tekening:
CELLPACK		SMH4 6-25
Electrical Products		De tekening / de tekening:
		CEPACK 145296

Artikelbeschrijving	SMH4 6-25
Artikelnummer	145296
Spanningsniveaus	U0/U (Um) 0,6/1 (1,2) kV
Testrapporten	EN 50393
Lengte L1	500 mm
Nominal cross section Polymeric cable unarmoured per conductor 4x min	6 mm ²
Nominal cross section Polymeric cable unarmoured per conductor 4x max	25 mm ²

Technisch Gegevensblad

Logistieke gegevens

Artikelbeschrijving	SMH4 6-25
Artikelnummer	145296
Levering	Buitenmof
	Binnenmoffen
	Reinigingsdoek
	Schuurlinnen
	Montagehandleiding
Duurzaamheid aanvullende teksten	Onbeperkt houdbaar
Douanetariefnummer	39173900
EAN/GTIN	4010311000268

Verpakkingsgegevens

Alternatieve maateenheid	Stuk	Zak1	Dun karton	Pallet EW
Basishoeveelheid	1	1	10	420
Basis maateenheid	Stuk	Stuk	Stuk	Stuk
Lengte (mm)	506	506	630	1200
Breedte (mm)	84	84	175	800
Hoogte (mm)	60	60	175	1130
Netto gewicht (kg)	0.137	0.137	1.37	57.54
Bruto gewicht (kg)	0.137	0.137	1.67	75.74