

TACOSOL CIRC ER HE

SOLARSTATION



OMSCHRIJVING

Het Tacosol Solarstation ER is uitgerust met een TacoSetter inline 130 zodat flow meting en inregelen van het primaire circuit mogelijk is. Het solarstation is verkrijgbaar met 3 verschillende inregelbereiken. Daarnaast is het solarstation voorzien van een thermometer, een zeer efficiënte circulatie pomp met een EEI van ≤ 0.20 en optioneel een veiligheidsgroep met vul/aftap mogelijkheid.

INSTALLATIE

Het Tacosol Solarstation ER moet verticaal gemonteerd worden. Het leidingstelsel kan gemakkelijk op de 1" aansluitingen worden aangesloten.

WERKING

Middels de TacoSetter kan het juiste debiet worden ingeregeld naar de capaciteit van de Solar collector. Met behulp van een Solar controller transporteert het solarstation de vloeistof van het boilervat naar de collectoren.

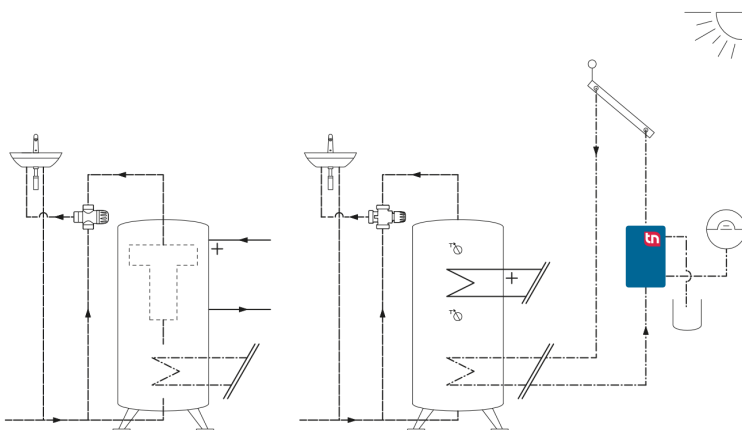

TECHNISCHE SPECIFICATIES

Algemeen

Maximale druk: 8 bar

Max. bedrijfstemperatuur: 110°C

Veiligheidsventiel: max. 6 bar

Materiaal

Behuizing: messing

Inwendige onderdelen: RVS, messing, kunststof

Afdichtingen: EPDM

Isolatie: EPP

Pomp

Grundfos UPM3 15-105/130

Voedingsspanning: 230VAC +/- 10%

Vermogen: min. 2W - max. 45W

Stroom: min. 0,04A - max. 0,48A

EEl: ≤ 0,20

Medium

Water

Water met toevoeging tegen bevriezing en corrosie

TYPE OVERZICHT TACOSOL CIRC ER HE zonder veiligheidsgroep

Artikelnummer	Instelbereik	Aansluiting	Kvs	Overige aansluitingen
270.9006.000	1,5 - 6,0 l/min	1" F	1,5	3/4" F voor expansie vat en veiligheidsgroep
270.9016.000	4,0 - 16,0 l/min	1" F	3,3	3/4" F voor expansie vat en veiligheidsgroep
270.9028.000	8,0 - 28,0 l/min	1" F	3,5	3/4" F voor expansie vat en veiligheidsgroep

TYPE OVERZICHT TACOSOL CIRC ER HE met veiligheidsgroep

Artikelnummer	Instelbereik	Aansluiting	Kvs	Overige aansluitingen
270.9006.345	1,5 - 6,0 l/min	1" F	1,5	3/4" F voor expansie vat
270.9016.345	4,0 - 16,0 l/min	1" F	3,3	3/4" F voor expansie vat
270.9028.345	8,0 - 28,0 l/min	1" F	3,5	3/4" F voor expansie vat

AFMETINGEN

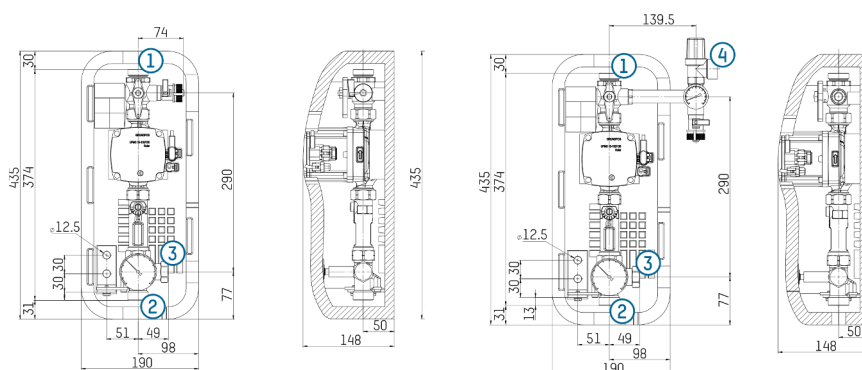

- 1 Collector retour 1" F
- 2 Voorraadvat retour 1" F
- 3 Aansluiting expansievat 3/4" F
- 4 Aansluiting afvoer veiligheidsgroep 3/4" F

POMP KARAKTERISTIEK

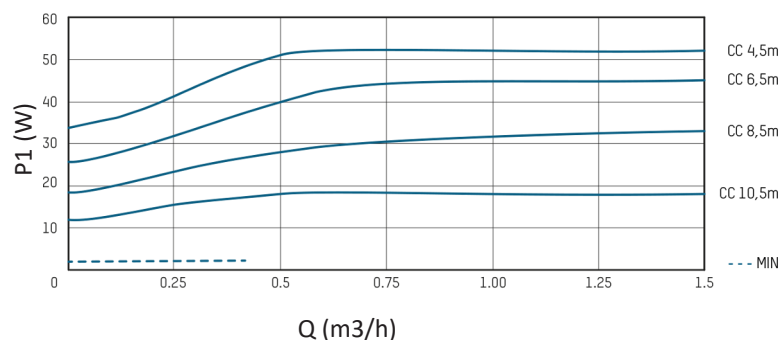
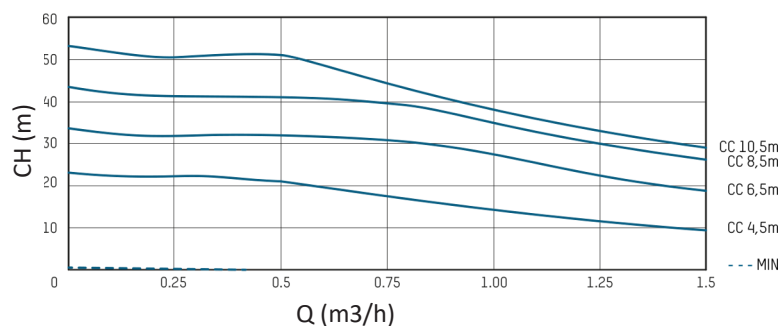

DRUKVERLIES DIAGRAM

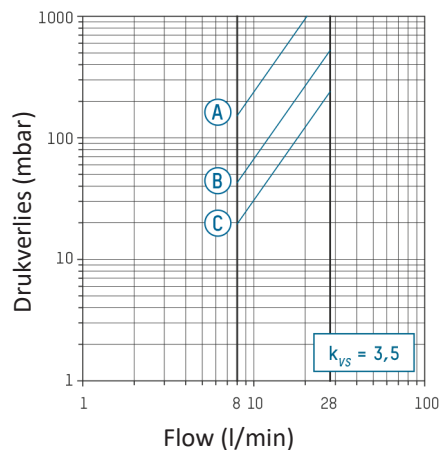
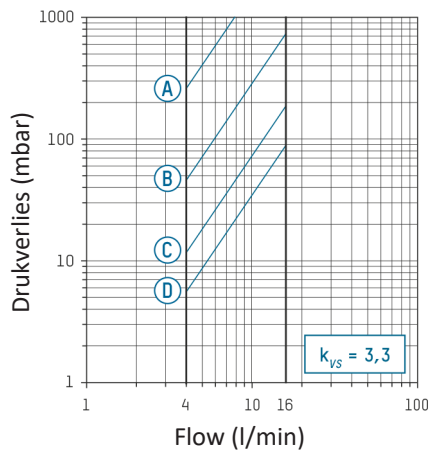
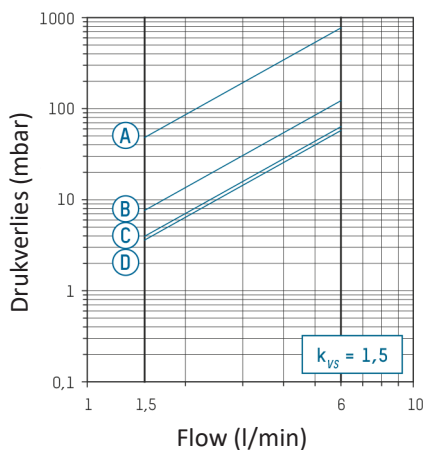

KOPPELINGEN

Artikelnummer	Omschrijving
10-6632	Draadkoppeling 1" F - 3/4" M
10-5332	Soldeerkoppeling 1" F - 22mm
10-7332	Knelkoppeling 1" F - 22mm
71-9003	Fiberring 1"

ACCESSOIRES

Artikelnummer	Omschrijving
296.7001.354	Vul en aftap kraan 3/4"
296.7002.000	Muurbeugel voor bevestiging expansievat
296.7003.000	Slang voor aansluiten expansievat 3/4" 0,5m
296.7016.000	Solarcontroller met sensoren